

ISSN 2312-308

НАУЧНЫЙ ЭЛЕКТРОННЫЙ ЖУРНАЛ

Meridian



**ВЫПУСК №13(47)'2020**

ISSN 2312-3087

16+

№13(47)

2020

**Научный электронный журнал "Меридиан"**

Электронное издание

Журнал включен в систему Российского индекса научного цитирования (РИНЦ)

**Учредитель и издатель:**

Редакция научного электронного журнала «Меридиан»

**Главный редактор:**

*Жегусов Ю.И., кандидат социологических наук*

**Контакты редакции:**

[journalmeridian@gmail.com](mailto:journalmeridian@gmail.com)

<http://meridian-journal.ru>

## ОГЛАВЛЕНИЕ

.....	1
<b>РОЛЬ РУКОВОДИТЕЛЯ ОБРАЗОВАТЕЛЬНОЙ ОРГАНИЗАЦИИ В УПРАВЛЕНИИ ИНФОРМАЦИОННО-КОММУНИКАЦИОННЫМИ ТЕХНОЛОГИЯМИ В СИСТЕМЕ УПРАВЛЕНИЯ АДМИНИСТРАЦИЕЙ</b> .....	1
<b>Архитектура</b> .....	4
<b>ОСОБЕННОСТИ ФОРМИРОВАНИЯ ОБЩЕСТВЕННЫХ ПРОСТРАНСТВ В ЛАНДШАФТНОЙ СРЕДЕ (НА ПРИМЕРЕ ПРОЕКТНОГО ПРЕДЛОЖЕНИЯ РЕКОНСТРУКЦИИ ПАРКА КУЛЬТУРЫ И ОТДЫХА ИМ. С.М. КИРОВА В ЖЕЛЕЗНОГОРСКЕ)</b> .....	4
<b>ЭКОПОСЕЛЕНИЕ</b> .....	11
<b>РАЗВИТИЕ АРХИТЕКТУРНОЙ ДОКУМЕНТАЦИИ В ДОРЕВОЛЮЦИОННЫЙ ПЕРИОД</b> .....	18
<b>Безопасность и охрана труда</b> .....	23
<b>МЕТОДИКА ОЦЕНКИ ОБЕСПЕЧЕНИЯ ПРОТИВОПОЖАРНОЙ ЗАЩИТЫ ЗДАНИЙ ТОРГОВЫХ ЦЕНТРОВ</b> .....	23
<b>Биология</b> .....	27
<b>ИССЛЕДОВАНИЕ АКТИВНОСТИ ОСНОВНЫХ ГРУПП ПОЧВЕННЫХ МИКРООРГАНИЗМОВ ПО ОТНОШЕНИЮ К РАЗЛИЧНЫМ ВИДАМ ПЛАСТИКА</b> .....	27
<b>Государственное управление</b> .....	31
<b>ГЕОКОСМИЧЕСКАЯ БЕЗОПАСНОСТЬ: РОССИЙСКИЙ И АМЕРИКАНСКИЙ ОПЫТ</b> .....	31
<b>КАДРОВЫЙ РЕЗЕРВ КАК ЭЛЕМЕНТ КАДРОВОГО ОБЕСПЕЧЕНИЯ МУНИЦИПАЛЬНОГО УПРАВЛЕНИЯ</b> .....	34
<b>УСЛОВИЯ ПЕРЕХОДА К КИБЕРДЕМОКРАТИИ В СОВРЕМЕННОМ МИРЕ</b> .....	38
<b>РАЦИОНАЛЬНОЕ ИСПОЛЬЗОВАНИЕ ЗЕМЕЛЬ ПОД ЗАХОРОНЕНИЯ НА ПРИМЕРЕ Г.ЯКУТСКА</b> .....	42
<b>АНАЛИЗ ОСОБЕННОСТЕЙ ОСУЩЕСТВЛЕНИЯ ВНЕШНЕГО ГОСУДАРСТВЕННОГО ФИНАНСОВОГО КОНТРОЛЯ ЗА СОСТОЯНИЕМ СФЕРЫ СОЦИАЛЬНОЙ ЗАЩИТЫ НАСЕЛЕНИЯ В РЕГИОНЕ (НА МАТЕРИАЛАХ СЧЕТНОЙ ПАЛАТЫ ЯМАЛО- НЕНЕЦКОГО АВТОНОМНОГО ОКРУГА)</b> .....	46
<b>ТЕНДЕНЦИИ РАЗВИТИЯ СИСТЕМЫ ПРОЕКТНОГО УПРАВЛЕНИЯ В ГОСУДАРСТВЕННЫХ ОРГАНАХ В НАСТОЯЩЕЕ ВРЕМЯ</b> .....	55
<b>Информационные технологии</b> .....	64
<b>ЭЛЕКТРОННЫЙ ДОКУМЕНТООБОРОТ В БАНКОВСКОМ СЕКТОРЕ: РИСКИ И ПРЕИМУЩЕСТВА</b> .....	64
<b>АНАЛИЗ ЯЗЫКОВ ПРОГРАММИРОВАНИЯ ДЛЯ РАЗРАБОТКИ АВТОМАТИЗИРОВАННЫХ РАБОЧИХ МЕСТ</b> .....	71
<b>АВТОМАТИЗАЦИЯ ТЕХНИЧЕСКОГО ОБСЛУЖИВАНИЯ С ИСПОЛЬЗОВАНИЕМ АЛГОРИТМОВ НЕЧЕТКОЙ ЛОГИКИ И РАСПОЗНАВАНИЯ ТЕКСТА</b> .....	74
<b>Искусствоведение</b> .....	77
<b>КИТАЙСКИЙ ТЕАТР ПЕРИОДА ЦИН</b> .....	77
<b>История</b> .....	80
<b>ИСТОРИЧЕСКИЕ ТИПЫ РОССИЙСКОГО ГРАЖДАНСТВА И ЕГО ПРАВОВАЯ РЕГЛАМЕНТАЦИЯ</b> .....	80
<b>Маркетинг</b> .....	84
<b>УПРАВЛЕНИЕ РЕКЛАМНЫМ СОПРОВОЖДЕНИЕМ ПРОЕКТОВ ВЫВЕДЕНИЯ НА РЫНОК НОВЫХ ТОВАРОВ</b> .....	84
<b>РЕПУТАЦИЯ ОРГАНИЗАЦИИ: СУЩНОСТЬ, СТРУКТУРА И ЭЛЕМЕНТЫ</b> .....	93
<b>ОЦЕНКА ТРЕХКОМНАТНОЙ КВАРТИРЫ В СОВЕТСКОМ РАЙОНЕ, ГОРОДСКОГО</b>	

<b>ОКРУГА Г.УФА В ЦЕЛЯХ КУПЛИ ПРОДАЖИ</b> .....	96
<b>Медицинские науки</b> .....	99
<b>МЕХАНИЗМЫ КАНЦЕРОГЕНЕЗА</b> .....	99
<b>СРАВНИТЕЛЬНАЯ ОЦЕНКА СПОСОБОВ МЕСТНОЙ АНЕСТЕЗИИ ПРИ</b> <b>ОВАРИОГИСТЕРЭКТОМИИ КОШЕК</b> .....	104
<b>Менеджмент</b> .....	107
<b>ОСНОВНЫЕ НАПРАВЛЕНИЯ ПОВЫШЕНИЯ КОРПОРАТИВНОЙ КУЛЬТУРЫ</b> <b>УЧРЕЖДЕНИЙ ДОШКОЛЬНОГО ОБРАЗОВАНИЯ</b> .....	107
<b>КАК ВЛИЯЕТ ПРОЦЕССНЫЙ ПОДХОД УПРАВЛЕНЧЕСКОГО КОНСУЛЬТИРОВАНИЯ НА</b> <b>РАЗРАБОТКУ ИНТЕРНЕТ-ПРОЕКТА ПО ПРОДВИЖЕНИЮ ЗАВЕДЕНИЙ СЕТИ «У</b> <b>ПУШКИНА»?</b> .....	111
<b>ОСНОВНЫЕ НАПРАВЛЕНИЯ ПОВЫШЕНИЯ МЕЖДУНАРОДНОЙ</b> <b>КОНКУРЕНТОСПОСОБНОСТИ НЕФТЕГАЗОВЫХ КОМПАНИЙ РОССИИ</b> .....	120
<b>ВОЗМОЖНОСТИ ПОЛУЧЕНИЯ СТАТИСТИЧЕСКОЙ ИНФОРМАЦИИ В ИССЛЕДОВАНИИ</b> <b>РАБОТЫ СОВРЕМЕННОЙ БИБЛИОТЕКИ</b> .....	124
<b>ИМИДЖ ОБРАЗОВАТЕЛЬНОГО УЧРЕЖДЕНИЯ НА ПРИМЕРЕ СЕВЕРО-ВОСТОЧНОГО</b> <b>ФЕДЕРАЛЬНОГО УНИВЕРСИТЕТА ИМ. М.К. АММОСОВА</b> .....	126
<b>Педагогика</b> .....	129
<b>К ПРОБЛЕМЕ ОРГАНИЗАЦИИ ОБУЧЕНИЯ ДЕТЕЙ С РАССТРОЙСТВАМИ</b> <b>АУТИСТИЧЕСКОГО СПЕКТРА В «РЕСУРСНОМ КЛАССЕ» ОБЩЕОБРАЗОВАТЕЛЬНОЙ</b> <b>ШКОЛЫ</b> .....	129
<b>МАТЕМАТИЧЕСКОЕ МЫШЛЕНИЕ, ЕГО СТРУКТУРА И СПЕЦИФИКА</b> .....	135
<b>ПРАВОВАЯ КУЛЬТУРА И ПРАВОВОЕ ВОСПИТАНИЕ ШКОЛЬНИКОВ В РОССИИ</b> .....	140
<b>ОБ АЛГЕБРАИЧЕСКОМ МЕТОДЕ РЕШЕНИЯ ЗАДАЧ НА ПОСТРОЕНИЕ. ТРИ</b> <b>ЗНАМЕНИТЫЕ ЗАДАЧИ ДРЕВНОСТИ</b> .....	143
<b>О ПРОВЕДЕНИИ МАТЕМАТИЧЕСКИХ ИГР В 5-6 КЛАССАХ</b> .....	148
<b>АНАЛИЗ ПОДХОДОВ К ПРОБЛЕМЕ РАЗВИТИЯ МАТЕМАТИЧЕСКОГО МЫШЛЕНИЯ У</b> <b>МЛАДШИХ ШКОЛЬНИКОВ В НАЧАЛЬНОМ ОБЩЕМ ОБРАЗОВАНИИ</b> .....	151
<b>О ВАЖНОСТИ ФУНДАМЕНТАЛИЗАЦИИ КАК ЭЛЕМЕНТА ВНЕШНЕЙ СРЕДЫ СИСТЕМЫ</b> <b>ПРОФЕССИОНАЛЬНО-ВОЕННОЙ ПОДГОТОВКИ КУРСАНТОВ ВОЕННОГО ВУЗА</b> ... 154	
<b>ДОСУГОВАЯ ДЕЯТЕЛЬНОСТЬ КАК ФАКТОР УСПЕШНОЙ АДАПТАЦИИ ПОЖИЛЫХ</b> <b>ЛЮДЕЙ В ШКОЛЕ ТРЕТЬЕГО ВОЗРАСТА</b> .....	159
<b>ИЗ СТУДЕНТА В ПРЕДПРИНИМАТЕЛИ</b> .....	162
<b>К ВОПРОСУ О ПРИМЕНЕНИИ РЕКЛАМНЫХ МЕДИАТЕКСТОВ В ОБУЧЕНИИ КИТАЙСКИХ</b> <b>СТУДЕНТОВ-ФИЛОЛОГОВ В ПРОЦЕССЕ ОБУЧЕНИЯ МОНОЛОГИЧЕСКОЙ РЕЧИ</b> ... 166	
<b>Политология</b> .....	170
<b>КОМПЬЮТЕРНЫЕ ИГРЫ ВОЕННОГО ЖАНРА, КАК ИНСТРУМЕНТ ПОЛИТИЧЕСКОЙ</b> <b>ПРОПАГАНДЫ</b> .....	170
<b>Право</b> .....	173
<b>ПОВЫШЕНИЕ УРОВНЯ ПРАВОСОЗНАНИЯ ГРАЖДАН НА БАЗЕ ЮРИДИЧЕСКИХ</b> <b>КЛИНИК</b> .....	173
<b>КОММЕРЧЕСКИЙ КРЕДИТ В РОССИЙСКОЙ ФЕДЕРАЦИИ</b> .....	176
<b>КОДЕКС ГРАЖДАНСКОГО ТОРГОВОГО И АДМИНИСТРАТИВНОГО</b> <b>СУДОПРОИЗВОДСТВА РЕСПУБЛИКИ КОТ-Д'ИВУАР</b> .....	180
<b>УПОЛНОМОЧЕННЫЙ ПО ПРАВАМ ЧЕЛОВЕКА В РОССИЙСКОЙ ФЕДЕРАЦИИ</b> .....	185
<b>К ВОПРОСУ О ПРАВОВОЙ ПРИРОДЕ ИНВЕСТИЦИОННЫХ СОГЛАШЕНИЙ В СИСТЕМЕ</b> <b>ПРЕДПРИНИМАТЕЛЬСКИХ ДОГОВОРОВ</b> .....	188
<b>ДОГОВОР МЕЖДУНАРОДНОГО ФРАНЧАЙЗИНГА: НОРМАТИВНО-ПРАВОВЫЕ ОСНОВЫ</b>	

.....	192
<b>ПРОБЛЕМА РАЗГРАНИЧЕНИЯ ПОНЯТИЙ ДИСТАНЦИОННАЯ И УДАЛЁННАЯ РАБОТЫ</b>	
.....	198
<b>ПРОБЛЕМЫ РЕАЛИЗАЦИИ ПРАВА НА АМНИСТИЮ</b>	202
<b>ПРОБЛЕМЫ РЕСОЦИАЛИЗАЦИИ ОСУЖДЕННЫХ К ЛИШЕНИЮ СВОБОДЫ В ПЕРИОД</b>	
<b>ОТБЫВАНИЯ НАКАЗАНИЯ</b>	205
<b>ОСОБЕННОСТИ ПРАВОСОЗНАНИЯ ОСУЖДЕННЫХ</b>	209
<b>ОТВЕТСТВЕННОСТЬ ЗА НЕЗАКОННОЕ ПРИМЕНЕНИЕ СПЕЦИАЛЬНЫХ СРЕДСТВ</b>	212
<b>СОВЕРШЕНСТВОВАНИЕ УСЛОВИЙ ПРИМЕНЕНИЯ ОСОБОГО ПОРЯДКА ПРИНЯТИЯ</b>	
<b>СУДЕБНОГО РЕШЕНИЯ ПРИ СОГЛАСИИ ОБВИНЯЕМОГО С ПРЕДЪЯВЛЕННЫМ</b>	
<b>ОБВИНЕНИЕМ</b>	216
<b>СОВЕРШЕНСТВОВАНИЕ МЕХАНИЗМОВ ФОРМИРОВАНИЯ И ПРИМЕНЕНИЯ</b>	
<b>ПРЕДВАРИТЕЛЬНЫХ РЕШЕНИЙ В ТАМОЖЕННОМ КОНТРОЛЕ</b>	222
<b>КАТЕГОРИЗАЦИЯ ПРЕСТУПЛЕНИЙ В РОССИЙСКОМ И ГЕРМАНСКОМ УГОЛОВНОМ</b>	
<b>ПРАВЕ: СПЕЦИФИКА И ОСНОВНЫЕ ПРОБЛЕМЫ</b>	227
<b>КОНТЕНТ ИНТЕРНЕТ - САЙТА КАК ОБЪЕКТ АВТОРСКОГО ПРАВА</b>	230
<b>УГОЛОВНО-ПРАВОВАЯ ХАРАКТЕРИСТИКА ПРЕСТУПЛЕНИЙ НА РЫНКЕ</b>	
<b>КРИПТОВАЛЮТЫ</b>	239
<b>ОСОБЕННОСТИ ПРОИЗВОДСТВА ПО УГОЛОВНЫМ ДЕЛАМ ЧАСТНОГО ОБВИНЕНИЯ</b>	
.....	243
<b>ОСОБЕННОСТИ ДОКАЗЫВАНИЯ ПРИ ПРОИЗВОДСТВЕ ДОЗНАНИЯ В СОКРАЩЕННОЙ</b>	
<b>ФОРМЕ</b>	247
<b>К ВОПРОСУ О НЕКОТОРЫХ ПРОБЛЕМАХ ПРОИЗВОДСТВА В СУДЕ С УЧАСТИЕМ</b>	
<b>ПРИСЯЖНЫХ ЗАСЕДАТЕЛЕЙ</b>	250
<b>ДИСКРИМИНАЦИЯ ПО ВОЗРАСТУ ПРИ ПРИЕМЕ НА РАБОТУ</b>	254
<b>ЗНАЧЕНИЕ СУДЕБНОГО ПРЕЦЕДЕНТА КАК ИСТОЧНИКА НАЛОГОВОГО ПРАВА ИНДИИ</b>	
.....	257
<b>ГРАЖДАНСКИЕ ИНСТИТУТЫ КОНФЛИКТОРАЗРЕШЕНИЯ В СОВРЕМЕННОЙ РФ</b>	260
<b>ОСОБЕННОСТИ УГОЛОВНОГО ПРЕСЛЕДОВАНИЯ ОСУЩЕСТВЛЯЕМОГО ПРОКУРОРОМ</b>	
<b>В ДОСУДЕБНОМ ПРОИЗВОДСТВЕ</b>	263
<b>ИСПОЛЬЗОВАНИЕ МУЗЫКАЛЬНЫХ ПРОИЗВЕДЕНИЙ В СЕТИ ИНТЕРНЕТ</b>	269
<b>Психология</b>	274
<b>МОДЕЛИ МЕДИАТИВНОЙ ПРОЦЕДУРЫ В ОБРАЗОВАТЕЛЬНОМ ПРОЦЕССЕ (НА</b>	
<b>ПРИМЕРЕ БЕЛОРУССИИ)</b>	274
<b>СФОРМИРОВАННОСТЬ ОТНОШЕНИЯ К СОБСТВЕННОЙ ВНЕШНОСТИ КАК</b>	
<b>ПСИХОЛОГИЧЕСКОЕ УСЛОВИЕ АДЕКВАТКОЙ САМООЦЕНКИ В СТАРШЕМ</b>	
<b>ПОДРОСТКОВОМ ВОЗРАСТЕ</b>	277
<b>ПРОБЛЕМА РЕГУЛЯЦИИ ПСИХОЛОГИЧЕСКОГО КОНТРАКТА В ДИАДЕ</b>	
<b>«РУКОВОДИТЕЛЬ - ПОДЧИНЕННЫЙ» У ЛИЦ С РАЗНЫМ УРОВНЕМ</b>	
<b>ЭМОЦИОНАЛЬНОГО ИНТЕЛЛЕКТА</b>	281
<b>Социальная работа</b>	285
<b>ПРОБЛЕМЫ ОБЕСПЕЧЕНИЯ ЖИЛЬЕМ ДЕТЕЙ-СИРОТ И ДЕТЕЙ, ОСТАВШИХСЯ БЕЗ</b>	
<b>ПОПЕЧЕНИЯ РОДИТЕЛЕЙ (НА ПРИМЕРЕ Г.ЯКУТСКА)</b>	285
<b>Социология</b>	290
<b>ПЕРО И ЧЕРНИЛА - ВЧЕРАШНИЙ ДЕНЬ?</b>	290
<b>ПРОБЛЕМА ОБЕСПЕЧЕННОСТИ ЖИЛЬЕМ МОЛОДЫХ СЕМЕЙ ГОРОДА ЯКУТСКА</b>	293
<b>Технические науки</b>	296
<b>ИМИТАЦИОННОЕ МОДЕЛИРОВАНИЕ КАК ГЛАВНЫЙ ИНСТРУМЕНТ КОНСТРУИРОВАНИЯ</b>	
<b>СЛОЖНЫХ ПРОЦЕССОВ И СИСТЕМ</b>	296
<b>АНАЛИЗ ПРИМЕНИМОСТИ МЕТОДОВ РАСЧЕТА КОЭФФИЦИЕНТА ИЗВЛЕЧЕНИЯ</b>	

<b>НЕФТИ ДЛЯ МЕСТОРОЖДЕНИЙ ШАИМСКОГО РАЙОНА</b> .....	300
<b>АНАЛИЗ ЭФФЕКТИВНОСТИ ПРОВЕДЕНИЯ ГРП НА ОБЪЕКТЕ ЮВ1 И МЕСТОРОЖДЕНИЯ</b> .....	303
<b>МЕТОДИКА ИСЛЕДОВАНИЯ КРЫШКИ КАПОТА МОТОРНОГО ОТСЕКА АВТОМОБИЛЯ ТАЙОТА RAV-4</b> .....	306
<b>РАЗДЕЛЕНИЕ ВОСКА И МЕДА, С УЧЕТОМ ДИЭЛЕКТРИЧЕСКИХ ХАРАКТЕРИСТИК</b> .....	311
<b>КОНСТРУКЦИЯ ГОРИЗОНТАЛЬНЫХ СКВАЖИН ПРИРАЗЛОМНОГО МЕСТОРОЖДЕНИЯ</b> .....	320
<b>АНАЛИЗ БУРЕНИЯ ГОРИЗОНТАЛЬНЫХ СКВАЖИН И БОКОВЫХ СТВОЛОВ НА ПРИРАЗЛОМНОМ МЕСТОРОЖДЕНИИ</b> .....	323
<b>СУЩНОСТЬ И ОСНОВНЫЕ АСПЕКТЫ ПРИМЕНЕНИЯ БОКОВЫХ СТВОЛОВ</b> .....	326
<b>ИСТОРИЯ БУРЕНИЯ ГОРИЗОНТАЛЬНЫХ СКВАЖИН НА ПРИРАЗЛОМНОМ МЕСТОРОЖДЕНИИ</b> .....	329
<b>АНАЛИЗ ТЕХНОЛОГИЧЕСКИХ РЕЖИМОВ РАБОТЫ СКВАЖИН ПЛАСТА БУ1-2 ЮРХАРОВСКОГО МЕСТОРОЖДЕНИЯ</b> .....	331
<b>АНАЛИЗ И ВЫБОР ОПТИМАЛЬНОГО ВАРИАНТА РАЗРАБОТКИ</b> .....	334
<b>СИСТЕМА ХАССП И ПРЕИМУЩЕСТВА ЕЕ ВНЕДРЕНИЯ</b> .....	336
<b>СОВЕРШЕНСТВОВАНИЕ ТЕХНОЛОГИИ КОМПЛЕКСНОЙ ПЕРЕРАБОТКИ ПЛОДОВ ОБЛЕПИХИ</b> .....	339
<b>БИОМЕХАТРОННЫЙ ПРОТЕЗ КИСТИ ГИБРИДНАЯ СИСТЕМА УПРАВЛЕНИЯ НА ОСНОВЕ ЭМГ И ЭЭГ</b> .....	343
<b>ФАКТОРЫ, ВЛИЯЮЩИЕ НА ИЗНОС ХОДОВОЙ ЧАСТИ ГУСЕНИЧНЫХ МАШИН И СПОСОБЫ УВЕЛИЧЕНИЯ РЕСУРСА ЭЛЕМЕНТОВ ХОДОВОЙ ЧАСТИ</b> .....	350
<b>СОВРЕМЕННЫЕ ТЕХНОЛОГИИ УСТРОЙСТВА СВАЙНЫХ ФУНДАМЕНТОВ</b> .....	358
<b>Туризм</b> .....	365
<b>К ВОПРОСУ О ФОРМИРОВАНИИ КУЛЬТУРНОГО ЛАНДШАФТА ГОРОДСКОГО ПРОСТРАНСТВА ВОЛЬСКА КАК ОСНОВЫ ТУРИСТИЧЕСКОЙ ДЕЯТЕЛЬНОСТИ</b> ...	365
<b>Физическая культура</b> .....	369
<b>К ВОПРОСУ ОБ ИСПОЛЬЗОВАНИИ СРЕДСТВ И МЕТОДОВ ЛЁГКОЙ АТЛЕТИКИ ПРИ ПОДГОТОВКЕ СПОРТСМЕНОВ В МИНИ-ФУТБОЛЕ</b> .....	369
<b>Филология</b> .....	372
<b>КРЕОЛИЗОВАННЫЕ ТЕКСТЫ В КОММУНИКАЦИОННОМ ПРОСТРАНСТВЕ СМИ (НА ПРИМЕРЕ ЯКУТСКИХ ЖУРНАЛОВ)</b> .....	372
<b>ОБРАЗ ЖЕНЩИНЫ В ПРОЗЕ ЕРЕМЕЯ АЙПИНА</b> .....	376
<b>Философия</b> .....	380
<b>ТЕОРИИ ВОЗНИКНОВЕНИЯ ЖИВОГО. ДОКАЗАННЫЕ ФАКТЫ ИЛИ НЕРАСКРЫТОЕ ПРОШЛОЕ ЗЕМЛИ</b> .....	380
<b>ЛИЧНОСТЬ И ЕЕ СВОБОДА В МИРОВЫХ РЕЛИГИЯХ</b> .....	384
<b>Экономика</b> .....	388
<b>УЧЁТ И КОНТРОЛЬ ПРЯМЫХ РАСХОДОВ ОРГАНИЗАЦИИ И НАПРАВЛЕНИЯ ИХ СОВЕРШЕНСТВОВАНИЯ</b> .....	388
<b>ОЦЕНКА РЫНОЧНОЙ СТОИМОСТИ ДВУХКОМНАТНОЙ КВАРТИРЫ В ОКТЯБРЬСКОМ РАЙОНЕ ГОРОДСКОГО ОКРУГА Г. УФА В ЦЕЛЯХ ПРОДАЖИ</b> .....	392
<b>ПОНЯТИЕ, ФУНКЦИИ И ОСОБЕННОСТИ ЭКОНОМИЧЕСКОЙ БЕЗОПАСНОСТИ</b> .....	394
<b>ИНОСТРАННЫЕ ИНВЕСТИЦИИ В ТУРКМЕНИСТАНЕ</b> .....	399
<b>АЛГОРИТМ РЕАЛИЗАЦИИ КРЕДИТНОГО ПРОЦЕССА В КОММЕРЧЕСКОМ БАНКЕ</b> ...	405
<b>ЭКОЛОГО-ЭКОНОМИЧЕСКИЕ ПРОБЛЕМЫ ОСВОЕНИЯ НЕФТЕГАЗОВЫХ МЕСТОРОЖДЕНИЙ. АЛИНСКОЕ МЕСТОРОЖДЕНИЕ</b> .....	409
<b>ПЕРСПЕКТИВЫ РАЗВИТИЯ НАЦИОНАЛЬНОГО ДЕНЕЖНОГО ОБРАЩЕНИЯ В</b>	

<b>УСЛОВИЯХ ЦИФРОВОЙ ЭКОНОМИКИ .....</b>	<b>412</b>
<b>МЕТОДЫ ТРАНСФОРМАЦИИ ФИНАНСОВОЙ ОТЧЕТНОСТИ В ФОРМАТ МСФО .....</b>	<b>422</b>
<b>ОБЕСПЕЧЕНИЕ ЭКОНОМИЧЕСКОЙ БЕЗОПАСНОСТИ НА ПРЕДПРИЯТИЯХ МАЛОГО И СРЕДНЕГО БИЗНЕСА .....</b>	<b>427</b>
<b>ПРОБЛЕМЫ НЕФТЕГАЗОВЫХ КОМПАНИЙ РОССИИ .....</b>	<b>431</b>
<b>ИСТОРИЧЕСКИЙ АНАЛИЗ ЭВОЛЮЦИОННОЙ ТЕОРИИ ДЕНЕГ МАРКСА .....</b>	<b>435</b>
<b>ТРАНСФОРМАЦИЯ ФУНКЦИЙ ДЕНЕГ В УСЛОВИЯХ РАЗВИТИЯ НАЦИОНАЛЬНОЙ ПЛАТЕЖНОЙ СИСТЕМЫ .....</b>	<b>438</b>





# РОЛЬ РУКОВОДИТЕЛЯ ОБРАЗОВАТЕЛЬНОЙ ОРГАНИЗАЦИИ В УПРАВЛЕНИИ ИНФОРМАЦИОННО-КОММУНИКАЦИОННЫМИ ТЕХНОЛОГИЯМИ В СИСТЕМЕ УПРАВЛЕНИЯ АДМИНИСТРАЦИЕЙ

## THE ROLE OF THE HEAD OF AN EDUCATIONAL ORGANIZATION IN THE MANAGEMENT OF INFORMATION AND COMMUNICATION TECHNOLOGIES IN THE ADMINISTRATION MANAGEMENT SYSTEM

Авторы: Огурлуева Мариям Мурадиновна

Аннотация: в статье рассмотрен вопрос о важной роли руководителя образовательной организации в управлении информационно-коммуникационными технологиями в системе управления администрацией.

Ключевые слова: информационно-коммуникационные технологии, руководитель, администрация, инновация, управление, мотивация образовательная организация

Annotation: the article considers the important role of the head of an educational organization in the management of information and communication technologies in the administration management system.

Keywords: information and communication technologies, head, administration, innovation, management, motivation, educational organization

### УДК 37.01

Первостепенной функцией управленческой деятельности в системе образования является развитие информационных и коммуникационных технологий, поскольку именно информатизация образования обеспечивает распространение грамотных информационных потоков в социуме, образуя при этом глобальное информационное пространство.

Формирование коммуникационных и информационных технологий оказывает первостепенное влияние на систему образования, поскольку данные новшества могут эффективно применяться не только в процессе приобретения и передачи знаний, умений и навыков, но и в управлении образовательной системы. Без методов информационно-коммуникационных технологий невозможно обеспечить повышение качества и эффективности школьного управления, поэтому неотъемлемой и важной частью этих процессов будет являться роль руководителя образовательной организации.

Проблеме информационно-коммуникационных технологий посвящены работы известных российских и зарубежных ученые: Г.Р. Громов, В.И. Гриценко, В.Ф. Шолохович, О.И. Агапова, О.А. Кривошеев, С. Пейперт, Г. Клейман, Б. Сендов, Б. Хантер и др. [3].

Информационно-коммуникационные технологии – это технологии, использующие

вычислительную технику и телекоммуникационные средства для сбора, хранения, передачи и обработки информации с целью оперативной и эффективной работы с информацией [4].

М.И. Лысак считает, что одним из достоинств информационно-коммуникационных технологий в обучении является повышение качества образования за счет новизны деятельности, интереса к работе с компьютером [1].

Важнейшая задача информатизации это вовлечь в нее максимальное количество субъектов образовательного процесса:

1. администрация - автоматизировать систему всех видов отчетности, проводить постоянный мониторинг успеваемости и обученности учащихся, контролировать учебный процесс;
2. учитель - использует методическую и дидактическую базу по своей дисциплине; видеть продуктивность своей деятельности; благодаря электронной библиотеке, компенсировать недостаток пособий и научной литературы;
3. классные руководители- более качественно подготовиться ко времени коммуникации и родительским собраниям, воспользовавшись результатами обученности класса и каждого ученика в отдельности;
4. учащиеся- пользоваться научной и электронной библиотекой, Веб-сайтами, Интернетом, получать по итогам года личное портфолио по своим достижениям;
5. родители -получать достоверную информацию об успеваемости учащихся, научных достижениях класса, школы, о проводимых мероприятиях, о дополнительных образовательных мероприятиях [2]. Поэтому следует отметить, что в последнее время значительно возросла интенсивность и широта информационного обмена между всеми уровнями управления образованием.

Руководитель образовательной организации - значимая фигура в сфере образовательного процесса, определяющая успешность реализации происходящих инновационных процессов в системе образования. От того, насколько продуктивнее руководитель образовательной организации готов внедряться в инновационные процессы и грамотно участвовать в управлении информационными технологиями в системе управления администрацией школы, зависит успешность его профессиональной деятельности.

Как считают большинство специалистов в области управления, руководитель современной образовательной организации - это продуктивный руководитель, обладающий такими качествами как: компетентность, креативность, результативность, мотивированность, внимательное отношение к своим подчиненным, а также грамотный подход к управлению качеством образования информационной среды школы. Система управления качеством образования может эффективно реализоваться тогда, когда в школе есть руководитель, который целенаправленно формирует образовательную информационную среду.

Современному руководителю образовательной организации необходимо чётко и оперативно реагировать на поступающую информацию о работе школы для принятия управленческих решений. Школе необходим грамотный руководитель-управленец, который постоянно работает по разработке и использованию системы мер, обеспечивающих повышение качества и эффективность внутришкольного управления администрацией на основе информационных технологий.

С точки зрения современного управления, развитие административного персонала рассматривается как главный резерв повышения продуктивности образовательной организации. При этом корректное инвестирование в развитие административного персонала

играет большую роль, чем инвестиции, направляемые на модернизацию оборудованных методов и средств. Руководитель образовательной организации должен оказать административному персоналу в освоении инновационного вида деятельности, оказать управленческую поддержку в связи с тем, что данная поддержка будет направлена на установление субъект-субъектных взаимоотношений управляющей и управляемой систем.

Управление образовательной организацией - не легкий процесс, слагаемыми которого являются соответствующий выбор правильных задач и целей, глубокий анализ достигнутого уровня учебной работы, система рационального планирования, организация деятельности ученического и педагогического коллективов, выбор продуктивных путей для повышения уровня производительности обучения и воспитания, эффективный контроль. Решение данных вопросов зависит от умения руководителей образовательной организации и административного персонала креативно использовать инновационные достижения науки и передового опыта, от межличностных отношений в коллективе, от активности педагогов и учащихся в учебной и воспитательной деятельности. Внедрение инновационных процессов это трудная задача, которую приходится решать нам в современных условиях. Без новообразований плохо. Нет инноваций - образовательная организация не развивается. Поэтому для эффективного управления деятельностью административного персонала в области использования информационно-коммуникационных технологий руководителю необходимо обладать информационно-коммуникационной компетентностью, что является составляющей профессионального мастерства современного руководителя в настоящее время. Поэтому остро встает проблема роли руководителя образовательной организации в управлении административным персоналом школы через информационно-коммуникационную технологию.

## **Список литературы**

1. Зеер, Э.Ф. Психология становления педагога профессиональной школы: [Текст] / Под.ред.Э.Ф.Зеера. Екатеринбург,1996.
2. Информационно-коммуникационные технологии в управлении образованием: материалы городского семинара-совещания (г. Бугуруслан, 6 декабря, 2016 год).
3. Петухова Е.И. Информационные технологии в образовании // Успехи современного естествознания. - 2013. - № 10.
4. Польщиков А. В. Понятие информационно-коммуникационных технологий в системе технико-криминалистического обеспечения деятельности ОВД/А. В. Польщиков // Рос. следователь.-Москва:Юрист, 2010,N N 16.-С.33-35.

## Архитектура

# ОСОБЕННОСТИ ФОРМИРОВАНИЯ ОБЩЕСТВЕННЫХ ПРОСТРАНСТВ В ЛАНДШАФТНОЙ СРЕДЕ (НА ПРИМЕРЕ ПРОЕКТНОГО ПРЕДЛОЖЕНИЯ РЕКОНСТРУКЦИИ ПАРКА КУЛЬТУРЫ И ОТДЫХА ИМ. С.М. КИРОВА В ЖЕЛЕЗНОГОРСКЕ)

## FEATURES OF FORMATION OF PUBLIC SPACES IN THE LANDSCAPE ENVIRONMENT (ON THE EXAMPLE OF THE PROJECT PROPOSAL FOR THE RECONSTRUCTION OF THE RECREATION PARK NAMED AFTER S. M. KIROV IN ZHELEZNOGORSK)

Авторы: Субботина Екатерина Александровна, Ямалетдинов Сергей Федорович

Аннотация: В статье предпринята попытка выявить особенности формирования общественных пространств в ландшафтной среде и рассмотреть их на примере проектного предложения реконструкции парка культуры и отдыха в Железногорске. Описываются принятые проектные решения, на основе принципов организации исторических парковых территорий. Проводятся аналогии с существующими решениями в архитектурной практике.

Ключевые слова: Парк культуры и отдыха им. С.М. Кирова в Железногорске, ландшафтная среда, общественное пространство, реконструкция парка.

Annotation: The article attempts to identify the features of the formation of public spaces in a landscape environment and consider them using the example of a project proposal for the reconstruction of the territory of a recreation park in Zheleznogorsk. The adopted design decisions are described based on the principles of the organization of historical park territories. Analogies are drawn with existing solutions in architectural practice.

Keywords: Recreation park S.M. Kirov in Zheleznogorsk, landscape environment, public spaces, park reconstruction.

Парк культуры и отдыха – сравнительно новый тип общественного пространства, возникший в начале XX века в результате активного перепрофилирования исторических парков. Вопросы изменения или сохранения парковых пространств затрагивались в разные исторические эпохи и не теряют своей актуальности по сей день. Е. М. Коляда в своей работе упоминает основные принципы работы с историческими парками. «Принцип полного воссоздания исторически достоверной архитектурно-ландшафтной среды; принцип нейтрального решения с использованием приемов озеленения и благоустройства; принцип контрастного решения» [1]. Парк культуры и отдыха в Железногорске основан в 1950-е годы. Ведущая роль в

проектировании парка принадлежит ленинградским архитекторам. В архитектурно-пространственной композиции парка прочитываются образы исторических садов и парков С.-Петербурга. Парк расположен на территории естественного лесного массива на берегу озера. Планировочная структура парка представлена пересечением двух аллей. Центральная аллея сформирована в 1950-е гг. и является продолжением главной улицы города. Комсомольская аллея получила развитие в 1960-е – 1970-е гг. и формирует западную территорию современного парка.

В проекте реконструкции планировочное решение парка основано на идее максимального использования сложившейся планировочной структуры, дополнив и обновив ее с учетом современных потребностей посетителей. Концепция подразумевает полное восстановление исторического облика парка на Центральной аллее с партером (принцип полного воссоздания исторически достоверной архитектурно-ландшафтной среды), превращая ее в некий музей архитектуры под открытым небом, и создание современного многоуровневого променада (принцип контрастного решения) с новыми функциями на Комсомольской аллее. Проектом предлагается зонирование территории с учетом пожеланий горожан.

*Зона массово-зрелищных мероприятий* расположена в партере у входа в парк. Она включает в себя зеленый театр с объемами существующего клуба «Спутник» и восстанавливаемого исторического павильона. В клубе размещаются конференц-зал, кинотеатр и буфет. Восстанавливаемое здание представляет собой медиацентр, где в виртуальном формате посетители будут знакомиться с историей парка.

*Зона культурно-просветительных мероприятий.* Включает в себя существующее здание концертно-танцевальной зала и восстанавливаемые исторические постройки: сцену, ресторан, площадь с фонтаном.

*Детский сектор.* Зона для детей организована обособленно, на значительном удалении от главного входа, в южной части территории. В детский сектор входит площадка с аттракционами, детский центр, игровые площадки разнообразного очертания и оформления. Предусмотрены площадки, как для физического, так и для интеллектуального развития.

*Зоосад.* Существующую территорию зоосада предлагается расширить за счет устройства в западной части, граничащей с детским сектором, «контактной» площадки.

*Зона тихого отдыха и прогулок.* Данная зона занимает большую часть территории, характеризуется естественным живописным ландшафтом с прогулочными тропинками. В южной части предлагается размещение беседок для отдыха и планетария – сферическая система из треугольных модулей. По части территории естественного леса предлагается устройство надземного пешеходного маршрута. Для удобства пользования надземный участок обустроен подъемниками для маломобильных групп посетителей.

Надземный пешеходный маршрут можно увидеть в проекте «Посольство природы», разработанном британско-российской командой в 2014 г. для московского парка «Сокольники» [2].

Архитектурным акцентом тихой зоны будет служить маяк на берегу озера. На нижнем уровне маяка размещается кафе, на верхнем – смотровая площадка. Маяк состоит из трех цилиндрической формы объемов (вертикальные коммуникации, кафе, фонарь) и двух смотровых площадок.

*Зона развлечений* представлена мини парком аттракционов. Центром композиции является

колесо обозрения. Существующий павильон «автодром», расположенный западнее от колеса обозрения, предлагается сохранить. Предусмотрена площадка для отдыха в виде небольшого амфитеатра с навесом, в западной части территории. Плавные очертания пешеходных дорожек образуют приключенческую экосистему.

*Дендропарк.* Расположен в западной части территории парка. Территория является целостной частью лесного массива, имеет хорошую транспортную и пешеходную доступность. Основным архитектурно-планировочным центром дендропарка является комплекс сооружений круглогодичного посещения, включающий экспозиционные оранжереи, административное здание, библиотеку-гербарий. Зонирование территории выделяет несколько функциональных зон: экспозиционная, административно-хозяйственная, арт-зона. Вся территория поделена на пять мини-садов, каждый из которых связан многочисленными ассоциациями с определенным цветом и символизирует одно из пяти человеческих чувств. Павильоны дендрария – это прямоугольные стеклянные объемы с зеленой кровлей, объединенные единой наклонной плоскостью в виде террас. Примером устройства оранжерей с садами может служить Парк Андре Ситроена в Париже [3].

В периферийной зоне между дендропарком и пешеходным променадом предлагается разместить ресторан, а недалеко от мини-парка аттракционов кафе. Ресторан частично погружен в землю. Одна его часть – это продолжение Комсомольской аллеи, вторая – параллельная первой, расположена ближе к берегу. Центром композиции является открытый двор. Для движения посетителей предусмотрены пандусы. Одноэтажные объемы имеют сплошное остекление. Кафе консольно нависает над склоном. Объемно-пространственное решение – одноэтажный прямоугольный объем со сплошным остеклением. С западной и восточной стороны от основной оси размещены лифты для посетителей и для персонала. Предлагается создать пять крытых площадок на опорах, нависающих над водной поверхностью. Для связи с ними предусмотрен подъемник и пандус. (Рис. 1)



Рис. 1. Ресторан, кафе, маяк, павильоны дендрария, планетарий.

*Набережная.* Береговая линия озера представляет собой единую пешеходную и велосипедную зону. Здесь предлагается разместить спортивные площадки, пункты проката инвентаря, мостки для рыбалки. Отдельные площадки предлагается разместить на воде, которые в летнее время будут использоваться как кафе, а в зимнее – беседки для отдыха. Для отдыха посетителей запроектирован природный амфитеатр и две смотровые площадки. (Рис. 2)

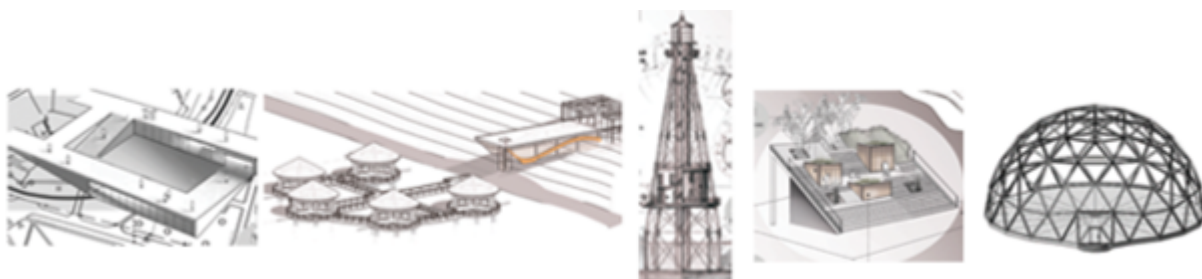

Рис. 2. Функциональная структура.

*Пешеходный променад.* Променад включает в себя следующие функции: спортивно-оздоровительная, культурно-досуговая, торговая, просветительская и пр. Архитектурным акцентом пешеходного променада является многофункциональный объем в форме куба, состоящий из пяти уровней. Куб имеет гибкую пространственную структуру и может быть адаптирован под различные функции. Пешеходный променад – это двухуровневый тротуар, объединенный в единый конструктивный каркас (прямоугольная конструкция в виде фермы, состоящая из модулей размером 6´6 м), выполненный из дерева с функциональными павильонами. Пешеходный тротуар имеет динамичную структуру – в некоторых местах – это мост, соединяющий функциональные блоки в других – общественное пространство. Модули из которых состоит конструктивный каркас решаются разнообразно.

Некоторые плоскости остеклены, некоторые служат опорой для вертикального и горизонтального озеленения, некоторые могут использоваться для экспозиции. С целью интеграции объекта в существующий ландшафт в перекрытии предусмотрены отверстия для деревьев. А использование каркасной конструкции позволяет сохранить ландшафт и растительность. (Рис. 3)

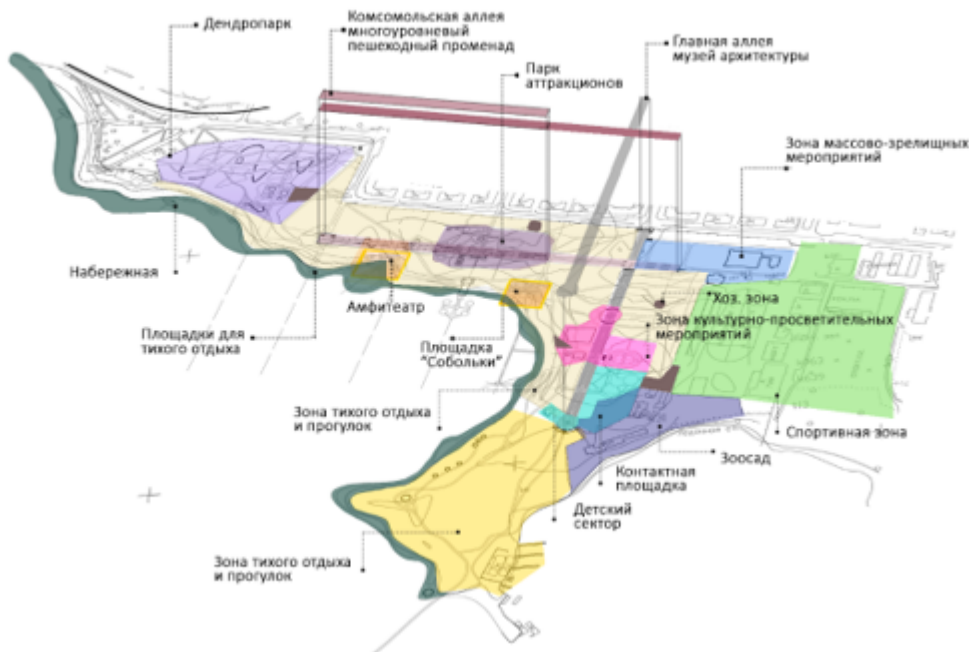
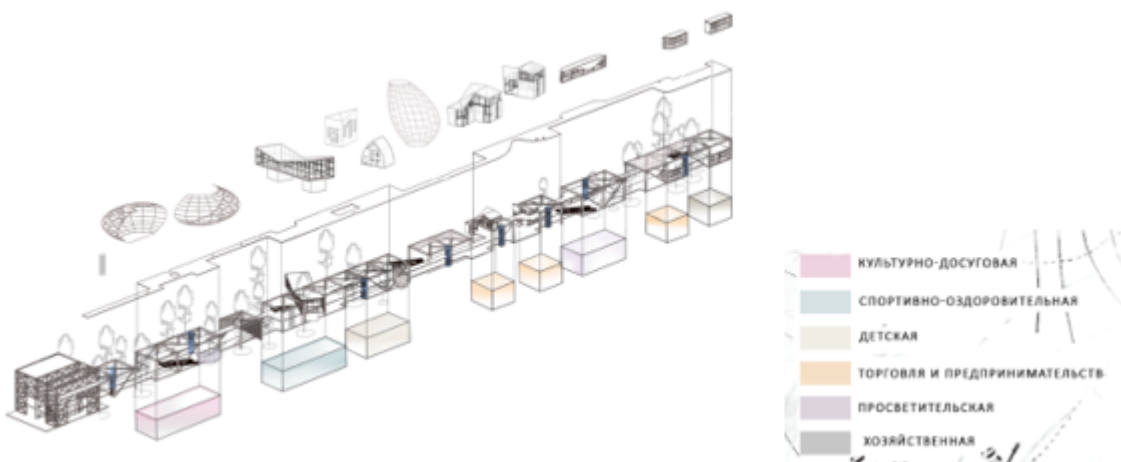

### Рис 3. Функциональная схема пешеходного променада.

Идея двухуровневого пространства в композиции рекреационного ландшафта успешно реализована в парке Андре Ситроена [4] и Ла-Виллет в Париже [5].

Пешеходный променада состоит из следующих павильонов:

*Спортивный павильон* – двухэтажный объем. Объемно-пространственная композиция строится на сочетании простой формы с ломаной структурой кровли. Два объема прямоугольной формы в которых расположены все необходимые обслуживающие помещения и коммуникации, объединенные третьим – единым пространством с гибкой планировкой. Сплошное остекление позволяет растворить массивный объем в пространстве.

*Павильоны творческого пространства* – пластическая форма, максимально тактичная по отношению к окружению и контрастная по отношению к общему конструктивному скелету. Они состоят из двух уровней. В плане имеют форму полукруга.

*Павильоны для торговли и предпринимательства* – два различных объемно-пространственных решения: вытянутый прямоугольный объем в виде единой галереи с разделением внутреннего пространства на отдельные объемы с помощью перегородок; двухэтажные павильоны с пластическим завершением в виде наклонных треугольных и прямоугольных плоскостей.

*Павильон музея* – одноэтажный объем, преобладающий в горизонтальном направлении. В центральной части объема расположено единое пространство – читальный зал вход в музей осуществляется с восточной стороны. Все служебные помещения сосредоточены в западном крыле. Павильон имеет сплошное остекление.

*Игровые павильоны* – три контрастных объема: треугольный, прямоугольный с ломаной кровлей, параметрический в основе которого лежит эллипс.

*Многофункциональный куб* – это каркасная конструкция из дерева. Куб состоит из пяти уровней, имеет гибкую пространственную структуру, состоящую из самостоятельных стеклянных объемов, «навешанных» на каркас куба и может быть адаптирован под различные функциональные нужды. Предусмотрена возможность создания дополнительных закрытых пространств с помощью остекления модульных плоскостей конструкции. Первый уровень является проходным – это позволяет сохранить визуальную связь Комсомольской аллеи с озером.

Использование каркасной конструкции – распространенное явление в мировой практике, например, парк MFO (Maschinen Fabrik Oerlikon) в Цюрихе – общественное пространство для города, которое может служить в качестве площадки для общественных мероприятий. За счет использования каркасной конструкции границы размываются: парк и здание становятся единым пространством [6].

В результате предложенных решений удалось максимально использовать имеющуюся



планировочную модель, дополнив и обновив ее с учетом современных потребностей. Предложенная функционально-пространственная структура позволяет разнообразно и эффективно использовать пространство под нужды посетителей. Отныне восстановленный ансамбль из архитектурных объектов будет являть собой живую и подвижную границу между «сегодняшним» и «прошлым». Большое внимание уделено развитию разнообразных видов активного отдыха, творчества, торговли, объектам общественного питания, для того чтобы территория парка привлекала как можно больше посетителей. Большинство пожеланий жителей, которые были выявлены в результате социологического опроса, учтены в проектном решении.

### Использованные источники

1. Коляда Е. М. Исторические сады и парки в жизни современного человека. Вопросы сохранения и эксплуатации. [Электронный ресурс]//Статья /Е. М. Коляда – журнал Вестник Вятского государственного университета 2011.-URL: <https://cyberleninka.ru/article/n/istoricheskie-sady-i-parki-v-zhizni-sovremennogo-cheloveka-vo-prosy-sohraneniya-i-ekspluatatsii/viewer>- (Дата обращения: 10.05.2020).
2. Сокольники: проекты пяти финалистов [Электронный ресурс]//Текст / А. Кузнецова. – журнал ARCHI. RU, 2014. URL: <https://archi.ru/russia/57520/sokolniki-proekty-pyati-finalistov>- (Дата обращения: 10.05.2020).
3. Парк Андре Ситроена [Электронный ресурс]// ТыСамСебеГид.ру:[сайт][2012-2019] URL: <https://tisamsebegid.ru/paris/park-andre-sitroen> – (Дата обращения: 12.05.2020).
4. Парк Андре Ситроена (Parc Andre Citroen) [Электронный ресурс]// GARDENER. RU:[сайт][2019] URL: [https://www.gardener.ru/gap/garden\\_guide/page340.php](https://www.gardener.ru/gap/garden_guide/page340.php) – (Дата обращения: 10.05.2020).
5. Ла-Виллет (парк)[Электронный ресурс]//WIKIPEDIA: [сайт][2018] URL: [https://ru.wikipedia.org/wiki/Ла-Виллет\\_\(парк\)](https://ru.wikipedia.org/wiki/Ла-Виллет_(парк)) – (Дата обращения: 10.05.2020).
6. MFO Park: The North Zurich Parkscape [Электронный ресурс]// urbannext.net: [сайт] [2020] URL: <https://urbannext.net/mfo-park/>- (Дата обращения: 10.05.2020).

### USED SOURCES

1. Kolyada EM. Historical gardens and parks in the life of modern man. Issues of conservation and operation. [Electronic resource] // Article / E. M.Kolyada - the journal Vestnik Vyatka State University 2011. – URL: <https://cyberleninka.ru/article/n/istoricheskie-sady-i-parki-v-zhizni-sovremennogo-cheloveka-vo-prosy-sohraneniya-i-ekspluatatsii/viewer> – (Date accessed: 05/10/2020).
2. Sokolniki: projects of five finalists [Electronic resource] // Text / A. Kuznetsova. - ARCHI magazine. RU, 2014. URL: <https://archi.ru/russia/57520/sokolniki-proekty-pyati-finalistov>- (Date of access: 05/10/2020).
3. Andre Citroen Park [Electronic resource] // TySamSebeGid.ru: [site] [2012-2019] URL: <https://tisamsebegid.ru/paris/park-andre-sitroen> - (Date of access: 05/12/2020).

4. Park Andre Citroen (Parc Andre Citroen) [Electronic resource] // GARDENER. RU: [site] [2019]  
URL: [https://www.gardener.ru/gap/garden\\_guide/page340.php](https://www.gardener.ru/gap/garden_guide/page340.php) - (Date accessed: 05/10/2020).
5. La Villette (park) [Electronic resource] // WIKIPEDIA: [site] [2018] URL:  
<https://ru.wikipedia.org/wiki/LaVillette> (park) - (Date of access: 05/10/2020)
6. MFO Park: The North Zurich Parkscape [Electronic resource] // urbannext.net: [site] [2020]  
URL: <https://urbannext.net/mfo-park/> - (Date of access: 05/10/2020).

# ЭКОПОСЕЛЕНИЕ

---

## ECO-SETTLEMENT

Авторы: Платонов Виктор Семенович

Аннотация: в нынешнее время большим темпом развиваются методы строительного проектирования, и в основе лежит современная методология. Одним из таких методов является экологический подход. Такой подход внедряется на использование современных методов с технологиями, и на художественное решение архитектурного пространства.

Ключевые слова: экопоселение, биоцентризм, экологическое жильё.

Annotation: at present, the methods of building design are developing at a rapid pace, and the modern methodology is at the core. One such method is the environmental approach. This approach is being introduced to the use of modern methods with technologies, and to the artistic solution of the architectural space.

Keywords: eco-settlement, biocentrism, ecological housing

### Введение

Экопоселение - это энергоэффективное комфортное место для жилья с независимыми системами жизнеобеспечения проживающих в нем людей и регенерацией отходов. Адаптация такого рода экологического поселения в разных условиях не вызывает никакого сомнения, современные технологии и грамотный подход архитекторов призваны реализовать подобный процесс с учётом климатических особенностей региона. Основной характеристикой такого экопоселения является возможность получения комфортной температуры как зимой, так и летом без сложной отопительной системы или какого-либо кондиционера. Помимо комфортной среды и минимального использования сложной отопительной системы, экопоселение должен придерживаться природных качеств, таких как наличие деревьев или озеленения в целом, чистый воздух с максимально минимальным выбросом углерода в атмосферу, чистые водоёмы. Как раз по таким критериям и определяется уровень комфортности для жилья, что характерно для экопоселений.

### Актуальность

Одним из факторов автономности экопоселения является возведение комфортного и энергоэффективного жилья. Данная тема актуальна по всему миру. Так как исходя из нынешнего состояния экологичности и экономического развития, общество должна перейти на автономность и возобновляемость ресурсов чтобы сэкономить свои средства на потребление нужных ресурсов.

### Основная часть

Экопоселение и экологическое домостроение широко развиты и имеют большой успех в

станах Европы и в США. К сожалению, в высокоразвитых городах присутствует очень большой выброс вредоносных веществ на экосистему. В данной сфере самым главным врагом является выброс углекислого газа. Чаще всего превышение основных нормативов фиксируются вблизи автодорог, именно от транспорта получаем 90 процентов всех загрязнений воздуха. В автомобильных выхлопах содержится диоксид азота, канцероген бензола и угарного газа. Все это моментально проникает в квартиры через открытые форточки. Максимальная концентрация вредных веществ скапливается от 1ого до 5ого этажей, после 10ого она в двое ниже. Количество машин с годами только увеличивается, зато и требования к техническому состоянию становятся жестче, и это правильно. В противном случае от выхлопных газов было бы не продохнуть.

Само экопоселение должно стремиться к:

- Здоровой жизни своих жителей
- Потреблению и продаже производимых продуктов
- Минимальному выбросу вредоносных использованных ресурсов
- Подкреплению экологического направления и тем самым внедрения здорового образа жизни нормой для будущего архитектуры и строительства.

Некоторые из экологических ограничений и возможных решений для строительных проектов заключаются в следующем:

1) **Загрязнение воздуха.** Процесс строительства является основным пользователем не возобновляемых источников энергии в мире. Это создает ряд загрязняющих веществ из синтетических химических веществ, а также парниковых газов, включая углекислый газ, метан и закись азота. Некоторые утверждают, что, когда эти выбросы производятся в избытке, они вносят значительный вклад в изменение климата.

#### **Решение:**

- Избегайте использования не возобновляемых источников энергии, таких как ископаемое топливо.

2) **Материалы и отходы.** Из-за большого количества используемых материалов во время строительства создается большое количество отходов. Отходы включают плитки, дерево, изоляцию, бетон, пластик, свинцовые трубы, асфальт, черные и цветные, стекло, металлы, краски и кровельные материалы. Эти отходы приводят к избытку отходов на свалках, которые могут иметь потенциально пагубные последствия. Наиболее распространенными последствиями являются утечка, выбросы метана, шумовое загрязнение от транспортных средств и механизмов, проблемы с запахом, повреждение дорог и многое другое.

#### **Решение:**

- Купить устойчивые строительные материалы

- Планировать потенциально опасные отходы и иметь план того, как вы от него избавитесь или утилизируете.

- Уменьшить повторное использование рециркуляции

- Сделать улучшение управления водными ресурсами и сохранения водных ресурсов, таких как засухоустойчивое озеленение.

3) Энергии. Строительная промышленность использует большое количество энергии для создания зданий и производства материалов. Некоторые из наиболее распространенных источников энергии включают ископаемое топливо, ядерную энергию, гидроэнергетику и энергию ветра. Когда используемые первичные источники энергии не возобновляемы, это приводит к избытку выбросов двуокси углерода.

Решение:

- Проектирование и расчёт возведения с помощью энергоэффективных оборудований. По возможности использование возобновляемых источников энергии, такие как солнечные, ветряные турбины и т. д.

4) Легальность. Существуют различные юридические последствия, когда речь идет о потенциальном повреждении окружающей среды. Будь то зоны охраны дикой природы, законы об использовании опасных материалов или ограничения на ряд загрязняющих веществ. Строительные проекты должны соответствовать законам и кодексам, в которых они строятся. Несоблюдение этих правил может привести к задержкам, финансовым санкциям и возможным судебным искам.

Решение:

- Учетывание законов, кодов и положений о том, где строится данный объект, прежде чем начинать процесс строительства.

Устойчивые решения быстро растут, обеспечивая различные экологические и недорогие варианты. Эффективное использование энергии и материалов поможет предотвратить потенциальную потерю ресурсов или денег и повысит устойчивость данного проектирования. Решение номер один для повышения устойчивости и преодоления экологических ограничений заключается в том, чтобы планировать заранее. Внимательно изучив эффекты окружающей среды, прежде чем начинать проект, и в конечном итоге можно избежать потенциальных проблем в будущем.

## **Инженерное оборудование и благоустройство территории**

### Солнечные батареи

Солнечная панель (или модуль) представляет собой группу ячеек, связанных электронным способом и сгруппированных в кадр. Многие модули собраны вместе, чтобы сформировать солнечную решетку, и многие массивы, соединенные вместе, образуют солнечную систему.

Существуют автономные системы и связанные с сетью фотоэлектрические системы. Что отличает их от других, так это то, что в первом случае солнечная энергия хранится для личного использования, а в сетчатой солнечной системе вы можете продать свой избыток электричества обратно в сетку.

Что может быть удивительно, так это то, что солнечные панели не нуждаются в прямых солнечных лучах для работы. Хотя в солнечные дни эффективность повышается, солнечные панели также производят значительное количество электроэнергии в пасмурные дни и в зимний сезон. Мощность солнечных панелей измеряется в пике киловатт (кВт).

Преимуществом является сокращение расходов на электроэнергию. Вы можете защитить себя от растущих счетов за коммунальные услуги, включив солнечные батареи в свою энергетическую смесь. Это значительно сократит ваши счета за электроэнергию. Таким образом, в то время как расходы на коммунальные услуги продолжают расти каждый год, использование солнечных панелей может помочь уменьшить воздействие. Кроме того, надо иметь в виду, что электричество, генерируемое солнечными батареями, является бесплатным. Сокращение углеродного следа.

Переход на солнечную энергию сокращает углеродный след, поскольку он является зеленым, возобновляемым источником энергии. В отличие от традиционных генераторов электроэнергии, солнечная энергия не выделяет вредных углекислого газа (CO<sub>2</sub>) или других загрязняющих веществ. Оценки также показывают, что солнечные батареи для домов могут сэкономить около одной тонны CO<sub>2</sub> в год, что составляет около 25 тонн в течение срока его службы.

Круглогодичная эффективность. Солнечные панели работают круглый год. Их полный потенциал высвобождается в солнечные месяцы, но они также производят значительное количество электроэнергии в течение зимы, а также в пасмурные дни.

Нет необходимости в обслуживании. Солнечные панели практически не нуждаются в обслуживании. После того, как панели установлены, потребитель должен держать их в чистоте и проверить, начинают ли деревья затмевать солнечную фотоэлектрическую решетку. Сохранение чистоты установки может быть еще проще, когда солнечные панели установлены на крыше, наклонены, так как осадки могут помочь очистить пыль от системы.

С наземными панелями солнечных батарей обслуживание может быть более проблематичным, так как установка может накапливать пыль, обломки, снег или птичий помет. Любая грязь может быть удалена с солнечных панелей с использованием горячей воды, щетки и, возможно, некоторых моющих средств.

Существует также возможность интеграции батарей в системы солнечных элементов, и это может быть использовано в качестве хранилища энергии. Батареи хранят энергию, собранную солнечными батареями, сохраняя ее в дождливые дни или для использования в течение всей ночи. Системы аккумуляторов солнечных батарей являются дорогостоящими, и, как правило, цены колеблются в зависимости от их размера и емкости.

Недостатком является высокая начальная стоимость. Неудивительно, что затраты на солнечную панель изначально высоки. По мере появления новых технологий в области солнечных панелей цены на солнечные панели, как ожидается, будут продолжать уменьшаться, делая инвестиции более доступными.

Зависимость от солнечных лучей панели солнечных батарей зависят от солнечного света, и, хотя это не обязательно означает прямой солнечный свет, они наиболее эффективны в местах с ярким и прямым солнечным светом. Таким образом, они не могут производить энергию ночью и менее эффективны во время темной зимы. Поэтому эффективным решением для этого является переход на главную энергосеть ночью. В качестве альтернативы дома с автономной системой могут хранить энергию в батареях в течение дня, чтобы их можно было использовать ночью.

## Ветрогенераторы

Ветровые турбины работают по простому принципу. Энергия ветра превращает две или три лопасти винта вокруг ротора. Ротор подключен к основному валу, который вращает генератор для создания электричества. Проще говоря, ветряная турбина работает против вентилятора. Вместо того, чтобы использовать электричество для ветра, подобно вентилятору, ветровые турбины используют ветер для производства электричества. Ветер поворачивает лопасти, которые вращают вал, который соединяется с генератором и производит электричество.

Ветер является формой солнечной энергии и является результатом неравномерного нагрева атмосферы солнцем, неровностей земной поверхности и вращения Земли. [Направление и скорость ветрового потока сильно различаются по](#) всему миру и модифицируются волнами воды, растительности и различиями в рельефе. Люди используют этот поток ветра или энергию движения для многих целей: плавание и генерация электричества и т.д.

Термины энергии ветра или ветра описывают процесс, с помощью которого ветер используется для генерирования механической энергии или электричества. Ветровые турбины преобразуют кинетическую энергию ветра в механическую мощность. Эта механическая мощность может использоваться для конкретных задач (например, измельчения зерна или перекачивания воды), или генератор может преобразовать эту механическую энергию в электричество.

## Компостирующий биотуалет

Компостирующие туалеты используют естественные процессы разложения и испарения для утилизации отходов человека. Отходы, поступающие в туалеты, составляют более 90% воды, которая испаряется и переносится обратно в атмосферу через вентиляционную систему. Небольшое количество оставшегося твердого материала превращается в полезную почву удобрения естественным разложением.

Этот естественный процесс, по существу такой же, как и в вашем садовом компосте, усиливается в коммерческих туалетах компостирования, манипулируя окружающей средой в камере компостирования.

Правильный баланс между кислородом, влажностью, теплом и органическим материалом необходим для обеспечения богатой среды для аэробных бактерий, которые превращают отходы в удобряющую почву. Это обеспечивает отсутствие запаха и полное разложение отходов.

Когда человеческие отходы должным образом компостируются, конечный продукт не содержит каких-либо патогенов или вирусов (они уничтожаются бактериальным расстройством). Это обогащенное питательными веществами удобрение можно затем использовать на растениях или вокруг основания деревьев, как часть естественного циклирования питательных веществ, уменьшая потребность в коммерческих удобрениях и сохраняя местное качество воды.

Туалет компостирования должен выполнять три совершенно отдельных процесса:

- 1) Компост отходов и туалетной бумаги быстро и без запаха
- 2) Убедитесь, что готовый компост безопасен и прост в обращении
- 3) Испарить жидкость

## Заключение

Сохранить гармонию человека и природы - основная задача, которая стоит перед настоящим поколением. Необходимо развитие у каждого человека «экологического сознания», которое будет определять выбор вариантов технологий, строительства предприятий и использования природных ресурсов. Одна из основных задач современного образования - становление экологического способа мышления. Также хотелось бы подчеркнуть актуальность возведения комфортного и энергоэффективного жилья. Исходя из сложившейся экологической и экономической ситуации напрашивается логичный вывод о необходимости перехода на возобновляемые источники, на создание более комфортных условиях проживания и досуга человека.

## Литература

1. Передельский Л. В. – Экология – М.: Проспект, 2009. – 512 с.
2. СНиП II-60-75\*\* "Планировка и застройка городов, поселков и сельских населенных пунктов"
3. СНиП III-10-75 «Благоустройство территорий»
4. Самойлов В.С. Строительство деревянного дома. - Москва: «Стройиздат», 2006. - 384с.
5. Горохов В.А. Зеленая природа города. - М: Архитектура - С, 2005. - 592с.
6. Иодо И. А., Потаев Г. А. Градостроительство и территориальная планировка; Феникс - Москва, 2008. - 288 с
7. Павлов С.Я. Словарь терминов ландшафтной архитектуры. - Санкт-Петербург: «Стройиздат», 2004. - 415с.



Literature

1. Peredel'skij L. V. - Jekologija - M.: Prospekt, 2009. - 512 s.
2. SNIП II-60-75\*\* "Planirovka i zastrojka gorodov, poselkov i sel'skih naseleennyh punktov"
3. SNIП III-10-75 «Blagoustrojstvo territorij»
4. Samojlov V.S. Stroitel'stvo derevjannogo doma. - Moskva: «Strojizdat», 2006. - 384s.
5. Gorohov V.A. Zelenaja priroda goroda. - M: Arhitektura - S, 2005. - 592s.
6. Iodo I. A., Potaev G. A. Gradostroitel'stvo i territorial'naja planirovka; Feniks - Moskva, 2008. - 288 c
7. Pavlov S.Ja. Slovar' terminov landshaftnoj arhitektury. - Sankt-Peterburg: «Strojizdat», 2004. - 415s.

# РАЗВИТИЕ АРХИТЕКТУРНОЙ ДОКУМЕНТАЦИИ В ДОРЕВОЛЮЦИОННЫЙ ПЕРИОД

## DEVELOPMENT OF ARCHITECTURAL DOCUMENTATION DURING THE PRE-REVOLUTIONARY PERIOD

Авторы: Адаричева Екатерина Сергеевна

Аннотация: В данной статье раскрываются основные положения архитектурной документации, рассматриваются требования, предъявляемые к объему и содержанию проектной документации, а также к самому исполнителю - архитектору. Исследуются этапы развития чертежей, их наполнение и оформление.

Ключевые слова: чертеж, документация, архитектура, требования, развитие, оформление.

Annotation: This article reveals the main provisions of architectural documentation, discusses the requirements for the volume and content of project documentation, as well as for the contractor - the architect. The stages of development of drawings, their filling and design are investigated.

Keywords: drawing, documentation, architecture, requirements, development, design.

Потребность в технической документации возникла еще до XVIII века. Изначально, сформированные столетиями традиции народной архитектуры не предполагали строительство по проекту. Навыки постройки древнерусской избы передавались из поколения в поколение и не требовали наличия чертежей, пояснительных записок и пр. На земле делали "разметку", которая впоследствии служила ориентиром для мастеров. Однако, новые условия, связанные не только с необходимостью обеспечить население жильем, но и со стремлением к эстетической составляющей повлекли за собой требования к воспроизведению художественной идеи мастера. В связи с увеличением строительных работ возросли и требования к процессу строительства (в том числе к чертежам, которые его сопровождают). Несмотря на то, что архитектурно-строительные чертежи раннего периода не сохранились, мы можем судить об их составе по архивным источникам.

Существенную роль сыграл и тот факт, что объекты архитектуры стали восприниматься как произведение искусства, а потребность воспроизвести образ придуманного здания привела к появлению архитектурного рисунка, обмерных чертежей и созданию эскизов. Знаменитое высказывание К.Маркса «... самый плохой архитектор от наилучшей пчелы с самого начала отличается тем, что, прежде чем строить ячейку из воска, он уже построил ее в своей голове. В конце процесса труда получается результат, который уже в начале этого процесса имелся в представлении человека» отражает суть этой проблемы.

Часто строительство на Руси происходило на основании письменного договора, в котором мастер доносил основную идею и после получения одобрения заказчика создавал «наброски». Степень подробности таких схематических рисунков зависела от назначения и характера постройки, а также используемых для нее материалов. Потребность в описании этих чертежей обуславливалась несовершенным их исполнением, а также необходимостью объяснения размеров дома (по причине отсутствия масштаба), основных его элементов и материалов,

используемых для строительства. На самих планах иногда можно было увидеть назначение помещений и в редких случаях размерные линии.

Чертежи XVII века, служившие, скорее, способом коммуникации между заказчиком и исполнителем, представляли собой черновые наброски фасадов, планировки, основных элементов здания. В одном изображении могли совмещаться несколько проекций, например, план мог располагаться в силуэте здания.

На рубеже XVII-XVIII вв. происходили изменения в архитектурной деятельности. Реформы Петра I оказали влияние на развитие каменного строительства, внедрение принципа регулярности застройки, а также коснулись гражданского строительства. Это повлекло за собой изменения не только в содержании архитектурно-строительной документации, но и в правилах выполнения самих чертежей. Повлияло на становление культуры чертежа еще и взаимодействие и воздействие работавших в России немецких, французских, итальянских и голландских архитекторов (Трезини, Растрелли, Фонтана, Леблон, Ринальди, Кваренги и др.).

В дореволюционный период к архитектурно-строительной документации относятся процессы проектирования, строительства, а также эксплуатации государственных, общественных, религиозных и жилых зданий. Одним из следствий становления русской историко-архитектурной науки становится появление многочисленных публикаций обмерных чертежей памятников русского зодчества, публикаций архитектурных чертежей XVII в. Представителями рационалистического направления в русском архитектуроведении, архитекторами-профессионалами А.М. Павлиновым, Н.В. Султановым, В.В. Сусловым изучалась возможность привлечения архитектурных изображений лицевых рукописей и миниатюр как для воссоздания облика древних зданий, так и при новом проектировании.

С первой трети XVIII века создание и официальное рассмотрение чертежей становится необходимым этапом и необходимым условием осуществления творческого замысла в натуре. [50] Рядовая застройка в провинции велась по принципу народного строительства, что было следствием не подготовленных архитектурно-строительных кадров. Даже в крупных городах возведение культовых построек сопровождалось следующей практикой: строительство начинали на основе эскизных чертежей, а доведение до готовности проекта происходило уже в ходе строительства.

Для русской архитектуры середины XVIII века характерна эпоха стиля барокко. Основанием для его распространения стало укрепление абсолютной монархии в России. Проявление барокко незначительно в рядовой застройке русских городов, так как этот стиль присущ в большинстве культовым сооружениям (дворцам, особнякам и пр.) При постройке таких зданий архитектором создавались детальные (или «орнаментальные») чертежи различных элементов (профилей окон, дверей, фрагментов отделки и т.д.). Конструктивными чертежами являлись планы и профили кровли, стропил, планы фундаментов. В 1760-х годах переход к классицизму в русской архитектуре обозначил стремление к строгим формам, разумности и «ясности» архитектуры. Немаловажную роль в распространении идей классицизма сыграла Академия художеств, образованная в 1757 г. Ее архитектурная школа оказала свое влияние на формирование архитектурно-строительной документации в современном понимании.

Основной комплект чертежей конца XVIII – начала XIX века включал в себя генеральный план, фасад или несколько фасадов, планы этажей и разрезы. По своему назначению эти чертежи могли быть обмерными, проектными, отчетными; основная их часть служила официальным «проектным заданием». В качестве пояснительной записки выступал текстовый документ, описывающий размеры сооружения, строительные материалы, наличие и количество лестниц, окон, дверей. В нем же оговаривались условия работы и обязательства исполнителя перед

заказчиком. В случае строительства типовых зданий такого документа было достаточно, но при реконструкции образцовых сооружений и памятников архитектуры требовались дополнительные чертежи и уточняющие детали.

Быстрый рост городов во второй половине XIX века, а также беспримерный прогресс в инженерно-техническом оборудовании отражали собой невероятно быстрое развитие производительных сил, которым ознаменовался начальный период капитализма. Это повлекло за собой и увеличение численности населения, смену темпа и образа жизни на более «городской». Строительство стало снова развиваться, несмотря на то, что градостроительные работы не велись столь интенсивно, как в конце XVIII столетия. Периоды строительных подъемов сменялись замедлением и даже полным упадком строительства. Свое влияние эти изменения оказали также на архитектуру, связанную с урбанизацией, произошло уплотнение застройки городских центров, с растущим разнообразием видов деятельности. Технический прогресс сопровождался появлением новых материалов, конструкций, изменением технического оборудования зданий. Печное отопление заменяется сначала калориферным отоплением (в подвалах устраиваются печи, тёплый воздух подается по каналам в помещение), а в конце века – централизованным водяным отоплением. На планировочное решение жилых домов теперь оказывает влияние водопровод, канализация, техническое оснащение помещений. Вечерняя и ночная жизнь городов меняют характер в связи с появлением электрического освещения. Растут города, строятся фабрики и заводы, происходит расширение железных и шоссейных дорог, а вместе с этим возрастают и человеческие возможности. Архитектурная среда становится отражением реальных потребностей, ценностных ориентаций и предпочтений общества (определенных социальных групп, слоев, личностей). По словам историка И.Е.Забелина, архитектурные изображения были довольно условными по причине «отсутствия понятия о перспективе», однако им же было сделано заключение о том, что «всякое отдельное строение всегда исполнялось по чертежу». Состав проектной документации этого периода включал в себя набор всех необходимых чертежей (планы, фасады, разрезы, узлы и т.д.). Генеральные планы чаще всего назывались «специальными», а при сооружении крупных общественных или культовых построек – «ситуационными». Для частных построек характерным чертежом был «план владений», заменяющий генплан.

Важным аспектом государственного регулирования застройки было издание серий «образцовых» проектов для строительства частных, государственных, культовых и общественных зданий. Чертежи служили также неким «ограничением» для инициативных архитекторов, считавших необходимостью пользоваться «образцовыми» проектами только когда «государство находится на низкой ступени развития и располагает несведущими техниками, не решаясь поручить им составление проектов самых незначительных». При проектировании и строительстве не допускались никакие отступления от «образцовых» чертежей. В случае необходимости внесения каких-либо изменений в изначальный проект требовалось согласование и утверждение соответствующих служб. «Образцовые» проекты кроме основных проекций (планов, фасадов) могли включать в себя профили отдельных зданий. При возведении здания по такому проекту на утверждение подавались не только все необходимые чертежи, но и «планы местоположения».

Первые попытки дать классификацию архитектурно-строительной документации предпринимаются в связи с переходом управления гражданским строительством. Устанавливаются объем, состав и содержание проектной документации, определяются основные виды работ, изысканий, все излагается в пояснительных записках. Для частных построек не создавалось ни пояснительных записок, ни специальных чертежей, которые делали, в основном, при возведении крупных казенных сооружений. Описывались основные

характеристики постройки, выбор места, свойства грунта, выбор материалов, этажность и расположение помещений. Требования заказчика передавались исполнителю устно, либо в виде схематических набросков.

В эпоху капитализма возникла потребность в масштабировании строительной сферы, расширилась типология построек, что повлияло на развитие науки и техники, появление новых видов конструкций, материалов. Архитектура стала отражать личные интересы отдельных представителей высших слоев общества. Стремление использовать новые конструктивные возможности стало причиной возникновения исследований в области сопротивления материалов, различных теорий расчета. Достижения в сфере промышленности и производства находили свое практическое выражение в проектных решениях архитекторов и инженеров. Это было также непосредственно связано с изданиями специализированной литературы, профильных источников.

Важнейшим достижением рассматриваемой эпохи было становление нового типа архитектурного профессионализма, который впоследствии составил основу архитектурной деятельности нашего времени.

### **Библиографический список**

1. Баранова, А.А. Развитие архитектурно-строительной документации в дореволюционной России (XIX - начало XX вв.), 1984.
2. История русской архитектуры. – М.: Академия архитектуры СССР, Институт истории и теории архитектуры, 1956.
3. Бунин А.В. История градостроительного искусства. В 2-х т. Изд. 2-е. Т. 1. М.: Стройиздат, 1979. – 385 с.
4. Некрасов, А. И. Теория архитектуры / А. И. Некрасов. Москва: Стройиздат, 1994.
5. Бартенев, И.А. Форма и конструкция в архитектуре. Изд. Строительство, 1968 - 263 с.
6. ГЛАВГОСЭКСПЕРТИЗА РОССИИ. Проектная документация: оптимизация требований к составу и содержанию разделов – [Электронный ресурс] – <https://gge.ru/analytics/experts/>
7. [Плешивцев А.А. Основы архитектуры и строительные конструкции: учебное пособие/ Плешивцев А.А. — Москва: Московский государственный строительный университет, Ай Пи Эр Медиа, ЭБС АСВ, 2015.— 105 с.](#)
8. Султанов Н.В. Образцы древнерусского зодчества в миниатюрных изображениях // Памятники древней письменности. СПб., 1881. – 34 с.
9. Мартынов Ф.Т. Философия, эстетика, архитектура: Учеб. Пособие. - Екатеринбург: Архитектон, 1998.
10. Мусатов, А.А. Методика архитектурного анализа: учебное пособие / А.А. Мусатов. – Москва: МАРХИ, 2015.

### **Bibliograficheskiy spisok**

1. Baranova, A.A. Razvitie arhitekturno-stroitel'noj dokumentacii v dorevoljucionnoj Rossii (XIX - nachalo XX vv.), 1984.
2. Istorija russkoj arhitektury. – М.: Akademija arhitektury SSSR, Institut istorii i teorii arhitektury, 1956.
3. Bunin A.V. Istorija gradostroitel'nogo iskusstva. V 2-h t. Izd. 2-e. T. 1. М.: Strojizdat, 1979. – 385 s.
4. Nekrasov, A. I. Teorija arhitektury / A. I. Nekrasov. Moskva: Strojizdat, 1994.
5. Bartenev, I.A. Forma i konstrukcija v arhitekture. Izd. Stroitel'stvo, 1968 - 263 s.

6. GLAVGOSJeKSPERTIZA ROSSII. Proektnaja dokumentacija: optimizacija trebovanij k sostavu i sodержaniju razdelov - [Jelektronnyj resurs] - <https://gge.ru/analytics/experts/>
7. Pleshivcev A.A. Osnovy arhitektury i stroitel'nye konstrukcii: uchebnoe posobie/ Pleshivcev A.A. — Moskva: Moskovskij gosudarstvennyj stroitel'nyj universitet, Aj Pi Jer Media, JeBS ASV, 2015.— 105 c.
8. Sultanov N.V. Obrazcy drevnerusskogo zodchestva v miniatjurnyh izobrazhenijah // Pamjatniki drevnej pis'mennosti. SPb., 1881. - 34 s.
9. Martynov F.T. Filosofija, jestetika, arhitektura: Ucheb. Posobie. - Ekaterinburg: Arhitekton, 1998.
10. Musatov, A.A. Metodika arhitekturnogo analiza: uchebnoe posobie / A.A. Musatov. - Moskva: MARHI, 2015.

a

## Безопасность и охрана труда

# МЕТОДИКА ОЦЕНКИ ОБЕСПЕЧЕНИЯ ПРОТИВОПОЖАРНОЙ ЗАЩИТЫ ЗДАНИЙ ТОРГОВЫХ ЦЕНТРОВ

## METHODOLOGY FOR ASSESSING FIRE PROTECTION OF SHOPPING CENTER BUILDINGS

Авторы: Новиков Алексей Борисович

Аннотация: в статье рассматриваются актуальные вопросы оценки обеспечения пожарной безопасности в зданиях торгово-развлекательных центров, в частности расположенных на территории г. Читы Забайкальского края

Ключевые слова: торговый центр, системы противопожарной защиты, пожарная безопасность, пожар

Annotation: the article deals with topical issues of security assessment fire safety in shopping and entertainment buildings centers, in particular located on the territory of Chita Zabaikalsky Krai

Keywords: shopping center, fire protection systems, fire, security, fire

Время новых технологий ведет за собой высокое развитие всех отраслей промышленности, торговли, цифровизации. Человеку стал доступен большой выбор продукции, которую в свою очередь необходимо представлять для возможности ознакомления, оценивания и приобретения. Все больше и больше увеличивается спрос на товары повседневного пользования, который в свою очередь рождает предложение. В современном мире в личный распорядок дня человек включает выходы в общественные места, времяпровождения в развлекательных заведениях, детских центрах, а также торговых комплексах с массовым пребыванием людей. Одним из таких наиболее посещаемых мест являются торговые центры. Эти заведения, как правило, многофункциональны и подстроены для того, чтобы человек с удобством и в прогулочной форме мог совместить и покупки и просмотр вновь вышедшего фильма в кинотеатре, перекусить в кафе или просто провести время.

В данной статье мы рассмотрим Методику оценки обеспечения противопожарной защиты зданий торговых центров. В рамках проведения исследования были изучены системы пожарной безопасности в двух торгово-развлекательных центрах города Читы.

Информационной базой послужили:

- Федеральный закон "Технический регламент о требованиях пожарной безопасности" от 22.07.2008 N 123-ФЗ (последняя редакция);

- Федеральный закон от 26.12.2008 N 294-ФЗ (ред. от 01.04.2020) "О защите прав юридических лиц и индивидуальных предпринимателей при осуществлении государственного контроля

(надзора) и муниципального контроля";

- СНиП 21-01-97 Пожарная безопасность зданий и сооружений;
- документация на системы противопожарной защиты объектов;
- выезд и обследование объекта.

Торговый центр - совокупность торговых предприятий и/или предприятий по оказанию услуг, реализующих универсальный или специализированный ассортимент товаров и универсальный ассортимент услуг, расположенных на определенной территории в зданиях или строениях, спланированных, построенных и управляемых как единое целое и предоставляющих в границах своей территории стоянку для автомашин (ГОСТ Р 51303-2013 Торговля. Термины и определения (с Изменением N 1, с Поправкой).

Торговые центры - это объекты, к которым необходимо предъявлять высокие требования в плане обеспечения безопасности людей, ввиду того что в помещениях подобного рода зданий одновременно могут находиться от двадцати до нескольких тысяч человек. Такая ответственность за сохранение жизни и здоровья людей в первую очередь лежит на собственнике эксплуатируемого объекта, руководителе, арендаторе. Контроль же выполненных мероприятий осуществляют надзорные органы, которые проводят проверки с целью профилактики, а при выявлении замечаний и нарушений - с целью их дальнейшего устранения.

В соответствии с действующим законодательством Российской Федерации для зданий и помещений торговых центров имеется комплекс мероприятий для обеспечения защиты жизни и здоровья находящихся в них людей, защиты материальных ценностей, безопасности происходящих процессов.

Здания торговых центров, как правило, выполняются из негорючих строительных материалов с капитальными железобетонными стенами и перекрытиями, либо по железному каркасу сендвич-панелями и другими утеплителями. К каждому зданию в зависимости от назначения предъявляются требования по степени огнестойкости. В связи с этим на стадии проектирования предусматриваются действия по приведению несущих конструкций к определенной степени огнестойкости.

Защищенность людей в зданиях с большим пребыванием достигается путем проектирования и оборудования систем пожарной безопасности, отлаженной исправной работы механизмов, знаниями норм и принципа работы ответственного персонала, отработанными действиями дежурного персонала, обеспечением беспрепятственного доступа пожарных подразделений. Все это в совокупности дает наименьшие риски при возникновении чрезвычайной ситуации. Системы пожарной безопасности работают в комплексе, первоочередные меры нацелены на быструю эвакуацию находящихся в здании людей за определенный промежуток времени, а после на локализацию пожара, удаление дыма, разделение больших площадей на пожарные отсеки и т.п.

Согласно действующему законодательству плановые проверки проводятся не чаще чем один раз в три года, если иное не предусмотрено.

Плановые проверки проводится органами государственного контроля (надзора) в форме документарной проверки и (или) выездной проверки в порядке, установленном соответственно



Федеральным законом, с использованием проверочных листов (списков контрольных вопросов).

Согласно статистическим данным в последнее время увеличился рост пожаров на объектах с массовым пребыванием людей, в том числе торговых центров. Это связано и с тем, что ежегодно все больше и больше торгово-офисных, торгово – развлекательных объектов вводятся в эксплуатацию с нарушением правил пожарной безопасности. На данный момент времени существует определенный ряд вопросов, которые требуют доработки и усовершенствования в плане организации контроля и обеспечения пожарной безопасности на рассматриваемых объектах при строительстве, сдаче, а также дальнейшей его эксплуатации.

Рассмотрим основные моменты, требующие внимания на всех этапах эксплуатации.

Не всегда проектировщиками при создании проекта систем пожарной безопасности соблюдаются требования нормативных актов, а именно, не в полном объеме осуществляется защита помещений, либо недостаточно выполняются мероприятия по планированию эвакуации людей из здания. В основном это незначительные нарушения, которые в комплексе могут повлиять на своевременную эвакуацию людей, защиту имущества и работу систем в целом.

При проектировании систем определяется вид необходимого оборудования для обеспечения безопасности здания в полном объеме. В системах пожарной безопасности все оборудование должно иметь соответствующие сертификаты, подрядчики зачастую делают замену на более дешевое оборудование. На этом этапе необходим особый контроль со стороны заказчика работ.

Имеет место нарушение, связанное с перепланировкой помещений, при заключении договоров аренды, что на начальном этапе проектирования совсем не предусматривалось.

Как показывает практика, нарушения в области пожарной безопасности выявляются при проведении проверок органами государственного пожарного надзора, либо при происшествии чрезвычайной ситуации - пожара. До этого момента, торговые центры, как правило, работают и руководство уверено, что все системы в исправном состоянии и все мероприятия выполняются в полном объеме.

Контроль за исполнением мероприятий обязан осуществлять в первую очередь руководитель объекта, который в свою очередь возлагает обязанности на инженеров, ответственных лиц и т.д. Ответственные за пожарную безопасность должны постоянно повышать свой уровень знаний и изучать принципы работы систем, осуществлять ежедневные проверки, в том числе и проверки знаний требований пожарной безопасности сотрудников и работников торгового центра.

Немаловажным моментом является финансовая составляющая на затраты по ремонту, обслуживанию или замене вышедшего из строя оборудования. Учитывая высокую стоимость на оборудование систем пожарной безопасности, собственники объектов с большим нежеланием выделяют финансовые средства на ремонт оборудования, а зачастую и вовсе не изыскивают средств и эксплуатируют торговые центры без должной защиты.

Подводя итоги нашего исследования, приходим к выводу, что необходимо усиливать контроль за соблюдением мер пожарной безопасности на всех этапах работы и эксплуатации торговых центров. Увеличивать число проверок органами надзора в сфере пожарной безопасности, с выездом на объекты и практическими запусками систем противопожарной защиты. Постоянно повышать уровень подготовки работников торговых центров по работе с системами пожарной

безопасности, как при повседневной деятельности, так и действиях при пожаре, с последующей проверкой знаний требуемых норм и правил.

#### Литература:

- Федеральный закон "Технический регламент о требованиях пожарной безопасности" от 22.07.2008 N 123-ФЗ (последняя редакция);
- Федеральный закон от 26.12.2008 N 294-ФЗ (ред. от 01.04.2020) "О защите прав юридических лиц и индивидуальных предпринимателей при осуществлении государственного контроля (надзора) и муниципального контроля";
- Постановление Правительства РФ от 25 апреля 2012 г. N 390 "О противопожарном режиме" (с изменениями и дополнениями)
- СНиП 21-01-97 Пожарная безопасность зданий и сооружений.

## Биология

# ИССЛЕДОВАНИЕ АКТИВНОСТИ ОСНОВНЫХ ГРУПП ПОЧВЕННЫХ МИКРООРГАНИЗМОВ ПО ОТНОШЕНИЮ К РАЗЛИЧНЫМ ВИДАМ ПЛАСТИКА

## RESEARCH OF THE ACTIVITY OF BASIC GROUPS OF SOIL MICROORGANISMS IN RESPECT TO VARIOUS KINDS OF PLASTIC

Авторы: Окунева Анастасия Андреевна

Аннотация: В статье описано микробиологическое исследование по обнаружению и количественному учету почвенных микроорганизмов. Описан методика проведения исследования. Приведены результаты опыта по исследованию воздействия различных видов пластика на основные группы почвенных микроорганизмов (бактерии, грибы, актиномицеты). Сделан вывод о воздействии экспериментального противодиффузионного материала на основе пластика на активность почвенной микробиоты.

Ключевые слова: почвенные микроорганизмы, почвенно-растительный покров, образцы почвы, бактерии, грибы, актиномицеты.

Annotation: The article describes a microbiological study on the detection and quantification of soil microorganisms. The methodology of the study is described. The results of the experiment on the study of the effects of various types of plastic on the main groups of soil microorganisms (bacteria, fungi, actinomycetes) are presented. It is concluded that the effect of experimental antifiltration material based on plastic on the activity of soil microbiota.

Keywords: soil microorganisms, soil and vegetation cover, soil samples, bacteria, fungi, actinomycetes.

Для обнаружения и количественного учета микроорганизмов в почвенных образцах был выбран метод посева из разведений почвенных суспензий на плотные питательные среды. Следует отметить, что данный метод является не единственным и не самым совершенным для количественного учета микроорганизмов в почве. Число бактерий, например, учитываемое с помощью прямого метода люминесцентного микроскопирования почвенной суспензии, в 1000 раз превышает количество бактерий, учитываемое методом посева. [1]

Для обеспечения стерильных условий проведения микробиологического анализа была проведена стерилизация необходимой лабораторной посуды (чашки Петри, стеклянные пипетки объемом 1 мл, шпатели, флаконы объемом 200 мл с ватно-марлевыми пробками) в стерилизационных крафт-пакетах в сухожаровом шкафу при 180 °С в течение 60 минут. Вода для приготовления почвенных суспензий и разведений прошла стерилизацию горячим паром в автоклаве в течение 30 минут при температуре 121 °С давление 1 ати. Перед выполнением микробиологического анализа в помещении была проведена влажная уборка с использованием

дезинфицирующего раствора NaOCl и обеззараживание бактерицидной лампой в течение 20 минут.

Количественный учет микроорганизмов проводился по 3-ем основным группам: бактерии, актиномицеты, грибы. Для каждой группы были подобраны и приготовлены питательные среды:

- Среда №1 – сусло-агар – для обнаружения грибов;
- Среда № 2 – крахмало-аммиачный агар (КАА) для подсчета актиномицетов;
- Среда №3 – Питательный агар для культивирования микроорганизмов (ГМФ - агар) на основе гидролизата говяжьего мяса ферментативного.

Каждая питательная среда в соответствии с инструкцией была проавтоклавирована и разлита по чашкам Петри с соблюдением стерильных условий. После этого чашки Петри со средой оставляют на неделю в помещении лаборатории на провокацию.

Подготовка почвенных образцов заключается в удалении крупных корешков растений. После подготовки почвенных образцов на лабораторных весах отмеряют 1 г почвы, насыпая ее на стерильные кружки фильтровальной бумаги. Затем отмеренную навеску почвы переносят во флакон с 90 мл стерильной дистиллированной воды. Таким образом готовятся 6 почвенных суспензий для проведения дальнейшего анализа. Затем с помощью стерильных пипеток в пламени спиртовки методом предельных разведений получают необходимую степень разведения –  $10^5$ .

После этого производят посеvy на твердую питательную среду. Так, из каждого флакона с разведением почвенной суспензии варианта опыта  $10^5$  отбирают стерильной стеклянной пипеткой в пламени спиртовки 0,1 мл и помещают в чашки Петри с необходимой питательной средой. Исползованную пипетку опускают с емкостью с дезинфицирующим раствором. Затем с помощью стерильного шпателя в пламени спиртовки втирают каплю жидкости в поверхность твердой питательной среды, равномерно распределяя ее по поверхности.

После проведения данной операции использованные шпатели также помещаются в емкость с дезинфицирующим раствором, чашки Петри подписываются и помещаются в термостат при температуре 28 °C в течение 1-2 дней. По окончании времени инкубирования производится подсчет КОЕ, а затем пересчет грибных и бактериальных зачатков на 1 г сухой почвы.

Состав микроорганизмов является одним из важнейших параметров, который позволяет не только уточнить типологию почвы, но и оценить перспективы ее использования в различных областях производства. В данном случае было проведено исследование с целью оценки воздействия экспериментального экранирующего материала на состояние естественной почвенной микробиоты. [2]

После проведения посевов из разведений почвенных суспензий на чашки Петри с твердыми питательными среда и периода их культивирования был произведен подсчет колониеобразующих единиц бактерий, актиномицетов и грибов. Результаты измерений по варианту опыта ПРП-1, где в опытном образце был заложен экранирующий материал из биodeградируемого полиэтилена низкого давления, занесены в таблицу 1.

Таблица 1 – Количественные состав микроорганизмов в ПРП-1

Группа м/о	Вариант опыта	Степень разведения	Среднее количество м/о, КОЕ/г	Отклонение от среднего	Квадрат отклонений	t-критерий при $p \leq 0,05$
Бактерии	К	V	3,65	0,05	0,0025	0
	О	V	3,65	0,15	0,0225	
Грибы	К	V	5,55	0,05	0,0025	1,3
	О	V	5,75	0,15	0,0225	
Актиномицеты	К	V	6,3	0,4	0,16	0,7
	О	V	6	0,2	0,04	

Наибольшие значения исследуемого показателя в ПРП-1 можно отметить в группе актиномицетов –  $6-6,3 \cdot 10^5$  КОЕ/г, наименьшие значения зафиксированы в группе почвенных бактерий и составляют  $3,65 \cdot 10^5$  КОЕ/г. При сравнении контрольных образцов, без добавления экранирующего материала в виде кусочков биоразлагаемого пластика, с опытными можно говорить о незначительности различий, т.к. при расчете t-критерия на 0,05 уровне значимости был получен результат 0 для бактерий, 1,3 для грибов и 0,7 для актиномицетов. Следовательно между данными выборками нет статистически значимых различий. Таким образом, наличие биоразлагаемого полиэтилена на почвенную микрофлору в течение срока проведения опыта не оказывает влияния.

Данные по второму варианту опыта – ПРП-2 – с использованием в качестве экранирующего материала дробленого полиэтилентерефталата приведены в таблице 2.

Таблица 2 – Количественный состав микроорганизмов в ПРП-2

Группа м/о	Вариант опыта	Степень разведения	Среднее количество м/о, КОЕ/г	Отклонение от среднего	Квадрат отклонений	t-критерий при $p \leq 0,05$
Бактерии	К	V	4,25	0,25	0,0625	2
	О	V	3,55	0,25	0,0625	
Грибы	К	VI	2,019	0,05	0,0025	0,2
	О	VI	2,095	0,15	0,0225	
Актиномицеты	К	V	4,6	0,2	0,04	0,2
	О	V	4,55	0,15	0,0225	

При анализе полученных данных по ПРП-2 можно выделить следующие особенности: максимальные значения КОЕ/г были получены по грибной микрофлоре и составляют  $2,0-2,1 \cdot 10^6$ ; минимальные значения зафиксированы по группе почвенных бактерий –  $3,55-4,25 \cdot 10^5$ . При проведении статистического анализа по критерию Стьюдента результаты по группам грибы и актиномицеты не имеют статистически значимых различий. Значение по бактериальной микрофлоре находится на границе статистически значимых различий. Так, значение по опытному варианту меньше, чем в контрольном образце. Однако из-за того, что отрицательное воздействие по другим исследуемым группам микроорганизмов не подтверждается, возможно влияние других, не учитываемых в данном исследовании факторов.

Полученные данные по ПРП-3, где исследовалось влияние дробленого нейлона на количественный состав микроорганизмов, отражены в таблице 3.

Таблица 3 – Количественный состав микроорганизмов в ПРП-3

Группа м/о	Вариант опыта	Степень разведения	Среднее количество м/о, КОЕ/г	Отклонение от среднего	Квадрат отклонений	t-критерий при $p \leq 0,05$
Бактерии	К	V	5,2	0,1	0,01	0,2
	О	V	5,25	0,25	0,0625	
Грибы	К	VI	1,95	0,25	0,0625	1,3
	О	VI	1,63	0,05	0,0025	
Актиномицеты	К	V	7,1	0,2	0,04	1,8
	О	V	6,65	0,15	0,0225	

Наименьшие показатели по количеству колониеобразующих единиц зафиксированы в группе бактерий, как и в предыдущих вариантах ПРП-1 и ПРП-2 и составляют  $5,2-5,25 \cdot 10^5$ , а наибольшие – грибы –  $1,63-1,95 \cdot 10^6$ . Однако, при анализе статистически значимых различий, были получены значения 0,2; 1,3 и 1,8, которые  $< 2$ . Таким образом, различия между опытными и контрольными вариантами не выявлены, следовательно наличие данного вида пластика в почве на протяжении всего времени опыта не существенно для микроорганизмов исследуемых групп.

Таким образом, в результате проведенного исследования по изучению воздействия на почвенную микрофлору разных видов пластика, можно сделать вывод, что в процессе всего времени экспозиции опыта не было оказано существенного влияния на почвенные микроорганизмы исследуемых групп.

## ЛИТЕРАТУРА

1. Практикум по биологии почв: Учеб. пособие / Зенова Г.М., Степанов А.Л., Лихачева А.А., Манучарова Н.А. – М.: Издательство МГУ, – 120 с.
2. Сидоренко О.Д. Микробиология: учебник. – М.: Инфра-М, 2005. – 285 с.

## LITERATURE

1. Praktikum po biologii pochv: Ucheb. posobie / Zenova G.M., Stepanov A.L., Lihacheva A.A., Manucharova N.A. – M.: Izdatel'stvo MGU. – 2002. – S. 120.
2. Sidorenko O.D. Mikrobiologija: uchebnik. – M.: Infra-M. – 2005. – S. 285.

## Государственное управление

# ГЕОКОСМИЧЕСКАЯ БЕЗОПАСНОСТЬ: РОССИЙСКИЙ И АМЕРИКАНСКИЙ ОПЫТ

## SPACE SECURITY: RUSSIAN AND AMERICAN EXPERIENCE

Авторы: Кабушко Наталья Викторовна

Аннотация: В статье рассматривается геокосмическая безопасность как элемент межгосударственного сотрудничества в космической сфере на примере России и США.

Ключевые слова: международные отношения, космическая политика, геокосмическая безопасность, обеспечение безопасности, «вторая космическая гонка»

Annotation: This paper examines space security as an element of interstate cooperation using the experience of Russia and the United States.

Keywords: interstate cooperation, space policy, space security, security measures, “second space race”

Космическое пространство уже более чем полвека является объектом пристального внимания человечества. Космическая гонка и борьба за превосходство в космосе стали причиной множества научных открытий и заложили основу для развития технологий, без которых сегодня трудно представить себе жизнь современного человека. Однако, значительный скачок в космических исследованиях последних десятилетий показал, что космос – это не только новые возможности, но и разного рода угрозы. Это делает освоение космического пространства невозможным без такого явления, как геокосмическая безопасность.

Сам термин «геокосмическая безопасность» появился в 1950-х годах и исследовался в рамках четырех научных школ: космического национализма, глобального институционализма, космического детерминизма и социальной интеракции. К концу 1980-х гг «геокосмическая безопасность» стала включать в себя следующие элементы: а) техническая и правовая защищенность космических активов; б) способность вооруженных сил защищаться от нападения с использованием космических систем навигации и связи; в) отсутствие угроз для ведения деятельности в космическом пространстве; г) «безопасное» с точки зрения интересов государства состояние космической инфраструктуры. [1]

В начале XXI века понятие несколько усложнилось в связи с появлением на космической арене новых участников; на сегодняшний день одним из наиболее распространённых подходов к определению «геокосмической безопасности» является подход, представленный проектом Space Security Index. В их трактовке геокосмическая безопасность представляет собой «безопасный и устойчивый доступ к космосу и его использование, а также свободу от космических угроз» [4]. Что касается сущности геокосмической безопасности, кратко отметим ее основные аспекты: военный, экологический, техногенный и астрофизический. Военный аспект связан с милитаризацией космоса; экологический – с распространением космического мусора на околоземной орбите; техногенный – с защитой от техногенных угроз и

ответственным подходом к технике безопасности космической деятельности.

Астрофизическому аспекту уделяется наименьшее внимание, так как угрозы естественных космических воздействий считаются маловероятными по сравнению с остальными типами угроз.

Российская Федерация как преемница СССР и Соединенные Штаты Америки имеют богатую космическую историю. Оба государства стояли у истоков космических исследований и сделали множество научных открытий в рамках «космической гонки». Тем не менее, на сегодняшний день российская и американская космонавтика значительно отличаются друг от друга; различны их приоритеты в космической деятельности, отношение к международному космическому праву, а также цели международного сотрудничества.

Межгосударственные отношения в сфере геокосмической безопасности в РФ в настоящее время можно описать следующим образом: во-первых, с течением времени изменился подход к пониманию этого явления. Если раньше геокосмическую безопасность рассматривали только как «состояние защищенности от антропогенных угроз в космическом пространстве», то сегодня к ним добавились угрозы экологического характера и естественных космических воздействий. Во-вторых, обеспечение геокосмической безопасности регулируется международным законодательством, внутренним законодательством РФ и соглашениями с отдельными государствами по вопросам космической деятельности. В-третьих, активно ведется сотрудничество с отдельными государствами в сфере обеспечения безопасности космической деятельности при сохранении соперничества по исследовательским вопросам и вопросам обороны. Россия является участником проекта Международной космической станции, активно сотрудничает с такими странами, как Беларусь, Казахстан, Бразилия, Южно-Африканская республика, США, а также страны Европы. Совместные космические проекты РФ и зарубежных стран посвящены, в том числе, технологиям обеспечения геокосмической безопасности (например, совместная разработка и внедрение систем навигации и технологий дистанционного зондирования Земли) [2]. В целом можно сказать, что РФ с течением времени стала уделять больше внимания как обеспечению геокосмической безопасности, так и межгосударственным отношениям в этой сфере; об этом свидетельствуют множество совместных космических проектов, а также российское космическое законодательство.

Соединенные Штаты Америки в настоящее время имеют две различные космические программы: гражданскую под руководством НАСА и военную под руководством Министерства обороны США через подразделение Космического командования ВВС США. В США космос является важным компонентом национальной безопасности, причем как в военном, так и в социально-экономическом смысле. Космическая стратегия Соединенных Штатов Америки 2018 года включает в себя четыре основных компонента, все из которых связаны с безопасностью и обороной (обеспечение безопасности полетов, сдерживание и ведение боевых действий, организационная поддержка и благоприятная внутренняя и международная среда) [3]. В ходе развития своей космической деятельности США стали уделять все больше внимания геокосмической безопасности; в вопросах совместной деятельности в космической сфере прошли путь от отсутствия сотрудничества до участия в большом количестве международных космических программ с целью усиления своего влияния. Тем не менее, на сегодняшний день наблюдается тенденция к постепенному сокращению совместной деятельности в космосе.

Сходства и различия российского и американского подходов к обеспечению геокосмической безопасности и межгосударственному сотрудничеству в этой сфере представлены ниже в сравнительной таблице.



Сходства	Различия
<ul style="list-style-type: none"> <li>· соблюдение международного законодательства (в случае США – большей его части);</li> <li>· распространение собственных технологий, связанных (помимо прочего) с обеспечением геокосмической безопасности, в другие страны;</li> <li>· развитие межгосударственных отношений путем совместных космических программ.</li> </ul>	<ul style="list-style-type: none"> <li>· РФ – ориентация на международное сотрудничество (в том числе по вопросам обеспечения геокосмической безопасности), США – упор на собственные силы;</li> <li>· РФ – поиск новых путей для сотрудничества; США – постепенный выход и части совместных космических программ;</li> <li>· США обладают более мощными исследовательскими технологиями (телескопы и оптика, радиооборудование, электронно-вычислительная техника); РФ сильнее в транспортных технологиях и подготовке кадров.</li> </ul>

Что касается перспектив дальнейшего межгосударственного сотрудничества, то, несмотря на существующие противоречия, оно по-прежнему выгодно государствам. Помимо двустороннего характера межгосударственных отношений, активно развивается многостороннее сотрудничество. Этому способствует привлечение частного капитала в сферу космических исследований, развитием частной космонавтики, а также увеличением числа стран, имеющих возможность участвовать в космической деятельности. Кроме того, отметим финансовый фактор: расходы государств на обеспечение космической деятельности слишком велики для одного государства.

Отдельно отметим политические выгоды межгосударственного сотрудничества. Государства через формирование глобальной геокосмической повестки получают возможность влиять на космические программы других стран, а также на направления их развития, тем самым укрепляя свое положение на международной арене. В этой связи межгосударственное сотрудничество можно рассматривать как вспомогательный фактор для государств в стремлении занять лидирующие позиции в космической сфере и в мире. Из этого можно сделать вывод о том, что межгосударственное сотрудничество в сфере геокосмической безопасности (и в космической сфере в целом), в связи с теми выгодами, которые оно приносит государствам, будет развиваться и дальше.

Список литературы:

1. Фененко А.В. Теория и практика международной космической безопасности // Вестник Московского университета. Серия 25. Международные отношения и мировая политика. 2010. №2. С. 94-116.
2. Международные проекты РОСКОСМОСА [Электронный ресурс] // Государственная корпорация по космической деятельности «Роскосмос». Режим доступа: <https://www.roscosmos.ru/23956/>
3. President Donald J. Trump is Unveiling an America First National Space Strategy [Electronic resource] // The Wight House. URL: <https://www.whitehouse.gov/briefings-statements/president-donald-j-trump-unveiling-america-first-national-space-strategy/>
4. Space Security Index [Electronic resource] // URL: <http://spacesecurityindex.org/space-security/>

# КАДРОВЫЙ РЕЗЕРВ КАК ЭЛЕМЕНТ КАДРОВОГО ОБЕСПЕЧЕНИЯ МУНИЦИПАЛЬНОГО УПРАВЛЕНИЯ

Авторы: Сакаев Алмаз Лутфуллович

Научный руководитель: Павлов Станислав Юрьевич

Аннотация: В рамках статьи исследуется эффективная система муниципального управления. Рассмотрены вопросы повышения эффективности работы муниципальных служащих, ориентированных на улучшения качества своей работы, путем совершенствования своих знаний и умений. Приведены возможные способы формирования кадрового резерва и внедрения новых кадровых технологий в муниципальном управлении.

Ключевые слова: муниципальная служба, муниципальный служащий, кадровая политика, технология, кадровый резерв, потенциал, эффективность муниципального управления.

Annotation: The article considers an effective system of municipal management. The issues of improving the efficiency of municipal employees, focused on improving the quality of their work by improving their knowledge and skills. Possible ways of forming a personnel reserve and implementing new personnel technologies in municipal management are given.

Keywords: municipal service, municipal servant, human resource policy, technology, personnel reserve, potential, efficiency of municipal management.

Эффективность муниципального управления во многом зависит от кадрового обеспечения, которое требует определенных соответствий в системе работы с кадрами.

Система работы с кадрами муниципального управления представляет собой определение плана и контроля процессов, направленных на повышение квалификации муниципальных служащих. Уровень квалификации, умение работать в команде и отношение к своему делу являются определяющими в эффективности муниципального управления. Во многих органах местного самоуправления есть специалисты высокого уровня квалификации, с богатым опытом работы, однако они не придают значения публичному характеру муниципальной службы и используют в своей работе подходы, которые больше присущи для управления хозяйствующими субъектами. Причины такого положения дел - это, прежде всего несовершенство правового механизма реализации вопросов, имеющих местное значение и системы подготовки, переподготовки и повышения квалификации муниципальных кадров.

В работу с кадрами входит кадровая политика, подбор, оценка, расстановка, обучение (подготовка и переподготовка) кадров.

Понятие «кадровая политика» используется в теории организации и управления, в которой изучают управление персоналом и человеческим ресурсом. В научной литературе кадровую политику одни ученые полагают, что «формирование кадровой политики можно понимать как процесс принятия решения...». Другие - «как систему правил и норм, которые должны быть осознаны и определенным образом сформулированы, приводящих человеческий ресурс в соответствии со стратегией фирмы». Таким образом, можно полагать, что для достижения целей и выполнения поставленных задач, установленных планом организации, необходимо

учитывать такие мероприятия в работе с кадрами, как отбор, составление штатного расписания, аттестация, обучение и продвижение.

На основе этих определений кадровая политика может трактоваться:

- как кадровая стратегия определенной организации;
- как идеология человеческих ресурсов, работы с персоналом [3, С. 286].

Под основой кадровой политики подразумевается принцип преемственности кадрового потенциала. Ее принцип позволяет сохранить стабильность, повысить уровень организации деятельности органов местного самоуправления. Так, по мнению известного специалиста в этой сфере В. А. Сулемова, «кадровым потенциалом» можно характеризовать, как правило, имеющиеся, скрытые, пока неиспользуемые профессионально-личностные способности и возможности работников. Это своего рода совокупный, интегрированный резерв пока не востребованных способностей и качеств людей [4, С. 37].

Подбор и расстановка кадров формируется путем четких квалификационных требований к муниципальным служащим. Определенные формы проверки соответствия кандидатуры на должность муниципальной службы обеспечивают объективное и своевременное оценивание результатов. Периодическая и всесторонняя оценка уровня квалификации и опыта - способствует повышению эффективности работы служащего, что положительно сказывается на эффективности муниципального управления.

Успешное решение целей и задач, стоящих перед органами местного самоуправления во многом зависит от эффективности деятельности муниципалитетов, посредством которых и осуществляются функции государства. Ни для кого не секрет, что сегодня в работнике местной администрации житель видит не просто человека или служащего, а представителя власти, от которого зависит решение его вопроса. И, несмотря на то, что действующее законодательство не всегда позволяет решить вопросы населения на местном уровне, ответ, данный муниципальным служащим, должен быть корректным, юридически верным, позволяющим человеку в дальнейшем найти решение своих проблем. Таким образом, муниципальные служащие должны быть компетентными, образованными, эффективными, оперативными, должны иметь профессиональную подготовку, достаточный опыт работы в соответствующей сфере деятельности. Конкурсный порядок подбора кадров на муниципальную службу является наиболее эффективным и результативным способом для оценки профессиональных и личных качеств, необходимых для замещения вакантных должностей муниципальной службы.

В некоторых случаях отказом в проведение конкурса является наличие резерва муниципальных служащих, из которых выдвигаются кандидатуры на замещение вакантной должности. В данном случае считаем, что отмена конкурса является неправомерной, поскольку это повлечет к нарушению ст. 4 Федерального закона «О муниципальной службе в Российской Федерации», принцип равного доступа граждан к муниципальной службе [1]. Муниципальные служащие, которые находятся в списках резерва, наравне с другими кандидатами, обязаны участвовать в конкурсе, показать свои знания, уровень квалификации, выработанный опыт, профессиональные и иные личные качества.

Кадровые технологии муниципальной службы относятся к основным технологиям государственного и муниципального управления [2, С. 370]. Для успешного внедрения конкурсных технологий в нормативных документах предлагаем закрепить следующие условия проведения конкурсного отбора:

- сократить срок приема документов от кандидатов на должность - от 1 до 2 недель в зависимости от уровня должности и специализации, а также возможно от ситуации на рынке труда;
- необходимо в состав конкурсной комиссии, помимо основных членов комиссии, включить представителей управления персоналом, психологов, независимых экспертов, ученых, специализирующихся в области кадровых технологий муниципального управления;
- по итогам конкурса сформировать список кандидатов по сферам деятельности и проводить стажировки в структурных подразделениях муниципалитета;
- кандидат, победивший в конкурсе и не являющийся муниципальным служащим, назначается на должность стажера, предусмотренную в штатном расписании каждого подразделения, на условиях срочного договора с оплатой труда;
- установить возможность прохождения обучения (институт наставничества) кандидатов до назначения на вакантную должность;

Кроме того, кандидаты на должности муниципальной службы должны оцениваться по критериям, которые можно разработать на основе анализа деятельности муниципальных служащих, образца успешного специалиста на вакантной должности.

Образование кадрового резерва создает более качественное обеспечение органа местного самоуправления подготовленными специалистами, готовыми в случае необходимости, вести не только свою работу, но и выполнять другие должностные обязанности по смежным направлениям. Наличие в кадровом резерве подготовленных специалистов к условиям замещения других обязанностей позволяет значительно снизить время на поиск, подбор и адаптацию новых сотрудников. Но и здесь есть свои недостатки, учитывая, что одной из составляющей работы с кадровым резервом является развитие лиц, включенных в него, а именно - не урегулирован процесс освоения и закрепления теоретических и практических знаний.

Соответственно, возникает необходимость нормативного правового регулирования организационного процесса стажировки при подготовке резервистов. К сожалению, не урегулирована финансовая сторона вопроса по работе и обучению резервистов, которая бы позволила определить практическую готовность к службе лица, включенного в кадровый резерв на конкурсной основе.

Таким образом, создание кадрового резерва является способом оперативного реагирования руководства на потребности в формировании органов муниципальной власти.

## **СПИСОК ИСПОЛЬЗОВАННЫХ ИСТОЧНИКОВ И ЛИТЕРАТУРЫ**

1. Федеральный закон от 02 марта 2007 г. № 25-ФЗ (ред. от 27 декабря 2019 г.) «О муниципальной службе в Российской Федерации».
2. Алексеева Н.А. Структура технологий государственного и муниципального управления // Фундаментальные и прикладные научные исследования: актуальные вопросы, достижения и инновации: Сборник статей IX Международной научно-практической конференции. В 4-х частях. 2018. С. 370.
3. Войтович В. Ю. Государственная и муниципальная служба: учебное пособие. Ижевск: «Удмуртский университет», изд-во Института экономики и управления ФГБОУ ВПО «УдГУ», 2016. С. 286.

4. Сулемов В. А. Государственная кадровая политика в современной России: теория, история, новые реалии. Рос. акад. гос. службы при Президенте Российской Федерации. М.: Изд-во РАГС, 2005 (ОП ИЦ РАГС). С. 388.

# УСЛОВИЯ ПЕРЕХОДА К КИБЕРДЕМОКРАТИИ В СОВРЕМЕННОМ МИРЕ

## THE CONDITIONS OF TRANSITION TO CYBERDEMOCRACY IN THE MODERN WORLD

Авторы: Глущенко Яна Александровна

Аннотация: В статье рассматриваются необходимые условия для формирования и функционирования кибердемократии в современном мире.

Ключевые слова: кибердемократия, условия кибердемократии, электронное правительство, электронное участие

Annotation: This paper examines the conditions needed for establishing and proper functioning of cyberdemocracy in the modern world.

Keywords: cyberdemocracy, cyberdemocracy conditions, e-Government, e-Participation.

В современном постиндустриальном мире все более заметно усиление роли информационно-коммуникационных и цифровых технологий. Интернет как средство массовой коммуникации, а также автоматизация и цифровизация проникли на все уровни и сферы жизнедеятельности. Реальное физическое участие человека в большинстве протекающих производственных, экономических и общественных процессах сведено к минимуму. Автоматизированные машины и роботы с легкостью воспроизводят человеческие действия, необходимые для создания тех или иных товаров и услуг, а процесс человеческой коммуникации с момента возникновения Интернета стало возможным полностью перенести в онлайн-режим. Ярким примером тому является введение карантинного режима в большинстве стран мира в начале 2020 года, согласно которому гражданам рекомендовано ограничить все личные непосредственные физические контакты, что подразумевает переход к удаленной работе и введение онлайн-обучения. В Интернет-пространстве возможно осуществление не только личной и групповой коммуникации, но и также заключение сделок купли-продажи посредством онлайн-магазинов, заказ тех или иных товаров и услуг. Данная практика наглядно иллюстрирует возможности информационно-коммуникационных и цифровых технологий во всех сферах общественной жизнедеятельности, в том числе и политической.

Информационный фактор превращается в ключевой механизм модернизации политических отношений и обеспечения взаимодействия между властью и обществом. На передний план выходит вопрос переноса процесса принятия и реализации всех управленческих и политических решений в киберпространство, предоставление возможности каждому отдельному индивиду непосредственного участия посредством информационно-коммуникационных технологий в политическом процессе и усиления эффективности коммуникации между властью и обществом. При таком положении дел актуальным становится исследование перспектив возникновения нового типа государства с функционирующим в нем качественно новым политическим режимом, который подразумевает взаимодействие между властью и обществом частично или полностью основанное на использовании современных информационно-коммуникационных и цифровых технологий.

Такой формой демократического участия в процессе выработки и принятия решения на всех

уровнях осуществления политики в контексте общемировых трендов цифровизации различных сфер гражданского общества является кибердемократия [1]. Власть народа, осуществляемая им в виртуальном пространстве, в теории могла бы представить собой идеальный образец классической прямой демократии, что на практике является трудновыполнимым. Современная кибердемократия, при достижении ею максимально возможного в контексте современного мироустройства уровня развития, могла бы явить собой наиболее приближенный к прямой демократии механизм осуществления власти, однако не соответствовать по содержанию ему в полном объеме. В реальном мире кибердемократия является таким видом демократии, который совмещает в себе наилучшие черты представительной и прямой форм демократии, и минимизирует их слабые стороны. Так, например, опасность низкой эффективности управленческого решения, принимаемого непрофессионалами при прямой форме, нивелируется при кибердемократии, так как конечное решение, как и его реализация, остается за людьми, профессионально занимающимися политикой, что свойственно представительной форме. Однако, коррупционность, предвзятость и отчужденность народных представителей от избравшего их народа, что является основными составляющими кризиса современной представительной демократии, минимизируется при кибердемократическом режиме. Все это позволяет охарактеризовать кибердемократию как улучшающую традиционный представительный демократический режим надстройку, приближающую его к идеалу прямой демократии. [4]

Тем не менее для установления и эффективной реализации всех принципов кибердемократии необходимо наличие в обществе высокого уровня политического сознания и развитости демократических институтов, реально усвоенных ценностей демократической политической культуры, высокой правовой сознательности и ответственности граждан и народных избранников, создание условий и правовых рамок для обеспечения кибербезопасности и защиты от различных видов киберпреступлений. Кроме того, для эффективного перехода к кибердемократии, помимо перечисленных выше условий, необходим подготовительный этап, обеспечивающий полную компьютеризацию населения, всеобщую интернетизацию, а также устранение цифровой неграмотности граждан. Так, для надлежащего претворения в жизнь необходимых мир, в целом необходим достаточно высокий уровень жизни населения, а также высокий уровень развитости и благосостояния государства.

Подтверждением правильности оценки перспектив возникновения и развития кибердемократии как реальной формы участия граждан в принятии и осуществлении политического решения, может служить анализ выводов исследования ООН по электронному правительству. В целях оценки эффективности и функциональности электронных правительств в странах мира Организацией Объединенных Наций (ООН) был разработан специальный Индекс развития электронного правительства. Это комплексный показатель, который оценивает готовность и возможности национальных государственных структур в использовании информационно-коммуникационных технологий для предоставления гражданам государственных услуг. Отчет по результатам исследования по данному Индексу публикуется раз в два года. Последняя на сегодняшний день публикация состоялась в 2018 году.[2]

Так, анализ результатов исследования дает основания утверждать, что страны, достигшие более высокого уровня социально-экономического развития, что отражено в показателе уровня развития человеческого потенциала и уровне телекоммуникационной инфраструктуры, наряду с уровнем онлайн-обслуживания являющимся ключевыми для подсчета индекса развития электронного правительства, в целом более последовательны в применении принципов кибердемократии в своей практике. В частности, страны Северной Европы, известные своим высоким уровнем жизни, передовые страны Западной Европы (такие как

Великобритания и Франция), а также известные своими феноменальными темпами экономического развития и являющимися лидерами среди стран Азии в сфере применения инновационных технологий – Япония, Южная Корея и Сингапур – возглавляют топ-10 в общем рейтинге развития электронного правительства в странах мира.

Выбор анализа уровня развития электронных правительств в качестве показателя измерения уровня развития кибердемократии в странах мира объясняется спецификой строения последней в современных условиях. Так, электронное правительство, наряду с электронным участием, является одной из составляющих современной кибердемократии, и представляет собой уровень подготовки к принятию решения и, в некоторой степени, уровень непосредственной его реализации. Электронное участие же, в свою очередь, представляет как этап подготовки, так и этап непосредственного принятия решения, что, в частности, наиболее ярко проявляется при применении электронного голосования.[3]

Важным для перехода к кибердемократии является и этап организации самого процесса коммуникации между властью и обществом, выбор платформы и инструментов взаимодействия, что напрямую зависит от существующей в стране политической системы и размеров государственной территории. Так, например, небольшие по размеру государства, состав правительств которых не отличается особой сложностью и запутанностью иерархии, для оптимизации и упрощения взаимодействия с гражданами могут выбрать модель платформы общегосударственного управления с единым порталом ко всем государственным серверам. Для больших стран с высокой долей автономности субъектов больше всего подходят модели экосистемных платформ и одноранговых платформ. Реализация цифровых услуг региональным правительством совместно либо с компаниями частного сектора, либо с федеральным центром или местной администрацией позволяет раскрыть все преимущества выбранных моделей. Кроме того, на уровне центрального правительства выбор одноранговой модели может послужить платформой для коммуникации с правительствами других государств. Модель краудсорсинговой платформы является универсальной, однако существует риск перенасыщения платформы активными компонентами, то есть участниками [4]. Выбор инструментов и технологий осуществляется в соответствии с целью их использования. Каждый отдельный этап реализации взаимодействия по всем каналам связи требует особых технологий. Например, для сбора данных лучше всего подходят технологии «умных вещей», для их обработки – искусственный интеллект, для хранения – технологии блокчейн, а для представления информации – технологии виртуальной и дополненной реальности, а также – интеллектуальные приложения. Кроме того, используемые на сегодняшний день в современной практике государств мира каналы взаимодействия власти и общества, а также информационно-коммуникационные технологии, имеют потенциал для развития. Использование правительством информационной рассылки по электронной почте, проведение онлайн-трансляций заседаний властных структур с возможностью комментирования и записи, а также использование непосредственной прямой связи между властными структурами и населением посредством SMS способствует повышению прозрачности коммуникации, а значит и эффективности процесса управления.

Таким образом, переход к кибердемократии в каждой отдельной стране в современных условиях возможен при достижении этой страной высокого уровня социально-экономического развития, а также при грамотном выборе и организации каналов взаимодействия государства и населения.

Список литературы:

1. Голева, Е.В. Концепция кибердемократии как основа анализа феномена «электронной демократии» // Вестник ВГУ. Серия: История. Политология. Социология. 2016. №2 С.50-51.



2. Исследование ООН: электронное правительство 2018: применение электронного правительства для формирования устойчивого развития // ООН: Департамент по экономическим и социальным вопросам. Нью-Йорк: ООН, 2018. 299 с.
3. Телешина Н.Н. Понятие и сущность электронной демократии // Диалог. №1(2). С.62-67.
4. Тирских М.Г. Пределы электронной демократии: правовые аспекты / Вопросы становления электронной демократии в России. Барнаул: Издательство ААЭП, 2016. С. 254-260.
5. Four platforms for government [Electronic resource] / Government as a platform research // Accenture, 2018. URL:  
<https://www.accenture.com/us-en/insights/public-service/four-platforms-for-government>

# РАЦИОНАЛЬНОЕ ИСПОЛЬЗОВАНИЕ ЗЕМЕЛЬ ПОД ЗАХОРОНЕНИЯ НА ПРИМЕРЕ Г.ЯКУТСКА

## RATIONAL USE OF LANDS UNDER DISPOSAL ON THE EXAMPLE OF YAKUTSK

Авторы: Петров Александр Вячеславович

Аннотация: нехватка земли для захоронений является одной из многих проблем в большинстве городов России, в том числе и в г. Якутске. С ростом населения, вопрос не следует воспринимать легкомысленно, так как это может стать потенциальной угрозой для Якутска в плане размещения мест для захоронения, в ближайшем будущем.

Ключевые слова: кладбища, земли под захоронения, нехватка земли, крематорий, рациональное использование.

Annotation: lack of land for burial is one of many problems in most cities of Russia, including the city of Yakutsk. With population growth, the issue should not be taken lightly, as this could be a potential threat to Yakutsk in terms of locating burial sites in the near future.

Keywords: cemeteries, land for burial, lack of land, crematorium, rational use.

Город расположен на левом берегу реки Лены, в среднем её течении. Находится несколько севернее параллели 62 градуса северной широты. Площадь — 122 км<sup>2</sup>. Якутск — самый крупный город, расположенный в зоне сезонной мерзлоты [1].

По данным Отдела Управления ЗАГС по г. Якутску на 2019 год, население г. Якутска составляет 318768, рождаемость 6129 и смертность 2262. В Якутске в общем числе, можно подсчитать 5 кладбищ: Татарский, Еврейский, Вилюйский, Маганский и в районе Птицафабрика. Из них, открытые на новые захоронения, только Маганский и Птицафабрика. Татарский, Еврейский и Вилюйский являются закрытыми кладбищами, но в Вилюйском производятся родственные захоронения. А кладбище в районе Птицафабрика было стихийным кладбищем, которому относительно недавно был присвоен кадастровый номер 14:35:211001:2889 в Едином государственном реестре недвижимости (ЕГРН).

В соответствии с Федеральным законом от 12 января 1996 г. № 8 – ФЗ «О погребении и похоронном деле» (далее – ФЗ № 8) [5], Маганское и Вилюйское кладбища, являются общественными. На общественных кладбищах погребение может осуществляться с учетом вероисповедальных, воинских и иных обычаев и традиций. Также на территории Якутска существуют вероисповедальные кладбища. Согласно ФЗ № 8 они предназначены для погребения умерших одной веры, такими являются Еврейское и Татарское кладбища.

Как известно, в России насчитывается 26 действующих крематория в 22 городах и в их числе г. Якутска нет. Поэтому практикуется не кремация, а традиционное захоронение. В соответствии с постановлением окружной администрации города Якутска от 3 февраля 2016 года № 25п «О деятельности специализированной службы по вопросам похоронного дела в городском округе «город Якутск»», захоронение умершего в существующую могилу разрешается по прошествии 13,5 лет с момента предыдущего захоронения с разрешения администрации кладбища при

подаче письменного заявления граждан (организаций), на которых зарегистрирована могила [3]. Но у нас повторное захоронение, особо не практикуется.

Согласно имеющимся данным, ежегодно на муниципальных кладбищах города Якутска в среднем производится 1743 захоронения. Рассмотрим данные, взятые за последние 5 лет (рис.1). За 2019 год на территории муниципальных кладбищ города Якутска было захоронено 1695, за 2018 год - 1832, в 2017 году - 1768, в 2016 году - 1816, 2015 году - 1605.



Рисунок - 1 Количество захоронений за последние 5 лет

Норма отвода земельного участка для захоронения гроба с телом умершего составляет не более  $4 \text{ м}^2$  ( $2 \text{ м} \times 2 \text{ м}$ ) [3]. По примерным подсчетам, каждый год под захоронения отводят 0,7 га земли. Такими темпами Маганское кладбище будет предоставлять места для новых погребений около 5 лет и открытым для новых захоронений останется только кладбище в районе Птицафабрика.

По изученным данным рынка ритуальных услуг в городе Якутске, традиционное захоронение для человека среднего класса с учетом предусмотренного законодательством федерального пособия на погребение российских граждан в соответствии с ст. 10 ФЗ № 8 стоит, минимум 27 000 рублей включая копку могилы, гроб, катафалк. В зависимости от предоставления дополнительных услуг и процедур, цена может значительно повыситься.

Расширение территорий кладбищ обуславливается проникновением кладбищ в городскую черту, а рост численности населения – образование новых кладбищ. Вместе с тем, дальнейшее развитие урбанизации приводит к возникновению противоречия между сложившимся социальным укладом и устаревшими малоэкономичными способами погребения, требующими выделения все новых и новых территорий при постоянном росте стоимости земли [2]. Можно сказать, что расширение и выделение новых участков земли для города Якутска и республики в целом не является проблемой. Но выделение новых земельных участков для мест захоронения оказывается невыгодным мероприятием для органов власти. Получается, что государству для того, чтоб увеличить инфраструктуру для общества, придется вырубать леса, а также уплотнять территории застройками, создавая некомфортные условия.

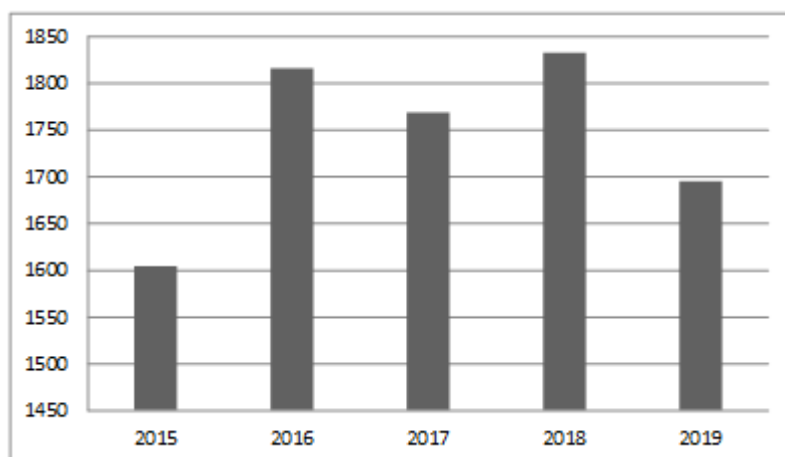
Возможным решением этой проблемы, является строительство крематория. Рассмотрим преимущества кремации перед традиционным захоронением:

- существенное сокращение потребности городов в земельных участках, которые необходимы для традиционных кладбищ. Таким образом, земельные ресурсы расходуются более рационально.

- в отличие от кладбищ, колумбарии не оказывают негативного влияния на окружающую среду. Экологическая обстановка в городе улучшается, а питьевые источники не загрязняются.
- кремация более экономичный способ, чем традиционное захоронение. В этом случае затраты на похороны сокращаются почти вдвое.
- колумбарии являются закрытым пространством, где уровень безопасности выше, чем на традиционных кладбищах. Что обезопасит захоронения от вандализма.
- за счёт кремации расширяется список похоронных услуг. Согласно ФЗ № 8, любой гражданин вправе выбрать тот способ захоронения, который является наиболее для него приемлемым.
- Погребение кремированного тела является более эстетичным [4].

С принятием «О внесении изменений в законодательные акты Российской Федерации и признании утратившими силу некоторых законодательных актов Российской Федерации в связи с принятием федеральных законов «О внесении изменений и дополнений в Федеральный закон «Об общих принципах организации законодательных (представительных) и исполнительных органов государственной власти субъектов Российской Федерации» и «Об общих принципах организации местного самоуправления в Российской Федерации» от 22.08.2004 № 122-ФЗ вся ответственность за организацию ритуально-похоронного обслуживания возложена на органы местного самоуправления [6]. У многих из них нет средств на поддержание кладбищ, нет квалифицированных кадров, нет нормальной нормативной базы.

Органы местного самоуправления во многих регионах неудовлетворительно решают вопросы содержания и благоустройства городских и сельских кладбищ. Имеются факты незаконных захоронений. Население недостаточно информировано о своих правах и обязанностях в области погребения, о действующих нормативно-правовых документах в этой сфере.

В ряде регионов за развитие отрасли отвечают две-три административные структуры, которые не всегда могут договориться о взаимодействии. Зачастую, у органов местного самоуправления, прежде всего сельских регионов, просто нет средств на содержание и благоустройство кладбищ.

Все более обостряется проблема нехватки земли под кладбища. Каждый участок земли в настоящее время имеет своего хозяина и имеет цену. Чем ближе к городу и транспортным артериям, тем дороже земля.

В заключении выделим ряд пунктов, необходимых для решения выше упомянутых вопросов:

1. Рассмотреть возможность вывести земли, отводимые под кладбища, в отдельную категорию;
2. Строительство крематория;
3. Ввести в состав городской администрации подразделение по контролю за землями похоронно – ритуального назначения;
4. Возложить на данное подразделение задачи:
  - по контролю за деятельностью существующих кладбищ (как открытых, так и закрытых);
  - по контролю за деятельностью сопутствующих объектов (крематориев, хранилищ, мастерских по изготовлению ритуальных товаров);

- по решению вопросов выделения и согласования земель под новые кладбища.

## Литература

1. Интернет - энциклопедия [Электронный ресурс] - URL: <https://ru.wikipedia.org/wiki/%D0%AF%D0%BA%D1%83%D1%82%D1%81%D0%BA>
2. Караваева Н. В. Геоэкологические аспекты организации некрополей в условиях дефицита земельных ресурсов (на примере Москвы) // Вестник МГУЛ - Лесной вестник. 2006. №6. URL: <https://cyberleninka.ru/article/n/geoekologicheskie-aspekty-organizatsii-nekropoley-v-usloviyah-defitsita-zemelnyh-resursov-na-primere-moskvy> (дата обращения: 01.04.2020).
3. Постановление окружной администрации города Якутска от 3 февраля 2016 года № 25п «О деятельности специализированной службы по вопросам похоронного дела в городском округе «город Якутск»».
4. Ритуальное агентство «Есения» [Электронный ресурс] - URL: [http://www.eseni.ru/chto\\_nado\\_znat\\_o\\_kremacii.php](http://www.eseni.ru/chto_nado_znat_o_kremacii.php)
5. Федеральный закон от 12 января 1996 г. № 8 - ФЗ «О погребении и похоронном деле».
6. Федеральный закон "О внесении изменений в законодательные акты Российской Федерации и признании утратившими силу некоторых законодательных актов Российской Федерации в связи с принятием федеральных законов "О внесении изменений и дополнений в Федеральный закон "Об общих принципах организации законодательных (представительных) и исполнительных органов государственной власти субъектов Российской Федерации" и "Об общих принципах организации местного самоуправления в Российской Федерации" от 22.08.2004 № 122-ФЗ.

## Literature

1. Internet - Encyclopedia [Electronic Resource] - URL: <https://ru.wikipedia.org/wiki/Якутск>
2. Karavayeva N. V. Geoecological Aspects of Necropoles Organization in Conditions of Land Shortage (on the example of Moscow)//Journal of the MGUL - Forest Gazette. 2006. №6. URL: <https://cyberleninka.ru/article/n/geoekologicheskie-aspekty-organizatsii-nekropoley-v-usloviyah-defitsita-zemelnyh-resursov-na-primere-moskvy> (дата обращения: 01.04.2020).
3. Resolution of the District Administration of the City of Yakutsk No. 25p of 3 February 2016 "On the Activities of the Specialized Service for Funeral Affairs in the City District" The City of Yakutsk. "
4. Ritual agency "Esenia" [Electronic resource] - URL: [http://www.eseni.ru/chto\\_nado\\_znat\\_o\\_kremacii.php](http://www.eseni.ru/chto_nado_znat_o_kremacii.php)
5. Federal Law No. 8 of 12 January 1996 - Federal Law "On Burial and Funeral Affairs."
6. Federal Law "On Amendments to Legislative Acts of the Russian Federation and Recognition of Certain Legislative Acts of the Russian Federation as Invalid in Connection with the Adoption of Federal Laws" On Amendments and Additions to the Federal Law "On General Principles of Organization of Legislative Acts (representative) and executive bodies of the government of territorial subjects of the Russian Federation "and" about the general principles of the organization of local government in the Russian Federation" of 22.08.2004 No. 122-FZ.

# АНАЛИЗ ОСОБЕННОСТЕЙ ОСУЩЕСТВЛЕНИЯ ВНЕШНЕГО ГОСУДАРСТВЕННОГО ФИНАНСОВОГО КОНТРОЛЯ ЗА СОСТОЯНИЕМ СФЕРЫ СОЦИАЛЬНОЙ ЗАЩИТЫ НАСЕЛЕНИЯ В РЕГИОНЕ (НА МАТЕРИАЛАХ СЧЕТНОЙ ПАЛАТЫ ЯМАЛО-НЕНЕЦКОГО АВТОНОМНОГО ОКРУГА)

## ANALYSIS OF THE FEATURES OF EXTERNAL STATE FINANCIAL CONTROL OVER THE STATE OF SOCIAL PROTECTION OF THE POPULATION IN THE REGION ( BASED ON THE MATERIALS OF THE ACCOUNTING CHAMBER OF THE YAMALO-NENETS AUTONOMOUS DISTRICT)

Авторы: Чернов Алексей Владимирович

Аннотация: Статья посвящена анализу особенностей осуществления внешнего государственного финансового контроля за состоянием сферы социальной защиты населения в регионе на примере деятельности Счетной палаты Ямало-Ненецкого автономного округа. Описаны полномочия и статус Счетной палаты ЯНАО, её миссия, цели её деятельности и функции. Осуществлен анализ отчетных документов за 2018 год в области аудита региональной социальной политики в целом и деятельности органов исполнительной власти по социальной защите населения Ямало-Ненецкого автономного округа в частности. Даны соответствующие оценки. Высказано мнение об общей перспективности, бюджетной эффективности и управленческой полезности учета результатов контрольных мероприятий органа внешнего финансового контроля при дальнейшей корректировке и стратегическом планировании реализации региональной государственной социальной политики.

Ключевые слова: государственное управление, региональное управление, социальная защита, социальная защита населения, социально-экономическое развитие, внешний государственный финансовый контроль, аудит.

Annotation: *the Article analyzes the features of external state financial control over the state of social protection of the population in the region on the example of the accounts chamber of the Yamalo-Nenets Autonomous district. It describes the powers and status of the YaNAO accounting chamber, its mission, goals and functions. The analysis of reporting documents for 2018 in the field of audit of regional social policy in General and the activities of Executive authorities for social protection of the population of the Yamalo-Nenets Autonomous district in particular was carried out. The corresponding estimates are given. The opinion is expressed on the General perspective, budget efficiency and managerial usefulness of taking into account the results of control activities of the external financial control body in the further adjustment and strategic planning of the implementation of regional state social policy.*

*Keywords: public administration, regional management, social protection, social protection of the population, socio-economic development, external state financial control, audit.*

В сложившейся макроэкономической ситуации вопросы эффективности реализации государственной политики в области социальной защиты населения имеют очевидно высокую актуальность. Выше нее могут быть только вопросы защиты региональных бюджетов от нерационального или неправомерного расходования средств, предназначенных на самые остросоциальные и общественно важные расходы, а именно – на социальную сферу.

Ведь именно бюджет является одним из важнейших инструментов координации экономической жизни как государства, так и региона, и именно он позволяет контролировать поступление доходов в форме налоговых, неналоговых и безвозмездных поступлений, с одной стороны, и процесс использования бюджетных ресурсов на обеспечение задач и функций государства и региона – с другой. На территории любого субъекта Российской Федерации основным инструментом региона, выполняющим роль координатора его экономической жизни, является именно региональный бюджет.

Функционирование механизма государственного управления должно, прежде всего, основываться на полной, точной, прозрачной и достоверной информации о деятельности органов исполнительной власти.

Однако, большинству молодых ученых и исследователей не понаслышке известная проблема, когда отчетно-аналитическая информация органов исполнительной власти зачастую изобилует чрезмерно позитивными оценками собственной деятельности, причем публикуется последняя, как правило, заинтересованной стороной – собственно субъектами реализации политики – органами исполнительной власти и местного самоуправления.

Преодолеть обозначенную проблемную ситуацию призваны часто незаслуженно выпадающие из поля внимания исследователей – специальные независимые контрольно-счетные органы, функционирующие в отечественной системе государственного и муниципального управления по всей её вертикали во исполнение норм Конституции Российской Федерации и Федерального закона от 7 февраля 2011 года № 6-ФЗ «Об общих принципах организации и деятельности контрольно-счетных органов субъектов Российской Федерации и муниципальных образований»[\[1\]](#).

Именно формируемая такими специальными субъектами бюджетного и политического процесса аналитическая информация, по глубокому убеждению автора настоящей статьи, является не только предельно достоверной и точной, но и юридически значимой, что придает ей особый вес при разработке и принятии управленческих и политических решений. Иными словами, деятельность контрольно-счетных органов субъектов Российской Федерации традиционно и общепризнано вносит значительный вклад с точки зрения совершенствования системы государственного управления в регионах.

С целью иллюстрации практической действенности и значимости предложенного подхода к оценке деятельности органов исполнительной власти, автором настоящей статьи, в качестве примера, а также с учетом собственных научных интересов, предлагается рассмотреть особенности осуществления внешнего государственного финансового контроля на территории субъекта Российской Федерации на примере сферы социальной защиты населения региона – в Ямало-Ненецком автономном округе.

Ведущая роль в контроле за формированием и использованием финансовых ресурсов на

территории региона принадлежит Счетной палате Ямало-Ненецкого автономного округа, как это следует из положений статьи 66 Устава Ямало-Ненецкого автономного округа[2]. Статус Счетной палаты определен положениями специального Закона Ямало-Ненецкого автономного округа от 21.12.2015 № 138-ЗАО «О Счетной палате Ямало-Ненецкого автономного округа»[3], согласно которым, *Счетная палата Ямало-Ненецкого автономного округа является* государственным органом Ямало-Ненецкого автономного округа и постоянно действующим органом внешнего государственного финансового контроля, созданным Законодательным Собранием Ямало-Ненецкого автономного округа.

Счетная палата Ямало-Ненецкого автономного округа обладает организационной и функциональной независимостью и осуществляет свою деятельность самостоятельно, однако подотчетна Законодательному Собранию Ямало-Ненецкого автономного округа. Кроме того, Счетная палата Ямало-Ненецкого автономного округа является членом Совета контрольно-счетных органов при Счетной палате Российской Федерации, входит в Отделение Совета контрольно-счетных органов при Счетной палате Российской Федерации в Уральском федеральном округе.

Контрольные полномочия Счетной палаты распространяются на исполнительные органы государственной власти, учреждения Ямало-Ненецкого автономного округа, Территориальный фонд обязательного медицинского образования Ямало-Ненецкого автономного округа, муниципальные органы, учреждения, а также иные организации, использующие региональное имущество, получающие субсидии, инвестиции, кредиты или гарантии за счет средств бюджета автономного округа.

*Счетная палата Ямало-Ненецкого автономного округа является* государственным институтом, деятельность которого ориентирована на создание необходимых условий для функционирования эффективной системы государственного управления, обеспечивающей достижение целей и задач стратегического развития ямало-ненецкого автономного округа[4].

*Миссия* Счетная палата Ямало-Ненецкого автономного округа состоит в том, чтобы стимулировать развитие бюджетного процесса в автономном округе посредством предоставления достоверной и полной информации о поступлении и расходовании средств окружного бюджета, об участниках бюджетного процесса в автономном округе, быть уважаемым органом внешнего государственного финансового контроля - профессиональным, независимым и эффективным<sup>4</sup>.

*Стратегическая цель* деятельности Счетной палаты Ямало-Ненецкого автономного округа состоит в том, чтобы содействовать устойчивому социально-экономическому развитию автономного округа, повышению уровня и качества жизни населения автономного округа<sup>4</sup>.

Счетная палата Ямало-Ненецкого автономного округа выполняет три укрупненные *основные функции*:

Во-первых, это контрольная, экспертно-аналитическая функция - осуществлять внешний государственный финансовый контроль с учетом региональных особенностей автономного округа;

Во-вторых, это информационная функция - осуществлять общественный контроль над распоряжением государственными ресурсами, обеспечивая прозрачность бюджетного процесса;

В-третьих, это консультативная функция - осуществлять консалтинг в целях развития



внутреннего финансового аудита исполнительных органов государственной власти автономного округа, повышения ориентации исполнительных органов государственной власти автономного округа на общественные интересы.

Результаты деятельности Счетной палаты по реализации собственных полномочий, определенных законодательством Российской Федерации и Ямало-Ненецкого автономного округа, отражаются в специальных ежегодных Отчетах о проведении ею специальных контрольных и экспертно-аналитических мероприятий, подготовке на основе их результатов предложений по устранению выявленных нарушений, совершенствованию законодательства, бюджетного процесса и системы управления государственной собственностью.

В рамках подготовки настоящей статьи её автором был внимательно изучен Годовой отчет о деятельности Счетной палаты Ямало-Ненецкого автономного округа за 2018 год, а также иная информация об основных итогах контрольных мероприятий Счетной палаты Ямало-Ненецкого автономного округа за 2018 год по проверке использования средств бюджета автономного округа, выделенных на реализацию подпрограммы «Развитие мер социальной поддержки отдельных категорий граждан» государственной программы Ямало-Ненецкого автономного округа «Социальная поддержка граждан и охрана труда на 2014 - 2020 годы»[\[5\]](#), соответствующих муниципальных программ, опубликованная на официальном сайте рассматриваемого органа внешнего государственного финансового контроля региона[\[6\]](#).

Отчетных данных о деятельности Счетной палаты Ямало-Ненецкого автономного округа за 2019 год к моменту подготовки настоящей статьи на её официальном сайте не представлено.

Проанализированные отчетные данные содержат аналитическую информацию о деятельности Счетной палаты Ямало-Ненецкого автономного округа за 2018 год по реализации законодательно установленных полномочий, проведенных Счетной палатой Ямало-Ненецкого автономного округа контрольных и экспертно-аналитических мероприятиях, о выявленных при их проведении нарушениях, о внесенных Счетной палатой представлениях и предписаниях, а также о принятых решениях и мерах. Также в них приведены итоги тематических исследований Счетной палаты Ямало-Ненецкого автономного округа, проведенных для того, чтобы дать более глубокое понимание происходящих процессов в ключевых сферах экономики Ямало-Ненецкого автономного округа. По результатам осуществленных Счетной палатой контрольных и экспертно-аналитических мероприятий, ею, в отношении каждого из них, определены точки роста, выявлены наиболее проблемные вопросы, даны конкретные рекомендации по повышению эффективности осуществления государственной политики в анализируемых сферах деятельности. Кроме того, одной из значимых особенностей отчетных данных 2018 года стало проведение Счетной палатой Российской Федерации анализа деятельности Счетной палаты Ямало-Ненецкого автономного округа за 2015 -2017 годы. Впервые за 20 лет существования Счетной палаты Ямало-Ненецкого автономного округа была дана комплексная оценка контрольной, экспертно-аналитической и иной деятельности.

Анализ названных отчетных документов контрольно-счетного органа позволяет констатировать, что в 2018 году Счетной палатой Ямало-Ненецкого автономного округа была продолжена работа по проведению актуальных контрольных и экспертно-аналитических мероприятий в сфере социальной политики. *Важнейшей целью государственной социальной политики*, в рассматриваемый период, было повышение уровня и качества жизни граждан, нуждающихся в социальной поддержке государства.

Социальная поддержка населения в Ямало-Ненецком автономном округе осуществлялась и осуществляется через систему мер социальной поддержки и иных социальных выплат, направленных на повышения качества и уровня жизни населения автономного округа,

решение проблем уязвимых слоев населения. В автономном округе реализуется комплекс мероприятий, обеспечивающих достижение целей и решение задач по выполнению государственных обязательств по социальной поддержке граждан, определен в подпрограмме «Развитие мер социальной поддержки отдельных категорий граждан» государственной программы автономного округа «Социальная поддержка граждан и охрана труда на 2014 - 2020 годы». Социальная поддержка детей-сирот и детей, оставшихся без попечения родителей, в автономном округе обеспечивается реализуемыми мерами по социальному обслуживанию, материальному обеспечению, организацией отдыха, оздоровления, а также дополнительными мерами социальной поддержки.

В целях обеспечения равных возможностей детей, нуждающихся в особой заботе, в рамках задач, направленных на защиты прав и интересов детей-сирот и детей, оставшихся без попечения родителей, Указом Президента Российской Федерации от 1 июня 2012 г. N 761 «О Национальной стратегии действий в интересах детей на 2012 - 2017 годы» были предусмотрены следующие меры:

1. Разработка и внедрение программы поддержки детей- сирот и детей, оставшихся без попечения родителей, раннего возраста;
2. Совершенствование системы стимулирования граждан, желающих принять на воспитание детей-сирот и детей, оставшихся без попечения родителей, путем расширения перечня и улучшения качества услуг таким семьям;
3. Совершенствование законодательства в области защиты прав детей-сирот и детей, оставшихся без попечения родителей[7].

В 2018 году Счетной палатой автономного округа осуществлялся контроль расходов окружного бюджета на социальную политику путем проведения оценки правомерности и эффективности использования средств окружного бюджета, выделенных на реализацию мероприятий подпрограммы «Развитие мер социальной поддержки отдельных категорий граждан», а также путем проверки принятых мер по устранению выявленных нарушений и недостатков в сфере социальной поддержки населения в автономном округе в 2014 - 2017 годах.

*С целью выявления полноты созданных органами государственной власти автономного округа необходимых правовых условий реализации мероприятий подпрограммы «Развитие мер социальной поддержки отдельных категорий граждан», экспертами Счетной палаты Ямало-Ненецкого автономного округа был проведен анализ действующих законов и иных нормативных правовых актов автономного округа, по результатам которого сделан вывод о том, что органами государственной власти автономного округа созданы все необходимые правовые условия для реализации мероприятий по выполнению государственных обязательств по социальной поддержке граждан[8].*

По результатам проверки исполнения рекомендаций, изложенных в представлениях Счетной палаты автономного округа, направленных в департамент социальной защиты населения автономного округа и его подведомственным учреждениям за период 2014 - 2017 годы, отмечена высокая исполнительская дисциплина Департамента социальной защиты населения Ямало-Ненецкого автономного округа и его подведомственных учреждений[9].

Результаты контрольной деятельности Счетной палаты автономного округа за расходами окружного бюджета на финансовое обеспечение мер социальной поддержки и социального обслуживания детей-сирот и детей, оставшихся без попечения родителей, показали как положительную динамику реализуемых мер в данной сфере, так и отдельные недостатки.



Рисунок 1. Динамика реализации мер Ямало-Ненецкого автономного округа по социальной поддержке и социальному обслуживанию детей, оставшихся без попечения родителей, в 2015 - 2017 годах

В 2015-2017 годах реализуемые меры по социальной поддержке и социальному обслуживанию детей-сирот и детей, оставшихся без попечения родителей в автономном округе, показывают следующие *положительные изменения* (рисунок 1):

Во-первых, увеличилась доля детей-сирот и детей, оставшихся без попечения родителей, находящихся на воспитании в семьях, в общей численности детей-сирот и детей, оставшихся без попечения родителей, за год на 1,5 % (за период 2013-2017 годы указанный показатель увеличился на 10,3%);

Во-вторых, увеличилось количество семей, принявших детей-сирот и детей, оставшихся без попечения родителей, на возмездную форму опеки (приемных семей) на 11,8% (за период 2013-2017 годы указанный показатель увеличился на 119,7%);

В-третьих, снизилась численность детей-сирот и детей, оставшихся без попечения родителей, воспитываемых в учреждениях для детей-сирот и детей, оставшихся без попечения родителей, на 24,0 %[\[10\]](#).

При этом, согласно выводам Счетной палаты региона, реализация мер в сфере социальной поддержки в отношении детей, оставшихся без попечения родителей, характеризовалась наличием *отдельных недостатков*, наиболее важными из которых являются такие как:

Во-первых, несогласованность норм отдельных правовых актов автономного округа, регулирующих меры материального обеспечения в сфере социальной поддержки;

Во-вторых, отсутствие правовых норм, рейдирующих отдельные вопросы обеспечения дополнительными гарантиями по социальной поддержке.

Также осуществленный экспертами Счетной палаты Ямало-Ненецкого автономного округа анализ показателей эффективности реализации подпрограммы и методик их расчета позволил выявить и показать *недостатки в методиках по расчету показателей подпрограммы «Развитие мер социальной поддержки отдельных категорий граждан»* .

Особенно важным представляется вывод Счетной палаты о том, что общей в регионе тенденцией с 2015 года является *рост расходов окружного бюджета на увеличение финансирования социальных программ*. В качестве основных приоритетов расходов окружного бюджета выступают социальные обязательства перед населением автономного округа, обеспечение задач и функций автономного округа в сфере образования, здравоохранения и иные социально значимые расходы<sup>[11]</sup>.

В этой части автор настоящей статьи считает возможным еще раз подчеркнуть принципиальную важность опоры уполномоченных лиц на исключительно достоверную и юридически значимую информацию при всестороннем анализе и выработке управленческих решений в той или иной сфере государственного и муниципального управления. Особенно важным представляется опора на верифицированную информацию именно при разработке и реализации процедур совершенствования приоритетов стратегического планирования и бюджетного обеспечения системы социальной защиты населения Ямало-Ненецкого автономного округа.

В заключение статьи автор считает возможным выдвинуть тезис о том, что в современных реалиях государственного управления деятельности органов исполнительной власти регионов в области совершенствования приоритетов стратегического планирования и бюджетного обеспечения системы социальной защиты населения субъекта Федерации не мыслима без полноценного участия в названных управленческих процессах контрольно-счетных органов. Ведь, как показал представленный выше опыт Ямало-Ненецкого автономного округа, совершенствование мер по реализации государственной политики в сфере защиты детей-сирот и детей, оставшихся без попечения родителей, на территории региона требует решения существующих проблем с учетом *особых компетенций* и *особых полномочий*, которые присущи и вверены лишь Счетной палате Ямало-Ненецкого автономного округа.

Более того, специальная квалификация экспертов Счетной палаты позволяет внимательно следить и учитывать динамично меняющиеся правовые условия реализации государственной, социальной политики, учитывать постоянно расширяющийся и усложняющийся спектр стоящих перед органами власти задач, учитывать перманентно меняющиеся требования, предъявляемые к участникам бюджетного процесса.

При этом приоритеты деятельности Счетной палаты Ямало-Ненецкого автономного округа и видение стоящих перед органом задач всегда отвечали масштабу и соответствовали тренду развития страны и региона.

За 20-летний период своей деятельности Счетная палата Ямало-Ненецкого автономного округа по праву стала государственным институтом, способствующим созданию прочного фундамента для эффективного государственного управления, влияющим на формирование бюджетной политики Ямало-Ненецкого автономного округа и осуществляющим независимый финансовый контроль за качеством управления и распоряжения общественными ресурсами в интересах населения Ямало-Ненецкого автономного округа.

Во многом именно благодаря профессионализму, преданности делу и напряженной работе сотрудников Счетной палаты Ямало-Ненецкого автономного округа, руководству региона успешно и на высоком качественном уровне удается в полной мере исполнять все, и даже

самые амбициозные, социальные обязательства перед гражданами – жителями автономного округа.

## Литература

### Интернет-документы

1. Об общих принципах организации и деятельности контрольно-счетных органов субъектов Российской Федерации и муниципальных образований: Федеральный закон от 7 февраля 2011 года № 6-ФЗ [электронный ресурс] // СПС КонсультантПлюс. URL: <http://www.consultant.ru/> (дата обращения: 14.03.2020).
2. Устав (Основной закон) Ямало-Ненецкого автономного округа: Закон Ямало-Ненецкого автономного округа от 28 декабря 1998 г. № 56-ЗАО [электронный ресурс] // СПС КонсультантПлюс. URL: <http://www.consultant.ru/> (дата обращения: 14.03.2020).
3. О Счетной палате Ямало-Ненецкого автономного округа: Закон Ямало-Ненецкого автономного округа от 21.12.2015 № 138-ЗАО [электронный ресурс] // СПС КонсультантПлюс. URL: <http://www.consultant.ru/> (дата обращения: 14.03.2020).
4. Об утверждении государственной программы Ямало-Ненецкого автономного округа «Социальная поддержка граждан и охрана труда на 2014 – 2020 годы»: Постановление Правительства Ямало-Ненецкого автономного округа от 25 декабря 2013 года № 1128-П [электронный ресурс] // СПС КонсультантПлюс. URL: <http://www.consultant.ru/> (дата обращения: 14.03.2020).
5. Официальный сайт Счетной палаты Ямало-Ненецкого автономного округа [электронный ресурс] URL: <https://spyanao.ru> (дата обращения: 14.03.2020).
6. О Национальной стратегии действий в интересах детей на 2012 - 2017 годы: Указ Президента РФ от 1 июня 2012 г. № 761 [электронный ресурс] // СПС КонсультантПлюс. URL: <http://www.consultant.ru/> (дата обращения: 14.03.2020).
7. Годовой отчет о деятельности Счетной палаты Ямало-Ненецкого автономного округа за 2018 год [электронный ресурс] URL: <https://spyanao.ru/pdfviewer.html?file=/sitedata/61/Report2018.pdf> (дата обращения: 14.03.2020).

[1] Об общих принципах организации и деятельности контрольно-счетных органов субъектов Российской Федерации и муниципальных образований: Федеральный закон от 7 февраля 2011 года № 6-ФЗ [электронный ресурс] // СПС КонсультантПлюс. URL: <http://www.consultant.ru/> (дата обращения: 14.03.2020).

[2] Устав (Основной закон) Ямало-Ненецкого автономного округа: Закон Ямало-Ненецкого автономного округа от 28 декабря 1998 г. № 56-ЗАО [электронный ресурс] // СПС КонсультантПлюс. URL: <http://www.consultant.ru/> (дата обращения: 14.03.2020).

[3] О Счетной палате Ямало-Ненецкого автономного округа: Закон Ямало-Ненецкого автономного округа от 21.12.2015 № 138-ЗАО [электронный ресурс] // СПС КонсультантПлюс. URL: <http://www.consultant.ru/> (дата обращения: 14.03.2020).

[4] Официальный сайт Счетной палаты Ямало-Ненецкого автономного округа [электронный ресурс] URL: <https://spyanao.ru> (дата обращения: 14.03.2020).

[5] Об утверждении государственной программы Ямало-Ненецкого автономного округа «Социальная поддержка граждан и охрана труда на 2014 – 2020 годы»: Постановление Правительства Ямало-Ненецкого автономного округа от 25 декабря 2013 года № 1128-П [электронный ресурс] // СПС КонсультантПлюс. URL: <http://www.consultant.ru/> (дата обращения: 14.03.2020).

[6] Официальный сайт Счетной палаты Ямало-Ненецкого автономного округа [электронный ресурс] URL: <https://spyanao.ru> (дата обращения: 14.03.2020).

[7] О Национальной стратегии действий в интересах детей на 2012 - 2017 годы: Указ Президента РФ от 1 июня 2012 г. № 761 [электронный ресурс] // СПС КонсультантПлюс. URL: <http://www.consultant.ru/> (дата обращения: 14.03.2020).

[8] Годовой отчет о деятельности Счетной палаты Ямало-Ненецкого автономного округа за 2018 год [электронный ресурс] URL: <https://spyanao.ru/pdfviewer.html?file=/sitedata/61/Report2018.pdf> (дата обращения: 14.03.2020).

[9] Годовой отчет о деятельности Счетной палаты Ямало-Ненецкого автономного округа за 2018 год [электронный ресурс] URL: <https://spyanao.ru/pdfviewer.html?file=/sitedata/61/Report2018.pdf> (дата обращения: 14.03.2020).

[10] Годовой отчет о деятельности Счетной палаты Ямало-Ненецкого автономного округа за 2018 год [электронный ресурс] URL: <https://spyanao.ru/pdfviewer.html?file=/sitedata/61/Report2018.pdf> (дата обращения: 14.03.2020).

[11] Годовой отчет о деятельности Счетной палаты Ямало-Ненецкого автономного округа за 2018 год [электронный ресурс] URL: <https://spyanao.ru/pdfviewer.html?file=/sitedata/61/Report2018.pdf> (дата обращения: 14.03.2020).

# ТЕНДЕНЦИИ РАЗВИТИЯ СИСТЕМЫ ПРОЕКТНОГО УПРАВЛЕНИЯ В ГОСУДАРСТВЕННЫХ ОРГАНАХ В НАСТОЯЩЕЕ ВРЕМЯ

Авторы: Ахильгов Магомед Абдулмажитович

Аннотация: Основным ориентиром для написания данной статьи стал весьма положительный опыт индустриально развитых стран, которые длительное время полноценно и эффективно используют проектное управление, направленное на развитие государственно-частного партнерства и посредством которого достигались установленные целевые значения и показатели. На современном этапе Правительство Российской Федерации активно внедряет и использует в государственном управлении программно-целевой подход. практики проектного управления в российских государственных. Активное развитие проектного управления инициирует и Президент РФ, который определяет данную форму управления как один из ключевых инструментов эффективного управления в органах государственной власти.

Ключевые слова: проектное управление, государство, законодательство, государственные органы.

Annotation: the Main reference point for writing this article is the very positive experience of industrially developed countries, which for a long time fully and effectively use project management aimed at the development of public-private partnership and through which the set targets and indicators were achieved. At the present stage, the Government of the Russian Federation is actively implementing and using a program-oriented approach in public administration. project management practices in Russian state institutions. Active development of project management is initiated by the President of the Russian Federation, who defines this form of management as one of the key tools for effective management in public authorities.

Keywords: project management, state, legislation, state bodies.

С 2005 года проектное управление стало основным направлением управления стратегически наиболее важными задачами и объектами на государственном уровне РФ посредством разработки национальных проектов, при этом основной целью проектного управления в данный период было эффективное распределение бюджетных средств для решения наиболее важных социально-экономических задач общества.

Развитие проектного управления в России возможно было только посредством формирования организационно-институциональной системы, то есть создания органа, который бы курировал, отвечал и развивал проектное управление в органах государственной власти, в первую очередь, на уровне централизованной власти. Так, с 21.10.2005г. при Президенте России был образован Совет по реализации приоритетных национальных проектов, который функционирует и по настоящее время, менялось лишь название органа – в период 2012-2016гг. он назывался Комиссией при Президенте РФ по реализации приоритетных национальных проектов и демографической политике, с 2016 года орган именуется как Совет при Президенте РФ по стратегическому развитию и приоритетным проектам[1]. Основной функционал Совета заключается в разработке и реализации приоритетных проектов развития

государства, таких как национальные и демографические проекты. Формирование институциональной основы проектного управления на государственном уровне означало полный переход на новый метод управления, существенно отличающийся от предыдущих методов и принципов управления государством. При этом в период с 2005 по 2013гг. проектное управление присутствовало только на централизованном уровне власти. За данный период было разработано и реализовано множество национальных проектов, в том числе: НП «Здоровье»; НП «Доступное и комфортное жилье – гражданам России»; НП «Образование»; НП «Развитие агропромышленного комплекса (АПК)» (таблица 1.1).

Таблица 1.1 – Характеристика некоторых государственных проектов РФ в период с 2006 гг.

Наименование национального проекта	Цели проекта	Сроки реализации	Результаты
1	2	3	4
Доступное и комфортное жилье – гражданам России	Формирование рынка доступного жилья и обеспечение комфортных условий проживания российских граждан	2006-2010 гг., Разработаны программы: «Обеспечение доступным и комфортным жильем и коммунальными услугами граждан РФ», «Доступная среда» на 2011-2020гг.	Увеличение объема жилищного строительства с 60 млн. кв.м. в 2006г. до 80 млн. кв.м. в 2014г. Увеличение объемов ипотечного кредитования с 20 в 2006г. до 716,9 млрд. руб. в 2011г.[2]
Развитие АПК	Увеличение производства сельскохозяйственной продукции в России и улучшение социально-экономического положения сельского населения	2006-2007гг. (с 2008 г. – Государственная программа развития сельского хозяйства)	Целевые показатели проекта: - увеличение производства мяса на 7%; - увеличение производства молока – на 4,5%; - увеличение объема продукции личных подсобных и крестьянских (фермерских) хозяйств; - строительство 1392,9 тыс. кв.м. жилья; - улучшение жилищных условий молодых специалистов (31,64 тыс. чел.) на селе. Целевые параметры не достигнуты, национальный проект оказался неэффективным[2].



Наименование национального проекта	Цели проекта	Сроки реализации	Результаты
1	2	3	4
Здоровье	Повышение доступности и качества медицинской помощи, строительство центров высоких медицинских технологий и др.	2006-2010 гг., 2011-2013 гг.	<ul style="list-style-type: none"> <li>- увеличена заработная плата медицинских работников (на 5-10 тыс. руб.);</li> <li>- 10 тыс. учреждений оснащены современным диагностическим оборудованием;</li> <li>- обновлено 70% парка автомобилей скорой помощи;</li> <li>- построены 13 федеральных медцентров;</li> <li>- с 01.01.2006г. начала действовать программа «Родовой сертификат»;</li> <li>- продолжительность жизни населения увеличилась на 2,3 года[2]</li> </ul> <p>Выплачены:</p> <ul style="list-style-type: none"> <li>- по 1 млн. руб. для 3 тыс. инновационных школ;</li> <li>- по 100 тыс. руб. – 10 тыс. лучших учителей;</li> </ul>
Образование	Повышение уровня образования населения, повышение эффективности системы образования в РФ	2006-2010, 2011-2013гг.	<ul style="list-style-type: none"> <li>- гранты по 5 млрд. руб. – 17-ти лучшим инновационным университетам;</li> <li>- 30-60 тыс. руб. – более 5-ти тыс. победителей различных олимпиад и конкурсов;</li> <li>- подключены все российские школы к интернету;</li> <li>- созданы 10 федеральных университетов[2]</li> </ul>

Источник: составлено автором на основе отчетов о реализации национальных проектов на территории РФ за период 2006-2020гг.

Стартовые национальные проекты 2006 года - «Здоровье», «Доступное и комфортное жилье – гражданам России», «Образование», «Развитие агропромышленного комплекса (АПК)» - стали важным фундаментом в построении принципиально нового механизма государственного управления. Но все же имелся существенный недостаток – отсутствие как таковой стратегии государственного развития.

Попытки обозначить стратегию и вывести систему государственного управления на эффективный уровень проектного управления были предприняты в Майских указах 2012г.[2], в которых была обозначена стратегия социально-экономического развития государства и целевые показатели развития экономики и общества. В соответствии с данным документом на конец 2018г. действовало 43 государственные программы, охватывающие различные сферы жизни общества. Схема определения целей без предварительного формирования механизма

его достижения показала свою неэффективность, поскольку поставленные цели по стратегически важным направлениям не были достигнуты (таблица 1.2). Рассмотренные этапы развития проектного управления в органах государственной власти в РФ в период 2000-2018гг.

в обобщенном виде представлены на рисунке 1.1.

Таблица 1.2 - Оценка целей и результатов реализации направлений государственного развития, предусмотренных Указом Президента Российской Федерации от 7 мая 2012 года N 596 «О долгосрочной государственной экономической политике» (период реализации: 2012-2018гг.)

Целевое направление	Цель	Результат
Национальная экономика	Рост реальной зарплаты и производительности труда в 1,5 раза	Цель не достигнута
Социальная экономика	Создание 25 млн. высокопроизводительных рабочих мест, где зарплата выше средней по отрасли	Цель не достигнута: факт - 17,6 млн. рабочих мест
Национальная оборона	Переоснащение армии новейшими видами вооружений на 70%	Цель не достигнута: факт - 59%
Национальная экономика	Достижение 20 места в рейтинге Всемирного банка по условиям ведения бизнеса	Цель не достигнута: факт - 31 место
Демография	Рост ожидаемой продолжительности жизни в стране - 74 года	Цель не достигнута: факт - факт - 70,5 лет
Национальная экономика	Увеличение объема инвестиций в основной капитал - не менее, чем на 27% ВВП	Цель не достигнута
Национальная экономика	Рост продукции высокотехнологичных и наукоемких отраслей экономики в ВВП в 1,3 раза	Цель не достигнута: факт - в 1,2 раза
Средства массовой информации	Увеличение доли публикаций российских ученых в иностранных научных изданиях до 2,44%	Цель не достигнута: факт - 2,45%

Источник: составлено автором на основе отчетов о достижении стратегических целей, согласно Указу Президента РФ от 7 мая 2012 года, N 596

2000-2005гг.	2006-2010гг.	2011-2018гг.
Отдельные федеральные целевые программы. Отсутствие единой стратегии управления	Четыре национальных проекта: НП «Здоровье»; НП «Доступное и комфортное жилье – гражданам России»; НП «Образование»; НП «Развитие агропромышленного комплекса (АПК)»	Обозначена стратегия развития Майские указы 43 государственные программы

Рисунок 1.1 – Этапы развития проектного управления в органах государственной власти в РФ в период 2000-2018гг.

Источник: составлено автором

Неэффективность проектного управления РФ в период 2000-2012гг. обусловлена наличием и влиянием следующих факторов:

- отсутствие институциональной структуры стратегического управления в государстве;
- отсутствие единого механизма проектного управления в органах исполнительной власти;
- слабое взаимодействие с бизнесом.

Формирование организованной системы проектного управления в органах государственной власти начали с разработки механизма проектного управления в органах исполнительной власти. В 2013 году на основании Приказа Министерства экономического развития РФ от 05.06.2013 №304 был создан Совет по внедрению проектного управления в федеральных органах исполнительной власти и органах государственной власти субъектов РФ. Основными задачами деятельности Совета стали разработка методических рекомендаций по управлению проектами в федеральных органах исполнительной власти и органах государственной власти субъектов РФ, подготовка предложений по формированию нормативно-правовой базы по управлению проектами в федеральных органах исполнительной власти и органах государственной власти субъектов РФ, подготовка предложений по организации обучения и эффективного управления инвестиционными проектами с государственным участием в органах исполнительной власти. В состав Совета входят чиновники высшего и среднего звена, топ-менеджеры экспертных и консалтинговых компаний, банков, высших учебных заведений.

Советом по внедрению проектного управления в федеральных органах исполнительной власти и органах государственной власти субъектов РФ разработаны Методические рекомендации по внедрению проектного управления в органах исполнительной власти, утвержденные Распоряжением Министерства экономического развития РФ №26Р-АУ от 14.04.2014г.

Методические рекомендации содержат методический материал по формированию модели проектно-ориентированной системы управления в органах исполнительной власти.

Согласно данному документу, внедрение проектного управления в органах исполнительной власти направлено на достижение следующих основных целей:

- обеспечение достижения результатов, запланированных органами исполнительной власти;
- повышение качества достигаемых результатов;
- сокращение сроков достижения результатов;
- прозрачность, обоснованность и своевременность принимаемых решений в органе исполнительной власти;
- повышение эффективности межведомственного взаимодействия при осуществлении совместной деятельности за счет использования единых подходов проектного управления;
- повышение эффективности взаимодействия с подрядными организациями, привлекаемыми органом исполнительной власти.

Целеполагание при этом должно основываться на стратегии, определяемой Президентом РФ и Правительством РФ в следующих нормативно-правовых актах:

- «Майские указы» Президента РФ от 07.05.2012г.[2];
- Послание Президента РФ Федеральному Собранию РФ;
- Основные направления деятельности Правительства РФ;
- Иные акты Президента РФ и Правительства РФ, определяющие стратегические цели и приоритеты РФ на долгосрочный период.

Тем самым, стратегию проектного управления в исполнительных органах власти, в том числе в субъектах РФ, определяют Президент и Правительство, что, с одной стороны позволяет сформировать единую систему целей, синхронизировать направления развития социально-экономической системы различных регионов.

Советом по внедрению проектного управления в федеральных органах исполнительной власти и органах государственной власти субъектов РФ разработана модель проектно-ориентированной системы управления (рисунок 1.2).



Рисунок 1.2 – Модель проектно-ориентированной системы управления в органах исполнительной власти[3]

Разработанная модель проектно-ориентированной системы управления в органах исполнительной власти и органах государственной власти субъектов РФ характеризуется следующими основными элементами и свойствами:

- модель включает три уровня проектного управления: стратегический, тактический, операционный, при этом стратегический уровень определяется государственными программами и нормативно-правовыми актами Президента и Правительства РФ. Тактический уровень включает внутренний план деятельности органа исполнительной власти, который составляет, как правило, на квартал. Операционный уровень содержит проектное управление и управление процессами;
- модель предполагает формирование установленной проектной и отчетной документации, в том числе паспорт проекта, укрупненный перечень ключевых событий

- приоритетного проекта, отчет о ходе исполнения плана деятельности, прогноз реализации ключевых событий, дорожная карта внедрения проектного управления;
- модель предполагает формирование проектного офиса и проектного комитета, основной функционал которых заключается в осуществлении мониторинга, анализа хода реализации проектов, оказании методической помощи участникам. Функциональные задачи проектного офиса и проектного комитета представлены на рисунке 1.3.

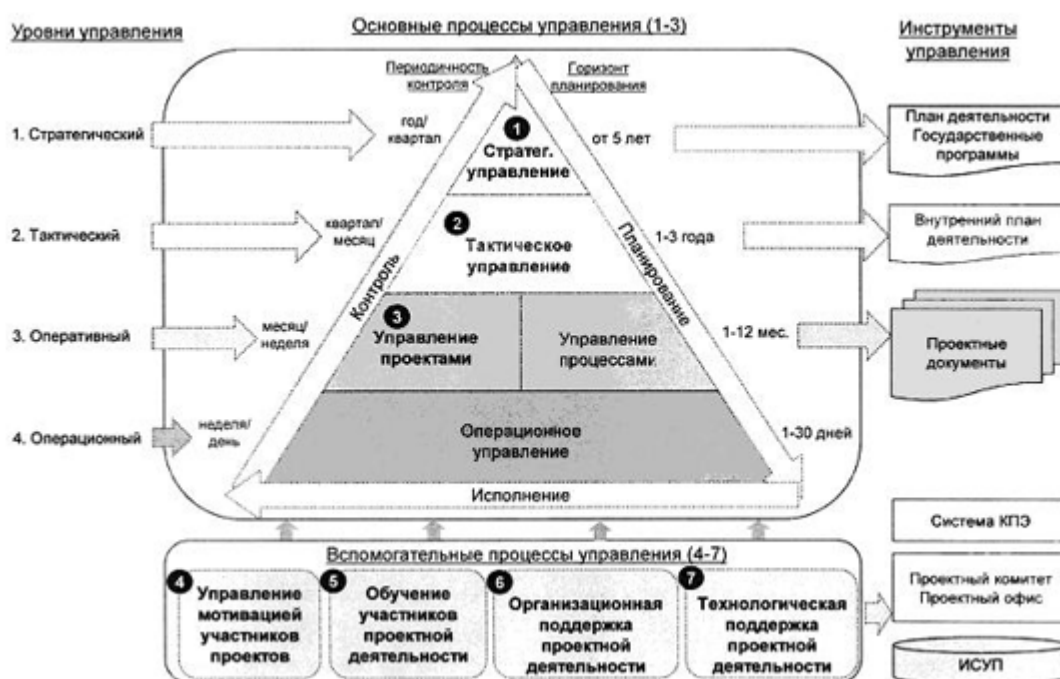
	Проектный офис	Проектный комитет
Архитектура и методология	Разработка и поддержка нормативных методических документов	Рассмотрение и согласование нормативных методических документов
Стратегическое управление	Стратегическое планирование Сводная отчетность Согласование изменений	Утверждение плана деятельности Контроль реализации плана деятельности Утверждение изменений
Тактическое управление	Формирование внутр. плана деятельности Сводная отчетность Согласование проектов и изменений	Утверждение внутр. плана деятельности Контроль реализации внутр. плана деятельности Утверждение изменений
Проектное управление	Согласование документов по проектам Методическая поддержка Управление/администрирование проектов	Контроль реализации проектов, ключевых событий и показателей
Система проектной мотивации	Внедрение и поддержка система проектной мотивации	Согласование ключевых показателей эффективности
Обучение	Организация обучения проектному управлению	
Организационная поддержка	Создание и поддержка работы Проектного комитета, подготовка решений	Принятие решений
Информационная система	Внедрение информационной система проектного управления Ведение архива проектов	

Рисунок 1.3 – Функциональные задачи проектного офиса и проектного комитета[3]

В каждом регионе должны быть сформированы данные структуры. Проектный офис осуществляет консультирование и методологическую помощь в разработке и поддержке нормативных методологических документов, в стратегическом планировании, сводной отчетности, согласовании изменений, организации обучения проектному управлению и т.д. Проектный комитет является контрольно-ревизионной инстанцией, осуществляющей рассмотрение и согласование нормативных методических документов, утверждение плана деятельности, контроль реализации плана деятельности, контроль реализации проектов, ключевых событий и показателей, согласование ключевых показателей эффективности и др.

Так, стратегия проектного управления определяется государственными программами и нормативно-правовыми актами Президента и Правительства РФ. При этом на момент формирования Методических рекомендаций основным стратегическим документом были «Майские указы» Президента РФ. Фиаско данной стратегии определили необходимость кардинальных перемен в сфере стратегического управления в РФ. В соответствии с этим в 2016г. было принято решение о создании (преобразовании ранее действовавшего) Совета при Президенте РФ по стратегическому развитию и приоритетным проектам.

С 2016 года начал функционировать более эффективный механизм управления вопросами стратегического развития в государстве, определяющими направления проектного управления в органах исполнительной власти и органов государственной власти субъектов РФ. Главное управление стратегией, как и прежде, осталось в руках Президента РФ, но формирование отдельного органа, отвечающего за формирование и исполнение стратегии, позволило

организовать и скоординировать процесс, сделать его непрерывным. Кроме того, Совет был создан для подготовки предложений Президенту РФ по разработке и реализации основных направлений стратегического развития страны, определения ключевых параметров наиболее важных государственных проектов и программ[4] (рисунок 1.4).



Рисунок 1.4 - Функции Совета при Президенте РФ по стратегическому развитию и приоритетным проектам

Источник: составлено автором

За период 2016-2018гг. Советом были утверждены паспорта 29 приоритетных проектов, на реализацию которых было потрачено 177 млрд. руб. в 2017г. и 168 млрд. руб. в 2018г. Кроме того, в 2018г. государственные программы стали переводить на проектное управление.

Для обеспечения комплексного и экспертного сопровождения проектной деятельности в государственном секторе 19.08.2016г. был создан Центр проектного менеджмента РАНХиГС. Основным функционалом Центра является: подготовка аналитических и иных материалов о реализации национальных проектов и федеральных проектов для проектного офиса Правительства РФ, взаимодействие с участниками национальных, федеральных и региональных проектов по вопросам их реализации, участие в информационном сопровождении, мониторинг проектной деятельности в Правительстве РФ, проведение оценки зрелости проектной деятельности в регионах и т.д. [5]

Таким образом, основными тенденциями развития системы проектного управления в государственных органах РФ являются тотальный перевод всех государственных систем на проектное управление. Основными причинами выбора данного метода управления в государственных органах власти стали более эффективный контроль над использованием

государственных средств, а также расширенные возможности привлечения частного капитала для решения государственных вопросов. Важным направлением проектного управления в государственных органах исполнительной власти субъектов РФ в настоящее время является формирование эффективной самостоятельной системы управления проектами со своей нормативной и организационной базой, позволяющими формировать и реализовывать собственные проекты, направленные на решение социально-экономических задач. При этом важнейшим условием проектного управления является соответствие целевых параметров проектов основным стратегическим целям развития государства.

#### **Список использованной литературы:**

1. Ускова Т.В., Копытова Е.Д. К вопросу о внедрении проектного управления в органах власти // Проблемы развития территории. - 2017. - №4 (90). Режим доступа: <https://cyberleninka.ru/article/n/k-voprosu-o-vnedrenii-proektnogo-upravleniya-v-organah-vlasti> (дата обращения: 10.01.2020)
2. Указ Президента Российской Федерации от 7 мая 2012 года N 596 "О долгосрочной государственной экономической политике"
3. Методические рекомендации по внедрению проектного управления в органах исполнительной власти, утвержденные Распоряжением Министерства экономического развития РФ №26Р-АУ от 14.04.2014г.
4. Ускова Т.В., Копытова Е.Д. К вопросу о внедрении проектного управления в органах власти // Проблемы развития территории. - 2017. - №4 (90). Режим доступа: <https://cyberleninka.ru/article/n/k-voprosu-o-vnedrenii-proektnogo-upravleniya-v-organah-vlasti> (дата обращения: 10.02.2020)
5. Официальный сайт Центра проектного менеджмента РАНХиГС. Режим доступа: <https://pm.center/company/> (дата обращения: 10.04.2020)

# Информационные технологии

## ЭЛЕКТРОННЫЙ ДОКУМЕНТООБОРОТ В БАНКОВСКОМ СЕКТОРЕ: РИСКИ И ПРЕИМУЩЕСТВА

### ELECTRONIC DOCUMENT MANAGEMENT IN THE BANKING SECTOR: RISKS AND BENEFITS

Авторы: Сорокина Мария Николаевна, Романенко Анастасия Борисовна

Аннотация: в данной статье рассматривается необходимость введения ЭДО в банковскую деятельность, предпосылки, риски и преимущества такой системы в РФ и в международной практике, а также вынесены перечень вопросов и проблем, с которыми ЭДО может помочь справиться в сфере банковского дела.

Ключевые слова: банковская сфера, электронный документооборот, цифровизация, риски, документы, преимущества, онлайн-банкинг

Annotation: this report is about necessity of electronic document management's implementation into the banking sector, its prerequisites, risks and advantages in the world practice. The list of the questions and problems which can be solved because of the EDM.

Keywords: banking sector, electronic document management, digitalization, risks, documents, advantages, online banking

Что такое система электронного документооборота и почему это нужно.

Различные субъекты экономики могут продолжать хранить бумажные документы, но уже в ближайшее время процесс цифровизации безвозвратно изменит это. На оцифровку бумажных документов и поддержание их в виде, пригодном для управления, необходимы значительные усилия, но это в свою очередь позволит расширить зону использования системы электронного документооборота.

В России наиболее популярным для осуществления ЭДО является система "Контур.Диадок". Выбор в пользу данной системы многие пользователи сделали основываясь на предыдущем опыте взаимодействия с продуктами СБК Контур, такими как электронная отчетность, сверка НДС, услуги удостоверяющего центра по выдаче электронной подписи и прочие. Также повлияли на выбор рекомендации контрагентов, которые уже использовали Диадок, об этом можно судить по высокому показателю NPS - индекс готовности рекомендовать, отражает лояльность своих потребителей. Более того, Российское государство развивает процесс цифровизации и на законодательном уровне, что представлено в следующих нормативно-правовых актах:

- [Налоговой Кодекс РФ](#); [1]
- [Указ Минфина России от 10.11.2015 № 174Н](#) «Об утверждении Процедуры выставления и



получения счетов-фактур в соответствующей форме по телекоммуникационным каналам связи с использованием усиленной квалифицированной электронной подписи»; [2]

- [Федеральный закон № 63-ФЗ «Об электронной подписи»](#) [3]
- [Приказ ФНС России от 19.12.2018 № ММВ-7-15/820](#)

«Об утверждении формата счета-фактуры, формата представления документа об отгрузке товаров (выполнении работ), передаче имущественных прав (документа об оказании услуг), включающего в себя счет-фактуру, и формата представления документа об отгрузке товаров (выполнении работ), передаче имущественных прав (документа об оказании услуг) в электронной форме» [4]

- [Приказ ФНС России от 18.01.2017 № ММВ-7-6/16](#)

«Об утверждении формата документа, необходимого для обеспечения электронного документооборота в отношениях, регулируемых законодательством о налогах и сборах» [5]

Рассмотрим подробнее из чего состоит управление ЭДО

Очевидно, что управление ЭДО включает в себя то, как различные организации хранят, управляют и отслеживают электронные документы. Управление документами позволит контролирующим органам получать, отслеживать, хранить электронные документы такие как PDF-файлы, текстовые файлы и цифровые изображения бумажного контента. Помимо этого управление документов подразумевает использование компьютерной системы и программного обеспечения для хранения, управления и отслеживания электронных документов и электронных изображений бумажной информации, полученной с помощью сканера документов. Система автоматизации документооборота представлена в виде программного обеспечения, которое контролирует и организует документы по всем её участникам, а также включает получение и обработку контента, рабочего процесса, поддерживает систему вывода и поиска информации.

Рассмотрим каковы преимущества использования ЭДО.

Организации могут извлечь выгоду из ЭДО различными способами. Многие участники ЭДО, особенно крупные, распространяют документы на большие расстояния, в несколько мест и в различные хранилища, такие как публичные или частные сети, общие облачные хранилища, жесткие диски, системы электронной почты.

Но не стоит забывать, что некоторые информационные хранилища представляют угрозу. Организации сталкиваются с высоким риском повреждения или потери файлов, ошибок, утраты местоположения важных документов.

ЭДО помогает структурировать документы и легко искать их.

Путем последовательного использования метаданных в масштабах всего предприятия и классификации и категоризации контента можно значительно повысить эффективность поиска и сделать возможным поиск по нескольким “подборкам” материалов, которые распределены по нескольким репозиториям.

Кроме того, система ЭДО может интегрировать разрозненные документы для повышения контроля, доступа и эффективности процессов. Системы управления документами экономят время и деньги для организаций и помогают им отслеживать конфиденциальные документы и

информацию о том, кто к ним обращался. Это особенно важно для тех участников, которые обрабатывают конфиденциальную или секретную информацию.

### Особенности работы ЭДО.

На качество функционирования влияют такие факторы, как: размер участников документооборота, подход к технологиям и управлению рисками предприятия (централизованный, децентрализованный или распределенный), существующая технологическая инфраструктура, а также ожидаемые изменения в информационной архитектуре, наличие IT-персонала, набор навыков, необходимых для разработки операционной стратегии управления рисками организации

Основные шаги, которые необходимо предпринять при оценке коммерческого программного обеспечения ЭДО или риск-менеджмента, включают определение требования субъектов, взвешивания критериев и создание руководства по оценке, саму шкалу оценивания и оценку продуктов поставщика

Особое внимание стоит уделить внедрению ЭДО в банковский сектор.

Очевидно, что банковский сектор является одним из наиболее автоматизированных в мире и в РФ. Для банков разработано значительное количество программных обеспечений. Например, финансово-учетные системы, системы поддержки принятия решений(DSS); система планирования корпоративных ресурсов(ERP); системы управления взаимоотношениями с клиентами(CRM); исполнительные информационные системы(ESS) и другие. Помимо этого используются такие фундаментальные ПО, как система безопасности, система управления базами данных, аппаратное обеспечение банкоматов и терминалов. Не стоит забывать о набирающей популярность онлайн-банкинге и его особенностях и требований к ПО.

Организации, уже перешедшие на электронные системы управления документооборотом, имеют преимущества. [6]

Рассмотрим причины, по которым можно прийти к такому выводу:

#### 1. Минимизация рисков при аудите.

Сам процесс аудита на данный момент является практически полностью автоматизированным. Единственный элемент процесса аудита, который нельзя заменить на технику - профессиональное экспертное мнение аудитора, которое необходимо при вынесении аудиторского заключения (professional judgment). Остальные же этапы, а именно сбор информации и перенос ее из базы аудируемого лица в базу аудитора, автозаполнение, взаимоувязка документов, а между ними проведение инвентаризации и изучение копий-сканов документации. Безусловно, автоматизация не может полностью заменить привычную аудиторскую проверку, потому что весь процесс проверки - это общение аудитора с руководством и должностными лицами компании. В конце концов, аудит - это экспертная деятельность и без мнения аудита в качестве эксперта обойтись нельзя. Но зато частичная автоматизация может сократить затраты аудитора на проведение проверки, например, работа онлайн, в случае если она проводится в команде, существенно сокращает время обсуждения проблем и исправления общих ошибок, использование ПО для определения рисков также снижает шанс недостоверности аудиторской проверки, помимо этого аудитор может работать как с РБСУ, так и с МСФО намного удобнее и быстрее благодаря технологиям. Кроме всего прочего, в случае работы в команде, каждому сотруднику выдается электронная подпись,

которая повышает уровень личной ответственности каждого сотрудника, а значит, качество аудита и время его проведения значительно возрастает.

## 2. Повышение подотчётности.

Внедрения ЭДО позволит упростить основные бизнес-процессы банка путем исключения ручной маршрутизации документов в обыденных процедурах и тем самым, высвободить часть трудовых ресурсов. Вместе с этим будет получено и более эффективное управление бизнес-процессами за счет возможности следить за качеством и сроком выполнения установленных указаний.

## 3. Консолидация данных из других систем

Значительным препятствием в стандартизации процессов является невозможность получить единообразный доступ к данным из различных систем. То есть даже в случае, когда финансовые организации перешли на ЭДО не исключается вероятность трудностей с доступом к корпоративной информации, а значит компания рискует недополучить отдачу от инвестирования в технологии. Стоит отметить, что на рынке уже существуют системы контроля документооборота, которые обладают гибким инструментарием и способны интегрировать с другими системами.

Тем не менее не стоит забывать основные недостатки/риски, с которыми можно столкнуться при ведении ЭДО в банковской сфере:

1. человеческий фактор при оцифровке большого объема документов
2. недоверие со стороны клиентов
3. риск похищения информации из баз данных
4. риск подделки документов

Зачастую организации на пути внедрения ЭДО в свою работу сталкиваются с некоторыми трудностями на этапах перевода бумажного документооборота в электронный вид:

- постановка цели и задач автоматизации

Чаще всего - это цель оптимизации рабочих процессов, повышение эффективности. Именно на этом уровне уже важно понимать, что весь процесс диджитализации может вызвать затруднения особенно в технической составляющей.

- предпроектное обследование

На этом этапе важно сделать ревизию уже имеющихся документов на бумажных носителях, изучить требования к ним, понять процессы инициации, утверждения, исполнения и утилизации внутренней документации (ОРД). Необходимо понять, как и в каком объёме будут передаваться документы партнерам, контрагентам, филиалам и другим заинтересованным лицам. И самое главное - нужно выявить те отделы, которые наиболее остро нуждаются во внедрении ЭДО. В конце данного этапа нужно собрать все полученные сведения вместе и провести комплексный анализ имеющихся показателей.

- оптимизация процессов документооборота

На этом шаге нужно систематизировать саму работу с документами, чтобы внедрение ЭДО

оказалось эффективным. Если до этого на предприятии не было принято каких-либо стандартов документооборота, то их необходимо создать, принимая во внимание требования ГОСТ Р 15489.

- Разработка проекта автоматизации

Нужно составить схему процесса управления документами, прописывание путей передач документов, сканов-копий, их порядок и очередность согласования, возможность рассмотрения совместного использования и работы с документами ответственных лиц. Определить права работников относительно доступа и пользования корпоративными данными. По итогу должно быть составлено частное техническое задание.

- Кастомизация типовой конфигурации

Доработка ПО для конкретной организации.

- Внедрение

Установка ПО на рабочих ПК, ознакомление с интерфейсом, а также возможное создание электронной подписи.

- Создание электронного архива

Даже электронные документы требуют определённого объёма памяти для их хранения, которое обусловлено нормативно-правовыми актами.

- Интеграция с другими системами

Внедрение ЭДО не исключает наличия других программ для обеспечения деятельности бизнес - процессов, которые требуют тесной взаимосвязи для эффективной работы предприятия.

- Обучение персонала

Проведение обучения для сотрудников, а также разработка руководств для пользователей.

- Контроль работы

Регулирование работы ЭДО, исправление недочетов и недоработок, в случае если такие выявляются после установки ПО.

Главные функции систем электронного оборота документов состоит в основном в том, чтобы регистрировать новые документы, контролировать уже имеющиеся в базе документы, а также свободное и легкое создание необходимых документов на базе готовых шаблонов и образцов.

Цифровизация банковских документов необходима для большей части деятельности банка, а именно: прохождение процедуры аудита, управление внутренними бизнес-процессами, оформление отчетностей различных уровней.

Теперь мы можем ответить на вопрос: “Почему банкам необходима СЭД?”

Данная система поможет разрешить целый ряд задач:

- контроль за исполнением дисциплины
- автоматизация бизнес-процессов и задание маршрутов движения документов
- автоматизация управленческого, кадрового, хозяйственного, юридического документооборота компании
- автоматизация делопроизводства, электронной канцелярии
- автоматизация управления совещаниями
- консолидация документов из различных систем
- замена устаревших систем на единую, современную и эффективную систему электронного документооборота.

Таким образом, внедрение ЭДО в банковской сфере сейчас крайне необходимо как для крупных организаций, так и для небольших, иначе в современном мире, где существует огромный информационный поток, который невозможно хранить в бумажном виде без риска потерь информации и с большей вероятностью сохранения необходимых данных, чрезвычайно трудно выдержать конкуренцию. Но несмотря на практически обязательный характер внедрения ЭДО, потому как иначе банк не сможет соответствовать требованиям современного клиента и осуществлять деятельность с контрагентами, любая организация должна предусматривать определенные риски, связанные с самим процессом внедрения и дальнейшей реализации и организации документооборота в электронном виде.

### Список литературы

1. Налоговый кодекс Российской Федерации [Текст]: НК РФ от 31 июля 1998г. // КонсультантПлюс
2. Об утверждении Процедуры выставления и получения счетов-фактур в соответствующей форме по телекоммуникационным каналам связи с использованием усиленной квалифицированной электронной подписи [Текст]: Указ Минфина России от 10.11.2015 № 174Н // КонсультантПлюс
3. «Об электронной подписи» [Текст]: федер. закон от 06.04.2011 № 63-ФЗ // КонсультантПлюс
4. «Об утверждении формата счета-фактуры, формата представления документа об отгрузке товаров (выполнении работ), передаче имущественных прав (документа об оказании услуг), включающего в себя счет-фактуру, и формата представления документа об отгрузке товаров (выполнении работ), передаче имущественных прав (документа об оказании услуг) в электронной форме» [Текст]: приказ ФНС России от 19.12.2018 № ММВ-7-15/820 // КонсультантПлюс
5. «Об утверждении формата документа, необходимого для обеспечения электронного документооборота в отношениях, регулируемых законодательством о налогах и сборах» [Текст]: приказ ФНС России от 18.01.2017 № ММВ-7-6/16 // КонсультантПлюс
6. Тарасова Е.Г. Этапы внедрения электронного документооборота / Е.Г. Тарасова – Инфоблог (<https://www.sfx-tula.ru/news/infoblog/8561/>)
7. Nalogovyy kodeks Rossijskoj Federacii [Tekst]: NK RF ot 31 ijulja 1998g. // Konsul'tantPljus
8. Ob utverzhdanii Procedury vystavlenija i poluchenija schetov-faktur v sootvetstvujushhej forme po telekommunikacionnym kanalamsvjazi s is-pol'zovaniem usilennoj kvalificirovannoj jelektronnoj podpisi [Tekst]: Ukaz Minfina Rossii ot 10.11.2015 № 174H // Konsul'tantPljus
9. «Ob jelektronnoj podpisi» [Tekst]: feder. zakon ot 06.04.2011 № 63-FZ // Konsul'tantPljus
10. «Ob utverzhdanii formata scheta-faktury, formata predstavlenija dokumenta ob otgruzke tovarov (vypolnenii rabot), peredache imushhestvennyh prav (dokumenta ob okazanii uslug), vkljuchajushhego v sebja schet-fakturu, i formata predstavlenija dokumenta ob otgruzke tovarov (vy-polnenii rabot), peredache imushhestvennyh prav (dokumenta ob okazanii uslug) v jelektronnoj forme» [Tekst]: prikaz FNS Rossii ot 19.12.2018 № MMV-7-15/820 //

Konsul'tantPljus

11. «Ob utverzhdenii formata dokumenta, neobhodimogo dlja obespechenija jelektronnogo dokumentooborota v otnoshenijah, reguliruemyh zakonoda-tel'stvom o nalogah i sborah» [Tekst]: prikaz FNS Rossii ot 18.01.2017 № MMV-7-6/16 // Konsul'tantPljus
12. Tarasova E.G. Jetapy vnedrenija jelektronnogo dokumentooborota / E.G. Tarasova - Infoblog (<https://www.sfx-tula.ru/news/infoblog/8561/>)

# АНАЛИЗ ЯЗЫКОВ ПРОГРАММИРОВАНИЯ ДЛЯ РАЗРАБОТКИ АВТОМАТИЗИРОВАННЫХ РАБОЧИХ МЕСТ

Авторы: *Бабаева Сабина Саяр кызы*

Аннотация: *В данной статье рассмотрены основные языки программирования, преимущества и недостатки использования этих языков, и приведен сравнительный анализ.*

Ключевые слова: *Автоматизированное рабочее место, PHP, Python, Ruby.*

Автоматизированное рабочее место (АРМ) – программно-технический комплекс, отведённый для автоматизации организации конкретного вида АС. При разработке АРМ для ведения технологическим оснащением как правило применяют SCADA – структуры.

АРМ соединяет программно – аппаратные средства, снабжающие функционирование человека с компьютером, обеспечивает способность ввода информации (через клавиатуру, компьютерную мышь, сканер и прочее) и ее вывод на дисплей монитора, принтер, графопостроитель, звуковую карту – динамики или другие приспособления вывода. Как правило, АРМ характеризуется частью АСУ. [ 1 ]

В настоящее время во многих предприятиях осуществится концепция распределенных структур по ведению технологическими механизмами. В них предполагается локальная, довольно полная и в существенной степени завершённая сортировка информации на разных показателях иерархии. В этих структурах организуется передача снизу - вверх только той части информации, в которой есть нужда на верхних показателях. При этом существенная часть итогов сортировки информации и изначальные данные необходимы сохраняться в локальных базах данных.

Значимым достоинством использования баз данных в автоматизированных структурах характеризуется обслуживание независимости данных от прикладных программ. Это дает способность пользователям не заниматься трудностями понятия данных на физическом показателе: использования данных в памяти, принципов доступа к ним и прочее.

Ниже изложены языки программирования: PHP, Python и Ruby, нацеленные на реализацию веб - приложений, и характеризующиеся к серверным языкам программирования, которые приобретают способность организации непосредственного функционирования с структурой ведения базами данных.

PHP предполагает собой мощнейший язык изложения сюжетов для веб и держит невероятно огромный спектр интернет-технологий. Это делает его на нынешний день популярнейшим языком сюжетов для веба. Особенности PHP:

- легок в овладении на всех периодах;
- содействует огромным обществом пользователей и разработчиков;
- имеет высокоразвитую помощь баз данных;
- наличествует громадное число библиотек и расширений языка.

Python – это язык всеобщего предназначения с раскрытым изначальным кодом, использованием обилия парадигм, помощью систем объектно - ориентированного,

функционального и процедурного программирования. Как правило, он используется для изложения как автономных программ, так и сюжетов в самых различных сферах и нередко считается одним из самых обширно используемых языков программирования во всем мире. Особенности Python:

- открытая модернизация;
- достаточно обыкновенен в исследовании, особенно на первоначальном периоде;
- тонкости синтаксиса способствуют программиста печатать отлично читаемый код;
- обеспечивает использования стремительного прототипирования и динамической семантики;
- количество полезнейших библиотек и увеличений языка можно лѐгко применить в своих проектах благодаря максимально унифицированному механизму импорта и программным интерфейсам.

Ruby – это язык динамического программирования со сложнейшей, но выразительной грамматикой и основополагающей библиотекой классов с богатейшим и сильным API. Ruby напитал в себя особенности таких языков, как Lisp, Smalltalk и Perl, но применяет грамматику, которой без особенного труда сумеют овладеть программисты, трудящиеся на языке C и Java. Ruby характеризуется полнейшим объектно - ориентированным языком, но в нем следовательно сносно совмещаются процедурные и функциональные стили программирования. Он включает сильные будущие способности для метапрограммирования, позволяющие применить Ruby для воссоздания языков, приспособленных для деятельности в определённых предметных сферах (domain - specific languages – DSL).

Особенности Ruby:

- открытая модернизация;
- функционирует на больших площадках;
- может формироваться в HTML - разметку;
- относится к языкам программирования высокого показателя (VHLL), то есть обладает высочайшим показателем абстракции и объектным подходом в реализации механизмов.

Таблица 1. Сравнительный анализ изученных языков программирования

Показатели	PHP	Python	Ruby
Сферы применения	Веб-разработка	Веб-разработка, геймдев, CLI, десктопные приложения, анализ данных	Веб-разработка, CLI
Порог вхождения	Низкий	Низкий	Средний
Читабельность	Средняя, но выручают подпрограммы	Средняя	Плохая, но выручает единообразие – главное понять концепцию
Кроссплатформенность	Совместим с различными ОС	Совместим с различными ОС	Совместим с различными ОС



Безопасность	Предоставляет в распоряжение разработчиков и администраторов гибкие и эффективные средства безопасности, которые условно делятся на две категории: средства системного уровня и средства уровня приложения	Имеет высокие требования к безопасности (безопасный алгоритм кэширования и др.)	Используются инструменты RoR, исключающие SQL инъекции и XSS атаки, а также данный язык имеет дополнительные возможности для обеспечения безопасности
Гибкость	Поскольку PHP является встраиваемым (embedded) языком, он отличается исключительной гибкостью по отношению к потребностям разработчика	Python допускает исключительную гибкость в обращении с компонентами языка	Очень гибкий язык, так как он позволяет его пользователям свободно менять его части
Открытый исходный код	Да	Да	Да

В итоге сопоставительного мониторинга, для модернизации структуры был сделан выбор в пользу применения PHP, так как вышеуказанный язык снабжает программиста средствами для стремительного и действенного урегулирования переставленных целей, одно из самых сильнейших превосходств PHP перед иными языками программирования, применяемыми для проработки web-приложений, – поддержка БД самых различных типажей, а также PHP характеризуется первоклассным серверным языком программирования для воссоздания динамических веб - страниц. PHP соотносится к языкам программирования, сюжете на которых исполняются на стороне сервера, потому для осуществления сценариев на стороне заказчика был избран язык JavaScript. Для понятия содержимого web - страниц был избран язык разметки – HTML5, который характеризуется самой последней и самой мощнейшей версией норматива HTML. Для понятия наружного вида web - страниц будет применяться язык CSS3.

#### Список литературы

1. Википедия [Электронный ресурс] / Автоматизированное рабочее место, 2020. – Режим доступа: [https://ru.wikipedia.org/wiki/Автоматизированное\\_рабочее\\_место](https://ru.wikipedia.org/wiki/Автоматизированное_рабочее_место), свободный. – Загл. с экрана. – Яз. рус.
2. Лутц Марк. Python. Карманный справочник / Лутц Марк. – М.: Вильямс, 2015. — 320 с.
3. Флэнаган Д. Язык программирования Ruby / Д. Флэнаган, Ю. Мацумото. – СПб.: Питер, 2011. – 496

# АВТОМАТИЗАЦИЯ ТЕХНИЧЕСКОГО ОБСЛУЖИВАНИЯ С ИСПОЛЬЗОВАНИЕМ АЛГОРИТМОВ НЕЧЕТКОЙ ЛОГИКИ И РАСПОЗНАВАНИЯ ТЕКСТА

## AUTOMATED MAINTENANCE USING FUZZY LOGIC AND TEXT RECOGNITION ALGORITHMS

Авторы: *Макеенко Вячеслав Викторович, Похабов Алексей Дмитриевич, Шамлицкий Ярослав Иванович*

Аннотация: *В данной статье рассматриваются возможности автоматизации процессов технического обслуживания, если быть точнее процесса распределения заявок при поступлении их от пользователей сервиса до специалистов, которые выполняют работу по техническим работам.*

Ключевые слова: *техническое обслуживание, предприятий, проблемы, обслуживания, ресурсы, регламент.*

Annotation: *This article discusses the possibilities of automating maintenance processes, to be more precise, the process of distributing requests when they are received from service users to specialists who perform technical work.*

Keywords: *maintenance, repair, enterprises, problems, resources and regulations.*

**Введение:** Технологии в мире неизбежно бегут вперед и процессы автоматизации приходят в каждую отрасль. Но любой процесс можно оптимизировать, улучшить, придумать новую технологию, которая позволит ускорить работу отрасли. Так поговорим об одной из таких отраслей где основной задачей оптимизации процесса было исключение человека из цепочки процесса автоматизации.

Существуют системы автоматизации технического обслуживания и называются они по-разному: helpdesk, service desk и др. у всех логика работы идентичная и ее схема представлена на рисунке №1[1].



Рисунок №1. Схема работы систем service desk

И на рисунке есть одно важное связующие звено — это человек или группа людей, которая(которые) и работает над тем, кому какого специалиста назначить на пришедшие заявки.

Но в связи с тем, что люди и занимаются распределением, страдает один фактор – это скорость распределения заявок в случае, когда заявок приходит очень много и человек физически не может распределить такое их количество за кратчайшие сроки. Да в рамках не больших организаций нет особых проблем, но я рассматриваю вариант большого масштаба. Что же можно тогда придумать?

В таком случае есть способы автоматизировать – этот процесс и чем больше заявок проходит, тем лучше работает автоматизация если использовать нейронные сети, алгоритмы нечетной логики и распознавания текста.

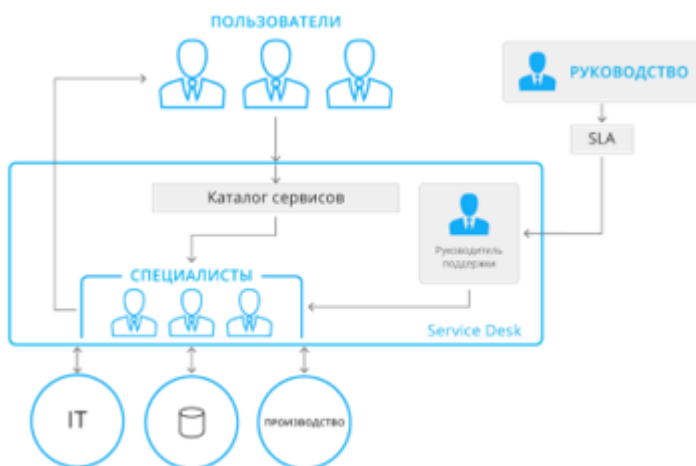
Работу нейронной сети можно научить действовать по заданному алгоритму, который она сама может совершенствовать. Этот алгоритм будет при получении заявки обрабатывать информацию по средствам распознавания текста в том случае если пользователь решил написать заявку не из формы с фиксированными полями, а просто набором текста, из которого нужно получить максимум информации для точного определения компетентного специалиста. После чего формируется категория по которой выбирается специалист.

Категории очень просты, делаться они сначала на сферу обслуживания (кондиционеры, компьютеры, офисная техника, сервера и др.) зависит от того, чем занимается компания. После делаться на 3 уровня категории. Например, компьютеры – 2 уровень.

Специалист же отбирается по следующим критериям:

- Подходит ли специалист из списка по сфере и уровню;
- Находиться ли он сейчас в отпуске;
- Сколько заявок выполнил за отчетный период;
- Есть ли заявки на выполнении прямо сейчас;

После чего, когда все критерии совпадают отбирается специалист для выполнения заявки.

В заключении хочется сказать, что при тестировании метод работает довольно хорошо, но не без осложнений, которые можно выразить в плюсах и минусах.

Плюсы:

- Скорость обработки заявок возросла в разы;
- Людей, которые исполняли обязанности обработки удалось перенаправить на другие задачи;
- Со временем возрастает точность определения специалиста.

Минусы:

- Метод работает только в крупных компаниях с большим количеством специалистов;
- Могут быть ошибки на ранних этапах внедрения.

### **Список литературы**

1. Внедрение ServiceDesk систем на предприятии [Электронный ресурс] URL: <https://habr.com/ru/company/deskun/blog/331354/> (Дата обращения: 01.06.2020)

2. Подходы к выбору ServiceDesk [Электронный ресурс] URL:  
<https://habr.com/ru/company/itarena/blog/241724/> (Дата обращения: 01.06.2020)
3. Сайт компании INTRASERVICE [Электронный ресурс] URL:  
<https://intraservice.ru/overview/incidents/> Дата обращения (07.05.2020)
4. 5 лучших ServiceDesk систем [Электронный ресурс] URL:  
<https://www.computerra.ru/262736/5-luchshih-korporativnyh-itsm-platform-rabotayushhih-pomodeli-saas-v-rossii/>Дата обращения (07.05.2020)

## Искусствоведение

### КИТАЙСКИЙ ТЕАТР ПЕРИОДА ЦИН

### CHINESE THEATER OF THE QING PERIOD

Авторы: Коршунова Татьяна Александровна, Богданова Виктория Викторовна

Аннотация: В данной статье авторы рассматривают театр периода Цин. Особое внимание уделяется театру как пропагандисту идеологии маньчжурских правителей. Рассматриваются разные виды театральных постановок. А также авторы уделяют внимание положению актеров в обществе.

Ключевые слова: театр, Китай, династия Цин, идеология, театральные постановки, актеры.

Annotation: in this article, the authors consider the theater of the Qing period. Special attention is paid to the theater as a propagandist of the ideology of the Manchu rulers. Different types of theatrical productions are considered. The authors also pay attention to the position of actors in society.

Keywords: theater, China, Qing dynasty, ideology, theater productions, actors.

Театр в Китае всегда занимал особое место в культуре. Особого расцвета театр достиг в период правления династии Цин.

Согласно историческим источникам многие императоры и императрицы династии Цин были очень пылкими ценителями и покровителями китайского искусства. Многие правители маньчжурской династии сами принимали участие в театральном искусстве. Они писали пьесы и руководили процессом постановки спектаклей, сами выбирали актеров и даже исполняли некоторые арии. Например, император Цяньлун был знатоком стиля куньцюй. Он исполнял арии из пьесы «В поисках мудрости» под собственный аккомпанемент во время традиционных жертвоприношений Богу Кухни на 23-й день 12-го месяца [3].

Театр был очень популярен и служил транслятором идеологии маньчжурской династии в общество. Китайские императоры достаточно быстро осознали то, что театр обладает способностью влиять на «умы и чувства зрителей».

Театр традиционно разделялся на 3 направления: придворный театр, частные театральные труппы и публичный театр. С середины 17 века публичный театр слился с частным [1].

В театральных постановках, как пишется в «Статьях и уложениях Великой Цин», запрещается изображать императоров и императриц в постановках жанра цзацзюй и сивэнь. Из-за этого запрета была проведена ревизия в пьесах и были убраны оттуда роли, которые попадали под запрет, а некоторые пьесы были и вовсе запрещены [2]. Но уже в более поздний период этот запрет смягчился и выступал в роли предостережения.

О том, что театр использовался в воспитательных целях нам говорит, то что профессиональным актерам разрешили ставить пьесы морального содержания и играть тех

персонажей, у которых четко показаны достоинства личности. Все это, как утверждает Лиана Чэнь, позволяло продвигать идеологию маньчжуров.

За весь период правления династии Цин вышло более 50 документов, которые запрещали посещение театра чиновникам. Это было вызвано тем, что китайский театр ассоциировался с оказанием сексуальных услуг. В частности, иероглиф «цзи» означает актрису и проститутку. Это показывает их «взаимозаменяемые функции в мире развлечений». Все это и привело к образованию подобной репутации у актеров и театра.

Положение актеров в китайском обществе было достаточно низким. Их семьям и потомкам до четвертого колена сдавать государственные экзамены для поступления на службу. А актрис зачастую ставили на один уровень с обычными проститутками [5].

Запреты императорского дома на частные театральные группы не повлияли на желание правящих кругов к лицемерию театральных постановок. Возросла популярность «общения» элиты с актерами. Это было вызвано тем, что в Пекине в 18-19 вв еще не существовало собственного театра. Все драматические и музыкальные постановки проходили в чайных. Здесь роль постановки была на втором плане [4]. Театры более позднего периода служили местом отдыха шэньши. В театрах царила атмосфера игривости, легкости и оживленности.

Не менее важное место в формировании общественного мнения играл придворный театр. Он разбавлял однообразную жизнь императорского двора и играл важную роль в дворцовых ритуалах. Маньчжурские императоры с помощью театра демонстрировали свою власть и культурное влияние в стране.

Любой праздник или же церемония имела свой прописанный сценарий театральных постановок. Они сопровождали все основные события: от осенней охоты до банкетов во время императорских инспекций. Эти постановки были детально проработаны: от костюмов до конструкций сцены. Это все поражало как придворных сановников, так и иностранных гостей.

Был создан особый орган – Палата по делам театра, который следил за деятельностью придворного театра. В его обязанности входило также набор и обучение актеров основного состава. Актеры обычно делились на 2 группы: «Внутренняя школа» и «Внешняя школа». В составе «Внутренней школы» были в основном евнухи и они занимались постановками во внутреннем дворе, т.е. в частных императорских покоях. «Внешняя школа» состояла из актеров-профессионалов и их учеников. Они несли ответственность за публичные выступления.

Драматический репертуар придворного театра окончательно сложился к периоду правления Цяньлуна. Они делились на 2 категории: церемониальная и развлекательная [5]. Церемониальные драмы писали по указу императора и были приурочены к каким-либо церемониальным событиям. Они характеризовались пышностью и хвалебностью. Как правило, сюжет церемониальной драмы вращался вокруг императора и его императорского ритуального календаря. Развлекательная же драма корнями уходила в народную традицию.

Одним из направлений церемониальной драмы стали так называемые «великие драмы». Они исполнялись по случаю важных праздников и содержали исторические моменты и легенды. Эти представления могли длиться несколько дней и были очень затратными. Например, постановка пьесы «Мулань» 1683 г. длилась 10 дней и стоила 1000 золотых слитков [2].

Целью таких героических постановок было показать экономическую мощь и процветание страны под маньчжурским правлением.

Помимо героических пьес пользовались популярностью драмы, которые были приурочены празднованию дня рождения высочайших лиц. Основой таких пьес, как правило, был сюжет о выплате дани и преподнесении даров. В таких драмах было 3 направления сюжета: 1) иностранные гости приезжают из дальних стран для уплаты дани двору; 2) даосские или буддийские бессмертные собирались для восхваления императора; 3) деревенские жители поют или танцуют в знак благодарности императору за мир и процветание. [3]

Таким образом, демонстрация таких постановок должна была утверждать мощь империи Цин, ее технологическое, культурное, военное и экономическое превосходство. А также мудрость и добродетельность императора.

### **Литература:**

1. Белецкий П.А. Китайское искусство. Очерки. – Киев, 1957. – 162 с.
2. Духовная культура Китая. Энциклопедия: в 5 т. — М.: Восточная литература, 2006-2008.
3. Гордиенко, А. Н. Китай. История, культура, искусство / А.Н. Гордиенко, П.Е. Куделев, О.В. Перзашкевич. - М.: Эксмо, Наше слово, 2008. - 160 с.
4. Кравцова, М. История культуры Китая / М. Кравцова. - М.: Планета музыки, Лань, 2011. - 416 с.
5. Ткаченко, Г. А. Культура Китая от А до Я / Г.А. Ткаченко. - М.: АСТ, Восток-Запад, 2008. - 352 с.

# История

## ИСТОРИЧЕСКИЕ ТИПЫ РОССИЙСКОГО ГРАЖДАНСТВА И ЕГО ПРАВОВАЯ РЕГЛАМЕНТАЦИЯ

Авторы: Шмелева Кристина Вячеславовна

Научный руководитель: Кузнецов Игорь Александрович

Аннотация: В статье предлагается общий обзор такой правовой категории как гражданство. Данное правовое явление существовало не всегда. С развитием отечественного законодательства появлялся, а позже и развивался данный термин и его понимание людьми. Изначально на первых этапах формирования нынешнего законодательства существовал только термин подданство, но некоторые не знали и его.

Ключевые слова: гражданство, подданство, иностранцы, натурализация, граждане, подданные.

### Введение

В последние годы в нашей стране возрос интерес к такому понятию как гражданство. В связи с распадом СССР нужно было сформировать новое гражданство в России. Это обсуждали многие исследователи и общественность страны.

Гражданство находится в прямой зависимости с правами, свободами и обязанностями гражданина, их объемом и содержанием. Оно выступает предпосылкой для реализации и обладания в полном объеме конституционными и иными правами, свободами и обязанностями.

Многие часто путают термины «граждане» и «подданные» из-за того, что они применяются в разных значениях. Это связано с тем, что данные термины весьма многозначны, и в разное время значили разное. Но сейчас этим категориям дана устойчивая правовая характеристика и их можно легко различать.

### Российское подданство и его правовая регламентация

Законодательство России в XVI и XVII вв. не имело в себе норм, которые бы различали, подданных и иностранцев. Русские люди считали, что быть подданным – быть православным.

С изменением и развитием законодательства в XVIII в., меняются и вопросы подданства. После указа Петра I в 1721 г. Иностранцы могли приобрести вотчины и поместья путем принесения присяги на "вечное подданство Российскому Государю", а не в результате крещения, как это было раньше. Но всё равно было сложно сказать, кто являлся подданным, а кто нет.

Постепенно значение веры в вопросе подданства ослабевало, и иностранцы в России становились подданными в результате их участия в политической и социальной деятельности.

В XVIII в. появляется такое понятие как «натурализация» - юридический способ вступления в русское гражданство, связанный с принесением присяги на подданство. Данная присяга



получила правовое закрепление впервые в манифесте 1721г., который призывал пленных шведов вступить в русское подданство.

Уравнение прав иностранцев и рождённых подданных было осуществлено только 10 февраля 1864 г. законом "О правилах относительно принятия и оставления иностранцами русского подданства".

Образованное после февральской революции Временное Правительство не внесло почти никаких изменений в вопрос подданства. Единственным актом, хоть как-то затрагивающий рассматриваемую тему было постановление от 20 марта 1917 г. "Об отмене вероисповедных и национальных ограничений".

Советское гражданство и его правовая регламентация

Существенные изменения в законодательстве, а именно в понимании института гражданства произошли сразу после Октябрьской революции. Термин «гражданство» укрепился в законодательстве с самых первых дней советской власти. О гражданстве говорится в Декрете о земле, в приказе Верховному главнокомандующему генералу Духонину от 7 (20) ноября 1917 г., в декрете о сокращении численности армии от 10 (23) ноября 1917 г. в правительственном сообщении "Ко всем трудящимся и эксплуатируемым" от 28 ноября (11 декабря) 1917 г.; в декрете о расторжении брака от 16 (29) декабря 1917 г. и многих других актах. Первым законодательным актом, определившим порядок перехода иностранцев в советское гражданство, стал декрет ВЦИК от 1 апреля 1918 г. "О приобретении прав российского гражданства".

Существенное развитие советского законодательства было связано с образованием СССР. Создание данного союза требовало унификацию юридических норм, которые регулировали вопросы гражданства. Для данных категорий юридической базой стала Конституция 1924г. Она установила единое союзное гражданство для всех людей проживающих на территории советских республик (ст. 7), а также отнесла к ведению СССР в лице его верховных органов власти "основное законодательство в области союзного гражданства в отношении прав иностранцев". Положение о союзном гражданстве 1924 г. разрешило ряд важных вопросов: кто признается гражданином СССР; о гражданстве детей при изменениях гражданства родителей; о гражданстве при вступлении советских граждан в брак с иностранцами; о восстановлении гражданства; об утрате гражданства; о принятии иностранцев в гражданство СССР. Это положение сыграло большую роль в представлении гражданства в законодательстве СССР. Оно устранило различие в республиканском законодательстве и привело его к единообразию.

Конституция СССР, принятая в 1936 г. показала необходимость в пересмотре действовавшего законодательства о гражданстве и приведения его в соответствие с новой Конституцией. Следующим большим шагом в развитии законодательства стал Закон о гражданстве СССР 1978 г.

В.В. Полянский, анализируя Закон о гражданстве СССР 1978 г., пришел к выводу, что к числу принципов советского гражданства относятся принцип, в соответствии с которым гражданство выступает формой выражения суверенитета государства; принцип непризнания двойного гражданства; принцип невыдачи советских граждан иностранному государству; принцип единства советского гражданства; принцип равного гражданства как всеобщей основы правового положения советских граждан; принцип сочетания интересов общества, государства и личности, принцип сочетания оснований признания советского гражданства по "праву крови" и "праву почвы"; принцип единства гражданства членов семьи, принцип

непризнания автоматической утраты советского гражданства, принцип единства порядка приема в советское гражданство; разрешительный порядок выхода из советского гражданства.

Если анализировать советское законодательство о гражданстве, можно сделать некоторые выводы. Во-первых, оно длительный период развивалось по двум основным направлениям. Во-вторых, из него постепенно исключались статьи, предусматривающие дискриминационные требования при принятии в советское гражданство (классовая принадлежность, социальное положение и некоторые другие, это исходило от децентрализации к централизации).

Российское гражданство в постсоветский период и его правовая регламентация

Когда была провозглашена Декларация о государственном суверенитете РСФСР первый Съезд народных депутатов республики установил состав законодательных актов, которые подлежали первоочередной разработке Верховным Советом РСФСР. В этот перечень вошел и законопроект «О российском гражданстве».

28 ноября 1991 года Закон «О гражданстве Российской Федерации» был принят Верховным Советом РСФСР. 23 января 1992 года Верховный Совет РФ учел замечания Президента РФ и в данный Закон были внесены модификации, которые сводились к добавлению слова «бывший» перед аббревиатурой «СССР».

В преамбуле Закона говорилось, что он нацелен на обеспечение реализации принципов международного права и Конституции РСФСР вопросов касательно гражданства и прав человека, создание благоприятных правовых условий для каждого гражданина РСФСР, защиту своих граждан за пределами республики.

Новый Закон регламентировал общие основы, которые определяли сущностные характеристики отношений подданства. В данном законе устанавливалось, что гражданство России является равным не зависимо от оснований его приобретения. Он не предусматривал каких-либо особенностей в правовом статусе лиц, ставших гражданами РФ по различным основаниям: по рождению, в связи с принятием в гражданство и т.д. Также не имело правовой значимости и время приобретения подданства.

Нужно сказать, что гражданство РФ имело открытый и свободный характер. Это отражалось в том, что в соответствии с новым Законом в РФ каждый человек имеет право на гражданство и его изменение.

Данный Закон о гражданстве базировался на отрицании автоматического изменения гражданства РФ при заключении или расторжении брака гражданином РФ с иностранцем, а также при изменении подданства другим супругом. Данный принцип характеризует сущность гражданства как индивидуальную связь лица с государством, которая не предполагает прекращения подданства без соответствующего волеизъявления лица.

31 мая 2002 года был принят новый ФЗ «О гражданстве Российской Федерации». В данном законодательном акте применены новые принципы и подходы государства к регламентированию отношений гражданства в России.

Заключение

Таким образом, на протяжении многих лет развивался такой институт, как институт

гражданства в России. Можно сказать, что каждый этап развития законодательства отражал исторически сложившуюся политическую позицию государства, при этом каждый следующий нормативный правовой акт сохранял историческую преемственность по отношению к предыдущему. Если говорить о законодательстве постсоветского времени, то его анализ основание сделать вывод о том, что его развитие шло сначала по пути децентрализации этого института, а затем приобрело обратную тенденцию.

#### **Список литературы:**

1. Гессен В.М. Подданство, его установления и прекращение. СПб., 1909. С. 130-132.
2. Кишкин С.С. Советское гражданство. М., 1925. С. 4.
3. Кишкин С.С. Советское гражданство // Советский федерализм / Под ред. М.О. Рейхеля. М., 1930. С. 59.
4. Шафир М.А. Гражданство Российской Федерации и его законодательное регулирование // Конституционный строй России. Вып. 1. М., 1992. С. 107.
5. Баглай М.В. Конституционное право Российской Федерации. М., 1999. С. 272.
6. Козлова Е.И., Кутафин О.Е. Конституционное право России. М., 1999. С. 155-158.
7. Стрекозов В.Г., Казанчев Ю.Д. Государственное (конституционное) право Российской Федерации. М., 1995. С. 102.

#### **Spisok literatury:**

1. Gessen V.M. Poddanstvo, ego ustanovlenija i prekrashhenie. SPb., 1909. S. 130-132.
2. Kishkin S.S. Sovetskoe grazhdanstvo. M., 1925. S. 4.
3. Kishkin S.S. Sovetskoe grazhdanstvo // Sovetskij federalizm / Pod red. M.O. Rejhelja. M., 1930. S. 59.
4. Shafir M.A. Grazhdanstvo Rossijskoj Federacii i ego zakonodatel'noe regulirovanie // Konstitucionnyj stroj Rossii. Vyp. 1. M., 1992. S. 107.
5. Baglaj M.V. Konstitucionnoe pravo Rossijskoj Federacii. M., 1999. S. 272.
6. Kozlova E.I., Kutafin O.E. Konstitucionnoe pravo Rossii. M., 1999. S. 155-158.
7. Strekozov V.G., Kazancheev Ju.D. Gosudarstvennoe (konstitucionnoe) pravo Rossijskoj Federacii. M., 1995. S. 102.

# Маркетинг

## УПРАВЛЕНИЕ РЕКЛАМНЫМ СОПРОВОЖДЕНИЕМ ПРОЕКТОВ ВЫВЕДЕНИЯ НА РЫНОК НОВЫХ ТОВАРОВ

Авторы: *Дорошенко Роман Евгеньевич*

Аннотация: *В статье рассматривается управление рекламным сопровождением проектов вывода на рынок новых товаров, выделены особенности данного процесса, формы и методы его реализации.*

Ключевые слова: *новый товар, вывод на рынок, рекламное сопровождение, проект.*

Постановка проблемы. В современных условиях реклама стала неотъемлемой частью экономической деятельности предприятия. Рекламодатели используют рекламные мероприятия как информационный, экономический и бизнес инструмент влияния на целевую аудиторию. Однако, низкое качество большинства рекламных кампаний свидетельствует об отсутствии методологических основ в профессиональном арсенале специалистов по рекламе. Особенно это заметно при планировании рекламного сопровождения проектов вывода на рынок новых товаров. Данный факт обуславливает необходимость разработки и применения новых, более усовершенствованных форм и методов проектирования рекламной кампании для управления рекламным сопровождением проектов вывода на рынок новых товаров, которые будут способствовать реализации целевых функций и задач рекламной деятельности [2].

Анализ последние исследований и публикаций. Результаты исследования проблем, связанных с разработкой рекламной компании и оценки эффективности, представленные в работах Музыканта В.Л., Панкратова Ф. Г., Л. Перси, Дж. Р. Россистера, У.Уэлса, Гермогеновой Т.О., Завьялова П.С., Панкрухина А.П., Айзенберга М.Н., У.Аренса, Д.Бернета, К.Бове, Е.П.Голубкова, И.В.Крылова,. Вместе с этим, фрагментарный характер большинства работ не позволяет сформировать целостную методику для управления рекламным сопровождением проектов вывода на рынок новых товаров.

Цель исследования состоит в изучении особенностей управления рекламным сопровождением проектов вывода на рынок новых товаров.

Изложение основного материала исследования. Эмпирические исследования и обобщения практики рекламной деятельности рекламодателей свидетельствуют о существенных изменениях, как в стратегии так и в организации рекламного процесса, особенно при выведении нового товара на рынок. Изменения в стратегии обусловлены тем, что при выведении нового товара на рынок существует необходимость комплексной интеграции всех элементов коммуникации, самерекламы, стимулирования сбыта, ПР, персональной продажи, директ-маркетинга в единую систему. На изменения в организации рекламного процесса повлияли как изменения в стратегии, так и развитие новых технологий создания рекламного продукта, появление новых носителей рекламы. Все это требует от представителей рекламного рынка использовать новые подходы в планировании рекламной кампании для нового продукта на рынке с целью повышения эффективности рекламной деятельности [4].

Под планированием специалисты рекламного бизнеса понимают управленческий процесс определения целей предприятия в области создания контактов с целевой аудиторией и путей их достижения при выведении нового товара на рынок. Планирование рекламы нового продукта помогает предприятию посмотреть на себя со стороны и определить, как именно реализовать свою индивидуальность и особенности новой продукции, которую производит предприятие, в условиях конкуренции.

Процесс планирования рекламной кампании происходит согласно логике иерархии целей предприятия и связан со всеми разделами бизнес-плана вывода нового продукта, что помогает четко определить место рекламы в комплексе маркетинга, исходя из конкретной ценовой и товарной политики и деятельности по организации продажи товаров.

С помощью рекламы предприятие решает немало задач, в частности: распространяет информацию о самом предприятии, его товарах; получает заказы и запросы; налаживает партнерские отношения; создает себе положительную репутацию и обеспечивает признание со стороны рынка; четко отделяет собственные товары от товаров-конкурентов, поддерживает привязанность к продукту; пробуждает любознательность потребителей к товару предприятия; влияет на привычки при потреблении продукта; получает рекламный доход [3].

Планирование и реализация рекламной кампании нового продукта при его выводе на рынок - это сложный процесс и в разной литературе выделяется разное количество и сущность этапов реализации рекламной кампании

Рекламную кампанию целесообразно начинать с анализа внутренней и внешней маркетинговой среды (маркетинговые исследования). На данном этапе есть возможность найти ответы на вопросы, касающиеся: основных целей рекламной деятельности предприятия (в том числе, рекламной кампании), сферы применения продукции (уникального, оптимального, возможного, потенциального применения); основных функциональных качеств и технико - экономических свойств продукции, ее уникальных возможностей, преимуществ и недостатков относительно аналогов на рынке, экономического или социального эффекта (выгоды) от потребления продукции, возможности использования тех или иных слов (образов, символов, персонажей) в рекламном обращении, реального и возможного объема продаж, потенциальных потребителей рекламируемой продукции, рекламной активности конкурентов, их уникальных предложений, преимуществ и недостатков конкурирующих товаров, нужд и пожеланий потребителей, внешней ситуации на рынке и в стране в целом и тому подобное [1].

Следующий этап — определение целей рекламной кампании. Для этого предприятие должно учесть влияние таких факторов как: представление потребителей, маркетинговые стратегии, поведение конкурента, ресурсы предприятия. Таким образом, рекламные цели представляют собой четко определен ожидаемый результат от применения инструментов рекламных коммуникаций должны быть согласованы с целями предприятия. Виды рекламных целей приведены в таблице 1

Таблица 1 - Виды рекламных целей [1, С 128]

Цели	Ожидаемый результат	Пример
Экономические	Увеличение объемов продаж, увеличение прибыли, увеличение импульсных закупок, привлечения новых потребителей и т. д.	Увеличить объем импульсных закупок нового товара на 26 %

Имиджевые	Создание, восстановление, поддержание или улучшение имиджа предприятия (товара) для улучшения лояльности потребителей, что способствует увеличению объемов продаж и улучшению позиций в конкурентной борьбе	Закрепить в сознании потребителей ассоциации, что новое пиво «Московское» — пиво твоей Родины
-----------	---	---

#### Продолжение таблицы 1

Информационные	Информирование о появлении новых товаров на рынке, стимулирование первичных закупок, информирование об изменениях, новинках	Поднять осведомленность потребителей о появлении нового продукта на 20 % среди взрослого населения в возрасте от 35 до 55 лет
Экологические	Актуализация экологических характеристик продукции, получение экологических преимуществ от применения товара. «Зеленый» имидж предприятия	Уменьшить количество выбросов в воздух с помощью использования экологического топлива для авто, улучшения здоровья населения от применения нового «Эко-йогурта» в течение 14 дней
Социальные	Повышение социального благосостояния населения	Предоставление качественного медицинского обслуживания бездомным детям, экономия расходов населения.

Следует обосновать, кто на потенциальном рынке является для предприятия наиболее перспективным потребителем его нового товара, и какого поведения необходимо получить от него в результате планируемой рекламной кампании.

Для того чтобы определить, какие потребители имеют наибольший потенциал с точки зрения объемов продажи новых товаров рекламодателя, специалисты рекомендуют таким образом классифицировать потребителей:

- новые пользователи товарной категории, которые, покупая товар предприятия, знакомятся с данной категорией;
- лояльные к торговой марке данного предприятия, которые регулярно покупают его товар и готовы купить новый;
- непостоянные потребители торговой марки, которые покупают товары как этого предприятия, так и товары других производителей (посредников);
- непостоянные потребители других торговых марок, которые покупают товары других торговых марок, но не товар данного предприятия (посредника);
- лояльные другой торговой марке, которые регулярно покупают товар чужой торговой

марки [3].

На лояльных покупателей данной торговой марки (их еще можно назвать сторонниками данной торговой марки) ложится вся «бремя» продаж нового продукта, они составляют ядро целевой аудитории предприятия. Непостоянные потребители торговой марки — это, по определению специалистов, «кайма» продажи товаров определенной марки, то есть наряду с товарными знаками других предприятий они покупают товар данного предприятия, но делают это не так часто как лояльные потребители.

Уровень продаж нового товара можно увеличить:

- привлекая новых потребителей товарной категории,
- убеждая непосредственных потребителей других торговых марок включить данный товар в их выбор;
- переманивая лояльных к другим торговым маркам потребителей.

Дополнительными факторами выбора целевой аудитории потребителей новых товаров данного предприятия являются географические, демографические и психографические факторы, которые применяются для более узкого определения отдельных групп и подгрупп целевой аудитории.

Географические факторы — это места пребывания и работы отдельного представителя целевой аудитории.

Демографические факторы включают такие объективные характеристики покупателей, как возраст, пол или род занятий.

К психографическим относятся субъективные характеристики стиля жизни, особенности характера, жизненной позиции [4].

Специалисты признают необходимость разделения целевой аудитории на первичную и вторичную. Лояльные потребители определенной торговой марки составляют вторичную целевую аудиторию новых рекламных кампаний, нацеленных на другие группы потребителей.

Очень важным в рекламной кампании при выводе нового продукта на рынок является третий этап — разработка бюджета рекламных кампаний. Существуют различные концептуальные подходы к формированию бюджета рекламных кампаний новых продуктов. Все методы определения бюджета можно разделить на группы по порядку определения общей суммы («сверху вниз» и «снизу вверх») или в зависимости от учета различных факторов влияния («внутренние возможности предприятия», «факторы рынка», выполнение коммуникативных заданий»).

На сегодняшний день среди специалистов нет единого мнения о целесообразности применения тех или иных методов в условиях современной экономики. Выбор метода определения объема ассигнований на рекламу зависит от конкретных условий деятельности предприятия, в том числе от его финансового состояния, а также от целей и задач.

Четвертый этап рекламной кампании при выводе нового товара - выбор инструментов коммуникации. Сегодня существует большое количество инструментов маркетинговых коммуникаций. Широкое распространение в последнее время получили интернет-реклама, мерчандайзинг, productplacement (скрытая реклама), локальные информационные системы в общественных местах, мобильный маркетинг и тому подобное. Не утратила актуальности и

традиционная реклама. Выбор средств коммуникационной зависит от многих факторов, среди которых первостепенное значение имеют специфика самого товара, этап жизненного цикла товара, бюджет маркетинга и другие [2].

Разработка стратегии отдельных инструментов маркетинговых коммуникаций — это пятый этап рекламной деятельности на предприятии при выводе нового товара на рынок. На данном этапе необходимо разработать стратегические решения для выбранных на предыдущем этапе инструментов рекламных коммуникаций. Независимо от вида, для каждого инструмента важна разработка обращения к потребителям, мотивация потребителей и выбор каналов и средств распространения рекламного обращения.

Концепция рекламного обращения — это четко сформулированный замысел представления рекламируемого объекта, который основывается на выбранной стратегии позиционирования и определяет конструктивные принципы построения рекламного обращения как конечного продукта, предназначенного для потребителей [3].

Сегодня существует несколько базовых подходов, которые связаны с разработкой идеи рекламной кампании рекламных образов (табл.2). Каждый из них направлен на решение следующих задач: выделение нового рекламируемого товара среди товаров конкурентов; достижение уровня максимального влияния на целевую аудиторию.

Практически все специалисты единодушны в определении рекламного обращения как центрального элемента рекламной коммуникации. Обращение к целевой аудитории формируется на основе трех составляющих: смысл, логика и форма обращения. Необходимо отметить, что при определении содержания рекламного обращения, предстоит определить конкурентную позицию товара, которую надо довести до целевой аудитории, указать характер доводов (рациональных или эмоциональных) в пользу декларируемых в обращении преимуществ товара, которые должны быть вербально или визуально продемонстрированы в рекламном обращении.

Таблица 2 - Основные подходы разработки рекламной идеи товара [6, С 103-104]

Название подхода	Основные черты
Общий подход	Используется в случае, когда марка доминирует в своей товарной категории или появление бренда означает создание новой категории
УТП(уникальное торговое предложение)	Основывается на реальных конкурентных преимуществах товара
Опережающий	Используется для продвижения новых товаров с незначительной дифференциацией их характеристик, к тому же некоторые черты или преимущества товара сообщаются раньше конкурентов
Позиционирование	Определяет место товара в сознании потребителя по сравнению с товарами конкурентами



Имидж торговой марки	Используется для создания эмоционального фона или подчеркивания индивидуальности торговой марки, которое не отличается по своим функциональным характеристикам от конкурентов
Резонанс	Использует ситуации, стиль жизни и эмоции, с которыми себя идентифицирует целевую аудиторию

Выбор конкретных средств и носителей рекламы при выводе нового товара на рынок зависит от финансовых возможностей предприятия, его целей, масштабов рекламной кампании и специфики выбранных рекламных средств. Носители служат средством передачи рекламы и влияют на достижение коммуникативных целей рекламной кампании. Основное требование к носителю — это его способность передать творческий содержание рекламы и достичь конкретных рекламных аудиторий в соответствии с поставленными целями рекламы. Правильный выбор носителей рекламы определенной мере определяет успех всей рекламной кампании [4].

Для передачи рекламных обращений при выводе нового товара на рынок, как правило, применяют СМИ (радио, телевидение, газеты) и нетрадиционные носители рекламы (аудиовизуальные системы в общественных местах, POS-материалы, сувенирная реклама, промо-акции и пр.), эффективность которых в последнее время повысилась.

Преимущества и недостатки основных рекламных средств представлены в таблице 3.

Таблица 3 – Преимущества и недостатки основных рекламных средств

Средства	Преимущества	Недостатки
1	2	3
Прямая почтовая реклама	Избирательность в отношении аудитории, гибкость, отсутствие рекламной конкуренции в пределах одного носителя, адресный характер	Относительно высокая стоимость, устоявшийся имидж «макулатуры»
Радио	Массовость использования, высокая географическая и демографическая селективность, низкая стоимость	Ограниченность средств воздействия (только звук), быстротечность рекламного контакта, отсутствие стандартных тарифов

Журналы	Высокая географическая и демографическая избирательность, достоверность и престижность, высокое качество полиграфического воспроизведения, длительность существования, значительное число «вторичных» читателей	Длительный интервал между заказом и печатью рекламы, необходимость оплаты лишнего тиража, отсутствие гарантий размещения рекламного объявления в самом удобном месте, низкая частота повторения, конкуренция с другой рекламой, высокая стоимость
Внешняя реклама	Гибкость, высокая частота повторных контактов, невысокая стоимость, низкий уровень конкуренции	Малая селективность аудитории, ограничения творческого и административного характера
Телефонные справочники	Высокая степень охвата местного рынка, высокий уровень доверия, низкая стоимость, широкий охват аудитории	Высокая конкуренция, большой перерыв между покупкой рекламной площади и выходом рекламы, творческие ограничения
Продолжение таблицы 3		
1	2	3
Информационные бюллетени	Очень высокая избирательность в отношении аудитории, полный контроль, интерактивные возможности, относительно низкая стоимость	Расходы могут выйти из-под контроля
Рекламные брошюры	Полный контроль, способность усилить рекламное обращение	Перепроизводство может привести к росту расходов
Телефон	Много пользователей, возможность установить индивидуальный контакт	Относительно высокая стоимость
Интернет	Высокая избирательность в отношении аудитории, возможности интерактивного контакта, относительно низкая стоимость	Относительно новое средство информации, это количество пользователей в некоторых странах небольшая

При определении носителей и средств рекламы следует выбирать оптимальный медиамикс, то есть влияние на потребителей осуществлять через различные медиаканалы. Наиболее эффективные средства и носители рекламы определяются с помощью цифровых параметров.

Также необходимо согласовать выбор конкретных средств и носителей рекламы с концепцией и темой рекламного обращения, финансовыми возможностями и целями рекламной коммуникации, уточнить требования и задачи рекламного обращения согласно всем предыдущим этапам. Возможно после этого придется несколько изменить суммы ассигнований на проведение рекламных кампаний предприятия.

На форму и жанр исполнения рекламного обращения влияет определение мотивации целевой аудитории. Чтобы разработать эффективное рекламное обращение, необходимо четко выяснить, на каких мотивах нужно отмечать, чтобы получить должный эффект, ведь каждому из мотивов присущи свои жанры и формы рекламных обращений.

Следующий этап рекламной кампании на предприятии при выводе нового товара на рынок — разработка плана реализации рекламной кампании. Данный этап предусматривает выбор исполнителей и установление сроков реализации рекламной кампании. План реализации рекламной кампании разрабатывается индивидуально каждым предприятием, учитывая специфику его деятельности [5].

Создание рекламных обращений — это седьмой этап рекламной деятельности на предприятии. Этот процесс состоит из определения творческих подходов, написание текста или сценария, разработки оригинал-макета. Оригинал-макет бывает сугубо текстовым, художественным, музыкальным, может сопрягать текст и художественное оформление с добавлением музыкального сопровождения. Варианты здесь зависят от основной идеи рекламного обращения и профессионального мастерства исполнителей.

Непосредственно размещение рекламных обращений в СМИ состоит из принятия решений о широте охвата, частоту появления и силу воздействия рекламного обращения; выбора конкретных носителей рекламы и показателя стоимости показа рекламного обращения в расчете на 1000 человек; принятия решения о графике использования средств массовой информации.

Заключительным этапом рекламной деятельности является контроль и оценка эффективности, которые осуществляет служба маркетинга предприятия или рекламное агентство. Контроль за рекламной деятельностью предприятия должен рассматриваться только в системе контроля деятельности фирмы в сфере маркетинга. Последняя представляет собой периодическую всестороннюю, объективную и проводимую в определенной последовательности проверку маркетинговой деятельности фирмы и соответствия маркетинговой стратегии внешним условиям, в ходе которой выявляются основные проблемы, стоящие перед фирмой. Результатом такой проверки является план мероприятий, направленных на повышение эффективности всей системы маркетинга предприятия.

Эффективность рекламной деятельности-это степень действия рекламных мероприятий на потребителей в пользу производителя или посредника.

Таким образом, процесс планирования и реализации рекламной кампании при выводе нового товара на рынок на предприятии является трудоемким и требует соответствующих знаний, усилий, навыков исполнителей и значительных финансовых ресурсов. Создание универсальной

методики планирования рекламной кампании позволит предприятию не только добиться высокого уровня осведомленности на целевом рынке, но и сформировать факторы внешней конкурентного преимущества, которые являются ключевыми показателями эффективной деятельности предприятия в долгосрочном периоде.

#### Список литературы

1. Балабанова Л. В., Юзик Л. Ю. Рекламный менеджмент /Балабанова Л. В., Юзик Л. Ю. — М., 2018. — 392 с.
2. Бобылева М. П. Рекламный менеджмент: основы профессиональной деятельности. — М.: Управление персоналом, 2017. — 240 с.
3. Божкова В. В., Мельник Ю. М. Реклама и стимулирование сбыта. — М. : Центр учебной литературы, 2019. — 200 с.
4. Диброва Т. Г. Маркетинговая политика коммуникаций: стратегии, отечественная практика. — М.: Инфра-М, 2018. — 333 с.
5. Панкратов Ф. Г. Основы рекламы: Учебник / Ф. Г. Панкратов, Ю. К. Баженов, В. Г. Шахурин. — 8-е изд., пе - рераб. и доп. — М. : Дашков и К, 2015. — 524 с.
6. Ромат Е. В. Реклама в системе маркетинга / Е. В. Ромат. — М., 2018. — 608с.
7. Росистер Дж. Р. Перси л. Реклама и продвижение товаров. — СПб: Питер, 2001. — 656

#### List of references

1. Balabanova L. V., Yuzik L. Yu. Advertising Management/Balabanova L. V., Yuzik L. Yu. - M., 2018. - 392 p.
2. Bobyleva M. P. Advertising Management: Basics of Professional Activity. - M.: Personnel Management, 2017. - 240 p.
3. Bozhkova V. V., Melnik Yu. M. Advertising and promotion of marketing. - M.: Center of educational literature, 2019. - 200 p.
4. Dibrov T. G. Marketing Policy of Communications: Strategies, Domestic Practice. - Moscow: Infra-M, 2018. - 333 p.
5. Pankratov F. G. Basics of Advertising: Textbook/F. G. Pankratov, Yu. K. Bazhenov, V. G. Shahurin. - 8th Ed., Pe. And additional - M.: Dashkov and K, 2015. - 524 p.
6. Romat E. V. Advertising in the Marketing System/E. V. Romat. - M., 2018. - 608s.
7. Rosister J. R. Percy l. Advertising and promotion of goods. - SPb: Peter, 2001. - 656 p.

# РЕПУТАЦИЯ ОРГАНИЗАЦИИ: СУЩНОСТЬ, СТРУКТУРА И ЭЛЕМЕНТЫ

## THE REPUTATION OF THE ORGANIZATION: ESSENCE, STRUCTURE AND ELEMENTS

Авторы: Ульянова Виктория Владимировна

Аннотация: в данном исследовании рассмотрены проблемы формирования и поддержания репутации организации. Обозначена структура и элементы репутации, которые влияют на целевую аудиторию и способствуют становлению благоприятных отношений между организацией и потребителями.

Ключевые слова: репутация организации, структура, элементы, образ организации, целевая аудитория

Annotation: this study examines the problems of forming and maintaining the reputation of an organization. The structure and elements of reputation that affect the target audience and contribute to the formation of favorable relations between the organization and consumers are identified.

Keywords: organization's reputation, structure, elements, image of the organization, target audience

В условиях жесткой конкурентной среды, для каждой организации важно формировать и поддерживать свою репутацию, чтобы сохранить положительный образ в глазах целевой аудитории.

Когда организация обеспечивает высший уровень предоставляемых услуг, то оно начинает работать над процессом поддержания собственной репутации. Чем сильнее и уникальнее становится репутация, тем труднее ее изменить. Следовательно, репутация может стать ценнейшим средством, с помощью которого легче приобретать различные ресурсы и повышать качество своей работы [4, с. 25].

Необходимо отметить, что понятие репутации подразумевает собой совокупность мнений целевой аудитории о достоинствах и недостатках компании, складывающиеся на основании деятельности организации в прошлом и отражений её действий в СМИ [2, с. 419].

Сальникова Л. С. в своей работе «Репутационный менеджмент. Современные подходы и технологии» утверждает, что с помощью репутации можно установить доверительное отношение организации с потребителем [3, с. 200].

Соответственно, потребитель, отдавая предпочтение определенной торговой марке, ориентируется на репутацию «данного» бренда, а значит, и на репутацию компании, стоящей за данным брендом [6, с. 196].

К сожалению, общепринятого понимания структуры репутации нет. В своей работе «Уважение, за которое хочется платить: Как конвертировать корпоративный имидж в деньги» Стародубская М. выделяет несколько подходов к пониманию структуры репутации:

1. Факторный. Репутация представляет собой совокупность факторов, по которым аудитория может оценивать репутацию объекта. Ценность подхода состоит в том, что исследуются только те факторы, которые оцениваются общественностью при формировании мнения и отношения к кому-либо или чему-либо. 2. Коммуникационный. В структуру репутации вписываются внешний образ предприятия, бренд и имидж. Суть данного подхода заключается в том, что разграничиваются близкие по сути понятия (имидж, репутация) и вписываются в общее проблемное поле для того, чтобы привлечь внимание к необходимой разработке коммуникационной стратегии при управлении репутацией. 3. Социо-культурологический. В данном подходе репутация рассматривается как механизм социального познания, состоящая из ядра и периферийной области. Ядро — это устойчивый подсознательный механизм формирования мнения, а периферийная область отвечает за рациональную оценку объекта репутации с точки зрения возможности доверительного с ним взаимодействия [5, с. 12]. Элементы репутации по-разному влияют на действия организации, а также и на саму организацию. Репутация складывается из семи элементов, которые принимаются во внимание целевыми группами при составлении о компании устойчивого мнения:

1. Образ потребителей услуг включает представления о стиле жизни, общественном статусе и некоторых личностных характеристик потребителей. Общественный статус потребителя — это показатель, который основан на существовании социальных позиций (пол, возраст, образование, профессия и т. д.).
2. Репутация услуги — представление людей относительно уникальных характеристик, которыми обладает услуга, таких как престижность получаемых знаний, наличие лицензии, сертификатов, качество знаний и умение использовать их в повседневной жизни.
3. Репутация руководителя включает представления о способностях, установках, ценностных ориентациях, психологических характеристиках и внешности руководителя.
4. Внутренняя репутация организации — это представления сотрудников о своей организации. Основными элементами внутреннего имиджа является культура организации и социально-психологический климат в коллективе.
5. Имидж персонала — это собирательный образ сотрудников, включающий в себя профессиональную компетентность, профессиональную подготовку, социально-психологические характеристики и физические данные (возраст, пол, образование).
6. Визуальный образ организации — представление об учреждении, основой которых являются зрительные ощущения, фиксирующие информацию о визуальном образе организации. На визуальный имидж организации влияют индивидуальные, психологические и этнические особенности восприятия предметов.
7. Финансовая репутация частного образовательного учреждения — это представление об организации как субъекте деловой активности. Основные факторы бизнес-имиджа являются деловая репутация, деловая активность организации (объем продаж, доля рынка, ценовая политика и т.д.) [1, с. 226].

Для того чтобы вышеперечисленные элементы положительно влияли на деятельность организации, необходимо чтобы каждый из них был информационно заполнен, т.к. может возникнуть проблема заполнения содержания устоявшимися стереотипами в массовом сознании.

Таким образом, под репутацией принято считать мнение целевой аудитории о деятельности компании в целом, которое является важнейшим элементом в конкурентной среде. Для того чтобы «выжить» в конкурентной среде необходимо правильно структурировать свою репутацию, а также контролировать работу над элементами, способствующими внедрению положительного образа организации в массовое сознание.

Список использованных источников и литературы:

1. Даулинг Г. Наука и искусство маркетинга. Пер. с англ./ Г. Даулинг. - М.: Консалтинговая группа ИМИДЖ-контакт: ИНФРА-М, 2017. 234 с.
2. Кравченко С.А. Социологический энциклопедический русско-английский словарь. С. А. Кравченко. - М.: АСТ. Астрель. Транзиткнига, 2018. 511 с.
3. Сальникова Л. С. Репутационный менеджмент. Современные подходы и технологии: учебник для академического бакалавриата / Л. С. Сальникова. — 2-е изд., перераб. и доп. — М. Издательство Юрайт, 2019. — 295 с.
4. Саубанова Р. И. Имидж и имидж-риски современной образовательной организации. // Р. И. Саубанова. Педагогическое мастерство: материалы VII Междунар. науч. конф. — М.: Буки-Веди, 2018. — С. 24-27.
5. Стародубская М. Уважение за которое хочется платить: Как конвертировать корпоративный имидж в деньги. / М. Стародубская. «Новый маркетинг». 2018. №2. 25 с.
6. Чумиков А.Н. Связи с общественностью. / А.Н. Чумиков. — М. ИНФРА-М, 2019.296 с.

# ОЦЕНКА ТРЕХКОМНАТНОЙ КВАРТИРЫ В СОВЕТСКОМ РАЙОНЕ, ГОРОДСКОГО ОКРУГА Г.УФА В ЦЕЛЯХ КУПЛИ ПРОДАЖИ

Авторы: Ярова Яна Сергеевна, Байков Айдар Гизярович

Аннотация: В данной статье рассмотрены методы оценки квартиры в целях купли - продажи. Проведена оценка трехкомнатной квартиры в Советском районе г.Уфа.

Ключевые слова: оценка, объект недвижимости, стоимость, квартира, купля-продажа.

Оценка стоимости имущества при совершении сделок купли-продажи является одним из самых распространенных и наиболее ответственных видов независимой оценки. При продаже имущества значение величины стоимости важно, потому что именно эту сумму получит продавец или заплатит покупатель.

Перед тем, как проводят оценку квартиры, определяются ключевые факты:

местоположение (район, территориальная зона) и точный адрес; тип объекта; количество комнат; площадь (общая и жилая); тип дома (панельный, кирпичный и т.п.); этажность; наличие балкона/лоджии; прочие характеристики [2].

Определение стоимости осуществляется с учётом всех факторов, существенно влияющих на ценность рассматриваемого объекта оценки. При определении стоимости имущества могут использоваться три подхода: затратный подход, сравнительный подход, доходный подход [5].

Доходный. Эксперты определяют уровень дохода, который получает собственник при использовании объекта по назначению.

Сравнительный. Оценщик находит на рынке аналогичные объекты и сравнивает их с оцениваемым, при необходимости вводя корректировки, что дает наиболее точные результаты.

Затратный. В данном случае рассчитываются затраты на замещение или воспроизводство [3].

Алгоритм действий при оценке объектов для купли-продажи:

- 1) Предварительная консультация, в процессе которой оценщик определяет стоимость работ по оценке и обсуждает с заказчиком порядок выполнения данной работы. Например, определяется необходимость осмотра объекта для подробного анализа.
- 2) Осмотр объекта, фотографирование, выявление дефектов, анализ характеристик и прочее. Все собранные сведения позволяют дать точную оценку квартиры.
- 3) Подготовка отчета об оценке для купли-продажи. На последнем этапе оценщик с учетом собранных данных просчитывает актуальную рыночную стоимость имущества. Чаще всего применяется сравнительный подход, также используются доходный и затратный [6].

Объектом исследования стала трехкомнатная квартира по адресу: г. Уфа, Советский р-н,



бульвар Ибрагимова, 46. Вид недвижимости: вторичный. Тип дома: кирпичный. Общая площадь: 113 м<sup>2</sup>. Жилая: 50 м<sup>2</sup>. Этаж: 9/9.

Перед началом оценки квартиры нужно предъявить следующие документы:

- паспорт собственника (страницы с основной информацией);
- паспорт заявителя;
- документ, подтверждающий право собственности (выписка ЕГРП или свидетельство старого образца);
- документ-основание (договор купли-продажи, участия в долевом строительстве, дарения и т.д.);
- технический паспорт, содержащий информацию о дате постройки, материале, степени износа и прочих технических характеристиках объекта;
- если в качестве документа, подтверждающего право собственности, представлено свидетельство, дополнительно приложить выписку из реестра об отсутствии обременения [7].

На последнем этапе идет подготовка отчета об оценке для купли-продажи. Отчет оценки включает:

1. Рыночную стоимость квартиры;
2. Максимальную и минимальную стоимость квартиры;
3. Разницу между ценой объявления и ценой фактической сделки;
4. Стоимость похожих квартир.

Подготовка отчета в среднем занимает от 3 до 6 дней. Изложенная в нем информация считается актуальной на период до 6 месяцев. После чего отчет становится «недействительным».

В нашем случае после осмотра объекта, с учетом собранных данных, просчитали актуальную рыночную стоимость имущества с применением сравнительного метода. Рыночная стоимость трехкомнатной квартиры по адресу бульвар Ибрагимова, 46, Советский р-н, г.Уфа – 8 600 000 руб. Минимальная стоимость – 7 700 000 руб., максимальная – 9 400 000руб.

Таким образом, изучили методы оценки квартиры, алгоритм действий при оценке недвижимости, рассмотрели необходимые документы для оценки.

### **Библиографический список**

1. Земельный кодекс Российской Федерации: от 25 октября 2001 г. № 136 – ФЗ [Электронный ресурс]: принят Гос. Думой 28.09.2001 г. : одобр. Советом Федерации 10 октября 2001 г. : (ред. от 30.12.2015) : (с изм. и доп., вступ. в силу с 01.01.2016) // СПС «Консультант Плюс».

2. Федеральный закон 20.07.2007 г. № 256-ФЗ «Общие понятия оценки, подходы и требования к проведению оценки» // СПС «Консультант Плюс»
3. Федеральный закон от 29.07.1998 г. №135-ФЗ (с изменениями и дополнениями от 01.04.2015. г.) «Об оценочной деятельности в РФ» // СПС «Консультант Плюс»
4. Правила землепользования и застройки городского округа город Уфа Республики Башкортостан: утв. Решением Совета городского округа города Уфы Республики Башкортостан №7/4 от 22.08.2018 г. (ред. от 27.06.2018 г.)
5. Викторов, А.В. Оценка рыночной стоимости недвижимости [Текст]: учебное и практическое пособие – М.: Дело, 2014 г. – 98 с.
6. Провалова Е.В., Макарец М.В., Сулейманова А.Ш. Определение рыночной стоимости объекта недвижимости. В сборнике: Проблемы сохранения и преобразования агроландшафтов // материалы Международной интернет-конференции, посвященной 225-летию со дня рождения С.Т. Аксакова. – Уфа, 2016. – С. 177-180.
7. Отчет 790/18 «Об оценке стоимости недвижимого имущества в г.Уфа» [Электронный ресурс]. – ОМ Консалт.

## Медицинские науки

# МЕХАНИЗМЫ КАНЦЕРОГЕНЕЗА

Авторы: Кынат Василий Гаврильевич

Научный руководитель: Алексеева Сардана Николаевна

Аннотация: В данной статье рассмотрена классификация опухолей и ее биологические особенности. Изучив данную тему, сделан вывод о том, что нужно беречь свое здоровье и как можно чаще проходить полное обследование своего организма. Актуальность данной темы обусловлена тем что, в мире за последние несколько лет заболеваемость онкологией значительно выросла. Цель данной научно-исследовательской статьи заключается в изучении механизмов канцерогенеза, вследствие которого сделан вывод.

Ключевые слова: канцерогенез, опухоль, опухолевый процесс, доброкачественная опухоль, злокачественная опухоль

Канцерогенез — сложный многоэтапный процесс, ведущий к глубокой опухолевой реорганизации нормальных клеток организма.

Опухоль – это избыточное, не координируемое организмом, потенциально беспредельное разрастание ткани, состоящей из качественно измененных клеток, для которых характерны безудержная пролиферация, нарушение дифференцировки, морфологический, биохимический и функциональный атипизм.

Опухолевый процесс – это несбалансированный тканевый рост, избыточное размножение клеток, не отвечающее потребностям ткани и организма в целом.[\[1\]](#)

В патологии бывают такие процессы, которые сопровождаются увеличением ткани, но они значительно отличаются от настоящего опухолевого роста. Например, одним из тканевых проявлений воспалительной реакции является пролиферация клеток. Но при воспалении пролиферируют клетки различного генеза: специфические клетки данной ткани, клетки соединительной ткани, сосудов, некоторые клетки крови. Рост же опухоли осуществляется за счет размножения клеток одного типа, являющихся потомками одной клетки, подвергшейся трансформации. Пролиферация клеток при воспалении не беспредельна, она регулируема, сопровождается клеточной дифференцировкой и продолжается до восполнения тканевого дефекта. В основе гиперплазии и регенерации также лежит размножение клеточных элементов одного типа, но и эта пролиферация не беспредельна, как в опухолях, и завершается созревaniem клеток.

Различают доброкачественные и злокачественные опухоли.

Это разделение основано на оценке внешних особенностей отдельных опухолевых клеток и опухоли в целом, их поведения, темпа и характера роста, влияния на организм.

Доброкачественная опухоль представляет собой патологическое новообразование с замедленным или отсутствующим темпом развития. Своевременное лечение даёт

положительные прогнозы – в большинстве случаев пациент полностью излечивается от заболевания, рецидивов практически не бывает. Доброкачественные опухоли, увеличиваясь в размере, отодвигают (раздвигают) окружающие ткани, при пальпации подвижны и имеют ровную поверхность.

Злокачественная опухоль – это крайне опасное для жизни любого организма образование, которое состоит из злокачественных клеток. Злокачественная опухоль в отличие от доброкачественной быстро растет и может заметно эволюционировать в течение нескольких месяцев или даже недель. Злокачественные новообразования, помимо выраженных изменений в соседних тканях, вызывают истощение организма, способны к распространению, образованию метастазов, рецидивам и без лечения завершаются летально.

Современная международная классификация опухолей является гитогенетической.[\[2\]](#)

В соответствии с данной классификацией существуют следующие виды опухолей:

- 1) эпителиальные опухоли без специфической локализации;
- 2) опухоли экзо- и эндокринных желез;
- 3) мезенхимальные опухоли;
- 4) опухоли меланинообразующей ткани;
- 5) опухоли нервной ткани и оболочек мозга;
- 6) опухоли системы крови;
- 7) тератомы.

Название опухоли часто складывается из названия ткани, из которой она растет, с добавлением суффикса «-ома», указывающего на опухолевую природу процесса.

Совокупность признаков, отличающих опухолевую ткань и составляющие ее клетки от нормальных предшественников, обозначается термином «атипизм». Различают тканевый и клеточный атипизм.

Тканевый атипизм. Опухоли могут возникать в любой ткани, из всех видов составляющих ее клеток, способных к активному делению, и поэтому могут локализоваться в любой части тела. Форма опухолей разнообразна. Опухоль может расти в виде узла и прощупываться в глубине ткани или выступать на поверхности. В коже и слизистых оболочках опухоль может иметь вид гриба на широком основании или полипа на тонкой ножке. Сосочковые и древовидные формы типичны для новообразований эпителия. Поверхность опухоли может быть гладкой или бугристой. Опухоли некоторых органов могут иметь специфическую форму.

Консистенция опухоли зависит от источника ее развития: новообразования из костной и хрящевой ткани отличаются высокой плотностью, опухоли из жировой ткани мягкие. Однако вне зависимости от природы опухоль – всегда более плотное образование, чем ткань, из которой она растет.

Для злокачественных опухолей характерны как клеточный, так и тканевый атипизм, в то время как для доброкачественных – только тканевый.

Клеточный атипизм. Необычность раковых клеток может рассматриваться в плане особенностей их структуры, метаболических процессов и своеобразия поведения.

Морфологический атипизм. Морфологический атипизм прежде всего заключается в разнообразных формах, величине и необычном строении опухолевых клеток. Опухолевые клетки, как правило, имеют значительно большую, чем нормальные, величину и нетипичную для клеток данной ткани форму.

Важнейшей особенностью опухолевых клеток является глубокая структурная перестройка их поверхностных и внутриклеточных мембран.

Типичным для раковых клеток является обеднение цитоплазматических мембран рецепторами, воспринимающими регуляторные нейрогуморальные сигналы («рецепторное упрощение»).

Изменяются антигенные свойства мембран опухолевых клеток. Наблюдается так называемое «антигенное упрощение», когда клетка теряет часть антигенов, ранее присутствовавших на ее поверхности; вместе с тем отмечается появление новых, необычных антигенов.

В раковых клетках заметно уменьшается количество митохондрий, изменяется их структура.[\[3\]](#)

Строго специфичных для опухолевых клеток морфологических изменений (т. е. изменений, которые не были бы свойственны нормальным клеткам на определенных этапах развития) не обнаружено. В настоящее время отсутствует единый морфологический признак злокачественности клетки. Более того, полный набор указанных морфологических признаков не обязателен для всех опухолей. По морфологии одной клетки, как правило, нельзя установить ее опухолевую природу. Но при исследовании группы клеток можно с известной достоверностью поставить диагноз опухоли. На этом построена цитологическая диагностика опухолей. На начальных стадиях заболевания многие признаки злокачественности еще не проявляются, поэтому единственным достоверным методом установления характера опухоли является гистологическое исследование биопсийного материала.

Метаболический атипизм. Обмен веществ злокачественных клеток отличается от метаболизма нормальных клеток и ориентирован на обеспечение непрерывного роста и митотической активности. В опухолевой клетке появляются несвойственные нормальной клетке молекулярные формы ферментов (изоферменты). Изменение набора изоферментов способствует успешной конкуренции раковых клеток с окружающими их клетками за жизненно важные субстраты.

Углеводный обмен. Опухолевые клетки захватывают глюкозу из притекающей крови, даже при ее низкой концентрации, когда нормальные клетки не способны к ее поглощению. В этом плане раковая клетка работает как «ловушка глюкозы». В опухолевых клетках интенсифицируются анаэробный и аэробный гликолиз, снижаются окислительное фосфорилирование и дыхание. Накопление лактата приводит к метаболическому ацидозу в клетке и в опухоли. В абсолютном большинстве нормальных клеток анаэробное расщепление глюкозы тормозится в присутствии кислорода.

Белковый обмен. Для раковых клеток характерна анаболическая направленность метаболизма. Опухолевые клетки интенсивно извлекают из притекающей крови аминокислоты, становясь своеобразной «ловушкой азота». В то же время в опухолевых клетках в 50 раз интенсивнее,

чем в нормальных, идет синтез аминокислот, при этом резко снижена активность ферментов, осуществляющих дезаминирование и переаминирование.

Жировой обмен. Опухолевые клетки интенсивно поглощают из крови свободные жирные кислоты, различные липопротеиды, холестерин («ловушка жиров»), которые используются ими в качестве субстратов для построения липидов, входящих в состав цитоплазматических мембран.

Обмен нуклеиновых кислот. В опухолевых клетках повышена активность ДНК- и РНК-полимераз, идет интенсивный синтез нуклеиновых кислот – активизируются репликация и транскрипция. Стимулируется синтез как хромосомной, так и митохондриальной ДНК. В раковых клетках низка активность нуклеаз.

Функциональный атипизм. Структурно-метаболические особенности раковых клеток определяют необычность их поведения в процессе роста и в межклеточных взаимодействиях.

1. Важнейшей и принципиальной особенностью раковых клеток является их бессмертие (иммортализация).
2. Неограниченная способность к размножению сочетается у опухолевых клеток (прежде всего злокачественных опухолей) с нарушением их созревания (дифференцировки).

3. Трансформированные клетки, как правило, теряют способность выполнять функцию, присущую исходной ткани. Степень нарушения функции зависит от уровня дедифференцировки: обычно часть опухолевых клеток может сохранять свою тканеспецифическую функцию.

Между опухолевыми клетками ослаблены силы межклеточного сцепления. Этому способствуют высокий отрицательный заряд (дзета-потенциал) раковых клеток, дефицит кальция в межклеточном контакте и уменьшение числа десмосом. Раковые клетки сравнительно легко отделяются друг от друга, что создает условия для метастазирования. Опухолевые клетки весьма неприспособлены в отношении требований к условиям роста.

Размножающиеся раковые клетки способны внедряться (прорасти) в окружающие ткани (например, стенку сосуда) благодаря активной продукции и секреции «факторов инвазивности» – лизосомальных протеаз, гиалуронидазы и др. Это свойство злокачественных опухолей обозначается как способность к инвазивному росту.

4. В опухолевых клетках уменьшается потребность в факторах роста.

#### Список использованной литературы

1. Патологическая физиология, Учебник, Селезнева Т. Д., 2017
2. Актуальные проблемы патофизиологии, Учебник, Мороз Б.Б., 2017
3. Общая патология человека, Учебник, Давыдовский И.В., 2018

[1] 1. Патологическая физиология, Учебник, Селезнева Т. Д., 2017

[2] Актуальные проблемы патофизиологии, Учебник, Мороз Б.Б., 2017

[3] Общая патология человека ,Учебник, Давыдовский И.В.,2018

# СРАВНИТЕЛЬНАЯ ОЦЕНКА СПОСОБОВ МЕСТНОЙ АНЕСТЕЗИИ ПРИ ОВАРИОГИСТЕРЭКТОМИИ КОШЕК

## A COMPARATIVE EVALUATION OF METHODS OF LOCAL ANESTHESIA IN OVARIOSHIPECTECTOMY OF CATS

Авторы: Серых Ольга Васильевна, Безин Александр Николаевич

Аннотация: В данной статье рассматривается сравнение местноанестезирующих препаратов применяемых при овариогистерэктомии кошек. Проанализировано применение Новокаина 0,5% и Наропина 0,75% в качестве местноанестезирующих препаратов при инфильтрационной анестезии по линии разреза. Выявлена и обоснована необходимость использования Наропина 0,75% при инфильтрационной анестезии. На основе проведенного исследования автором предлагается использовать Наропин 0,75% для инфильтрационной анестезии при овариогистерэктомии кошек.

Ключевые слова: овариогистерэктомия, анестезия, местное обезболивание, новокаин, наропин.

Annotation: This article discusses the comparison of local anesthetics used in cats with ovariogysterectomy. The use of Novocaine 0.5% and Naropin 0.75% as local anesthetics for infiltration anesthesia along the incision line was analyzed. The need for the use of Naropin 0.75% for infiltration anesthesia was identified and justified. Based on the study, the author proposes to use Naropin 0.75% for infiltration anesthesia for ovariogisterectomy of cats.

Keywords: ovariogysterectomy, anesthesia, local anesthesia, novocaine, napropine.

В ветеринарной практике, при хирургическом лечении патологий мелких непродуктивных животных, огромное значение имеет местное обезболивание, которое влияет на состояние организма в целом и дальнейшее течение патологического процесса. В настоящее время овариогистерэктомия является наиболее распространенной абдоминальной хирургической операцией [2,5]. Эталонем местного обезболивания, по линии разреза, является 0,5 % раствор новокаина в форме инфильтрационной анестезии [3]. Продолжительность инфильтрационной анестезии составляет 30-60 минут. Большим преимуществом новокаина является низкая токсичность [4].

В это же время длительность анальгезирующего эффекта Новокаина 0,5% при инфильтрационной анестезии короче, чем у многих других местных анестетиков. В связи с этим возникает мысль об использовании пролонгирующего местного анестетика с длительным обезболивающим эффектом. Использование наропина 0,75% при инфильтрационной анестезии увеличивает силу и продолжительность анестезирующего эффекта, что исключает дополнительное использование анальгезирующих препаратов, а также снижается риск послеоперационных осложнений, в связи с противовоспалительными свойствами наропина [1].

Цель исследований – изучение сравнительной эффективности инфильтрационной анестезии местных анестетиков при овариогистерэктомии кошек.

В первой группе обезболивающее действие оказал новокаин 0,5%, имеющий выраженную анестезию продолжительностью 30-60 минут и обладающий низкой токсичностью. Сила



анестезирующего эффекта новокаина по шкале равна одному. Продолжительность обезболивания новокаина была минимальной, так как анестезирующий эффект наблюдался только на момент оперативного вмешательства, а после операции животное испытывала болезненность в области послеоперационной раны и дискомфорт в передвижении. В условиях неиспользования противовоспалительных средств, спустя 4 дня после оперативного вмешательства, у трёх кошек из четырёх место послеоперационной раны было отекшим и гиперемизированным, выделялось небольшое количество экссудата.

Во второй группе анестезирующий эффект показал наропин 0,75% (ропивакаина гидрохлорид), препарат действующий в течение долгого времени (до 8-12 часов), который обладает достаточно высокой токсичностью по сравнению с новокаином, но низкой токсичностью по отношению к высокотоксичным местным анестетикам. Сила анестезирующего эффекта наропина по шкале равна 20-ти. Длительность обезболивающего эффекта после выхода животного из наркоза в течение первых суток была максимальной, после операционного вмешательства животное свободно передвигалась, не испытывая дискомфорт и болезненность в области послеоперационной раны, дополнительные анальгезирующие препараты не применялись. Без применения противовоспалительных средств препарат показал себя достаточно эффективным в профилактике послеоперационных осложнений в области послеоперационной раны. В период восстановления после операции ни у одного животного данной группы не было никаких воспалительных процессов в области шва.

#### Список литературы:

1. Арушанян, А.Г. Обоснование применения эпидуральной анестезии при овариогистерэктомии у кошек / А.Г. Арушанян, Г.С. Филатова // Вестник АПК Ставрополя. — 2014. — № 4. — С. 96-98. — ISSN 2222-9345. — Текст : электронный // Лань : электронно-библиотечная система. — URL: <https://e.lanbook.com/journal/issue/292470> (дата обращения: 13.03.2020).
2. Васильев, В. К. Общая хирургия : учебное пособие / В. К. Васильев, А. П. Попов, А. Д. Цыбикжапов. — Улан-Удэ : Бурятская ГСХА им. В.Р. Филиппова, 2013. — 249 с. — Текст : электронный // Лань : электронно-библиотечная система. — URL: <https://e.lanbook.com/book/138726> (дата обращения: 12.03.2020).
3. Гуз, А.С. Использование обезболивающих препаратов для мелких домашних животных / А.С. Гуз // Вестник Омского государственного аграрного университета. — 2013. — № 3. — С. 41-43. — ISSN 2222-0364. — Текст : электронный // Лань : электронно-библиотечная система. — URL: <https://e.lanbook.com/journal/issue/292161> (дата обращения: 11.03.2020).
4. Медведева, Л. В. Основы ветеринарной оперативной хирургии : учебное пособие / Л. В. Медведева, Н. А. Малыгина. — Барнаул : АГАУ, 2018. — 157 с. — Текст : электронный // Лань : электронно-библиотечная система. — URL: <https://e.lanbook.com/book/137643> (дата обращения: 14.03.2020).
5. Эль-Окал, О.С. К вопросу о противовоспалительном действии ропивакаина гидрохлорида (нарופן) и надплевральной ропивакаиновой блокады / О.С. Эль-Окал, Т.В. Гарипов // Ученые записки Казанской государственной академии ветеринарной медицины им. Н.Э. Баумана. — 2011. — № 206. — С. 297-301. — ISSN 0451-5838. — Текст : электронный // Лань : электронно-библиотечная система. — URL: <https://e.lanbook.com/journal/issue/296018> (дата обращения: 10.03.2020).
6. Arushanjan, A.G. Obosnovanie primenenija jepidural'noj anestezii pri ovarioģisterjektomii u koshek / A.G. Arushanjan, G.S. Filatova // Vestnik APK Stavropol'ja. — 2014. — № 4. — С. 96-98. — ISSN 2222-9345. — Tekst : jelektronnyj // Lan' : jelektronno-bibliotechnaja sistema. — URL: <https://e.lanbook.com/journal/issue/292470> (data obrashhenija: 13.03.2020).
7. Vasil'ev, V. K. Obshhaja hirurgija : uchebnoe posobie / V. K. Vasil'ev, A. P. Popov, A. D.

- Cybikzhapov. — Ulan-Udje : Burjatskaja GSHA im. V.R. Filippova, 2013. — 249 s. — Tekst : jelektronnyj // Lan' : jelektronno-bibliotechnaja sistema. — URL: <https://e.lanbook.com/book/138726> (data obrashhenija: 12.03.2020).
8. Guz, A.S. Ispol'zovanie obezbolivajushhih preparatov dlja melkih domashnih zhivotnyh / A.S. Guz // Vestnik Omskogo gosudarstvennogo agrarnogo universiteta. — 2013. — № 3. — S. 41-43. — ISSN 2222-0364. — Tekst : jelektronnyj // Lan' : jelektronno-bibliotechnaja sistema. — URL: <https://e.lanbook.com/journal/issue/292161> (data obrashhenija: 11.03.2020).
  9. Medvedeva, L. V. Osnovy veterinarnoj operativnoj hirurgii : uchebnoe posobie / L. V. Medvedeva, N. A. Malygina. — Barnaul : AGAU, 2018. — 157 s. — Tekst : jelektronnyj // Lan' : jelektronno-bibliotechnaja sistema. — URL: <https://e.lanbook.com/book/137643> (data obrashhenija: 14.03.2020).
  10. Jel'-Okal, O.S. K voprosu o protivospalitel'nom dejstvii ropivakaina gidrohlorida (naropin) i nadplevral'noj ropivakainovoj blokady / O.S. Jel'-Okal, T.V. Garipov // Uchenye zapiski Kazanskoj gosudarstvennoj akademii veterinarnoj mediciny im. N.Je. Baumana. — 2011. — № 206. — S. 297-301. — ISSN 0451-5838. — Tekst : jelektronnyj // Lan' : jelektronno-bibliotechnaja sistema. — URL: <https://e.lanbook.com/journal/issue/296018> (data obrashhenija: 10.03.2020).

## Менеджмент

# ОСНОВНЫЕ НАПРАВЛЕНИЯ ПОВЫШЕНИЯ КОРПОРАТИВНОЙ КУЛЬТУРЫ УЧРЕЖДЕНИЙ ДОШКОЛЬНОГО ОБРАЗОВАНИЯ

Авторы: Карелина Анастасия Викторовна

Аннотация: В данной статье говорится о основных направлениях повышения корпоративной культуры в МАДОУ города Нижневартовска ДС№ 61 «Соловушка».

Ключевые слова: корпоративная культура, культура, дошкольное образовательное учреждения, управление.

В настоящее время в образовательной сфере, в частности дошкольной, действуют законы рыночной экономики. Для дошкольных учреждений (ДОУ) является актуальным вопрос повышения конкурентоспособности на современном рынке. Поскольку, только конкурентоспособные образовательные учреждения могут удержать свои позиции на рынке образовательных услуг. В этих процессах одну из главных ролей играет имидж ДОУ, который является «лицом» образовательного учреждения.

За последние годы наблюдается рост внимания к проблеме формирования имиджа, способного оказывать положительное влияние на целевые группы общественности, организации. Позитивный имидж организации становится необходимым условием достижения организацией устойчивого и продолжительного делового успеха.

Для успешного развития современным дошкольным образовательным учреждениям необходим привлекательный имидж, так как первое впечатление о МБДОУ, основанное на презентационных материалах, на публикациях в прессе может оказать серьезное влияние на родителей будущих дошкольников и сформировать их отношение к МБДОУ и ее услугам.

Основной целью поддержания престижа учреждения и формировании корпоративной культуры МАДОУ города Нижневартовска ДС№ 61 «Соловушка» является создание условий для повышения интереса потенциальной аудитории к услугам МАДОУ города Нижневартовска ДС№ 61 «Соловушка», при этом создавая положительный имидж организации в глазах общественности, а также привлечение новых клиентов и удержание постоянных для увеличения прибыли МАДОУ города Нижневартовска ДС№ 61 «Соловушка». Таким образом, одна цель способствует достижению другой.

Для улучшения своего имиджа МАДОУ города Нижневартовска ДС№ 61 «Соловушка» занимается систематической PR-деятельностью. За весь период своего существования МАДОУ города Нижневартовска ДС№ 61 «Соловушка» активно использует технологии продвижения. Так, в ходе своей деятельности, заведующей проделан ряд целенаправленных действий, ориентированных на формирование положительного имиджа в глазах как непосредственных клиентов – родителей, так и в глазах потенциальных соискателей - педагогов.

В ходе проделанной работы нами было выявлены и проанализированы ряд технологий, используемых для формирования имиджа МАДОУ города Нижневартовска ДС№ 61

«Соловушка».

Создание социальной среды адресата. Так, можно сделать вывод, что социальной средой МАДОУ города Нижневартовска ДСН№ 61 «Соловушка» являются, в первую очередь родители, которые нуждаются в услугах МАДОУ города Нижневартовска ДСН№ 61 «Соловушка», а также партнеры МАДОУ города Нижневартовска ДСН№ 61 «Соловушка», конкуренты, и конечно же потенциальные соискатели на рынке труда.

Информационная открытость ДОУ: Сайт МАДОУ города Нижневартовска ДСН№ 61 «Соловушка» <https://solovushka-61nv.edusite.ru/>

Для формирования имиджа МАДОУ города Нижневартовска ДСН№ 61 «Соловушка» активно используется сайт, который в настоящее время еще разрабатывается и обновляется.

Сайт МБДОУ узнаваем, по опросам родительской общественности он лаконичен, понятен, ярк и отличается от сайтов других МБДОУ, что дополняет имидж учреждения.

При этом ряд информации сложно читается и очень много ссылок-переходов, что затрудняет понятность сайта.

Стабильная работа сайта МБДОУ и информационная открытость существенно упрощают доступ к информационным источникам о функционировании МБДОУ у участников образовательных отношений. Стремление родителей попасть именно в МБДОУ №61 только подтверждает устойчивый позитивный имидж среди других МБДОУ города.

На сайте МАДОУ города Нижневартовска ДСН№ 61 «Соловушка» можно просмотреть фото и видео отчеты о проводимых мероприятиях, а также ежедневной деятельности МАДОУ города Нижневартовска ДСН№ 61 «Соловушка», о вакансиях.

В МАДОУ города Нижневартовска ДСН№ 61 «Соловушка» целенаправленно ведется работа по расширению своей аудитории, привлечению новых специалистов, а также происходит выстраивание дружеских отношений с различными организациями, возможными потенциальными партнерами МАДОУ города Нижневартовска ДСН№ 61 «Соловушка». Немаловажным остается тот факт, что систематически проходит работа с родителями воспитанников МАДОУ города Нижневартовска ДСН№ 61 «Соловушка»: организуются встречи, походы на концерты, в театр, на спортивные соревнования, а также устраиваются вечеринки

Стоит отметить, что в МАДОУ города Нижневартовска ДСН№ 61 «Соловушка» целенаправленно и плодотворно ведется работа не только с внешними аудиториями организации, но и идет работа по созданию доверительных, дружественных отношений среди коллектива МАДОУ города Нижневартовска ДСН№ 61 «Соловушка». К основным технологиям, направленным на создание доверительных отношений среди персонала МАДОУ города Нижневартовска ДСН№ 61 «Соловушка», можно отнести: выезды на природу, беседы; создание желаемой атмосферы в коллективе, укрепление командности; отслеживание и подготовка материалов для доски объявлений; организация стенда с основными событиями; организация всех внутрикорпоративных мероприятий и внутренних акций, способствующих сохранению и развитию атмосферы сотрудничества и доверия в коллективе МАДОУ города Нижневартовска ДСН№ 61 «Соловушка».

Важной частью корпоративной культуры являются корпоративные мероприятия, благодаря которым в коллективе устанавливается дружеская атмосфера. МАДОУ города Нижневартовска ДСН№ 61 «Соловушка» проводит такие мероприятия для своего коллектива, как Новый год, день Св. Валентина, 23 февраля, 8 марта, Дни рождения сотрудников МАДОУ города

Нижневартовска ДС№ 61 «Соловушка». Подготовкой внутрикорпоративных праздников занимается заведующая, старший воспитатель, заместитель заведующей по методической работе.

Необходимо отметить, что заведующая МАДОУ города Нижневартовска ДС№ 61 «Соловушка» регулярно организует и проводит комплекс мероприятий, направленных на формирование благоприятного имиджа МАДОУ города Нижневартовска ДС№ 61 «Соловушка», посредством которого данная организация желает представить в глазах своих работников в позитивном и выгодном свете, создать доброжелательную обстановку среди внутренней общественности. К основным мероприятиям, рассчитанным на сотрудников МАДОУ города Нижневартовска ДС№ 61 «Соловушка» можно отнести:

- создание желаемой атмосферы в коллективе, укрепление командности;
- отслеживание и подготовка материалов для доски объявлений;
- организация стенда с основными событиями (дни рождения, повышение, премиальные, праздничные фотографии, поздравительные открытки, вакансии);
- организация всех внутрикорпоративных мероприятий и внутренних акций, способствующих сохранению и развитию атмосферы сотрудничества и доверия в коллективе МАДОУ города Нижневартовска ДС№ 61 «Соловушка».

На протяжении всей истории МАДОУ города Нижневартовска ДС№ 61 «Соловушка» активно устанавливает взаимовыгодные отношения с телевизионными и радиовещательными кампаниями, в частности, местного уровня, а также печатными и интернет СМИ.

Доверительные взаимоотношения выстраиваются как на основе личных контактов, так и на основе взаимовыгодных договоренностей. Заведующей предоставляется достоверная, точная информация о деятельности самого МАДОУ города Нижневартовска ДС№ 61 «Соловушка», специалистов, о планируемых мероприятиях.

В своей деятельности работники МАДОУ города Нижневартовска ДС№ 61 «Соловушка» используют самые современные, в том числе и нетрадиционные PR-технологии для расширения потенциальной аудитории данного МАДОУ города Нижневартовска ДС№ 61 «Соловушка». В результате исследования можно сделать вывод, что в МАДОУ города Нижневартовска ДС№ 61 «Соловушка» ведется целенаправленная деятельность по формированию корпоративной культуры МАДОУ города Нижневартовска ДС№ 61 «Соловушка» среди общественности.

При взаимодействии с потенциальной аудиторией, выстраиваются в социальном плане доброжелательные, конструктивные отношения, основанные на доверии и информационной открытости. МАДОУ города Нижневартовска ДС№ 61 «Соловушка» регулярно организует встречи с целевой аудиторией, которые проходят непосредственно в МАДОУ города Нижневартовска ДС№ 61 «Соловушка».

На встречах обсуждаются вопросы, касающиеся улучшения качества оказания услуг дошкольным образовательным учреждением, происходит информирование посетителей МАДОУ города Нижневартовска ДС№ 61 «Соловушка» о проходящих мероприятиях, конкурсах и акциях, в которых они могут принять участие, родители воспитанников МАДОУ города Нижневартовска ДС№ 61 «Соловушка» высказывают свои пожелания. Для получения более подробной и достоверной информации о деятельности, спонсорской деятельности клиенты МАДОУ города Нижневартовска ДС№ 61 «Соловушка» могут узнать на официальном сайте МАДОУ города Нижневартовска ДС№ 61 «Соловушка». Также потребители услуг МАДОУ города Нижневартовска ДС№ 61 «Соловушка» могут принять участие в голосованиях, опросах, отслеживать деятельность МАДОУ города Нижневартовска ДС№ 61 «Соловушка» на

официальном сайте, страницах в социальных сетях «ВКонтакте», «Инстаграмм».

Таким образом, наличие корпоративной культуры в ДОУ необходимо, так как она создает имидж организации, делает из коллектива единую команду. Взаимодействие всех элементов корпоративной культуры повышает качество работы детского сада, делает дошкольное учреждение конкурентоспособным на рынке образовательных услуг.

## **Список литературы**

Сайт <https://solovushka-61nv.edusite.ru/>

# КАК ВЛИЯЕТ ПРОЦЕССНЫЙ ПОДХОД УПРАВЛЕНЧЕСКОГО КОНСУЛЬТИРОВАНИЯ НА РАЗРАБОТКУ ИНТЕРНЕТ-ПРОЕКТА ПО ПРОДВИЖЕНИЮ ЗАВЕДЕНИЙ СЕТИ «У ПУШКИНА»?

Авторы: *Матков Сергей Вадимович*

Аннотация: *В статье рассматривается применение процессного подхода управленческого консультирования при разработке интернет проекта, выделены особенности данного процесса, инструменты и методы его реализации.*

Ключевые слова: *процессное консультирование, интернет-проект, управленческое консультирование, бренд.*

## Введение

В наше время зачастую люди посещают рестораны/бары/кафе ради атмосферы. Правильно подобранный интерьер, местоположение, наличие системы скидок, яркая и запоминающаяся реклама, единая стилистика и многое другое – основные факторы оценки заведения потребителем.

Составить грамотную программу продвижения в сети Интернет с целью сформировать положительное отношение клиентов к заведению, можно за счет использования традиционных инструментов физического маркетинга, но, главным образом, путем формирования пользовательского опыта, интерактивного взаимодействия и разработки надлежащего контента. Необходимо быть готовым к индивидуальным реакциям потребителя на совокупность онлайн-функций, информации, эмоций, сигналов, стимулов и продуктов/услуг, что куда больше чем традиционный маркетинговый «4P».

Однако большая доля программ продвижения в сети интернет оказывается малоэффективной. Главная причина – неграмотное использование инструментов и каналов взаимодействия, формирование контента и визуального интерфейса без упора на свою целевую аудиторию, «халатное» отношение к интересам клиентов.

Процессный подход консультанта является актуальным при разработке современных комплексов маркетинга, позволяя учитывать особенности организации, чувственно-эмоциональные реакции клиента и сформировавшиеся привычные сценарии отклика на те или иные действия. Также именно этот подход приятен для организации с точки зрения выработки решений и обучаемости персонала.

Таким образом, исследовательский вопрос данной статьи: Как влияет процессный подход управленческого консультирования на разработку интернет-проекта по продвижению заведений сети «У Пушкина»?

Цель исследования – проверить, возможно ли использование процессного подхода консультирования, при разработке проекта по продвижению в сети Интернет.

Задачи исследования:

1. Изучить теоретические основы процессного консультирования и существующие подходы;

2. Рассмотреть теоретические основы интернет-маркетинга и методологии продвижения, как в традиционном маркетинге, так и в сети Интернет;
3. Изучить способы продвижения;
4. Исследовать процессное консультирование, как инструмент необходимый при разработке интернет-проекта по продвижению.

Теоретические основы консультирования.

Появление термина и развитие направления «управленческое консультирование» началось с выделения нескольких основных подходов к консультированию. Фриц Стеле определяет его так: «Под процессом консультирования я понимаю любую форму оказания помощи в отношении содержания, процесса или структуры задачи или серии задач, при которой консультант сам не отвечает за выполнение задачи, но помогает тем, кто ответствен за это».

Согласно же Лэрри Грейнеру и Роберту Метцгеру «управленческое консультирование - это консультативная служба, работающая по контракту и оказывающая услуги организациям с помощью специально обученных и квалифицированных лиц, которые помогают организации-заказчику выявить управленческие проблемы, проанализировать их, дают рекомендации по решению этих проблем и содействуют, при необходимости, выполнению решений». Можно считать два эти подхода взаимодополняющими [3]. В частности, Европейская Федерация ассоциаций консультантов по экономике и управлению (ФЕАКО) дает следующее определение: «Менеджмент-консалтинг заключается в предоставлении независимых советов и помощи по вопросам управления, включая определение и оценку проблем и/или возможностей, рекомендацию соответствующих мер и помощь в их реализации».

В отличие от западного рынка в России пока нет четкого деления на виды услуг: кризис-консалтинг, стратегический, финансовый, инвестиционный и прочий.

Российские консультанты стремятся завоевать рыночное преимущество за счет узкой специализации, большей гибкости в обслуживании клиентов и того, что принято называть знанием местной специфики. На российском и на западном рынках представлены как фирмы, предлагающие комплексные услуги по консалтингу, команды консультантов, специализирующиеся по определенным технологиям, так и индивидуальные независимые консультанты [2].

Целью управленческого консультирования является повышение эффективности деятельности организации, что предполагает решение следующих задач:

- повышение обоснованности управленческих решений руководителей;
- увеличение индивидуальной производительности труда каждого сотрудника;
- создание конкурентных преимуществ и развитие организации, перевод ее работы на качественно иной уровень.

Процессное консультирование, как составная часть концепции организационного консультирования, было разработано в 1940—1950 гг. в Соединенных Штатах Америки.

Метод «консультирование по процессу изменений» предполагает, что без активного участия со стороны клиента невозможно добиться успешных результатов в процессе изменения организации. Процессный консультант помогает не только сделать работу, но и изменить те способы, с помощью которых сотрудники выполняют работу.



В качестве центральной задачи ставится не только решение актуальных проблем организации, но и приобретение навыков анализа, оценки и решения проблем самой организацией клиента. Следовательно, консультант должен выполнить две задачи: с одной стороны, помогать в решении существующих проблем, с другой — показать организации пути самостоятельного решения проблем в будущем.

Во время процессного консультирования используются методы, специально разработанные для обеспечения взаимодействия с клиентом, которые можно разбить на две основные группы:

- 1) организационная диагностика;
- 2) организационные интервенции.

Организационная диагностика — это совокупность методов, посредством которых консультант собирает информацию о состоянии организации клиента. Основными методами диагностики являются индивидуальные и групповые интервью, наблюдение за деятельностью организации изнутри, знакомство с документами и историей организации. Результатом диагностики обычно служит краткий отчет, содержащий структурированное изложение полученной информации, возможно, с перечнем выявленных проблем. Этот отчет служит как бы «затравкой» для дальнейшей работы клиента и консультанта.

Организационные интервенции — это мероприятия, связанные с воздействием на организацию, которые призваны внести в ее деятельность позитивные изменения и закрепить их. Лица, которые по своему положению могут и должны принимать участие в стратегическом планировании деятельности и развития организации, знакомятся с результатами диагностики, а затем приглашаются на специальную встречу — сессию стратегического планирования.

Черты процессного консультирования:

- Организация процесса поиска решений и анализа альтернатив специалистами компании без суждений, оценок и комментариев консультанта по сути рассматриваемой проблемы.
- Организация и проведение деловых и инновационных игр по проблематике, иных форм групповой и индивидуальной работы.
- Участие в процессе принятия решений (участие в рабочих совещаниях, дискуссиях с правом совещательного голоса).
- Надзор за внедрением рекомендаций (проведение контрольных замеров, выявление отклонений от нормативов, планов, графиков).
- Участие во внедрении (корректировка и разработка новых рекомендаций по инициативе консультантов).
- Прямое вмешательство в управление (принятие управленческих решений, направленных на внедрение рекомендаций).

Основной задачей консалтинга является идентификация и нахождение путей решения поставленных задач. Консалтинговые услуги осуществляются как в форме разовых консультаций, так и в форме консалтинговых проектов. Существует много разделений консалтингового процесса на этапы. Любой консалтинговый проект включает в себя следующие основные этапы [4]:

- диагностика (выявление проблем);
- разработка решений;

- внедрение решений.

Посадский А.П. отмечает, что консалтинговый процесс, помимо проектной стадии, включает в себя предпроектную и послепроектную стадии. Первичным шагом предпроектной стадии является признание клиентом наличия у него такой проблемы, решение которой он хотел бы осуществить при помощи консультантов. Это признание является результатом двустороннего процесса: с одной стороны - осознание клиентом наличия проблемы как таковой, с другой - формирование у менеджера желания поручить разработку решения проблемы консультантам.

Послепроектная стадия заключается в анализе происшедших в клиентской организации изменений, решении вопросов, связанных с возможным расширением проекта в связи с новыми проблемами - либо выявленными в ходе реализации проекта, либо возникшими как следствие достижения организацией нового состояния в результате реализации проекта. В рамках этой стадии проводятся также окончательные финансовые расчеты клиента с консультантом и самоанализ деятельности консультанта в целях осмысления полученного опыта для использования его в других проектах.

Сегодня трудно найти компанию, которая является единственной на рынке. Допустим, что Вы хотите посетить ресторан с компанией друзей. В каждом городе наверняка есть более 10 заведений со схожим меню. Что заставляет выбирать один бренд и отвергать другие? Что такое узнаваемость бренда? Работа маркетолога состоит в том, чтобы люди гарантированно выбирали именно Ваш ресторан независимо от того, насколько он отличается от конкурентов.

Узнаваемость бренда — это уровень осведомленности потребителей о Ваших продуктах или услугах. Является ли Ваш бренд первым, что приходит на ум, человеку, когда он хочет купить определенный товар? Зная, насколько Вы известны потребителям, можно соответствующим образом направлять свои маркетинговые усилия (например, можно привлечь больше трафика на веб-сайт или в магазин).

Считается, что брендинг, как и пиар-продвижение компании это высший пилотаж маркетинговой деятельности. От умелого развития и продвижения бренда зависят стратегические перспективы компании.

Есть три уровня узнаваемости бренда:

1. Узнаваемость с подсказкой. Потребитель вспоминает о бренде, увидев его название, логотип, упаковку с товаром и т.д.
2. Спонтанная узнаваемость. Потребитель вспоминает о бренде, перечисляя компании, которые производят товары определенной категории.
3. Top-of-Mind. Первый бренд, который приходит на ум потребителю при упоминании товарной категории.

Один из способов анализа узнаваемости бренда — опрос потребителей: нужно выяснить, о каких брендах они думают, услышав название товарной категории, и могут ли они узнать ваш бренд без подсказок.

Практически все маркетологи используют для продвижения тех или иных офферов социальные сети, а эффективность рекламных и вирусных компаний была доказана множеством всемирно известных брендов.

Остановимся на основных методах интернет-продвижения подробнее:

1. [Поисковая оптимизация и SEO](#) (Search Engine Optimization)

Выведение веб-ресурса бренда на первые позиции в поисковой выдаче - это основа не только повышения продаж, но и брендинга, PR, продвижения сайта в поисковых системах. Это востребованный способ как роста посещаемости онлайн-представительства компании, так и его узнаваемости среди потенциальных клиентов и просто широких масс. SEO - это эффективная и доступная возможность для любого бизнеса, в том числе и мелкого, заботиться как о тактических результатах работы - текущей прибыли и продажах, так и о стратегических перспективах (так как поисковое [продвижение сайта компании](#) в Яндекс или других поисковых системах дает долгосрочные результаты).

2. [Контекстная реклама](#)

Если узнаваемость и репутацию успешного бренда нужно обеспечить оперативно, то идеальный метод - контекстная реклама. К преимуществам данного инструмента относится направленность на целевую аудиторию. Но, как основной инструмент PR продвижения сайта в Интернете контекст используется реже. Его основная цель - увеличение продаж, а рост узнаваемости и повышение авторитетности бренда - это вторичная задача.

3. [Медийная реклама](#)

Это ещё один интересный инструмент интернет-рекламы. Медийная реклама постоянно совершенствуется, её виды и форматы обновляются. Сейчас немалой популярностью пользуются интерактивные банеры, которые успешно привлекают внимания, запоминаются аудитории. А это хорошее подспорье для интернет-брендинга.

4. [Маркетинг в социальных сетях](#)

Люди проводят много времени в Facebook, Twitter, Instagram, Вконтакте, они охотно подписываются на сообщества интересующих торговых марок, товаров и услуг, взаимодействуют с представителями пабликов, следят за новостями компаний и рынков. Поэтому можно и нужно использовать SMM-инструменты для целей брендинга. Причем это актуально как для раскрутки уже известной марки, так и продвижения нового бренда. Facebook, Вконтакте, Instagram, Twitter, YouTube - это список сайтов, где должны быть свои представительства у любого бизнеса. Также он может быть расширен другими соцмедиа.

5. [PR-статьи](#)

Ещё один набирающий обороты метод пиар продвижения - это написание PR-статей и их размещение на авторитетных площадках. С их помощью можно ненавязчиво расположить к себе аудиторию, сформировать необходимое представление о компании, товарах или услугах, повысить узнаваемость и улучшить репутацию. Особо популярно сегодня PR продвижение в

блогах с большой посещаемостью, на форумах, а также в авторитетных онлайн-СМИ.

## Исследование

Любая организация сегодня нуждается в совершенствовании процессов формирования программ продвижения в сети интернет. Возможности привлечения консультантов при проектировании программ продвижения малоизучены, либо не изучены вовсе. Автором статьи выдвинута гипотеза: Процессное консультирование положительно влияет на процесс создания интернет-проекта по продвижению бренда.

В первую очередь, был проведен сбор информации, чтобы составить представление об организации, стоящих перед ней проблемах и имеющихся в ее распоряжении ресурсах для их решения. Также проведен анализ целевой аудитории (табл. 1, табл. 2, табл. 3).

## Бар

Мужчины: 40%

Женщины: 60%

От 18 до 27 21%		От 27 до 35 54%		От 35 до 65 25%	
М	Ж	М	Ж	М	Ж
9%	12%	21%	33%	10%	15%

Табл. 1

## Ресторан

Мужчины: 47%

Женщины: 53%

От 18 до 27 29%		От 27 до 35 44%		От 35 до 65 27%	
М	Ж	М	Ж	М	Ж
16%	13%	20%	24%	11%	16%

Табл. 2

Вместе с клиентом были сформированы критерии целевой аудитории и разработан опрос, с целью оценить состояние маркетинга компании и выявить проблемы.

Всего опрошено 247 человек.

Возраст опрошенных: 18-27 лет – 40%, 27-35 лет – 30%, 35 и старше – 30%;

Трактовка	Вопрос
Выявление активных/пассивный клиентов	Скажите, как часто вы посещаете заведения общественного питания (рестораны, бары)? Название, какого заведения Вам первым придет в голову, если сказать "ресторан/бар"?
Узнаваемость бренда.	Знакомо ли Вам название «У Пушкина», «Пушка»? Где Вы видели рекламу «У Пушкина», «Пушка»?
Выявление каналов для воздействия.	Как вы находите и где просматриваете информацию о заведениях общественного питания?
Направление для корректировок в позиционировании.	На что Вы обращаете внимание первую очередь при выборе ресторана/бара?

Интерпретировав результаты, можно было сделать выводы о положении бренда на рынке и о предпочтениях клиентов.

Большинство опрошенных (72%) посещают заведения общественного питания и отдыха 3-4 раза в месяц, для 25% свойственно посещать эти заведения более 5 раз, остальные и вовсе не посещают.

При оценке узнаваемости бренда выявлено, что лишь 28% людей знают об исследуемых заведениях, причем только 13% сталкивались с их рекламой.

Стало известно, что основными каналами для поиска информации о заведениях общественного питания являются: поиск на платформах Google и Yandex, просмотр социальных сетей и сайта, использование советов друзей/родственников.

Для того, чтобы сформировать положительное отношение клиентов к бренду, необходимо учитывать их пожелания и интересы. Для целевой аудитории важно: местоположение заведения, цена блюд и напитков, отзывы посетителей, интерьер, наличие интересных акций и культурной программы.

Анализ данных и планирование проекта по продвижению бренда в интернете провели совместно руководством на стратегическом собрании. Было решено позиционировать бар, как более современное место: напитки, еда, кальян и музыкальная шоу-программа. Ресторан же это место культурного отдыха с живой музыкой и интересным подбором блюд. По итогам было сформулировано несколько альтернативных решений. В связи с ограниченностью финансов, необходимо было выбирать часть маркетинговых решений, которые наполнят проект.

С учетом целей и пожеланий руководства был разработан интернет-проект по формированию привлекательного образа бренда в сознании потенциальных клиентов.

Заключение.

В результате работы было выявлено, что сайт заведений устарел и нуждается в обновлении, а также регулярной технической поддержке, редкое взаимодействие с целевой аудиторией через социальные сети.

Также сделан упор на напоминание и привлечение внимания клиентов через таргетированную рекламу в совокупности с PR-продвижением через блогеров с небольшой аудиторией, но подходящей под критерии целевых групп.

Программа продвижения:

1. Обновление сайта

Создание привлекательного дизайна, настройка функционирования всех опций (бронирование столов и прочее)

Срок реализации: 01.07.2019

2. Маркетинг в социальных сетях

Ведение социальных медиа:

Визуальное обновление аккаунтов социальных сетей согласно корпоративным цветам, публикация контента с рекламированием акций и специальных предложений, организация конкурсов и розыгрышей.

Реализация на протяжении всего проекта.

3. Таргетированная реклама

Продвижение лучших рекламных публикаций в новостной ленте клиента в топ, что увеличивает шансы на просмотр. Настройка его действия на нужную целевую аудиторию.

Периодическая реализация.

4. PR-реклама

Продвижение заведения с помощью интернет-блогеров.

Оставляя свой позитивный отзыв или снимая обзор на заведение, формируется цепная реакция доверия бренду.

Срок реализации: 15.07.2019

Проект был разработан и одобрен 01.06.2019, все рекомендации приняты руководством, в данный момент ведутся работы по обновлению сайта, а также проводится активное взаимодействие с целевой аудиторией посредством социальных сетей.

На данном этапе корректировок проекта не проводилось.

Благодаря работе консультанта были выявлены проблемы организации и определены направления деятельности для их решения. Учитывая цели поставленные руководителем организации, был разработан проект по продвижению бренда в сети Интернет с упором на интересы целевой аудитории.

По итогам проекта, у топ-менеджмента организации было сформировано представление об организации изменений и разработке проектов в интернете. Предполагаемые руководством результаты были достигнуты.

Можно сделать вывод о том, что процессное консультирование является полезным инструментом при разработке интернет-проекта.

Список литературы:

1. Гончарук В.А. Маркетинговое консультирование. - М.: Дело, 2011. - 40 с.
2. Чакыров К. Управленческое консультирование - организация процесса. - София, 2011. - 357 с..
3. Макхэм К. Управленческий консалтинг. - М.: МПЗ, 2008. - 288 с.
4. Юксвярав Р.К., Хабакук М.Я., Лейманн Я.А. Управленческое консультирование: теория и практика. - М.: Экономика, 2008
5. Котлер Ф., Келлер К. Маркетинг-менеджмент. СПб.: Питер, 2012.
6. Котлер Ф., Пферч В. Бренд-менеджмент в B2B-сфере. М.: Вершина, 2012
7. <https://lawyerics.ru>

# ОСНОВНЫЕ НАПРАВЛЕНИЯ ПОВЫШЕНИЯ МЕЖДУНАРОДНОЙ КОНКУРЕНТОСПОСОБНОСТИ НЕФТЕГАЗОВЫХ КОМПАНИЙ РОССИИ

Авторы: Сафин Владислав Михайлович

Аннотация: сегодня конкурентоспособность нефтяных компаний зависит от глобализации хозяйственной жизни. Для более крупных процесс глобализации способствует повышению конкурентной способности путем освоения новых видов производств, привлечения денежного финансирования, снижая затраты производственного процесса, путем реализации стандартного продукта и экономии на масштабе, применения наиболее близких взаимосвязей с партнерами по бизнесу, банковскими организациями с целью формирования сети предпринимательской деятельности и др. В статье раскрываются важнейшие факторы, влияющие на конкуренцию российских и международных нефтяных предприятий, рассмотрены их специфики и осуществлен SWOT-анализ компании ПАО «Лукойл».

Ключевые слова: SWOT-анализ, нефтегазовые компании, конкурентная способность, конкурентоспособность, нефтегазовое предприятие, инновации.

Annotation: today the competitiveness of oil companies depends on the globalization of economic life. For larger ones, the process of globalization contributes to increasing competitiveness by mastering new types of industries, attracting monetary financing, reducing production costs, implementing a standard product and saving on scale, applying the closest relationships with business partners, banking organizations in order to form a network of business activities and etc. The article reveals the most important factors affecting the competition of Russian and international oil enterprises, discusses their specifics and carried out a SWOT analysis of the company PJSC «Lukoil».

Keywords: SWOT analysis, oil and gas companies, competitive ability, competitiveness, oil and gas enterprise, innovations

Сегодняшние нефтегазовые предприятия в период активной глобализации мирового рынка ведут конкуренцию друг с другом, внедряя новейшие технологии и технологические процессы, но возникший кризис и упадок стоимости нефти на экономическом рынке побуждает их применять более современные инструменты организации управления своей конкурентной способностью. По этой причине особенно актуальным становится решить проблемные вопросы по созданию наиболее эффективного механизма по управлению конкуренцией всего нефтегазового комплекса. Для того, чтобы решить эту проблему, нужно не просто улучшить качество технологии добывания и производства нефти, нефтяных продуктов, газа, но и поменять концептуальные основы по управлению компанией, основываясь на использовании систематической тактики и внедрения инновационных методов. [1]

Международная конкурентоспособность нефтегазовых компаний России представляет собой комплексное понятие, которое включает в себе следующие составляющие аспекты:

1. Конкурентная способность характеризует эффективную работу нефтяных предприятий на рынке конкуренции, описывает ее успехи, делает возможным дать оценку сильным сторонам и имеющимся главным компетенциям предприятия в сравнении с



- конкурентными компаниями;
2. Конкурентную способность нефтяного предприятия следует оценивать, сравнивая с другими компаниями данной отрасли не только на внутреннем, но и на внешнем рынке. Работа предприятий на внешнем мировом рынке требует тщательности и напряженности в деятельности по созданию новейших способов и инструментов управления конкурентной способностью, связанных со множеством конкурирующих компаний, специфичностью работы на сегодняшнем рынке, потребностью повторного осуществления исследований и создания на постоянной основе адаптации механизмов;
  3. Конкурентная способность не относится к постоянным и неотделимым характерным чертам нефтегазовых предприятий – это связано с непрерывным совершенствованием системы управления конкуренцией на основании розыска и введения новейших инноваций в технологических процессах на всех этапах производства и переработки продукции. [3]

Конкурентную способность нефтяных предприятий России на международном рынке достаточно трудно выявить и сложно измерить – способы и инструментарий управления, применяемые одним предприятием, могут вызвать нарушение стабильности в работе другого предприятия. На сегодняшний день конкурентная способность на международном рынке осуществляется путем влияния определенных факторов, представленных на рисунке 1.



Рис.1. Факторы, влияющие на конкурентную способность России на международном рынке

Все представленные факторы, которые оказывают влияние на конкуренцию международных предприятий нефтегазового сектора, рассматриваются и оцениваются, учитывая их взаимные связи и влияния. Только лишь в данной ситуации возможно получить полные данные о позиции предприятия на рынке и выработать тактику по повышению и укреплению конкурентной способности на будущее. [2]

Российские нефтегазовые предприятия по степени введения инновационных технологий значительно отстают от иностранных в данной сфере, при чем для них характерен большой уровень износа основных средств и высокая зависимость от иностранного оборудования, так как нефтяные комплексы России, ограничивая спрос на собственные НИОКР, предпочитают покупать иностранные технические средства, что, в свою очередь, также способствует торможению формирования всего нефтегазового бизнеса России.

При этом эту проблему обостряют санкционные меры, введенные США и странами Европы, ограничивающие доступ предприятий РФ к иностранным технологическим процессам и рынкам капитала для глубокого бурения, освоения Арктики и добывания сланцевой нефти и газа, в то

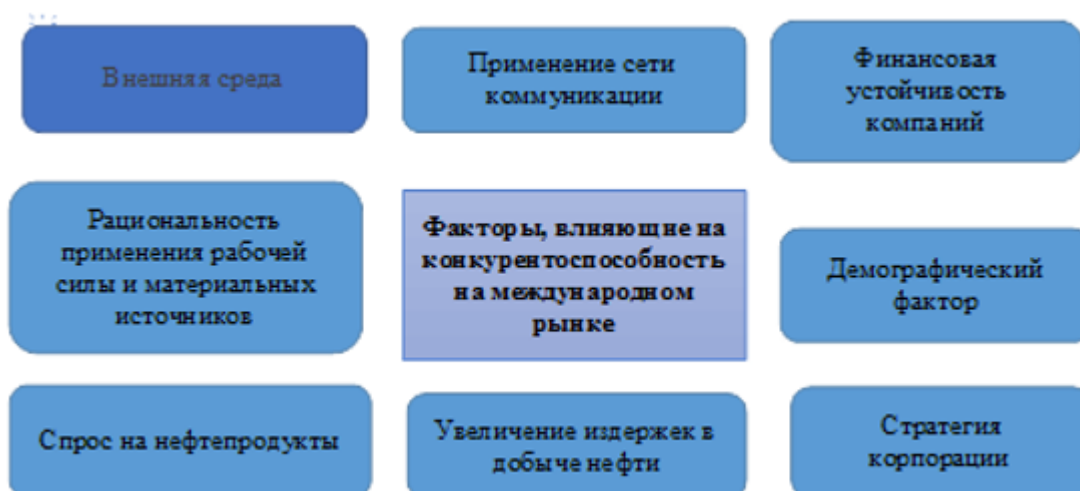
время как все проекты по освоению шельфов на 90 % применяют только иностранные технологии и технологические процессы.

По этой причине с целью сохранения конкурентной способности России и формирования прочного основания эффективного экономического роста на мировом рынке нужна новая стратегическая тактика создания нефтяного бизнеса, а именно инновационный путь современного технологического недропользования и замещения импортных технологий, так как от этого будет зависеть социально-экономическое развитие и геополитическая тактика, энергетическая и экологическая безопасность всей страны. [1]

Одной из главных нефтяных предприятий России является ПАО «Лукойл», которое активно разрабатывает новейшие способы и инструментарий по увеличению конкурентной способности во время мирового экономического кризиса, характеризующегося понижением стоимости на нефтепродукты на мировом рынке, нестабильным состоянием валют, уменьшением объема добывания и реализации продукции.

Выручка от реализации (рис.2) за 2018 год ПАО «Лукойл» возросла в 3 раза – на 35 %, и составила 8040 млрд рублей. Главными факторами, послужившими столь стремительному росту, стали: повышение стоимости на нефтепродукты, падение рубля, увеличение объема трейдинга нефтью и повышение экспорта природного газа. Рост выручки удерживался уменьшением объема оптовой продажи нефти за границей из-за повышения объема розницы на собственном рынке и уменьшения объема мирового трейдинга. [5]

Как видно, в 4 квартале 2018 г выручка уменьшилась в сравнении с 3 2018 г, что связано с тем, что упала стоимость нефтяных продуктов и снизились объемы продаж за рубеж. Понижение отчасти компенсировалось из-за ослабления рубля.



Рис.2. Выручка ПАО «Лукойл» за 2016-2018 год, млрд. руб. [4]

Таким образом в целом, несмотря на снижение выручки за некоторые периоды, компания продолжает развитие в своей области как на внутреннем, так и на внешнем рынках.

С целью выявления сильных и слабых сторон, возможностей и угроз ПАО «Лукойл» был осуществлен SWOT – анализ, приведенный в таблице 1.

Таблица 1. SWOT – анализ ПАО «Лукойл»

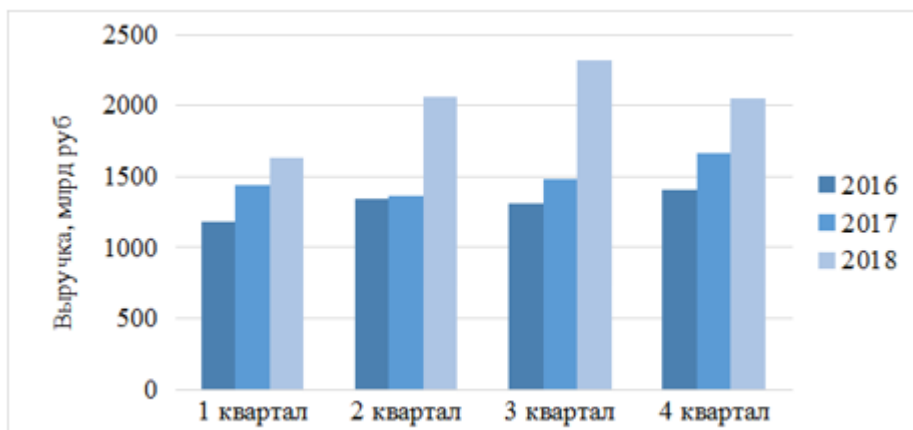
**Сила (S)**

**Слабость (W)**

Преобладание вертикальной интеграции в бизнесе; высокая организация управления; занимает лидирующие позиции в сфере нефтедобычи; применение новейших технологических процессов; большая доля запасов; качественное сырье; поддержка государства в бизнесе; активы за границей; много акций свободного обращения; преобладание акций на фондовом рынке – соответственно привлечение инвесторов.

### **Возможности (О)**

Разведка новых месторождений в партнерстве с компаниями Ирака; первостепенная доступность к транспортной сети Газпрома; приобретение части компании Repsol для увеличения мощности; увеличение доли в НПЗ ISAB до 70 % или до 100 % по опциону.

Неизвестны дальнейшие планы зарубежном; неуверенность в иностранных проектах; ограничение в доступе к нераспределенному фонду стратегических месторождений; влияние негативного эффекта «ножницы Кудрина»

### **Угрозы (Т)**

Снижение добычи в Западной Сибири; повышенное воздействие государства; вмешательство чиновников в менеджмент и совет директоров; нахождение большей доли акций у 1 акционера; возможное перекрытие доступа к сети Одесса-Броды.

Также можно выделить и тот факт, что компания ПАО «Лукойл» зависит от транспортной сети компании «Транснефть», что говорит о зависимости тарифной ставки от посреднической организации. Таким образом компании «Лукойл» в первую очередь необходимо построить собственные транспортные нефтепроводы от собственных перерабатывающих предприятий. [5]

Подводя итог, можно сделать вывод, что для сохранения конкурентоспособности России на международном рынке необходимо внедрение новейших технологий и технологических процессов, которые станут главными условиями сохранения лидирующих позиций на мировом рынке. Можно отметить, что как за границей, так и в РФ имеется тенденция к нахождению альтернативных ресурсов энергии. Рассмотренные в статье факторы дадут возможность усилить нефтегазовые комплексы на международной арене.

### **Литература**

1. Богданчиков С.М. Технологии – наш путь к лидерству // Нефтяное хозяйство. – 2017. – с.1-2.
2. Витрик Н.Н. Современные тенденции в развитии нефтегазовых компаний // Нефтепромышленное дело. – 2015. – №12. – с.54-58.
3. Эдер Л.Н. Основные проблемы инновационного развития нефтегазовой отрасли в области добычи нефти и газа / Л.Н. Эдер, И. В. Филимонова // Бурение и нефть. 2017. №4. С. 165 – 184.
4. Чистая прибыль Лукойла за 2018 год выросла в 1,5 раза // BCS EXPRESS БРОКЕР URL: <https://bcs-express.ru/novosti-i-analitika/chistaia-pribyl-lukoila-za-2018-god-vyrosla-v-1-5-raza> (дата обращения: 06.05.2019).
5. Чистая прибыль "ЛУКОЙЛА" по МСФО в первом полугодии выросла // URL: <https://www.vestifinance.ru/articles/106112> (дата обращения: 06.05.2019).

# ВОЗМОЖНОСТИ ПОЛУЧЕНИЯ СТАТИСТИЧЕСКОЙ ИНФОРМАЦИИ В ИССЛЕДОВАНИИ РАБОТЫ СОВРЕМЕННОЙ БИБЛИОТЕКИ

## OPPORTUNITIES OF OBTAINING STATISTICAL INFORMATION IN RESEARCH OF WORK OF MODERN LIBRARY

Авторы: *Наказный Егор Владиславович*

Аннотация: *В статье дан критический анализ широко используемых библиотекарями-практиками традиционных методов и форм регистрации библиотечной статистики. Для устранения недостатков и ошибок в каждодневных и финальных статистических учетах предлагаются новые методики и формы отчетности, способствующие получению наиболее точной и объективной статистической информации. Внедрение новых методик имеет перспективы увеличить рост эффективности работы современной библиотеки в целом.*

Ключевые слова: *объективная статистическая информация, формы регистрации статистики, статистическая отчетность.*

Annotation: *The article gives a critical analysis of traditional methods and forms of registering library statistics which are widely used by librarians-practitioners. To eliminate the shortcomings and errors in the daily and final statistics, new methods and reporting forms are proposed that contribute to obtaining the most accurate and objective statistical information. The introduction of new techniques has prospects for increasing the efficiency of the modern library as a whole.*

Keywords: *objective statistical information, statistics registration forms, statistical reporting.*

Изучение возможностей получения статистической информации в исследовании работы современной библиотеки в настоящее время имеет актуальное значение; новые теоретические подходы и традиционные методики постоянно расширяют возможности получения библиотечной статистической информации, однако Федеральная служба государственной статистики называет некоторые проблемные участки в этой работе, которые не способствуют росту эффективности библиотечной деятельности, и предлагают использовать новые методики получения библиотечной статистики, более полной, точной и объективной.

Целью данного исследования является рассмотрение новых методических принципов расширения возможностей получения статистической информации в их взаимосвязи с базовыми традиционными и доступными возможностями регистрации статистической информации в современной библиотеке.

Для достижения поставленной цели были решены следующие задачи: изучение теоретических трудов русских и зарубежных экономистов, освещающих проблемы библиотечной статистики; критический анализ традиционной методики регистрации библиотечной статистической информации; последовательная проверка статистической работы отдела «Абонемент» в МКУК ЦГБ им. К. Маркса и, наконец, презентация новых форм регистрации библиотечной статистики: формы 6-НК для городских библиотек, а также метода обобщающих показателей с формулами

расчета, предлагающим самую объективную статистическую информацию.

Основа библиотечной статистики – точный учет всех показателей работы библиотеки, который реализуется в регистрации: пользователей, посещений, запросов на документацию и т. д. Методика разработана в соответствии с ГОСТом 7.20-2000 «Библиотечная статистика». Важны и формы библиотечной статистики: формуляр читателя (сейчас и электронный), читательский билет и т. д. Однако названные формы в реализации статистической работы библиотеки имеют свои недостатки: не всегда учитываются сложные подсчеты отдельных показателей, возможны неточности первичных статистических показателей, приводящие к ошибкам в финальной отчетности. Высшие библиотечные сферы настаивают на устранении подобных ошибок и недостатков.

В данном исследовании последовательно рассматриваются в системном и структурном плане все преимущества новой библиотечной формы 6-НК. Заполнение формы 6-НК всеми статистическими показателями, например, по формированию библиотечного фонда, по регистрации читателей с учетом их возрастных и социальных дифференциаций, создает более объективное статистическое наблюдение и способствует более точному финальному учету статистической работы библиотеки. Метод обобщающих показателей с формулами расчета также позволяет объективно определить основные относительные показатели библиотечной работы и успешно оценить эффективность библиотечной деятельности, в целом.

В результате проведенного исследования были сделаны следующие выводы:

- 1) Традиционная методика получения статистической информации широко используется в работе библиотекарей-практиков, однако не всегда дает возможность получить точную и четкую статистическую информацию.
- 2) Библиотекари могут и должны использовать новые формы регистрации статистических показателей; метод обобщающих показателей с формулами расчета и самой расчетной частью также представляет статистические показатели с наибольшей объективностью в системе и взаимной увязке.

В наше время возможности получения статистической информации о работе современной библиотеки достаточно разнообразны, и они продолжают расширяться и делать будущее библиотечной статистики.

#### Литература:

- 1 Елисеева И.И. Статистика. М.: Высшее образование, 2007 г. – 566 с.
- 2 Schmidmaier D. Developing library effectiveness for next decade: Proceedings of the 7th Meeting IATUL, Leuven, 1977, 1621 May. Joeteburg, 1978. P. 129-135.
- 3 Долгощелова Т.Н. Библиотечная статистика. Как и зачем её вести? М.: Чистые пруды, 2015 г. – 28 с.
- 4 Аврамова М.Б. Общедоступные библиотеки: трансформации, статистика, нормативы [Электронный источник] URL: [elibrary.ru/item.asp?id=29053741](http://elibrary.ru/item.asp?id=29053741)

# ИМИДЖ ОБРАЗОВАТЕЛЬНОГО УЧРЕЖДЕНИЯ НА ПРИМЕРЕ СЕВЕРО-ВОСТОЧНОГО ФЕДЕРАЛЬНОГО УНИВЕРСИТЕТА ИМ. М.К. АММОСОВА

Авторы: Николаев Данил Анатольевич

Научный руководитель: Сальникова Оксана Михайловна

Аннотация: В данной статье рассмотрены технологии формирования имиджа образовательного учреждения, международное сотрудничество СВФУ, а также вывод по теме исследования.

Ключевые слова: имидж, международное сотрудничество, образовательное учреждение, технологии, СВФУ

Конкуренция, глобализация, информатизация – все это характеристики современных условий на рынке всех видов услуг. С этими явлениями столкнулись все, в том числе и сфера образования. В настоящее время большинство компаний и учреждений уделяют большое внимание стратегическому управлению собственным имиджем. Поэтому для каждой организации, в том числе образовательного учреждения, необходимо осуществлять целенаправленную работу по формированию положительного имиджа.

В современном мире необходимость формирования имиджа образовательного учреждения определяется высокой конкуренцией среди образовательных учреждений за все виды ресурсов: финансовых, информационных и человеческих. Учебные заведения должны быть конкурентоспособными, постоянно взаимодействовать со студентами, партнерами и государством, а также налаживать и развивать зарубежные связи.

На данный момент и школьники, и родители заинтересованы в том, что их выбор образовательного учреждения был обдуманным ранее. Поэтому при выборе опираются на множество оценок и мнений со стороны знакомых, друзей и в том числе СМИ, которые помогают им взять нужный ориентир.

В современной практике мы все чаще и чаще сталкиваемся со словом «имидж». Как и большинство научных категорий, может трактоваться в широком и узком смысле. В широком смысле, под имиджем понимается распространенное представление о совокупности естественных и специально сконструированных свойств объекта. В узком смысле под имиджем понимается сознательно сформированный образ объекта, который наделяет его дополнительными ценностями и дает возможность продуцировать те впечатления об объекте, отношения к нему и оценки его, которые необходимы самому создателю.

В книге Богоявленский А.Е. «Понятие «имидж», «репутация» и «образ» в контексте «Критики чистого разума» И. Канта» автор пишет, что в маркетинге существует свое определение имиджа: имидж – образ, репутация, мнение широкой публики, потребителей и клиентов о престиже организации, ее продуктах и услугах, репутации руководителей, а свои специфические особенности имеют имидж марки, имидж организации, имидж продукта. Поскольку в данном случае объектом выступает образовательное учреждение, то речь пойдет об имидже организации. В связи с этим необходимо рассмотреть определение имиджа образовательного учреждения [1].

В 2002 г. в журнале «Справочник руководителя образовательного учреждения» была опубликована статья начальника отдела маркетинга РГПУ им. А.И. Герцена, кандидата психологических наук Даниленко Л.В., «Менеджмент имиджа образовательного учреждения», в которой автор определяет имидж образовательного учреждения как «эмоционально окрашенный образ учебного заведения, часто сознательно сформированный, обладающий целенаправленно заданными характеристиками и призванный оказывать психологическое влияние определенной направленности на конкретные группы социума» [2].

В российском законодательстве в сфере образования четко определены цели и задачи международного сотрудничества для организаций, осуществляющих образовательную деятельность [5]:

1. Расширение возможностей граждан Российской Федерации, иностранных граждан, лиц без гражданства на доступ к образованию;
2. Координация усилий и взаимодействия с иностранными государствами и международными организациями по развитию образования;
3. Создание благоприятных условий для интеграции системы образования Российской Федерации с системами образования других государств на равноправной и взаимовыгодной основе;
4. Совершенствование международных и внутригосударственных механизмов развития образования.

Исходя из вышеперечисленных целей можно сказать, что международная деятельность в вузе, на наш взгляд, в первую очередь должна быть направлена на развитие международного сотрудничества.

Развитие международной деятельности вуза - это требование времени, направленное на повышение качества образования в целом. Выполнить его возможно, если структурные подразделения вуза, а также преподаватели, работники будут понимать, что международная деятельность - это результат длительной совместной кропотливой работы. Именно системная совместная работа работников вуза позволит вывести международную деятельность на новый качественный уровень и позиционировать себя как значимый международный научно-образовательный университет.

Исходя из этого, международную деятельность вуза можно определить как процесс международного сотрудничества в области образовательной, научно-технической и внешнеэкономической деятельности между субъектами образовательного пространства разных государств на основе взаимовыгодного стратегического партнерства и новых эффективных форматов взаимодействия.

Международная деятельность в вузе является обеспечивающим процессом, который не влияет на стоимость образовательных услуг, но способствует созданию необходимых условий для функционирования основных процессов (образовательного и научно-технического), выполнению миссии и реализации стратегии организации.

Если говорить об СВФУ, то ее международная деятельность многогранна и направлена на укрепление академических, научных и культурных связей не только университета, но и республики, а также отражает те тенденции, которые имеются в международной политике региона и России в целом.

Северо-Восточный федеральный университет сотрудничает с различными университетами, колледжами и научно-исследовательскими центрами мира. Уникальное геополитическое

положение университета определяет приоритеты сотрудничества, в которые в первую очередь входят страны Азиатско-Тихоокеанского и Арктического регионов, а именно с университетами Республики Кореи, Японии, КНР, США, Канады, Финляндии, Швеции, Норвегии, Исландии. СВФУ также тесно сотрудничает с университетами Великобритании, Германии, Франции, Польши, Швейцарии, СНГ и т.д.

Международное сотрудничество СВФУ нацелена на развитие качества образования и имиджа в целом, тем самым уделяет большое внимание на то, чтобы ВУЗ отвечал самым высоким международным требованиям.

Признавая, что международные организации представляют собой один из путей выхода в мировое пространство, СВФУ стремится к активному взаимодействию с ними.

Таким образом, управление международного сотрудничества СВФУ проводит большую работу по интеграции не только университета, но и республики в мировое сообщество, по пропаганде достижений ее культуры и науки, тем самым способствует созданию позитивного имиджа Республики Саха (Якутия) в международном масштабе и успешной реализации ее социально-экономической политики.

#### Литература:

1. Богоявленский А.Е. Понятия «имидж», «репутация» и «образ» в контексте «Критики чистого разума» И. Канта [Текст] / А.Е. Богоявленский //Акценты. Новое в массовой коммуникации. - Воронеж, 2004. - № 5-6.
2. Даниленко Л.В. Менеджмент имиджа образовательного учреждения [Электронный ресурс]: [http://www.marketologi.ru/lib/danilenko/mana\\_image.html](http://www.marketologi.ru/lib/danilenko/mana_image.html) (24.02.09)
3. Международное сотрудничество в сфере образования в конце XX - начале XXI века [Электронный ресурс]: [https://studme.org/123780/kulturologiya/mezhdunarodnoe\\_sotrudnichestvo\\_sfere\\_obrazovaniya\\_kontse\\_nachale\\_veka](https://studme.org/123780/kulturologiya/mezhdunarodnoe_sotrudnichestvo_sfere_obrazovaniya_kontse_nachale_veka)
4. Организация международной деятельности вуза / Под ред. Д.Г.Арсеньева, А.М. Алексанкова: Учеб. пособие. СПб.: Изд-во Политехн. ун-та, 2008. - 165 с.
5. [Федеральный закон от 29.12.2012 N 273-ФЗ \(ред. от 01.03.2020\) "Об образовании в Российской Федерации" \(с изм. и доп., вступ. в силу с 01.05.2020\)](#) [Электронный ресурс]: [http://www.consultant.ru/document/cons\\_doc\\_LAW\\_140174/](http://www.consultant.ru/document/cons_doc_LAW_140174/)



## Педагогика

# К ПРОБЛЕМЕ ОРГАНИЗАЦИИ ОБУЧЕНИЯ ДЕТЕЙ С РАССТРОЙСТВАМИ АУТИСТИЧЕСКОГО СПЕКТРА В «РЕСУРСНОМ КЛАССЕ» ОБЩЕОБРАЗОВАТЕЛЬНОЙ ШКОЛЫ

## TO THE PROBLEM OF ORGANIZING TEACHING CHILDREN WITH DISORDERS OF AUTISM SPECTRUM IN THE “RESOURCE CLASS” OF A GENERAL EDUCATIONAL SCHOOL

Авторы: *Зотова Ирина Николаевна, Зотова Анна Андреевна, Ендовицкий Владимир Александрович*

Научный  
руководитель: *Линкер Гульнара Ринатовна*

Аннотация: *В статье раскрываются некоторые проблемы инклюзивного образования в России. Рассматриваются аспекты организации деятельности «Ресурсного класса» в общеобразовательной школе.*

Ключевые  
слова: *аутизм, инклюзивное и интегрированное образование, ресурсный класс.*

Annotation: *The article reveals some problems of inclusive education in Russia. Aspects of organizing the activities of the "Resource class" in a comprehensive school are considered.*

Keywords: *autism, inclusive and integrated education, resource class.*

Нормативные документы международного уровня, такие как Всеобщая декларация прав человека, Международный пакт по экономическим, культурным и социальным правам, Европейская социальная хартия, Декларация о правах умственно отсталых лиц и другие, определяют неоспоримое право каждого человека на качественное и доступное образование, независимо от индивидуальных особенностей каждой личности. Законодательство Российской Федерации в сфере образования предусматривает гарантии равных прав на образование для детей с ограниченными возможностями здоровья и инвалидов. В связи с развитием инклюзивного образования в общеобразовательной школе получают возможность обучаться все более сложные категории детей с ограниченными возможностями здоровья, в том числе, дети с расстройством аутистического спектра (РАС) [3].

Инклюзивное образование – термин, используемый для описания процесса обучения детей с особыми потребностями в общеобразовательных (массовых) школах. С учетом многообразия особых образовательных потребностей создаваемая система должна быть многовариативной, гибкой, адаптивной, что требует существенных изменений организации учебного процесса, содержания образования и, соответственно, подготовки к этим процессам педагогов [4].

Понятия «инклюзивное» и «интегрированное» обучение многие педагоги и специалисты могут часто использовать как взаимозаменяемые. Именно понимание различий между ними позволяет определить предназначение образовательных учреждений и свои цели в обучении детей с ОВЗ [2].

В случае интегрированного образования, дети с ограниченными возможностями здоровья посещают общеобразовательную школу на тех же условиях, что и их нормально развивающиеся сверстники. При таком подходе ребёнок с особыми образовательными потребностями становится проблемой для традиционного учебно-воспитательного процесса [1].

Одним из первых в отечественной педагогике идею интегрированного обучения аргументировал Л.С. Выготский, который сформулировал задачи специальной педагогики и специальной школы. Для современной практики важно утверждение Л.С. Выготского, что развитие аномального ребенка – социальная проблема, и поэтому особая задача педагогики – «технократически вправить ребенка в нормальную колею развития», понимая, что это – особая траектория и особый культурный тип развития (Выготский 1983) [4].

В современной ситуации исследователями накоплен обширный зарубежный и отечественный практический опыт обучения детей с ОВЗ, в основе которых рассмотрены различные модели обучения данной категории лиц. Процесс организации и реализации инклюзивного образования теоретически обоснован крупными специалистами различных областей, такими как М.С. Артемьевой, Н.Н. Малофеевым, Е.А. Стребелевой, Л.М. Шипицыной, Л.Е. Шевчук и др., его реализация на практике представляет сложную социально-педагогическую проблему [6].

Шипицына Л.М. считает наиболее эффективными формами интегрированного обучения специальные классы в общеобразовательной школе и совместное обучение в одном классе [10].

Н.Н. Малофеев и Н.Д. Шматко в своих исследованиях обосновывают эффективность специального класса, в котором обучаются дети с особыми образовательными потребностями при организации частичной или временной интеграции: «Выстраивая модели интегрированного обучения, важно учитывать современные российские социально-экономические условия, особенности отечественной системы образования и полностью исключать "механическое копирование" зарубежных моделей. Кроме того, интеграция не должна осуществляться стихийно, она возможна лишь при наличии в образовательных учреждениях соответствующего материально-технического, программно-методического и кадрового обеспечения. Только совокупность этих условий обеспечивает полноценную, грамотно организованную систему интегрированного воспитания и обучения детей с отклонениями в развитии» [7].

Семаго Н.Я. выделяет три основные модели включения детей с аутизмом в общеобразовательное пространство:

1. Инклюзивное образование;
2. Создание условий для индивидуального обучения по программе общеобразовательной школы при наличии комплекса психолого-педагогического сопровождения ребенка данной категории; включение ребенка во фронтальные занятия с классом на предметах неосновного цикла, на воспитательных занятиях, на занятиях в рамках дополнительного образования;
3. Создание специального класса, состоящего из пяти-шести детей с различными вариантами расстройств аутистического спектра примерно одного возраста. Им в

процессе обучения предоставляется индивидуальная дозированная и специально поддержанная интеграция в группу или класс детей с отсутствием или меньшей выраженностью проблем коммуникации, возможности которых на данном этапе оцениваются как сопоставимые с его собственной способностью к обучению» [9].

Модели должны выстраиваться в соответствии с запросом общества и потребностями конкретных детей, призваны позволить максимально реализовать их право на получение адекватного их возможностям образования, дать возможность реализовать свой потенциал. Ситуативные административные решения и простое включение детей с особыми образовательными потребностями в школьный класс не может решить задачу [2].

Говоря о детях с расстройствами аутистического спектра, мы будем иметь в виду нарушения аффективно-эмоциональной сферы, приводящее к искажению всех пропорций психического развития. Дети с аутизмом — неоднородная по составу группа школьников. И наиболее эффективной формой школьного обучения аутичного ребенка представляется постепенная и дозированная интеграция в группу сверстников при специально организованной поддержке [9].

«Ресурсный класс» – это модель инклюзивного образования для детей с расстройствами аутистического спектра, в котором созданы специальные условия и сосредоточены ресурсы, необходимые для включения ребенка с РАС или другими ментальными нарушениями в школьное пространство [8].

«Ресурсный класс» создаётся с целью обеспечения обучающимся с РАС реализации права на получение общего образования в условиях инклюзивной среды, задачами которого выступают:

- создание особых, специальных условий (средовых, кадровых, организационных) для адаптации, обучения и коррекции нарушений развития обучающихся с аутизмом посредством реализации адаптированных образовательных программ и индивидуальных учебных планов в рамках реализации основной общеобразовательной программы;

- подготовка обучающихся с расстройствами аутистического спектра к переходу на инклюзивное образование в общеобразовательных классах, в коллектив типично развивающихся сверстников [2].

Таким образом, «ресурсный класс» может быть организован в различных типах образовательных учреждений. Зачисление ребёнка с РАС в «Ресурсный класс» осуществляется на основании заявления родителей (законных представителей) и решения территориальной психолого-медико-педагогической комиссии. Для каждого ученика, с учетом рекомендаций центральной или территориальной психолого-медико-педагогической комиссии, разрабатываются индивидуальный учебный план и адаптированная образовательная программа.

При зачислении ребенка в «Ресурсный класс» между образовательной организацией и родителями (законными представителями) заключается договор на обучение по адаптированной образовательной программе.

Образовательный процесс в «Ресурсном классе» реализуется с применением таких педагогических технологий (в том числе специальных: ТЕАССН, АВА-терапия, Floortime и т.п), которые будут обеспечивать индивидуальное и личностно-ориентированное развитие ребенка. Педагог в работе с обучающимися создает условия для организации процессов рефлексии, планирования, сотрудничества, взаимодействия, наблюдения, моделирования, включения

детей в разные виды деятельности при сопровождении дефектологов и психологов с использованием приемов системы коррекционно-развивающего обучения. Вся деятельность специалистов должна быть направлена на формирование у ребенка с РАС способности к поэтапному включению в среду сверстников.

При организации функционирования «ресурсного класса» следует предусмотреть:

- организацию специального пространства для обучающихся с РАС;
- организацию специального режима обучения (сочетание образовательного процесса и коррекционно-развивающего процесса);
- организацию рабочего места обучающегося с РАС;
- организацию рабочего пространства учителя;
- наличие технических средств обучения и оборудования, ориентированных на удовлетворение особых образовательных потребностей обучающихся с аутизмом;
- наличие адаптированных учебных пособий, специального модифицированного дидактического материала.

Помещение, в котором организуется функционирование «Ресурсного класса» целесообразно выбирать в некотором отдалении от общеобразовательных классов. Пространство помещения рекомендовано делить на четыре функциональные зоны: для индивидуальных занятий, для групповых занятий, место для отдыха и сенсорной разгрузки, рабочее место учителя [5].

Функционирование «ресурсного класса» регламентируется локальными актами образовательной организации и требованиями к специалистам, определенными профессиональным стандартом. Для оказания психолого-педагогической помощи обучающимся с РАС в штатное расписание образовательной организации при наличии финансовых возможностей вводятся штатные единицы: учитель, педагог-психолог, тьютор, учитель-логопед и учитель-дефектолог.

При достижении учеником с РАС положительных результатов по определенным критериям, его включение в образовательный процесс может быть полным, а именно обучение в общеобразовательном классе совместно с нормально развивающимися сверстниками («полная инклюзия»). К таким критериям можно отнести

- отсутствие нежелательного поведения во время урока в течение урока (30-40 минут);
- умение выражать просьбу, отказ и согласие адекватным способом (вербальным, невербальным);
- умение следовать инструкции учителя (тьютора) в 80% случаев и другие.

Решение по данному вопросу принимается коллегиально на психолого-медико-педагогическом консилиуме с учетом мнения родителей (законных представителей). Так же на консилиуме принимается решение о сроках, частоте и времени посещения обучающимся с РАС общеобразовательного класса.

Таким образом, можно сделать вывод о том, что «Ресурсный класс» отличается от коррекционного. В коррекционном классе обучение также проходит по адаптированным образовательным программам, но ученики ресурсного класса поэтапно включаются в учебную и внеурочную деятельность общеобразовательных классов, включены в уроки по школьным предметам, которые они могут изучать вместе со своими типично развивающимися сверстниками при сопровождении тьютора.

Инклюзивное образование – это не просто физическое присутствие ребенка со специальными

потребностями в классе. Инклюзивное образование предполагает изменение всего образовательного учреждения и системы образования в целом, а не ребёнка с ОВЗ и/или инвалидностью под существующие образовательные требования школы. Внимание педагогов при включении детей с ОВЗ в единое образовательное пространство урока, занятия, мероприятия акцентировано на индивидуальных возможностях и сильных сторонах в развитии конкретного ребёнка. участие в работе класса, выполнение отдельного задания, обучение соответствующему учебному поведению, ответы на вопросы учителя (в том числе используя альтернативную коммуникацию), выход к доске.

Таким образом, с инклюзивное образование позволяет ребёнку с ограниченными возможностями здоровья реализовать право на получение качественного образования, адаптированного к его возможностям и потребностям, найти свое место в жизни и реализовать свой личностный потенциал.

### Литература:

1. Актуальные проблемы интегрированного обучения: Материалы Международной научно-практической конференции по проблемам интегрированного обучения лиц с ограниченными возможностями здоровья (с особыми образовательными потребностями) 29-31 января 2001 года. Издательство «ПРАВА ЧЕЛОВЕКА» 2001, Москва, 152 с.
2. Донгаузер Е. В., Тиунова А.Е. «Обучение детей с расстройствами аутистического спектра в условиях современного российского инклюзивного образования». Уральский государственный педагогический университет, Институт педагогики и психологии детства. 2016. С. 144-148. В сборнике: [Актуальные проблемы социогуманитарного образования](#) сборник статей.
3. Кулевая Б.М., Леонгард Э.И., Стрелева Е.А. Шматко Н.Д. Международная научно-практическая конференция по проблемам интегрированного обучения лиц с ограниченными возможностями здоровья (с особыми образовательными потребностями) // Актуальные проблемы интегрированного обучения. М., 2001.
4. Линкер Г. Р., Юсупова Ю.М. Формирование и развитие профессиональных компетенций педагогов в области инклюзивного образования // Вестник Нижневартковского государственного университета. – 2019. – № 1. – С. 79-89.
5. Комплексная медико-социальная и психолого-педагогическая помощь детям с расстройствами аутистического спектра / Информационно-методический сборник – Смоленск: Смоленская городская типография, 2016. – 168 с.
6. Малофеев Н.Н. Современное понятие «интеграция»: Термин и смысл. Актуальные проблемы обучения, адаптации и интеграции детей с нарушениями развития. Тезисы международного семинара, СПб. 1995
7. Малофеев Н.Н., Шматко Н.Д. Отечественные модели интегрированного обучения детей с отклонениями в развитии и опасность механического переноса западных моделей интеграции. – Актуальные проблемы интегрированного обучения // Материалы Международной научно-практической конференции по проблемам интегрированного обучения лиц с ограниченными возможностями здоровья (с особыми образовательными потребностями). – М.: Права человека, 2001.
8. Погонина О.Г. Модель «Ресурсный класс» для инклюзии детей с РАС с точки зрения образовательного менеджмента: риски и возможности. Аутизм и нарушения развития. Т. 14. № 3 (52). 2016.
9. Семаго Н.Я., Хотылева Т.Ю., Гончаренко М.С. / Под общ. ред. Н.Я. Семаго. Обучение детей с расстройствами аутистического спектра: методические рекомендации для педагогов и специалистов сопровождения основной школы. М.: МГППУ, 2012. 80 с.
10. Шипицына Л.М. «Тенденции и трудности инклюзивного образования в России».

Инклюзивное образование: практика, исследования, методология: Сб. материалов II Международной научно-практической конференции / Отв. ред. Алехина С. В. М.: МГППУ, 2013.

Literatura:

1. Aktual'nye problemy integrirovannogo obuchenija: Materialy Mezhdunarodnoj nauchno-prakticheskoj konferencii po problemam integrirovannogo obuchenija lic s ogranichennymi vozmozhnostjami zdorov'ja (s osobymi obrazovatel'nymi potrebnoostjami) 29-31 janvarja 2001 goda. Izdatel'stvo «PRAVA ChELOVEKA» 2001, Moskva, 152 s.
2. Dongauzer E. V., Tiunova A.E. «Obuchenie detej s rasstrojstvami autisticheskogo spektra v uslovijah sovremennogo rossijskogo inkljuzivnogo obrazovanija». Ural'skij gosudarstvennyj pedagogicheskij universitet, Institut pedagogiki i psihologii detstva. 2016. S. 144-148. V sbornike: Aktual'nye problemy sociogumanitarnogo obrazovanija sbornik statej.
3. Kulevaja B.M., Leongard Je.I., Strebleva E.A. Shmatko N.D. Mezhdunarodnaja nauchno-prakticheskaja konferencija po problemam integrirovannogo obuchenija lic s ogranichennymi vozmozhnostjami zdorov'ja (s osobymi obrazovatel'nymi potrebnoostjami) // Aktual'nye problemy integrirovannogo obuchenija. M., 2001.
4. Linker G. R., Jusupova Ju.M. Formirovanie i razvitie professional'nyh kompetencij pedagogov v oblasti inkljuzivnogo obrazovanija // Vestnik Nizhnevartovskogo gosudarstvennogo universiteta. - 2019. - № 1. - S. 79-89.
5. Kompleksnaja mediko-social'naja i psihologo-pedagogicheskaja pomoshh' detjam s rasstrojstvami autisticheskogo spektra / Informacionno-metodicheskij sbornik - Smolensk: Smolenskaja gorodskaja tipografija, 2016. - 168 s.
6. Malofeev N.N. Sovremennoe ponjatie «integracija»: Termin i smysl. Aktual'nye problemy obuchenija, adaptacii i integracii detej s narushenijami razvitija. Tezisy mezhdunarodnogo seminara, SPb. 1995
7. Malofeev N.N., Shmatko N.D. Otechestvennye modeli integrirovannogo obuchenija detej s otklonenijami v razvitii i opasnost' mehanicheskogo perenosa zapadnyh modelej integracii. - Aktual'nye problemy integrirovannogo obuchenija // Materialy Mezhdunarodnoj nauchno-prakticheskoj konferencii po problemam integrirovannogo obuchenija lic s ogranichennymi vozmozhnostjami zdorov'ja (s osobymi obrazovatel'nymi potrebnoostjami). - M.: Prava cheloveka, 2001.
8. Pogonina O.G. Model' «Resursnyj klass» dlja inkljuzii detej s RAS s točki zrenija obrazovatel'nogo menedzhmenta: riski i vozmozhnosti. Autizm i narushenija razvitija. T. 14. № 3 (52). 2016.
9. Semago N.Ja., Hotyleva T.Ju., Goncharenko M.S. / Pod obshh. red. N.Ja. Semago. Obuchenie detej s rasstrojstvami autisticheskogo spektra: metodicheskie rekomendacii dlja pedagogov i specialistov soprovozhdenija osnovnoj shkoly. M.: MGPPU, 2012. 80 s.
10. Shipicyna L.M. «Tendencii i trudnosti inkljuzivnogo obrazovanija v Rossii». Inkljuzivnoe obrazovanie: praktika, issledovanija, metodologija: Sb. materialov II Mezhdunarodnoj nauchno-prakticheskoj konferencii / Отв. ред. Алехина С. В. М.: МГППУ, 2013.

# МАТЕМАТИЧЕСКОЕ МЫШЛЕНИЕ, ЕГО СТРУКТУРА И СПЕЦИФИКА

## MATHEMATICAL THINKING, ITS STRUCTURE AND SPECIFICITY

Авторы: Старостина Евгения Викторовна

Аннотация: в данной статье рассматриваются подходы к определению понятия «математическое мышление различными исследователями. Анализируется структура и специфика математического мышления.

Ключевые слова: мышление, математическое мышление, характеристики математического мышления, уровни математического мышления.

Annotation: *this article discusses approaches to the definition of "mathematical thinking" by various researchers. The structure and specificity of mathematical thinking is analyzed.*

Keywords: *thinking, mathematical thinking, characteristics of mathematical thinking, levels of mathematical thinking.*

Познание человеком действительности предопределено его практической деятельностью. Способы осуществления этой деятельности обуславливаются целями человека, соответствующими его потребностям. Познанием человеком действительности является чувственное отражение. Разнообразие проявлений чувственного отражения способствует тому, что человек познает как отдельные свойства вещей, так и связи между их составляющими. Частями системы образов предметов и явлений являются их внешние свойства.

Потребности производственной деятельности человека часто не могут быть удовлетворены учетом внешних и чувственно доступных свойств предметов, тогда преобразующая деятельность человека ориентируется на выделение внутренних свойств предметов и явлений. Данная деятельность позволяет значительно расширить границы познавательных возможностей человека, демонстрируя внутренние свойства, связи и отношения в предметах и явлениях действительности. Такой путь познания приводит к своей высшей форме – мышлению.

«Мышление дает знание о существенных свойствах, связях и отношениях объективной реальности, осуществляет в процессе познания переход «от явления к сущности», - пишет А.Н. Леонтьев. [8]

Наиболее полное и точное определение мышлению дает А. В. Брушлинский «Мышление – социально обусловленный, неразрывно связанный с речью психический процесс поисков и открытия существенного нового, т.е. процесс опосредованного и обобщенного отражения действительности в ходе ее анализа и синтеза. Мышление возникает на основе практической деятельности из чувственного познания и выходит далеко за его пределы». [3]

С.Л. Рубинштейн в своих трудах утверждает: «Психика человека осуществляет не только

когнитивную, но и регулятивную функцию. Это качается и мышления. Мышление включено во взаимодействие человека с миром».

Мышление не функционирует само по себе, оно является неотъемлемой частью практической деятельности людей. Мышление функционирует, основываясь на определенном предметном содержании, соотносимым с конкретной сферой действительности: мышление «есть процесс непрерывного взаимодействия познающего, мыслящего субъекта с познаваемым объектом, с объективным содержанием решаемой задачи» [11]

В процессе школьного обучения предметом изучения является определенным образом упорядоченное первоначальное содержание учебного предмета.

Разнообразие содержания мышления отражается на принципах выполнения мыслительных действий при работе с исходным материалом. В результате данных действий сформировываются определенные умения выполнять мыслительные действия конкретно на этом материале. Характер такого материала может быть принят в качестве критерия различения видов мышления. Таким образом можно выделить функционирование мышления на историческом, лингвистическом, математическом материале и т.д., назвав их «историческим», «лингвистическим», «математическим» мышлением.

Общие закономерности мышления обучающихся формируются, как и в образовательном процессе, так и в повседневной жизни. Смысл мышления заключается в том, что человеком не только владеет способами мыслительных действий, но и имеет понимание, что он может их применить к любому содержанию мысли.

Математическое мышление основывается на определенном предметно-содержательном материале, который подлежит мысленному преобразованию, а продуктом является новое математическое знание или решение математической задачи. Оно проявляется при работе с математическим материалом, операциях с математическими закономерностями и отношениями.

Согласно Ж. Пиаже: «Логико-математическое мышление – мышление, направленное на мысленное вычленение и выполнение системы операций на дооперационном уровне, уровне конкретных операций, уровне формальных операций, соответствующих указанным математическим структурам. [10]

Д. Ж. Икрамов писал «Под математическим мышлением, в основе которого лежат математические понятия и суждения, понимается совокупность взаимосвязанных логических операций; оперирование как свернутыми, так и развернутыми структурами; знаковыми системами математического языка, а также способность к пространственным представлениям, запоминанию и воображению. [6]

Математическое мышление обуславливается определенными умениями, выраженными А.И. Маркушевичем. Он считает, что умение абстрагироваться от незначительных деталей и определять смысл вопроса, умение определять характер математических отношений (отношений пространственного расположения, количества, порядка, меры) является основой математического мышления.

По мнению В.А. Крутецкого, мышление способных к математике учеников имеет отличительные черты: быстрое и широкое обобщение; стремление мыслить свернутыми умозаключениями; большая подвижность мыслительных процессов; свободное переключение от одной умственной операции к другой; тенденция к ясности; простоте, рациональности,



экономичности, изяществу решения. Специфической особенностью математического мышления автор считает «способность к обобщению математических объектов, отношений и действий» [7].

В.А. Крутецкий выделяет следующие характеристики математического мышления:

- способность к формализации, отделению формы от содержания;
- способность обобщать математический материал, выделять главное, отвлекаясь от несущественного;
- способность к оперированию числовой и знаковой символикой;
- способность к «последовательному, правильно расчлененному логическому рассуждению»;
- способность к сокращению процесса рассуждения;
- способность к обратимости мыслительного процесса (к переходу с прямого на обратный ход мысли);
- гибкость мышления, способность к переключению от одной умственной операции к другой;
- математическая память;
- способность к пространственным представлениям .

А.И. Голиков представляет под математическим мышлением «процесс опосредованного отражения в человеческом сознании количественных отношений и пространственных форм действительного мира; познавательную деятельность личности, характеризующуюся обобщенным и опосредованным отражением действительности».

Структура математического мышления состоит из следующих компонентов: теоретический анализ, планирование, рефлексия.

А.И. Голиков считает, что анализ служит для выделения общего способа решения задачи, который используется при работе с подобными задачами. Основная задача анализа – поиск отношений, заданных в условиях задачи. С помощью преобразования условия задачи выделяется основное отношение. Обучающиеся, которые владеют приемами анализа условия задачи, могут обнаружить все существенные для решения данные и установить между ними отношения, прямые и обратные связи, т.е. решают задачи более целенаправленно [4].

Планирование, по мнению В.В. Давыдова, заключается в создании алгоритма возможных действий и установлении оптимального для существенных условий задачи действия [5].

По определению Л.К. Максимова, «рефлексия состоит в обращении субъекта к основаниям своих собственных действий и рассмотрении их с точки зрения соответствия внутренним условиям задачи, особенностям ее структуры» [9]. Она проявляется в анализе внутреннего процесса решения задачи, который выполняет сам учащийся.

В своих работах А.И. Голиков предлагает давать задания, направленные на сравнение различных способов решения задачи, а затем изменять их, составляя новые задачи. По его мнению, подобные упражнения способствуют развитию способности к рефлексии. Умение учеником решать задачу разными способами и составлять новую задачу, отличную от ранее решенной, свидетельствует о наличии у ученика способности к рефлексии.

Р.А. Атаханов уверен, что, когда ребенок уже справился с математической задачей, выявил закономерность в ее условии и мысленно спланировал решение, становится возможна рефлексия. Планирование же выполняется после анализа материала и на его основе. Все это

создает базу для рефлексии учеником оснований своих действий и осуществления контроля. Подводя итог, исследователь подчеркивает: «Успешное выполнение рефлексии предполагает осуществление содержательного анализа и планирования; выполнение планирования предполагает также успешное выполнение содержательного анализа, создает платформу для действий планирования и рефлексии, но не гарантирует их безошибочное выполнение» [1].

По его мнению, в математическом мышлении развитие анализа, планирования и рефлексии происходит именно в такой последовательности, поэтому он принимает их за основные уровни развития мышления. Р.А. Атаханов выделяет следующие уровни развития математического мышления: эмпирический уровень; уровень анализа; уровень планирования; уровень рефлексии [2].

Л.А. Сазонова в своем исследовании определяет математическое мышление учащихся как «особый вид теоретического мышления, специфический процесс отражения объективной реальности, осуществляемый на основе математических понятий и суждений, пространственных представлений, обобщений» [12]. По ее мнению, когда происходит процесс математического мышления, устанавливаются закономерности между различными предметами и явлениями действительности.

Рассмотрев различные подходы к определению математического мышления можно сделать вывод, что на данный момент нет единого определения данного термина.

Разделяя видение Р.А. Атаханова, В.В. Давыдова, Л.К. Максимова, А.И. Голикова, мы считаем, что математическое мышление является теоретическим и имеет ряд специфических особенностей.

#### Список литературы

1. Атаханов, Р. А. К диагностике развития математического мышления / Р. А. Атаханов // Вопросы психологии. – 1992.
2. Атаханов, Р. А. Уровни развития математического мышления / Р. А. Атаханов / под ред. В. В. Давыдова. – Душанбе, 1993.
3. Буршлинский А.В. Психология мышления и кибернетика/ А.В. Буршлинский. – М., 1970.
4. Голиков, А. И. Теория и методика математического развития младших школьников в учебной деятельности : дис. ... д-ра пед. наук: 13.00.02 / А. И. Голиков; МГУ. – М., 2008.
5. Давыдов, В. В. Проблемы развивающего обучения: Опыт теоретического и экспериментального психологического исследования / В. В. Давыдов. – М.: Педагогика, 1986.
6. Икрамов Дж. Математическая культура школьника: Математические аспекты проблемы развития мышления и языка школьников при обучении математике. – Ташкент: Укутувчи, 1987.
7. Крутецкий В.А. Психология математических способностей школьников. – М.: Просвещение, 1968.
8. Леонтьев А.Н. Мышление // Хрестоматия по психологии. Психология мышления / Под ред. Ю.Б. Гиппенрейтер, В.В. Петухова. – М.: Изд-во МГУ, 1981.
9. Максимов, Л. К. Зависимость развития математического мышления школьников от характера обучения / Л. К. Максимов // Вопросы психологии. – 1979. – № 2.
10. Пиаже Ж. Структуры математические и операторные структуры мышления // Преподавание математики. – М.: Учпедгиз, 1960.
11. Рубинштейн С.Л. О мышлении и путях его исследования. – М.: Изд-во АН СССР, 1958.

12. Сазонова, Л. А. Развитие математического мышления учащегося в модульном обучении : автореф. дис. ... канд. пед. наук: 13.00.01 / Л. А. Сазонова; Оренбур. гос. пед. ун-т. – Оренбург, 2006.
13. Atahanov, R. A. K diagnostike razvitija matematicheskogo myshlenija / R. A. Atahanov // Voprosy psichologii. – 1992.
14. Atahanov, R. A. Urovni razvitija matematicheskogo myshlenija / R. A. Atahanov / pod red. V. V. Davydova. – Dushanbe, 1993.
15. Burshlinskij A.V. Psichologija myshlenija i kibernetika/ A.V. Burshlinskij. – M., 1970.
16. Golikov, A. I. Teorija i metodika matematicheskogo razvitija mladshih shkol'nikov v uchebnoj dejatel'nosti : dis. ... d-ra ped. nauk: 13.00.02 / A. I. Golikov; MGU. – M., 2008.
17. Davydov, V. V. Problemy razvivajushhego obuchenija: Opyt teoreticheskogo i jeksperimental'nogo psichologicheskogo issledovanija / V. V. Davydov. – M.: Pedagogika, 1986.
18. Ikramov Dzh. Matematicheskaja kul'tura shkol'nika: Matematicheskie aspekty problemy razvitija myshlenija i jazyka shkol'nikov pri obuchenii matematike. – Tashkent: Ukutuvchi, 1987.
19. Kruteckij V.A. Psichologija matematicheskikh sposobnostej shkol'nikov. – M.: Prosveshhenie, 1968.
20. Leont'ev A.N. Myshlenie // Hrestomatija po psichologii. Psichologija myshlenija / Pod red. Ju.B. Gippenrejter, V.V. Petuhova. – M.: Izd-vo MGU, 1981.
21. Maksimov, L. K. Zavisimost' razvitija matematicheskogo myshlenija shkol'nikov ot haraktera obuchenija / L. K. Maksimov // Voprosy psichologii. – 1979. – № 2.
22. Piazhe Zh. Struktury matematicheskie i operatornye struktury myshlenija // Prepodavanie matematiki. – M.: Uchpedgiz, 1960.
23. Rubinshtejn S.L. O myshlenii i putjah ego issledovanija. – M.: Izd-vo AN SSSR, 1958.
24. Sazonova, L. A. Razvitie matematicheskogo myshlenija uchashhegosja v modul'nom obuchenii : avtoref. dis. ... kand. ped. nauk: 13.00.01 / L. A. Sazonova; Orenbur. gos. ped. un-t. – Orenburg, 2006.

# ПРАВОВАЯ КУЛЬТУРА И ПРАВОВОЕ ВОСПИТАНИЕ ШКОЛЬНИКОВ В РОССИИ

## LEGAL CULTURE AND LEGAL EDUCATION OF SCHOOLCHILDREN IN RUSSIA

Авторы: Стручкова Надежда Тимофеевна

Аннотация: В статье рассмотрена правовая культура и правовое воспитание школьников. Определяется роль правовой культуры. Преподавание урока права в школах. Выявлены задачи.

Ключевые слова: правовая культура, правовое воспитание, правоведческий курс, школа, обществознание, правовое образование.

Annotation: The article considers the legal culture and legal education of schoolchildren. The role of legal culture is defined. Teaching a law lesson in schools. Identified issues.

Keywords: legal culture, legal education, law course, school, social studies, legal education

Воспитание правовой культуры и законопослушного поведения несовершеннолетних - это целенаправленная система мер, формирующая установки гражданственности, уважения и соблюдения права, цивилизованных способов решения споров, профилактики правонарушений.

Современная образовательная организация это пространство, в котором пересекаются и согласуются интересы государства, общества и отдельного человека.

Новое правовое пространство образовательной организации складывается под влиянием требований действующих законов и иных нормативных актов.

Анализируя нормативно-правовые документы, видим, что правовое образование является составной частью системы образования и имеет целью формирование высокого уровня правовой культуры и правосознания личности, ее ценностных ориентиров и активной позиции как члена гражданского общества, а также способствует всестороннему человека как личности и наивысшей ценности общества, развития его умственных и физических способностей, талантов, формированию граждан, способных к сознательному общественному выбору.

Стоит заметить, что законодатель при заключении программы правового образования населения не только обращает внимание на необходимость совершенствования системы правового образования населения, приобретения гражданами необходимого уровня правовых знаний, но и на формирование у них уважения к праву, повышение общего уровня правовой культуры, как «особого качественного состояния правовой жизни».

Так, например, стандарт основного общего образования по обществознанию (включая экономику и право) формулирует цели правового обучения школьников в Российской Федерации, заключающиеся в развитии развитие нравственной и правовой культуры, воспитание гражданской ответственности, формировании интереса и критического мышления в отношении правовой информации, воспитании гуманистическим и демократическим

ценностям; освоение знаний о реализации и защите прав человека и гражданина.

При формировании правового образования главным образом следует обращать внимание на самостоятельное усвоение правового материала, понимание важности познания, усвоения, интерпретации и правового поиска. Эти компоненты составляют правовую самоподготовку населения.

Наряду с активным освоением теоретических представлений о правах, свободах и обязанностях, учащийся должен приобрести практические навыки реализации прав, возможности их обеспечения, а в необходимых случаях и защиты. Эти наиболее общие задачи правового образования должны решаться исходя из возрастных и иных особенностей учащихся.

Правовое образование было возведено в ранг государственной политики и рассматривалось как часть правового воспитания. Главными задачами являлись – формирование правовой культуры школьника, основанной на соблюдении закона, а также профилактика правонарушений несовершеннолетних. Основным критерием результативности работы по правовому воспитанию и образованию было отсутствие (наличие) в школе фактов правонарушений школьников. Полагаю, эти задачи, как и предложенные критерии эффективности, сохраняют актуальность и сегодня.

Абстрагируясь от социально обусловленных целей правового воспитания, необходимо сделать определенный вывод в соответствии с объективными потребностями современного общества. Целями правового воспитания является формирование у личности системы правовых знаний, правовой убежденности, мотивов и привычек правомерного, социально-активного поведения в соответствии с задачами формирования правовой государственности в России.

Соотношение сознательного и принудительного определяется рядом субъективных качеств каждого индивида, в том числе уровнем образования и образованности, культуры, общего и правового воспитания. Отсюда мотивы воспитания одного индивида или индивидов, соотношение различных составляющих элементов могут оказаться совершенно неприемлемыми к другому индивиду или их определенной группе.

Правовоспитательное воздействие, осуществляемое, в отношении несовершеннолетних, качественно отличается от правового воспитания граждан, достигших зрелого возраста. Все это обуславливает необходимость и важность разнообразия и гибкости методов воспитания, оптимального соответствия их особенностям, как индивидов, так и различных социальных групп. Решающее значение здесь имеют личностное отношение к праву, социальное положение человека в обществе, его материальные и духовные потребности, интересы и т.п.

Выработка привычки к соблюдению правовых норм, социально активному поведению – важнейшая задача правового воспитания.

Таким образом, правовое воспитание как важнейшее средство формирования правосознания и правовой культуры личности имеет своей задачей устранение существующего противоречия между наличным и требуемым уровнем правовой подготовленности.

Содержание правового воспитания включает в себя систематическое повышение правовой информированности, обогащение культурными ценностями, развитие необходимых навыков, умение реализовывать требования правовых норм, выработку привычек правового поведения. При этом необходимо учитывать, что правовое воспитание в современных условиях должно быть ориентировано, прежде всего, на принципы правового государства, отдавая при этом

приоритет общечеловеческим гуманистическим ценностям; но правовое воспитание должно быть, нацелено не на решение как их-то отдельных, частных ил и временных задач общественного развития, какими бы важными он и не представлялись.

Особенностью функционирования современной концепции правового воспитания являются изменения в его содержательной стороне. Необходимо критически учитывать опыт минувших десятилетий, но уж е на качественно ином этапе развития общества, не сводить сущность правовоспитательной работы к пересказыванию нормативно-правовых актов, и, по существу, беспредметной просветительской пропаганде общих истин, носящих заведомо бездеятельный характер.

Таким образом, говоря о качественном переосмыслении концепции правового воспитания, можно отметить, что в современной ситуации он о должно соответствовать четырем основным условиям, имеющим институциональное значение не только для проблем правовоспитательной работы, но и для всей концепции правосознания и правовой культуры. Правовое воспитание сего дня не должно строиться по о принципу требования у субъектов права поведения, строящегося на бессмысленной высокой патетике и ничем не обоснованных идеях. В практике современного правового воспитания необходимо добиваться, что бы нормы права вызывали и стимулировали правомерное поведение и реализацию общественных и личных интересов.

Необходимо направлять все воспитательные усилия на формирование такого поведения, которое давалось бы без напряженной внутренней борьбы между общественно-полезными и личными мотивами, а было б ы результатом так ого мотива, ка к согласие и одобрение человеком действий, вытекающих из правовых норм.

### **Библиографический список:**

1. Губин Н. Школа правовых знаний / Н. Губин // Воспитательная работа в школе. - 2010. - №3. - С.14 - 42.
2. Данильян О. Г., Байрачная Л. Д., Максимов С. И. и др. Философия права: учебник / под ред. О. Г. Данильян. М.: Изд-во Эксмо, 2006. 416 с.
3. Ибрагимова Е. М., Свердлова Л. М., Кузнецова Ю. Н. Особенности преподавания права в средних общеобразовательных организациях // КПЖ. 2014. №1 (102). - 164 с.
4. Ильин И. А. О сущности правосознания / подготовка текста и вступительная статья И. Н. Смирнова. М.: Рарог, 1993. 235 с.

# ОБ АЛГЕБРАИЧЕСКОМ МЕТОДЕ РЕШЕНИЯ ЗАДАЧ НА ПОСТРОЕНИЕ. ТРИ ЗНАМЕНИТЫЕ ЗАДАЧИ ДРЕВНОСТИ

## ALGEBRAIC METHOD OF SOLVING PROBLEMS TO BUILD A COMPASS AND A RULER. THE THREE FAMOUS PROBLEMS OF ANTIQUITY

Авторы: Рахматуллина Диляфруз Хайдаровна, Воистинова Гюзель Хамитовна

Аннотация: В статье рассмотрен алгебраический метод решения задач на построение циркулем и линейкой, а так же три знаменитые задачи древности. Цель работы: Изучение алгебраического метода решения задач на построение с помощью циркуля и линейки, а так же три знаменитые задачи древности.

Ключевые слова: циркуль, линейка, алгебраический метод, задачи древности.

Annotation: The article deal with algebraic method for solving problems on the construction of compasses and ruler, as well as three famous problems of antiquity. Objective: to Study the algebraic method of solving problems on the construction of a compass and ruler, as well as three famous problems of antiquity.

Keywords: compass, ruler, algebraic method, antiquity problems.

Первоначально геометрические построения и задачи на построение, как отмечает Г.Х. Воистинова [2, с. 40], были введены в школьную практику в связи с методической идеей об использовании в обучении геометрии наглядности, практических работ, геометрических построений во второй половине XIX века.

Как и в традиционной методике, задачей на построение будем считать «математическое предложение, указывающее по каким данным, какими средствами (инструментами) и какой геометрический образ (точка, прямая, окружность, треугольник, совокупность точек и так далее) требуется найти (начертить, построить на плоскости, наметить на местности и так далее) так, чтобы этот образ удовлетворял определенным условиям» [Цит. по 2, с. 58].

Таким образом, сущность задач на построение не исчерпывается указанием данных и формулировкой того, что требуется найти. Важное значение имеет также указание на те средства, с помощью которых задача должна быть решена, на те инструменты, при помощи которых построение должно быть выполнено. В качестве основных инструментов в задачах на построение принято считать циркуль и линейку (одностороннюю).

В школьной практике наиболее используемыми методами решения

задач на построение циркулем и линейкой являются: геометрические преобразования и так называемый метод геометрических мест точек.

Алгебраический метод решения задач на построение циркулем и линейкой является одним из методов решения практических задач. Именно с помощью данного метода решаются вопросы, которые связаны с решением задач тем или иным инструментом.

С помощью линейки можно провести произвольную прямую и отрезок, а циркулем – окружность, имеющую произвольный радиус.

Этот метод так же позволяет решать много сложнейших задач и хорошо выражает связь между алгеброй и геометрией.

Однако в школьных учебниках алгебраическому методу геометрии практически не уделяется внимание, хотя изучение этого метода не вызывает особых осложнений.

Под сущностью этого метода понимаются следующие шаги:

- а) задача сводится к построению отрезка;
- б) применяя известные геометрические взаимоотношения искомым и данным, формируется равенство, выражающее их взаимосвязь;
- в) с помощью решения уравнения находится длина отрезка;
- г) по длине строится отрезок;
- д) с помощью найденного отрезка строится искомая фигура.

Как считают Б.И. Аргунов и М.Б. Балк [1, с 269], предварительная работа – это анализ ключевых формул и способов построения, которые также выполняют отдельные компоненты схемы решения задач алгебраическим методом, и применяют идею подобного расклада к решению задач.

В учебниках геометрии изучают построения циркулем и линейкой отрезков, заданных с помощью следующих формул:

1)  $x = a + b$  (Рис. 1).

2)  $x = a - b$  ( $a > b$ ) (Рис. 2).



Рис. 1



Рис. 2

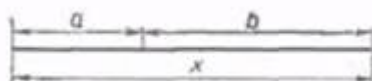

3)  $x = na$ , где  $n$  - натуральное число (Рис. 3).

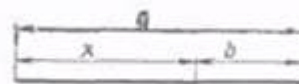

Рис. 3



Рис. 4

4)  $x = \frac{a}{n}$

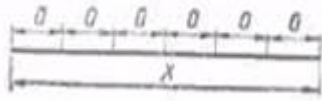
Построим луч данного отрезка «а» под произвольным углом к нему. Откладываем на луче  $n$  раз произвольный отрезок  $b$ , так что  $OB = nb$  (Рис. 4). Соединяем точку  $B$  со вторым концом  $A$  отрезка  $a$ . Через точку  $B_1$ , определяемую условием  $OB_1 = b$ , проводим прямую, которая параллельна  $AB$ , и отмечаем точку  $A_1$  - пересечения отрезка  $a$ .

5)  $x = \frac{ab}{c}$  (построение отрезка, четвертого пропорционального трем данным отрезкам).

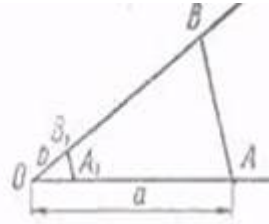
Запишем условие в виде  $c : a = b : x$ . Пусть  $OA = a$ ,  $OC = c$  (Рис. 5), так что члены одного из отношений отложены на луче, исходящем из точки  $O$ . На другом луче, исходящем из этой же точки, откладываем известный член другого отношения  $OB = b$ . Через точку  $A$  проводим некоторую прямую, параллельную  $BC$ , и отметим точку  $X$  - пересечения с прямой  $OB$ . Отрезок  $OX$  искомый, то есть  $OX = x$ .



Рис. 5



Рис. 6

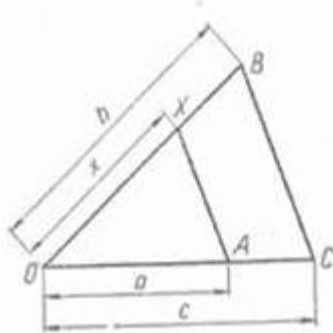

Рис. 7

7)  $x = \sqrt{ab}$  (построение среднего пропорционального двух отрезков).

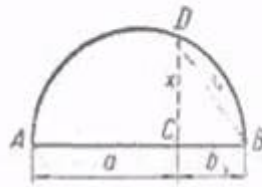
Построим отрезки  $AC$  и  $BC$ , равные  $a$  и  $b$  соответственно, так что  $AB = a + b$ . На  $AB$  строим полуокружность (Рис. 6). От точки  $C$  опустим перпендикуляр к  $AB$  и точку пересечения с окружностью обозначим  $D$ . Тогда  $x = CD$ .

8)  $x = \sqrt{a^2 + b^2}$ . Отрезок  $x$  строится как гипотенуза прямоугольного треугольника, имеющего катеты  $a$  и  $b$  (Рис. 7).

9)  $x = \sqrt{a^2 - b^2}$  ( $a > b$ ). Отрезок  $x$  строится как катет прямоугольного треугольника с гипотенузой  $a$  и катетом  $b$ .

К данным построениям можно свести построения отрезков, заданных более сложными формулами.

Рекомендуем исследовать эти формулы, когда каждая из них рассматривается при анализе соответственного построения.

Здесь разумно также внедрение простых задач на алгебраический метод (к примеру, задача о восстановлении отрезков, если известны их сумма и разность) для того, чтобы продемонстрировать их связь.

Рассмотрим задачу построения биссектрисы угла циркулем и линейкой:

1. Проведем окружность с центром в точке  $O$  произвольного радиуса, которая пересечет стороны угла в точках  $A$  и  $B$ .

2. Проведем две окружности с центрами в точках  $A$  и  $B$  одинакового радиуса. Они пересекутся в точке  $C$  внутри угла  $AOB$ .

3. Луч  $OC$  – биссектриса угла  $O$ .

Как отмечает Н.Ф. Четверухин [3, с. 147] не всякая задача может быть решена с помощью циркуля и линейки. Еще в древности греческие математики столкнулись с тремя задачами на построение, которые нельзя было решить с помощью циркуля и линейки. И только через много лет были получены их решения, которые основаны на теориях Галуа. Это задачи:

1. Удвоение объема куба – построение его ребра с объемом в два раза больше объема самого куба.

2. Трисекция угла – разделение произвольного угла на три одинаковые части.

3. Квадратура круга – построение квадрата с площадью, равной площади круга.

**Вывод.** Описанные методы рекомендуется использовать при решении планиметрических задач на построение.

Ряд задач на построение может в одинаковой мере решаться несколькими методами. И есть задачи, которые решаются комбинацией основных построений.

#### **Использованные источники:**

1. Аргунов Б.И., Балк М.Б. Геометрические построения на

плоскости. – М.: Учпедгиз, 1955. –269с.

2. Воистинова Г.Х. Задачи на построение как средство совершенствования приемов мышления студентов: Монография. – Стерлитамак:Изд-во СФ БашГУ, 2013. – 184 с.

3. Четверухин Н.Ф. Методы геометрических построений. – М.:Учпедгиз, 1952. – 147с.

# О ПРОВЕДЕНИИ МАТЕМАТИЧЕСКИХ ИГР В 5-6 КЛАССАХ

## THE ORGANIZATION OF MATHEMATICAL GAMES IN THE 5-6 CLASSES

Авторы: Рахматуллина Диляфруз Хайдаровна, Воистинова Гюзель Хамитовна

Аннотация: в данной статье рассмотрены методы организации математических игр в 5-6 классах. Цель работы: рассмотреть некоторые методические вопросы, связанные с организацией и внедрением математических игр в 5-6 классах.

Ключевые слова: математическая игра, активизация, примеры игр.

Annotation: this article discusses the methods of the organization of mathematical games in the 5-6 classes. Objective: to develop some methodological issues related to the organization and the introduction of math games for students in grades 5-6.

Keywords: math game, activation, game samples.

Повышение умственной перегрузки на занятиях математики приводит к проблеме разработки приемов поддержания у учеников заинтересованности к новой теме, включения их в активное участие во время занятий. В методике обучения математике постоянно вводятся поиски новых способов объяснения тем и методических приемов повышения заинтересованности учеников. Одним из таких приемов считается использование математических игр на уроках.

Готовясь к занятию, прекрасный педагог выбирает материал и формы работы, для того чтобы создавать активный мыслительный процесс и интерес любого учащегося к предмету.

В нынешних учебных заведениях, делающих ставку на активизацию и интенсификацию хода учебы, с этой целью часто применяются именно математические игры.

При использовании игры необходимо знать ее структуру, выделяя ее от остальной работы.

Сюда входят: план игры, принципы, действия, познавательная сущность или задачи, специоборудование, итог игры.

С точки зрения М.Ю. Шубы [5, с. 45], в сравнении с простыми играми математическая игра обладает особенным признаком – она имеет хорошо поставленную цель изучения и соответствующий ей педагогический итог, которые обосновываются и характеризуются учебно-познавательной направленностью.

План игры – первый структурный элемент, который сформулирован в наименовании игры. Он заложен в той задаче, какую нужно решить во время учебы. План игры часто представляет вопрос, проектирующий ход игры, или загадку. План игры – это вид игрового воздействия, с помощью которого дети могут учиться во время игры. Как считает Т.Д. Гаврилова [2, с. 37], игровые действия способствуют познавательной деятельности учащихся, представляют им вероятность показать их возможности, использовать собственные познания, умения и способности для достижения целей игры.

По словам Е.В. Ерохина [3, с. 57], основой математической игры считается познавательное

содержание, то есть усвоение тех знаний и умений, которые применяются при решении учебной проблемы, заданной игрой.

Спецоборудование математической игры (спецоборудование урока): таблицы, модели, раздаточные материалы и другое.

Игра содержит установленный итог, что считается концом игры. Он представляет в первую очередь форму решения учебной задачи и предоставляет обучающимся удовлетворенность собственными сданами. Для учителя итог игры всегда считается признаком степени достижений школьников или в усвоении знаний, или в их применении.

По высказыванию В.Г. Коваленко [4, с. 90], каждая игра обладает правилами, определяющими порядок действий учеников в период игры. Таким образом, правилами могут создаваться условия возникновения самостоятельной, настойчивой, мыслительной активности ученика.

Целью игры закладываются такие вопросы: какие знания и навыки ученики могут взять при изучении математики? Какому моменту игры нужно акцентировать внимание больше всего? В момент игры, какие еще цели воспитания могут быть использованы?

В любой игре требуется определенное количество игроков. Это учитывается при организации игр.

Очень важно, чтобы у учеников до конца игры сохранился интерес. При его угасании нельзя давить на детей, заставляя их активно играть. Наоборот нужно всячески пытаться восстановить интерес. К примеру изменить обстановку с помощью эмоциональной речи, дружелюбным взаимоотношением, помощью отстающим.

Таким образом, математическая игра обладает двумя целями: обучающей и игровой, которые определяются организацией обучения учителем и игрой школьников соответственно.

Приведем примеры математических игр:

Игра «Кнопка»

Правила игры: участникам предлагается таблица размером 3x3 с числами от 1 до 9.

Задание участникам: определить, на какие числа нажимается кнопка. Учитель называет только координаты некоторых клеток, а число произносит вслух. Ученикам предлагается найти сумму всех тех чисел, на которые нажимается кнопка (Табл. 1).

Таблица 1

Координаты клеток

1	4	7
2	5	8
3	6	9

Эта игра формирует интерес и формирует у учащихся способность производить вычисления в

уме.

### Игра «Для внимательных»

Задание игры: между числами отсутствуют знаки „+“ и „-“, Нужно как можно быстрее расставить знаки таким образом, чтобы получилось число 12.

$$2*6*3*4*5*8=12$$

$$3*2*1*4*5*3=12$$

$$9*8*1*3*5*2=12$$

$$8*6*1*7*9*5=12$$

### Игра «Слабое звено»

Учащимся предлагается сидя за партами образовать «змейку» всех рядов или по рядам. Игра продолжается до тех пор, пока не определится разрыв «змейки». Так определяется «слабое звено» в «змейке». Учащимся, которые разорвали «змейку» предлагаются дополнительные задания. Карточки заранее готовятся учителем или учащимися дома, затем они смешиваются и даются учащимся для выполнения. Такие задания даются в начале урока и служат своеобразной разминкой для дальнейшей работы. В ходе игры вырабатывается быстрота вычислений, внимательность, сообразительность.

Выводы: в данной статье были рассмотрены некоторые методические вопросы, связанные с организацией и внедрением математических в 5-6 класса, а также приведены примеры математических игр.

Основным в математической игре является обучение математике. Игровые ситуации, по мнению Г.Х. Воистиновой и М.Ю. Солощенко [1, с. 78], лишь активизируют деятельность учащихся, делают восприятие более активным, эмоциональным, творческим. Создание игровых ситуаций повышает интерес к предмету, вносит разнообразие и эмоциональную окраску в учебной работе, снижает утомление, развивает внимание, взаимопомощь.

Таким образом, математические игры влияют на повышение качества знаний, умений и навыков учащихся, развитие умственной деятельности.

### Список литературы:

1. Воистинова Г.Х., Солощенко М.Ю. Избранные вопросы методики обучения математике: внеурочная работа. Учеб. пособие для студ. направления «Педагогическое образование» профилей «Математика», «Математика, Информатика», «Математика, Физика» / Отв. ред. С.С. Салаватова. – Стерлитамак: Изд-во СФ БашГУ, 2015. – 80 с.
2. Гаврилова Т.Д. Занимательная математика. 5-11 класс. – Волгоград: Учитель, 2006. – 37 с.
3. Ерохина Е.В. Игровые уроки математики. 5-11класс. – М.: Грамотей, – 57 с
4. Коваленко В.Г. Дидактические игры на уроках математики. – М.: Просвещение, 1990. – 90 с.
5. Шуба М.Ю. Занимательные задания в обучении математике. – М.: Просвещение, 1994. – 45 с.

# АНАЛИЗ ПОДХОДОВ К ПРОБЛЕМЕ РАЗВИТИЯ МАТЕМАТИЧЕСКОГО МЫШЛЕНИЯ У МЛАДШИХ ШКОЛЬНИКОВ В НАЧАЛЬНОМ ОБЩЕМ ОБРАЗОВАНИИ

## ANALYSIS OF APPROACHES TO THE PROBLEM OF DEVELOPING MATHEMATICAL THINKING IN PRIMARY SCHOOL CHILDREN IN GENERAL EDUCATION

Авторы: Старостина Евгения Викторовна

Аннотация: в данной статье рассматриваются подходы к проблеме развития математического мышления младших школьников в курсе «математика» УМК «Школа России», «Начальная школа XXI века», «Система развивающего обучения Занкова», «Развивающая система Д.Б. Эльконина – В.В. Давыдова» .

Ключевые слова: анализ УМК, математическое мышление, математическое мышление младших школьников.

Annotation: *this article discusses approaches to the problem of developing mathematical thinking of younger students in the course "mathematics" of the UMK "School of Russia", "Primary school of the XXI century", "Zankov's system of developing learning", "the Developing system of D. B. Elkonin-V. V. Davydov".*

Keywords: *UMK analysis, mathematical thinking, mathematical thinking of primary school children.*

Развитие у обучающихся математического мышления закреплено в федеральном государственном образовательном стандарте начального общего образования. Оно отражается в следующих метапредметных результатов освоения образовательной программы:

- формирование умения планировать, контролировать и оценивать учебные действия в соответствии с поставленной задачей и условиями ее реализации; определять наиболее эффективные способы достижения результата;
- освоение начальных форм познавательной и личностной рефлексии;
- использование знаково-символических средств представления информации для создания моделей изучаемых объектов и процессов, схем решения учебных и практических задач;
- овладение логическими действиями сравнения, анализа, синтеза, обобщения, классификации по родовидовым признакам, установления аналогий и причинно-следственных связей, построения рассуждений, отнесения к известным понятиям. [6]

Проанализировав данную информацию, мы видим, что федеральный государственный образовательный стандарт начального общего образования предусматривает освоение компонентов математического мышления: анализа, планирования и рефлексии младшими школьниками в процессе обучения.

Для того, чтобы выяснить, достаточно ли внимание уделяется развитию математического мышления младших школьников, был выполнен анализ программ курса «Математика» по УМК, которые реализуются в начальной школе.

В нашей работе анализировались программы по математике, которые включены в следующие УМК: «Школа России», «Начальная школа XXI века», «Система развивающего обучения Занкова», «Развивающей система Д.Б. Эльконина – В.В. Давыдова».

УМК «Школа России» авторами программы по математике являются М. И. Моро, М. А. Бантова, Г.В. Бельтюкова и др. (авторы учебников по математике М.И. Моро, С.И. Волкова, С.В. Степанова). Курс является интегрированным, в нём объединён арифметический, геометрический и алгебраический материал. На изучение математики в каждом классе начальной школы отводится 4 ч в неделю. Курс рассчитан на 540 ч: в 1 классе - 132 ч (33 учебные недели), во 2 - 4 классах - по 136 ч (34 учебные недели в каждом классе). [5]

Основой курса являются представления о целых неотрицательных числах и арифметические действия с ними, а также формирование приемов устных и письменных вычислений. Кроме этого, предусмотрено решение простых и составных текстовых задач, присутствуют задания на составление задач, преобразование решенной задачи и т.д. Таким образом, можно сделать вывод, что в данной программе реализуется обязательный минимум содержания образования.

УМК «Начальная школа XXI века» авторам программы по математике является В.Н. Рудницкая. Одна из важнейших задач курса - формирование основ логико-математического мышления. Авторы составляли программу в соответствии с уровнем возрастных особенностей младших школьников, что в свою очередь способствует полноценному математическому развитию каждого обучающегося. В курсе учитывается, что в начальной школе у детей начинают формироваться элементы учебной деятельности, возникает теоретическое мышление, развиваются способности рефлексии, анализа, мысленного планирования. [4]

Учебный курс «Математика» в УМК «Система Д.Б. Эльконина – В.В. Давыдова» отличается тем, что он основан на активно-исследовательском усвоении знаний и умений, а не на репродуктивном обучении. Цель обучения – формирование математических понятий на основе содержательного обобщения. Преобладает проблемный метод обучения. Обучающиеся знакомятся с новыми понятиями с решения учебной задачи, а не с определения.[2]

УМК «Система развивающего обучения Л.В. Занкова». Основными принципами обучения математики по данному учебно-методическому комплексу являются задания с повышенным уровнем сложности, по сравнению с другими УМК, а также преобладание теоретических знаний.[3]

Проанализировав УМК мы можем сделать выводы о том, что в каждой из них содержится учебный материал, направленный на развитие математического мышления младших школьников, но целенаправленно работа в этом направлении ведется только при реализации курса математики УМК «Система Д.Б. Эльконина – В.В. Давыдова».

Список литературы:

1. Волкова, Бантова, Бельтюкова: Математика. 4 класс. Методические рекомендации к учебнику М.И. Моро и др. ФГОС/ Издательство: Просвещение, 2013 г. – 208 с.заведений / Л. П. Стойлова. – М.: Издательский центр «Академия», 2002
2. Давыдов, В. В. Теория развивающего обучения [Текст] / В. В. Давыдов. – М.: ИНТОР, 1996. – 544 с.
3. Кудрявцев, В. Т. О различиях систем развивающего обучения Д. Б. Эльконина – В. В. Давыдова и Л. В. Занкова [Электронный ресурс]. URL:



<http://tovievich.ru/news/7711-vtkudryavcev-o-razlichijah-sistemrazvivayuschego-obucheniya-d-b-elkonina-vv-davydova-i-lv-zankova.html>

4. Рудницкая, В. Н. Математика [Текст]: методика обучения / В. Н. Рудницкая. – М.: Вентана-Граф, 2005. – 112 с.
5. Сборник рабочих программ "Школа России". 1-4 классы/ Издательство: Просвещение, 2011 г. – 528 с.
6. Федеральный государственный образовательный стандарт начального общего образования / М-во образования и науки РФ. – М.: Просвещение, 2010. – 31 с. – (Стандарты второго поколения).
7. Volkova, Bantova, Bel'tjukova: Matematika. 4 klass. Metodicheskie rekomendacii k uchebniku M.I. Moro i dr. FGOS/ Izdatel'stvo: Prosveshhenie, 2013 g. – 208 s.zavedenij / L. P. Stojlova. – М.: Izdatel'skij centr «Akademija», 2002
8. Davydov, V. V. Teorija razvivajushhego obucheniya [Tekst] / V. V. Davydov. – М.: INTOR, 1996. – 544 s.
9. Kudrjavcev, V. T. O razlichijah sistem razvivajushhego obucheniya D. B. Jel'konina – V. V. Davydova i L. V. Zankova [Jelektronnyj resurs]. URL: <http://tovievich.ru/news/7711-vtkudryavcev-o-razlichijah-sistemrazvivayuschego-obucheniya-d-b-elkonina-vv-davydova-i-lv-zankova.html>
10. Rudnickaja, V. N. Matematika [Tekst]: metodika obucheniya / V. N. Rudnickaja. – М.: Ventana-Graf, 2005. – 112 s.
11. Sbornik rabochih programm "Shkola Rossii". 1-4 klassy/ Izdatel'stvo: Prosveshhenie, 2011 g. – 528 s.
12. Federal'nyj gosudarstvennyj obrazovatel'nyj standart nachal'nogo obshhego obrazovanija / M-vo obrazovanija i nauki RF. – М.: Prosveshhenie, 2010. – 31 s. – (Standarty vtorogo pokolenija).

# О ВАЖНОСТИ ФУНДАМЕНТАЛИЗАЦИИ КАК ЭЛЕМЕНТА ВНЕШНЕЙ СРЕДЫ СИСТЕМЫ ПРОФЕССИОНАЛЬНО-ВОЕННОЙ ПОДГОТОВКИ КУРСАНТОВ ВОЕННОГО ВУЗА

## ABOUT THE IMPORTANCE OF FUNDAMENTALIZATION AS AN ELEMENT OF THE EXTERNAL ENVIRONMENT OF THE SYSTEM OF PROFESSIONAL-MILITARY TRAINING OF MILITARY UNIVERSITY CADETS

Авторы: Садовников Николай Владимирович, Рузляева Юлия Сергеевна, Кабина Светлана Васильевна

Аннотация: В начале статьи автор делится размышлениями, возникшими в ходе общения с выдающимися математиками методистами России Ю.М.°Колягиным, Г.Л.°Луканкиным, Г.И.°Саранцевым. Она связана с усилением инноваций в современном образовании, заменой нравственного воспитания рыночным, целесообразности ЕГЭ. Далее выделены принципы, на которых строилась и развивалась система высшего образования в России: государственность, всеословность и фундаментальность высшего образования. Раскрывается принцип фундаментальности, обосновывается направление модернизации системы образования России на развитие интеллектуального потенциала общества. Показана взаимосвязь принципа фундаментальности и принципа профессионально-военной направленности обучения курсантов в военном вузе.

Ключевые слова: Модернизация, инновация, традиция, всеословность, государственность, фундаментальность, профессионально-военная направленность обучения.

Annotation: At the beginning of the article, the author shares his thoughts that arose in the course of communication with the outstanding mathematicians of the Russian methodologists Yu.M. ° Kolyagin, G.L. ° Lukankin, G.I. ° Sarantsev. It is associated with the dominance of innovation in modern education, the replacement of moral education market, the feasibility of the exam. The following are the principles on which the system of higher education in Russia was built and developed: statehood, omniscience and fundamental nature of higher education. The principle of fundamentality is revealed, the direction of modernization of the Russian education system towards the development of the intellectual potential of society is substantiated. The interrelation of the fundamental principle and the principle of professionally-military orientation of training of cadets in a military university is shown.

Keywords: Modernization, innovation, tradition, omnosophy, statehood, fundamentality, professional-military orientation of training.

Автору посчастливилось общаться с выдающимися математиками-методистами России Ю.М.°Колягиным – академиком РАО, Г.Л.°Луканкиным, Г.И.°Саранцевым, по чьим учебникам для педагогических вузов по методике преподавания математики учились несколько поколений учителей математики России до 90-х годов и всего Советского Союза. Поделюсь некоторыми моими размышлениями, которые возникли в процессе общения с ними.

Спускаемые, как правило, сверху, реформации, модернизации, реорганизации, новации, инновации и другие «ции», возможно, и полезны для нашего образования, но, мы при этом должны понимать и полезность «традиций». Про это приходится вспоминать, к сожалению, только тогда, когда теоретически вроде бы безупречные новейшие технологии обучения обнаруживают свою практическую импотенцию в массовой школе и на уровне высшего образования.

Засилие инновационных технологий – серьезная болезнь современного образования. Как показывает нам изученный опыт, практика, чем ничтожнее педагогическая мысль, тем она больше обращается к инновациям, тем дальше она от живой души школьника, студента, курсанта и чем значительнее педагогическая мысль, тем она более традиционна, обращена к великим идеям и личностям. С этим не возможно не согласиться, так как на страже практики всегда находится опыт.

Однако жизнь меняется и потому определенные перемены в образовании неизбежны, а значит, неизбежны и новации. В насущной необходимости которых, в полезности (а главное – безвредности) должны быть убеждены не только чиновники и ученые-педагоги, но и учителя, преподаватели, и родители, и учащиеся, и студенты. Но при этом всегда следует помнить следующие афоризмы «Лучшее – враг хорошего» или «Всякое новое – это хорошо забытое старое». [1]

Конечно же, вызывает опасение то, что на смену нравственному воспитанию пришло воспитание рыночное. Рекомендуется обучать лишь тому, что будет полезно и пригодится в жизни. Но вот только знает ли кто-нибудь, что будет полезно и пригодится конкретному ребенку. С высоких трибун говорят о том, что знание формулы  $\cos 2\alpha$  почти никому не нужно, а вот научиться в школе заполнять налоговую декларацию важно.

Много копий сломано в вопросе о ЕГЭ. На государственном уровне признана его целесообразность, но среди коллег-методистов, преподавателей мнение противоположное. На всех научно-методических конференциях российские ученые с мировыми именами с начала 90-х годов били во все колокола, предупреждая о катастрофе, которая неизбежна после принятия решения о ЕГЭ. Но какой эффективный менеджер из Минобра будет слушать ученого с мировым именем, этому менеджеру необходимо выполнять приказ (указ) сверху. Студенты педвузов – будущие учителя не знают формулировок теорем (это не нужно для ЕГЭ!), определений понятий, у них слабая математическая речь. Как они будут учить математике ваших детей, моих внуков?! Занимаясь новациями, инновациями не надо забывать о традициях, в образовательной политике должен быть здравый консерватизм.

Как известно, основными принципами, на которых базировалась система высшего образования в России, выступают всесословность, государственность и фундаментальность высшего образования. Об этом, в частности, говорил ректор МГУ им. М.В. Ломоносова академик В.А.°Садовничий на 7 съезде Российского Союза ректоров.[2] Государственность высшей школы заключается в том, что основной ее целью является обеспечение страны необходимыми и должными и по количеству и по качеству кадрами высококвалифицированных специалистов. Всесословность предполагает равный доступ и равные возможности получения высшего образования любым гражданином страны не зависимо от его имущественного положения и сословного происхождения.

Под фундаментальностью высшего образования понимается такая агрегация научного знания и процесса образования, которая даст понимание образованному человеку осознание того факта, что человечество живет по всеобщим законам природы и общества, которыми никому не дано пренебрегать. Эталонным образованием может быть только фундаментальное

научное образование, главная цель которого – распространение научного знания как неотъемлемой составляющей мировой культуры. Россия, как известно, вступила в пору своего научного развития в те времена, когда мировая наука уже приобрела форму организованного теоретического знания, поэтому мы восприняли мировую науку в ее высшей на тот момент фазе развития – в форме механики Ньютона и высшей математики Лейбница. А потому, мы, в отличие от других стран, стали научно мыслить и учить студенчество мыслить целостными, фундаментальными теориями и действовать в практике сообразно методам получения таких фундаментальных знаний.

В настоящее время в науке получены серьезные результаты, которые могут использоваться лишь высокообразованными людьми. В биологии приоткрываются тайны жизни и смерти, научились перепрограммировать стволовые клетки путем добавления в них определенных генов, что дает человечеству возможность «ремонта» любой поврежденной части его тела, любого больного органа. В I-D технике изобретен новый компьютерный чип, имитирующий работу головного мозга человека. Все это говорит о фантастическом научном прорыве. Наука подходит к решению проблемы искусственного интеллекта. В гуманитарном знании также произошли революционные сдвиги.

Осознание, понимание, грамотное использование вышеперечисленных и многих других открытий человечества нуждаются в фундаментальных знаниях. Именно такое образование и следует, на наш взгляд, считать эталонным в смысле качества. В его популяризации и воплощении в жизнь ведущая роль должна принадлежать университетам, и именно они определяли и должны определять высоту планки уровня знаний для всей системы образования. Современная российская политика в области высшего образования, когда акцент делается на гуманитарные науки, вряд ли будет благоприятствовать укреплению позиций России в мире высоких технологий. На наш взгляд, в подходах к дальнейшей работе по осовремениванию существующей системы образования линия на расширение и углубление интеллектуального потенциала общества должна стать доминирующей.

По результатам анализа взаимосвязи современной науки и образования, проведенного Национальной комиссией США, через несколько десятков лет жители США могут стать несоответствующими требованиям времени из-за слабой математической и естественнонаучной подготовки. Вспоминается международная научная конференция в Москве на базе Академии Управления при Президенте России в 1994 году, когда американская делегация фиксировала каждое слово выдающихся методистов-математиков Ю.М.°Калягина и Г.Л.°Луканкина не только во время их пленарных выступлений, но и во время всех их кулуарных бесед. Глава американской делегации на полном серьезе во время своего выступления ставил задачу для американского математического образования занять хотя бы III место на международной математической олимпиаде лет через 5-6. А для российского образования этими же американцами «нахваливалась» идея тестирования и ЕГЭ(!) Эти идеи им удалось успешно протолкнуть в Российское образование, где начали происходить процессы, ведущие к дефундаментализации и претворяющиеся под различными благозвучными тезисами, типа гуманизации и гуманитаризации. С 90-х годов наблюдается сокращение уроков математики, естественнонаучных дисциплин, создаются различные симбиозы из физики, химии, биологии (естествознание). В гуманитарном цикле сконструирован предмет «обществоведение», склеенный из различных дисциплин. Соответственно были введены новые образовательные стандарты, соответствующие такому видению нашего образования. Все эти новшества не имеют ничего общего с фундаментальностью образования, а направлены на то, чтобы учителя прилагали максимум усилий, чтобы дать минимум знаний. В результате наше российское образование подошло к закономерному плачевному результату.

Фундаментальность математического образования является основополагающим принципом

обучения и в военном вузе, поскольку именно знание основных фундаментальных математических положений позволит в дальнейшем ориентироваться в процессе изучения и физики, и деталей механизмов и машин, и начертательной геометрии, и физических основ вооружения и других учебных предметов военного инженерного вуза. Главная проблема состоит в рациональном сочетании фундаментального, специального и общепрофессионального компонентов высшего военного образования. Применительно к подготовке курсантов-будущих офицеров в военном вузе необходима согласованность собственно математической, общепрофессиональной и специальной (военной-инженерной) подготовки. На проблему соотношения фундаментальной и профессиональной составляющих в военном вузе можно посмотреть и с позиций более углубленной подготовки специалиста по данному направлению в «глубь» и в «ширь». [3]

К фундаментальным относятся те науки, у которых основные понятия и положения не являются следствием других наук, они естественно отражают, систематизируют и синтезируют факты и явления природы и общества в законы и закономерности. Образование становится фундаментальным, если оно ориентировано на выявление глубинных сущностных основ и связей между разнообразными процессами окружающего мира и становится монолитным, когда все эти дисциплины оказываются не просто совокупностями традиционных курсов, и образуют неделимые циклы фундаментальных дисциплин, объединенных общей целевой фундаментализацией, объектом исследования, методологией построения каждой из дисциплин и ориентированы на межпредметные связи. Наиболее приемлемым является образование, опирающееся на единство фундаментальности и профессиональной направленности обучения.

Принцип профессиональной направленности обучения является важнейшим для высшей школы. Это тем более актуально для высшего военного образования. И, несмотря на все нововведения в вузах, в высшем образовании профессиональная составляющая всегда будет иметь место. Абсолютная фундаментальность в чистом виде для любого вуза, а тем более для военного, невозможна.

Принцип профессионально-военной направленности обучения (ПВНО) определяет общую систему учебно-воспитательного процесса, учебные программы и учебные планы, то есть является организующим началом всего учебно-методического комплекта военного вуза. Основная цель деятельности системы высшего военного образования состоит в подготовке специалистов (офицеров-инженеров) высокой квалификации, соответствующих социальному заказу. Поэтому цели изучения всех учебных дисциплин задает и определяет именно профессиональная деятельность специалиста, а значит, формы и содержание соответствующей учебной деятельности курсантов, готовящихся к этой профессии.

В учебно-методической системе военного вуза должны быть реализованы одновременно оба принципа: фундаментальности и профессионально-военной направленности. В результате педагогического слияния этих двух принципов возникает «целостность», обладающая интегративным качеством, то есть несводимостью к сумме составляющих ее компонентов, как самой методической системы, так и интегрирующей основы. Можно говорить о принципе единства фундаментальности и профессионально-военной направленности обучения как методическом принципе обучения курсантов в военном вузе.

Список использованной литературы:

1. Общая методика: учеб.пособие: Чебоксары: Чувашский ГУ. 2009. 732с.

2. Садовничий В.А. Традиции и современность//Высшее образование в России. 2003. №1 с.11-18.
3. Садовников Н.В. Фундаментализация как феномен современного образования//Интеграция образования: Научно-методический журнал. Саранск, 2004. №1 с. 37-42.

# ДОСУГОВАЯ ДЕЯТЕЛЬНОСТЬ КАК ФАКТОР УСПЕШНОЙ АДАПТАЦИИ ПОЖИЛЫХ ЛЮДЕЙ В ШКОЛЕ ТРЕТЬЕГО ВОЗРАСТА

## LEISURE ACTIVITY AS A FACTOR OF SUCCESSFUL ADAPTATION OF ELDERLY PEOPLE AT THE THIRD AGE SCHOOL

Авторы: *Созонова Анна Афанасьевна, Саввинова Ксения Петровна*

Аннотация: *В статье рассматриваются досуговая деятельность по адаптации пожилых людей ОО «Школа третьего возраста»*

Ключевые слова: *пожилые люди, досуг, досуговая деятельность, школа третьего возраста, адаптация*

Annotation: *The article discusses leisure activities for the adaptation of older people of the public institution "School of the Third Age".*

Keywords: *elderly people, leisure, leisure activities, school of the third age, adaptation*

В настоящее время пожилые люди в нашей стране стали наиболее социально незащищенной категорией общества. У людей, с прекращением трудовой деятельности, снижается уровень материального благополучия, при этом с возрастом ухудшается здоровье, слабеет память, сужается круг общения (постепенно уходят из жизни ровесники, дети и родственники постоянно заняты своими семьями). Тем не менее, отметим, что экономическая ситуация в России побуждает пожилых людей активизировать свою позицию, жить более насыщенной жизнью, работать и после наступления пенсионного возраста. Поэтому очень важно, чтобы общество, учитывая все экономические, политические и демографические факторы, способствовало продлению активной трудовой деятельности пожилых людей.

На 2019 год по статистике в РФ насчитывает 46 млн 480 тысяч пенсионеров. Но среди этого числа не только люди, достигшие пенсионного возраста. В данную цифру входят ещё инвалиды, лица, получающие пенсию по потере кормильца и т. д. Если говорить о числе пенсионеров по возрасту в 2019 году, то точное значение ещё не определено. Год не закончился, а значит, новые люди еще выйдут на пенсию и цифра, конечно, немного изменится [15].

В Республике Саха (Якутия), как и по всей стране, в силу демографических закономерностей, доля граждан пожилого возраста с каждым годом растет. По данным начала 2019 года в Якутии проживают 13178 граждан старше 80 лет (из них 9519 женщин). Это при том, что 15 лет назад количество перешагнувших 80 лет в нашей республике составляло всего лишь 5111 человек. А вот граждан, перешагнувших 100-летний рубеж, в начале 2019 года насчитывается 11 человек [16].

Проблемой в адаптации является стресс, утрата любимой работы, выход на пенсию, смерть супруга, изоляция, эмоциональные конфликты, состояние здоровья; выросшие дети, которые больше не нуждаются в своих родителях.

Успешность адаптации может заключаться от самого пожилого человека, если он доволен своим положением; специалисты какого – либо учреждения работающие качественно, свободное время, увлечения, нянчиться с внуками, вести здоровый образ жизни. Большую положительную роль в этом играет множество факторов: уровень образования, род занятий, зрелость личности и др.

В последнее время приобретают популярность и востребованность такие технологии работы с пожилыми, как организация университетов третьего возраста, школ психологической устойчивости пожилых людей, школ безопасности пожилых людей. Так, в университетах третьего возраста пожилые люди обучаются на различных факультетах – правовой грамотности, информационных технологий, психологии, творческого развития, по окончании чего слушатель получает диплом .

«Школа третьего возраста » ГБУ РС (Я) «КЦСОН г. Якутска» РС (Я) -осуществляется на базе Государственного бюджетного учреждения Республики Саха (Якутия) «Комплексного Центра социального обслуживания населения г. Якутска» при поддержке Министерство труда и социального развития Республики Саха (Якутия).

«Школа третьего возраста», направлена на организацию социального просвещения и образования людей пожилого возраста и инвалидов. Основной целью школы было создание условий для самоорганизации и социальной интеграции в современное общество пожилых граждан и инвалидов.

Для поддержания активного образа жизни и оздоровления людей пожилого возраста и инвалидов необходимо было создать соответствующие условия для общения и развития. В связи с этим в «Комплексном Центре социального обслуживания населения г. Якутска» была разработана и апробирована программа «Активное долголетие», в ходе реализации этой программы, как новая форма работы с людьми пожилого возраста и инвалидами организована Школа третьего возраста.

Впервые в республике Школа открыта 5 мая 2011года при Комплексном Центре социального обслуживания населения г. Якутска.

Школа направлена на комплексное сопровождение пожилых граждан и инвалидов, для активизации жизнедеятельности. Школа работает на общественно - государственном партнерстве и деятельность осуществляется в соответствии с программой и с годовыми, месячными планами работы. В организации деятельности Школы привлекаются народные мастера, умельцы, активная интеллигенция, изъявившие желание передать свои умения, навыки знания другим людям.

Запись и учет желающих посещать занятия осуществляется специалистами школы, обучение проходят в основном неработающие пожилые люди и инвалиды. Самой большой популярностью пользуются курсы компьютерной грамотности, ЛФК, плетение из конских волос, йога, лоскутное шитье, пошив головных уборов, английский язык и др.

Социально-просветительский проект «Школа третьего возраста» способствует изменению стереотипа поведения и жизненных установок пожилых людей: уход от пассивной, потребительской позиции и формирование новой модели личностного поведения путём вовлечения пожилых людей в образовательные мероприятия, разработку и осуществление общественно значимых проектов, увеличения степени их участия в общественной жизни.

В Отделение принимаются граждане г. Якутска и пригородов пожилого возраста (неработающие: мужчины – с 55 лет, женщины – с 50 лет), инвалиды 1,2 и 3 группы



(неработающие), независимо от семейного положения, не имеющие медицинских противопоказаний на услуги Отделения.

Таким образом, на сегодняшний день существует достаточно широкий спектр инновационных технологий, которые направлены на работу с пожилыми людьми, помощь им в избавлении от депрессивных состояний, психического напряжения. Также данные технологии помогают пожилому человеку по-новому взглянуть на самого себя, на окружающий его мир, адаптироваться к постоянно изменяющимся условиям и обучиться чему-то новому.

### **Список литературы:**

1. Федеральный закон от 28.12.2013 N 442-ФЗ (ред. от 01.05.2019) "Об основах социального обслуживания граждан в Российской Федерации" [Электронный ресурс]. – Электрон. данные. – Режим доступа : [consultant.ru](http://consultant.ru).
2. «Конституция Российской Федерации» (принята всенародным голосованием 12.12.1993) (с учетом поправок, внесенных Законами РФ о поправках к Конституции РФ от 30.12.2008 N 6-ФКЗ, от 30.12.2008 N 7-ФКЗ, от 05.02.2014 N 2-ФКЗ, от 21.07.2014 N 11-ФКЗ) // СПС Консультант Плюс.
3. Устав муниципального учреждения Комплексный центр социального обслуживания населения г.Якутска [Электронный ресурс]. – Электрон. данные. – Режим доступа : <file:///C:/Users/2017/Downloads/%D1%83%D1%81%D1%82%D0%B0%D0%B2.pdf>

# ИЗ СТУДЕНТА В ПРЕДПРИНИМАТЕЛИ

---

## FROM STUDENT TO ENTREPRENEURS

Авторы: Гурьев Юрий Викторович, Севастьянова Светлана Александровна

Аннотация: Данная статья посвящена проблемам формирования предпринимательского мышления. В ней приводится анализ качеств, свойственных предпринимателям, способы их развития и пути преодоления проблем возникающих на пути профессионального становления.

Ключевые слова: предпринимательское мышление, навыки, способности, умения, развитие

Annotation: This article is devoted to the problems of forming entrepreneurial thinking. It provides an analysis of the qualities inherent in entrepreneurs, ways of their development and ways to overcome the problems that arise in the way of professional development.

Keywords: entrepreneurial thinking, skills, abilities, skills, development.

Выбор пути профессионального развития – пожалуй, одно из самых ответственных и важных решений, встающих перед каждым человеком. Сегодня этот выбор является предметом изучения психологии профессионального развития. В ней он обзревается в рамках кризиса юношеского самоопределения, который содержит в себе более широкие проблемы личностного и жизненного самоопределения, в которых выбор профессии является одной из главных частей[1].

Рассматривая тему определения пути профессионального развития, отдельно стоит выделить такое направление как предпринимательство.

Данное направление является актуальным и обсуждаемым, что можно понять, проведя анализ публикаций ему посвященных. Оно связано с рядом проблем, находящих отражение в событиях, происходящих в мире, например, это ограничения в бизнесе из-за пандемии коронавируса.

Выбор предпринимательства в качестве вектора развития – поступок как весьма распространенный, так и мало изученный. Неизбежно возникает ряд вопросов вызывающих страхи, сомнения, мысли о невозможности достижения поставленной цели.

Данная статья посвящена анализу стереотипного мышления, положенного в основу вышеуказанных страхов, так как именно оно стоит на пути осуществления цели.

Согласно результатам исследования, проведенного ВШМ СПбГУ в 2019 году в России количество людей, участвующих в создании и управлении компаниями, составило 9,3% от всего числа трудоспособного населения[2].

Это означает, что наибольшее количество начинающих предпринимателей росли в обычных, среднестатистических семьях, в которых не уделяется внимание фокусировке на формирование предпринимательского мышления. Однако Брайан Трейси справедливо отметил, что никто не лучше и не умнее нас, просто они начали раньше. Мы согласны с этой мыслью, и хотели бы подчеркнуть, что самостоятельное формирование предпринимательского мышления, возможно, просто требует приложения определенных усилий.

Продолжая мысль Брайана Трейси, хочется сказать, что предпринимателями не только рождаются, но и становятся. Вопрос только в том, когда человек начал прилагать усилия для развития. В научных работах зарубежные исследователи часто акцентируют внимание на возможности и необходимости развития у школьников предпринимательских навыков.

По своему отношению к данному вопросу иностранных авторов можно разделить на три группы:

- первая склоняется к тому, что предпринимателями рождаются, а не становятся;
- вторая придерживаются мнения, что предпринимательским навыкам и способностям можно отчасти обучиться;
- третья группа исследователей полагает, что введение дисциплины предпринимательства способствует развитию предпринимательских умений, знаний и способностей у школьников и оказывает благоприятный эффект на появление предпринимательских задатков[3].

Мы придерживаемся философии второй группы ученых и считаем, что, безусловно, есть предрасположенности и таланты с рождения, но, как правило, в долгосрочной перспективе добивается успеха тот, кто большое количество времени трудится.

В данном случае нельзя не привести слова великого американского изобретателя Томаса Эдисона: “Гений – это 1 процент вдохновения и 99 процентов пота”, с которыми сложно поспорить.

Какими ключевыми навыками и качествами должен обладать предприниматель? Мы выделили следующие:

- оптимизм, именно он нацеливает на преодоление сложностей;
- настойчивость, проявляющуюся в сохранении производительности вне зависимости от настроения, проблем и происходящих событий;
- способность к контролю, которая состоит из способности вести людей за собой и возложении на себя ответственности за принимаемые решения и совершаемые действия;
- выносливость в долгосрочной перспективе;
- умение мотивировать свое окружения;
- лидерство;
- коммуникабельность;
- инициативность и так далее.

Но с чего именно начать, что даст основу для дальнейшего развития?

Проанализировав книги успешных людей и бизнесменов на тему работы менеджера по продажам, можно заметить одно сходство – большинство авторов утверждает, что, работая в продажах, общаясь с людьми, человек совершенствует предпринимательские качества, например, коммуникабельность, стрессоустойчивость, креативность, умение вести переговоры.

Максим Батырев (Комбат) - известный российский топ-менеджер, предприниматель, основатель Batyrev Consulting Group, автор книг бизнес-литературы «45 татуировок менеджера», «45 татуировок продавана» и «45 татуировок личности», которые установили абсолютные рекорды по продажам в своих категориях (менеджмент, продажи, личная эффективность)[4]. С 2015 года Батырев начинает проводить мастер-классы в качестве бизнес-спикера. В своё время он прошел путь от менеджера по продажам до члена совета директоров в крупной консалтинговой компании.[5].

В своей книге «45 татуировок продавана» он неоднократно поднимает тему важности и сложности профессии менеджера по продажам, пишет о том, что все, чего достиг

в профессиональной деятельности это благодаря работе в продажах. Действительно, получив опыт в данной профессии, можно научиться защищать интересы компании и свои, выступать на людях, четко и ясно выражать мысли. Большое количество стресса, высокая конкуренция за клиента, вероятность проиграть битву за клиента закаляет, и делает сильным. А человеку, прошедшему через все эти испытания, будут по плечу практически любые бизнес-задачи.

Специалист отдела продаж, безусловно, должен работать над собой, совершенствуясь при этом. С опытом выработается очень важное профессиональное правило - тщательная подготовка к переговорам, важная, потому что его соблюдают единицы, но оно иногда может решить исход значимых переговоров.

Способность мотивировать как себя, так и других людей, умение вести переговоры, креативность – весь этот драгоценный опыт послужит базой для предпринимательства.

Одно из главных качеств бизнесмена это лидерство. Только лидеры способны влиять на мир, а они в первую очередь должны уметь общаться с людьми[6].

Существуют разные способы психологического влияния на людей, подтвержденные научными экспериментами. Данные знания применяются в различных сферах жизни, особенно в рамках профессии менеджера по продажам, при общении и взаимодействии с людьми[7].

Таким образом, подводя итоги вышеизложенному, мы можем говорить об актуальности, значимости и насущности проблемы выбора предпринимательства, как пути профессионального развития. Но как возможно её преодолеть?

Безусловно, современного бизнесмена едва ли можно представить без вышеописанных качеств и умений. Путь к предпринимательству можно проложить через опыт работы в отделе продаж, ведь, двигаясь в этом направлении, можно развить основополагающие профессиональные качества. Из уже приведенных ранее слов Брайана Трейси можно сделать вывод: вопрос опыта и количества накопленных знаний важен, поэтому нужно как можно раньше начать действовать. И данная профессия как раз идеально подходит студенту для совмещения с учебой, ведь, как правило, у менеджера по продажам график гибкий.

Отдельно стоит обратить внимание на два важных факта. Первый: отдел продаж связан со многими структурами компании, работая в нем можно узнать о механизме работы всей компании. Второй: в перспективе, при продвижении по карьерной лестнице, можно достигнуть должности руководителя отдела продаж, изучить механизм устройства организации. Все это принесет бесценный опыт и знания, которые можно применить уже для своего бизнеса в будущем.

Список использованной литературы:

1. Головей Л. А. Профессиональное развитие личности: начало пути. Эмпирическое исследование –М. «Нестор-История», 2015. С. 184.
2. Ежегодная международная научно-практическая конференция «Современное предпринимательское образование». Электронный сборник тезисов и докладов - М, 2018. С. 147.
3. М. Батырев(Комбат) // 45 татуировок продавана // Издательство iSpring 3-е изд. – М. : Манн, Иванов, Фербер, 2019. -336 с.  
Д. Максвелл // 21 неопровержимый закон лидерства // Издательство [Попурри](#) 2-е изд., 2007. – 448 с.  
Р.Б. Чалдини // Психология влияния // Издательство [Питер](#) 5-е изд., 2016. – 336 с.
4. Сборник научных трудов. Предпринимательская деятельность: проблемы развития в современных условиях / Федеральное агентство по образованию России, Негос.

образовательное учреждение высш. проф. образования Уральский ин-т бизнеса, Каф. коммерции. Екатеринбург, 2008. С. 135.

[1] Головей Л. А. Профессиональное развитие личности: начало пути. Эмпирическое исследование –М. «Нестор-История», 2015. С. 184.

[2] Сборник научных трудов. Предпринимательская деятельность: проблемы развития в современных условиях / Федеральное агентство по образованию России, Негос. образовательное учреждение высш. проф. образования Уральский ин-т бизнеса, Каф. коммерции. Екатеринбург, 2008. С. 135.

[3] Ежегодная международная научно-практическая конференция «Современное предпринимательское образование». Электронный сборник тезисов и докладов - М, 2018. С. 147.

[4] Безгодов социологии предпринимательства. - СПб.: 19с.

[5] М. Батырев(Комбат) // 45 татуировок продавана // Издательство iSpring 3-е изд. – М. : Манн, Иванов, Фербер, 2019. -336 с.

[6] Д. Максвелл // 21 неопровержимый закон лидерства // Издательство [Попурри](#) 2-е изд., 2007. – 448 с.

[7] Р.Б. Чалдини // Психология влияния // Издательство [Питер](#) 5-е изд., 2016. – 336 с.

# К ВОПРОСУ О ПРИМЕНЕНИИ РЕКЛАМНЫХ МЕДИАТЕКСТОВ В ОБУЧЕНИИ КИТАЙСКИХ СТУДЕНТОВ-ФИЛОЛОГОВ В ПРОЦЕССЕ ОБУЧЕНИЯ МОНОЛОГИЧЕСКОЙ РЕЧИ

Авторы: Гао Цзяньбо

Аннотация: Статья посвящена рассмотрению вопроса об интеграции рекламных медиатекстов на русском языке в обучение русскому языку китайских студентов-филологов. Современные требования обучения иностранному языку предусматривают, помимо овладения обучающимися всеми видами иноязычной речевой деятельности, формирование социокультурной и других компетенций. Так, рекламные медиатексты помимо лингвистической ценности содержат и информацию о социокультурном пространстве страны изучаемого языка. Также актуальность исследования связана с тем, что работа над рекламными медиатекстами также может способствовать развитию речевых навыков на русском языке.

Ключевые слова: речевые навыки, рекламные медиатексты, русский язык как иностранный, социокультурная компетенция, монологическая речь

Annotation: *The article is devoted to the question of integrating advertising media texts in Russian into the teaching of the Russian language to Chinese philological students. Modern requirements for teaching a foreign language include, in addition to mastering by students all types of foreign language activity, the formation of sociocultural and other competencies. Thus, in addition to linguistic value, advertising media texts also contain information about the socio-cultural space of the country of the language being studied. Also, the relevance of the study is due to the fact that work on advertising media texts can also contribute to the development of speech skills in Russian.*

Keywords: *speech skills, advertising media texts, Russian as a foreign language, sociocultural competence, monologue*

Обращение к проблеме обучения устной монологической речи иностранных студентов-филологов педагогического университета обусловлено её актуальностью для их будущей профессии. Профессиональное становление будущего учителя (преподавателя) русского языка как иностранного – многогранный процесс, наиболее важной стороной которого является формирование профессиональной культуры педагога. Высокая культура учителя (преподавателя) русского языка как иностранного предполагает владение всеми видами речевой деятельности, включая устную монологическую речь.

Методика обучения иностранным языкам, русскому языку как иностранному располагает значительными исследованиями в области методов и приёмов обучения иноязычной речи в форме устного монолога (Д.И. Изаренков, В.Г. Костомаров, А.А. Леонтьев, Н.А. Метс, О.Д. Митрофанова, Е.И. Пассов, В.Л. Скалкин, А.Н. Щукин и др.), однако нельзя сказать, что проблема решена полностью.

Монолог – самый сложный вид речевой деятельности. Вместе с тем именно продолжительные высказывания востребованы в общении для того, чтобы воздействовать на собеседника: убедить, заинтересовать, расположить к себе, привлечь его к сотрудничеству и т.д. Часто у человека, говорящего на иностранном языке, возникают различные «преграды», и его монолог

оказывается очень кратким и непродуктивным (невыразительным и др.). Говорящему не хватает образов (его образное мышление недостаточно сформировано), интересных примеров для иллюстрации своих мыслей (его лексико-фразеологический «арсенал» беден), глубины мысли (амплитуда его духовных переживаний недостаточно широка) и т.д.

Учитывая особенности устной монологической речи как сложного процесса, который напрямую коррелирует также и с разнообразными психическими процессами, стоит затронуть вопрос о необходимости применения разнообразных педагогических технологий и методических материалов. Это направлено, в первую очередь, на повышение уровня мотивации: продуктивность обучения говорения напрямую зависит от количества практики и мотивации. А мотивация может возникнуть лишь в тех случаях, когда обучающимся действительно интересна тема для высказывания и им есть, что сказать. Так, например, особый интерес представляет рекламный медиатекст, который, пусть зачастую и не нагружен текстовым материалом, носит аутентичный характер, а также представляет собой материал для лингвистического и культурологического анализа. На сегодняшний день появляется множество разножанровых медиатекстов, которые могут служить в качестве средств обучения, а методика, включающая традиционные и инновационные элементы, позволяет сделать учебно-воспитательный процесс более привлекательным и эффективным. Как следствие, такого рода материал может стать основой для устного обсуждения – прямому пути к развитию навыков устной монологической речи.

Учитывая опыт Китая в использовании рекламы как инструмента «мягкой» силы, можно сказать, что диффузия явления рекламы и национально-культурных особенностей страны может быть настолько сильна, что реклама становится не только эффективным инструментом продаж, но и методом реализации внутренней политики страны, который, помимо всего, может обладать собственной культурной ценностью. Кроме того, реклама может содержать мощный лингвострановедческий базис, который может быть ценен в процессе языкового обучения. Так, мы считаем, что в целях обучения русскому языку китайских студентов-филологов применение рекламных текстов на русском языке будет целесообразным. В этой связи, предложим пример заданий, которые можно интегрировать в работу со студентами-филологами на занятиях по русскому языку как иностранному. Применение предложенных нами упражнений представляется возможным на различных этапах урока в рамках темы или ее повторения.

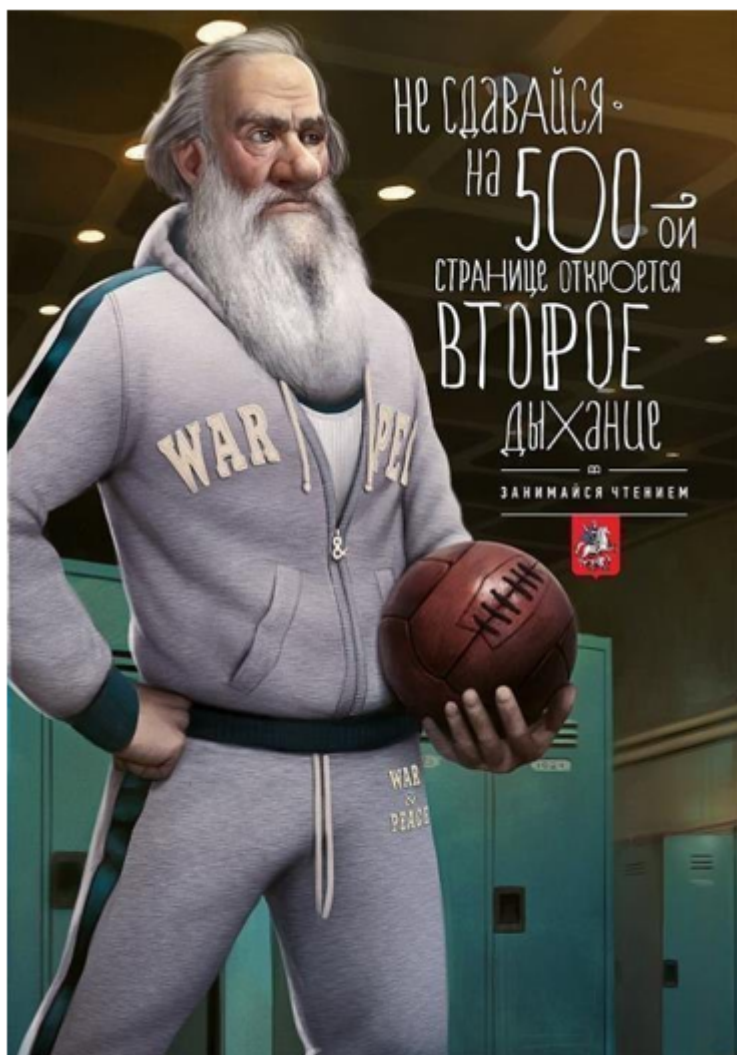

1. *Посмотрите на рекламу. Как вы думаете, кто на ней изображен?*

В рекламе задействован образ Льва Толстого, известного русского классика. Здесь учащиеся могут показать свои знания о русской литературе. Также на рекламе размещена подсказка – название известного романа «Война и мир».

2. *Почему речь идет именно о пятистах страницах? Есть ли в этом юмористический подтекст? Какой?*

Так как «Война и мир» – достаточно объемное произведение, многим читать его очень сложно. В этом и есть юмор, где развитие – как спорт и останавливаться нельзя.

3. *Как вы считаете, почему делают рекламу чтения?*

Здесь учащимся предлагается высказаться, почему чтение важно для каждого из нас. Это задание также может носить воспитательный характер.

4. *Разделитесь на группы и выберите пять причин, почему современным людям нужно читать.*

В процессе выполнения можно предоставить такую опору:

- Чтение расслабляет ...
- Чтение улучшает навыки письма и расширяет словарный запас ...



- Чтение стимулирует умственную активность и бережет здоровье ...
- Чтение дает знания ...
- Чтение учит концентрироваться ...
- Чтение тренирует память ...
- Чтение развивает воображение ...
- Чтение повышает аналитические способности

5. *Выберите русского писателя, образ которого можно было бы разместить на рекламе чтения. Почему вы бы его выбрали? Расскажите о нем одноклассникам.*

Такое задание можно выполнить в качестве домашнего задания и проверить на следующем занятии. Также можно попросить учащихся подготовить коллаж или презентацию о писателе, чтобы добавить творческую составляющую в учебный процесс.

Таким образом, с помощью рекламных медиатекстов представляется возможным разнообразить учебный процесс, задействовать межпредметные связи, повысить мотивацию у обучающихся.

#### **Использованные источники:**

1 Абрамов В.А. Ценностный потенциал китайского «могущественного культурного государства» в проекциях глобального развития. / В.А. Абрамов, Н.А. Абрамова – Москва : Восточная книга. 2014. 256 с.

2 Социальная реклама чтения [Электронный ресурс]:  
URL:[http://www.socreklama.ru/news/detail.php?ELEMENT\\_ID=6011](http://www.socreklama.ru/news/detail.php?ELEMENT_ID=6011)

1 Abramov V.A. Cennostnyj potencial kitajskogo «mogushhestvennogo kul'turnogo gosudarstva» v proekcijah global'nogo razvitija. / V.A. Abramov, N.A. Abramova – Moskva : Vostochnaja kniga. 2014. 256 s.

2 Social'naja reklama chtenija [Jelektronnyj resurs]:  
URL:[http://www.socreklama.ru/news/detail.php?ELEMENT\\_ID=6011](http://www.socreklama.ru/news/detail.php?ELEMENT_ID=6011)

# Политология

## КОМПЬЮТЕРНЫЕ ИГРЫ ВОЕННОГО ЖАНРА, КАК ИНСТРУМЕНТ ПОЛИТИЧЕСКОЙ ПРОПАГАНДЫ

Авторы: Дремин Матвей Максимович

Аннотация: В СТАТЬЕ ПРОВЕДЁН АНАЛИЗ КОМПЬЮТЕРНОЙ ИГРЫ ВОЕННОГО ЖАНРА, КАК ИНСТРУМЕНТА ПОЛИТИЧЕСКОЙ ПРОПАГАНДЫ. ДАЁТСЯ ОПРЕДЕЛЕНИЕ ПОНЯТИЯМ «КОМПЬЮТЕРНАЯ ИГРА ВОЕННОГО ЖАНРА» И «ПОЛИТИЧЕСКАЯ ПРОПАГАНДА». ДЛЯ ДОСТИЖЕНИЯ ЦЕЛЕЙ ПОЛИТИЧЕСКОЙ ПРОПАГАНДЫ, НА ТЕКУЩИЙ МОМЕНТ ИСПОЛЬЗУЮТСЯ ВСЕ ТЕХНИЧЕСКИЕ СРЕДСТВА КОММУНИКАЦИИ, КОМПЬЮТЕРНЫЕ ИГРЫ НЕ СТАЛИ ИСКЛЮЧЕНИЕМ, ОДНАКО, НА СЕГОДНЯШНИЙ ДЕНЬ ТАКОЙ ИНСТРУМЕНТ ПОЛИТИЧЕСКОЙ ПРОПАГАНДЫ, КАК КОМПЬЮТЕРНЫЕ ИГРЫ, А КОНКРЕТНО КОМПЬЮТЕРНЫЕ ИГРЫ ВОЕННОГО ЖАНРА, РАЗВИТ ОЧЕНЬ СЛАБО.

Ключевые слова: КОМПЬЮТЕРНАЯ ИГРА, ПОЛИТИЧЕСКАЯ ПРОПАГАНДА, ЖАНР, ИНСТРУМЕНТ, МАНИПУЛЯЦИЯ, МЕТОД, ТЕХНОЛОГИЯ.

Сегодня компьютерные игры занимают одно из самых важных мест в жизни человека. На данный момент на планете проживает целое поколение людей, которое выросло, играя в компьютерные игры. Миллионы людей ежедневно играют в компьютерные игры, как самостоятельно, так и вместе с друзьями, что делает компьютерные игры потенциальным инструментом политической пропаганды. Любое достижение научно-технического прогресса, используемое массовой культурой, всегда являлось инструментом пропаганды для подачи тех или иных политических взглядов, идеологий и мнений. В пример можно привести такие научные достижения, как бумага, радио и телевидение.

Изучение темы компьютерных игр интересно с точки зрения влияния на политические взгляды и политический выбор игрока, восприятие политической сферы человечества, а также, как с помощью компьютерных игр можно обосновать и донести те или иные политические взгляды, убеждения и ценности.

В повседневной жизни мы можем встретить пропаганду повсюду, мы можем увидеть её по телевизору, в интернете, в газетах, услышать по радио и даже разглядеть на улице, например, рекламные баннеры. Под пропагандой чаще всего понимают привитие индивидам, группам, обществу в целом, посредством каких-либо технологий, определённых взглядов и убеждений. «Политическую пропаганду можно рассматривать как систематическое воздействие на сознание индивидов, групп, общества в целом для достижения определенного результата в области политического действия».<sup>[1]</sup> Следовательно, политическая пропаганда является одним из основных средств политической манипуляции.

Компьютерные игры предоставляют возможность активного взаимодействия игрока с виртуальным миром, для этого используются самые различные технологические и дизайнерские разработки. Создаётся интерактивность, которая и позволяет геймеру целиком и полностью окунуться в виртуальный мир. На текущий момент компьютерные игры могут выразить любую идею, фантазию и дать потребителю понять и прочувствовать всё это. В этом

и заключается огромная художественная ценность компьютерных игр. Следует отметить тот факт, что самые интересные компьютерные игры те, что вызывают сильные эмоции у потребителя. Именно в эмоциональной составляющей заключается ключевая важность компьютерных игр, ведь как мы уже выяснили политическая пропаганда всегда стремится повлиять, прежде всего, именно на эмоциональную и психологическую часть общества и индивида. [2]

Оценить влияние политической пропаганды в компьютерных играх на массовое сознание, можно через кино и литературу, так как именно эти виды искусства так близки к компьютерным играм.

Автором рассматривается компьютерная игра военного жанра, так как именно в компьютерных играх данного жанра можно применить такие технологии политической пропаганды, как Формирование «образа врага», мифологизация, умолчание, политическое кодирование, метод «ложной аналогии». Также, именно компьютерная игра военного жанра способна вызвать у объекта пропаганды необходимые эмоции, с помощью которых манипулирование объектом политической пропаганды существенно упрощается. Точного и конкретного определения понятия «компьютерная игра военного жанра» нет, так игры данного жанра современные и включают в себя несколько жанров, чаще всего это симуляторы, стратегии и шутеры. Например, стратегия военного жанра в реальном времени называется «варгейм», также очень часто такие игры имеют составляющие от жанра экономических стратегий. Автор называет компьютерной игрой военного жанра те компьютерные игры, которые обращаются к тематике оружия и военной техники, каким-либо историческим или вымышленным конфликтам.

Компьютерные игры военного жанра в перспективе являются эффективным инструментом политической пропаганды. Однако, автор утверждает, что политическая пропаганда не всегда, а точнее, в большинстве случаев не является целенаправленной, то есть разработчики поместили политическую пропаганду в компьютерную игру не потому, что им заплатил кто-то за данную операцию или разработчики хотели намеренно донести определённый политический месседж до своей аудитории, а потому, что разработчики компьютерной игры действительно придерживаются той точки зрения, которую они вложили в свой творческий проект. Это означает, что в определённый промежуток времени сами разработчики компьютерной игры, читая какую-либо литературу, смотря телевидение, слушая радио и т. д., сами подверглись воздействию политической пропаганды, в результате чего, у разработчиков компьютерной игры сформировалось шаблонное мышление относительно того или иного исторического, политического события, той или иной личности или конкретного государства. При этом необходимо отметить тот факт, что суть политической пропаганды не меняется, а конкретно донесение до потребителя определённых политических взглядов относительно истории, государств и отдельных личностей. Следовательно политическая пропаганда сохраняет и свою основную функцию – формирование шаблонного мышления у объектов политической пропаганды.

### Литература

- Философия: Энциклопедический словарь. -- М.: Гардарики. Под редакцией А.А. Ивина. 2004.
- Голев, Н.Д. Речевой конфликт в аспекте множественности интерпретации речевых произведений (на материале русских игровых текстов) / Н. Д. Голеев // Бытие в языке: сб. науч. тр. К 80-летию В. И. Жельвиса / под науч. ред. д-ра филол. наук, проф. Т. Г. Кучиной. Ярославль: ЯГПУ, 201. С. 299 – 315.

[1] Философия: Энциклопедический словарь. -- М.: Гардарики. Под редакцией А.А. Ивина. 2004.

[2] Голев, Н.Д. Речевой конфликт в аспекте множественности интерпретации речевых произведений (на материале русских игровых текстов) / Н. Д. Голеев // Бытие в языке: сб. науч. тр. К 80-летию В. И. Жельвиса / под науч. ред. д-ра филол. наук, проф. Т. Г. Кучиной. Ярославль: ЯГПУ, 201. С. 299 – 315.

## Право

# ПОВЫШЕНИЕ УРОВНЯ ПРАВОСОЗНАНИЯ ГРАЖДАН НА БАЗЕ ЮРИДИЧЕСКИХ КЛИНИК

## INCREASING THE LEVEL OF LEGAL AWARENESS OF CITIZENS BASED ON LEGAL CLINICS

Авторы: Томилова Елена Васильевна

Аннотация: Данная статья посвящена анализу уровня правосознания граждан и возможности его повышения на базе юридических клиник. Проанализировано состояние законодательства, содержащего нормы о проведении мероприятий, направленных на правовое просвещение. Целью исследования является выработка предложений по проведению мероприятий, способствующих повышению уровня правовой грамотности среди работающего населения.

Ключевые слова: правосознание, юридическая клиника, правовая культура, студенты, работники.

Annotation: This article is devoted to the analysis of the level of legal awareness of citizens and the possibility of increasing it on the basis of legal clinics. The state of legislation containing norms on the implementation of measures aimed at legal education is analyzed. The aim of the study is to develop proposals for activities that contribute to increasing the level of legal literacy among the working population.

Keywords: legal awareness, legal clinic, legal culture, students, employees.

Проблема повышения уровня правосознания, правовой просвещённости граждан, а также благополучного функционирования институтов гражданского общества имеет большое значение для современной России. Весьма актуальным направлением развития страны и его институтов гражданского общества выступает разработка и повсеместное внедрение программ правового просвещения различных слоёв населения.

Правосознание представляет собой взаимосвязь идей и теорий, чувств и эмоций, взглядов, установок и ценностей, которые выражают отношение человека к праву и к явлениям в области права; оно выступает в качестве одной из форм общественного сознания<sup>[1]</sup>.

Уровень правовой грамотности населения в стране нельзя назвать высоким. Чаще всего граждане не решают вопрос о нарушении собственных законных прав и интересов в правовой плоскости, что в большей степени связано с отсутствием необходимых знаний в различных отраслях права. Для повышения уровня правовой грамотности россиян возможно проведение мероприятий на базе юридических клиник.

Для того, чтобы узнать, насколько люди осведомлены о существовании юридических клиник и о направлениях её деятельности, нами был проведён опрос для трёх категорий населения: студентов-юристов, студентов неюридических направлений подготовки и работоспособного населения. Данный опрос состоял из ряда вопросов, в ходе которых мы выясняли у

респондентов следующую информацию: 1) знают ли они о существовании юридических клиник, оказывающих бесплатную юридическую помощь; 2) обращались ли они или их знакомые или родственники в юридические клиники; 3) считают ли они деятельность юридических клиник эффективной; 4) как они оценивают уровень своей правовой грамотности и хотели бы его повысить; 5) пошли бы они на посвящённые повышению уровня правовой грамотности лекции, проводимые на базе юридических клиник?

По результатам проведённого опроса студенты оказались в большей степени осведомлены о существовании юридических клиник по сравнению с работоспособным населением, причём студенты-юристы осведомлены лучше, чем остальные студенты. Студенты-юристы оценивают уровень своей правовой грамотности выше, чем студенты неюридических направлений подготовки и работоспособное население. Большинство студентов готовы посещать лекции, проводимые на базе юридических клиник, в то время как лишь малая часть опрошенного работоспособного населения готова идти на данные лекции. С учётом особенностей трёх вышеобозначенных групп населения, выделенных нами, можно программу повышения уровня правовой грамотности населения с учётом предпочтений и возможностей посещения мероприятий, посвящённых развитию правосознания.

Целью мероприятий по повышению правовой культуры выступает обеспечение полной информированности граждан о своих правах и обязанностях, правовая социализация индивида и развитие институтов гражданского общества. Итогом правового просвещения должен стать высокий уровень правовой культуры всего населения страны[2].

В Курганской области по состоянию на май 2020 года существует только один нормативный правовой акт, одной из целей которого является проведение мероприятий, направленных на повышение уровня правосознания граждан - Постановление Правительства Курганской области "О государственной программе Курганской области «Профилактика правонарушений в Курганской области»[3].

Среди мероприятий, перечисленных в Постановлении, можно выделить ряд тех, которые непосредственно направлены на повышение уровня правовой грамотности: это «разработка и издание социальной рекламы, информационно-просветительской, агитационной и наглядной печатной продукции, формирующих у граждан законопослушное поведение», «организация цикла публикаций, теле- и радиопередач в средствах массовой информации, направленных на повышение положительного имиджа сотрудников правоохранительных органов Курганской области», «организация выхода в эфир постоянных телевизионных программ информационно-профилактического характера «Дежурная часть. Курган», «Право и закон», «На страже закона»».

Данные мероприятия не смогут в полной мере обеспечить повышение уровня правосознания, и поэтому мы считаем целесообразным дополнить их следующими положениями, касающимися мероприятий, которые могут быть проведены на базе юридических клиник для повышения уровня правовой грамотности работоспособного населения:

- Посещение гражданами лекций по темам, касающимся первичного повышения уровня правовой культуры, проводимых на базе юридических клиник;
- Посещение лекций по темам, касающимся трудового законодательства;
- Проведение сотрудниками юридических клиник выездных лекций в предприятиях, учреждениях, иных местах работы;

- Разработка информационных ресурсов с бесплатным доступом, содержащих образцы бланков, заявлений, исков по типовым ситуациям и т.д.;

- Консультирование по интересующим правовым вопросам граждан, обращающихся в юридическую клинику.

#### Список использованной литературы

1. Борисова Е.К. Понятие правосознания / Е.К. Борисова // Проблемы науки. - 2019. - №12 (48). - С. 93-94.
2. Доценко А.С. О понятии правового просвещения / А.С. Доценко // Актуальные проблемы российского права. - 2020. - № 15(1). - С. 179-188.
3. Постановление Правительства Курганской области "О государственной программе Курганской области «Профилактика правонарушений в Курганской области» №431 от 24.12.2018 [Электронный ресурс]. Доступ из справ.-правовой системы «КонсультантПлюс».

#### Reference

1. Borisova E.K. Ponjatie pravosoznanija / E.K. Borisova // Problemy nauki. - 2019. - №12 (48). - S. 93-94.
2. Docenko A.S. O ponjatii pravovogo prosveshhenija / A.S. Docenko // Aktual'nye problemy rossijskogo prava. - 2020. - № 15(1). - S. 179-188.
3. Postanovlenie Pravitel'stva Kurganskoj oblasti "O gosudarstvennoj programme Kurganskoj oblasti «Profilaktika pravonarushenij v Kurganskoj oblasti» №431 ot 24.12.2018 [Jelektronnyj resurs]. Dostup iz sprav.-pravovoj sistemy «Konsul'tantPljus».

[1] Борисова Е.К. Понятие правосознания / Е.К. Борисова // Проблемы науки. - 2019. - №12 (48). - С. 93-94.

[2] Доценко А.С. О понятии правового просвещения / А.С. Доценко // Актуальные проблемы российского права. - 2020. - № 15(1). - С. 179-188.

[3] Постановление Правительства Курганской области "О государственной программе Курганской области «Профилактика правонарушений в Курганской области» №431 от 24.12.2018 [Электронный ресурс] Доступ из справ.-правовой системы «КонсультантПлюс».

# КОММЕРЧЕСКИЙ КРЕДИТ В РОССИЙСКОЙ ФЕДЕРАЦИИ

Авторы: Соколов Евгений Александрович

Аннотация: автором исследованы вопросы предоставления коммерческого кредита по законодательству РФ, а также судебная практика в этой области.

Ключевые слова: гражданское право, договор коммерческого кредита, предоставление коммерческого кредита, мера гражданско-правовой ответственности.

В настоящее время, большинство договоров поставки в Российской Федерации подкрепляются пунктом о коммерческом кредите. Коммерческий кредит нашел свое отражение в Гражданском кодексе Российской Федерации. Исходя из положения статьи 823 ГК РФ, коммерческий кредит можно определить как, кредит, предоставляемый продавцами покупателям в виде отсрочки платежа за проданные товары или покупателями в виде аванса, предоплаты за поставляемые товары.

Стороны коммерческого кредита по возможности стремятся избежать в процессе кредитования обращения к структурам банковской системы, поскольку проценты за его предоставление не обременены процентными ставками, которые диктуются банками, и могут быть значительно меньше банковских. Основной целью данной формы кредитования являются ускорение процесса реализации товаров и услуг, а также извлечение прибыли, заложенной в них.<sup>[1]</sup>

Суть коммерческого кредита заключается в том, что существует условие, в силу которого, одна из сторон договора для обеспечения обязанностей другой стороны по оплате товара, предоставляет отсрочку, в виде коммерческого кредита. Продавец получает право залога на товар с момента поставки до полного расчета по договору, согласно статье 488 п. 3 ГК РФ, а покупатель получает отсрочку по исполнению и нулевые проценты за пользование коммерческим кредитом. Такие условия, как правило, применяются в обычаях деловой практики, потому что продавец заинтересован в продаже товара, а возможные потери в виде процентов за пользование денежными средствами заложены в стоимость товара. Коммерческим кредитом будет являться любое нарушение покупателя по своевременной оплате товара, если товар был предоставлен ему перед оплатой.

Коммерческое кредитование указывается в договоре лишь включением в нем пункта о предоставлении коммерческого кредитования. Пункт 2 статьи 823 ГК РФ указывает, что при предоставлении коммерческого кредитования, к нему будут использоваться правила, указанные в главе о займе.

В большинстве договоров, плата за коммерческий кредит обычно устанавливается в процентах. Существует множество способов исчисления процентов по вычислению коммерческого кредита. Это может быть как ежедневное (ежемесячное) начисление процентов в виде твердой процентной ставки (например, 0.5 % в день; 5 % в месяц), также они могут вычисляться по привязке к сроку предоставления коммерческого кредитования (например, 2% за первый месяц, 3 % за второй месяц).

На практике, кроме процентов за кредит, в договорах встречается «повышенные проценты». Под «повышенными процентами» понимают рост платы за кредит в случае просрочки возврата кредита. Традиционно такое увеличение процентов расценивается судами как мера



ответственности за нарушение договора коммерческого кредита.[\[2\]](#)

В Постановлении ВС/ВАС № 13/14 "О практике применения положений Гражданского кодекса Российской Федерации о процентах за пользование чужими денежными средствами» указывается, что начисление процентов по предоставлению коммерческого кредита можно учитывать, как по предоставлению займа. Из этого можно сделать вывод, что начисляемые проценты с коммерческого кредита — это плата за пользование чужими денежными средствами.

При этом плата взимается с момента предоставления коммерческого кредита, до момента. При этом требование о возникновении права на начисление процентов должно носить заявительный или уведомительный характер, сообщающее о начале течения срока начисления процентов его возврата.

Указанные в Постановлении ВС/ВАС № 13/14 "О практике применения положений Гражданского кодекса Российской Федерации о процентах за пользование чужими денежными средствами» правила взыскания платы за коммерческий кредит не учитывают такого способа платы за коммерческий кредит, как скидку с цены при авансе, задатке и предварительной оплате и градацию цены при отсрочке или рассрочке платежа.[\[3\]](#)

В судебной практике имеется множество разбирательств предметом которых является плата за коммерческий кредит. Между тем по делам, имеющим сходные обстоятельства, судебная практика очень противоречивая. Примером этого могут служить дела о несогласии ответчиков по сумме начисляемых процентов за коммерческий кредит. Различные позиции рассматриваются в Определении Верховного Суда Российской Федерации от 19.12.2017 № 306-ЭС17-16139, Постановлении АС Центрального округа от 30.10.2019 № Ф10-4366/2019 по делу №А35-7416/2018, Постановлении АС Центрального округа от 09.10.2019 № Ф10-4332/2019 по делу № А35-7455/2018, а также в Определении Верховного Суда РФ от 17 ноября 2015 г № 301-ЭС15-14106, Определении ВАС РФ от 11.11.2011 N ВАС-14249/11, разъяснениями, содержащимися в пункте 13 Информационного письма Президиума ВАС РФ от 13.09.2011 N 147 "Обзор судебной практики разрешения споров, связанных с применением положений Гражданского кодекса Российской Федерации о кредитном договоре" Постановлении АС Волго-Вятского округа от 21 июля 2015 г по делу № А43-15136/2014, Постановлении АС Центрального округа от 27 ноября 2018 г. по делу №А 48-720/2017, Постановлении АС Центрального округа от 24 октября 2018 г № А14-17728/2017, Постановлении АС Центрального округа от 5 февраля 2020 г по делу №А35-948/2019. По данным делам суды пришли к выводам, что условия договора, устанавливающие увеличенную ставку по коммерческому кредиту с момента неисполнения обязательств, по сравнению со ставкой, установленной на период отсрочки являются мерой гражданско-правовой ответственности.

По данным делам суды установили, что условия договора, устанавливающие увеличенную ставку по коммерческому кредиту с момента неисполнения обязательств, по сравнению со ставкой, установленной на период отсрочки являются мерой гражданско-правовой ответственности

Данные выводы полностью совпадают с разъяснением, изложенным в абз. 3 п. 15 Постановления Пленумов от 08.10.1998 № 13/14 «О практике применения положений Гражданского кодекса Российской Федерации о процентах за пользование чужими денежными средствами»: «в тех случаях, когда в договоре займа либо в кредитном договоре установлено увеличение размера процентов в связи с просрочкой уплаты долга, размер ставки, на которую увеличена плата за пользование займом, следует считать иным размером процентов, установленных договором в соответствии с пунктом 1 статьи 395 Кодекса.» Следовательно,

увеличение размера процентов по коммерческому кредиту в связи с просрочкой уплаты долга, следует считать иным размером процентов, установленных договором в соответствии с пунктом 1 статьи 395 Кодекса и на этот размер они являются мерой гражданско-правовой ответственности.

При этом не имеет юридического значения, что «на период отсрочки оплата является безвозмездной (ставка ноль процентов за каждый день использования)», так как по факту происходит её увеличение, с момента нарушения обязательств.

Традиционно основным форумом для разрешения финансовых споров являлось судебное разбирательство, т.е. их рассмотрение государственным судом на основании национальных законов. [4] В деле №А35-9556/2019, рассматриваемом Девятнадцатым арбитражным апелляционным судом, судом были приняты доводы обеих сторон, однако, коллегия также решила, что данный вопрос можно было решить альтернативным способом разрешения споров. С этой точки зрения вполне допустимо указание на то, что третейское разбирательство, медиация, посредничество – это основные формы альтернативного разрешения споров в России. [5] В последнем судебном разбирательстве, после слушания доводов обеих сторон, судьей был поставлен вопрос и о мирном разрешении спора на взаимовыгодных условиях. Это было бы уместным решением, если бы не одно условие. При мирном решении спора на взаимовыгодных условиях, ответчику пришлось бы признать проценты, начисляемые по коммерческому кредиту, что не изменило бы практику в отношении лиц, которые пострадали от неверных решений суда первой инстанции. Начисляемые проценты вынудили некоторых лиц начинать процедуру банкротства.

**В заключение**, можно сделать вывод, что на сегодняшний день судебная практика имеет противоречивый характер. На данный момент ведется множество различных судебных разбирательств, предметом которых является предоставление коммерческого кредита, и, следует надеяться, что в скором времени, практика будет изменена в пользу тех, с кого незаконно и неправомерно взимают плату за неправильные начисления процентов по коммерческому кредиту.

## **Список литературы**

### **1. I. Нормативные акты**

2. Конституция Российской Федерации: принята всенародным голосованием 12 декабря 1993 г.: (с учетом поправок, внесенных Законами Российской Федерации о поправках к Конституции Российской Федерации от 30.12.2008 № 6-ФКЗ, от 30.12.2008 № 7-ФКЗ, от 05.02.2014 № 2-ФКЗ, от 21.07.2014 № 11-ФКЗ) // Собрание законодательства Российской Федерации. – 2014. – № 31, ст. 4398.
3. Гражданский кодекс Российской Федерации (ч. 1) от 30.11.1994 № 51-ФЗ :(ред. от 05.05.2014) // Собрание законодательства Российской Федерации. – 2014. – № 19, ст. 2304.

### **4. Научные статьи.**

5. Агафонов И.С. Правовое регулирование кредитных обязательств // Вестник Московского университета МВД России. 2012. С. 170-174.
6. Белугин Е.М. Правовые особенности коммерческого кредита // Труды Института государства и права Российской академии наук. 2015.
7. Гаджиев А.А. Сулейманова А.М. Агаметова Э.С. Организация коммерческого кредита и его роль в развитии экономики // Финансы и кредит. 2009. С. 29-36.
8. Ермакова Е.П. К вопросу о понятии форм и способов разрешения споров в

разносистемных правопорядках// Пробелы в российском законодательстве - М., 2016, номер 6, с. 55-58

9. Ермакова Е.П. Новые параметры разрешения международных финансовых споров //Труды Института государства и права Российской академии наук. 2017. Т. 12. № 6. С.234-243
10. Миронова Е.А. Правовой режим процентов по Российскому гражданскому праву // Символ науки. 2016.
11. Павлов В.Н. Развитие коммерческого и товарного кредитования в предпринимательской деятельности // Terra Economicus. 2006. С. 217-220.
12. Скробов Б.В. Товарный и коммерческий кредит // Все для бухгалтера. 2007. С. 14.
13. Старцева С.В. Организационные и рамочные договоры в предпринимательской деятельности по предоставлению кредитов // Вестник Волжского университета им. В.Н. Татищева. 2015.
14. Старцева С.В. Проценты по договору коммерческого кредита // Вестник Волжского университета им. В.Н. Татищева. 2016.

### **III. Периодические издания и материалы интернет**

1. Картоотека арбитражных дел [сайт]. URL: <https://kad.arbitr.ru/>

[1] Белугин Е.М. ПРАВОВЫЕ ОСОБЕННОСТИ КОММЕРЧЕСКОГО КРЕДИТА

Труды Института государства и права Российской академии наук № 2/2015- с.105

[2] Старцева С.В. Проценты по договору коммерческого кредита, Вестник Волжского университета им. В.Н. Татищева- С.3

[3] Старцева С.В. цит.соч. С.4

[4] Ермакова Е.П. Новые параметры разрешения международных финансовых споров //Труды Института государства и права Российской академии наук. 2017. Т. 12. № 6. С.234

[5] Ермакова Е.П. К вопросу о понятии форм и способов разрешения споров в разносистемных правопорядках// Пробелы в российском законодательстве - М., 2016, номер 6, с. 58

# КОДЕКС ГРАЖДАНСКОГО ТОРГОВОГО И АДМИНИСТРАТИВНОГО СУДОПРОИЗВОДСТВА РЕСПУБЛИКИ КОТ-Д'ИВУАР

Авторы: Бамба Гоно Ноэль

Аннотация: в статье дан обзор истории создания кодекса гражданского торгового и административного судопроизводства Республики Кот д'Ивуар, дан анализ структуры кодекса и содержания отдельных статей.

Ключевые слова: кодекс гражданского торгового и административного судопроизводства, право Кот д'Ивуар, гражданский процесс, ГПК.

Кот-д'Ивуар является бывшей французской колонией, получившей независимость в 1960 г. Население страны – около 25,25 млн. человек (2020 г.) мусульмане 39 %, христиане 33 %, аборигенные культуры 11 %, атеисты 17 %.

В Кот-д'Ивуаре действует правовая система, построенная по французской модели континентального типа права, основанная на Конституции 2016 г.<sup>[1]</sup>, международных договорах и соглашениях, а также на других соответствующих законах и подзаконных актах.

Кот-д'Ивуар является членом Организации по гармонизации предпринимательского права Африки (ОХАДА), Западноафриканского экономического и валютного союза (ЗЭВС) и Экономического сообщества стран Западной Африки (ЭКОВАС).<sup>[2]</sup> Верховный суд страны (*la Cour supreme*) обладает окончательной юрисдикцией в отношении вопросов, не регулируемых законами, введенными этими межправительственными организациями.<sup>[3]</sup>

В ст. 143 Конституции Республики Кот-д'Ивуар 2016 г. констатируется, что судебная система страны состоит из: Верховного суда (*la Cour supreme*), Счетной палаты (*la Cour des Comptes*), Апелляционных судов (*les Cours d'appels*), Трибуналов первой инстанции (*les tribunaux de Première instance*), Административных трибуналов при региональных отделениях Счетной палаты (*letribunaux administratifs et les Chambres régionales des Comptes*).

В 2012 г. в г. Абиджан (столице Республики) был создан Торговый суд для разрешения торговых споров, а в 2013 г. была создана в Торговая палата Апелляционного суда Абиджана. Пока это единственный торговый суд в стране.<sup>[4]</sup> Как и во всех странах мира для урегулирования гражданских споров между двумя или более группами лиц, государство устанавливает процессуальную систему, которая регулируется законами. Эта система закреплена в одном кодексе. Как правило, его называют гражданский процессуальный кодекс. Но в Кот-д'Ивуаре этот документ называется кодексом коммерческого и административного гражданского процесса, потому что в нем закреплены нормы, которые также регулируют споры в связи с коммерческими и административными делами. **Краткий исторический обзор принятия кодекса гражданского торгового и административного судопроизводства Кот д'Ивуара (КГТАС)**

После создания ООН в 1945 году многие государства боролись за получение независимости от метрополии, именно так Республика Кот д'Ивуар вышла из-под власти Франции и получила независимость в 07/08/1960 г. Страна сохранила тесные связи с бывшей метрополией (в 1961 правительство Кот д'Ивуара заключило с Францией ряд соглашений об экономическом и во-

енном сотрудничестве). В ноябре 1960 г. была принята первая конституция страны которая стала основным законом государства, особым нормативным правовым актом, имеющим высшую юридическую силу.

Спустя 12 лет после получения независимости - 21.12.72 - был принят Кодекс гражданского торгового и административного судопроизводства. Кодекс был принят первым президентом страны - Фэликсом Уфуэт Буагни. Кодекс был создан по образцу французского гражданского процессуального кодекса Наполеона 1807 г. Последние изменения были внесены в Кодекс в апреле 2020 г.[\[5\]](#)

Гражданский, коммерческий и административный кодекс Кот-д'Ивуара представляет собой свод нормативных положений, целью которых является закрепление правовых норм, касающихся гражданских, коммерческих и административных процедур. Кодекс состоит из 8 разделов; 17 частей; 30 глав и 433 статей. [\[6\]](#)

Первый раздел Кодекса «Общие положения» включает в себя 2 части, 2 главы и 18 статей. В этом разделе урегулированы вопросы, связанные с иском, предъявлением иска в суд с целью защиты своих прав и интересов.

Раздел второй кодекса посвящен регулированию судебных инстанций. Этот раздел самый длинный. Он состоит из 4х частей, 13 глав и 134 статей. В этом разделе закреплены нормы судебного представительства (ст. 19): любое физическое или юридическое лицо, может лично или через своего законного представителя, обеспечить защиту своих интересов во всех судах. Раздел также содержит нормы о судебной помощи, о ходатайствах. Как указано в ст. 35 Кодекса, ходатайство может быть письменным или устным. Оно регистрируется в реестре суда, компетентного рассматривать дело, лично истцом, его представителем или юридическим агентом.

Ст. 39 гласит, что Стороны могут добровольно предстать перед компетентным судом для вынесения решения при условии выполнения обязательств, предусмотренных в ст. 43. Исковые заявления сторон должны быть лично подписаны истцами. Если они не могут подписать лично (в случае если одна или обе стороны являются необразованными), то об этом будет сделано упоминание. Суд планирует дату судебного заседания, о чем выносится соответствующее постановление (ст.135).

В разделе третьем Кодекса зафиксированы способы обжалования судебных решений. Этот раздел включает в себя 2 части, 8 глав и 43 статьи. Кодекс закрепляет различные способы обжалования: возражение, апелляция, кассация.

Возражение в соответствии со ст. 155 кодекса предоставляется стороне, не принимавшей участия в судебном заседании по уважительной причине заявить свои возражения против вынесенного судом решения. Срок для подачи возражения-пятнадцать (15) дней.

Согласно п.1 ст. 162 кодекса апелляция - это способ обжалования, с помощью которого сторона обращается в Апелляционный суд для изменения решения, вынесенного судом первой инстанции. Срок подачи апелляции составляет один (1) месяц с момента вынесения решения. Кассационная жалоба направляется в Кассационный суд (ст.204). Кассационная жалоба может быть подана только на окончательные решения (решения, вступившие в законную силу). В соответствии со ст. 206 кодекса кассационная жалоба может быть подана в следующих случаях: 1°) нарушение закона или ошибка в применении или толковании закона; 2°) некомпетентность суда; 3°) превышение судом должностных полномочий; 4°) нарушение предписанных правовых форм; 5°) вынесение повторного решения по спору между

одними и теми же сторонами в отношении одного и того же предмета и на одних и тех же основаниях; 6°) отсутствие правовой основы решения; 7°) бездействие суда при вынесении решения; 8°) принятие решения по вопросу, не указанному в требованиях истца или возражениях ответчика.

Раздел четвертый «Чрезвычайные процедуры» включает в себя всего две части. Все чрезвычайные жалобы доводятся до сведения председателя трибунала или первого председателя Апелляционного суда, который вынес решение или должен рассмотреть апелляцию. В случае подачи апелляции в Кассационный суд либо в Государственный совет, или решения, вынесенного одним из этих судов, чрезвычайные жалобы передаются председателю соответствующего суда. К чрезвычайной жалобе прилагаются подтверждающие документы в двух экземплярах, подтверждающие обоснованность жалобы. Заявитель через пристава препровождает одну копию жалобы ответчику, которому предлагается изложить его замечания в письменном виде в течение восьми (8) дней.

Постановления, принятые председателем Кассационного суда или председателем Государственного Совета по ходатайству генерального прокурора при Верховном суде, не подлежат обжалованию.

Раздел пятый кодекса «Повестки, выпуск судебных актов, обеспечительные меры» содержит 2 части и 6 глав. В этом разделе речь идет о судебных актах и о том, как они создаются, регистрируются и вручаются сторонам. Аутентичными считаются следующие акты суда: оригиналы судебных решений, постановлений, приказов и других публичных актов, совершенных в подлинной форме, которые компетентный государственный чиновник держит в своем распоряжении для обеспечения его хранения и выдачи копий или выписок. Например, протокол судебного заседания, судебные повестки, акты судебных приставов (грефье) и т.д. Можно ознакомиться с правилами создания, сохранения и выпуска актов в ст.ст. 240 - 266 кодекса.

Раздел шестой кодекса «Обеспечительные меры и конфискация имущества» включает нормы об имуществе, в отношении которого могут применяться обеспечительные меры и может быть наложен арест, и в каком случае.

Раздел шестой кодекса «Способы исполнения судебных решений» содержит правила принудительного исполнения судебных актов. Решения ивуарийских судов и аутентичные акты, совершенные в Кот-д'Ивуаре, подлежат исполнению на всей территории Республики. Исполнительные документы передаются судебному приставу (грефье), который инициирует процедуру исполнительного производства.

В восьмом разделе кодекса «Заключительные положения» содержатся нормы о вступлении кодекса в силу и место применения кодекса (ст.432). Кодекс вступает в силу через три (3) месяца после его публикации в Официальной газете Республики Кот-д'Ивуара. Он применяется ко всем текущим процедурам, по которым на дату вступления в силу не было вынесено окончательное решение по существу спора.

В заключение, необходимо подчеркнуть, что несмотря на то, что правовая база, регулирующая судопроизводство, является как широкой, так и четко определенной, ее применение судебной системой иногда проблематично, особенно в системе гражданских судов, где существует большое количество нерассмотренных дел - наследие политической нестабильности страны в прошедшее десятилетие. Правительство Кот-д'Ивуара знает об этих проблемах и ответило на вызовы путем осуществления мер по реформированию судебной системы.<sup>[7]</sup> Текущие планы включают введение судебных составов из трех судей для замены системы с одним судьей;

ускорение публикации судебных решений; совершенствование ИТ-инфраструктуры судебной системы; обучение судей торговому праву; и решение проблемы нерассмотренных торговых дел путем увеличения числа торговых судов.

### Список использованной литературы

1. Артемьева Ю.А., Ермакова Е.П., Ковыршина Н.А., Русакова Е.П. Способы разрешения споров в разносистемных правопорядках. Учебное пособие. М., Изд. Инфотропик, 2017. 423 с.
2. Ермакова Е.П. Международный коммерческий арбитраж в странах Африки: источники правового регулирования// Вестник международного коммерческого арбитража – М., 2015, № 2-1., С. 40-56.
3. Ермакова Е.П. Гражданское процессуальное право Республики Гана// Сравнительно-правовые аспекты правоотношений гражданского оборота в современном мире: сборник статей Межвузовской конференции. Москва, 22 января 2016 г. – М., РУДН, 2016, с.63-75.
4. Ермакова Е.П. К вопросу о понятии форм и способов разрешения споров в разносистемных правопорядках// Пробелы в российском законодательстве - М., 2016, номер 6, с. 55-58.
5. Ермакова Е.П. Реформы гражданского судопроизводства, арбитража и медиации в зарубежных странах 2014-2018 гг. (Австралия, Англия, Германия, Канада, США, Франция). Монография. М. Изд. Инфотропик, 2018. 178 с.
6. Constitution de la Côte d'Ivoire 2016. URL: <http://extwprlegs1.fao.org/docs/pdf/ivc160760.pdf> Дата обращения 20.05.2020.
7. Code de procédure civile commerciale et administrative. Texte de Loi / mise à jour le 26 Octobre 2018. URL: <https://editions-alexandrie.com/subscription/texte/13605-code-de-procedure-civile%E2%80%9393-commerciale-et-administrative> Дата обращения 20.05.2020.
8. Côte d'Ivoire-AIP/ Le code de procédure civile commerciale et administrative modifié par le gouvernement//A LA UNE. 15/04/2020 URL: <https://aip.ci/cote-divoire-aip-le-code-de-procedure-civile-commerciale-et-administrative-modifie-par-le-gouvernement/> Дата обращения 21.05.2020.
9. Overview of Cote d'Ivoire's legal system and recent reforms (2018) // Oxford business group. URL: <https://oxfordbusinessgroup.com/analysis/judicial-framework-overview-legal-system-and-recent-reforms> Дата обращения 19.05.2020.

[1] Constitution de la Côte d'Ivoire 2016. URL: <http://extwprlegs1.fao.org/docs/pdf/ivc160760.pdf> Дата обращения 20.05.2020.

[2] Ермакова Е.П. Международный коммерческий арбитраж в странах Африки: источники правового регулирования// Вестник международного коммерческого арбитража – М., 2015, № 2-1., С. 40-56.; Ермакова Е.П. К вопросу о понятии форм и способов разрешения споров в разносистемных правопорядках// Пробелы в российском законодательстве - М., 2016, номер 6, с. 55-58.

[4] Overview of Cote d'Ivoire's legal system and recent reforms (2018) // Oxford business group. 2018. URL:  
<https://oxfordbusinessgroup.com/analysis/judicial-framework-overview-legal-system-and-recent-reforms> Дата обращения 19.05.2020.

[5] Côte d'Ivoire-AIP/ Le code de procédure civile commerciale et administrative modifié par le gouvernement//A LA UNE. 15/04/2020 URL:  
<https://aip.ci/cote-divoire-aip-le-code-de-procedure-civile-commerciale-et-administrative-modifie-par-le-gouvernement/> Дата обращения 21.05.2020.

[6] Code de procédure civile commerciale et administrative. Texte de Loi / mise à jour le 26 Octobre 2018. URL:  
<https://editions-alexandrie.com/subscription/texte/13605-code-de-procedure-civile%E2%80%93commerciale-et-administrative> Дата обращения 20.05.2020.

[7] Overview of Cote d'Ivoire's legal system and recent reforms (2018) // Oxford business group. 2018. URL:  
<https://oxfordbusinessgroup.com/analysis/judicial-framework-overview-legal-system-and-recent-reforms> Дата обращения 19.05.2020.



# УПОЛНОМОЧЕННЫЙ ПО ПРАВАМ ЧЕЛОВЕКА В РОССИЙСКОЙ ФЕДЕРАЦИИ

Авторы: Искандарова Регина Тимуровна

Научный руководитель: Кузнецов Игорь Александрович

Аннотация: В статье исследуется институт Уполномоченного по правам человека Российской Федерации: рассматриваются понятие такого лица, основные задачи его деятельности, а также подчеркивается значимость данного института.

Ключевые слова: Конституция Российской Федерации, омбудсмен, права и свободы человека, государство, Уполномоченный по правам человека в Российской Федерации.

Annotation: the article examines the institution of the Commissioner for human rights of the Russian Federation: the concept of such a person, the main tasks of its activities, and also emphasizes the importance of this institution.

Keywords: The Constitution of the Russian Federation, the Ombudsman, human rights and freedoms, the state, and the Commissioner for human rights in the Russian Federation.

Конституция Российской Федерации (далее – РФ) провозглашает человека, его права и свободы высшей ценностью, признание, соблюдение и защита прав и свобод человека и гражданина - обязанность государства [1]. Участие в различных правоотношениях требует создания высокоэффективного механизма обеспечения прав и свобод человека, поскольку нередко права и свободы подвергаются нарушению. Среди таких привычных для современного человека средств защиты нарушенных прав как органы государственной власти (суд, прокуратура, полиция и пр.), особого внимания требует институт Уполномоченного по правам человека (далее – Уполномоченный), который впервые в РФ был учрежден с принятием Конституции 1993 года, являющийся разновидностью института омбудсмана (швед. ombudsman - представитель чьих-либо интересов). На сегодняшний день у более ста государств имеется должность Уполномоченного по правам человека, обеспечивающая развитие демократии и правового государства, а также правосознания населения.

Конституция РФ не закрепляет правовой статус Уполномоченного; сказано лишь о том, что назначение на должность и освобождение от должности Уполномоченного относится к ведению Государственной Думы. Вопросы назначения на должность и освобождения от должности Уполномоченного по правам человека в РФ, его полномочия, формы и условия его деятельности декларируются в специальном нормативном правовом акте – Федеральном конституционном законе «Об Уполномоченном по правам человека в РФ» от 26.02.1997 года. Существуют различные подходы к определению понятия «омбудсмана». Так, можно выделить одну из точек зрения, где омбудсмен – это государственная служба, установленная Конституцией и находящаяся во главе независимого публичного должностного лица высшего ранга, которое ответственно только перед законом [2]. Рассматривая альтернативное определение, под данным понятием определяется лицо, уполномоченное парламентом на охрану прав отдельных граждан и осуществляющее юридическое, организационное, техническое наблюдение, а также рассмотрением жалоб, связанных с нарушением деятельности органов государственной власти, действующих на определенной территории [3].

Стоит сказать о том, что независимость омбудсменов при осуществлении своих полномочий заключается в неподотчетности каким-либо государственным органам и должностным лицам. Таким образом, Уполномоченный по правам человека – это независимое публичное должностное лицо, которое осуществляет контрольные функции за соблюдением прав и свобод человека в деятельности государственных органов власти РФ.

Необходимо отметить, что должность Уполномоченного создана не только на федеративном уровне, но и на региональном уровне, которые относятся к государственным должностям субъекта РФ. По состоянию на 2015 год Уполномоченные осуществляли свою деятельность в 81 субъекте РФ, так как в законодательство не содержится обязанности создавать эту должность на региональном уровне. На сегодняшний день региональные омбудсмены имеются во всех субъектах РФ. Первым субъектом РФ, где появилась данная должность, была республика Башкортостан в 1996 году. На эту должность был назначен заслуженный юрист РФ Ч.Б. Газизов.

Основными способами реализации контрольных полномочий омбудсменов являются рассмотрение жалоб граждан РФ, находящихся на территории нашей страны иностранных граждан и лиц, не имеющих гражданства, на решения или действия (бездействие) государственных органов, органов местного самоуправления, должностных лиц, государственных служащих. Жалобы могут быть различными по тематике: здравоохранение, уголовное судопроизводство, ЖКХ, нарушение экологических, политических, социально-

экономических и иных прав. Жалобы на решения палат Федерального Собрания Российской Федерации и законодательных (представительных) органов государственной власти субъектов Российской Федерации не подлежат рассмотрению Уполномоченным [4]. С жалобой можно обратиться как к региональному омбудсмену, так и к федеральному. При решении вопроса, начинать производство по жалобе или нет, Уполномоченный наделен тремя возможностями: 1) принять жалобу к рассмотрению; 2) не принимать жалобу (отказать в принятии жалобы), а дать заявителю разъяснения о том, куда необходимо обратиться; 3) самому передать жалобу государственному органу, органу местного самоуправления, должностному лицу, к компетенции которой относится разрешение данной жалобы по существу

Стоит отметить, что жалоба может быть подана лишь после обжалования решения или действия (бездействия) в судебном или административном порядке, если гражданин остался недоволен принятым по жалобе решением. В этой связи можно сделать вывод о том, что обращение к Уполномоченному является дополнительным средством защиты прав и свобод человека. По мнению российского политика, экс-Уполномоченного по правам человека (2004-2014) в РФ В.П. Лукина, этот институт создан для того, чтобы осуществлять защиту прав человека внесудебными способами. Это вспомогательные методы. Омбудсмен значительно не влияет на судебную практику, но до суда и после суда, комментируя его с точки зрения процессуальных возможных нарушений, он существенным образом влияет на восстановление утраченных прав [5]. Помимо этого, у омбудсменов существуют обязанности. Так, Уполномоченный обязан предоставить государственному органу, органу местного самоуправления или должностному лицу, чьи решения или действия (бездействие) обжалуются, возможность дать свои объяснения по любым вопросам, подлежащим выяснению в процессе проверки, а также мотивировать свою позицию в целом. При необходимости Уполномоченный может обратиться самостоятельно в суд с заявлением в защиту прав гражданина, участвовать в судебном заседании.

Таким образом, уполномоченный по правам человека – это правозащитный орган государственной власти, который противодействует нарушениям прав и свобод человека со стороны государства и его служащих, выступая посредником между гражданами и

государством.

#### **СПИСОК ИСПОЛЬЗОВАННЫХ ИСТОЧНИКОВ И ЛИТЕРАТУРЫ:**

1. Конституция Российской Федерации" (принята всенародным голосованием 12.12.1993) (с учетом поправок, внесенных Законами РФ о поправках к Конституции РФ от 30.12.2008 N 6-ФКЗ, от 30.12.2008 N 7-ФКЗ, от 05.02.2014 N 2-ФКЗ, от 21.07.2014 N 11-ФКЗ) // Справочная правовая система «Консультант Плюс» [Электронный ресурс]. URL: [http://www.consultant.ru/document/cons\\_doc\\_LAW\\_28399/](http://www.consultant.ru/document/cons_doc_LAW_28399/) (дата обращения 05.05.2020)
2. Богославский Евгений Александрович Уполномоченный по правам человека как субъект государственного контроля и надзора // Вестник Адыгейского государственного университета. Серия 1: Регионоведение: философия, история, социология, юриспруденция, политология, культурология. 2015. №3 (163). С. 30-35.
3. Телятникова Л.Л. Институт Уполномоченного по правам человека в Российской Федерации // Инновационная наука. 2016. №6-3. С. 96-99.
4. [Федеральный конституционный закон от 26.02.1997 N 1-ФКЗ \(ред. от 31.01.2016\) "Об Уполномоченном по правам человека в Российской Федерации"](#) // Справочная правовая система «Консультант Плюс» [Электронный ресурс]. URL: [http://www.consultant.ru/document/cons\\_doc\\_LAW\\_13440/](http://www.consultant.ru/document/cons_doc_LAW_13440/) (дата обращения 05.05.2020)
5. Лукин В.П. Роль и значение института омбудсмана в деле защиты прав человека (на примере Российской Федерации) // История государства и права. - 2009. - N 22. - С. 2 - 5.

# К ВОПРОСУ О ПРАВОВОЙ ПРИРОДЕ ИНВЕСТИЦИОННЫХ СОГЛАШЕНИЙ В СИСТЕМЕ ПРЕДПРИНИМАТЕЛЬСКИХ ДОГОВОРОВ

## TO THE QUESTION OF THE LEGAL NATURE OF INVESTMENT AGREEMENTS IN THE SYSTEM OF ENTREPRENEURIAL AGREEMENTS

Авторы: Латыпова Алиса Маратовна

Научный руководитель: Кривенкова Мария Витальевна

Аннотация: Определение правовой природы любого соглашения является одним из первых задач, которые ставят перед собой суды. Поскольку необходима правильная квалификация договора судами, при разрешении возникающих в данной области споров. Однако правовая природа инвестиционных соглашений остается спорным по сегодняшний день, что говорит об актуальности и значимости рассматриваемой темы.

Ключевые слова: инвестиционные соглашения, правовая природа, классификация, предпринимательские соглашения, инвестор.

Annotation: *Determining the legal nature of any agreement is one of the first tasks that the courts set themselves. Since the correct qualification of the contract by the courts is necessary, when resolving disputes arising in this area. However, the legal nature of investment agreements remains controversial to this day, which indicates the relevance and significance of the topic.*

Keywords: *investment agreements, legal nature, classification, business agreements, investor.*

В юридической литературе вопрос о правовой природе инвестиционных соглашений является дискуссионным. До настоящего времени продолжается полемика: считать ли инвестиционные соглашения актами международно-правового характера или же относить их к категории гражданско-правовых договоров.

Одним из первых инвестиционное соглашение, в своих трудах как гражданско-правовой договор, обозначил Л.А. Лунцев. По мнению известного ученого, гражданско-правовая основа инвестиционных соглашений заключается в наличии гражданско-правовой ответственности за нарушение условий договора, а также в равенстве их участников [Лебедев, 2015, С. 237-238]. В дальнейшем аналогичная позиция указывается и в трудах Н.Н. Вознесенской [Дорониная, 2017, С. 193].

Однако были и другие позиции. Так, М.И. Кулагин в своих работах писал: «основное содержание инвестиционных соглашений в части обязанностей государства заключается в предоставлении государством иностранному вкладчику дополнительных гарантий, а также дополнительных льгот. Нередко государство гарантирует вкладчику стабильность инвестиционного режима. Все эти права и льготы являются публично-правовыми, а гражданский договор не может заключаться по поводу публичных прав» [Губин, 2018, С.

358-360]. По его же мнению, инвестиционные соглашения нужно относить к актам административного характера.

Например, профессор В.П. Мозолин также указывал на публичный характер инвестиционных соглашений. Профессор выделял следующие виды инвестиционных соглашений: акты об одобрении, концессионные договоры и соглашения о гарантиях и считал, что серьезной разницы между ними нет, за исключением того, что в актах об одобрении права и обязанности иностранного инвестора определяются в соответствии с инвестиционным законодательством государства – импортера капитала [Михайлов, 2014, С. 23].

И. З. Фархутдинов указывал, что деятельность на территории получающего инвестиции государства иностранный инвестор может осуществлять на основании двух видов инвестиционных соглашений:

Первый вид соглашения заключается для реализации инвестиционного проекта в течение длительного срока на определенной территории в целях получения выгоды инвестором и государством между государством и иностранным инвестором;

Второй вид инвестиционного соглашения заключается между иностранным инвестором и уполномоченным исполнительным органом государственной власти принимающего государства.

При заключении инвестиционного соглашения второго вида исполнительный орган государственной власти стимулирует выбранного иностранного инвестора в пределах, установленных законодательством, в обмен на капитал, поступивший в местную экономику. Такой вид инвестиционного соглашения по своей правовой сущности можно отнести к административно-правовым договорам [Фархутдинов, 2014, С. 262-264].

Для иностранных государств, принимающих капитал отнесение инвестиционных соглашений к категории административных контрактов очень выгодно. И наоборот, не выгоден иностранным инвесторам.

Правоведы и ученые, среди которых А.Г. Богатырев, относят инвестиционное соглашение к «смешанному» типу договоров в международном частном праве. По мнению А.Г. Богатырева инвестиционные соглашения необходимо рассматривать со стороны «международного частного инвестиционного права», сочетающего в себе публично-правовое и частно-правовое регулирование отношений в международном частном праве и в национальном праве [Лукинская, 2013, С. 39].

В российском законодательстве инвестиционные соглашения как вид гражданско-правовых договоров не регламентирован и соответственно не установлены существенные условия инвестиционных соглашений. Федеральным законом РФ «Об инвестиционной деятельности в Российской Федерации, осуществляемой в форме капитальных вложений<sup>[1]</sup>» не предъявляет к таким соглашениям каких-либо определенных требований, кроме соответствия положениям ГК РФ. Ввиду чего, К. Проничев отметил, что это ведет к недопониманию того, какие нормы Гражданского кодекса РФ могут быть применены в таком случае, а также существует неопределенность применения положений гражданского законодательства при уступке прав по инвестиционным контрактам [Проничев, 2018, С. 83]. Что в свою очередь объясняется многообразием форм инвестирования.

Инвестиционные соглашения заключаются с целью привлечения инвестиций. Поэтому к инвестиционным соглашениям можно отнести: соглашения финансовой аренды (лизинга),

франчайзинг, концессионное соглашение, соглашение о разделе продукции. При определении инвестиционного соглашения, как гражданско-правового договора, обязательно указание объекта соглашения и его возмездности.

Инвестиционное соглашение должно содержать в себе гарантии прав инвестора, установленные в нормативных правовых актах, также можно соглашением сторон о прописать дополнительные права инвестора. Однако, следует учитывать, что предоставление гарантий – привилегия государства и субъектов Российской Федерации. Стороны по соглашению могут включать только условия об обеспечении обязательств [Глинщикова, 2014, С. 163].

Говоря о правовой природе инвестиционных соглашений в системе предпринимательских договоров важно и их практическое определение. Так, Пленум ВАС РФ 11.07.2011г. указал, что суды обязаны определять правовую природу спорных отношений, вытекающих из договоров, связанных с инвестиционной деятельностью, и квалифицировать их с применением положений Гражданского кодекса РФ о договорах купли-продажи, подряда, простого товарищества и т.д. (п. 4 Постановления Пленума ВАС РФ от 11 июля 2011 г. № 54)[2]. К «смешанным» инвестиционным соглашениям, должны применяться соответствующие положения ГК РФ об отдельных видах обязательств, а также положения п.3 ст. 421 ГК РФ о смешанном или непоименованном договоре в зависимости от условий, прописанных по соглашению сторон[3].

Анализ практики Приволжского федерального округа в области заключения инвестиционных соглашений показывает, что в договорные отношения с иностранными инвесторами, Татарстан, как субъект гражданско-правовых отношений не вступает, но выступает в качестве гаранта предоставления инвесторам благоприятного режима для осуществления инвестиционной деятельности на территории Республики. Инвестиционные соглашения в основном заключаются между российскими организациями и иностранными инвесторами. Министерство промышленности и торговли Республики Татарстан, со своей стороны, заключает соглашения о сотрудничестве, участвует в межправительственных группах и комиссиях, а также поддерживает инвестиционные проекты.[4]

Резюмируя написанное, следует признать, что Российская Федерация еще формирует государственную концепцию инвестиционной деятельности. Современное национальное законодательство в решении вопроса о правовой природе инвестиционных соглашений в системе предпринимательских договоров требует определенных доработок, так как необходима правильная квалификации договора судами, при разрешении возникающих в данной области споров.

#### СПИСОК ИСПОЛЬЗОВАННОЙ ЛИТЕРАТУРЫ

1. Лебедев С.Н., Кабатова Е.В. Международное частное право: Учебник: В 2 томах Том 2: Особенная часть / С.Н.Лебедев, Е.В.Кабатова - М.: Статут, 2015. – 459 с.
2. Доронина Н. Г., Казанцев Н. М., Семилютин Н. Г. Правовое регулирование экономических отношений: глобальное, национальное, региональное: монография / Н. Г. Доронина, Н. М. Казанцев, Н. Г. Семилютин. — М. : Институт законодательства и сравнительного правоведения при Правительстве РФ : Норма, ИНФРА-М, 2017. — 231 с.
3. Губин Е.П., Лахно П.Г.Предпринимательское право Российской Федерации: Учебник / Е.П. Губин, П.Г. Лахно, - М. : Юр.Норма, НИЦ ИНФРА-М, 2018. - 592 с.
4. Михайлов И.О. К понятию инвестиционного соглашения / И.О. Михайлов // Вестник СПбГУ. - Право. - 2014. - №4. - 39 с.
5. Фархутдинов И.З. Международное инвестиционное право и процесс: учебник // И.З. Фархутдинов. — М. : Проспект, 2014 .— 416 с.
6. Лукинская М.П. Правовое регулирование инвестиционной деятельности в Европейском

- Союзе: Монография / М.П. Лукинская - М.: Норма: НИЦ ИНФРА-М, 2013. - 424 с.
7. Об инвестиционной деятельности в Российской Федерации, осуществляемой в форме капитальных вложений: федер. закон от 25 февраля 1999 № 39-ФЗ [в ред. от 25.12.2018] // Собрание законодательства Российской Федерации. - 1999. - № 9. - Ст.1096.
  8. Проничев К. Правовая оболочка для инвестиций // К. Проничев/ Расчет. - 2018. - № 10. - 199 с.
  9. О некоторых вопросах разрешения споров, возникающих из договоров по поводу недвижимости, которая будет создана или приобретена в будущем: Постановление Пленума ВАС РФ от 11 июля 2011 г. № 54 // Вестник ВАС РФ. - 2011. - № 9. - С. 148.
  10. Глинщикова Т.В. Юридическая природа инвестиционных соглашений / Т.В. Глинщикова // Ленинградский юридический журнал. - 2014. - № 1. - 347 с.
  11. Гражданский кодекс Российской Федерации (часть первая) от 30 ноября 1994 г. № 51-ФЗ: [в ред. от 03.08.2018 г.] // Собрание законодательства Российской Федерации. - 1994. - № 32. - Ст. 3301.

[1] Об инвестиционной деятельности в Российской Федерации, осуществляемой в форме капитальных вложений: федер. закон от 25 февраля 1999 № 39-ФЗ [в ред. от 25.12.2018] // Собрание законодательства Российской Федерации. - 1999. - № 9. - Ст.1096.

[2] О некоторых вопросах разрешения споров, возникающих из договоров по поводу недвижимости, которая будет создана или приобретена в будущем: Постановление Пленума ВАС РФ от 11 июля 2011 г. № 54 // Вестник ВАС РФ. - 2011. - № 9. - С. 148.

[3] Гражданский кодекс Российской Федерации (часть первая) от 30 ноября 1994 г. № 51-ФЗ: [в ред. от 03.08.2018 г.] // Собрание законодательства Российской Федерации. - 1994. - № 32. - Ст. 3301.

# ДОГОВОР МЕЖДУНАРОДНОГО ФРАНЧАЙЗИНГА: НОРМАТИВНО-ПРАВОВЫЕ ОСНОВЫ

## INTERNATIONAL FRANCHISE AGREEMENT: THE LEGAL FRAMEWORK

Авторы: *Оплетаев Богдан Дмитриевич*

Аннотация: *Целью данной статьи является изучение правовой природы договора международного франчайзинга, существенных условий и особенностей его заключения. Проанализированные рекомендации ученых и юристов, а также положения международных нормативных актов, которые могут быть использованы при заключении договора международного франчайзинга.*

Ключевые слова: *международный франчайзинг, договор международного франчайзинга, франшиза, существенные условия, международные организации, типовые контракты, общие рекомендации.*

Annotation: *The purpose of the article is to study the legal nature of the international franchise agreement, its types, essential conditions and peculiarities of its conclusion. The analysed recommendations of scientists and lawyers, as well as the provisions of international regulations, can be used when concluding an international franchise contract.*

Keywords: *international franchising, international franchise agreement, franchise, essential conditions, international organizations, model contracts, general recommendations.*

В настоящее время большое количество успешных компаний создают франчайзинговые организации в других странах, так как международный франчайзинг стал одним из основных направлений для продажи товаров и услуг во многих государствах, а его распространенность в самых разных индустриях наглядно демонстрирует высокую степень его эффективности. Система международного франчайзинга создает благоприятные условия для выхода компаний на внутренние рынки других стран и стимулирует быстрое развитие их предпринимательской деятельности.

Исследования по развитию международного франчайзинга проводили такие ученые как Д.П. Стригунова, Н.Г. Вилкова, В.А Белов, из которых следует, что международные франчайзинговые отношения выражены посредством определенного гражданско-правового соглашения – договором международного франчайзинга. По состоянию на сегодняшний день, унифицированное международно-правовое регулирование международного франчайзингового договора, а также его унифицированное определение отсутствуют, базовыми источниками правового регулирования договора международного франчайзинга являются национальное законодательство и источники *lex mercatoria*.

Перед настоящей статьей возникает цель выявить какой из международных правовых актов наиболее полно раскрывает суть международного франчайзингового договора, а также обеспечивает единое решение всех вопросов, связанных с его правовым регулированием. В данной научной статье необходимо проанализировать международно-правовые акты, мнения и рекомендации ученых-юристов по вопросу регулирования международного франчайзингового соглашения, кроме того, рассмотреть определение договора международного франчайзинга и



определить его существенные условия.

Суть международного франчайзинга заключается в том, что франчайзер (правообладатель франшизы) предоставляет франчайзи (пользователю франшизы) право представлять свой бренд на международном рынке. При этом франчайзи может использовать в своей деятельности товарный знак, а так же ноу-хау и бизнес-модель в целом. Все права и обязанности сторон прописываются в соответствующем договоре – договоре международного франчайзинга.

Как уже упоминалось, в настоящее время не имеется общепринятой дефиниции договора международного франчайзинга. С точки зрения частного права, договор франчайзинга является международным, если он касается правопорядка двух или более государств, то есть в тех случаях, когда стороны договора – франчайзер и франчайзи – имеют свои основные места деятельности (коммерческие организации) на территории разных стран. Договор франчайзинга, включая международный, является своего рода коммерческим соглашением, поскольку его сторонами являются юридические лица, занимающиеся предпринимательской деятельностью[1].

Как уже указывалось выше, основными источниками правового регулирования договора международного франчайзинга являются национальное право страны и *lex mercatoria*. Национальное законодательство применяется к данному договору в силу автономии воли сторон или в силу действия закона, применимого в отсутствие соглашения о применимом праве между сторонами. *Lex mercatoria* – это автономный правопорядок, который добровольно формируется сторонами, участвующими в международных коммерческих отношениях, существующий независимо от национальных правовых систем. Этот набор правил используется в качестве альтернативы национальному законодательству, применимому в конкретном случае.

Такие влиятельные международные организации, как Международный институт унификации частного права (УНИДРУА), Всемирная организация интеллектуальной собственности (ВОИС), Международная торговая палата (МТП), неоднократно совершали попытку определить договор франчайзинга в целом и договор международного франчайзинга в частности, а также установить общие правила его правового регулирования.

Так, УНИДРУА выпустил 2-е издание Руководства по международным договорам мастер-франчайзинга[2]. Оно всесторонним образом открывает заключение данного типа договора, от переговоров и составления основного договора франчайзинга, а также других сопутствующих его заключению договоров, до момента окончания правоотношений. Главным образом они касаются позиций сторон, непосредственно вовлеченных в процесс, т.е. франчайзера и суб-франчайзера, но также охватывают позиции суб-франчайзи в тех случаях, когда это является действительно необходимо.

В 1994 г. ВОИС опубликовала Руководство по франчайзингу[3]. В пункте 4 настоящего Руководства говорится, что «с юридической точки зрения франчайзинг основывается на договорном праве и не требует какой-либо специальной нормативной или законодательной структуры для своего функционирования и развития. Поэтому целесообразно с самого начала установить тот факт, что для обеспечения развития франшиз в экономике любой страны, не было и не будет необходимости в специальном регулировании франчайзинга. Тем не менее, некоторые государства все же решили принять законодательство, регулирующее отношения франчайзинга. Однако, чрезмерное регулирование может оказать негативное влияние на инвестиции в эту область».

В Руководстве по франчайзингу содержится определение договора: это соглашение о сотрудничестве между двумя юридически независимыми сторонами (франчайзером и франчайзи), расположенными в разных странах, по которому франчайзер предоставляет франчайзи исключительное право распространять свои товары и услуги в заведениях, которые подобным образом оборудованы, а также право на использование прав интеллектуальной собственности (торговые знаки, брэнды, торговые марки и т.д.), на предоставление секретов производства (ноу-хау), на получение технической и коммерческой поддержки, за определенное вознаграждение.

Раздел 5 Руководства по франчайзингу посвящен общему содержанию договора: права и обязанности франчайзера и франчайзи, порядок оплаты, соблюдение требований контроля качества; положения о расторжении договора; пролонгация договора и т.д. В Приложении 2 к Руководству представлен обзор прав интеллектуальной собственности, которые обычно включаются в договор франчайзинга.

В 2000 году МТП разработала Типовой договор международного франчайзинга[4]. Это контракт, направленный на продвижение товаров, который содержит единые правила, рекомендованные МТП участникам правоотношений. При его создании составители намеривались предусмотреть основные права и обязанности сторон, а также избегать применения национального законодательства любой страны. Основной причиной создания данного типового контракта стало отсутствие международной унификации правоотношений о франчайзинге и необходимость обращения к внутреннему законодательству, что является недостатком, поскольку законодательства отдельных государств не учитывает потребности и особенности международной торговли, ведь данные нормы имеют значительные отличия в отдельных государствах[5].

Однако, как указывает В.А. Белов, типовой договор МТП вряд ли можно отнести к актам международной частноправовой унификации в буквальном смысле. Несмотря на то, что они называются «типовыми», они носят чисто рекомендательный характер, и практика их применения основана исключительно на профессиональном авторитете разработчика. Типовые контракты имеют такое содержание, которое называется «сбалансированным» и «свободным от конъюнктуры». Баланс означает равную степень заботы об интересах обеих сторон, свобода от конъюнктуры – это оценка этих интересов с точки зрения компетентного, справедливого, разумного и беспристрастного наблюдателя. В этом отношении они похожи на акты частноправовой унификации.

В то же время, очевидно, что нормы, содержащиеся в типовых договорах, не предназначены для общего применения, как бы они не были выполнены – напрямую или посредством реализации их положений в национальном законодательстве. В этом проявляется основное различие между типовыми контрактами МПТ и актами международной частноправовой унификации[6].

Наиболее важным моментом переговоров в данных отношениях является согласование первоначального документа, которым, как правило, является договор мастер-франчайзинга. Как уже упоминалось, данный вопрос полностью освещен в Руководстве по международным договорам мастер-франчайзинга (УНИДРУА). В соответствии с пунктом 1 настоящего руководства, франчайзер предоставляет другому лицу, суб-франчайзеру исключительное право предоставлять франшизы суб-франчайзи на определенной территории (стране). Иначе говоря, суб-франчайзер в другой стране обладает правовым статусом франчайзера. За предоставление данного права суб-франчайзер выплачивает франчайзеру денежное вознаграждение. Данное вознаграждение чаще всего принимает форму первоначального взноса, которое может принимать и иные формы (паушальный взнос), а также регулярное

денежное вознаграждение (роялти), составляющих процент от дохода торговой деятельности суб-франчайзи. В договоре мастер-франчайзинга существенным образом предусмотрено два договора: международный договор между франчайзером и суб-франчайзером (договор мастер-франчайзинга) и внутренний договор франчайзинга между суб-франчайзером и каждым из суб-франчайзи (договор суб-франчайзинга).

После согласования договора мастер-франчайзинга устанавливаются базовые правила для сторон. Дальнейшие соглашения будут зависеть от первоначального документа. Если он не будет согласован должным образом, с большой вероятностью могут возникнуть значительные проблемы с заключением последующих соглашений, поскольку из-за их несовершенного изучения могут появиться существенные пробелы в содержании договора.

Ключевые элементы договора международного франчайзинга для каждого из сторон. Таким образом, для франчайзера они заключены в следующем: а) лицензирование секрета производства (ноу-хау), воплощённое в руководствах по эксплуатации и постоянно обновляемое с помощью системы обучения и оказания помощи; б) лицензирование товарных знаков и знаков обслуживания; в) оказание помощи в отношении дистрибуции и менеджмента.

Для франчайзи: а) осуществление франчайзером разумного контроля за качеством деятельности франчайзи, для защиты своих прав интеллектуальной собственности; б) выплата паушального взноса и роялти в обмен на право использования этих нематериальных благ; в) участие в учебных курсах, организованных франчайзером; г) использование товарных знаков и знаков обслуживания франчайзера; д) строгое соблюдение коммерческих правил и стандартов франчайзера; е) передача информации франчайзеру, которая может быть подходящей для улучшения его сервиса.

Для обеих сторон: система разрешения споров, в том числе порядок выдачи претензий и возможности их решения.

Следовательно, на основании вышеизложенного делаем вывод, что существенными условиями договора международного франчайзинга являются: 1) секрет производства (ноу-хау), который включает в себя любую конфиденциальную, ценную информацию, являющуюся собственностью фирмы, опыт и методы работы франчайзера, которые позволяют франчайзи повторить его успех. Сюда также входит оказание коммерческой и технической помощи франчайзера и тренинги, которые он организует для франчайзи. В обмен франчайзи обязуется не нарушать права интеллектуальной собственности франчайзера и принимать все возможные меры для защиты конфиденциальных данных; 2) коммерческое обозначение, товарные знаки и патенты. Признание клиентов на рынке и их уверенность в хорошем качестве товаров и услуг напрямую связаны с узнаваемостью товарного знака, который является одним из ключевых элементов успеха франчайзинговой сети. Франчайзи подтверждает, что франчайзер обладает всеми правами интеллектуальной собственности, и обязан контролировать качество товаров (услуг), производимых (оказываемых) франчайзи; 3) товары и территория. Четкое определение линейки товаров и услуг, а также зон для их дистрибуции является очень важным условием для достижения стандартов качества, также это даёт возможность франчайзи поддерживать запас товаров для удовлетворения потребностей клиентов и соблюдать все необходимые требования, установленные к продажам; 4) оплата первоначального взноса и роялти. Стороны точно должны определить форму и срок платежа, принимая во внимание тот факт, что существует множество вариантов оплаты роялти, неуплата которых может рассматриваться как нарушение договора и привести к возможности его одностороннего расторжения; 5) срок действия договора и его пролонгация. Стороны вправе заключить договор на определенный или неопределенный срок. Следует внимательно изучать условия, при которых договор может

быть продлен, перезаключен или расторгнут, а также последствия таких действий.

В заключение следует отметить, что из-за существенного развития франчайзинга на международном рынке вопрос его международного регулирования становится все более востребованным. В настоящее время нет унифицированного определения договора международного франчайзинга, а также единой правовой структуры для его закрепления, поэтому за его правовое урегулирование отвечают нормы национального законодательства и нормы источников «lex mercatoria». Опытные юристы в сфере международного частного права, а также известные и авторитетные организации, как УНИДРУА, ВОИС, МТП предпринимают попытки дать определение договору международного франчайзинга и урегулировать данный институт. Типовой договор международного франчайзинга МТП в настоящее время широко используется в международной практике, предлагает сторонам договора гибкие формулировки решений, которые точно соответствуют потребностям бизнеса. Однако ученые считают, что нормы, содержащиеся в типовых договорах, не предназначены для общего единообразного применения без хотя бы минимальной адаптации условий данных договоров к особенностям конкретных ситуаций.

Таким образом, на данный момент международное регулирование франчайзинга представлено средствами его регулирования негосударственными международными организациями, ни одно из которых не дает полной картины относительно правового регулирования этого вида частноправовых договоров в международной торговле. Упомянутые выше акты «lex mercatoria» являются как бы дополняющими друг друга. Однозначно можно утвердить, что в данный момент назрела необходимость в унифицированном международно-правовом регулировании договора международного франчайзинга и в закреплении его унифицированного международно-правового определения.

#### **Источники:**

1. Белов В. А. *Международное торговое право и право ВТО: учебник. — Т. 1. Понятие и источники. Обычаи. Международные договоры.* М.: Юрайт, 2014. - 348 с.
2. Вилкова Н.Г. *Договорное право в международном обороте.* М.: "Стаут", 2002. - 511 с.
3. *Руководство по франчайзингу.* Женева: ВОИС, 1995. - 82 с.
4. *Руководство УНИДРУА 1998 г. о договорах международного мастер-франчайзинга (второе издание) // Официальный сайт Международного института унификации частного права: URL: <http://www.unidroit.org/guide-to-international-master-franchise-second-edition>. (дата обращения: 18.01.2020)*
5. Стригунова Д.П. «Договор международного франчайзинга» // *Современное право.* 2014. N 12. С. 135 - 141.
6. *Типовой контракт международного франчайзинга МТП. Публикация N 557. Серия: "Издания Международной торговой палаты". На рус. и англ. яз. М., 2002.*

[1] Стригунова Д.П. «Договор международного франчайзинга» // *Современное право.* 2014. N 12. С. 135 - 141

[2] *Руководство УНИДРУА 1998 г. о договорах международного мастер-франчайзинга (второе издание) // Официальный сайт Международного института унификации частного права: URL:*

[3] Руководство по франчайзингу. Женева: ВОИС, 1995. - 82 с.

[4] Типовой контракт международного франчайзинга МТП. Публикация N 557. Серия: "Издания Международной торговой палаты". На рус. и англ. яз. М., 2002.

[5] Вилкова Н.Г. Договорное право в международном обороте. М.: "Стаут", 2002. - 511 с.

[6] Белов В. А. *Международное торговое право и право ВТО: учебник. — Т. 1. Понятие и источники. Обычаи. Международные договоры.* М.: Юрайт, 2014. - 348 с.

# ПРОБЛЕМА РАЗГРАНИЧЕНИЯ ПОНЯТИЙ ДИСТАНЦИОННАЯ И УДАЛЁННАЯ РАБОТЫ

## PROBLEM OF DIFFERENTIATION OF CONCEPTS: TELECOMMUTING AND REMOTE WORK

Авторы: Учайкина Елизавета Александровна, Шамова Елена Дмитриевна, Пугачева Наталья Владимировна

Аннотация: В рассматриваемой статье ставится проблема разграничения таких понятий, как дистанционная работа и удалённая работа. Данный вопрос приобрел особую актуальность в условиях принимаемых государством мер по борьбе с распространением COVID-19, одной из которых является организация для граждан возможности работать удаленно. Авторами обосновывается необходимость законодательного урегулирования данной проблемы. Предлагаются возможные пути решения.

Ключевые слова: удалённая работа, дистанционная работа, пандемия, трудовая деятельность, правовой пробел.

Annotation: This article raises the problem of distinguishing between such concepts as telecommuting and remote work. This issue has become particularly relevant in the context of measures taken by the state to combat the spread of COVID-19, one of which is the organization for citizens to work remotely. The authors substantiate the need for a legislative settlement of this problem. Possible solutions are suggested.

Keywords: telecommuting, remote work, pandemic, labor activity, legal gap.

Указами Президента РФ от 25.03.2020 № 206 «Об объявлении в Российской Федерации нерабочих дней» и от 02.04.2020 № 239 «О мерах по обеспечению санитарно-эпидемиологического благополучия населения на территории Российской Федерации в связи с распространением новой коронавирусной инфекции (COVID-19)» были объявлены нерабочие дни с сохранением заработной платы. При этом в ряду организаций и индивидуальных предпринимателей был установлен запрет на работу в эти дни, а продолжающие функционировать вынуждены были организовать по возможности работу для своих сотрудников вне стационарного рабочего места, которое организовано работодателем. В связи с этим назрела необходимость законодательного регулирования возможности осуществлять работу в таких условиях.

В условиях пандемии и нестабильной экономической ситуации необходимо обратить самое пристальное внимание на сложившуюся ситуацию и необходимость ее правового регулирования, поскольку в настоящее время в таких условиях находится огромное количество людей, которые до этого никогда не помышляли о том, чтобы их труд был бы организован вне привычного рабочего места, находящегося под контролем работодателя. Министерство труда и социальной защиты РФ в своём письме рекомендует осуществлять переход на удаленную работу всех работников, для которых существуют такие технические возможности. В первую очередь - беременных женщин, родителей с малолетними детьми (родителей (опекунов, попечителей, приемных родителей), воспитывающих детей в возрасте до четырнадцати лет или ребенка-инвалида в возрасте до восемнадцати лет), инвалидов, лиц,

возраста 65 лет и старше. Вопрос о переходе на удаленную работу должен решаться с учетом задач, которые возложены на работника, и возможности их выполнять удаленно. Для организации режима удаленной работы работодателю необходимо определить списки работников, переходящих на удаленную работу на дому, и порядок организации работы, а также оценить технические возможности. Порядок организации работы подразумевает под собой график, способы обмена информацией о производственных заданиях и их выполнении, возможность использования ресурсов организации на дому. При этом заработная плата при удаленной занятости при сохранении должностных обязанностей и их объема должна остаться без изменений.<sup>[1]</sup>

Вместе с тем следует отметить, что понятие «удаленная работа» нашему законодательству неизвестно, что приводит к различному его пониманию и, как следствие, - к неопределенности правового положения сторон трудового договора. Данная проблема осложняется тем, что понятие не закреплено также и в международных источниках,<sup>[2]</sup> что позволяет говорить о наличии пробела в правовом регулировании. В рассматриваемой ситуации, по нашему мнению, именно это и явилось причиной неопределенности регулирования труда в рамках удаленной работы, что может негативно отразиться на положении работника как слабой стороны трудового правоотношения. Вряд ли в данном случае можно говорить о том, что это проблема сегодняшней критической ситуации. Вопрос о необходимости законодательно урегулировать такой трудовой договор, который бы позволял совмещать в своих рамках несколько режимов работы - в офисе, дома, в ином месте - назрел давно. Нынешняя ситуация еще раз продемонстрировала необходимость законодательного регулирования.

В связи с этим возникает ряд правовых проблем. Одной из них является отсутствие разграничения дефиниций «удаленная работа» и «дистанционная работа». Прежде всего возникает вопрос о том, как понятие «удаленная работа» соотносится с понятием «дистанционная работа», получившим свое легальное закрепление в ТК РФ<sup>[3]</sup>. Последнее понятие появилось в ТК РФ не с момента введения его в действие, а гораздо позже, когда стало очевидно, что работа вне рабочего места, организованного работодателем и находящимся под его контролем, уже стала частью нашей жизни. Дистанционная работа, как указано в ст. 312<sup>1</sup> ТК РФ - это выполнение определенной трудовым договором трудовой функции вне места нахождения работодателя, вне стационарного рабочего места, территории или объекта, прямо или косвенно находящихся под контролем работодателя, при условии использования для выполнения данной трудовой функции и для осуществления взаимодействия между работодателем и работником по вопросам, связанным с ее выполнением, информационно-телекоммуникационных сетей общего пользования, в том числе сети «Интернет». Исходя из этого определения, мы видим, что дистанционная работа не предполагает смешанного режима, то есть отсутствует возможность работы и на месте работодателя (в офисе), и на дому. Удаленная же работа как раз и характеризуется тем, что позволяет сторонам трудового договора регулировать режим выполнения работником своих обязанностей не только на стационарном рабочем месте, но и вне его. Именно этот критерий характеризует данное понятие как более широкое. Как указывает Н.В. Закалюжная, удаленная работа может выполняться и в офисе, и на дому, и в пути, в телецентрах и телекоттеджах, в любых других местах и помещениях, если это не мешает выполнять работу надлежаще и не противоречит существу работы.<sup>[4]</sup> Министерство труда и социальной защиты РФ также разграничивает понятия «дистанционная работа» и «удаленная работа», что можно проследить в его письме от 23.04.2020 № 14-2/10/П-3710, где в пункте первом перечисляются различные формы работы на дому.<sup>[5]</sup>

Н.Л. Лютов демонстрирует разницу между понятиями «телеработа» (дистанционная) и «мобильная работа» (удаленная), ссылаясь на практику Европейского Союза, на уровне

которого в 2002 г. социальными партнерами было заключено Рамочное соглашение о телеработе между Европейской комиссией и европейскими объединениями профсоюзов и работодателей, согласно которому мобильная работа, основанная на ИКТ, – это трудовые отношения, выполняемые по крайней мере частично, но регулярно за пределами «основного офиса», принадлежащего работодателю, либо специально приспособленного домашнего помещения, с использованием ИКТ для подсоединения к общим компьютерным сетям компании. Еврофонд отграничивает данную форму трудовых отношений от «традиционной телеработы», указывая, что для последней характерна привязка к какому-то конкретному месту выполнения работы, удаленному от работодателя (например, к дому работника), в то время как мобильная работа, основанная на ИКТ, не подразумевает какой-либо фиксации рабочего места.<sup>[6]</sup> Решение данного вопроса осложняется отсутствием отечественной судебной практики – в отличие от Европы, суды РФ с подобным вопросом ещё не сталкивались. Поэтому есть необходимость предотвратить появление сложной процессуальной ситуации «до».

Обобщая вышеизложенные доводы, мы пришли к выводу, что «удаленная работа» более широкое понятие нежели «дистанционная работа», помимо нее «удаленная работа» включает в себя также «надомную работу» и «работу курьеров». Предлагаем внести соответствующие изменения в ТК РФ, чтобы предотвратить правовые споры по данному вопросу. Помимо этого, стоит легально урегулировать такой трудовой договор, который позволял бы сочетать в себе разные режимы работы (как в офисе, так и вне его). В связи с этим заслуживает поддержки предложенный Федерацией независимых профсоюзов России законопроект о внесении изменений в ТК РФ, в котором предложено ввести новую статью об удаленной работе и урегулировать тем самым вопросы оформления соответствующих отношений между работодателем и работником, компенсации расходов работника при таком режиме работы, преимущество некоторых категорий работников на осуществление деятельности в таком режиме.<sup>[7]</sup>

## СПИСОК ЛИТЕРАТУРЫ

1. Конституция Российской Федерации. Принята всенародным голосованием 12 декабря 1993 года // Собрание законодательства Российской Федерации. 2014. №31, ст. 4398.
2. "Трудовой кодекс Российской Федерации" от 30.12.2001 № 197-ФЗ (ред. от 16.12.2019)// Российская газета. 2001. № 0(2868).
3. Письмо Министерства труда и социальной защиты РФ от 23.04.2020 № 14-2/10/П-3710 - URL: <https://www.garant.ru> (дата обращения: 17.05.2020).
4. Основные Положения Международных Трудовых Норм, Применимые В Связи Со Вспышкой Covid-19 от 23 марта 2020 г. – Версия 1.2 – URL: <https://www.ilo.org/> (дата обращения: 17.05.2020).
5. Закалюжная Н.В. «Дистанционная работа и схожие правоотношения» // СПС «Консультант Плюс»
6. Лютов Н.Л. «Дистанционный труд: опыт европейского союза и проблемы правового регулирования в России». URL: <http://www.consultant.ru/> (дата обращения: 17.05.2020).

## SPISOK LITERATURY:

1. Konstituciya Rossijskoj Federacii. Prinyata vsenarodnym golosovaniem 12 dekabrya 1993 goda // Sobranie zakonodatel'stva Rossijskoj Federacii. 2014. №31, st. 4398.
2. "Trudovoj kodeks Rossijskoj Federacii" ot 30.12.2001 N 197-FZ (red. ot 16.12.2019)// Rossijskaya gazeta. 2001. № 0(2868).
3. Pis'mo Ministerstva truda i social'noj zashchity RF ot 23.04.2020 № 14-2/10/P-3710 -URL: <https://www.garant.ru> (data obrashcheniya: 17.05.2020).



4. Osnovnye Polozheniya Mezhdunarodnyh Trudovyh Norm, Primenimye V Svyazi So Vspyshkoj Covid-19 ot 23 marta 2020 g. – Versiya 1.2 – URL: <https://www.ilo.org/> (data obrashcheniya: 17.05.2020).
5. Zakalyuzhnaya N.V. «Distancionnaya rabota i skhozhie pravootnosheniya» // SPS “Konsultant Plus”.
6. Lyutov N.L. «Longinquus opus et experientia et Unionis Europaeae de difficultates est iuris dispositio in Sarmatia”. URL: <http://www.consultant.ru/> (accessed Date: 05/17/2020).

[1] Письмо Министерства труда и социальной защиты РФ от 23.04.2020 № 14-2/10/П-3710// - URL: <https://www.garant.ru/>

[2] Основные Положения Международных Трудовых Норм, Применимые В Связи Со Вспышкой Covid-19 - <https://www.ilo.org/>

[3] "Трудовой кодекс Российской Федерации" от 30.12.2001 N 197-ФЗ (ред. от 16.12.2019)// Российская газета. 2001. № 0(2868).

[4] Закалюжная Н.В. «Дистанционная работа и схожие правоотношения» // СПС «Консультант Плюс»

[5] Письмо Министерства труда и социальной защиты РФ от 23.04.2020 № 14-2/10/П-3710// -URL: <https://www.garant.ru/> (дата обращения: 17.05.2020)

[6] Н.Л. Лютов «Дистанционный труд: опыт европейского союза и проблемы правового регулирования в России». URL: <http://www.consultant.ru/> (дата обращения: 17.05.2020).

[7] Компенсацию затрат на удалённую работу предложили прописать в ТК // URL: [https://pravo.ru/news/222083/?desc\\_news\\_2](https://pravo.ru/news/222083/?desc_news_2)= (дата обращения 25.05.2020).

# ПРОБЛЕМЫ РЕАЛИЗАЦИИ ПРАВА НА АМНИСТИЮ

Авторы: *Минасян Армине Карапетовна, Родионова Наталия Сергеевна*

Аннотация: *Статья посвящена анализу эффективности амнистии, анализу судебной практики по рецидиву преступлений, совершенных лицами, освобожденными в связи с амнистией, выявлению проблем реализации права на амнистию, а также принятию мер для соответствия амнистии целям уголовного наказания.*

Ключевые слова: *Амнистия, цели уголовного наказания, осужденные.*

Под амнистией понимается акт государственного гуманизма в сфере уголовных отношений, позволяющий освободить от уголовной ответственности либо наказания лиц, совершивших преступления, иным образом смягчить примененные к ним меры уголовно-правового воздействия.

Неприменение либо неверное применение акта об амнистии искажает волю государства о снисхождении в отношении определенного круга лиц, которые подверглись уголовному преследованию, и влечет либо необоснованное ухудшение, либо незаслуженное улучшение их положения.

По мнению историков, зарождение амнистии произошло в древней Греции. Амнистия носила чрезвычайный характер на протяжении долгого времени и применялась, в основном, в отношении политипических преступников, как правило, после политического переворота. Именно в таком качестве она впервые была применена в дореволюционной России: 7 марта 1917 г. после революционного переворота Временным правительством был издан Указ об амнистии.

Акты амнистии стали приниматься реже с середины 30-х годов до 1941 года и почти не предусматривали освобождение от ответственности. Постепенно происходило снижение политической направленности амнистии. Деятельность государственных органов по изданию актов амнистии значительно активизировалась с началом Великой отечественной войны. Это было связано с необходимостью пополнения рядов Советской Армии. В этот период было принято четыре указа об амнистии, однако самым широким актом амнистии был Указ Президиума Верховного Совета СССР от 27 марта 1953 года, в результате реализации которого на свободе оказались многие категории осужденных, в том числе особо опасные рецидивисты.

На современном этапе развития общества создание дополнительных гарантий, механизмов реализации прав и свобод личности является, в свою очередь, приоритетной задачей Российского государства [1, 54]. Одним из подобных механизмов, предусмотренных на законодательном уровне является амнистия.

Несмотря на то, что амнистия в настоящее время является преимущественно уголовно-правовым институтом, она занимает особое место в системе российского законодательства.

В настоящее время в Уголовном кодексе Российской Федерации отсутствует понятие амнистии. В связи с этим, предлагаем внести некоторые корректировки в Уголовный кодекс Российской Федерации, а именно: пункт 1 статьи 84 сделать пунктом 2 статьи 84 Уголовного кодекса Российской Федерации, а пункт 1 статьи 84 Уголовного кодекса Российской Федерации изложить в следующей редакции: «Амнистия – мера применяемая по решению

органа государственной власти к лицам, совершившим преступления, сущность которой заключается в полном или частичном освобождении от наказания, замене наказания на более мягкое или в прекращении уголовного преследования».

Акт амнистии является специфическим правовым документом, особенности которого связаны с порядком действия такого акта во времени. Действие акта амнистии распространяется на те деяния, которые совершены до его издания. То есть он прекращает уже возникшие отношения уголовной ответственности, за исключением тех, которые всякий раз вызываются к жизни продолжаемым преступлением. Акт по той же причине не распространяется на преступления, окончившиеся после его принятия. В учебной литературе по уголовному праву такой принцип действия совершенно справедливо определяется как несвойственный уголовным законам.

По нашему мнению, при объявлении амнистии в первую очередь подрываются цели уголовного наказания: восстановление социальной справедливости, исправление осужденных и предупреждение совершения новых преступлений.

Ведь амнистия носит обезличенный характер, и при ее назначении в основном не учитывается поведение осужденного в процессе исполнения наказания (за исключением злостных нарушений режима), поэтому под нее попадают нередко и лица, которые не встали на путь исправления.

В соответствии с вышеизложенным, мы считаем, что необходимо принять все возможные меры для того, чтобы амнистия полностью соответствовала тем задачам, на решение которых она направлена. И в первую очередь необходимо разработать закон, регулирующий общие условия применения амнистии и процесс реализации. В этом законе следует четко определить категории лиц и тяжесть совершенных ими преступлений, которые не попадают под амнистию.

Акты амнистии зачастую издаются в связи с событиями и памятливыми датами, которые не имеют никакого отношения к праву, по тем соображениям, что амнистия создает якобы дополнительные стимулы для исправления лиц, совершивших преступления. Однако, проанализировав судебную практику, мы приходим к совершенно противоположному выводу о том, что рецидив преступлений, совершенных со стороны амнистированных, гораздо выше, чем со стороны тех осужденных, которые в той или иной мере отбыли срок своего наказания за совершенное ими преступление [5, 366].

Согласно вышеизложенному, можно привести примеры из практики, например: Апелляционным определением судебной коллегии по уголовным делам Ивановского областного суда от 25 мая 2016 года по делу № 22-797/2016 Пинчук Р.И. признан виновным в том, что в ночь на 13.09.2015 г., находясь в состоянии алкогольного опьянения, в ходе конфликта на почве личных неприязненных отношений, из-за противоправности поведения потерпевшего, явившегося поводом для преступления, умышленно нанес руками и ногами множество ударов в область головы Р2., причинив закрытую черепно-мозговую травму, повлекшую по неосторожности смерть пострадавшего на месте происшествия, а также иные телесные повреждения, не имеющие отношения к причине смерти последнего [3, 1].

Также, Апелляционным определением Верховного Суда Республики Марий Эл от 30 ноября 2015 г. по делу № 22-986/2015 Арефьев И.А. признан виновным в совершении тайного хищения чужого имущества с незаконным проникновением в жилище с причинением значительного ущерба гражданину.

Преступление совершено Арефьевым И.А. 28 июля 2015 года в "адрес" с незаконным

проникновением в жилище потерпевшего Д. с причинением потерпевшему Д. значительного ущерба на сумму " ... " рублей при обстоятельствах, подробно изложенных в приговоре [2, 1].

Необходимо отметить, что и Пинчук Р.И. и Арефьев И.А. ранее судимы и были освобождены от наказания в связи с актом об амнистии.

Так, по нашему мнению, стоит принять все меры по предупреждению рецидива со стороны амнистируемых, чтобы не допустить совершения ими новых преступлений.

Необходимо исключение применения амнистии, когда главной ее задачей является решение проблемы переполненности мест лишения свободы. Амнистия является исключительным актом, поэтому и объявляться она должна редко, в исключительных случаях и только для тех лиц, которые положительно себя вели в местах лишения свободы. Для чего и необходимо разработать реальные процедуры ее реализации.

На наш взгляд, учет законодателем указанных мер будет способствовать гуманизации амнистии в отношении не только самих амнистируемых, но и общества в целом, а также в большей степени реализует закрепленную ч. 1 ст. 45 Конституции Российской Федерации право граждан на государственную защиту прав и свобод человека и гражданина [4].

#### **Список использованных источников**

1. Антропов Р.В., Антропова Н.А. Государственная защита прав и свобод человека и гражданина: вопросы теории и практики // Актуальные проблемы государственно-правового развития России. Материалы Всероссийской научно-практической конференции. Чита, 2018, С. 52-65.
2. Апелляционное определение Верховного Суда Республики Марий Эл от 30 ноября 2015 г. по делу N 22-986/2015 // Справочно-правовая система «Консультант Плюс».
3. Апелляционное определение судебной коллегии по уголовным делам Ивановского областного суда от 25 мая 2016 г. по делу N 22-797/2016 // Справочно-правовая система «Консультант Плюс».
4. Конституция Российской Федерации. Принята всенародным голосованием 12 декабря 1993 г. (в редакции от 21 июля 2014 г.) // Российская газета, 1993, 25 декабря; Собрание законодательства Российской Федерации, 2014, № 31, ст. 4398.
5. Наумов А.В. Уголовное право. - М., 2002

# ПРОБЛЕМЫ РЕСОЦИАЛИЗАЦИИ ОСУЖДЕННЫХ К ЛИШЕНИЮ СВОБОДЫ В ПЕРИОД ОТБЫВАНИЯ НАКАЗАНИЯ

## PROBLEMS OF RESOCIALIZATION OF PERSONS SENTENCED TO IMPRISONMENT WHILE SERVING THEIR SENTENCE

Авторы: Ташлыков Александр Владимирович, Рудый Наталья Кирилловна

Аннотация: Статья посвящена одной из актуальных проблем уголовно-исполнительного права - проблеме ресоциализации осужденных к лишению свободы в период отбывания наказания. В статье рассмотрены психологические, социальные и культурные аспекты ресоциализации осужденных к лишению свободы в период отбывания наказания, влияющие на ресоциализацию осужденных после освобождения из мест лишения свободы.

Ключевые слова: ресоциализация, места лишения свободы, наказание, исправление, поведение.

Annotation: *The article is devoted to one of the actual problems of criminal enforcement law - the problem of re - socialization of those sentenced to imprisonment while serving their sentence. The article deals with the psychological, social and cultural aspects of resocialization of prisoners sentenced to imprisonment while serving their sentence, which affect the resocialization of prisoners after their release from prison.*

Keywords: *re-socialization, places of imprisonment, punishment, correction, behavior*

Проблема ресоциализации осужденных к лишению свободы в настоящее время одна из актуальных проблем современности.

Ресоциализация (лат. re - повторное, возобновляемое действие, лат. socialis - общественный) - это приспособление человека к жизни в новом сообществе[5].

Изоляция на длительный срок позволяет оградить общество от новых преступлений со стороны осужденных, совершивших тяжкие и особо тяжкие преступления, и организовать процесс исправления данной категории лиц.

Длительное пребывание в местах лишения свободы влечет за собой ряд негативных последствий: снижается социальная активность, утрачивается чувство вины за совершенное преступление и чувство справедливости наказания, происходит полная утрата социально полезных связей, что, в свою очередь, существенно затрудняет их ресоциализацию.

Увеличивая лишь сроки лишения свободы, нельзя добиться исправления осужденного, необходимо совершенствовать применяемые методы и средства исправления, повышать качество реализации уголовной и уголовно-исполнительной политики государства, в связи с тем, что большее влияние, как в исправлении осужденных, так и в профилактике рецидива, имеет не срочность уголовного наказания, а его неотвратимость, не максимально возможный, а минимально неизбежный срок лишения свободы за конкретно совершенное преступление и условия отбывания данного наказания[7].

В процессе отбывания наказания все осужденные подвергаются воспитательному воздействию и в зависимости от влияния можно разделить всех осужденных по степени исправления. Как правило, они подразделяются на следующие категории: характеризуется положительно, не нуждается в полном отбывании назначенного судом наказания; характеризуется положительно; характеризуется неопределенностью в поведении либо имеет неустойчивую социальную установку; характеризуется отрицательно либо не стремится к исправлению; злостный нарушитель установленного порядка отбывания наказания. Прямого указания на степени исправления в законодательстве не закреплено, однако характеристикой для положительно характеризующихся осужденных могут служить критерии из ч. 1 ст. 113 УИК РФ применения в отношении их мер поощрения. Так, согласно указанной статье, осужденные могут быть поощрены за хорошее поведение, добросовестное отношение к труду, обучению, активное участие в воспитательных мероприятиях. Это в свою очередь является отражением первоначальной стадии исправления осужденных. Главное заблуждение сотрудников на данном этапе является прекращение воздействия на них, ослабленный контроль в силу убежденности об исправленности осужденного. Прекращение исправительного воздействия на такой стадии порождает риск совершения этим лицом нового преступления[1].

При формировании социально-адаптивного поведения осужденных возникают и иные проблемы. Так, например, среди осужденных встречаются люди с крайне низкой психической саморегуляцией, многие из них страдают разнообразными психическими аномалиями (неврозы, психопатии). Данные лица остро нуждаются в медикореабилитационном и психотерапевтическом режиме, при таких состояниях ресоциализация затруднена.

Об успешности ресоциализации можно говорить лишь в том случае, когда будут разорваны все связи с преступным миром, восстановлены социально полезные связи, усвоены общественные нормы и ценности, сформирован механизм социально-положительного поведения, разрушены отрицательные стереотипы.

Стоит согласиться, что процесс ресоциализации затруднителен еще в силу особенностей среды исправительных учреждений. В первую очередь, это вынужденное приспособление к новым условиям. К новым условиям можно отнести: резкую перемену жизни, изменение правового статуса, субкультуру тюрьмы; появление психологической пустоты, бесперспективности своей жизни; отсутствие личной жизни; жесткую регламентацию жизни; стиль управления, основанный на авторитарности и подчинении, что порождает безынициативность личности; камерно-групповое общение и жизнедеятельность, где не существует возможности уединиться в отряде[3].

При применении тех или иных средств исправления необходимо учитывать и индивидуальные социально-психологические особенности каждого из осужденных. Среди негативных особенностей личности осужденного выделяют: эмоциональная неустойчивость, склонность к нарушению законов и эмоциональная неразвитость. Поведение человека зависит от ситуации и случайных факторов, совершая преступление, не задумывается о последствиях. Эмоциональная неразвитость отличается тем, что осужденный не испытывает угрызений совести, не чувствует себя виноватым, как правило, такие люди честолюбивы, ищущие выгоду в каждом подходящем случае. В местах лишения свободы возникает большая вероятность усиления негативных психологических особенностей положительно характеризующихся осужденных.

Попадая в места лишения свободы, осужденный утрачивает социально полезные связи с семьей, друзьями, коллегами по работе и т.д., приспосабливается к условиям внутри колонии, что ведет к возникновению или укреплению негативных (преступных) связей.

Заключительным и самым сложным этапом ресоциализации осужденного в местах лишения свободы является социальная адаптация осужденного, приспособление его к жизни на свободе. И здесь возникают обстоятельства, способствующие совершению повторного преступления, такие, как: разрыв отношений с семьей, бытовая неустроенность, отсутствие жилья, нетрудоустройство и др.

Для недопущения «возвращения» освободившегося осужденного на преступный путь необходимо проведение психологической подготовки для жизни на свободе.

В результате таких целенаправленных воздействий у освобождаемого формируется психологическая готовность жить в новых условиях, которая обеспечивает безболезненное вхождение в новую социальную среду и деятельность в ней без дополнительной затраты энергии на преодоление внутреннего сопротивления и напряжения[2]. Если же на протяжении длительного времени после освобождения осужденный не может найти работу, не имеет постоянного места жительства или ведет кочевой образ жизни, нарушает общественный порядок и т.д., то это создает только дополнительную почву для рецидива.

Исправление осужденного является основной стадией в процессе ресоциализации осужденного. Однако, попадая в исправительное учреждение, лицо вынужденно привыкать к определенным условиям, что порождает у него стресс, депрессию, страх и иные негативные эмоции. Препятствием к исправлению выступают и существовавшие среди осужденных строгие законы, группы отрицательной направленности, процветающая в местах лишения свободы субкультура.

Немаловажную роль играют и субъективные причины, осложняющие процесс ресоциализации. Каждый человек имеет свои индивидуальные личностные особенности, которые необходимо учитывать сотрудникам при работе с осужденными, выборе средств исправления, методов воздействия. Исходя из этого, исправительное воздействие должно осуществляться с первых дней пребывания осужденного в исправительном учреждении и продолжаться после его освобождения.

#### Список использованных источников

1. Уголовно-исполнительный Кодекс Российской Федерации: - принят Государственной Думой 18 декабря 1996 г. // Кодекс. – 2019. – 89 с.
2. Баранов Ю. В. Стадии ресоциализации осужденных в свете новых социологоантропологических воззрений и социальной философии. СПб., 2006. С. 27.
3. Васильев В. Л. Юридическая психология : учеб, для вузов / под ред. В. Л. Васильева. М., 2010. С. 181.
4. Колесникова Н. Е. Ресоциализация осужденных как основа подготовки к освобождению. Псков, 2010. С. 43-44.
5. Пищелко А. В., Сочивко Д. В. Реадаптация и ресоциализация. М., 2003. С. 143.
6. Ресоциализация [Электронный ресурс]: сайт Википедия Свободная Энциклопедия. – Режим доступа - <https://ru.wikipedia.org/wiki/%D0%A0%D0%B5%D1%81%D0%BE%D1%86%D0%B8%D0%B0%D0%BB%D0%B8%D0%B7%D0%B0%D1%86%D0%B8%D1%8F> (12 нояб. 2019).
7. Шредер О. Б. Ресоциализация и социальная адаптация лиц, освобождающихся и освобожденных из учреждений, исполняющих наказания. Томск, 2011. С. 21.

## Spisok ispol'zovannyh istochnikov

1. Ugolovno-ispolnitel'nyj Kodeks Rossijskoj Federacii: - prinjat Gosudarstvennoj Dumoj 18 dekabnja 1996 g. // Kodeks. - 2019. - 89 s.
2. Baranov Ju. V. Stadii resocializacii osuzhdennyh v svete novyh sociologoantropologicheskikh vozzrenij i social'noj filosofii. SPb., 2006. S. 27.
3. Vasil'ev V. L. Juridicheskaja psihologija : uceb, dlja vuzov / pod red. V. L. Vasil'eva. M.,2010. S. 181.
4. Kolesnikova N. E. Resocializacija osuzhdennyh kak osnova podgotovki k osvobozhdeniju. Pskov, 2010. S. 43-44.
5. Pishhelko A. V., Sochivko D. V. Readaptacija i resocializacija. M., 2003. S. 143.
6. Resocializacija [Jelektronnyj resurs]: sajt VikipediJa Svobodnaja JenciklopediJa. - Rezhim dostupa - <https://ru.wikipedia.org/wiki/%D0%A0%D0%B5%D1%81%D0%BE%D1%86%D0%B8%D0%B0%D0%BB%D0%B8%D0%B7%D0%B0%D1%86%D0%B8%D1%8F> (12 nojab. 2019).
7. Shreder O. B. Resocializacija i social'naja adaptacija lic, osvobozhdajushhihsja i osvobozhdennyh iz uchrezhdenij, ispolnjajushhih nakazanija. Tomsk, 2011. S. 21.



# ОСОБЕННОСТИ ПРАВОСОЗНАНИЯ ОСУЖДЕННЫХ

## FEATURES OF SENSE OF JUSTICE OF CONVICTS

Авторы: Нимарицына Ольга Филипповна

Научный  
руководитель: Маякунов Александр Эдисонович

Аннотация: Статья посвящена особенностям правосознания осужденных. Рассматривается вопрос об изменении внутреннего отношения индивида к праву, как к средству исправления деформированного правосознания. Приводится понятие моральных представлений личности.

Ключевые  
слова: правосознание, осужденные, преступление, право, мораль

Annotation: The article is devoted to the peculiarities of the legal consciousness of convicts. The question of changing the internal attitude of the individual towards the law as a means of correcting the deformed legal consciousness is considered. The concept of moral representations of the individual is given.

Keywords: law awareness, convicted, crime, law, morality

Исследование правосознания осужденных имеет важное теоретическое и практическое значение, так как формирование правомерного добропорядочного поведения возможно лишь после изменения внутреннего отношения индивида к действующему праву. Эффективность уголовного наказания определяется не только восстановлением социальной справедливости, но и исправлением осужденного, которое невозможно без коррекции деформированного правосознания.

В структуре правосознания различают систему знаний о праве (правовая идеология) и правовые чувства (правовая психология). Единство этих сфер обнаруживает взаимодействие рационального и иррационального в правосознании. У каждой социальной группы можно выделить особенности правосознания, существуют они и у осужденных. Раскроем их в наиболее общем виде.

Неоднородность. Осужденные не представляют собой однородную группу лиц, применительно к которой можно было бы привести однозначный и исчерпывающий перечень характерных черт правового сознания. Это связано с различной природой совершенных преступлений и характером уголовного наказания. Отметим, что правосознание лиц, которые совершили насильственные преступления, отличается от правосознания осужденных за корыстные преступления либо преступления против порядка управления. Более того, нельзя механически подходить к вопросу о содержании правосознания лиц, которые совершили преступления одного и того же вида. У каждого осужденного формы и уровень деформированного представления о праве отличаются неповторимостью и уникальностью. Вместе с тем анализ индивидуальных особенностей правосознания невозможен без исследования ряда общих проблем.

Иерархичность целей формирования правосознания осужденных. Главной целью формирования правосознания является формирование установок на отказ от совершения преступлений, то есть индивидуальная, частная превенция. Эта цель может быть достигнута

как напрямую путем суровости уголовного наказания (режимные ограничения), так и опосредовано, путем формирования различных положительных социально-правовых установок законопослушного поведения. Это становится возможным благодаря действию разных средств: социальных (получение профессии), юридических (применение поощрений и взысканий), воспитательных (проведение бесед), религиозных (церковное окормление) и т.д. Иными словами, иерархичность целей формирования правосознания осужденных сочетается со множеством средств их достижения, поэтому совсем не обязательно в ходе того или иного процесса давать осужденному полные знания о действующей системе права. Важно раскрыть правовые способы удовлетворения его социальных потребностей, сформировать представление о важности правовых норм.

Высокий уровень нигилизма также является характерной чертой правосознания осужденных. Отрицательное отношение к существующему праву может иметь разные причины и формы внешнего выражения. Максимальный учет индивидуальных особенностей позволит эффективнее организовать правовоспитательный процесс.

В качестве еще одной значимой особенности правосознания осужденных следует отметить юридический эгоцентризм, особенностями которого являются убежденность в несправедливости назначенного судом наказания, предвзятости (а иногда и незаконности) действий сотрудников правоохранительной системы, злоупотребление правом на обжалование действий должностных лиц.

Одно из характерных черт правосознания осужденных является его неэффективность. Здесь важно обратить внимание на функции правосознания, такие как познавательная, оценочная, регулятивная, прогностическая, коммуникативная. Их реализация у осужденных носит дискретный характер, то есть отличается неразвитостью и локальностью. Другими словами, правосознание не используется осужденными как средство познания и оценки окружающих явлений (большим приоритетом пользуются оценки «достойное/недостойное», чем «законное/незаконное»). Правосознание не служит средством общения и регулятором поведения в силу преобладания криминальных субкультурных элементов (воровские законы, жаргон, татуировки, символика и т.д.) в фактическом поведении.

Преобладание криминальной морали в системе правовых и нравственных ценностей также образует специфику правосознания осужденных. В целом, для правосознания российского общества вообще характерно преобладание морали над правовыми знаниями и ценностями. Это предположение подтверждается различными научными исследованиями.

Так, по выражению К.А. Абульхановой-Славской, моральные представления являются стержнем всей системы, так называемым системообразующим фактором и представляют собой механизм сознания и становления личности. Моральные представления личности – это понимание, оценивание моральных норм, интерпретации тех случаев, когда личность осознает свои права и обязанности, их ограничения, что позволяет ей воспринимать, оценивать и представлять себя в различных моральных ситуациях.

При формировании правосознания осужденных необходимо учитывать существование указанных выше особенностей. Индикаторами правосознания осужденных являются их отношение к назначенному уголовному наказанию и правовое поведение в период отбывания наказания и после освобождения. Исходя из этого основная задача при формировании правосознания – это закрепление установки на правомерный тип поведения и отказ от преступления как средства удовлетворения индивидуальных потребностей и интересов. В связи с этим формирование правосознания может осуществляться разными путями благодаря многообразию средств (юридических, воспитательных, религиозных, психолого-

педагогических и ряда других). Каждое из средств позволяет сформировать у осужденных представление о недопустимости дальнейшего преступного поведения. Вместе с тем нельзя не учитывать, что эффективность религиозных, психологических и юридических средств находится в непосредственной зависимости от индивидуальных особенностей осужденных.

Литература:

1. Абульханова-Славская К.А., Еникаева Р.Р. Российский менталитет или игра без правил? // Российский менталитет. Психология личности, сознание, социальные представления. М., 1996. С. 4-27.
2. Ильин И.А. О сущности правосознания / Собр. Соч. в 10 т. - М.: Русская книга. 1994. - Т.4. - С. 127.

Literature:

1. Abulkhanova-Slavskaya K.A., Yenikayeva R.R. Russian mentality or game without rules? //Russian mentality. Personality psychology, consciousness, social perceptions. M, 1996. Page 4-27.
2. Ilin I.A. On the Essence of the Legal Consciousness/Sobr. Соч. In 10 vol. - M.: Russian book. 1994. - T.4. - PAGE 127.

# ОТВЕТСТВЕННОСТЬ ЗА НЕЗАКОННОЕ ПРИМЕНЕНИЕ СПЕЦИАЛЬНЫХ СРЕДСТВ

## RESPONSIBILITY FOR ILLEGAL USE OF SPECIAL TOOLS

Авторы: *Абрамова Екатерина Владимировна, Юрченкова Алена Сергеевна*

Аннотация: *В данной статье проводится анализ уголовно-правовой квалификации незаконного применения специальных средств сотрудниками полиции.*

Ключевые слова: *специальные средства, незаконное применение, уголовная ответственность.*

Annotation: *This article analyzes the criminal legal qualification of illegal use of special means by police officers*

Keywords: *special means, illegal use, criminal liability.*

На сотрудников правоохранительных органов возложен определенный круг задач, при решении которых могут применяться физическая сила, специальные средства и огнестрельное оружие.

Применение сотрудниками полиции физической силы, специальных средств и огнестрельного оружия может затрагивать личные права и свободы граждан Российской Федерации, а в том числе и иностранных граждан, и лиц без гражданства.

Зачастую многие сотрудники правоохранительных органов боятся прибегать к применению физической силы, специальных средств и огнестрельного оружия, что служит причиной, по которой могут пострадать как сами сотрудники, так и другие граждане. В первую очередь сотрудников от применения огнестрельного оружия останавливает боязнь предвзятой оценки их действий со стороны надзорных органов. Подобная ситуация может складываться и при применении сотрудниками полиции специальных средств, ведь даже за применение таких средств как наручники, сотрудник правоохранительных органов может быть привлечен к уголовной ответственности.

По мнению И.П. Зайковского специальные средства – это состоящие на вооружении полиции устройства, предметы, вещества, а также служебные животные, которые сотрудники могут применять в случаях и порядке, предусмотренных законодательством Российской Федерации. [1]

Федеральный закон «О полиции» в ст. 18 закрепляет, что сотрудник полиции имеет право на применение физической силы, специальных средств и огнестрельного оружия лично или в составе подразделения (группы) в случаях и порядке, предусмотренных федеральными конституционными законами, настоящим Федеральным законом и другими федеральными законами. [2]

Перечень специальных средств, состоящих на вооружении полиции, утверждается Правительством Российской Федерации в соответствии с Федеральным законом Российской Федерации от 07.02.2011 года № 3-ФЗ «О полиции» (г. 5 ст. 18), а именно распоряжением Правительства Российской Федерации от 05.05.2012 года № 737-р «Об утверждении перечня видов огнестрельного оружия, патронов к нему, боеприпасов и специальных средств,

состоящих на вооружении органов внутренних дел Российской Федерации». Данный перечень определяет конкретные виды специальных средств, которые сотрудник полиции может применять при осуществлении своей деятельности.

Закон «О полиции» содержит перечень специальных средств, которые вправе применять сотрудники правоохранительных органов. Кроме этого в ст. 22 Федерального закона «О полиции» устанавливаются определенные ограничения и запреты, связанные с применением физической силы, специальных средств и огнестрельного оружия.

Согласно ст. 21 Закона «О полиции» сотрудник полиции имеет право применять:

- палки специальные;
- специальные газовые средства (аэрозольные распылители, ручные гранаты раздражающего (слезоточивого) действия, патроны и боеприпасы (слезоточивого) действия;
- средства ограничения подвижности (наручники);
- специальные окрашивающие и маркирующие средства (специальные химические вещества);
- электрошоковые устройства (электрошокеры, дистанционные электрические картриджи);
- светошоковые устройства;
- служебных животных;
- световые и акустические специальные средства (ручные гранаты, оперативно-технические средства);
- средства принудительной остановки транспорта (специальные шипованные ленты);
- средства сковывания движения (сковывающая сеть);
- водометы;
- бронемшины;
- средства защиты охраняемых объектов (территорий), блокирования движения групп граждан, совершающих противоправные действия;
- действия разрушения преград (малогабаритные взрывные устройства направленного действия);
- специальные технические средства противодействия беспилотным воздушным судам. [2]

Стоит отметить, что приказом МВД России от 31 июля 2012 г. № 750 «Об установлении ограничений, связанных с применением сотрудниками полиции конкретных видов специальных средств» устанавливаются дополнительные ограничения по применению специальных средств, которые не отражены в законе «О полиции». [3]

Не редки случаи, когда сотрудником правоохранительных органов причиняется вред задерживаемому лицу при применении каких-либо средств, не находящихся на вооружении полиции. Российское законодательство разрешает сотрудникам полиции при отсутствии у него необходимых специальных средств или огнестрельного оружия применять подручные

средства только лишь в состоянии необходимой обороны, в случае крайней необходимости или при задержании лица, совершившего преступление. Данное положение закрепляет п. 3 ст. 18 Федерального закона «О полиции». [2]

При применении физической силы, специальных средств и огнестрельного оружия в отношении граждан, сотрудник полиции постоянно должен задумываться о причиненных последствиях.

Превышение полномочий при применении ими специальных средств могут представлять собой составы преступлений, предусмотренных статьей 108 УК РФ «Убийство, совершенное при превышении пределов необходимой обороны либо при превышении мер, необходимых для задержания лица, совершившего преступление», либо статьей 114 УК РФ «Причинение тяжкого или средней тяжести вреда здоровью при превышении пределов необходимой обороны либо при превышении мер, необходимых для задержания лица, совершившего преступление».

Если при задержании лица, совершившего административное правонарушение, применяются специальные средства и причиняется вред здоровью, то такие действия сотрудника полиции могут квалифицироваться по таким статьям Уголовного Кодекса, как ст. 111 «Умышленное причинение тяжкого вреда здоровью», ст. 112 «Умышленное причинение средней тяжести вреда здоровью», ст. 115 «Умышленное причинение легкого вреда здоровью» и ст. 118 «Причинение тяжкого вреда здоровью по неосторожности».

Если применение специальных средств связано с выполнением служебных обязанностей, то действия сотрудника полиции не подлежат уголовной ответственности с учетом, что соблюдаются все требования нормативно правовых актов Российской Федерации. Однако, если в действиях сотрудника полиции прослеживаются нарушения действующего законодательства, то он может быть привлечен к уголовной ответственности по таким статьям как 108 УК РФ «Убийство, совершенное при превышении пределов необходимой обороны либо при превышении мер, необходимых для задержания лица, совершившего преступление», 114 УК РФ «Причинение тяжкого или средней тяжести вреда здоровью при превышении пределов необходимой обороны либо при превышении мер, необходимых для задержания лица, совершившего преступление», 286 УК РФ «Превышение должностных полномочий», 302 УК РФ «Принуждение к даче показаний» и т.д.

В случае если действия сотрудника правоохранительных органов не связаны с выполнением служебных обязанностей, он может быть не привлечен к уголовной ответственности, когда данные действия связаны с необходимой обороной и крайней необходимостью, предусмотренных статьями 37 и 39 УК РФ. Во всех остальных случаях, когда действия сотрудника полиции не связаны с выполнением служебных обязанностей, и в них отсутствуют признаки необходимой обороны и крайней необходимости, он привлекается к уголовной ответственности в зависимости от причиненного вреда (ст. 105, 111, 112, 115, 116 УК РФ).

Правом на применение некоторой части специальных средств обладают не все сотрудники, а лишь те, кто прошли специальную профессиональную подготовку.

Сотрудники правоохранительных органов обязательно проходят профессиональное обучение в целях приобретения навыков, необходимых для выполнения служебных обязанностей, связанных с применением физической силы, специальных средств и огнестрельного оружия.

Сотрудник полиции, не прошедший периодическую проверку на профессиональную пригодность к действиям в условиях, связанных с применением физической силы,

специальных средств и огнестрельного оружия, проходит аттестацию на соответствие замещаемой должности. До вынесения решения о соответствии замещаемой должности сотрудник полиции отстраняется от выполнения обязанностей, связанных с возможным применением физической силы, специальных средств и огнестрельного оружия. [2]

Таким образом, применение специальных средств, независимо от того находятся они на вооружении органов внутренних дел или нет, должно осуществляться в строгом соответствии с законодательством Российской Федерации. Совокупность рассмотренных нормативных актов составляет правовую основу и устанавливает пределы применения физической силы, специальных средств и огнестрельного оружия сотрудниками полиции. Действия сотрудников полиции, связанных с применением физической силы, специальных средств и огнестрельного оружия, должны рассматриваться в соответствии со всеми нормативными требованиями. Любое отклонение в действиях сотрудников полиции от принятых норм влечет за собой их привлечение к дисциплинарной, а также уголовной ответственности.

### **Библиографический список:**

1. Зайковский И.П., Юдин С.Н. Применение специальных средств сотрудниками ОВД [Текст]: учебно-методическое пособие. / Зайковский И. П., Юдин С. Н. – М., ЦОКР МВД России, 2006. 128 с.
2. О полиции : Федеральный закон от 07.02.2011 №3-ФЗ.
3. Об установлении ограничений, связанных с применением сотрудниками полиции конкретных видов специальных средств: приказ МВД России от 31 июля 2012 г. № 750.

# СОВЕРШЕНСТВОВАНИЕ УСЛОВИЙ ПРИМЕНЕНИЯ ОСОБОГО ПОРЯДКА ПРИНЯТИЯ СУДЕБНОГО РЕШЕНИЯ ПРИ СОГЛАСИИ ОБВИНЯЕМОГО С ПРЕДЪЯВЛЕННЫМ ОБВИНЕНИЕМ

Авторы: *Ляхова Анжелика Ивановна, Стадченко Максим Александрович*

Аннотация: *В статье рассматривается необходимость внесения соответствующих изменений в Уголовно-процессуальный кодекс Российской Федерации, предусматривающих возможность рассмотрения в особом порядке принятия судебного решения при согласии обвиняемого с предъявленным обвинением уголовных дел о преступлениях, наказание за совершение которых не превышает 5 лет лишения свободы, а также дается авторская аргументация причин обоснованности принятия такого решения.*

Ключевые слова: *особый порядок принятия судебного решения при согласии обвиняемого с предъявленным обвинением, преступления небольшой и средней тяжести, тяжкие преступления, уголовно-правовая квалификация деяния, повышенная общественная опасность преступления, сложность в расследовании, интересы потерпевшего, общества и государства, гарантии справедливого правосудия.*

Annotation: *The article discusses the need to make appropriate amendments to the Code of Criminal Procedure of the Russian Federation, providing for the possibility of considering in a special order a judicial decision with the consent of the accused to criminal charges against the criminal offense, the punishment for which does not exceed 5 years in prison, and author argues the reasons for the validity of such a decision.*

Keywords: *special procedure for making a judicial decision with the consent of the accused with the charge, crimes of light and medium gravity, serious crimes, criminal legal qualification of the act, increased social danger of the crime, difficulty in the investigation, interests of the victim, society and the state, guarantees of fair justice.*

Особый порядок судебного разбирательства, предусмотренный главой 40 УПК РФ, был введен в уголовно-процессуальное законодательство страны в 2002 году, и рассматривался изначально как средство осуществления процессуальной экономии при рассмотрении уголовных дел о преступлениях, не представляющих повышенной общественной опасности. Однако, спустя некоторое время были внесены изменения в ч. 1. ст. 314 УПК РФ, в результате которых сфера действия особого порядка судебного разбирательства распространилась на уголовные дела о тяжких преступлениях, а формулировка статьи 314 УПК РФ стала предусматривать возможность его проведения по уголовным делам о преступлениях, наказание за совершение которых, предусмотренное УК РФ не превышает 10 лет лишения свободы [3].

Вместе с тем, начиная с 2018 г. со стороны ряда государственных органов, таких Верховный Суд РФ, Генеральная Прокуратура, а также научного сообщества, озвучиваются предложения исключить из сферы применения данного порядка уголовные дела о тяжких преступлениях. Потребность внесения таких изменений видится обоснованной и может быть объяснена рядом факторов.

Наибольшую распространённость имеет объяснение негативного состояния современного



особого порядка судебного разбирательства, связанное со статистическими данными, свидетельствующими о том, что в последние 2-3 года большое количество уголовных дел рассматривается по правилам главы 40 УПК РФ. В частности, речь идет о том, что в период с 2007 по 2018 гг. в данном порядке было рассмотрено 73, 7 % от общего числа уголовных дел [6, С. 94]. Необходимо отметить, что несмотря на указанные статистические данные, данная причина не должна быть определяющей в обосновании необходимости рассмотрения уголовных дел в особом порядке о преступлениях небольшой и средней тяжести; ее следует рассматривать в совокупности с иными. Во-первых, статистическая информация в зависимости от конкретного года может изменяться в сторону понижения или, наоборот, в сторону повышения; она динамична. Так по данным судебной статистики Судебного департамента при ВС РФ в 2017 году в РФ в особом порядке принятия судебного решения при согласии обвиняемого с предъявленным ему обвинением было рассмотрено около 61, 2 % уголовных дел, в 2018 году – 68, 2 %; в 2019 году данный показатель был на уровне 62, 4 % [7]. Во-вторых, ни один нормативный-правовой акт не содержит указания на то, какой объем рассмотрения уголовных дел в особом порядке является допустимым, а какой – отхождением от нормы.

Тяжкие преступления в своем большинстве отличаются сложностью. Она имеет место быть при производстве предварительного расследования и обусловлена самим механизмом совершения преступления, характером действий преступника, их количественной характеристикой. Нередко, данные преступления отличаются особо сложным способом совершения и способом сокрытия. При их совершении могут использоваться технические средства, с помощью которых само преступное деяние становится латентным, способ его совершения отличается изощренностью, следы преступления сведены к минимуму. В качестве примеров можно привести такие составы преступления, как «Неправомерный оборот средств платежей – ст. 187 УК РФ», «Преднамеренное банкротство – ст. 196 УК РФ», «Фиктивное банкротство – ст. 197 УК РФ». Поэтому в целях назначения лицу справедливого наказания, а также установления «полной картины» всего преступления, преступных связей, механизма его совершения по таким категориям дел необходимо проводить полноценное «судебное следствие» с помощью непосредственного исследования доказательств в суде, что невозможно осуществить в особом порядке судебного разбирательства.

Как правило, на совершение лицом тяжкого преступления указывает наличие квалифицирующих и особо квалифицирующих признаков. Данные признаки закрепляются в ч. 2, 3 конкретной статьи Особенной части Уголовного Кодекса РФ и т.д. Многие из них носят оценочный характер: «с причинением значительного ущерба гражданину», «с применением насилия, не опасного для жизни или здоровья, либо с угрозой применения такого насилия», «повлекли тяжкие последствия или создали угрозу их наступления», «совершенное из корыстной заинтересованности». Данные признаки влияют на квалификацию деяния, которая изначально дается органами предварительного расследования. Однако, не стоит забывать, что окончательная квалификация деяния дается судом и отражается в обвинительном приговоре. Кроме того, квалифицирующие признаки влияют и на меру наказания для лица, а поэтому в целях устранения возможных ситуаций, связанных с осуждением лица на основе необоснованно завышенного объема обвинения или наоборот его мягкости, наличие или отсутствие данных признаков должно быть всесторонне исследовано судом первой инстанции в целях постановления законного и обоснованного приговора и назначения лицу наказания, соразмерно отвечающему характеру и степени общественной опасности совершенного им деяния. Согласно п. 12 Постановления Пленума Верховного Суда РФ «О применении судами особого порядка судебного разбирательства уголовных дел» по итогам проведения данного порядка возможно принятие судебных решений, касающихся изменения квалификации деяния [5]. Однако, как показывает судебная практика – затруднительно изменить квалификацию деяния в особом порядке судебного разбирательства без исследования доказательств,

особенно в тех случаях, когда речь идет об квалифицирующих оценочных признаках (причинение значительного ущерба гражданину).

В уголовно-процессуальном законодательстве фигурирует такое понятие, как «тяжесть» преступления. В научной литературе, в частности в работе А. Г. Кулева и Л. О. Кулевой высказано мнение, что тяжесть преступления обуславливается его принадлежностью к той или иной категории и по результатам анализа уголовно-правовых и уголовно-процессуальных норм приводится положение, что понятие «категория» преступления и «тяжесть» преступления представляют собой ничто иное, как синонимы, которые совпадают по объему [8, С. 3]. Почему необходимо понизить сферу применения особого порядка принятия судебного решения при согласии обвиняемого с предъявленным ему обвинением до рассмотрения уголовных дел о преступлениях небольшой и средней тяжести, а не наоборот распространить данный порядок на особо тяжкие преступления? Дело в том, что несмотря на то, что все составы преступлений, предусмотренные Особенной частью УК РФ, негативны, обладают отрицательной оценкой как со стороны норм морали, общественных ценностей и правовых норм, законодатель в силу объективных причин не может давать им всем одинаковую оценку. Поэтому им осуществляется категоризация преступлений в зависимости от характера и степени общественной опасности, влияющая на множество других аспектов: вид и размер наказания, избрание той или иной меры пресечения, состав суда, подсудность и подследственность уголовных дел... Преступления, отнесенные в соответствии с Уголовным Кодексом РФ к категории тяжких представляют собой умышленные деяния, за совершение которых максимальное наказание не превышает 10 лет лишения свободы [2]. Следует заметить, что данное наказание (10 лет лишения свободы) имеет колоссальную количественную оценку. Тяжкие преступления отличаются повышенной общественной опасностью; в результате их совершения здоровью, имуществу, психике, моральному, материальному и физическому состоянию потерпевшего причиняется существенный вред; на такие объекты уголовно-правовой охраны посягают следующие составы преступления – ч. 1, 2 ст. 111 УК РФ, ч. 1, 2 ст. 131, 132 УК РФ, ч. 3 ст. 158 УК РФ, ч. 2 ст. 161 УК РФ, ч. 1 ст. 162 УК РФ и ряд других. Данные преступления покушаются на одни из важнейших элементов уголовно-правовой охраны. Поэтому сам факт обвинения лица в их совершении органами преследования должен быть всесторонне исследован в судебном заседании в общем порядке судебного разбирательства судом с учетом требований главы 37 УПК РФ. Посредством проведения которого будет реализована цель обеспечения надлежащего уровня процессуальных гарантий справедливого правосудия и назначения лицу, признанному виновным в их совершении, наказания, которое бы в полной мере отвечало характеру деяния и особенностям личности, его совершившего. Что в конечном итоге способствовало бы постановлению законного, справедливого и обоснованного приговора в независимости от факта согласия подсудимого с предъявленным обвинением.

Возвращаясь к вышеупомянутому утверждению о том, что ряд государственных органов и представителей научных кругов видит необходимость в сужении сферы применения особого порядка судебного разбирательства необходимо отметить следующее. В 2019 году Верховный Суд Российской Федерации обратился в Государственную думу с предложением рассматривать в особом порядке судебного разбирательства, предусмотренном главой 40 УПК РФ, уголовные дела о преступлениях, совершенных умышленно максимальное наказание за совершение которых не превышает 5 лет лишения свободы, а также все неосторожные деяния. В пояснительной записке к законопроекту отмечено, что практически 70 % всех рассматриваемых судами общей юрисдикции дел рассматриваются по правилам главы 40 УПК РФ. Согласно данным Судебного департамента при Верховном Суде Российской Федерации, в 2018 году в особом порядке при согласии обвиняемого с предъявленным ему обвинением рассмотрено 553 990 уголовных дел в отношении 579 820 лиц. Из них обвиняемые в

преступлениях небольшой тяжести составляют 58,9% лиц, осужденных в особом порядке; обвиняемые в преступлениях средней тяжести - 23,7%; обвиняемые в тяжких преступлениях - 17,4%. То есть, в прошедшем году в особом порядке рассмотрены уголовные дела о тяжких преступлениях в отношении 84 тыс. лиц – что представляет собой 58% от общего числа обвиняемых в тяжких преступлениях; кроме того, тяжкие преступления, как правило отличаются особой сложностью, затрагивают интересы значительного числа потерпевших, вызывают большой общественный резонанс, что требует повышения гарантий осуществления справедливого правосудия посредством применения общего порядка судебного разбирательства, в котором полноценно реализован принцип непосредственности и устности исследования доказательств [4]. Анализируя данное предложение Верховного Суда РФ, необходимо заметить, что в качестве доводов своей инициативы данный орган ссылается на статистические данные, говорящие о широком применении особого порядка судебного разбирательства, по сути вытеснившим общий порядок судебного разбирательства, а также на саму специфику уголовно-наказуемых деяний, отнесенных к категории тяжких, из-за которой обеспечить надлежащие гарантии справедливого правосудия и в конечном итоге постановление законного и обоснованного приговора возможно только в общем порядке судебного разбирательства. Кроме того, представляет интерес положение, отраженное в рассматриваемой пояснительной записке к проекту федерального закона «О внесении изменений в статьи 314 и 316 Уголовно-процессуального кодекса Российской Федерации» посвящённое назначению данного порядка. Так, в пояснительной записке отмечено, что изначально особый порядок судебного разбирательства вводился законодателем, как средство процессуальной экономии по делам о преступлениях, не представляющих повышенной общественной опасности. Таким образом, внесение законодательных изменений, предусматривающих применение особого порядка судебного разбирательства по уголовным делам о преступлениях небольшой и средней тяжести – возвращение к исходной регламентации данного института, отвечающей тому назначению, с которым рассматриваемый порядок изначально вводился законодателем. Также немаловажным фактом, дающим возможность проведения данных преобразований, является положение, высказанное ВС РФ о том, что изменение условий для проведения особого порядка судебного разбирательства не затрагивает конституционные права обвиняемого, так как предоставленное уголовно-процессуальным законом право обвиняемого лица заявлять ходатайство о рассмотрении дела в суде в том или ином порядке не относится к основным правам человека и гражданина, гарантированным Конституцией Российской Федерации. Поэтому оно не посягает на конституционные права человека. Действительно, данное изменение не противоречит ст. ст. 47, 48 Конституции РФ, а самое главное, не идет в разрез с ч. 2 ст. 55 Основного закона страны, провозглашающей, что в Российской Федерации не издаются законы, отменяющие или умаляющие права и свободы человека и гражданина [1].

Рассматривая оценку данных изменений в научном сообществе, целесообразно привести в пример работу Головки Л. В. «Уголовное судопроизводство в условиях перманентной судебной реформы», в которой автор высказывает мнение о том, что особый порядок принятия судебного решения при согласии обвиняемого с предъявленным обвинением нуждается в институциональной редукции на нормативном уровне, а поэтому возвращение к изначальной задумке законодателя, заложенной в первую редакцию УПК РФ, заключающуюся в ограничении применения данного института лишь по уголовным делам о преступлениях, предусматривающих наказание до 5 лет лишения свободы, – стало необходимым [9, С. 15]. Кроме того, автор дает негативную оценку изменениям в законодательстве, посредством которых особый порядок стал применяться по уголовным делам о тяжких преступлениях, отмечая, что они представляют собой очевидный эксцесс, не оправдавший себя и «искажающий» правосудие по уголовным делам. Также, автор ссылается на статистические данные, отражающие высокий уровень рассмотрения уголовных дел в особом порядке, и

утверждает, что граница, разделяющая правосудие от «конвейера», была давно пройдена.

Таким образом, на основании собственной приведённой аргументации и анализе аргументации, высказанной Верховным Судом РФ и представителями научного сообщества можно прийти к выводу, что внесение изменений в законодательство, касающихся условий реализации особого порядка, предусматривающих возможность его рассмотрения по уголовным делам о преступлениях небольшой и средней тяжести видится обоснованным и необходимым в целях оптимизации уголовного судопроизводства.

## **Использованные источники**

1. Конституция Российской Федерации: принята всенарод. голосованием 12.12.1993 (с учетом поправок, внесенных Законами РФ о поправках к Конституции РФ от 30.12.2008 № 6-ФКЗ, от 30.12.2008 № 7-ФКЗ, от 05.02.2014 № 2-ФКЗ, от 21.07.2014 № 11-ФКЗ) // Собрание законодательства Российской Федерации. – 2014. – № 31. – Ст. 4398.
2. Уголовный Кодекс Российской Федерации от 13.09.1996 № 63-ФЗ (ред. от 07.04.2020) (с изм. и доп., вступ. в силу с 12.04.2020) // Собрание законодательства Российской Федерации. – 1996. – № 25. – Ст. 2954.
3. Уголовно-процессуальный кодекс Российской Федерации от 18.12.2001 № 174-ФЗ (ред. от 07.04.2020) // Собрание законодательства Российской Федерации. – 2001. – № 52. (ч. I) – Ст. 4921.
4. Проект Федерального закона «О внесении изменений в статьи 314 и 316 Уголовно-процессуального кодекса Российской Федерации» (подготовлен Верховным Судом Российской Федерации) (ред. до внесения в ГД ФС РФ, текст по состоянию на 11.04.2019).
5. Постановление Пленума Верховного Суда РФ от 05.12.2006 № 60 (ред. от 22.12.2015) «О применении судами особого порядка судебного разбирательства уголовных дел» // Российская газета. – 2006. – № 286.
6. Алексеев Н.А., Федоров И.З. Институт особого порядка принятия судебного решения при согласии обвиняемого с предъявленным обвинением в ракурсе тенденций уголовно-процессуальной политики, актуальных проблем и предложений по их решению // Вестник российского университета кооперации. 2020. № 1 (39). С. 93-99.
7. Данные судебной статистики: официальный сайт Судебного Департамента при Верховном Суде Российской Федерации. – URL: <http://www.cdper.ru> (Дата обращения: 31.05.2020).
8. Кулев А. Г., Кулева Л. О. Категоризация преступлений при конструировании уголовно-процессуальных норм // Актуальные проблемы российского права. 2019. № 4. С. 1-8. // СПС КонсультантПлюс.
9. Головкин Л. В. Уголовное судопроизводство в условиях перманентной судебной реформы // Закон. 2019. № 4. С. 1-17 // СПС КонсультантПлюс.

## **ISPOL'ZOVANNYE ISTOCHNIKI**

1. Konstitucija Rossijskoj Federacii: prinjata vsenarod. golosovaniem 12.12.1993 (s uchetom popravok, vnesennyh Zakonami RF o popravkah k Konstitucii RF ot 30.12.2008 № 6-FKZ, ot 30.12.2008 № 7-FKZ, ot 05.02.2014 № 2-FKZ, ot 21.07.2014 № 11-FKZ) // Sobranie zakonodatel'stva Rossijskoj Federacii. – 2014. – № 31. – St. 4398.

2. Uголовnyj Kodeks Rossijskoj Federacii ot 13.09.1996 № 63-FZ (red. ot 07.04.2020) (s izm. i dop., vstup. v silu s 12.04.2020) // Sobranie zakonodatel'stva Rossijskoj Federacii. – 1996. – № 25. – St. 2954.
3. Uголовno-processual'nyj kodeks Rossijskoj Federacii ot 18.12.2001 № 174-FZ (red. ot 07.04.2020) // Sobranie zakonodatel'stva Rossijskoj Federacii. – 2001. – № 52. (ch. I) – St. 4921.
4. Proekt Federal'nogo zakona «O vnesenii izmenenij v stat'i 314 i 316 Uголовno-processual'nogo kodeksa Rossijskoj Federacii» (podgotovlen Verhovnym Sudom Rossijskoj Federacii) (red. do vnesenija v GD FS RF, tekst po sostojaniju na 11.04.2019).
5. Postanovlenie Plenuma Verhovnogo Suda RF ot 05.12.2006 № 60 (red. ot 22.12.2015) «O primenenii sudami osobogo porjadka sudebnogo razbiratel'stva uголовnyh del» // Rossijskaja gazeta. – 2006. – № 286.
6. Alekseev N. A., Fedorov I. Z. Institut osobogo porjadka prinjatija sudebnogo reshenija pri soglasii obvinjaemogo s pred#javlennym obvineniem v rakurse tendencij uголовno-processual'noj politiki, aktual'nyh problem i predlozhenij po ih resheniju // Vestnik rossijskogo universiteta kooperacii. 2020. № 1 (39). S. 93-99.
7. Dannye sudebnoj statistiki: oficial'nyj sajt Sudebnogo Departamenta pri Verhovnom Sude Rossijskoj Federacii. – URL: <http://www.cdep.ru> (Data obrashhenija: 31.05.2020).
8. Kulev A. G., Kuleva L. O. Kategorizacija prestuplenij pri konstruirovanii uголовno-processual'nyh norm // Aktual'nye problemy rossijskogo prava. 2019. № 4. S. 1-8. // SPS Konsul'tantPljus.
9. Golovko L. V. Uголовnoe sudoproizvodstvo v uslovijah permanentnoj sudebnoj reformy // Zakon. 2019. № 4. S. 1-17 // SPS Konsul'tantPljus.

# СОВЕРШЕНСТВОВАНИЕ МЕХАНИЗМОВ ФОРМИРОВАНИЯ И ПРИМЕНЕНИЯ ПРЕДВАРИТЕЛЬНЫХ РЕШЕНИЙ В ТАМОЖЕННОМ КОНТРОЛЕ

## IMPROVEMENT OF MECHANISMS FOR FORMING AND APPLYING PRELIMINARY DECISIONS IN CUSTOMS CONTROL

Авторы: Городнянская Анастасия Юрьевна

Научный руководитель: Шевченко Наталья Владимировна

Аннотация: данная статья посвящена рассмотрению особенностей применения предварительных решений в системе таможенного контроля. Так же рассматриваются основные тенденции и механизмы формирования и применения предварительных решений. Содержится информация о процедуре принятия и действия предварительного решения. Рассмотрены направления совершенствования предварительных решений в таможенном контроле.

Ключевые слова: предварительные решения, таможенный контроль, ТН ВЭД, механизмы, внешнеэкономическая деятельность, уполномоченный таможенный орган.

Annotation: this article is devoted to the peculiarities of applying preliminary decisions in the customs control system. The main trends and mechanisms of formation and application of preliminary decisions are also considered. Contains information about the procedure for making and acting on a preliminary decision. The directions of improvement of preliminary decisions in customs control are considered.

Keywords: preliminary decisions, customs control, CN of FEA, mechanisms, foreign economic activity, authorized customs body.

На современном этапе развития внешнеторговые отношения характеризуются быстрым и значительным ростом товаропотоков, что, в свою очередь, требует поиска инструментов таможенного контроля, обеспечивающих соблюдение таможенного регулирования в минимальные сроки. Для принятия предварительного решения, участники внешнеэкономической деятельности (далее – участники ВЭД) направляют заявление в соответствующий таможенный орган с просьбой предоставления такой государственной услуги. Главная цель таких решений – упрощение таможенных операций. За счет формирования предварительных решений увеличивается подлинность результатов таможенного контроля, при помощи метода определения таможенной стоимости, определения кода ТН ВЭД, страны происхождения товара<sup>[1]</sup>.

Непрерывное исполнение и действие предварительного решения в течение 5 лет, ведут к значительному сокращению времени таможенного контроля за счет неоднократного применения данных решений.

Совместно с тем предоставление предварительных решений в только в виде инструмента

упрощения таможенных операций, ограничивает вероятность использования их в таможенном контроле для целей эффективного применения таможенного тарифа, которое допустимо при совместном формировании и применении предварительных решений по вопросам таможенной стоимости, классификации и происхождении товаров.

Однако время проведения таможенного контроля увеличивается из-за отдельного формирования данных решений, так и отсутствия отдельных видов предварительных решений при таможенных операциях.

Данные недостатки не позволяют применять предварительные решения для целей достижения требуемого в нынешних обстоятельствах сочетания эффективности и своевременности таможенного контроля, что устанавливает неизбежность развития механизмов формирования и применения предварительных решений в таможенном контроле[2].

Требование о классификации товара, то есть присвоения ему определенного номера согласно товарной номенклатуре внешнеэкономической деятельности, направляется в соответствующий орган таможенной службы страны. Это может быть федеральный орган исполнительной власти, либо иной уполномоченный орган, осуществляющий контроль и надзор в сфере таможенного дела[3].

Предварительное решение будет действовать в течение пяти лет со дня его вынесения. Со стороны заявителя оформляется электронное обращение, которое подписывается усиленной электронной цифровой подписью. Обращение можно оформить через «Единый портал государственных услуг», так же подать заявление в ответственный государственный орган в письменном виде. Информационное взаимодействие систем таможенной организации, декларанта осуществляется через единую федеральную информационную систему[4].

В заявлении для запроса процедуры всегда указывается платежный документ, который оформляется при оплате таможенной пошлины за пользование услугами таможенной организации. Так же документ содержит информацию, позволяющую наиболее точно идентифицировать товар. Сюда относят наименование организации, ее товарный знак, характеристики товара, подлежащего утверждению. Если подача заявления осуществляется в бумажном виде, то к документу прикрепляются данные о лице, оформившем запрос.

Уполномоченный таможенный орган вправе отказать в рассмотрении заявления о принятии предварительного решения в следующих случаях:

1. Отсутствие подписи в документах уполномоченного лица;
2. Поданный запрос не соответствует требованиям к заявлению;
3. Отсутствие в заявлении документа, подтверждающего оплату государственной пошлины[5].

В ситуации, когда уполномоченный орган не может четко идентифицировать и определить код товара, он в течение двадцати рабочих дней отправляет письменный запрос к заявителю, на предоставление дополнительных характеристик к товару. Запрос носит обоснованный характер. В нем перечисляется перечень необходимых дополнительных документов, которые надо предоставить в уполномоченный орган. Запрашиваемые данные должны помочь установить код товара согласно номенклатуре.

Таможенный орган имеет право отказать в принятии предварительного решения в следующих случаях:

1. У заявителя уже есть решение с не истекшим сроком действия, однако это правило не распространяется на решение, срок действия которого истекает в ближайшие 60 дней;
2. Отсутствие дополнительной информации, запрошенной уполномоченным органом. Либо не предоставление информации в установленный законодательством шестидесятидневный срок;
3. Противоречивость информации в документах заявителя[6].

Данное решение выносится в течение двадцати рабочих дней. Данные о решении подписываются усиленной электронной цифровой подписью и отправляются заявителю. Если заявитель в срок не предоставил требуемые дополнительные данные о товаре, то уполномоченный орган в течение двадцати рабочих дней должен вынести решение об отказе, а также сообщить о его причинах. Само решение о классификации товара принимается в течение шестидесяти календарных дней. Форма документа, в котором утверждается решение, определяется Евразийской экономической комиссией. Кроме того, уполномоченный орган по надзору и контролю в области таможенного дела самостоятельно определяет формат вынесения решения в электронном виде и форму заполнения на бумажном носителе. В его полномочия так же входит утверждение принципов заполнения всех сопроводительных документов, подаваемых заявителем. Решение начинает действовать со дня его принятия. То же правило распространяется и на отказ.

Согласно ст.23 ТК ЕАЭС предварительное решение о классификации товаров принимается по каждому виду товара, включающему конкретную модель, марку, артикул, модификацию[7].

Механизмы формирования и применения предварительных решений о классификации и происхождении товаров имеют ряд преимуществ, позволяющих повысить достоверность и сократить время проверочных мероприятий. Однако они имеют и недостатки, снижающие достоверность выбора и увеличивающие время на проверочные мероприятия.

Достоверность проверочных мероприятий заключается в правильности выражения разницы мировых и внутренних цен товаров в сумме ввозной таможенной пошлины, которая позволяет выровнять условия конкуренции на внутреннем рынке между отечественными и зарубежными товаропроизводителями.

Экономический результат от применения предварительных решений в таможенном контроле представляет собой разницу экономических выгод и расходов. Экономические выгоды определяются сочетанием возможностей повышения достоверности результатов и сокращения времени проверочных мероприятий в процессе реализации функций контроля за соблюдением мер таможенно-тарифного регулирования при перемещении товаров через таможенную границу и таможенном декларировании. Размер экономического эффекта свидетельствует о целесообразности применения разработанных механизмов формирования и применения предварительных решений в таможенном контроле.

Таким образом, направления совершенствования механизмов формирования и применения предварительных решений в таможенном контроле, необходимо осуществлять постепенно. К ним можно отнести:

1. Разработка специализированных информационных систем для целей формирования и применения предварительных решений в таможенном контроле;
2. Разработка методических и организационных документов для формирования и применения предварительных решений в таможенном контроле;
3. Обучение таможенных специалистов новым навыкам формирования предварительных решений;



4. Разработка автоматизированного таможенного контроля с применением предварительного решения;
5. Распределение полномочий формирования и применения предварительных решений в системе таможенного контроля[8].

## Литература

1. О таможенном регулировании в Российской Федерации и о внесении изменений в отдельные законодательные акты Российской Федерации [Электронный ресурс] : федер. закон от 03.08.2018 № 289-ФЗ (ред. от 27.12.2019) № 487-ФЗ // Справочно-правовая система «КонсультантПлюс». Информ. банк. «Версия Проф». Разд. «Законодательство».
2. Об утверждении Общего положения о региональном таможенном управлении [Текст] : Приказ ФТС России от 31.05.2018 № 832 (ред. 30.08.2019) // Собрание законодательства РФ.
3. Таможенный кодекс Евразийского Экономического Союза (приложение № 1 к Договору о Таможенном кодексе Евразийского экономического союза) [Текст] : (ред. от 01.01.2018) // Собрание законодательства РФ.
4. Гладков А.Р. Механизм формирования предварительного решения для целей таможенного контроля // Вестник Российской таможенной академии. – 2018. – № 4 (45). – С. 110-117.
5. Гладков А.Р. Совершенствование механизмов формирования и применения предварительных решений в таможенном контроле : дис. канд. эконом. наук : 08.00.05 / А.Р. Гладков. – Люберцы, 2018. – 190с.
6. Соловьева Л.П., Комков Е.А. Предварительные классификационные решения в России: проблемы и пути их решения // сборник научных трудов «Таможенные, социально-экономические и правовые инновации на Дальнем Востоке России», 2016. С. 93-99.
7. Юсупова С.Я., Кнышов А.В. Организационно-управленческий механизм предоставления таможенными органами государственной услуги для принятия предварительных решений по классификации товаров // Вестник Московского университета МВД России. № 6. 2016. С. 177-182.

## Literatura

1. O tamozhennom regulirovanii v Rossijskoj Federacii i o vnesenii izmenenij v ot del'nye zakonodatel'nye akty Rossijskoj Federacii [Jelektronnyj resurs] : feder. zakon ot 03.08.2018 № 289-FZ (red. ot 27.12.2019) № 487-FZ // Spravochno-pravovaja sistema «Konsul'tantPljus». Inform. bank. «Versija Prof». Razd. «Zakonodatel'stvo».
2. Ob utverzhdanii Obshhego polozhenija o regional'nom tamozhennom upravlenii [Tekst] : Prikaz FTS Rossii ot 31.05.2018 № 832 (red. 30.08.2019) // Sobranie zakonodatel'stva RF.
3. Tamozhennyj kodeks Evrazijskogo Jekonomicheskogo Sojuza (prilozhenie № 1 k Dogovoru o Tamozhennom kodekse Evrazijskogo jekonomicheskogo sojuza) [Tekst] : (red. ot 01.01.2018) // Sobranie zakonodatel'stva RF.
4. Gladkov A.R. Mehanizm formirovanija predvaritel'nogo reshenija dlja celej tamozhennogo kontrolja // Vestnik Rossijskoj tamozhennoj akademii. – 2018. – № 4 (45). – S. 110-117.
5. Gladkov A.R. Sovershenstvovanie mehanizmov formirovanija i primenenija predvaritel'nyh reshenij v tamozhennom kontrole : dis. kand. jekonom. nauk : 08.00.05 / A.R. Gladkov. – Ljubercy, 2018. – 190s.
6. Solov'eva L.P., Komkov E.A. Predvaritel'nye klassifikacionnye reshenija v Rossii: problemy i puti ih reshenija // sbornik nauchnyh trudov «Tamozhennye, social'no-jekonomicheskie i

pravovye innovacii na Dal'nem Vostoke Rossii», 2016. S. 93-99.

7. Jusupova S.Ja., Knyshov A.V. Organizacionno-upravlencheskij mehanizm predostavlenija tamozhennymi organami gosudarstvennoj uslugi dlja prinjatija predvaritel'nyh reshenij po klassifikacii tovarov // Vestnik Moskovskogo universiteta MVD Rossii. № 6. 2016. S. 177-182.

[1] Об утверждении Общего положения о региональном таможенном управлении : Приказ ФТС России от 31.05.2018 № 832 (ред. 30.08.2019) // Собрание законодательства РФ.

[2] Гладков А.Р. Совершенствование механизмов формирования и применения предварительных решений в таможенном контроле : дис. канд. эконом. наук : 08.00.05. Люберцы, 2018. С. 118

[3] Юсупова С.Я., Кнышов А.В. Организационно-управленческий механизм предоставления таможенными органами государственной услуги для принятия предварительных решений по классификации товаров // Вестник Московского университета МВД России. 2016. № 6.

[4] Гладков А.Р. Механизм формирования предварительного решения для целей таможенного контроля // Вестник Российской таможенной академии. 2018. С. 110-117.

[5] О таможенном регулировании в Российской Федерации и о внесении изменений в отдельные законодательные акты Российской Федерации [Электронный ресурс] : федер. закон от 03.08.2018 № 289-ФЗ (ред. от 27.12.2019) № 487-ФЗ // Справочно-правовая система «КонсультантПлюс». Информ. банк. «Версия Проф». Разд. «Законодательство».

[6] О таможенном регулировании в Российской Федерации и о внесении изменений в отдельные законодательные акты Российской Федерации [Электронный ресурс] : федер. закон от 03.08.2018 № 289-ФЗ (ред. от 27.12.2019) № 487-ФЗ // Справочно-правовая система «КонсультантПлюс». Информ. банк. «Версия Проф». Разд. «Законодательство».

[7] Таможенный кодекс Евразийского Экономического Союза (приложение № 1 к Договору о Таможенном кодексе Евразийского экономического союза) [Текст] : (ред. от 01.01.2018) // Собрание законодательства РФ.

[8] Соловьева Л.П., Комков Е.А. Предварительные классификационные решения в России: проблемы и пути их решения // сборник научных трудов «Таможенные, социально-экономические и правовые инновации на Дальнем Востоке России». 2016.

# КАТЕГОРИЗАЦИЯ ПРЕСТУПЛЕНИЙ В РОССИЙСКОМ И ГЕРМАНСКОМ УГОЛОВНОМ ПРАВЕ: СПЕЦИФИКА И ОСНОВНЫЕ ПРОБЛЕМЫ

## CATEGORIZATION OF CRIMES IN THE RUSSIAN AND GERMAN CRIMINAL LAW: FEATURES AND BASIC PROBLEMS

Авторы: Томилова Елена Васильевна

Аннотация: Данная статья посвящена анализу уголовного законодательства России и Германии, а именно – норм, касающихся категории преступлений. Целью данного исследования является выявление отличительных особенностей российского и германского законодательства во взгляде на категории преступлений, а также специфические проблемы категоризации.

Ключевые слова: Россия, Германия, преступления, категории преступлений, неосторожные преступления, тяжкие преступления.

Annotation: This article is devoted to the analysis of the criminal legislation of Russia and Germany, namely, the norms related to the category of crimes. The purpose of this study is to identify the distinguishing features of Russian and German legislation in terms of categories of crimes, as well as specific problems of categorization.

Keywords: Russia, Germany, crimes, categories of crimes, reckless crimes, serious crimes.

Учитывая постоянные процессы глобализации всех сфер жизни современного общества, необходимо отметить также существование и правовой интеграции. Россия и Германия, как страны, относящиеся к романо-германской правовой семье, обладают схожим уголовным законодательством, и изучение отдельных норм уголовного права Германии может поспособствовать развитию уголовного законодательства России и наоборот. Актуальность работы заключается в возможности по результатам сравнительного анализа выявить проблемные моменты законодательства как России, так и Германии, что может стать поводом к улучшению норм уголовного права.

Теория уголовного права определяет категоризацию преступлений как «специфический прием юридической техники, представляющий собой деление закрепленных правовых положений по единому критерию на определенные категории, обладающий нормативно-правовым характером и имеющий своей целью единообразное понимание и применение уголовно-правовых институтов и норм»<sup>[1]</sup>. Разграничение преступлений по категориям, закреплённое статьёй 15 Уголовного кодекса Российской Федерации, с момента издания данного федерального закона постоянно претерпевает изменения.

Федеральным законом от 17.06.2019 № 146-ФЗ<sup>[2]</sup> законодатель вносит последние поправки в категоризацию преступлений, возвращая ранее существовавшую категорию тяжких неосторожных преступлений. Этим законом внесены изменения в части третью и четвёртую статьи 15 УК РФ, тем самым относя неосторожные преступления к категории не только преступлений небольшой и средней тяжести, но и к тяжким.

Изменения, внесённые в ст. 15 УК РФ, приводят к тому, что для преступлений средней тяжести и тяжких преступлений можно увидеть следующую закономерность: за умышленные деяния предусмотрено «меньшее максимальное наказание, чем за деяния, совершенные с виной в форме неосторожности»[3]. Это подтверждается тем, что за умышленные преступления средней тяжести максимальный срок наказания не превышает пяти лет лишения свободы, а для неосторожных деяний - десяти лет. Подобная ситуация наблюдается и в категории тяжких преступлений: за совершение умышленных максимальным сроком наказания является десять лет лишения свободы, тогда как за совершение неосторожных этот срок не превышает пятнадцати.

Внесение таких изменений в Уголовный кодекс может говорить о том, что законодатель высоко оценивает общественную опасность неосторожных преступлений, тем самым снижая степень общественной опасности умышленных деяний. Данное противоречие является проблемой нововведённой категоризации.

В уголовном законодательстве Германии категоризация преступных деяний упрощена по сравнению с российским уголовным правом. Согласно §12 Уголовного кодекса Федеративной Республики Германии[4], преступные деяния делятся на преступления и проступки. Преступлениями признаются противоправные деяния, за которые предусмотрено минимальное наказание в виде лишения свободы на срок от одного года, а также более строгое наказание. Под проступками же понимаются такие противоправные деяния, за совершение которых предусмотрено наказание в виде лишения свободы сроком до одного года либо штрафные санкции. Следует отметить, что в УК РФ не содержится понятия «проступок».

Категоризация преступлений в УК ФРГ не играет существенной роли и уголовно-правового значения. Закреплённое разграничение преступных деяний является условным, не учитывает форму вины; признаками, по которым проводится разграничение, являются лишь вид и размер предусмотренного наказания. Также необходимо отметить, что обстоятельства, смягчающие или отягчающие вину, не имеют значения при разделении деяний на преступления и проступки в УК Германии. В России же, напротив, при наличии смягчающих обстоятельств и при отсутствии отягчающих суд вправе в некоторых случаях изменить категорию преступления, сделав её менее тяжкой.

Положительной стороной «упрощённой» категоризации преступных деяний, закреплённой в УК ФРГ, является то, что наличие всего двух категорий делает проще внесение изменений в уголовный кодекс и предоставляет возможность для более точной систематизации норм, закреплённых в особенной части.

Таким образом, подводя итоги исследования, можно выявить специфику и основные проблемы категоризации преступлений по УК Российской Федерации и Федеративной Республики Германии:

1) в УК РФ закреплена четырёхчленная система преступлений, в которую входят преступления небольшой и средней тяжести, тяжкие и особо тяжкие; в УК ФРГ двухчленная система, подразумевающая разделение преступных деяний на преступления и проступки; с учётом данных положений можно выделить проблему отсутствия в УК РФ категории проступков, которую можно было бы ввести.

2) в Германии, в отличие от России, отягчающие и смягчающие обстоятельства не имеют существенного значения при квалификации, что может стать проблемой при рассмотрении конкретных дел, делая невозможным улучшение положения подсудимого при наличии смягчающих обстоятельств;

3) учитывая последние изменения в УК РФ, можно выделить проблему переоценки законодателем общественной опасности неосторожных деяний.

#### Список использованной литературы

1. Маршакова Н.Н. Классификация в российском уголовном законодательстве (теоретико-прикладной анализ). Н.Новгород, 2009. 240 с.
2. Парин Д.В. К вопросу о категоризации преступлений уголовного права Российской Федерации / Д.В. Парин // Закон и право. - 2020. - №2. - С. 190-194.
3. Уголовный кодекс Федеративной Республики Германии. [Электронный ресурс]. URL: <http://okpravo.ru/zarubezhnoe-pravo/ugolovnoe-pravo-zarubezhnyh-stran/уголовный-кодекс-фрг.html> (дата обращения: 25.05.2020).
4. 4. Федеральный закон «О внесении изменений в Уголовный кодекс Российской Федерации» от 17.06.2019 г. № 146-ФЗ // СЗ РФ. 2019. № 25. Ст. 3166.

#### Reference

1. Marshakova N.N. Klassifikaciya v rossijskom ugolovnom zakonodatel'stve (teoretiko-prikladnoj analiz). N.Novgorod, 2009. 240 s.
2. Parin D.V. K voprosu o kategorizacii prestuplenij ugolovnogo prava Rossijskoj Federacii / D.V. Parin // Zakon i pravo. - 2020. - №2. - S. 190-194.
3. Ugolovnyj kodeks Federativnoj Respubliki Germanii. [Elektronnyj resurs]. URL: <http://okpravo.ru/zarubezhnoe-pravo/ugolovnoe-pravo-zarubezhnyh-stran/ugolovnyj-kodeks-frg.html> (data obrashcheniya: 25.05.2020).
4. Federal'nyj zakon «O vnesenii izmenenij v Ugolovnyj kodeks Rossijskoj Federacii» ot 17.06.2019 g. № 146-FZ // SZ RF. 2019. № 25. St. 3166.

[1] Маршакова Н.Н. Классификация в российском уголовном законодательстве (теоретико-прикладной анализ). Н.Новгород, 2009. 240 с.

[2] Федеральный закон «О внесении изменений в Уголовный кодекс Российской Федерации» от 17.06.2019 г. № 146-ФЗ // СЗ РФ. 2019. № 25. Ст. 3166.

[3] Парин Д.В. К вопросу о категоризации преступлений уголовного права Российской Федерации / Д.В. Парин // Закон и право. - 2020. - №2. - С. 190-194.

[4] Уголовный кодекс Федеративной Республики Германии. [Электронный ресурс]. URL: <http://okpravo.ru/zarubezhnoe-pravo/ugolovnoe-pravo-zarubezhnyh-stran/уголовный-кодекс-фрг.html> (дата обращения: 25.05.2020).

# КОНТЕНТ ИНТЕРНЕТ - САЙТА КАК ОБЪЕКТ АВТОРСКОГО ПРАВА

Авторы: Петрунина Анастасия Владиславовна

Аннотация: В данной статье автором рассматриваются особенности правового регулирования размещения и потребления пользовательского контента в сети Интернет. Автор указывает что на данный момент в мировой практике до сих пор не был выработан единый подход к определению правовой природы пользовательского контента, а также не была сформирована единая политика регулирования авторских прав на контент в сети Интернет. Автором отмечены конкретные виды пользовательского контента и его составные части, а также социальные сети, на сайтах которых размещен контент. На основании проведенного анализа автором сделан вывод о текущих тенденциях развития авторского права на пользовательский контент в России, а также предложены пути его совершенствования.

Ключевые слова: авторское право; сеть Интернет; пользовательский контент; фанфик; интеллектуальная собственность.

Annotation: In this article, the author examines the features of legal regulation of the placement and consumption of user content on the Internet. The author points out that at the moment in world practice, a single approach to determining the legal nature of user content has not yet been developed, and a single policy for regulating copyright on content on the Internet has not been formed. The author notes specific types of user content and its components, as well as social networks on which sites the content is posted. Based on the analysis, the author concludes about the current trends in the development of copyright for user content in Russia, and suggests ways to improve it.

Keywords: Copyright; Internet; user content; fan fiction; intellectual property.

подавляющее большинство информации, расположенной в веб-пространстве, представляет собой так называемый пользовательский контент. Это может быть информация, которая была размещена пользователем, то есть авторский контент и его производные, либо дубликат – материал, который был размещен сторонним пользователем, не имеющим отношения к его созданию, повторно.

На протяжении последнего десятилетия большое количество исследований было направлено непосредственно на изучение природы пользовательского контента. Представляется, что в настоящее время роль контента, создаваемого в Интернете, не менее значима, нежели, например, результат деятельности маркетинговых агентств. Влияние на массовую культуру, развитие не только информационных технологий, но и социально—этических норм общества, является тому подтверждением.

Так, появление крупнейшей онлайн-энциклопедии, к которой хотя бы единожды обращался абсолютно каждый интернет-пользователь – «Википедия», значительно увеличило процент потребителей веб-ресурсов в целях получения необходимой информации, которая в данном контексте выступает разновидностью товара/услуги. Главной особенностью, благодаря которой данный ресурс является примером создания пользовательского контента, это наличие возможности каждого пользователя Интернет-сети вносить правки и редактировать

содержимое информации, представленной в статьях Википедии. Таким образом, любой человек одновременно выступает в роли потребителя и творца.

Понятие пользовательского контента включает в себя сразу несколько основополагающих моментов. Это информация, которая:

1. размещена в Интернете и доступна каждому;
2. была создана любым пользователем ПК с наличием выхода в сеть;
3. является результатом творческой деятельности создателя.

В этой связи необходимо учесть, что помимо вышеупомянутого, пользовательский контент определяют такие объекты Интернет-сайтов, которые размещены в социальных сетях и личных блогах: Instagram, ВКонтакте, Facebook, Twitter, LiveJournal или на новостных порталах, которые публикуют информацию, предлагаемую пользователями. Дополнительно это может быть информация, размещенная на порталах в формате отзывов о товарах и услугах: IRecommend.ru, otzovik.com и др.

Принимая во внимание современные реалии, при которых жизни без информационных технологий не представляется возможной для большинства, модерирование собственного пользовательского контента набирает обороты популярности, особенно среди молодежи.

Например, последние несколько лет вновь широкую популярность приобрел видеохостинг «YouTube», некогда утративший свою аудиторию. В данном случае можно смело говорить о возрождении данного информационного ресурса благодаря популяризации такого вида деятельности как «блогер» – владелец сайта и (или) сайта и (или) страницы сайта в сети «Интернет», на которых размещается общедоступная информация и доступ, к которым в течение суток составляет более трех тысяч пользователей сети «Интернет». На основании норм российского законодательства каждый блогер обязан разместить на своем сайте или странице сайта в сети «Интернет» свои фамилию и инициалы, электронный адрес для направления ему юридически значимых сообщений. [1]

Изначально платформа YouTube была запланирована как хостинг, предоставляющий пользователям услуги хранения и размещения видеоклипов на безвозмездной основе. В настоящий момент наиболее популярная форма размещения пользовательского контента – это видеоролики, в связи с чем YouTube является популярнейшим видеохостингом в мире по количеству посетителей, а также источником заработка немалого количества представителей малого и среднего бизнеса, а именно – блогеров.

По образу и подобию иных Интернет-платформ на «ютубе» потребители так же могут оценивать и оставлять обратную связь (подписки, лайки, дислайки, комментарии), вносить изменения в контент, например жаловаться на размещение неприемлемого контента, а также загружать, просматривать и делиться контентом.

Также, сегодня высоким уровнем популярности обладает Instagram, который за десять лет от платформы для размещения изображений превратился в полноценную социальную сеть с возможностью реализации коммерческой деятельности, коммуникации с другими пользователями, а также публикации новостей наравне с крупнейшими информационными порталами.

Учитывая интенсивность интеграции роли контента в повседневную жизнь современного общества, возникают вопросы по защите авторских и смежных прав на размещаемую информацию. Во-первых, являются ли действия по созданию такого контента правомерными.

Во-вторых, правомерно ли потребление данного контента третьими лицами, которые не имели никакого отношения к его созданию.

Следовательно, с юридической точки зрения пользовательский контент может быть дифференцирован на три типа:

1. Авторский пользовательский контент, к которому можно отнести текст, фотографии, созданные пользователем и загруженные в сеть «Интернет», а также аудиовизуальные произведения. В данном случае правовой режим сохраняется в классическом виде и не имеет особенность при условии, что объект охраны авторским правом соответствует всем необходимым критериям (оригинальность, уровень творчества);
2. Дублированный пользовательский контент – копии охраняемых произведений третьих лиц, которые в свою очередь не подвергались каким-либо изменениям, например, экранные копии фильмов и др. Несмотря на отсутствие редактирования и творческого процесса по отношению к объекту, даже простое его использование или создание копии без согласования с правообладателем является нарушением норм авторского права;
3. Производный пользовательский контент – результат использования объекта авторского права для создания третьего произведения, например, в музыке – «ремикс», в литературе – «фанфики», и т.д. Особенность данного контента заключается в использовании составных частей объекта, находящегося под защитой авторского права, для создания нового продукта.

Рассмотрим данный кейс на примере создания фанфиков, от англ. fan fiction – литературные произведения, которые создаются поклонниками того или иного произведения кинематографа/литературы с использованием персонажа(ей) из первоначального источника.

В соответствии с Постановлением Пленума Верховного Суда РФ № 10 персонаж – это часть произведения, содержащая описание или изображение того или иного действующего лица в форме (формах), присущей (присущих) произведению: в письменной, устной форме, в форме изображения, в форме звуко- или видеозаписи, в объемно-пространственной форме и др., и только автору или иному правообладателю принадлежит исключительное право использовать персонаж любым способом, в том числе путем переработки. [2]

Правовая природа данного жанра спорна, так как в настоящее время статус «фанфиков» не определен. С одной стороны, при создании третьего произведения затрагиваются объекты авторского права, которые попадают под юридическую защиту в качестве результата осуществления творческой и интеллектуальной деятельности. С другой – фанфики также могут быть признаны самостоятельным результатом творческого труда. В данном случае нарушаются интеллектуальные права на персонажа, однако, существуют иные примеры.

На протяжении десятилетия одним из наиболее популярных произведений для создания фанфиков являлась новелла о Гарри Поттере, в связи с чем Джон Роулинг – автор серии книг и обладатель интеллектуальной собственности, соответственно, дала добро на заимствование при условии, что все произведения будут размещаться в сети Интернет на безвозмездной основе.

Таким образом, правообладатели фактически имеют возможность контролировать распространение произведений, созданных фанатами, при условии, что они используют отдельных персонажей или защищенное имя. В то же время значительная часть таких производных работ основана на заимствовании участка, который, в свою очередь, не распространяется на охраняемые объекты авторского права.



Ранее в российской доктрине выдвигались предложения по защите системы изображений произведений. Тем не менее, ни система изображений, ни сюжет не защищены авторским правом, а также идеями, лежащими в основе произведений. В связи с этим создание произведений с аналогичным уже существующим сюжетом не будет являться нарушением интеллектуальных прав.

Подобные вопросы возникают в отношении более общей группы производных произведений, созданных пользователями, – гибридных работ, которые основаны на известной оригинальной работе, которая составляет большую часть созданного объекта. А также фрагменты, добавленные новым «соавтором».

Чаще всего законность создания смешанных произведений оправдывается истечением срока защиты, когда за основу берется произведение, которое перешло в общественное достояние. Тем не менее искажение такого произведения следует рассматривать как нарушение прав на неприкосновенность, защиту чести, достоинства и деловой репутации, которые, в соответствии с российским законодательством, охраняются на неопределенный срок (ст. 1266 ГК РФ). [3]

Тем не менее, эти права не считаются бессрочными во всех странах, что позволяет в определенных обстоятельствах создавать такое произведение без какого-либо согласия.

Как правило, в международном сообществе нет бессрочного права на неприкосновенность произведения: ст. 9 Соглашение по торговым аспектам прав интеллектуальной собственности (ТРИПС), ст. 6 Бернской конвенции об охране литературных и художественных произведений от 9 сентября 1886 г. [4]

Если сроки защиты оригинального произведения не истекли, то, как и в случае с фанфиком, происходит создание производного произведения. Ввиду этого действия по созданию коллажей произведений без согласия правообладателя это следует рассматривать как нарушение интеллектуальных прав, что, однако, оставляет приемлемым создание коллажей в стиле пародии (пункт 4 статьи 1274 Гражданского кодекса Российской Федерации), а также цитирование оригинальных произведений (подпункт 1 пункта 1 статьи 1274 Гражданского кодекса Российской Федерации) или их использование в качестве иллюстрации (подпункт 2 пункта 1 статьи 1274 Гражданского кодекса Российской Федерации). [5]

Как видно из приведенных выше примеров, в основе проблемы пользовательского контента лежит такое понятие авторского права, как производное произведение.

Современное состояние российского законодательства по этому вопросу характеризуется следующим.

Под производным произведением в пункте 2 ст. 1259 ГК РФ понимается такая работа, которая является обработкой другой работы. Согласно пункту 1 ст. 1260 ГК РФ, автор производного произведения (обработка, экранизация, аранжировка, инсценировка или другое подобное произведение) владеет авторским правом на обработку другого (оригинального) произведения.

В соответствии с подп. 9 стр. 2 Статья 1270 ГК РФ, обработка произведения признается одним из способов его использования. В соответствии с пунктом 3 ст. 1260 Гражданского кодекса Российской Федерации, автор производного или составного произведения осуществляет свое авторское право при условии соблюдения прав авторов на произведения, использованные для создания производного или составного произведения.

Из этих стандартов следует, что:

- для создания пользовательского контента, как правило, необходимо получить согласие правообладателя на оригинальную работу. Осуществление пользователем обработки без получения согласия правообладателя на оригинальное произведение и без выплаты ему вознаграждения представляет собой нарушение в силу пп. 3 стр. 1 ст. 1229 ГК РФ. Разумеется, нарушения не происходит, если пользователь обрабатывает произведение, срок действия защиты авторского права которого истек, или действует в рамках случаев, установленных ГК РФ для свободного использования интеллектуальной собственности (например, создает пародию или карикатуру – п. 4 ст. 1274 ГК РФ). Однако такие обстоятельства не всегда случаются;
- даже если пользовательский контент, созданный на основе произведений третьих лиц, является защищенным объектом авторского права, права пользователя - автора контента – «парализованы» в силу п. 3 ст. 1260 ГК РФ. [6]

Следует отметить, что обычная модель получения разрешения от правообладателя на обработку произведения, заключение лицензионного соглашения на отдельных условиях, не работает в случае создания пользовательского контента, поскольку затраты на поиск правообладателя, ведение переговоров, оформление отношений и выплата вознаграждения совершенно несопоставимы с целями пользователя.

В настоящее время нет единой позиции относительно оптимального правового режима для пользовательского контента. И, учитывая быстрое развитие технологий, невозможно исключить выявление новых проблем, которые заставят нас взглянуть на эту проблему с другой точки зрения.

Обсуждая возможную реформу авторского права, Европейская комиссия пришла к выводу, что не требуется никаких специальных правил в отношении контента, созданного пользователями.

Основная проблема, связанная с этим, заключается в том, что пользователи чаще всего создают производные произведения, что, как правило, требует согласия правообладателя.

Однако особенность произведений, размещенных в сети Интернет, как правило, заключается в том, что крайне сложно идентифицировать правообладателя, а также определить применимое законодательство, в соответствии с которым устанавливаются требования к созданию производных произведений, случаи свободного использования и т.д. будет определено. Ученые признают, что большинство пользователей сетевых ресурсов вряд ли будут соблюдать такие ограничения, и отследить каждое нарушение практически невозможно.

В связи с этим Еврокомиссия, обсуждая пользовательский контент, должна была решить принципиальный вопрос: идти ли по пути расширения случаев свободного использования или повышать доступность лицензионных соглашений. В первом случае сложность заключается в необходимости выработки общего понимания содержания пользовательского контента - до тех пор, пока это понятие скрывает качественно иные явления, невозможно разработать дополнительные случаи свободного использования. В результате предпочтение было отдано второму из этих решений: загружаемый интернет-файл оригинала произведения должен содержать метаданные франчайзера, что позволит пользователю, желающему создать производное произведение, идентифицировать правообладателя и предложить ему подписать лицензионный договор.

Однако мировая практика уже имеет опыт определения режима использования пользовательского контента на уровне законодательства. В 2012 году в закон об авторских

правах Канады была введена статья 29.21, в которой не допускается нарушение авторских прав использованием или дублированием физическим лицом существующего произведения или иного объекта, который был опубликован или иным образом обнародован, для создания нового произведения или объекта, охраняемого авторским правом, а также использованием физическим лицом или с разрешения физических лиц члена семьи нового произведения или иного объекта, либо с разрешения посредника для распространения, если:

- использование или разрешение на распространение нового произведения или иного объекта осуществляется исключительно в некоммерческих целях;
- источник и, если указано в источнике, наименование автора, исполнителя, продюсера или организации эфирного вещания; наименование существующего произведения или иного объекта, если такое указание обосновано соответствующими обстоятельствами;
- физическое лицо имеет разумные основания полагать, что существующее произведение или иной объект, в зависимости от обстоятельств, не нарушает авторское право;
- использование или разрешение на распространение нового произведения или иного объекта не оказывает существенного негативного влияния, финансового или иного, на использование или потенциальное использование оригинального произведения, а также на существующие или потенциальные рынки сбыта оригинального произведения, в том числе на то, что новое произведение или иной объект не является заменой оригинала. Конечно, это правило можно подвергнуть критике. [7]

Например, она распространяется только на создание пользовательских произведений отдельными авторами-индивидуумами и не охватывает сферу коллективного творчества (соавторства), что можно считать определенным недостатком данного правила, так как создание пользовательского контента в соавторстве (например, группой подростков) является довольно распространенным явлением.

Принятие этой нормы позволит сделать оборот прав интеллектуальной собственности в цифровой среде более прозрачным, вывести огромное количество объектов авторского права из «серой» зоны, а также ликвидировать ситуацию ежедневных массовых нарушений закона пользователями Интернета. [8]

В связи с вышеизложенным, предлагается дополнить положения ГК РФ о случаях свободного использования объектов авторского права и смежных прав нормой, допускающей возможность создания и использования пользователями сети Интернет без согласия автора или иного обладателя исключительных прав на оригинальное произведение и без выплаты вознаграждения производного произведения в некоммерческих целях, при условии, что это не наносит вреда использованию оригинального произведения. [9]

Одной из главных особенностей пользовательского контента в социальных сетях является значительный коммерческий потенциал такого контента.

В этом случае пользователь сохраняет исключительное право на размещенный им результат интеллектуальной деятельности, но обычно в силу пользовательских соглашений владельцу сетевого ресурса предоставляется лицензия на эти материалы.

В частности, в соответствии с пользовательским соглашением Facebook, пользователь предоставляет организации лицензию на использование любых материалов, подлежащих защите прав интеллектуальной собственности на размещенные материалы до момента удаления указанных материалов, за исключением случаев, когда материалы были переданы другим лицам и не были ими удалены. Аналогичные положения изложены в пользовательском соглашении для YouTube и Twitter. [10,11]

Предоставление такой лицензии социальной сети позволяет владельцам последней использовать изображения и видеоролики, размещенные пользователями, и извлекать выгоду из их использования в рекламе, что, безусловно, может увеличить доход организации. Поскольку все лицензии, предоставляемые пользователями, являются бесплатными и не требуют отправки отчета правообладателю, пользователи не получают никакого дополнительного дохода. Однако большинство социальных сетей не используют контент, помеченный как «конфиденциальный», а остальные используют его только в рекламе, связанной с сайтом.

В результате такой широкой лицензии, которую владелец сайта получает за пользовательский контент, появляются предложения ввести дополнительную защиту для последнего. Однако, в этой области, как и в других областях, связанных с современными технологиями, пользователи сами способны корректировать те или иные несбалансированные решения.

Вопрос о действительности таких лицензионных соглашений остается актуальным. Чаще всего интернет-сайты требуют от пользователя принять условия пользовательского соглашения, основанного на модели «click-wrap agreement», то есть контракты, заключенные щелчком мыши, прежде чем разрешить пользователю размещать контент. В Соединенных Штатах Америки такие соглашения считаются заключенными и действительными. Такая же практика, вероятно, должна быть применена и к пользовательским соглашениям несмотря на то, что большинство пользователей фактически не читают их текст – американские суды рассматривают только вопрос о том, была ли пользователю предоставлена возможность ознакомиться с условиями использования сайта. Судебная практика и доктрина европейских стран также подтверждают действительность таких соглашений.

Следует отметить, что российские суды (как арбитражные суды, так и суды общей юрисдикции) обычно признают действительность соглашений, заключенных по модели click-wrap.

В силу этой относительно единообразной практики нет оснований считать недействительными лицензионные соглашения, заключенные с сетевыми ресурсами. Дабы иметь больше возможностей для использования создаваемого контента, пользователи должны быть более осторожны при принятии пользовательских соглашений.

### **Библиографический список:**

1. Федеральный закон Российской Федерации от 5 мая 2014 г. N 97-ФЗ «О внесении изменений в Федеральный закон „Об информации, информационных технологиях и о защите информации“ и отдельные законодательные акты Российской Федерации по вопросам упорядочения обмена информацией с использованием информационно-телекоммуникационных сетей» // «Российская газета», Федеральный выпуск № 6373, 7 мая 2014 г. [Электронный ресурс]. – URL: <http://www.consultant.ru/> (дата обращения: 01.05.2020).
2. Постановление Пленума Верховного Суда РФ от 23.04.2019 N 10 "О применении части четвертой Гражданского кодекса Российской Федерации" // "Бюллетень Верховного Суда РФ", N 7, июль, 2019. [Электронный ресурс]. – URL: <http://www.consultant.ru/> (дата обращения: 01.05.2020).
3. «Гражданский кодекс Российской Федерации (часть четвертая)» от 18.12.2006 N 230-ФЗ (ред. от 18.07.2019). [Электронный ресурс]. – URL: <http://www.consultant.ru/> (дата обращения: 27.04.2020).

4. Бернская конвенция об охране литературных и художественных произведений (принята в г. Берне 09.09.1886) // Бюллетень международных договоров, N 9, 2003. [Электронный ресурс]. – URL: <http://docs.cntd.ru/document/1900493> (дата обращения: 01.05.2020).
5. Сухарева А.Е., Туркин Р.Э. Охрана персонажа авторским правом РФ и США // Интеллектуальная собственность. Авторское право и смежные права. 2017. N 5. С. 37 - 46.
6. «Гражданский кодекс Российской Федерации (часть вторая)» от 18.12.2006 N 230-ФЗ (ред. от 18.07.2019). [Электронный ресурс]. – URL: <http://www.consultant.ru/> (дата обращения: 01.05.2020).
7. Закон об авторском праве Канады, 1921. [Электронный ресурс]. – URL: [https://www.wipo.int/news/ru/wipolex/2016/article\\_0018.html](https://www.wipo.int/news/ru/wipolex/2016/article_0018.html) (дата обращения: 02.05.2020).
8. Зенин И.А. Право интеллектуальной собственности: Учебник. М., 2011.
9. Покровский И.А. Основные проблемы гражданского права. М., 2001.
10. Условия использования YouTube. [Электронный ресурс]. – URL: <https://www.youtube.com/static?template=terms&gl=RU> (дата обращения: 02.05.2020).
11. Условия предоставления сервисов Твиттера. [Электронный ресурс]. – URL: <https://twitter.com/ru/tos>. (дата обращения: 02.05.2020).

## References:

1. Federal'nyj zakon Rossijskoj Federacii ot 5 maya 2014 g. N 97-FZ «O vnesenii izmenenij v Federal'nyj zakon „Ob informacii, informacionnyh tekhnologiyah i o zashchite informacii“ i otdel'nye zakonodatel'nye akty Rossijskoj Federacii po voprosam uporyadocheniya obmena informaciej s ispol'zovaniem informacionno-telekommunikacionnyh setej» // «Rossijskaya gazeta», Federal'nyj vypusk № 6373, 7 maya 2014 g. [Elektronnyj resurs]. – URL: <http://www.consultant.ru/> (data obrashcheniya: 01.05.2020).
2. Postanovlenie Plenuma Verhovnogo Suda RF ot 23.04.2019 N 10 "O primenenii chasti chetvertoj Grazhdanskogo kodeksa Rossijskoj Federacii" // "Byulleten' Verhovnogo Suda RF", N 7, iyul', 2019. [Elektronnyj resurs]. – URL: <http://www.consultant.ru/> (data obrashcheniya: 01.05.2020).
3. «Grazhdanskij kodeks Rossijskoj Federacii (chast' chetvertaya)» ot 18.12.2006 N 230-FZ (red. ot 18.07.2019). [Elektronnyj resurs]. – URL: <http://www.consultant.ru/> (data obrashcheniya: 27.04.2020).
4. Bernskaya konvenciya ob ohrane literaturnyh i hudozhestvennyh proizvedenij (prinyata v g. Berne 09.09.1886) // Byulleten' mezhdunarodnyh dogovorov, N 9, 2003. [Elektronnyj resurs]. – URL: <http://docs.cntd.ru/document/1900493> (data obrashcheniya: 01.05.2020).
5. Suhareva A.E., Turkin R.E. Ohrana personazha avtorskim pravom RF i SSHA // Intellektual'naya sobstvennost'. Avtorsкое право i smezhnye prava. 2017. N 5. S. 37 - 46.
6. «Grazhdanskij kodeks Rossijskoj Federacii (chast' vtoraya)» ot 18.12.2006 N 230-FZ (red. ot 18.07.2019). [Elektronnyj resurs]. – URL: <http://www.consultant.ru/> (data obrashcheniya: 01.05.2020).
7. Zakon ob avtorskom prave Kanady, 1921. [Elektronnyj resurs]. – URL: [https://www.wipo.int/news/ru/wipolex/2016/article\\_0018.html](https://www.wipo.int/news/ru/wipolex/2016/article_0018.html) (data obrashcheniya: 02.05.2020).
8. Zenin I.A. Pravo intellektual'noj sobstvennosti: Uchebnik. M., 2011.
9. Pokrovskij I.A. Osnovnye problemy grazhdanskogo prava. M., 2001.
10. Usloviya ispol'zovaniya YouTube. [Elektronnyj resurs]. – URL: <https://www.youtube.com/static?template=terms&gl=RU> (data obrashcheniya: 02.05.2020).
11. Usloviya predostavleniya servisov Twittera. [Elektronnyj resurs]. – URL:

<https://twitter.com/ru/tos>. (data obrashcheniya: 02.05.2020).

# УГОЛОВНО-ПРАВОВАЯ ХАРАКТЕРИСТИКА ПРЕСТУПЛЕНИЙ НА РЫНКЕ КРИПТОВАЛЮТЫ

Авторы: Мамхягов Зураб Зунелевич

Аннотация: В статье проводится анализ уголовно-правовой характеристики способов совершения преступлений с криптовалютами в российской практике. В современном этапе в России по данным Росстата увеличивается число преступлений, связанных с криптовалютой, что вызывает интерес экспертов в сфере налогового и уголовного права. В исследовании дается характеристика применения криптовалюты в правоприменении, что актуализирует необходимость совершенствования этой области правоохранительной деятельности.

Ключевые слова: виртуальная валюта, денежная единица, платежная единица, криптовалюта, анонимизация, крипто-графия, правоохранительная деятельность.

В России рубль является национальной валютой, выступает в качестве платежного средства. ЦБ является главным финансовым институтом, проводящим эмиссию рубля. В тоже время развитие Прыночная экономика породила множество неофициальных ценных бумаг, одно из которых является криптовалюта. В России криптовалюта не имеет юридического статуса. Сегодня обращение криптовалют привело к увеличению числа преступлений. Сегодня в РФ в мировом пространстве сформировалось множество новых методов денежных расчетов, включающие дистанционные платежи и дистанционного обслуживания банками.

Криптовалюта выступает в качестве средства стоимости, представленное в цифровом формате, а также является средством обмена, платежной единицей, а также средством хранения стоимости, которое не соответствует законным основаниям средства платежа. Т.е. криптовалюта не является официальным средством, выраженная в виртуальной валюте с открытым исходным кодом. Судебная практика в РФ показывает, что сегодня в России множество преступных деяний, связанных с отмыванием денежных средств, а также преступлений по хищению денежных средств осуществляются на рынке криптовалют, что вызывает затруднения расследования и их видов. Это обусловлено тем, что эти преступления обусловлены анонимностью личности держателя криптовалюты, поскольку техника и сеть Интернет позволяют покупать и продавать криптовалюты без определения личности. Анонимность личности владельца криптовалюты позволила преступникам находится в безопасности, а соответственно затрудняет поиск преступника. Сегодня легализация и вывоз за пределы РФ денег, а также их обналичивание путем конвертации реальных денег в криптовалюту привело к тому, что подобный оборот не контролируется банком. Таким образом, сегодня ПО лишены возможностей использовать информацию о совершенных финансовых операциях и не могут установить лиц, которые их совершают. Это во многом обуславливает проблему исследования[1].

В России ПО расследуя преступление с криптовалютами в силу отсутствия соответствующего закона, что не позволяет осуществлять оперативно-розыскные меры и применение эффективной юридической квалификации деяний с криптовалютами. Данная ситуация ускорила течение криминальных группировок, которые осуществляют финансовые махинации преступников без без материальных и физических затрат в виртуальном мире. Как показывает криминалист И.В. Кирпа криптовалюта превратилась сегодня в средство оплаты оборота наркотических средств, а также спонсирование террористических организаций и

экстремистской деятельности, подделка кредитных пластиковых карт и т.д. В соответствии с классификацией криптовалют самым распространенным видом стала криптовалюта Bitcoin. Bitcoin является децентрализованной основе сети Bitcoin, а также публичный реестр (Blockchain, или «цепочка блоков»), в включающая массы транзакциях пользователей сети между собой и тем самым подтверждается или опровергается факт проведения той или иной транзакции. Однако, подлинность транзакции в соответствии с требованиями финансовых структур должна быть защищена электронной подписью, что позволяет вести контроль над передачей Bitcoin со своих Bitcoin адресов получателям .

Применение этой валюты всегда включает применение кодов шифрования, а использование регулирует рациональная трактовка операций на рынке криптовалют. В этом процессе важно участвовать ЦБ РФ, который регулирует вопросы оборота криптовалют, так как сегодня криптовалюта в РФ не имеет юридического статуса. Глава ЦБ РФ Эльвира Набиуллина отметила необходимость обмен криптовалюты на рубли или другие валюты -то нередко проведение незаконных операций. Существенной проблемой остается разработка регулирования операций с криптовалютой, в частности с ее хищением. Анализ ст. 128 ГК РФ указывает на необходимость охраны отношений, которые связаны с криптовалютой, снижением криминализации этой области. Юристы в рамках налогового и гражданского законодательства указывают на отсутствие правовой природы криптовалюты, поскольку неизвестно можно ли ее отнести к категории «имущество». В уголовном праве эксперты в большей степени отмечают, что «имущество» при уголовной квалификации преступлений, а также при анализе компонентов преступлений опираются на Особенную часть УК, а соответственно трактуя категорию «имущество» в рамках хищения указывают на ст.ст. 5 УК РФ и 128 ГК РФ. Эксперты при анализе криптовалюты в качестве имущества или неимущества отмечают единое мнение, что криптовалюта –это прежде всего «иное имущество», до тех пор, пока иное не установлено законом.

Квалификация передачи криптовалюты в чужое обладание рассматривается в качестве хищения. Анализ судебное практики показывает, что данные преступления происходят в сетевых играх. Это связано с незаконным получением пароля и логина от игры лицом, которое сменив пароль получило возможность продать криптовалюты (Постановление № 1-112/2017 от 11.04.2017 по делу № 1-112/2017). В данном случае суд постановил квалифицирует преступление по ч.2 ст.272 УК РФ «Неправомерный доступ к охраняемой законом компьютерной информации, если это деяние повлекло блокирование, модификацию компьютерной информации, совершенный из корыстной заинтересованности»[\[2\]](#).

Вместе с тем, законодатель квалифицируя данное преступление на основании ст.272 УК РФ, указывает на отсутствие общественных отношений, а посягательства на собственность иных лиц в виде виртуальной валюты не может рассматриваться как хищение. Таким образом, незаконный переход криптовалюты во владение лица путем хищения рассматривается как посягательство на два объекта: отношения в сфере компьютерной информации и отношения в сфере собственности. В данном случае, законодатель указывает ссылку на [ст. 159.6](#) УК РФ («Мошенничество в сфере компьютерной информации»). Важно отметить, что в этом случае особенностью является тот факт, что хищение совершается не классическим способом (ст.159 УК РФ), при этом законодатель не указывает на злоупотребление или обман доверия, а мошенничество осуществляется путем обмана. Сегодня применение ст.159.6 УК РФ понимают и применяют в вопросах хищения денег путем получения незаконного доступа к онлайн-сервисам и дальнейшим выводом денег на расчетный счет иного лица. Это позволяет утверждать, что контроля над движением криптовалюты в РФ с правовой позиции и их квалификация более верна.

При анализе другой квалификации при ч.2 ст.272 УК РФ и конкретного вида хищения,



эксперты спорят относительно вопросов квалификации этого деяния в качестве совокупности [ч. 2 ст. 272](#) и [158](#) УК РФ, поскольку ряд экспертов в сфере уголовного права по-разному смотрят на предмет хищения виртуальных ценных бумаг и т.д. Также при квалификации этого преступления в качестве совокупности [ч. 2 ст. ст. 272](#) и [159](#) УК РФ, эксперты возражают исходя из практики. На мой взгляд, квалификация данного преступления как мошенничества возможна лишь при наличии обмана лица, а не компьютерной системы. В данном случае мы видим, что отсутствует обман как ключевой квалифицирующий признак [ст. 159.6](#) УК РФ, такой проблемы не возникает.

Сегодня применение криптовалюты как элемента правоотношений требует детального правового пересмотра защиты имущественных отношений. Они связаны с определением правового статуса криптовалюты и возможностью её отнесения к категории «имущество» для целей уголовно-правовой охраны отношений. В марте 2018 г. в Государственную Думу внесен законопроект «О цифровых финансовых активах», регулирующий статус и использование криптовалют в России. Законопроект закрепляет за криптовалютами и токенами статус цифровых финансовых активов, при этом отказывая им в статусе законного платежного средства. Цифровые активы можно обменивать на рубли или иностранную валюту. Такие сделки смогут осуществлять только специальные операторы – юридические лица, имеющие полномочия осуществлять виды деятельности, перечисленные в законах «О рынке ценных бумаг» и «Об организованных торгах»[\[3\]](#). Операции с криптовалютами будут проводиться с помощью цифровых записей и цифровых транзакций – эти понятия также вводятся законопроектом, как и понятия реестра цифровых транзакций и распределенного реестра цифровых транзакций. Доступ к распределенному реестру может осуществляться через цифровой кошелек, который открывается оператором.

Кошелек открывается только после того, как оператор проведет идентификацию его владельца, чтобы исключить случаи отмывания денег. Также вводится понятие валидатора – лица, которое занимается подтверждением подлинности записей в распределенном реестре, т.е. их валидацией. Кроме того, законопроект вводит в обиход понятие майнинга – деятельности по сознанию криптовалюты или получения ее в качестве вознаграждения. «Майнинг признается предпринимательской деятельностью в случае, когда лицо, которое его осуществляет, в течение трех месяцев подряд превышает лимиты энергопотребления, установленные Правительством Российской Федерации».

Таким образом, отсутствие правового регулирования оборота и операций с криптовалютами приводят к невозможности уголовно-правовой квалификации таких преступлений и росту их числа. В России должна быть создана правовая система регулирования операций с криптовалютами, которая учитывала бы современные тенденции и особенности операций в сети Интернет и дала бы возможность правоохранительным органам эффективно пресекать преступления в этой области.

### **Список литературы**

1. Об использовании криптовалют [Электронный ресурс]. – Режим доступа: <http://www.fedsfm.ru/news/957> (дата обращения: 01.02.2017).
2. Методические рекомендации по осуществлению прокурорского надзора за исполнением законов при расследовании преступлений в сфере компьютерной информации [Электронный ресурс]: [утверждены Генпрокуратурой России] // СПС «Консультант+». – Последнее обновление 30.05.2018.
3. Савельев, А.И. Криптовалюты в системе объектов гражданских прав / А.И. Савельева // Закон. – 2017. – № 8. – С. 136–153.

4. Постановление № 1-112/2017 от 11.04.2017 по делу № 1-112/2017 [Электронный ресурс]. – Режим доступа: <http://sudact.ru/regular/doc/8fOX00Qg7g5Q/>(дата обращения: 01.02.2018).
5. Яни, П.С. Легализация преступно приобретенного имущества: предмет преступления / П.С. Яни // Законность. – 2016. – № 9. – С. 28–33.

[1] Об использовании криптовалют [Электронный ресурс]. – Режим доступа: <http://www.fedsfm.ru/news/957> (дата обращения: 01.02.2017).

[2] Яни, П.С. Легализация преступно приобретенного имущества: предмет преступления / П.С. Яни // Законность. – 2016. – № 9.С. 28

[3] Савельев, А.И. Криптовалюты в системе объектов гражданских прав / А.И. Савельева // Закон. – 2017. – № 8. С.136

# ОСОБЕННОСТИ ПРОИЗВОДСТВА ПО УГОЛОВНЫМ ДЕЛАМ ЧАСТНОГО ОБВИНЕНИЯ

Авторы: Пивердиев Артур Робертович

Научный руководитель: Лукьянчикова Елена Федоровна

Аннотация: в статье анализируются особенности производства по уголовным делам частного обвинения и некоторые проблемы нормативной регламентации процессуального статуса частного обвинителя, в связи с чем, предлагаются некоторые изменения в действующее законодательство.

Ключевые слова: мировой судья, производство у мирового судьи, примирение, дела частного обвинения, частный обвинитель.

Annotation: The article analyzes the features of criminal proceedings for private prosecution and some problems of regulatory regulation of the procedural status of a private Prosecutor, in connection with which some changes to the current legislation are proposed.

Keywords: justice of the peace, proceedings before a justice of the peace, reconciliation, private prosecution cases, private prosecutor.

Уголовно-процессуальное законодательство России предусматривает, что в зависимости от характера и степени тяжести преступного деяния уголовное преследование может осуществляться в публичном, частно-публичном и частном порядке (ст.20 УПК РФ).

Специфичность дел частного обвинения заключается в следующем. Во-первых, по общему правилу, они возбуждаются только по заявлению потерпевшего. Т.е. законодатель предоставляет пострадавшему право выбора: обратиться в суд с требованием привлечь виновника к уголовной ответственности либо нет. Это связано с особенностями составов, подпадающих под категорию дел частного обвинения, которые не представляют значительной общественной опасности и не требуют вмешательства органов публичной власти. На сегодняшний день это ч.1 ст. 115 УК РФ без квалифицирующих признаков (Умышленное причинение легкого вреда здоровью), 116.1 УК РФ (Нанесение побоев лицом, подвергнутым административному наказанию) и ч.1 ст. 128.1 УК РФ (Клевета) без квалифицирующих признаков [2].

Зачастую основанием для обращения в суд служит не столько желание реально привлечь к уголовной ответственности, сколько получить возмещение ущерба, а если спор возникает между близкими или знакомыми людьми, то мотивом обращения в суд может быть банальное чувство мести, зависти к своему обидчику, желание получить извинения и др. Рассмотрение этих дел в суде характеризуются эмоциональной напряженностью между ее участниками. В этой связи третьей особенностью данной категории дел является возможность примирения сторон без дополнительных условий, как это предусмотрено для дел публичного обвинения. Однако на практике конфликт между обвинителем и обвиняемым может привести к его эскалации. Зачастую обвиняемые подают встречные заявления. Таким образом, четвертой особенностью является возможность в одном процессе подать встречное заявление о привлечении потерпевшего к уголовной ответственности. Таким образом, при производстве по делам частного обвинения лицо может совмещать в себе два процессуальных статуса.

Производство в судебном заседании, правила допроса и представления доказательств будут зависеть от особенностей процессуального статуса участника. Так, если лицо является и обвиняемым и одновременно частным обвинителем, то в случае допроса его как обвиняемого, оно не будет предупреждаться об уголовной ответственности за отказ от дачи показаний и дачу заведомо ложных показаний.

Пятой особенностью данной категории дел является то, что, по общему правилу, не проводится дознание и предварительное следствие, т.е. отсутствуют досудебные стадии производства. Отсюда вытекает следующая особенность: наличие такой процессуальной фигуры как частный обвинитель, который наделяется правами, предусмотренными для государственного обвинителя (ч.4, 5,6 ст. 246 УПК РФ). Полагаем, что законодатель хотел подчеркнуть равное положение обвинителей независимо от вида уголовного преследования. Но анализ положений ч.4 и 6 вышеназванной статьи (речь идет о замене обвинителя, поддержание иска в защиту государственных, общественных интересов) позволяет говорить о невозможности применения некоторых положений. Поэтому норма ст. 43 УПК РФ должна содержать понятие частного обвинителя с четким перечислением прав.

Продолжая рассуждения о несовершенстве нормы, регламентирующей правовой статус частного обвинителя, хотелось бы остановиться еще на одном вопросе. Ч.1 ст. 43 гласит: «Частным обвинителем является лицо, подавшее заявление в суд по уголовному делу частного обвинения в порядке, установленном ст. 318 настоящего Кодекса, и поддерживающее обвинение в суде». Исходя из буквального толкования, достаточно подать заявление в суд. Однако системное толкование норм, регламентирующих производство по уголовным делам частного обвинения свидетельствует об обратном. Дискуссия ученых сводится к тому, что считать моментом возбуждения производства по делу частного обвинения. Дело в том, что сам факт подачи заявления, без принятия его к производству судом, не может служить основанием для признания лица частным обвинителем, т.к. ч.7 ст. 318 УПК РФ четко прописывает, что с момента принятия судом заявления к своему производству, о чем выносится постановление, лицо, его подавшее, является частным обвинителем, ему разъясняются права, указанные в ст. 42 и 43 УПК РФ [4, С. 26]. Поэтому считаем целесообразным привести нормы ст. 42 УПК РФ и ст.318 УПК РФ в единую систему. В этой связи предлагаем следующую редакцию ст. 43 УПК РФ: «Частным обвинителем является лицо, подавшее заявление в суд по уголовному делу частного обвинения в порядке, установленном ст. 318 настоящего Кодекса, по которому вынесено судом постановление о принятии заявления к производству, и поддерживающее обвинение в суде».

Следует остановиться на такой важной особенности как специфика составления заявления в суд по делу частного обвинения. Законодатель в ст. 318 УПК РФ предъявляет достаточно высокие требования к нему. Более того, исходя из правовых позиций Конституционного Суда РФ, следует, что заявление по делу частного обвинения фактически приравнивается к обвинительному акту [3], где формулируется суть обвинения, определяются пределы дальнейшего судебного разбирательства. Предполагается, что обвиняемый таким образом реализует право знать, в чем конкретно его обвиняют и иметь возможность защищаться от обвинения, следовательно, в данном заявлении необходимо четко описать событие преступления, место, время, иные обстоятельства. К сожалению, суды предъявляют необоснованные требования к заявлению (речь идет об отказе в принятии заявления ввиду его неполноты, не указания квалификации деяния и др.). Учитывая то, что потерпевший не обладает должным уровнем юридической грамотности, он зачастую не в состоянии без помощи адвоката определить и описать юридически значимые факты, правильно квалифицировать деяние. И хотя в законе нет требований о необходимости указать квалификацию деяния, для большей убедительности, чтобы исключить возможность отказа

судьи в принятии заявления, на практике она указывается, к тому же от правильного определения квалификации зависит подсудность уголовного дела.

Анализ правоприменительной практики свидетельствует о том, что граждане по делам частного обвинения по причине не знания процессуального законодательства обращаются в полицию, которая передает сообщение о преступлении на рассмотрение мировому судье. Заявление о преступлении в публичном порядке не содержит строгих требований к его форме, поэтому судья, получая такое заявление, дает возможность привести его в соответствие с требованиями УПК РФ.

Предусмотрены и исключения из вышеуказанных правил. Так, если данные о лице не известны пострадавшему, а также, если он находится в зависимом или беспомощном состоянии (престарелый возраст, недееспособность и т.д.) уголовное дело возбуждается следователем или с согласия прокурора дознавателем. Предварительное расследование в этом случае проводится в общем порядке.

Таким образом, рассмотрение уголовных дел частного обвинения характеризуется следующими специфическими чертами: возбуждение производства путем подачи заявления строго установленной формы потерпевшим непосредственно в суд; отсутствием стадии предварительного расследования; появлением процессуальной фигуры частного обвинителя; возможностью рассмотрения встречного заявления в одном судебном разбирательстве; возможностью примирения сторон, а также возложением обязанностей на частного обвинителя поддерживать обвинение и собирать доказательства при содействии судьи.

### **Использованные источники**

1. Конституция Российской Федерации: принята всенарод. голосованием 12.12.1993 (с учетом поправок, внесенных Законами РФ о поправках к Конституции РФ от 30.12.2008 № 6-ФКЗ, от 30.12.2008 № 7-ФКЗ, от 05.02.2014 № 2-ФКЗ, от 21.07.2014 № 11-ФКЗ) //Собрание законодательства Российской Федерации. – 2014. – № – Ст. 4398.
2. Уголовно-процессуальный кодекс Российской Федерации от 18.12.2001 № 174-ФЗ (ред. от 24.04.2020) // Собрание законодательства Российской Федерации. – 2001. – № 52. (ч. I) – Ст. 4921.
3. Постановление Конституционного Суда РФ от 15 октября 2018 г. № 36-П "По делу о проверке конституционности части первой статьи 10 Уголовного кодекса Российской Федерации, части второй статьи 24, части второй статьи 27, части первой статьи 239 и пункта 1 статьи 254 Уголовно-процессуального кодекса Российской Федерации в связи с жалобой гражданки А.И. Тихомоловой" (п.3.2) // Справочно-правовая система «ГАРАНТ».
4. Шаталова Т.В. Особенности возбуждения уголовного дела частного обвинения по уголовно-процессуальному законодательству РФ // Пенитенциарная наука. 2019. №3.

### **Ispol'zovannye istochniki**

1. Konstitucija Rossijskoj Federacii: prinjata vsenarod. golosovaniem 12.12.1993 (s uchetom popravok, vnesennyh Zakonami RF o popravkah k Konstitucii RF ot 30.12.2008No 6-FKZ, ot 30.12.2008 № 7-FKZ, ot 05.02.2014 № 2-FKZ, ot 21.07.2014 № 11-FKZ) //Sobranie zakonodatel'stva Rossijskoj Federacii. – 2014. – № 31. – St. 4398.
2. Ugolovno-processual'nyj kodeks Rossijskoj Federacii ot 18.12.2001 № 174-FZ (red. ot

- 24.04.2020) // Sobranie zakonodatel'stva Rossijskoj Federacii. - 2001. - № 52. (ch. I) - St. 4921.
3. Postanovlenie Konstitucionnogo Suda RF ot 15 oktjabrja 2018 g. № 36-P "Po delu o proverke konstitucionnosti chasti pervoj stat'i 10 Ugolovnogo kodeksa Rossijskoj Federacii, chasti vtoroj stat'i 24, chasti vtoroj stat'i 27, chasti pervoj stat'i 239 i punkta 1 stat'i 254 Ugolovno-processual'nogo kodeksa Rossijskoj Federacii v svjazi s zhaloboj grazhdanki A.I. Tihomolovoj" (p.3.2) // Spravochno-pravovaja sistema «GARANT».
  4. Shatalova T.V. Osobennosti vozbuzhdenija ugolovnogo dela chastnogo obvinenija po ugolovno-processual'nomu zakonodatel'stvu RF // Penitenciarnaja nauka. 2019. №3.

## ОСОБЕННОСТИ ДОКАЗЫВАНИЯ ПРИ ПРОИЗВОДСТВЕ ДОЗНАНИЯ В СОКРАЩЕННОЙ ФОРМЕ

Авторы: Жилин Данил Сергеевич

Научный  
руководитель: Лукьянчикова Елена Федоровна

Аннотация: в статье анализируются некоторые проблемы доказывания при производстве дознания в сокращенной форме через призму принципа свободы оценки доказательств. Выявляются проблемы правового регулирования и практики применения соответствующих норм главы 32.1. УПК РФ, касающихся собирания, проверки и оценки доказательств, предлагаются пути их решения.

Ключевые  
слова: дознание, дознание в сокращенной форме, ускоренные производства, формы предварительного расследования, досудебные стадии уголовного судопроизводства.

Annotation: *a special procedure for making a court decision with the consent of the accused with an undeclared charge, crimes of small and medium gravity, serious crimes, criminal legal qualification of the act, increased social danger of the crime, complexity in the investigation, the interest of the victim, society and the state, guarantees of fair justice.*

Keywords: *inquiry, abbreviated inquiry, accelerated proceedings, forms of preliminary investigation, pre-trial stages of criminal proceedings.*

Федеральным законом от 4 марта 2013 г. № 23-ФЗ в УПК РФ введена глава 32.1 «Дознание в сокращенной форме», ставшая продолжением развития идеи об упрощении производства в уголовном процессе [2]. Данная форма дознания призвана сократить несоразмерные материальные затраты государства по расследованию преступлений небольшой и средней тяжести, предварительное следствие по которым необязательно. Дознание в сокращенной форме как относительно новый институт современного уголовного процесса подвергся резкой критике со стороны ученых, адвокатов и правозащитников. По их мнению, при производстве дознания в сокращенной форме возникает большая вероятность нарушений, злоупотреблений, маскировки ошибок и недостатков расследования. Сотрудники правоохранительных органов, в целом, одобряя нововведение, видят иные недостатки в правовой регламентации института дознания в сокращенной форме, полагают, что необоснованный и безмотивный отказ потерпевшего и подозреваемого (обвиняемого) от данной формы является злоупотреблением правом, а роль потерпевшего при принятии решения в ее выборе преувеличена [3, С. 39]. На наш взгляд, при оценке любых новелл законодательства следует исходить не из узковедомственных интересов, а из позиции реальной пользы для участников процесса, максимального обеспечения их прав и законных интересов.

Не останавливаясь на процессуальных аспектах дознания в сокращенной форме, остановимся на особенностях доказывания в рамках данной формы расследования. Как известно, принципы уголовного судопроизводства распространяются на все стадии, этапы, формы и институты уголовного процесса. В частности, ст. 17 УПК РФ, посвященная принципу свободы оценки доказательств, говорит о том, что дознаватель должен принимать решения на основании внутреннего убеждения, руководствуясь законом и совестью.

При производстве дознания в сокращенной форме данный принцип приобретает особое значение. Как мы отметили ранее, оценка доказательств проводится на основании внутреннего убеждения. После возбуждения уголовного дела и удовлетворения ходатайства подозреваемого о производстве дознания в сокращенной форме проводятся следственные и иные процессуальные действия. Таким образом, для формирования внутреннего убеждения, не навязанного извне, необходимо собрать достаточную совокупность относимых, допустимых и достоверных доказательств. Причем речь идет не о количественной, а о качественной ее характеристике.

В УПК РФ закреплено, что следователь может не проводить ряд следственных действий. Получается, что для составления обвинительного постановления достаточно признательных показаний подозреваемого, которым на практике придается большое значение, и показаний потерпевшего без дополнительной проверки.

Законодатель подчеркивает, что основанием внутреннего убеждения является такая нравственная категория как совесть. Эта категория приобретает особое значение для сокращенной формы дознания, т.к. законодатель не регламентирует действия дознавателя при установлении самоговора подозреваемого, он не имеет возможности прекращать производство дознания в сокращенной форме при установлении данного обстоятельства. Решение данного вопроса нам видится в дополнении ч. 1 ст. 226.2 УПК РФ, регламентирующей обстоятельства, исключающие производство дознания в сокращенной форме, пунктом 7 в следующей редакции: «при наличии очевидных данных, свидетельствующих о наличии самоговора подозреваемого» [4, С. 113].

Согласно положениям принципа свободы оценки доказательств дознаватель должен руководствоваться законом. Речь идет и о нормах материального права (правильная квалификация, применение норм Общей части УК РФ, например, в части установления смягчающих, отягчающих обстоятельств и т.д.) и о нормах уголовно-процессуального права, иных федеральных законов. Доказательства тогда будут признаны допустимыми, когда они собраны в строгом соответствии с процессуальным порядком, установленным УПК РФ, надлежащим субъектом из надлежащего источника. Всегда ли эти требования выполняются безусловно? Очевидно, что ответ отрицательный. Анализ судебных решений позволяет сказать, что в рамках обычной формы дознания и предварительного следствия сторона защиты обращается с ходатайствами о признании доказательств недопустимыми, однако суды не всегда признают их таковыми. А если признают, то исключение их из совокупности доказательств не влечет принятие благоприятного для обвиняемого решения. Это говорит, в том числе, и об обвинительном уклоне суда.

При дознании в сокращенной форме ситуация осложняется тем, что суд в особом порядке (гл.40 УПК РФ) не проверяет законность получения доказательств, поскольку признание вины на сегодняшний день является главным доказательством, как и в давние времена, хотя никакие доказательства не имеют заранее установленной силы. Усматривая нарушения, суд не всегда принимает решение о возвращении уголовного дела прокурору, имея полную убежденность, что обвиняемый, признавший вину, не станет оспаривать судебное решение ввиду незаконности, ведь он выбрал сокращенную форму дознания, а значит, заинтересован в быстром рассмотрении уголовного дела без неоправданной волокиты. Так, нарушения остаются не замеченными, что порождает беззаконие и произвол, а также безнаказанность сотрудников правоохранительных органов.

Как и при проведении расследования в общем порядке дознаватель должен определить объем доказательств, который будет положен в основу обвинительного постановления, не допуская необоснованного его расширения или сужения. Общие пределы доказывания закреплены в ст.



226.5 УПК РФ: законодатель установил, что доказательства собираются в объеме, достаточном для установления события преступления, характера и размера причиненного им вреда, а также виновности лица в совершении преступления с учетом особенностей доказывания при производстве дознания в сокращенной форме. За пределами доказывания не должны остаться обстоятельства, характеризующие личность обвиняемого, а также обстоятельства, отягчающие и смягчающие наказание, обстоятельства, исключающие преступность и наказуемость деяния либо которые влекут освобождение от уголовной ответственности и наказания. Получается, что, с одной стороны, эти вопросы не входят в предмет доказывания, а, с другой стороны, дознаватель при принятии решения должен исходить из достаточной совокупности доказательств, что подтверждает нецелесообразность введенной законом сокращенной формы дознания.

Таким образом, при производстве дознания в сокращенной форме ведущая роль отводится дознавателю. От добросовестности и качества проведенного им расследования будет зависеть решение судьи, который делает вывод о доказанности или недоказанности обвинения на основании материалов уголовного дела и которые были указаны в обвинительном постановлении с учетом положений ст. 17 УПК РФ.

### **Использованные источники**

1. Конституция Российской Федерации: принята всенарод. голосованием 12.12.1993 (с учетом поправок, внесенных Законами РФ о поправках к Конституции РФ от 30.12.2008 № 6-ФКЗ, от 30.12.2008 № 7-ФКЗ, от 05.02.2014 № 2-ФКЗ, от 21.07.2014 № 11-ФКЗ) //Собрание законодательства Российской Федерации. – 2014. – № – Ст. 4398.
2. Уголовно-процессуальный кодекс Российской Федерации от 18.12.2001 № 174-ФЗ (ред. от 24.04.2020) // Собрание законодательства Российской Федерации. – 2001. – № 52. (ч. I) – Ст. 4921.
3. Александров А.Н. К вопросу о реализации права потерпевшего на производство дознания в сокращенной форме // Вестник Белгородского юридического института МВД России. 2018. № 2. С.36-41.
4. Мичурина О.В., Химичева О.В. Проблемы оценки доказательств при производстве дознания в сокращенной форме // Расследование преступлений: проблемы и пути их решения. 2016. № 1. С.112-116.

### **Ispol'zovannye istochniki**

1. Konstitucija Rossijskoj Federacii: prinjata vsenarod. golosovaniem 12.12.1993 (s uchetom popravok, vnesennyh Zakonami RF o popravkah k Konstitucii RF ot 30.12.2008No 6-FKZ, ot 30.12.2008 № 7-FKZ, ot 05.02.2014 № 2-FKZ, ot 21.07.2014 № 11-FKZ) //Sobranie zakonodatel'stva Rossijskoj Federacii. – 2014. – № 31. – St. 4398.
2. 2. Ugolovno-processual'nyj kodeks Rossijskoj Federacii ot 18.12.2001 № 174-FZ (red. ot 24.04.2020) // Sobranie zakonodatel'stva Rossijskoj Federacii. – 2001. – № 52. (ch. I) – St. 4921.
3. Aleksandrov A.N. K voprosu o realizacii prava poterpevshego na proizvodstvo doznaniya v sokrashhennoj forme // Vestnik Belgorodskogo juridicheskogo instituta MVD Rossii. 2018. №2. S.36-41.
4. Michurina O.V., Himicheva O.V. Problemy ocenki dokazatel'stv pri proizvodstve doznaniya v sokrashhennoj forme // Rassledovanie prestuplenij: problemy i puti ih reshenija. 2016. №1. S.112-116.

# К ВОПРОСУ О НЕКОТОРЫХ ПРОБЛЕМАХ ПРОИЗВОДСТВА В СУДЕ С УЧАСТИЕМ ПРИСЯЖНЫХ ЗАСЕДАТЕЛЕЙ

Авторы: Чумаков Михаил Сергеевич, Лукьянчикова Елена Федоровна

Аннотация: в статье анализируются некоторые проблемы производства в суде с участием присяжных заседателей в свете последних изменений в уголовно-процессуальном законодательстве, связанных с реформой суда присяжных в 2018 году. Автор подводит некоторые итоги реформы, анализирует изменения подсудности с момента введения суда присяжных, приходит к выводу о необходимости распространения компетенции суда присяжных на некоторые составы преступлений.

Ключевые слова: суд присяжных, производство в суде присяжных, подсудность, производство по уголовным делам в суде с участием присяжных заседателей.

Annotation: *The article analyzes some problems of proceedings in a court with the participation of jurors in the light of recent changes in the criminal procedure legislation related to its reform in 2018. The author summarizes some of the results of the reform, analyzes the changes in jurisdiction since the introduction of the jury trial, and comes to the conclusion that it is necessary to extend the competence of the jury to certain types of crimes.*

Keywords: *trial by jury, trial by jury, jurisdiction, trial by jury in criminal cases.*

Право обвиняемого на рассмотрение уголовного дела судом с участием присяжных заседателей получило конституционное закрепление в ч.2 ст.42 Основного закона РФ. С момента появления суда присяжных в России споры о необходимости его существования велись всегда. В условиях развития современного государства и общества сложно представить правосудие без такого важнейшего элемента демократии как суд присяжных. На сегодняшний день, по мнению ученых, правоприменителей, оправданность его существования не вызывает сомнений. По мнению профессора М.В. Мархгем: «Процессуальная форма суда присяжных содержит двойной процессуальный механизм защиты невинного человека от ошибок, обвинительного уклона профессиональных и непрофессиональных судей. Благодаря этому механизму суд присяжных по своему правозащитному потенциалу не имеет себе равных» [3, С. 28].

Обвиняемые все чаще выбирают данную форму судопроизводства, демонстрируя уровень доверия к суду присяжных, о чем свидетельствует статистика. Несмотря на то, что количество оправдательных приговоров в суде присяжных больше, отменяются они вышестоящими судами в 54% случаев [7]. Это говорит о том, что в ходе производства в суде присяжных в большей степени реализуются принципы презумпции невиновности и состязательности. А это, безусловно, является несомненным его достоинством, способствует повышению стандартов доказывания и улучшению качества проводимого расследования.

По данным ФПА РФ, в судах субъектов с участием присяжных рассматриваются 230-250 дел в год, районные суды рассмотрели с участием присяжных в 2019 году больше 500 дел [7]. Это связано с реформой уголовно-процессуального законодательства 2018 г., направленной на расширение компетенции суда присяжных.

После введения суда присяжных в России 16 июля 1993 г. можно проследить как изменялась

его подсудность. Так, в 2008 г. из подсудности присяжных исключены дела о шпионаже, террористическом акте, государственной измене, захвате заложников и некоторые другие. В 2015 г. – преступления против половой свободы и неприкосновенности, совершенные при отягчающих обстоятельствах. Но наблюдается и расширение его компетенции. В 2015 г. Конституционным Судом РФ было возвращено право женщин на суд присяжных, а 22 мая 2019 г. Суд пришел к выводу, что уголовное дело в отношении несовершеннолетних подсудимых может рассматривать суд присяжных, если это дело невозможно выделить в отдельное производство, при соблюдении условий конфиденциальности в отношении несовершеннолетних.

В 2018 г. к подсудности суда районного уровня с участием присяжных заседателей были отнесены уголовные дела о преступлениях, предусмотренных статьями 105 ч.2, 277, 295, 317, 357 УК РФ, по которым в качестве наиболее строгого вида наказания не могут быть назначены пожизненное лишение свободы или смертная казнь, а также дела о преступлениях, предусмотренных статьями 105 ч.1 и 111 ч.4 УК РФ.

10 декабря 2019 г. в Кремле состоялось заседание Совета при Президенте РФ по развитию гражданского общества и правам человека, на котором рассматривались ряд вопросов, в том числе, связанных с продолжением реформы суда присяжных. Так, Г. Резник подверг, на наш взгляд, оправданной критике изъятие из подсудности суда присяжных некоторых дел, например, о половых и должностных преступлениях [6]. В этой связи В. Путин рекомендовал Верховному Суду РФ рассмотреть вопросы о расширении составов преступлений, подсудных суду присяжных до 1 июня. Верховный Суд РФ выступил с инициативой распространить компетенцию суда присяжных на все особо тяжкие преступления, а также дела о преступлениях в сфере предпринимательства (за исключением уголовных дел, содержащих государственную тайну) [5]. По поводу экономических преступлений уже имеются суждения относительно необходимости введения такого специального ценза как экономическое или юридическое образование. Однако такие нововведения не вписываются в современные реалии. Присяжные – судьи факта, они не обязаны обладать специальными знаниями в той или иной области. Следуя этой логике, необходимо вводить для присяжных наличие медицинского, педагогического образования, если, например, рассматриваются преступления, совершенные врачами или в отношении детей и т.д. Задача профессиональных участников донести до присяжных необходимую информацию в доступной форме, что требует постоянного повышения квалификации. Инициативы Верховного Суда РФ рассматриваются и в ближайшее время по ним будут приняты законодательные решения.

Изменения коснулись также сокращения численного состава коллегии присяжных заседателей областных судов и приравненных им судов с 12 до 8 человек, в районных судах – до 6 чел. Сокращение числа присяжных законодатель оправдывает снижением материальных затрат, хотя с расширением подсудности об этом вряд ли следует говорить. Подобные изменения связаны и с тем, что собрать коллегия из 6-8 присяжных, легче, чем из 12. Но и повлиять на малочисленный состав тоже проще. За рубежом, например, присяжных обеспечивают на период судебного процесса жильем без Интернета и телевидения, они находятся под охраной, что исключает воздействие на них. В России таких возможностей нет.

В связи с расширением компетенции суда присяжных увеличилось число ходатайств обвиняемых, что повлекло за собой сложности, в том числе, связанные с организацией судебного процесса. Речь идет о материально-техническом, кадровом обеспечении производства в суде присяжных. К организационным проблемам можно отнести процедуру формирования коллегии присяжных, низкую явку кандидатов в присяжные заседатели, что обусловлено различными факторами. Как вариант решения данной проблемы ученые

предлагают установить административную ответственность за неявку кандидатов в присяжных заседателей в суд без уважительной причины.

Сложности могут возникнуть и при формировании коллегии, где в юрисдикцию судов могут входить всего несколько тысяч человек, и высока вероятность формирования тенденциозной коллегии ввиду сложившихся межличностных отношений и т.д.

Среди процессуальных проблем следует назвать отсутствие прозрачности при формировании списков кандидатов в присяжные заседатели. Случайная выборка проводится за рамками судебного процесса, без оформления протокола техническим работником, т.е. без надлежащей фиксации, что исключает возможность обжалования выборки. И хотя высший судебный орган конституционного контроля признал данный порядок законным, назрела необходимость внесения соответствующих изменений. Согласимся с позицией Пашина С.А. о необходимости проводить случайную выборку присяжных заседателей с участием сторон [4].

Таким образом, мы обозначили лишь некоторые проблемные вопросы, с которыми сталкиваются суды на этапе реализации проводимой в России судебной реформы. Между тем, следует отметить, что, несмотря на недостатки и трудности, позитивным моментом является распространение компетенции суда присяжных на категории дел, которые ранее рассматривали только профессиональные судьи. В идеале, в современном государстве суд присяжных возможен и в рамках гражданского судопроизводства. Остается надеяться, что законодатель не остановится на достигнутом и одновременно с совершенствованием механизма реализации нововведенных норм будет расширять демократические начала судопроизводства.

## Использованные источники

1. Конституция Российской Федерации: принята всенарод. голосованием 12.12.1993 (с учетом поправок, внесенных Законами РФ о поправках к Конституции РФ от 30.12.2008 № 6-ФКЗ, от 30.12.2008 № 7-ФКЗ, от 05.02.2014 № 2-ФКЗ, от 21.07.2014 № 11-ФКЗ) //Собрание законодательства Российской Федерации. – 2014. – № – Ст. 4398.
2. Уголовно-процессуальный кодекс Российской Федерации от 18.12.2001 № 174-ФЗ (ред. от 24.04.2020) // Собрание законодательства Российской Федерации. – 2001. – № 52. (ч. I) – Ст. 4921.
3. Мархгейм М.В. Правозащитная деятельность публичных структур в Российской Федерации. Монография. – Ростов н/Д: Ростиздат, 2006. – 111 с.
4. Пашин С. А. Возможности совершенствования российского суда с участием присяжных заседателей // В кн.: Суд присяжных в России: совершенствование процедур и расширение юрисдикции / Сост.: Л. В. Никитинский. М.: Фонд «Либеральная миссия». 2010. – 84 с.
5. Верховный Суд России предложил расширить полномочия суда присяжных. – URL: <https://iz.ru/974776/2020-02-11/verkhovnyi-sud-rossii-predlozhit-rasshirit-polnomochiia-suda-prisiazhnykh> (дата обращения 04.06.2020)
6. Заседание Совета по развитию гражданского общества и правам человека от 10.12.2019 г. – URL: <http://www.kremlin.ru/events/president/news/62285> (дата обращения 04.06.2020)
7. Суды с участием присяжных в 2018–2019 годах (статистическая справка). – URL: <https://fparf.ru/practical-information/statistics/statistics-of-caseloads-of-district-and-regional-courts-with-participation-of-jurors-in-2018-2019/> (дата обращения 04.06.2020)

## Ispol'zovannye istochniki

1. Konstitucija Rossijskoj Federacii: prinjata vsenarod. golosovaniem 12.12.1993 (s uchetom popravok, vnesennyh Zakonami RF o popravkah k Konstitucii RF ot 30.12.2008No 6-FKZ, ot 30.12.2008 № 7-FKZ, ot 05.02.2014 № 2-FKZ, ot 21.07.2014 № 11-FKZ) //Sobranie zakonodatel'stva Rossijskoj Federacii. – 2014. – № 31. – St. 4398.
2. Ugolovno-processual'nyj kodeks Rossijskoj Federacii ot 18.12.2001 № 174-FZ (red. ot 24.04.2020) // Sobranie zakonodatel'stva Rossijskoj Federacii. – 2001. – № 52. (ch. I) – St. 4921.
3. Marhgejm M.V. Pravozashhitnaja dejatel'nost' publicnyh struktur v Rossijskoj Federacii. Monografija. – Rostov n/D: Rostizdat, 2006. – 111 s.
4. Pashin S. A. Vozmozhnosti sovershenstvovanija rossijskogo suda s uchastiem prisjazhnyh zasedatelej // V kn.: Sud prisjazhnyh v Rossii: sovershenstvovanie procedur i rasshirenie jurisdikcii / Cost.: L. V. Nikitinskij. M.: Fond «Liberal'naja missija». 2010. – 84 s.
5. Verhovnyj Cud Rossii predlozhit' rasshirit' polnomochija suda prisjazhnyh. – URL: <https://iz.ru/974776/2020-02-11/verkhovnyi-sud-rossii-predlozhit-rasshirit-polnomochiia-suda-prisjazhnykh> (data obrashhenija 04.06.2020)
6. Zasedanie Soveta po razvitiju grazhdanskogo obshhestva i pravam cheloveka ot 10.12.2019 g. – URL: <http://www.kremlin.ru/events/president/news/62285> (data obrashhenija 04.06.2020)
7. Sudy s uchastiem prisjazhnyh v 2018–2019 godah (statisticheskaja spravka). – URL: <https://fparf.ru/practical-information/statistics/statistics-of-caseloads-of-district-and-regional-courts-with-participation-of-jurors-in-2018-2019/> (data obrashhenija 04.06.2020)

# ДИСКРИМИНАЦИЯ ПО ВОЗРАСТУ ПРИ ПРИЕМЕ НА РАБОТУ

Авторы: *Инякин Тимур Боситович*

Аннотация: *Дискриминация в трудовых отношениях остается одной из самых «острых» социальных проблем, которая имеет большое количество различных проявлений. В законодательстве многих стран подчеркивается, что дискриминация в области труда запрещена. Но практика показывает, что различные формы дискриминации не просто существуют – они распространены.*

Ключевые слова: *дискриминация, прием на работу*

В данной работе хотелось бы раскрыть одно из таких проявлений дискриминации, как дискриминация по признаку возраста. На сегодня проблема возрастной дискриминации при приеме на работу является актуальной, поскольку наличие существующих правовых норм не позволяет в полной мере обеспечить защиту работниками определенной возрастной группы своих прав.

В современных реалиях, международное сообщество рассматривают защиту от дискриминации по возрасту как новое, молодое направление, и поэтому на протяжении последних лет эта проблема представляет большой интерес, как для учёных - правоведов, так и работников и работодателей. О возрастной дискриминации свидетельствуют следующие признаки, которые можно встретить, например, в объявлениях о приеме на работу, или в тех или иных правовых актах.

Во-первых, это указание на определенный возраст или возрастные рамки («не старше 40 лет», «от 20 до 35 лет»);

Во-вторых, принадлежность к конкретной группе («молодые», «зрелые», «представители старшей возрастной группы»);

В-третьих, биологические характеристики («женщины детородного возраста»);

И наконец, отличительные признаки, присущие определенному возрасту («динамичные», «обладающие обширным опытом»).

Далее, хотелось бы рассмотреть 2 группы лиц, которые чаще дискриминируются по возрасту.

Первая группа — это молодые специалисты, к которым в настоящее время работодатели предъявляют высокие требования, как к квалификации, так и к стажу работы. Совершенно очевидно, что молодые сотрудники не будут иметь достаточно большого опыта работы, который требуют от них при приеме на работу, в результате чего создается «замкнутый круг», когда они, имеющие высшее профессиональное образование по требуемой специальности не могут занять квалифицированные должности в виду отсутствия требуемого стажа работы и вынуждены соглашаться либо на рабочие места более низкой квалификации, либо искать работу в другой, не соответствующей их образованию, сфере деятельности.

В ситуации с ними наиболее частыми причинами отказа при приеме на работу являются:

1) Отсутствие опыта в сфере труда т.е. работодатели полагают, что взять на вакантное место

опытного специалиста будет более рентабельно нежели начинающего работника;

2) Опасение директора по поводу того, что представитель молодого поколения не справится со сложными делами и продемонстрирует безответственность, легкомысленность.

3) Что касается молодых девушек, то здесь руководитель опасается, что сотрудница решит завести семью и детей и в таком случае она уйдет в заслуженный отпуск по беременности и родам, а он вынужден будет искать ей замену.

2. Вторая группа — это специалисты более старшего возраста, в случае с которыми, принципиальными мотивами отказа выступают:

1) Отсутствие уверенности у работодателя в том, что сотрудник сможет продолжительное время трудиться в организации; в том числе в связи с проблемами, связанными со здоровьем;

2) Также работодатели опасаются, что обучение новым методам и технологиям таких сотрудников займет немало времени;

3) Беспокойство директора, по поводу того, что специалист «в возрасте» не сможет включиться в коллектив, если он состоит в основном из молодых работников.

Говоря о нормативном регулировании запрета дискриминации по возрастному признаку, законодатель устанавливает положения о недопустимости дискриминации в сфере труда в статье 2 Трудового кодекса РФ, которая также включает, помимо основных принципов правового регулирования трудовых отношений, и принцип обеспечения равенства возможностей работников без всякой дискриминации на продвижение по работе с учетом производительности труда, квалификации, стажа работы по специальности, а также на подготовку и дополнительное профессиональное образование.

Статья 3 ТК РФ перечисляет различные основания, которые запрещены в трудовой сфере, включая и дискриминацию по возрасту, но эта норма появилась относительно недавно – в 2013 году. Одновременно были внесены изменения и в закон «О занятости населения в Российской Федерации», в котором ст. 25 была дополнена п.6 - о запрете распространения информации о свободных рабочих местах или вакантных должностях, содержащей сведения, о каком бы то ни было прямом или косвенном ограничении прав или об установлении прямых и косвенных преимуществ в зависимости от возраста работника.

Анализируя российские законодательные акты, можно заметить, что определение возрастной дискриминации в некоторых из них не закреплено. Так, в Конституции Российской Федерации, в статье 19 отсутствует прямое указание на запрет дискриминации по возрасту, также нет прямого указания на возраст как основания для наказания за дискриминацию и в Уголовном кодексе Российской Федерации. Можно предположить, что законодатели отнесли возраст к числу «других обстоятельств», но возраст — это не «обстоятельство», а одна из важнейших социально-демографических характеристик человека.

Совершение работодателем действий дискриминационного характера в отношении молодых работников и специалистов старшего поколения — это правонарушение, за которое предусмотрена административная ответственность по статье 13.11.1 Кодекса об административных правонарушениях. Далее хотелось бы рассмотреть случай из судебной практики.

Как следует из материалов дела, 1 апреля 2016 года, мировой судья Городенского района

Пензенской области, рассмотрев дело об административном правонарушении, предусмотренном ст.13.11.1 КоАП РФ, установил, что гражданин распространил информацию о свободных рабочих местах или вакантных должностях, содержащей возрастные ограничения дискриминационного характера в местной газете, а именно: «Требуется продавец (девушка, возраст до 30 лет) в отдел по продаже сотовых телефонов» Оценив материалы дела, суд пришел к выводу, что факт совершения правонарушения полностью подтвердился. На судебном заседании ответчик вину свою признал частично и пояснил, что, да, действительно он разместил, указанное объявление в газете, так как не знал о требованиях закона, запрещающих дискриминацию по различным основаниям при приеме на работу. По данному факту, мировой судья, признал его виновным в совершении административного правонарушения, и назначил ему наказание в виде штрафа в размере 3000 рублей. Из данного примера можно выделить то, что лицо было привлечено к административной ответственности за размещение в местной газете информации о свободных вакантных должностях, содержащей ограничения дискриминационного характера по признаку возраста. Проводя анализ российской судебной практики, можно отметить, что важнейшую роль в судебном споре имеет качество доказательственной основы и действия самого работодателя, а также его правовая позиция.

В заключении хотелось бы отметить, что дискриминацию по возрастному признаку, можно искоренить лишь в случае, если к ней будут относиться как к серьезной проблеме. Государство должно стремиться помогать работникам, которые наиболее подвержены возрастной дискриминации и необходимо всеми возможными способами устранять негативные стереотипы в отношении молодых и пожилых людей. Да это весьма сложно. Но мы должны стремиться к этому.

## **Список литературы**

1. Закон Российской Федерации от 19 апреля 1991 г. № 1032-1 "О занятости населения в Российской Федерации" (по сост. на 07 марта 2018 г.) // Собрание законодательства РФ, 22.04.1996, N17
2. Кодекс об административных правонарушениях от 30 декабря 2001 г. №195-ФЗ (по сост. на 05 февраля 2018 г.) // Собрание законодательства РФ, 07.01.2002, N 1
3. Трудовой Кодекс Российской Федерации от 30 декабря 2001 г. № 197-ФЗ (по сост. на 05 февраля 2018 г.) // Собрание законодательства РФ, 07.01.2002, N 1
4. Васильева Т.А. Дискриминация по признаку возраста / Т.А.Васильева // Создание правовой среды для защиты от дискриминации по признакам этнической принадлежности, пола и возраста: Сборник научных статей / под ред. А.К. Соболева, С.Ю. Нугаева. – Москва: РИО «Новая юстиция», 2011 —С.79-80.
5. Папанян Р.Г., Дзанагова Т.Я. Проблемы эйджизма молодых специалистов в России / Р.Г. Папанян, Т.Я. Дзанагова // Научное сообщество студентов XXI столетия. Экономические науки: Электронный сборник статей по материалам XXX студенческой международной научно-практической конференции / под ред. К.В.Желнова — Новосибирск: Изд. «СибАК», 2015.- (вып. 3). -С.35.



# ЗНАЧЕНИЕ СУДЕБНОГО ПРЕЦЕДЕНТА КАК ИСТОЧНИКА НАЛОГОВОГО ПРАВА ИНДИИ

## IMPORTANCE OF THE JUDICIAL PRECEDENT AS THE SOURCE OF INDIAN TAX LAW

Авторы: Бегичева Ксения Юрьевна

Аннотация: Индия входит в пятерку крупнейших экономик мира и является важным стратегическим партнером для России. При этом право указанного государства практически не изучается российскими исследователями. Автор рассматривает судебный прецедент как один из важнейших источников налогового права Индии и анализирует его особенности.

Ключевые слова: налоговое право, Индия, судебный прецедент, источник права.

Annotation: India is one of the five largest economies in the world and is an important strategic partner for Russia. Nevertheless, the law of this state is practically not studied by Russian researchers. The author considers the judicial precedent as one of the most important sources of tax law in India and analyzes its features.

Keywords: tax law, India, judicial precedent, source of law.

Так как Индия относится к странам общего права, для налогового права указанного государства большое значение имеет прецедент как источник права. Судебные решения служат для толкования норм закона, закрепления и формирования принципов, а также в определенных случаях для признания соответствующих норм недействительными. Следует отметить влияние английского права. Когда Индия была колонией, Судебный комитет Тайного совета выполнял роль суда последней инстанции для всех территорий, входящих в империю. Важно, что он не считал себя безусловно связанным своими предыдущими решениями. После создания Содружества, когда право подачи апелляции в указанный комитет для некоторых стран было аннулировано, верховные суды данных государств посчитали себя правопреемниками комитета, «унаследовавшими» возможность не следовать принятым ранее решениям. В настоящее время суды Индии при рассмотрении дел иногда ссылаются на решения судов Англии, хотя после признания независимости Индии эта тенденция и стала постепенно угасать.

В частности, влияние английских прецедентов на налоговое право Индии можно проследить по обоснованию разграничения уклонения от уплаты налогов от налогового планирования. Речь идет о двух важных решениях по следующим делам: *Inland Revenue Commissioners v. Duke of Westminster*, в котором обосновывается право организовать деятельность таким образом, что размер налогового бремени будет минимизирован, и *W. T. Ramsay Ltd. v. Inland Revenue Commissioners*, при рассмотрении которого суд указал на превалирование существа над формой.

Также можно говорить о преемственности доктрин, используемых в английском праве. В частности, индийские суды переняли доктрину снятия корпоративной вуали. В качестве прецедента, который обосновывает отделение учредителей юридического лица от самой организации, выступает дело *Saloman v. Saloman & Co. Ltd.* Тогда, в 1987 году Палата Лордов

решила, что после того, как процедура учреждения должным образом завершена, организация становится отдельным субъектом права, выступающим независимо и являющимся носителем прав и обязанностей, отделенных от прав и обязанностей его учредителей. Однако позже потребовалось принятие исключений из этого принципа, так как юридические структуры стали использоваться для создания мошеннических схем и уклонения от соответствующей ответственности.

Многие положения Конституции Индии, имеющие важное значение для налогового права, были подтверждены соответствующей судебной практикой или широко истолкованы, что позволило соединить вместе несколько принципов. Так, при рассмотрении дела *Sri Srinivasa Theatre v. Government of Tamil Nadu* судом была высказана позиция о том, что налог – это не просто средство пополнения бюджета. Главная цель налоговой политики – уменьшение неравенства в обществе и построение социального государства в соответствии с закрепленными в Конституции директивными принципами и принципом социализма.

Важное пояснение положений Конституции также было предоставлено судом при рассмотрении дела *Khazan Chand v. Jammu and Kashmir*. Законодательные полномочия по введению налога включают себя не только право на его установление, определение налогоплательщиков, применимых ставок и объект налогообложения. Указанные полномочия также включают возможность уточнения всех связанных с таким налогом вопросов: порядок исчисления, уплаты и получения вычета.

В дополнение к этому Верховный суд своими решениями определил правила толкования налогового закона. Так положения, устанавливающие налогоплательщика или ответственность за совершение правонарушения, должны толковаться строго в соответствии с текстом закона, в то время как нормы, закрепляющие льготы для стимулирования развития экономики, подлежат широкому толкованию: соответствующие правила происходят из судебных постановлений по делу *Commissioner of Income Tax (CIT) v. National Trak Traders and Bajaj Tempo Ltd. v. CIT*.

Кроме того, следует отметить судебные решения, которые оказали особое влияние на налоговое регулирование в Индии:

- *CIT v. P. Alwarsamy*

В Индии возможно налогообложение не только физических или юридических лиц по отдельности, но и групп физических лиц, объединенных семейными узами. В решении по данному делу суд постановил, что в случае, если на несовершеннолетних детей налогоплательщика аллоцируется доход от участия в организации, возникает основание для его учета в налоговой базе налогоплательщика, даже если указанный доход не был им фактически получен.

- *CIT v. Royal Western India Turf Club Ltd.*

Данный правовой прецедент стал основанием для последующего применения принципа взаимности в индийском налоговом праве, который заключается в том, что, если стороны по сделке совпадают, получение выгоды по ней невозможно, любой доход должен поступать извне. Впоследствии в деле *Chelmsford Club v. CIT* были изложены критерии соответствия данному принципу:

- лицо, передающее имущество, и бенефициар сделки не совпадают между собой;
- цель сделки – взаимная выгода;

- в результате сделки оба участника либо получают взаимную выгоду, либо переданное имущество возвращается своему изначальному владельцу.

Необходимо отметить, что в некоторых случаях суды Индии проявляют определенную непоследовательность. Например, следует отметить особое понимание принципа *res judicata*. По общему правилу, установленному разделом 11 Гражданского процессуального кодекса, вопрос, который уже однажды был разрешен компетентным судом, не может повторно выступать в качестве предмета судебного разбирательства. Однако в отношении налогового права указанный принцип применяется по-своему:

- каждый налоговый период рассматривается в отдельности, решение вопросов исчисления налога в одном периоде не распространяется на последующие – определил Верховный суд в деле компании Installment Supply Ltd.
- доктрина *res judicata* применяется только в том случае, если не было никаких изменений в фактических обстоятельствах или в положениях закона, что было указано Верховным судом при рассмотрении дела компании Radhaswami Satsang.

Подводя итог вышесказанного, следует отметить большое значение судебного прецедента как источника налогового права Индии. Решения Верховного суда служат для формирования правовых принципов и толкования действующих норм. Кроме того, на прецедентное право и доктрину Индии оказало серьезное влияние английское право, некоторые решения судов Англии до сих пор применяются в указанном государстве.

#### **Список использованной литературы:**

1. Н. Shukla. Constitution of India. Revised by Mahendra P. Singh. 10th ed. 2006. – 1335 с.
2. Ashwani Goyal. A Walk Through Income Tax. Law Aware Publications. 2016. – 383 с.

# ГРАЖДАНСКИЕ ИНСТИТУТЫ КОНФЛИКТОРАЗРЕШЕНИЯ В СОВРЕМЕННОЙ РФ

Авторы: Петухов Иван Андреевич

Аннотация: В данной статье рассматриваются специфические социальные институты - гражданские институты конфликто разрешения. Изучается теоретический базис данных институтов на основе понятия «института конфликто разрешения», которые рассматриваются социологией права и социологией конфликта. Описываются и классифицируются гражданские институты конфликто разрешения. Обосновывается необходимость и актуальность изучения данных институтов.

Ключевые слова: социология права, социология конфликта, институты конфликто разрешения, гражданские институты конфликто разрешения.

Annotation: This article discusses specific social institutions - conflict resolution civil institutes. The theoretical basis of these institutions is studied on the basis of the concept of "conflict resolution institute", which is considered by the sociology of law and the sociology of conflict. Civil conflict resolution institutions are described and classified. The necessity and relevance of studying these institutions is substantiated.

Keywords: sociology of law, sociology of conflict, institutions of conflict resolution, civil institutes of conflict resolution.

Существующая в России формационная система начала складываться в конце 1991 года в условиях коллапсирования советской социалистической системы и развала союзного государства. Так, сформировавшаяся в девяностые годы прошлого века система криминально-олигархического капитализма показала неспособность отражать удары финансово-экономического кризиса 2008–2009 г. и санкций, введённых в 2014 году. В современной России не искоренен произвол уполномоченных лиц, которые отбирают бизнес, практикуют коррупцию и не желают жить согласно законам. Они — сами закон. В развитых странах контроль над уполномоченными властью людьми осуществляет гражданское общество в лице разнообразных гражданских институтов конфликто разрешения. Институты конфликто разрешения — особая разновидность социальных институтов, которые появляются, образуются и развиваются для организации упорядоченного удовлетворения некоторых фундаментальных и особо значимых потребностей людей. [1]

Россия ещё не прошла путь, по которому уже проследовали многие страны развитой Европы и других стран, поэтому тематика гражданских институтов конфликто разрешения является чрезвычайно актуальной.

Институты конфликто разрешения являются специфическими социальными институтами. Они существуют и взаимодействуют с другими акторами социального мира преимущественно в правовой сфере общества, которую изучает социология права. При этом стоит отметить то, что институты конфликто разрешения, обладают функцией разрешения, урегулирования и предотвращения конфликтов, поэтому их необходимо рассматривать не только с точки зрения социологии права, но и с точки зрения социологии конфликтов.

Гражданские институты конфликто разрешения являются неотъемлемой частью гражданского

общества. В России, как и многих других странах, в отличие от государственных и муниципальных институтов конфликто разрешения, которые относятся к так называемому первому сектору официальных организаций, институты гражданского общества разграничиваются и распределяются между вторым и третьим секторами. Во второй сектор входят негосударственные частные коммерческие организации, основной целью которых является получение прибыли от своей деятельности по производству товаров и услуг для потребителей. Третий сектор, в свою очередь, охватывает особые некоммерческие организации особого типа (НКО): предпринимательские ассоциации, социокультурные учреждения, политико-правовые образования гражданского общества.

Предпринимательские гражданские институты защищают права бизнесменов и предпринимателей, например, таким институтом является Торгово-промышленная Палата России, которая была создана в 1993.

Ассоциации деятелей культуры стремятся к поддержанию и развитию интеллектуальной жизни общества. Примерами таких организаций в РФ будут Ассоциация искусствоведов, Ассоциация учебных заведений искусства и культуры, Ассоциация продюсеров кино и телевидения и другие.

Отдельное место в классификации гражданских институтов имеют гражданские институты в сфере политики и права, так как именно они обладают наиболее значимой конфликто разрешающей функцией. Гражданские политико-правовые институты конфликто разрешения можно разделить на 2 типа по количеству выполняемых функций: на профильные (имеющие один профиль) и многопрофильные.<sup>[2]</sup> Многопрофильные институты стремятся к защите целой совокупности социальных и гражданско-политических прав человека. Речь идет о таких организациях, как, например, общественные палаты, политические партии, ассоциации среднего и малого бизнеса. Функционируя в различных сферах и отстаивая различные права человека, многопрофильные институты являются универсальным инструментом эффективной работы гражданского общества. В свою очередь, профильные институты специализируются на выполнении одной задачи или функции. Данные институты концентрируют свои усилия на защите социальных прав и свобод индивидов, не обладающих средствами производства, то есть преимущественно — рабочих. На мировом уровне самым значительным профильным институтом считается Международная организация труда, которая была создана ещё в 1919 году. Её цели — содействие социально-экономическому прогрессу, повышение благосостояния и улучшение условий труда людей, а также защита прав человека. Примером профильного института в сфере защиты прав человека на квалифицированную медицинскую помощь и охрану здоровья является Международный комитет Красного Креста (сокращённо МККК, англ. International Committee of the Red Cross; ICRC). Российский Красный Крест (РКК), который также является профильной организацией, работает с 1867 года, принимая активное участие в сохранении здоровья и оказании гуманитарной помощи россиянам.

Подытоживая вышесказанное, можно сделать вывод о том, что гражданские институты конфликто разрешения являются особой группой институтов конфликто разрешения, существующих отдельно от государства, основная задача которых — обеспечение разнообразных человеческих прав. Отдельно выделяются политико-правовые гражданские институты конфликто разрешения, при этом их можно разделить на многопрофильные (защищающие целый спектр прав человека) и профильные (имеющие специализацию в конкретной области прав человека).

## ЛИТЕРАТУРА

1. Милецкий В. П. Социология права: учебник СПб.: Изд-во С.-Петербур. ун-та, 2018.
2. Милецкий В.П., Семенов В.А. История и теория институтов конфликторазрешения. Саратов, 2020. (Электронное издание).
3. Милецкий В.П., Черезов Д.Н. Институты конфликторазрешения и поддержаниями мира. СПб., «Фонд конфликтологии». 2018.
4. Конфликты в современной России: проблемы анализа и регулирования. Конфликтология: учебник / под ред. А. С. Кармина. СПб., 1999.
5. В. А. Светлов, В. А. Семёнов. Конфликтология. СПб. : Питер, 2011.

## **BIBLIOGRAPHY**

1. Mileckij V. P. Sociologiya Prava: uchebnik SPb.: Izd-vo S.-Peterb. un-ta, 2018.
2. Mileckij V.P., Semenov V.A. Istorija i teorija institutov konflikto razreshenija. Saratov, 2020. (Jelektronnoe izdanie).
3. Mileckij V.P., Cherezov D.N. Instituty konflikto razreshenija i podderzhanijami mira. SPb., «Fond konfliktologii». 2018.
4. Konflikty v sovremennoj Rossii: problemy analiza i regulirovanija. Konfliktologija: uchebnik / pod red. A. S. Karmina. SPb., 1999.
5. V. A. Svetlov, V. A. Semjonov. Konfliktologija. SPb. : Piter, 2011.

[1] См. Семёнов В. А., Милецкий В. П., Павлова Е. Б. История и теория институтов конфликторазрешения и поддержания мира: учеб. пособие /— СПб.: ИПЦ СЗИУ РАНХиГС. 2015.

[2] См. Милецкий В.П., Семенов В.А. История и теория институтов конфликторазрешения. Саратов, 2020. (Электронное издание). С. 172.

# ОСОБЕННОСТИ УГОЛОВНОГО ПРЕСЛЕДОВАНИЯ ОСУЩЕСТВЛЯЕМОГО ПРОКУРОРОМ В ДОСУДЕБНОМ ПРОИЗВОДСТВЕ

## PECULIARITIES OF CRIMINAL PROSECUTION BY THE PROSECUTOR IN PRE-TREATMENT

Авторы: Гришин Алексей Сергеевич

Аннотация: данная работа посвящена рассмотрению соотношения таких прокурорских функций, как надзор и уголовное преследование в контексте уголовно-процессуальной деятельности. Автор приходит к заключению, что уголовное преследование является главной обязанностью прокурора. Что касается надзора, то данная функция направлена, в основном, на то, чтобы уголовное преследование, руководимое прокурором, было обоснованным, и протекало исключительно в русле закона. Так же в статье проводится анализ уголовного преследования на этапе возбуждения уголовного дела. На сегодняшний день, данный этап не соответствует тем целям, которые ставит перед собой уголовное производство, что обуславливает необходимость некоторых изменений. Делается вывод о возможности появления оперативного консультирования сотрудников следственных отделов и дознания в рамках предварительного следствия в качестве еще одной функции прокурора.

Ключевые слова: прокурор, возбуждение уголовного дела, реформа уголовного процесса.

Annotation: this work is devoted to considering the correlation of such prosecutorial functions as supervision and criminal prosecution in the context of criminal procedure activities. The author concludes that prosecution is the primary responsibility of the prosecutor. With regard to supervision, this function is mainly aimed at ensuring that the criminal prosecution led by the prosecutor is justified and proceeds exclusively in line with the law. The article also analyzes the criminal prosecution at the stage of criminal proceedings. To date, this stage does not meet the goals that criminal proceedings set for themselves, which necessitates some changes. The conclusion is drawn about the possibility of the emergence of operational advice to investigative staff and inquiry within the framework of the preliminary investigation as another function of the prosecutor.

Keywords: prosecutor, criminal prosecution, criminal trial reform.

Уголовное преследование является основой уголовного судопроизводства. Это обуславливает особую важность вопросов, определяющих порядок уголовного производства, а также его субъектную сторону. Федеральный закон от 5 июня 2007 года № 87-ФЗ «О внесении изменений в Уголовно-процессуальный кодекс Российской Федерации и Федеральный закон «О прокуратуре Российской Федерации» [1] значительно сократил прокурорские полномочия на досудебном этапе уголовного процесса. После этого события, тема прокурорских полномочий в рамках досудебного производства остается актуальной и поныне.

Полагаем, что в попытке ответить на данный вопрос, следует, прежде всего, обратить внимание на то, какое место занимают в уголовно - процессуальной деятельности прокурора такие его функции как надзор и уголовное преследование, и как они соотносятся между собой.

Если углубиться в историю вопроса, то можно отметить, что в советские времена надзор занимал центральное место в прокурорской работе. Причем, данное обстоятельство касалось каждого этапа уголовного производства[2].

Такое положение вещей было обусловлено потребностью оставить в прошлом дореволюционное наследие[3]. Вместе с тем, эта позиция нуждалась в обосновании с научной точки зрения. В свете этой концепции, такие функции как руководство следственными действиями, участие в следственных действиях и уголовное преследование играют роль правовых средств, помогающих прокурору в осуществлении своей главной миссии - надзора в отношении соблюдения законности [4].

На сегодняшний день, однозначного ответа, на вопрос о прокурорских полномочиях в рамках досудебного производства, нет. Сегодня известны взгляды, учитывающие, что ч. 1 ст. 37 УПК РФ дает основания для вывода о том, что в качестве главной функции прокурора можно рассматривать уголовное преследование,[5] но подвергающие критике это положение, ввиду его несоответствия статье 1 ФЗ от 17 января 1992 г. № 2202-1 «О прокуратуре Российской Федерации».[6] Уместность критики здесь обосновывается тем, что статья называет именно надзор основной прокурорской обязанностью. Такой позиции придерживается М.А. Макаренко. Согласно взглядам автора, эта точка зрения вступает в противоречие с положениями отечественного Уголовно-процессуального кодекса (далее – УПК РФ).

Части 1 и 2 статьи 1 УПК РФ предписывают определение порядка уголовного судопроизводства УПК РФ. На территории Российской Федерации данное предписание распространяется на прокуратуру, органы, занимающиеся предварительным расследованием, дознание, суды и прочих фигурантов уголовного производства. Если ФЗ противоречит УПК РФ, то никто из участников судопроизводства не вправе использовать его (ч. 1 ст. 7 УПК РФ).

Вероятно, следует согласиться с позицией В.С. Шадрина, что положения УПК РФ соответствуют концепции, в рамках которой уголовное преследование интегрирует в себя надзорную функцию[7]. Отметим, что мы солидарны так же с мнением О.Я. Баева, согласно которому надлежит «честно, без ханжества признать и недвусмысленно закрепить в законе, что прокурор является руководителем и организатором всей системы уголовного преследования»[8].

Следует помнить, что такая функция прокурора, как уголовное преследование, ставит своей целью, прежде всего, обоснованное изобличение действительно виновных лиц, осуществляемое строго в рамках действующего законодательства. В ч. 1 ст. 21 УПК РФ говорится, что прокурорская должность характеризуется наличием обязанности обеспечивать руководство уголовным преследованием на каждом этапе производства, из чего проистекает особая ответственность прокурора. Прокурор в ответе за соблюдение действующего законодательства каждым лицом и органом, реализующим уголовное преследование.

По нашему мнению, надзор выполняет вспомогательную функцию, ориентированную на обеспечение законности и обоснованности уголовного преследования. Разумеется, данная функция есть обязательный элемент прокурорской деятельности. Однако, при этом, прокурор выступает, скорее, от имени государства, чем от имени надзорного органа. Уголовное преследование осуществляется от имени государства, и прокурор, как лицо, его представляющее, обязан обеспечить строгое соответствие положениям действующего законодательства. Стоит отметить, что такой взгляд на профессиональные обязанности прокурора согласуется как с отечественным, так и зарубежным опытом.

Важно также отметить, что полномочия прокурора законодательно закреплены также и в



Основном Законе Российской Федерации, в статье 129[9]. В настоящий момент данная нормативная регламентация играет особую роль в связи с подготовкой поправок для внесения в Конституцию, которые также будут затрагивать аспекты назначения лица на замещение прокурорской должности.

Анализируя прокурорскую деятельность в контексте уголовного процесса, Е.Ю. Поторыкина, к примеру, заключает, что «во всех западных странах прокуратура выступает в качестве органа обвинения, однако при всем этом в деятельности прокуратуры и законе есть основной принцип, свойственный прокурорской системе в демократическом режиме, – обеспечение прав человека и гражданина»[10].

Так, прокуроры, осуществляющие свою профессиональную деятельность на территории Великобритании, обязаны: «защитить общество, преследуя по суду твердо и справедливо, открытым, прозрачным и независимым способом; обязательство поддерживать жертв и свидетелей, позволяя, поощряя и поддерживая их действенное участие во всех стадиях уголовного судопроизводства; обязательство отправлять правосудие в каждом случае; и обязательство уважать и защищать права всех лиц затронутых решениями, принимаемыми в сфере уголовного судопроизводства, вне зависимости являются ли они жертвами, свидетелями, или обвиняемыми»[11]. Иными словами, понятие "прокурорского надзора", существующее в российских правовых реалиях, за рубежом имеет в качестве аналога обеспечение соблюдения человеческих и гражданских прав в ходе уголовного преследования.

Итак, прокурорские полномочия, существующие в контексте возбуждения уголовного дела, вполне достаточны. Тем не менее, не стоит упускать из виду некоторые существующие пробелы.

Как уже было сказано, осуществляя уголовное преследование, прокурор действует от имени государства, с чем солидарны, в частности, И. Бирюкова и профессор А. П. Кругликов[12]. Прокурор располагает полномочиями, которые дают ему возможность отмены любого решения органов предварительного следствия и дознания. К числу законных возможностей прокурора принадлежит право делать заключения касаясь того, законно и целесообразно ли уголовное преследование в любом конкретном случае. Если же прокурор сочтет, что ответ на данный вопрос отрицательный, то он вправе отказаться от уголовного преследования. Учитывая сказанное выше, хочется отметить, что, по нашему мнению, прокурорские полномочия на стадии предварительного расследования, все - таки, не полны. Обусловлена такая ситуация тем, что, в большинстве случаев, прокурор плохо осведомлен о ходе самого расследования и уголовного преследования, и решения, подлежащие проверке с его стороны, в основном, заключительные.

Учитывая сказанное, предлагается пополнить список уголовно-процессуальных полномочий прокурора такой функцией, как оперативное консультирование органов предварительного следствия и дознания. При этом, чтобы обеспечить обоснованность и соответствие действий всех лиц и органов, участвующих в уголовном процессе, действующему законодательству, прокурор должен иметь возможность в ходе расследования выносить заключения касаясь полноты доказательственной базы по делу.

#### **Список использованной литературы:**

1. "Конституция Российской Федерации" (принята всенародным голосованием 12.12.1993) (с учетом поправок, внесенных Законами РФ о поправках к Конституции РФ от 30.12.2008 N

- 6-ФКЗ, от 30.12.2008 N 7-ФКЗ, от 05.02.2014 N 2-ФКЗ, от 21.07.2014 N 11-ФКЗ) // в "Собрании законодательства РФ", 04.08.2014, N 31, ст. 4398.
2. Федеральный закон от 17 янв. 1992 г. № 2202-1 (в ред. от 26 июл. 2019 г.) «О прокуратуре Российской Федерации» // Российская газета, № 229, 25 нояб. 1995 г.
  3. Определение ВС РФ от 13.07.2018 № 305-ЭС18-476 по делу № А40-118786/2017 Федеральный закон от 5 июня. 2007 № 87-ФЗ (в ред. от 22 дек. 2014 г.) «О внесении изменений в Уголовно-процессуальный кодекс Российской Федерации и Федеральный закон «О прокуратуре Российской Федерации» (с изм. и доп., вступ. в силу с 1 янв. 2017 г.) // Российская газета, № 122, 8 июня. 2007; Российская газета, № 293, 2 дек. 2014.
  4. Долгова А. И. Прокурорский надзор в советском уголовном судопроизводстве. Автореф. дис. ... канд. юрид. наук. М., 1969. – 16 с.
  5. Казанцев С. М. Прокуратура Российской Империи (историко-правовое исследование). Дис. ... докт. юрид. наук: 12.00.01. С.-Пб., 2003. – 455 с.
  6. Чеканов В. Я. Прокурорский надзор на отдельных этапах предварительного следствия. Саратов: Изд-во Саратов. ун-та, 1974. – 95 с
  7. Макаренко М. А. Правовые связи надзорного типа в уголовно-процессуальных правоотношениях с участием прокурора // Вестник Санкт-Петербургского университета МВД России №1 (73), 2017. С. 90-97
  8. Шадрин В. С. Уголовно-процессуальная деятельность прокурора и органов предварительного расследования. Досудебное производство. СПб.: СПб юрид. ин-т Генеральной прокуратуры РФ, 2005. – 180 с.
  9. Баев О. Я. Функция следователя и прокурора - уголовное преследование // Судебная власть и уголовный процесс, № 1, 2016. С. 120-127
  10. Поторыкина Е. Ю. Уголовно-процессуальный статус прокурора в судопроизводстве европейских государств // Социально-экономические явления и процессы. 2015. Т.10, № 12. С. 132-136
  11. Чурикова А. Ю. Характер и цель деятельности прокурора в досудебном производстве уголовного процесса Великобритании // Право Законодательство Личность № 1 (8) 2010. С. 93-105
  12. Кругликов А.П., Бирюкова И.А. Процессуальное руководство прокурором уголовным преследованием от имени государства - принцип уголовного судопроизводства // Законность. 2019. № 2 (1012). С. 38-42

## References:

1. "Constitution of the Russian Federation" (adopted by popular vote 12/12/1993) (as amended by the Laws of the Russian Federation on amendments to the Constitution of the Russian Federation of December 30, 2008 N 6-FKZ, of 30.12.2008 N 7-FKZ, of 05.02.2014 N 2 -FKZ, dated July 21, 2014 No. 11-FKZ) // in the "Collection of Legislation of the Russian Federation", 08/04/2014, No. 31, Art. 4398.
2. Federal law of January 17. 1992 No. 2202-1 (as amended on July 26, 2019) "On the Prosecutor's Office of the Russian Federation" // Rossiyskaya Gazeta, No. 229, Nov 25. 1995 year
3. Determination of the RF Armed Forces of July 13, 2018 No. 305-ES18-476 in the case No. A40-118786 / 2017 Federal Law of 5 June. 2007 No. 87-ФЗ (as amended on December 22, 2014) «On Amending the Criminal Procedure Code of the Russian Federation and the Federal Law» On the Prosecutor's Office of the Russian Federation» (as amended and supplemented, entered into force on Jan 1, 2017) // Russian Newspaper, No. 122, Jun 8. 2007; Russian newspaper, No. 293, 2 Dec. 2014.

4. Dolgova A. I. Prosecutorial supervision in the Soviet criminal proceedings. Abstract. dis. ... cand. legal sciences. M., 1969. - 16 p.
5. Kazantsev S. M. The prosecutor's office of the Russian Empire (historical and legal research). Dis. ... doc. legal Sciences: 12.00.01. S.-Pb., 2003. -- 455 p.
6. Chekanov V. Ya. Prosecutorial supervision at certain stages of the preliminary investigation. Saratov: Publishing house of Sarat. University, 1974. - 95 s
7. Makarenko M. A. Legal relations of the supervisory type in criminal procedural relations with the participation of the prosecutor // Bulletin of the St. Petersburg University of the Ministry of Internal Affairs of Russia No. 1 (73), 2017. P. 90-97
8. Shadrin V. S. Criminal procedure activities of the prosecutor and the preliminary investigation bodies. Pre-trial proceedings. SPb .: SPb legal. Institute of the Prosecutor General of the Russian Federation, 2005. - 180 p.
9. Baev O. Ya. The function of the investigator and the prosecutor - criminal prosecution // Judicial authority and criminal trial, No. 1, 2016. P. 120-127
10. Potorykina E. Yu. The criminal procedure status of a prosecutor in the proceedings of European states // Socio-economic phenomena and processes. 2015. V. 10, No. 12. P. 132-136
11. Churikova A. Yu. The nature and purpose of the activities of the prosecutor in UK pre-trial criminal procedure // Law Legislation Personality No. 1 (8) 2010. P. 93-105
12. Kruglikov A.P., Biryukova I.A. Procedural Manual prosecutor criminal prosecution on behalf of the state - principle of criminal proceedings // Legality. 2019.No 2 (1012). S. 38-42

[1] Федеральный закон от 5 июня 2007 № 87-ФЗ (в ред. от 22 дек. 2014 г.) «О внесении изменений в Уголовно-процессуальный кодекс Российской Федерации и Федеральный закон «О прокуратуре Российской Федерации» (с изм. и доп., вступ. в силу с 1 янв. 2017 г.) // Российская газета, № 122, 8 июня 2007; Российская газета, № 293, 2 дек. 2014.

[2] Долгова А. И. Прокурорский надзор в советском уголовном судопроизводстве. Автореф. дис. ... канд. юрид. наук. М., 1969. – 16 с.

[3] Казанцев С. М. Прокуратура Российской Империи (историко-правовое исследование). Дис. ... докт. юрид. наук: 12.00.01. С.-Пб., 2003. – 455 с.

[4] Чеканов В. Я. Прокурорский надзор на отдельных этапах предварительного следствия. Саратов: Изд-во Саратов. ун-та, 1974. – 95 с

[5] Макаренко М. А. Правовые связи надзорного типа в уголовно-процессуальных правоотношениях с участием прокурора // Вестник Санктпетербургского университета МВД России №1 (73), 2017. С. 90-97

[6] Федеральный закон от 17 января 1992 г. № 2202-1 (в ред. от 26 июля 2019 г.) «О прокуратуре Российской Федерации» // Российская газета, № 229, 25 ноября 1995 г.

[7] Шадрин В. С. Уголовно-процессуальная деятельность прокурора и органов предварительного расследования. Досудебное производство. СПб.: СПб юрид. ин-т Генеральной прокуратуры РФ, 2005. – 180 с.

[8] Баев О. Я. Функция следователя и прокурора - уголовное преследование // Судебная власть и уголовный процесс, № 1, 2016. С. 120-127

[9] "Конституция Российской Федерации" (принята всенародным голосованием 12.12.1993) (с

учетом поправок, внесенных Законами РФ о поправках к Конституции РФ от 30.12.2008 N 6-ФКЗ, от 30.12.2008 N 7-ФКЗ, от 05.02.2014 N 2-ФКЗ, от 21.07.2014 N 11-ФКЗ) // в "Собрании законодательства РФ", 04.08.2014, N 31, ст. 4398.

[10] Поторыкина Е. Ю. Уголовно-процессуальный статус прокурора в судопроизводстве европейских государств // Социально-экономические явления и процессы. 2015. Т.10, № 12. С. 132-136

[11] Чурикова А. Ю. Характер и цель деятельности прокурора в досудебном производстве уголовного процесса Великобритании // Право Законодательство Личность № 1 (8) 2010. С. 93-105

[12] Кругликов А.П., Бирюкова И.А. Процессуальное руководство прокурором уголовным преследованием от имени государства - принцип уголовного судопроизводства // Законность. 2019. № 2 (1012). С. 38-42

# ИСПОЛЬЗОВАНИЕ МУЗЫКАЛЬНЫХ ПРОИЗВЕДЕНИЙ В СЕТИ ИНТЕРНЕТ

## LEGAL REGULATION OF COPYRIGHTS TO MUSIC WORKS ON THE INTERNET

Авторы: Ташаева Екатерина Игоревна

Научный  
руководитель: Рахматулина Римма Шамильевна

Аннотация: В настоящей статье рассматривается использование музыкальных произведений в сети Интернет, нарушение прав на такие объекты.

Ключевые  
слова: авторские права, музыкальные произведения, интернет, правовое регулирование, правонарушение.

Annotation: This article considers features of the legal regulation of copyright to music works posted on the Internet, common ways of violating such rights.

Keywords: copyrights, music works, Internet, legal regulation, offense.

На фоне научно-технического прогресса, несомненно, активно модернизируется право. В наше время практически все аспекты жизнедеятельности перенесены в виртуальное пространство. Не является исключением и прослушивание музыки. Исходя из этого, актуальным становится вопрос регулирования интеллектуальных прав на музыкальные произведения, размещенные в сети Интернет. В таких условиях для правообладателя представляется очень сложным определение нарушителя авторских прав, а, как следствие, определение ответчика для защиты в суде. К тому же, музыкальное произведение как объект авторских и смежных прав может выступать в совершенно различных видах, что обязательно должно учитываться в ходе охраны прав интеллектуальной собственности.

Говоря о понятии «использование произведения», упомянутом в ст. 1270 ГК РФ [4], следует отметить, что законодателем не принята во внимание специфика использования музыкальных произведений в сети Интернет. Особенность состоит в том, что относительно объектов такого рода стандартное «использование произведения» в комплексе с другими аспектами, подразумевает и «размещение произведения» - т.е. дозволение прослушивания и просмотра произведения, не воспроизводя его.

Использование музыкальных произведений в сети Интернет выступает совершенно новой формой публичного исполнения и механического воспроизведения музыкальных произведений. Поэтому надлежащую правовую охрану такого типа субъектов необходимо строить на базовых принципах и процедурах, используемых в рамках однородных правоотношений.

Говоря о некоторых проблемах правового регулирования использования музыкальных произведений в гражданском законодательстве России, следует упомянуть ст. 1244 ГК РФ, [4] предусматривающую существование организаций по управлению правами на коллективной основе. Относясь к таковым, Российское авторское общество не уполномочено взимать вознаграждения за использование музыкальных произведений, находящихся в сети Интернет

(ст. 1243 ГК РФ), что противоречит пп. 11 п. 2 ст. 1270 ГК РФ [4], исходя из текста которого распространение произведения в сети Интернет следует квалифицировать как его использование, при всех сопровождающих правовых последствиях. Указанная коллизия препятствует осуществлению эффективной правоохраны пользования музыкальными произведениями в виртуальной реальности.

Можно предположить, что данная проблема решится всего лишь вследствие предоставления организациям коллективного управления таких прав. Но международный характер сети Интернет и запрет Всемирной торговой организацией деятельности указанных обществ в сети Интернет вынуждает создавать другие механизмы охраны авторских прав[5]. Одним из рациональных методов контроля над распространением музыкальных произведений в сети Интернет в описанных реалиях выступает передача прав в соответствии с гл. 53 ГК РФ и п. 1 ст. 1023 ГК РФ прав на указанные произведения в доверительное управление.

Размещение музыкальных произведений в сети Интернет осуществляется с помощью привлечения информационных посредников. Идея предоставления гражданским правом статуса информационного посредника состоит в формализации посреднических отношений с целью его защиты от ответственности в случаях, когда он не потворствует нарушению авторских прав, и оказывает помощь в пресечении нарушения. Охрана прав информационных посредников необходима ввиду того, что их действия практически никогда не относятся к использованию.

Ярким примером в этом является дело АО «С.Б.А. Мьюзик Паблшинг» и ЗАО «СБА Продакшн» против ООО «Вконтакте»[6]. Предметом предъявленных к социальной сети исков были нарушения авторских прав на музыкальные произведения и смежных прав на фонограммы. Следует пояснить, что нарушением является коммерческое использование произведений.

Суд установил, что интернет-сайт, на котором были размещены фонограммы правообладателя, администрирует ответчик, в том числе был установлен факт размещения в открытом доступе спорных произведений в аккаунтах пользователей Вконтакте. Также вследствие проведения экспертиз суд заключил, что администрация интернет-сайта не имела отношения к размещению фонограмм, и их публиковали пользователи социальной сети.

Но ввиду того обстоятельства, что ответчик предпринял меры по предотвращению нарушений лишь в виде блокировки функции поиска по имени исполнителя и названию фонограммы, суд решил, что данные меры неэффективны для пресечения нарушений интеллектуальных прав и взыскал с ответчика денежные средства, однако значительно снизив сумму, исходя из вышеупомянутых обстоятельств дела.

Вполне обоснованно напрашивается вывод о том, что если бы ООО «Вконтакте» откликнулось на претензии истцов, удалив спорные произведения, а не просто лишив пользователей возможности их поиска, суд принял бы более удовлетворительное для ответчика решение, что подкреплено схожими делами, где ответчик незамедлительно реагировал на претензию, из-за чего суд отказывал истцу в удовлетворении иска о нарушении авторских прав (решение Арбитражного суда г. Москва от 15. 09. 2014 по делу N А40-150342/2013)[7].

Большое количество проблем обладателям исключительных прав доставляют P2P сети. Идея таких сетей зиждется на том, что их технические особенности дают конечным пользователям возможность беспрепятственного воспроизведения охраняемых авторским правом объектов в неограниченных объемах, ввиду того, передача данных производится напрямую [8, с. 67-68]. Важно определить, что воспроизведение произведения – это изготовление одного и более экземпляра произведения или его части в любой материальной форме, в т.ч. в форме звуко-

или видеозаписи, изготовление в трех измерениях одного и более экземпляра двухмерного произведения и в двух измерениях одного и более экземпляра трехмерного произведения. При этом запись произведения на электронном носителе, в том числе запись в память ЭВМ, также считается воспроизведением [4].

Воплощают в жизнь такую задумку особенные программы – торрент-клиенты и интернет-сайты, где размещаются ссылки на доступные для скачивания файлы (торрент-трекеры). Любые операции с контентом здесь производятся при помощи компьютеров пользователей. Ввиду того, что торрент-трекеры не содержат противозаконного контента и не предоставляют его пользователям, де-юре они не нарушают никаких правомочий, входящих в состав исключительного права правообладателя [9, с. 56].

Одно из дел о торрент-трекерах прогремело в 2000 г. Группа Metallica подала в окружной суд США Северного округа Калифорнии иск против Napster, обвинив сервис в нарушении авторских прав и рэжете. В ходе судебного процесса барабанщик Ларс Ульрих утверждал, что услышал демоверсию песни «I Disappear» в радиоэфире за некоторое время до ее обнародования. Представители рок-группы установили, что утечка произошла благодаря Napster, где помимо данной песни были найдены целые лонгплеи Metallica. Минимальный ущерб был оценен истцом в 10 миллионов долларов. По просьбе представителей рок-группы компания NetPD обнаружила ID 335 тысяч пользователей программы, нарушающих авторские права группы. Исходом дела стало то, что Napster была вынуждена запретить доступ к программе больше чем трем десяткам тысяч пользователей [10].

Не менее значимым примером может выступить судебное решение по делу The Pirate Bay, крупнейшей одноранговой сети. Суд установил, что подозреваемые являются создателями и администраторами интернет-сайта, который позволял пользователям нарушать законодательство об авторском праве. Четверо подсудимых были признаны виновными в совершении преступления, приговорены к одному году лишения свободы, а также суд удовлетворил гражданский иск в объеме четырех миллионов долларов[11].

Так, надлежащее использование музыкальных произведений реализуется «посредством разработанных и положительно проявивших себя мировых стандартов (ISRC, ISWC, ISTE, DOI и другие). Одобрительной оценки заслуживает в том числе применение метода шифрования данных, определение URL, внедрение цифровых идентификаторов произведений, использование электронных ключей» - утверждает В.Б. Наргородская[12, с. 66-68].

Особенно спорным аспектом использования технических средств защиты является то, что они могут ограничивать не исключительно недобросовестное, но и добросовестное использование, поскольку для эффективной технической защиты требуется постоянное соединение пользовательского устройства с системой мониторинга, которая включает воспроизведение, копирование информации. В указанных условиях именно доктрина добросовестного использования (fair use) оправдывает совершение таких действий, поскольку они не нарушают прав и законных интересов правообладателя и не противоречат цели развития общественного прогресса. В то же примечательно, что в случае, когда произведение защищено техническими средствами защиты (DRM), добросовестное использование путем изготовления копий произведения для личного пользования без санкции правообладателя невозможна[13, с. 45-52].

В результате можно сделать вывод, что мониторинг использования музыкальных произведений в Интернете стал особо сложным, поскольку правовые механизмы регулирования использования музыкальных произведений мало отработаны; к тому же, тогда как ранее технические методы защиты предотвращали копирование и незаконное

воспроизведение лишь путем защиты материального носителя, в настоящее время такие методы охраны, касаемо вышеописанной проблематики, несостоятельны. Потому судьба прав на музыкальные произведения в Интернете зависит не только от устранения пробелов в интеллектуальном законодательстве, но и в создании технических методов их защиты.

### Список литературы:

- Шестаков Е.Н. Охрана контента в Интернете. URL: [https://www.intellectpro.ru/press/works/pravovaya\\_ohrana\\_kontenta\\_v\\_internete/](https://www.intellectpro.ru/press/works/pravovaya_ohrana_kontenta_v_internete/) (дата обращения 06.10.2019) ;
- Коростелева С.В. Личные неимущественные права авторов и особенности их использования в Интернет: дис... канд. юрид. наук: 12.00.03 / С.В. Коростелева. - М., 2006. с.75;
- Добрякова Г.Э. Оборот исключительного права в Интернет-среде : дис... канд. юрид. наук: 12.00.03 / Г.Э. Добрякова. - М., 2011. с.7;
- Гражданский кодекс Российской Федерации (часть четвертая)» от 18.12.2006 № 230-ФЗ (ред. от 12. 03. 2014) // «Собрание законодательства РФ», 25.12.2006, № 52 (ч.1), ст. 5496;
- Определение Конституционного Суда РФ от 06.11.2014 N 2531-О "По запросу Пятнадцатого арбитражного апелляционного суда о проверке конституционности пункта 3 статьи 1244 Гражданского кодекса Российской Федерации" / СПС КонсультантПлюс;
- Определение ВАС РФ от 07.11.2012 N ВАС-13900/12 по делу N А56-57884/2010 / СПС КонсультантПлюс;
- Постановление Арбитражного суда города Москвы от 15 сентября 2014 г. по делу N А40-150342/2013 / СПС КонсультантПлюс;
- Жвалов К.А. Файлообменные сети и добросовестное использование: опыт США / К.А.Жвалов // Информационное право. - 2009. - №1. с.67-68;
- Савельев А.И. Комментарий к Федеральному закону от 27 июля 2006 г. N 149-ФЗ "Об информации, информационных технологиях и защите информации" / А.И. Савельев - М.: Статут, 2015. с.56;
- Metallica fingers 335,435 Napster users. URL: <https://www.cnet.com/news/metallica-fingers-335435-napster-users/> (дата обращения 06.10.2019);
- Pirate Bay Future Uncertain After Operators Busted | Threat Level from Wired.com. URL: <https://www.wired.com/2008/01/pirate-bay-futu/> (дата обращения 10.2019).
- Наградская В.Б. Модернизация авторских прав на музыкальные произведения в цифровой среде и модели открытого контента / В.Б. Наградская // Актуальные проблемы российского права. - 2015 - №12. с.66-68;
- Савина В.О. Соотношение норм предпринимательского права и права интеллектуальной собственности / Савина В. // ИС. Авторское право и смежные права. - 2016 - №8. с.45-52.

### Spisok literatury:

- Shestakov E.N. Okhrana kontenta v Internete. URL: [https://www.intellectpro.ru/press/works/pravovaya\\_ohrana\\_kontenta\\_v\\_internete/](https://www.intellectpro.ru/press/works/pravovaya_ohrana_kontenta_v_internete/) (data obrashcheniya 06.10.2019) ;
- Korosteleva S.V. Lichnye neimushchestvennyye prava avtorov i osobennosti ikh ispol'zovaniya v Internet: dis... kand. yurid. nauk: 12.00.03 / S.V. Korosteleva. - M., 2006. s.75;
- Dobryakova G.E. Oborot iskl'yuchitel'nogo prava v Internet-srede: dis... kand. yurid. nauk: 12.00.03 / [3] E. Dobryakova. - M., 2011. s.7;
- Grazhdanskiy Kodeks Rossiyskoy Federatsii (chast' chetvertaya)» ot 18.12.2006 № 230-FZ (red. ot 12. 2014) // «Sobraniye zakonodatel'stva RF», 25.12.2006, № 52 (ch.1), st. 5496;
- Opredeleniye Konstitutsionnogo suda RF ot 06.11.2014 N 2531-O "Po zaprosu pyatnadsatogo



- arbitrazhnogo apellyatsionnogo suda o proverke konstitutsionnosti punkta 3 stat'i 1244 Grazhdanskogo Kodeksa Rossiyskoy Federatsii" / SPS KonsultantPlus;
- Opredeleniye VAS RF ot 07.11.2012 N VAS-13900/12 po delu N A56-57884/2010 / SPS KonsultantPlus;
  - Postanovleniye Arbitrazhnogo suda goroda Moskvy ot 15 sentyabrya 2014 g. po delu N A40-150342/2013 / SPS KonsultantPlus;
  - Zhvalov K.A. Fayloobmennyye seti I dobrosovestnoye ispol'zovaniye: opyt SSHA / K.A. Zhvalov // Informatsionnoe pravo. - 2009. - №1. s.67-68;
  - Savel'ev A.I. Kommentariy k Federal'nomu Zakonu ot 27 iyulya 2006 g. N 149-FZ "Ob informatsii, informatsionnykh tekhnologiyakh i zashchite informatsii" / A.I. Savel'ev - M.: Statut, 2015. s.56;
  - Metallica fingers 335,435 Napster users. URL: <https://www.cnet.com/news/metallica-fingers-335435-napster-users/> (дата обращения 06.10.2019);
  - Pirate Bay Future Uncertain After Operators Busted | Threat Level from Wired.com. URL: <https://www.wired.com/2008/01/pirate-bay-futu/> (дата обращения 06.10.2019).
  - Nagrodsckaya V.B. Modernizatsiya avtorskikh prav na musikal'nye proizvedeniya v tsifrovoy srede I modeli otkrytogo kontenta / V.B. Nagrodsckaya // Aktual'nye problem rossiyskogo prava. - 2015 - №12. s.66-68;
  - Savina V.O. Sootnosheniye norm predprinimatel'skogo prava I prava intellektual'noy sobstvennosti / Savina V.O. // IS. Avtorskoye parvo i smezhniye prava. - 2016 - №8. s.45-52.

# МОДЕЛИ МЕДИАТИВНОЙ ПРОЦЕДУРЫ В ОБРАЗОВАТЕЛЬНОМ ПРОЦЕССЕ (НА ПРИМЕРЕ БЕЛОРУССИИ)

## MODELLE DES MEDIATIVEN VERFAHRENS IM BILDUNGSPROZESS (AM BEISPIEL VON BELARUS)

Авторы: Груздева Екатерина Алексеевна

Аннотация: В статье проанализированы этапы создания и развития медиативных практик в образовательных учреждениях Белоруссии. Акцентируется внимание на важности подготовки профессиональных медиаторов для урегулирования конфликтов в образовательных учреждениях различных категорий и выстраивания эффективной системы обучения. На примере частных и государственных учреждений Белоруссии рассматриваются различные модели проведения медиации и способы обучения медиаторов.

Ключевые слова: медиация, медиативные практики, белорусское образование, медиатор

Annotation: The article analyzes the stages of creation and development of mediation practices in educational institutions of Belarus. The article focuses on the importance of training professional mediators to resolve conflicts in educational institutions of various categories and to build an effective training system. Using the example of private and public institutions in Belarus, various models of mediation and methods of training mediators are considered.

Keywords: mediation, mediation practices, mediator, Belarus, education.

Mediation as an effective way to resolve conflict situations is becoming particularly relevant in the educational system, where subjects of different age categories, educational levels, and interests interact. The mediator resolves conflicts taking into account the interests of both parties, builds favorable communication and often prevents conflict situations. That is why it is necessary to actively introduce various models of mediation in education, fixing them at the legislative level.

At the legislative level, the use of mediation in Belarus was fixed in 2013. The law provides that a mediator can be an individual who has a higher education and has been trained in the field of mediation (the exception is the presence of experience in providing mediation services). It is also mandatory to have a mediator's certificate.

The creation of the school mediation service in Belarus dates back to 2010-2011. Psychologists worked on the project within the framework of the European grant, and the result was the development of manuals and the organization of a school mediation service on the basis of a certain school.

School mediation services in Belarus focus on rapid reconciliation and elimination of conflict situations at the initial stage, equality and well-built communication during negotiations, taking into account the interests of the child.

In addition, various forms of training in mediation practices are used in Belarus: training of trainers of multipliers of mediation technology in the field of formal and additional education, the creation of school mediation services, familiarization with mediation technology of law students. Using various techniques of communication based on the mediation of the campaign. For example, on the basis of the Center «Mediation and Law», seminars, school conferences are held, and the restorative model of mediation is taught.

School mediation services implement mediation projects with the participation of students, teachers and parents. Here they teach how to resolve conflict situations in educational institutions. In such projects, mediators work as volunteers.

An effective system of functioning of the school mediation service and the creation of a methodology in this area is provided by a specially created Center of a specialized pedagogical section. Here, mediators-teachers and mediators-lawyers interact, which increases the level of qualification of mediators not only in the field of models for using mediation, but also in the legal sphere.

The above points to the effective development of the mediation procedure in the educational system of Belarus. This also applies to conducting mediation in various forms as an effective tool for conflict resolution, as well as teaching mediation from school years on the basis of public and private educational institutions. School mediation services have been set up here, and mediation training events and courses are being held. At the same time, the work in school mediation services is based on common moral values, on the ideas of improving public relations, helping classmates and teachers. All this contributes to the identification of implicit problems for parents and teachers of children, the elimination of conflicts, the cultivation of highly qualified specialists.

### **Verwendete Quellen**

1. Über Mediation: Gesetz der Republik Belarus vom 2. Juli 2013 // Nationales Register der Rechtsakte Rep. Belarus. 2019. nr. 58-Z. 2 / 2715.
2. Entwicklung der schulmediation in der Republik Belarus [Elektronische Ressource] - Zugriffsmodus:  
<http://medialead.by/o-kompanii/publikacii/razvitie-shkolnojmediacii-v-respublike-belarus.html>.
3. Entwicklung der schulmediation in der Republik Belarus [Elektronische Ressource] - Zugriffsmodus:  
<http://medialead.by/o-kompanii/publikacii/razvitie-shkolnojmediacii-v-respublike-belarus.html>.
4. Grundkurs der Mediation: Reflexive Notizen // M.S. Boyko [u.a.]; unter der Allgemeinen Redaktion S.W. Laboda. - Minsk : Медисонт, 2011 - 316 S.
5. Bel'skaja I. A. Schulische Mediation Dienst: die Erfahrung von Belarus / I.A. Bel'skaja, O.W. Orlow // Konferenz АСОУ: Sammlung von wissenschaftlichen arbeiten und Materialien der wissenschaftlich-praktischen Konferenzen. - Moskau, 2018. - S. 13-18.

### **Verwendete Quellen**

[1] On Mediation: The Law of the Republic of Belarus of July 2, 2013 // National Register of Legal Acts of the Republic of Belarus. Belarus. 2019. No. 58-Z.2/2715.

[2] Entwicklung der schulmediation in der Republik Belarus [Elektronische Ressource] - Zugriffsmodus:

<http://medialead.by/o-kompanii/publikacii/razvitie-shkolnojmediacii-v-respublike-belarus.html>.

[3] Grundkurs der Mediation: Reflexive Notizen // M.S. Boyko [u.a.]; unter der Allgemeinen Redaktion S.W. Laboda. – Minsk : Медисонт, 2011 – 316 S.

[4] Bel'skaja I. A. Schulische Mediation Dienst: die Erfahrung von Belarus / I.A. Bel'skaja, O.W. Orlov // Konferenz АСОУ: Sammlung von wissenschaftlichen arbeiten und Materialien der wissenschaftlich-praktischen Konferenzen. – Moskau, 2018. – S. 13-18.

# СФОРМИРОВАННОСТЬ ОТНОШЕНИЯ К СОБСТВЕННОЙ ВНЕШНОСТИ КАК ПСИХОЛОГИЧЕСКОЕ УСЛОВИЕ АДЕКВАТКОЙ САМООЦЕНКИ В СТАРШЕМ ПОДРОСТКОВОМ ВОЗРАСТЕ

Авторы: Чепелюк Анна Дориновна

Научный  
руководитель: Романко Оксана Анатольевна

Аннотация: *Чтобы двигаться вперед, быть счастливым и достигать намеченных целей, каждому человеку, независимо от пола, нужно познать самого себя. Каждый человек является неповторимым, своеобразным, то есть индивидуальным: имеет свои увлечения и предпочтения, интересы и способности; характер и привычки, взгляды и отношение к окружающим. И это только небольшой перечень качеств, которые отличают одного человека от другого.*

Ключевые  
слова: психология, самооценка

Определить свое место в жизни - это, прежде всего, определить отношение к себе и к окружающей среде. Наш образ - это отражение самого себя в сознании. Каждый из нас воспринимает и осознает себя целостно, поэтому наше представление о себе можно считать результатом сложной интеграции психических функций и свойств человека[1,с.58].  
Подростковый возраст - это время, когда подросток должен создать собственную «Я» - концепцию, такую, которую сам желает и на которую способен, определиться в собственной гендерной идентичности, ведь скоро он станет мужем или женой, отцом или матерью[3,с520].  
Подростковый возраст определяет дальнейшее развитие личности, ориентацию на подлинные образцы «Я-мужчины» и «Я-женщины» в новых изменяющихся условиях, наполняет их эгалитарными ценностями, которыми предусмотрено формирование самоосознания.  
Самооценка в подростковом возрасте, да и на протяжении всей жизни играет немаловажную роль в жизни человека. Она зависит от многих факторов: внешности, мнения социума, а именно той социальной группы, в которой развивается личность и в немалой степени от близких родственников.

Данная работа посвящена осмыслению своего Я, осознанию своей ценности как личности, без учета пола[1,с.63].

Теоретический анализ позволяет говорить о неоднозначности данной проблемы. Так, в личностно-деятельностном подходе изучение сформированности отношения к собственной внешности рассматривается через сформированность личности и самосознания подростка. Основы личностно-деятельностного подхода были заложены в психологии работами Л. С. Выготского, А. Н. Леонтьева, С. Л. Рубинштейна, Б. Г. Ананьева, где личность рассматривалась как субъект деятельности, которая сама, формируясь в деятельности и в общении с другими людьми, определяет характер этой деятельности[2,с.315]. Так же нами рассмотрен детерминистический подход к психическим явлениям. Он связан с вопросом о природе психических явлений, их сущности. Детерминистический подход в психологии развивался в процессе освоения диалектико-материалистического мировоззрения, в котором проблема детерминизма является одной из самых существенных. Важным этапом в постепенной реализации принципа детерминизма было создание Л.С.Выготским культурно-исторической концепции. Впервые

внимание исследователей было обращено на изучение специфики человеческих высших психических функций. В культурно-исторической концепции была отчетливо сформулирована мысль о том, что природные механизмы психических процессов преобразуются в ходе онтогенетического развития человека под влиянием общественно-исторических факторов в результате усвоения человеком продуктов человеческой культуры, в ходе его общения с другими людьми[5,с.684].

Методологической основой исследования стали исходные положения о формировании личности и самосознания подростков (Л. И. Божович, Л. С. Выготский, И. С. Кон, Г.С.Костюк, Д.И.Фельдштейн)[4,с.193].Следовательно в нашей работе мы опираемся на такие понятия как: человек, как основа составляющая социума и социум, как неотъемлемый фактор становления и развития психики человека.

Целью исследования является исследование психологических характеристик самооценки как фактора становления положительного отношения к своей внешности в старшем подростковом возрасте. Мы предполагаем, что старшие подростки с адекватной самооценкой характеризуются индивидуальными особенностями отношения к своей внешности. Результаты исследования могут быть интересны педагогам и психологам образовательных организаций. Результаты нашего исследования могут быть применимы при разработке мероприятий и программ, направленных на коррекционную работу педагогов-психологов с подростками по проблеме становления положительного отношения к своей внешности в старшем подростковом возрастечез формирование адекватной самооценки.

Для более подробного изучения данной проблемы,нами были выбраны следующие методики: для изучения общей самооценки «Метод исследование самооценки Дембо-Рубинштейн (модификация Прихожан)». Данная методика направлена на непосредственное оценивание (шкалирование) школьниками ряда личных качеств, таких как здоровье, способности, характер и т. д. Обследуемым предлагается на вертикальных линиях отметить определенными знаками уровень развития у них этих качеств (показатель самооценки) и уровень притязаний, т. е. уровень развития этих же качеств, который бы удовлетворял их. Каждому испытуемому предлагается бланк методики, содержащий инструкцию и задание. Испытуемому выдается бланк, на котором изображено семь линий, высота каждой — 100 мм, с указанием верхней, нижней точек и середины шкалы. При этом верхняя и нижняя точки отмечаются заметными чертами, середина — едва заметной точкой. Методика может проводиться как фронтально — с целым классом (или группой), так и индивидуально. При фронтальной работе необходимо проверить, как каждый ученик заполнил первую шкалу. Надо убедиться, правильно ли применяются предложенные значки, ответить на вопросы. После этого испытуемый работает самостоятельно. Время, отводимое на заполнение шкалы вместе с чтением инструкции, 10—12 мин[2,с.382]. Следующая методика, которая проводилась на испытуемых: «тест опросник самоотношения» (ОСО). Он построен в соответствии с разработанной В. В. Столиным иерархической моделью структуры самоотношения. Данная версия опросника позволяет выявить три уровня самоотношения, отличающихся по степени обобщенности: глобальное самоотношение; самоотношение, дифференцированное по самоуважению, аутсимпатии, самоинтересу и ожиданиям отношения к себе; уровень конкретных действий (готовностей к ним) в отношении к своему «Я».

В качестве исходного принимается различие содержания «Я-образа» (знания или представления о себе, в том числе и в форме оценки выраженности тех или иных черт) и самоотношения.. В ходе жизни человек познает себя и накапливает о себе знания, эти знания составляют содержательную часть его представлений о себе. Однако знания о себе самом, естественно, ему небезразличны: то, что в них раскрывается, оказывается объектом его эмоций, оценок, становится предметом его более или менее устойчивого самоотношения.

Опросник включает следующие шкалы: шкала S – измеряет интегральное чувство «за» или «против» собственно «Я» испытуемого; шкала I – самоуважение; шкала II – аутосимпатия. шкала III – ожидаемое отношение от других; шкала IV – самоинтерес. Опросник содержит также семь шкал направленных на измерение выраженности установки на те или иные внутренние действия в адрес «Я» испытуемого; шкала 1 – самоуверенность; шкала 2 – отношение других; шкала 3 – самопринятие; шкала 4 – саморуководство, самопоследовательность; шкала 5 – самообвинение; шкала 6 – самоинтерес; шкала 7 – самопонимание. *Глобальное самоотношение* – внутренне недифференцированное чувство «за» и «против» самого себя. *Самоуважение* – шкала из 15 пунктов, объединивших утверждения, касающиеся «внутренней последовательности», «самопонимания», «самоуверенности». Речь идет о том аспекте самоотношения, который эмоционально и содержательно объединяет веру в свои силы, способности, энергию, самостоятельность, оценку своих возможностей, контролировать собственную жизнь и быть самопоследовательным, понимание самого себя. *Аутосимпатия* – шкала из 16 пунктов, объединяющая пункты, в которых отражается дружелюбность-враждебность к собственному «Я». В шкалу вошли пункты, касающиеся «самопринятия», «самообвинения». В содержательном плане шкала на позитивном полюсе объединяет одобрение себя в целом и в существенных частностях, доверие к себе и позитивную самооценку, на негативном полюсе, – видение в себе по преимуществу недостатков, низкую самооценку, готовность к самообвинению. Пункты свидетельствуют о таких эмоциональных реакциях на себя, как раздражение, презрение, издевка, вынесение самоприговоров («и поделом тебе»). *Самоинтерес* – шкала из 8 пунктов, отражает меру близости к самому себе, в частности интерес к собственным мыслям и чувствам, готовность общаться с собой «на равных», уверенность в своей интересности для других. *Ожидаемое отношение от других* – шкала из 13 пунктов, отражающих ожидание позитивного или негативного отношения к себе окружающих[6,с.123-125].

Для измерения степени удовлетворенности отдельными частями тела была использована модифицированная «Шкала удовлетворенности собственным телом (ШУСТ)», разработанная О.А. Скугаревским. В оригинале данная шкала представляет собой перечень из наименований 21 части тела, каждую из которых респонденту предлагается оценить по семибалльной шкале Лайкерта (от 0 до 6) в соответствии со степенью удовлетворенности ею, исходя из следующих критериев: 0 – полностью не удовлетворен, 6 – полностью удовлетворен. Обработка сводится к подсчету показателей удовлетворенности головой, туловищем, нижней частью тела как средних арифметических, а также к подсчету обобщенной степени удовлетворенности телом как процентного соотношения суммарного балла удовлетворенности всеми частями тела к максимально возможному баллу. В результате данная шкала позволяет оценить степень удовлетворенности своей внешностью в отношении отдельных частей тела для выявления наиболее и наименее «проблемных» сегментов, а также степень обобщенной удовлетворенности телом в процентах, исходя из показателей по отдельным частям тела. В целом, полученные результаты также характеризует оценочную составляющую образа тела и являются составными компонентами конструкта «отношение к своей внешности». Нами к шкале удовлетворенности различными телесными характеристиками была добавлена шкала значимости каждого сегмента для общей удовлетворенности телом. Респондентам предлагается оценить значимость отдельных частей тела также по семибалльной шкале Лайкерта, исходя из следующих критериев: 0 – не имеет значения, 6 – имеет максимальное значение[7,с.411].

В результате данного эксперимента мы предполагаем, что будут определены три уровня самооценки и самоотношения: неадекватно заниженная, адекватная и неадекватно завышенная.

При разработке проекта программы для нас будут более актуальны такие уровни как: неадекватно заниженная и неадекватно завышенная самооценка. Ведь самооценка в подростковом возрасте, да и на протяжении всей жизни играет немаловажную роль в жизни человека.

#### Литературы

1. Белугина Е.В. Внешний облик как культурно-исторический феномен / Е.В. Белугина // Российский психологический журнал. – 2008. – № 3 – С. 58-65.
2. Бодалев А.А., Столин В.В., Аванесов В.С. Общая психодиагностика / А.А. Бодалев, В.В. Столин, В.С. Аванесов. – СПб.: Изд-во «Речь», 2000. – 440 с.
3. Головин С.Ю. Словарь практического психолога / С.Ю. Головин, Минск: Харвест, 1998 г. – 800с.
4. Кон И.С. Психология ранней юности / И.С. Кон. – М.: Просвещение, 1989. – 254 с.
5. Крайг Г., Бокум Д. Психология развития / Г. Крайг, Д. Бокум. – 9-е изд. – СПб.: Питер, 2005. – 940 с.
6. Столин В.В., Пантिलеев С.Р. Опросник самоотношения / В.В. Столин, С.Р. Пантिलеев // Практикум по психодиагностике: Психодиагностические материалы. – М., 1988. – С. 123-130.
7. Скугаревский О.А., Сивуха С.В. Образ собственного тела: разработка инструмента для оценки / О.А. Скугаревский, С.В. Сивуха // Психологический журнал – 2006. – №4. – С. 40-48.



# ПРОБЛЕМА РЕГУЛЯЦИИ ПСИХОЛОГИЧЕСКОГО КОНТРАКТА В ДИАДЕ «РУКОВОДИТЕЛЬ – ПОДЧИНЕННЫЙ» У ЛИЦ С РАЗНЫМ УРОВНЕМ ЭМОЦИОНАЛЬНОГО ИНТЕЛЛЕКТА

Авторы: Шпиз Елена Григорьевна, Козырева Валентина Валерьевна

Аннотация: Проблема формирования инновационных технологий регуляции взаимоотношений в управленческой диаде «руководитель – подчиненный», понимаемых как психологический контракт или имплицитное (подразумеваемое) соглашение субъектов труда, приобретает особую актуальность для современных организаций, вынужденных существовать в условиях нестабильности, стрессовых изменений и агрессивного воздействия внешней среды. В качестве одной из наиболее перспективных основ подобной разработки может рассматриваться психологический инструментарий эмоционального интеллекта, способного обеспечить результативное применение навыков понимания своих и чужих эмоций, а также управления ими, с целью решения конкретных практических задач в сферах управления, а также межличностного общения и взаимодействия.

Ключевые слова: эмоциональный интеллект, психологический контракт, имплицитное соглашение, психологическая совместимость

Annotation: *The problem of formation of innovative technologies for regulating relationships in the management dyad "Manager-subordinate", understood as a psychological contract or an implicit (implicit) agreement of labor subjects, becomes particularly relevant for modern organizations that are forced to exist in conditions of instability, stress changes and aggressive influence of the external environment. As one of the most promising foundations of such development, we can consider the psychological tools of emotional intelligence, which can provide effective application of skills for understanding one's own and others' emotions, as well as managing them, in order to solve specific practical problems in the areas of management, as well as interpersonal communication and interaction.*

Keywords: *emotional intelligence, psychological contract, implicit agreement, psychological compatibility*

Отсутствие системного восприятия взаимоотношений в ключевом звене организационной деятельности – диаде «руководитель – подчиненный» [2] как динамичного управляемого конструкта, приводит к неуправляемости и нестабильности данных взаимоотношений.

Целью настоящего исследования стало, с одной стороны, формирование эффективного диагностического инструментария, позволяющего всесторонне изучить качество взаимоотношений в диаде «руководитель – подчиненный» и выявить их ключевые проблемы, а с другой – разработка программы дальнейшей коррекции этих взаимоотношений и оптимизации психологического контракта субъектов управленческого взаимодействия.

В качестве методологической основы исследования рассматривались положения В. Шутца о «Фундаментальных интерперсональных ориентациях демонстрируемого и требуемого поведения индивида в межличностных взаимоотношениях» [6] и теория Е.С. Ребриловой о «Виде структуры, свойствах и типе имплицитного соглашения субъектов труда» [3], [4]. В качестве опорного конструкта исследования была рассмотрена модель эмоционального

интеллекта Д.В. Люсина «ЭМИн» [1].

Данный конструкт эмоционального интеллекта, понимаемого как способность к когнитивной обработке эмоциональной информации с целью ее дальнейшего применения в решении задач межличностного общения и взаимодействия, включает такие компоненты (субшкалы) как «Понимание своих эмоций», «Управление своими эмоциями», «Управление экспрессией», «Понимание эмоций других людей», «Управление эмоциями других людей», а также обобщенные шкалы «Внутриличностного интеллекта», «Межличностного интеллекта», «Понимания эмоций», «Управления эмоциями» и «Общего эмоционального интеллекта».

Теоретическая основа настоящего исследования позволяет сделать вывод, что проблема неуправляемости взаимоотношений в управленческой диаде «руководитель – подчиненный» обусловлена недифференцированностью психологического контракта руководителя и подчиненного, а также его неудовлетворительным состоянием, отрицательной направленностью и негативным типом. Под психологическим контрактом понимаются индивидуальные восприятия участников взаимодействия взаимных транзакционных (материальных, рациональных) и отношенческих (эмоциональных) ожиданий и обязательств друг от друга в осуществляемой совместной деятельности. Ситуация связана с тем, что субъекты взаимодействия не только не осознают реальных эмоциональных и рациональных ожиданий и обязательств друг друга, но и могут истолковывать их ошибочно, что приводит к неконструктивным межличностным действиям, препятствующим формированию и достижению общих целей в совместной работе.

В результате исследования нами были выявлены плотные корреляционные связи отношенческих (эмоциональных) компонентов психологического контракта, определяемых с помощью соответствующих шкал методики «Структура и свойства психологического контракта» Е.С. Ребриловой [4] с уровнями развития различных компонентов эмоционального интеллекта, выявляемых с помощью «Опросника эмоционального интеллекта ЭМИн» Д.В. Люсина [1] и аспектами совместимости в диаде, определяемыми с помощью методики В. Шутца FIRO-B (Fundamental Interpersonal Relations Orientation) в российской адаптации ОМО А.А. Рукавишника [6].

На начальном этапе исследования была констатирована существенная разница уровней эмоционального интеллекта руководителей и подчиненных. По всем шкалам, кроме «Понимания своих эмоций», уровень эмоционального интеллекта руководителей оказался значимо выше, чем у подчиненных. При этом во всех диадах, диагностированных как полностью совместимые, был выявлен высокий уровень эмоционального интеллекта руководителей и, преимущественно, средний уровень эмоционального интеллекта подчиненных, не осуществляющих управленческих функций. В то же время в диадах, характеризующихся общей несовместимостью, был выявлен средний уровень эмоционального интеллекта руководителей, а также средний и низкий уровень эмоционального интеллекта подчиненных, не занимающих руководящих позиций. Таким образом, в контексте формирования взаимоотношений в управленческой диаде была подтверждена большая значимость уровня эмоционального интеллекта руководителя, чем подчиненного, не выполняющего руководящих функций.

Также нами были выявлены значимые обратные связи компонентов эмоционального интеллекта с показателями несовместимости в диаде по взаимному обмену, инициативности, реципрокности и комплексному коэффициенту в сферах включения, контроля и аффекта/аффилиации. Наиболее значимые обратные связи были обнаружены между показателями несовместимости и такими шкалами эмоционального интеллекта, как «Понимание эмоций других людей», «Управление эмоциями других людей», «Управление

своими эмоциями», «Управление экспрессией», «Межличностный эмоциональный интеллект», «Управление эмоциями» и «Общий эмоциональный интеллект». Согласно полученным результатам, чем выше уровень общего эмоционального интеллекта и его отдельных компонентов у руководителя и подчиненного, не осуществляющего руководящей деятельности, тем ниже степень несовместимости и выше уровень совместимости в управленческой диаде. При этом более значим уровень эмоционального интеллекта руководителя, чем неруководящего сотрудника.

Также нами были выявлены значимые связи показателей шкал эмоционального интеллекта с отношенческими компонентами ожиданий («Отношения в коллективе», «Стабильность», «Доверие», «Справедливость») и обязательств («Отношения в коллективе», «Приверженность организации», «Добросовестное отношение к работе», «Занятость в организации») психологического контракта, обеспечивающими стабильность и высокую адаптивность взаимоотношений в диаде «руководитель – подчиненный» в сложные для организации периоды инноваций и негативных изменений.

Согласно полученным результатам, чем выше уровень общего эмоционального интеллекта и его отдельных компонентов у руководителя и подчиненного, тем значимей преобладание отношенческих компонентов в психологическом контракте, следовательно, тем стабильней и адаптивней к сложностям трудовое имплицитное соглашение в управленческой диаде. При этом уровень эмоционального интеллекта руководителя значимей уровня эмоционального интеллекта подчиненного, не занимающего руководящих позиций.

В результате апробации разработанной программы по развитию эмоционального интеллекта руководящих и неруководящих сотрудников организации было доказано, что развитие компонентов эмоционального интеллекта, обратно коррелирующих с показателями несовместимости и положительно коррелирующих с отношенческими аспектами психологического контракта, позволяет повысить уровень различных форм совместимости и оптимизировать имплицитное соглашение в диаде «руководитель – подчиненный».

## Литература

1. Люсин Д.В. Новая методика для измерения эмоционального интеллекта: опросник ЭМИн // Психологическая диагностика. – 2006. – №4. – С. 3–22.
2. Мескон М. Основы менеджмента. 3-е изд. М.: Вильямс, 2017. – 701 с.
3. Ребрилова Е.С. Особенности психологического контракта в диаде организационного взаимодействия «руководитель – подчиненный» // Вестник Тверского государственного университета. Серия: Педагогика и психология. – 2017. – № 3. – С. 146–153.
4. Ребрилова Е.С. Психометрия авторской методики «Структура и свойства психологического контракта» // Вестник Тверского государственного университета. Серия: Педагогика и психология. – 2015. – № 1. – С. 18–32.
5. Фетискин Н.П., Козлов В.В., Мануйлов Г.М. Социально-психологическая диагностика развития личности и малых групп. М.: Изд-во ИП, 2002. – 490 с.
6. Schutz W.C. FIRO: A three-dimensional theory of interpersonal behavior. N-Y.: Rinehart & Company, 1958. – 267 p.

1. Lyusin D.V. Novaya metodika dlya izmereniya emocional'nogo intellekta: oprosnik EmIn //

- Psihologicheskaya diagnostika. - 2006. - №4. - S. 3-22.
2. Meskon M. Osnovy menedzhmenta. 3-e izd. M.: Vil'yams, 2017. - 701 s.
  3. Rebrilova E.S. Osobnosti psihologicheskogo kontrakta v diade organizacionnogo vzaimodejstviya «rukovoditel' - podchinennyj» // Vestnik Tverskogo gosudarstvennogo universiteta. Seriya: Pedagogika i psihologiya. - 2017. - № 3. - S. 146-153.
  4. Rebrilova E.S. Psihometriya avtorskoj metodiki «Struktura i svojstva psihologicheskogo kontrakta» // Vestnik Tverskogo gosudarstvennogo universiteta. Seriya: Pedagogika i psihologiya. - 2015. - № 1. - S. 18-32.
  5. Fetiskin N.P., Kozlov V.V., Manujlov G.M. Social'no-psihologicheskaya diagnostika razvitiya lichnosti i malyh grupp. M.: Izd-vo IP, 2002. - 490 s.
  6. Schutz W.C. FIRO: A three-dimensional theory of interpersonal behavior. N-Y.: Rinehart & Company, 1958. - 267 p.

## Социальная работа

# ПРОБЛЕМЫ ОБЕСПЕЧЕНИЯ ЖИЛЬЕМ ДЕТЕЙ-СИРОТ И ДЕТЕЙ, ОСТАВШИХСЯ БЕЗ ПОПЕЧЕНИЯ РОДИТЕЛЕЙ (НА ПРИМЕРЕ Г.ЯКУТСКА)

## PROBLEMS OF HOUSINGS FOR ORPHANS AND CHILDREN REMAINING WITHOUT THE SUPPORT OF PARENTS (BY THE EXAMPLE OF YAKUTSK)

Авторы: Дьяконова Любовь Афанасьевна

Научный руководитель: Давыдова Валентина Яковлевна

Аннотация: В статье рассматривается исследование проблем и путей решения предоставления жилья детям-сиротам и детям, оставшимся без попечения родителей в г.Якутске. Вопросы, касающиеся обеспечения жильем детей-сирот и детей, оставшихся без попечения родителей, являются весьма актуальными. В рамках исследовательской работы было проведено анкетирование, целью которого было выявление проблем предоставления жилья детям-сиротам и детям, оставшихся без попечения родителей в г.Якутске. Анализ анкетирования показал, что проблема обеспечения жильем детей сирот и детей, оставшихся без попечения родителей будет эффективно решаться, если будет согласованная и добросовестная работа государственных и муниципальных органов управления по учету и обеспечению жильем всех нуждающихся в нем детей-сирот и детей, оставшихся без попечения родителей.

Ключевые слова: Дети-сироты и дети, оставшиеся без попечения родителей, проблемы обеспечения жильем, Республика Саха (Якутия), органы опеки и попечительства.

Annotation: The article examines the study of problems and solutions to the provision of housing for orphans and children left without parental care in the city of Yakutsk. Issues regarding the provision of housing for orphans and children without parental care are very relevant. As part of the research, a survey was conducted, the purpose of which was to identify the problems of providing housing for orphans and children left without parental care in the city of Yakutsk. An analysis of the questionnaire showed that the problem of providing housing for orphans and children without parental care will be effectively addressed if there is a coordinated and conscientious work of state and municipal government bodies to record and provide housing for all orphans and children without care parents.

Keywords: Orphans and children left without parental care, housing problems, Republic of Sakha (Yakutia), guardianship and custody agencies.

Дети-сироты, дети, оставшиеся без попечения родителей, дети из числа детей-сирот и детей,

оставшихся без попечения родителей, – это наиболее социально незащищенная группа граждан, которая нуждается в большей степени чем кто-либо в поддержке и защите государства.

Вопросы, касающиеся обеспечения жильем детей-сирот и детей, оставшихся без попечения родителей, являются весьма актуальными. В настоящее время в России разработана и принята законодательная база, определяющая права, льготы, дополнительные гарантии для указанной категории граждан в части обеспечения их жильем. Однако в реальной жизни правоприменительная практика имеет ряд существенных проблем, не позволяющих в достаточной мере реализовать жилищные права детей-сирот.

Дети-сироты и дети, оставшиеся без попечения родителей это наиболее уязвимая группа населения к ним относятся лица в возрасте до 18 лет, у которых умерли оба или единственный родитель, которые остались без попечения единственного родителя или обоих родителей в связи с лишением их родительских прав, ограничением их в родительских правах, признанием родителей безвестно отсутствующими, недееспособными (ограниченно дееспособными), объявлением их умершими, установлением судом факта утраты лицом попечения родителей, отбыванием родителями наказания в учреждениях, исполняющих наказание в виде лишения свободы, нахождением в местах содержания под стражей подозреваемых и обвиняемых в совершении преступлений, уклонением родителей от воспитания своих детей или от защиты их прав и интересов, отказом родителей взять своих детей из образовательных организаций, медицинских организаций, организаций, оказывающих социальные услуги, а также в случае, если единственный родитель или оба родителя неизвестны, в иных случаях признания детей оставшимися без попечения родителей в установленном законом порядке [2].

Одной из ведущих проблем в области социализации детей-сирот и детей, оставшихся без попечения родителей, а также защиты их имущественных прав, которые требуют неотложных решений, является обеспечение таких детей жилыми помещениями [3;3].

Проблема получения жилья выпускниками школ-интернатов и детских домов достаточно актуальна в Российской Федерации. Дети-сироты, достигшие 18 лет, сталкиваются с трудностями из-за отсутствия социального жилья в региональных фондах. Несмотря на законодательное закрепление и признание этих прав, огромное количество детей-сирот остаются без жилья. Основной причиной всех этих проблем является отсутствие финансирования региональных и местных бюджетов для решения этих проблем.

Цель нашего исследования изучение проблем и путей решения предоставления жилья детям-сиротам и детям, оставшимся без попечения родителей в г. Якутске.

Объект исследования: дети - сироты и дети, оставшиеся без попечения родителей.

Нами было проведено анкетирование, целью которого является выявление проблем предоставления жилья детям-сиротам и детям, оставшихся без попечения родителей в г. Якутске. Всего в анкетировании участвовало 30 респондентов, из них 60% девушки и 40% юноши. При этом проверялась гипотеза о том, что проблема обеспечения жильем детей сирот и детей, оставшихся без попечения родителей будет эффективно решаться, если в основе будет заложено комплексное решение, социальное сопровождение, включающее помощь информационного, юридического и психологического характера.

Количество обратившихся граждан по вопросам обеспечения жильем из года в год снижается, если в 2016 году обратилось 1315 граждан по вопросу обеспечения жильем, то в 2018 году 741 граждан. К сожалению, ни действующее законодательство, ни положение об органах опеки и

попечительства на местах не определяют обязанность органа опеки и попечительства или какого-либо иного органа осуществлять информирование детей-сирот о наличии у них права на включение в список для последующего получения жилого помещения. Эта проблема имеет существенное негативное значение на практике. Часто сироты узнают о наличии у них права на включение в список после достижения 23 лет, что не позволяет им подать документы и быть включенными в список. Многие продолжают надеяться, подают соответствующие заявления и обжалуют отказы во включении, но добиваются включения в итоге единицы.

В результате анкетирования основными трудностями в обеспечении жильем детей-сирот и детей, оставшихся без попечения родителей, были выявлены следующие:

1. Проблема, связанная с длительным сроком нахождения в очереди при получении жилья.
2. Проблемы при оформлении документов (нехватка и потеря документов, не правильно заполненные документы, большой перечень требуемых документов).
3. Недостаточное информирование органами государственной власти, Министерством труда, отделом опеки и попечительства детей-сирот об их правах на получение жилого помещения.
4. Проблема с качеством жилья (плохое состояние жилья, недовольство площадью квартиры и.т.д).
5. Проблема с местонахождением жилья (плохой район, все респонденты стремятся получить жилье, ближе к центру города).

На основании результатов анкетирования, разработаны следующие рекомендации, необходимо:

1. Усовершенствование Единого реестра детей-сирот и детей, оставшихся без попечения родителей, которые подлежат обеспечению жильем.
2. Обеспечить широкое распространение информации органом государственной власти, Министерством труда, отделом опеки и попечительства о деятельности по предоставлению жилья для детей-сирот в г. Якутске, в частности, посредством размещения информации в сети Интернет, в том числе на сайте соответствующих органов исполнительной власти и организаций, а также в СМИ.
3. Усилить контроль за качеством жилья, предоставляемого детям-сиротам и детям, оставшимся без попечения родителей.
4. Детям-сиротам и детям, оставшимся без попечения родителей подготовить пакет документов заранее и серьезно отнестись к его заполнению.

По результатам проведенного исследования, нами разработаны следующие рекомендации по устранению выявленных проблем по обеспечению жильем детей-сирот и детей, оставшихся без попечения родителей на территории ОА «Город Якутск»:

1. Выделение социальных гарантий на федеральном уровне, так как регионы самостоятельно не могут обеспечить средства на приобретение жилья для всех нуждающихся в нем детей-сирот и детей, оставшихся без попечения родителей.
2. Усовершенствование Единого реестра детей-сирот и детей, оставшихся без попечения родителей, которые подлежат обеспечению жильем.
3. Совершенствование правовой просвещенности детей-сирот и детей, оставшихся без попечения родителей об их правах и алгоритме действий по обеспечению жильем.

Таким образом, гипотеза нашего исследования подтвердилась: проблемы по обеспечению жильем детей-сирот и детей, оставшихся без попечения родителей на территории ОА «Город Якутск» могут быть решены при выделении достаточных финансовых средств со стороны

государства. Большое значение имеет согласованная и добросовестная работа государственных и муниципальных органов управления по учету и обеспечению жильем всех нуждающихся в нем детей-сирот и детей, оставшихся без попечения родителей, необходимо социальное сопровождение, включающее помощь информационного, юридического и психологического характера.

## **Список использованных источников**

### Нормативно-правовые акты

1. Конституция РФ (принята всенародным голосованием 12.12.1993) (с учетом поправок, внесенных Законами РФ о поправках к Конституции РФ от 30.12.2008 № 6-ФКЗ, от 30.12.2008 № 7-ФКЗ, от 05.02.2014 № 2-ФКЗ, от 21.07.2014 № 11-ФКЗ) // «Собрание законодательства РФ», 04.08.2017, №31, ст. 4398;
2. Федеральный Закон «О дополнительных гарантиях по социальной поддержке детей-сирот и детей, оставшихся без попечения родителей» от 21.12.1996 №159-ФЗ (ред. от 01.05.2017) // «Российская газета», №248, 27.12.1996;

### Литература

3. Большакова Н.Л., Мигунова Ю.В., Садыков Р.М. Сиротство как социальная проблема современной России / Монография. - Уфа: РИЦ БашГУ, 2014 г. - 200 с.
4. Технологии социальной работы в различных сферах жизнедеятельности / под ред. проф. П.Д. Павленко. М: Дашков и К., 2015. 235 с.;
5. Фирсов, М.В. Технология социальной работы : учеб. пособие для вузов / М.В. Фирсов. – М.: Акад. Проект, 2014. – 427 с.;
6. Технология социальной работы: Учебник под общ. ред. проф. Е.И. Холостовой. М.: ИНФРА-М, 2000. - 400 с.

## **Regulations:**

1. The Constitution of the Russian Federation (adopted by popular vote 12/12/1993) (as amended by the Laws of the Russian Federation on amendments to the Constitution of the Russian Federation dated December 30, 2008 No. 6-FKZ, dated December 30, 2008 No. 7-FKZ, dated February 5, 2014 No. 2- FKZ, dated July 21, 2014 No. 11-FKZ) // "Meeting of the legislation of the Russian Federation", 08/04/2017, No. 31, Art. 4,398;
2. Federal Law "On additional guarantees for social support of orphans and children left without parental care" dated December 21, 1996 No. 159-FZ (as amended on May 1, 2017) // "Rossiyskaya Gazeta", No. 248, December 27. 1996;



**Literature:**

3. Bolshakova N.L., Migunova Yu.V., Sadykov R.M. Orphanhood as a social problem of modern Russia / Monograph. - Ufa: RIC of BashSU, 2014 - 200 p.
4. Technologies of social work in various spheres of life / ed. prof. PdPavlenko. M: Dashkov and K., 2015. 235 p.;
5. Firsov, M.V. Technology of social work: studies. manual for universities / M.V. Firsov. - M .: Acad. Project, 2014. - 427 p.;
6. Technology of social work: A textbook under total. ed. prof. E.I. Single. M .: INFRA-M, 2000. - 400 p.

## ПЕРО И ЧЕРНИЛА – ВЧЕРАШНИЙ ДЕНЬ?

### PEN AND INK - YESTERDAY?

Авторы: Белавина Анастасия Васильевна

Аннотация: Автор статьи рассматривает вопрос о проблемах письменной речи современного человека. Влияет ли это на человека? Меняются инструменты выражения, но суть остаётся.

Ключевые слова: письмо, речь, технологии, коммуникация, человек.

Annotation: The author of the article considers the issue of problems of written speech of modern person. Does this affect a person? The tools of expression change, but the essence remains.

Keywords: Writing, speech, technology, communication, man.

«Перо и чернила – вчерашний день!» – недавно я услышала эту фразу от своего знакомого. Так ли это на самом деле?

Говоря о пере и чернилах как о материальных вещах, которые ещё в позапрошлом веке умудрялись едва потрясти нервную систему неуклюжим гимназистам, то и дело ставившим кляксы в тетрадах, то да, пожалуй, это не то, что вчерашний, но даже позавчерашний, если так можно выразиться, день. В своё время перья и чернила были чуть ли не единственным инструментом для письма. Но сейчас на полках канцелярских магазинов можно найти пишущие принадлежности на любой вкус и цвет: от бюджетных шариковых ручек до таких, чьи «волшебные» чернила лёгким движением руки стираются обычным ластиком, уединившемся на соседней полке рядом с карандашами. Последних, кстати, тоже большое количество: есть и цветные, и простые, даже художественные (акварельные, угольные и т.д.). Причём писать стало гораздо удобнее с появлением привычной современному человеку канцелярии, так как теперь нет необходимости следить за важными нюансами, как то: проверять, не высохли ли чернила, обмакивать в них перо, прерывая запись. Сейчас больше времени появилось на сам процесс письма.

У меня есть ещё одна теория о расшифровке сочетания «перо и чернила». Так можно было назвать ещё только те пишущие приспособления, которые, зажимая между своими пальцами человек использует для выведения букв и других символов на листе бумаги или какой-либо другой пишущей поверхности. Так значит, что в эту категорию попадают и современные представления о ручке, карандаше, маркере и прочих предметов письма. Если рассуждать, глядя на ситуацию с этой точки зрения, то дела обстоят не так уж и плохо, как с собственно пером и чернилами. Во многих российских и зарубежных школах, корпорациях, да и вообще заведениях, требующих от своих сотрудников демонстрации владения навыками письменной речи, люди пишут, как правило, ручками. В таком случае нельзя говорить о том, что «перо и чернила» – это вчерашний день. Возможно, не завтрашний, но уж точно сегодняшний.

Но и наша канцелярия понемногу уходит на второй план. Так что, если мы будем рассматривать словосочетание «перо и чернила» не в первичном словарном значении составляющих его слов, а подразумевать под ним обобщение всего пишущего инструментария, который человек когда-либо использовал, использует и наверняка будет использовать ещё много лет, то я готова поспорить с тем, что «перо и чернила – вчерашний день». Сегодня широко распространена письменная речь, и с появлением в нашей жизни мобильной связи и Интернета стали доступны новые формы её проявления. Теперь можно написать человеку короткое сообщение, чтобы узнать, как у него дела, а не строчить длинное письмо и ждать ещё целую вечность ответа. Каждый день нам доказывает, что письменность никуда не ушла, и более того, уходит не собирается.

В современную эпоху большинство людей отдаёт предпочтение печатному набору символов. В 2016 году правительством Финляндии было решено увести все финские школы от обучения детей рукописному письму к печатному. «Система образования должна идти в ногу с техническим прогрессом...», – объясняет такое решение министр образования Финляндии Минна Харманен в интервью финской газете «*Savon Sanomat*». Действительно, на сегодняшний день подавляющее большинство людей имеют персональный гаджет и пользуются печатным видом письма. Даже сейчас я пишу это эссе не скольжением ручки по бумаге, а стуком пальцев по клавишам своего ноутбука. Но так ли это плохо? Да, письма из-под пера невероятно атмосферные и сохраняют дух времени, витиеватый рукописный почерк кому-то кажется более красивым, но разве печатные шрифты не передают атмосферу современного мира и впрямь ли они такие уродливые и неказистые, чтобы не считать их создание письменной речью? Я не думаю, что инструмент письма каким-то образом влияет на качество нашей письменной речи. В конце концов мы используем один и тот же язык и точно так же оперируем надлежащими правилами. То есть человек не будет определённее качественно писать пером, ручкой или на печатной машинке, если он не овладеет улучшенным знанием. Мы не учим грамматику и пунктуацию при письме, а только лишь закрепляем и проверяем приобретённые когда-то навыки.

Некоторые исследователи полагают, что при письме «от руки» наш мозг работает лучше. Профессор Вирджиния Бернингер из Вашингтонского университета путём функциональной магниторезонансной томографии установила, что написание символов ручкой активизирует те области головного мозга, которые отвечают за память человека и усвоение им новой информации. А психологи из Принстонского и Калифорнийского университетов Пэм Мюллер и Дэниэл Оппенгеймер в ходе эксперимента на американских студентах выяснили, что материал конспектов, написанных вручную, запоминается лучше, чем напечатанный на компьютере. «...Две группы показали разный результат: те, кто писали от руки, зафиксировали самые важные тезисы, им пришлось осмысливать услышанное и анализировать информацию по ходу её получения. Благодаря этому она сильнее отпечаталась в их памяти» – пишут учёные на страницах издания «*Psychological Science*».

Таким образом, нельзя определённее ответить на вопрос о том, являются ли перо и чернила вчерашним днём. Попытавшись рассмотреть эту проблему под разными углами, могу сказать, что письменная речь в любом случае будет всегда, так как без неё немыслима человеческая деятельность. Подведу итог словами Стивена Кинга: «Давайте скажу прямо? Если у вас нет времени на чтение, то нет времени (и навыков) для письма. Всё просто». И я согласна с писателем. Не имея возможности наблюдать красивый слог, учиться ему у других, человек никогда не сможет обладать богатой письменной речью. Дело даже не в том, чем и на чём человек пишет. Да, раньше люди писали от руки, а сейчас всё больше строчат SMS-ки на смартфонах и создают гигантские рукописи в текстовых документах на ПК. Но плохо ли это? Разве теперь нет поэтов и писателей, печатающих тексты своих произведений на компьютерах

и ноутбуках? И так ли их творчество ужасно, как то, что создано классиками? Ведь если всё время пытаться удержаться за старое, будет ли развиваться общество? А его речь, язык, культура? Если так рассуждать, то наши предки когда-то и в пещерах жили, и ничего, не ныли от того, что им отключили свет на пару часов, да и грамотой они вряд ли владели тогда. Что же, нам теперь снова к диким условиям вернуться? Мне кажется это абсурдным. Пусть наш век будет непохожим на предшествующий. Пусть через пару-тройку столетий появятся новые способы отражения и передачи письменной речи. И пусть наш «цифровой язык» тоже станет для кого-то историей, а не новинкой, которой с опаской пренебрегают наше старшее поколение.

### **Ispol'zovannye istochniki:**

- 1 Gerbert Rjej. Association for Psychological Science. «Ink on Paper: Some Notes on Note Taking\*» [Electronic Resource]. Rezhim dostupa: URL: <https://www.psychologicalscience.org/news/were-only-human/ink-on-paper-some-notes-on-note-taking.html> (Data obrashhenija 25.05.2020)
- 2 Mahmudov M.A., Nikulina T.G. Pis'mennaja rech' kak forma rechetvorcheskoj dejatel'nosti. [Electronic Resource]. Rezhim dostupa: URL: <https://cyberleninka.ru/article/n/pismennaya-rech-kak-forma-rechetvorcheskoj-deyatelnosti/viewer> (Data obrashhenija 15.05.2020)
3. Savon Sanomat Electronic Resource].Rezhim dostupa: URL: <https://www.savonsanomat.fi/> (Data obrashhenija 11.05.2020)

# ПРОБЛЕМА ОБЕСПЕЧЕННОСТИ ЖИЛЬЕМ МОЛОДЫХ СЕМЕЙ ГОРОДА ЯКУТСКА

Авторы: Болтунова Нарьяна Петровна, Саввинова Ксения Петровна

Аннотация: в статье рассматриваются социальные проблемы молодых семей. Приводятся результаты онлайн-опроса жилищных проблем молодых семей города Якутска.

Ключевые слова: брак, молодая семья, социальные проблемы, жилье, подпрограмма «Обеспечение жильем молодых семей».

Annotation: The article discusses the social problems of young families. The results of an online survey of housing problems of young families in the town of Yakutsk are presented.

Keywords: marriage, young family, social problems, housing, subprogram "Housing for young families".

Брак – это исторически изменяющаяся социальная форма отношений между мужчиной и женщиной, посредством которой общество упорядочивает и санкционирует их половую жизнь и устанавливает их супружеские и родительские права и обязанности.

В разделе «Общие положения» постановления Верховного Совета Российской Федерации от 3 июня 1993 №5090-1, «Основные направления государственной молодежной политики в Российской Федерации» дано следующее определение молодой семьи: «Молодая семья – это семья в первые 3 года после заключения брака (в случае рождения детей – без ограничения продолжительности брака) при условии, что один из супругов не достиг 30-летнего возраста».

Таким образом, законодательно установленными признаками молодой семьи являются:

1. наличие официально заключенного брачного союза;
2. продолжительность совместной жизни – до 3 лет;
3. граница возраста супругов – от 18 до 30 лет.

Объект исследования – молодые семьи г. Якутска.

Предмет эмпирического исследования является процесс решения жилищно-бытовых проблем молодыми семьями г. Якутска.

Задачи эмпирического исследования:

1. Провести онлайн-опрос молодых семей г. Якутска;
2. Определить нуждаемость молодых семей г. Якутска в жилье;
3. Выработать рекомендации молодым семьям г. Якутска.

На основании теоретического анализа сформулирована следующая гипотеза эмпирического исследования:

решение жилищных проблем зависит от типа семьи.

Выборка эмпирического исследования – молодые семьи от 18-35 лет г. Якутска, в том числе

неполные семьи, в которых возраст матери или отца не превышает 35 лет.

В ходе исследования жилищной проблемы молодых семей города Якутска был составлен опрос из 29 вопросов, среди которых были вопросы открытые. Всего в онлайн-опросе приняли 54 молодых семей в возрасте от 18-35 лет. Из них многодетные-22, полные-24 и неполные-8.

На основании результатов эмпирического исследования можно сделать следующие выводы:

1. В анализе 70% молодых семей города Якутска имеют те или иные проблемы в приобретении и улучшении жилищных условий. 58% опрошенных живут в приватизированных квартирах, но оно не устраивает их по тем или иным причинам, или семьи живут в ином месте. А 25% молодые семьи арендуют жилье и 15% молодых семей живут с родителями в квартире (доме), принадлежащей родителям.
2. Анализируя желаемые для опрошенных жилищные условия устанавливается, что наиболее предпочитаемые места жительства- многоэтажный, многоквартирный дом-46% и среднеэтажный многоквартирный дом-41%, средняя площадь жилого помещения 50 кв.м-85%, проживание с родителями-15%, маленькая жилплощадь.
3. 59% молодых семей города Якутска состоят на учете на приобретение и улучшение жилищных условий, но рассчитывают на помощь органов власти-29% и ипотечный кредит-43%.
4. Главные причины, по которым молодые семьи города Якутска не хотят детей это отсутствие собственного жилья-39%, недостаточный размер жилищной площади-26% и рождение и воспитание требует материальных затрат-95%.
5. По результатам проведенного анализа можно установить нуждаемость молодых семей города Якутска является высокой.
6. Жилищные сертификаты подпрограммы «Обеспечение жильем молодых семей» получили три многодетные семьи города Якутска-5%.

На основании проведенного анализа следует заключить, что полученные результаты частично подтверждают выдвинутую нами гипотезу:

-Решение жилищных проблем зависит от типа семьи, но и немаловажную роль еще играют доход молодой семьи, состав молодой семьи, деятельность, о чем свидетельствует анализ онлайн-опроса.

На основании результатов проведенного нами исследования мы разработали рекомендации по решению жилищного вопроса для молодых семей:

- Самостоятельно изучать имеющиеся материалы о реализуемых программах в рамках региона, на территории которого Вы проживаете;
- Звонить в «телефонную прямую линию» по вопросам обеспечения жилья, которая проводится ежегодно;
- При первой возможности встать на учет в органах местного самоуправления в качестве нуждающихся в улучшении жилищных условий;
- Узнавать об особенностях участия в жилищных программах от тех людей, которые уже принимали в них участие;
- Учитывать не только свои потребности, но и возможности, так как для участия в программах необходимо оплатить первый взнос, который составляет 30% от стоимости жилья;
- Принимать участие в жилищных программах по поддержке молодых семей.

## Использованная литература

- Постановление Правительства РФ от 17.12.2010 N 1050 (ред. от 18.01.2020, с изм. от 26.04.2020) "О реализации отдельных мероприятий государственной программы Российской Федерации "Обеспечение доступным и комфортным жильем и коммунальными услугами граждан Российской Федерации". -Режим доступа: [http://www.consultant.ru/document/cons\\_doc\\_LAW\\_109742/92d969e26a4326c5d02fa79b8f9cf4994ee5633b/](http://www.consultant.ru/document/cons_doc_LAW_109742/92d969e26a4326c5d02fa79b8f9cf4994ee5633b/).
- Постановление Правительства РС(Я) от 11 апреля 2018 г. N 100 "О мерах по обеспечению жильем молодых семей в Республике Саха (Якутия)". -Режим доступа: [https://ohome.ru/regions-list\\_pag-763.html](https://ohome.ru/regions-list_pag-763.html).
- Постановление Правительства РС (Я) от 09.12.2013 г. № 421 «О реализации мероприятий федеральной целевой программы «Устойчивое развитие сельских территорий на 2014 – 2019 годы и на период до 2020 года»
- Закон Республики Саха (Якутия) от 9 декабря 2004 г. 190-З № 387-III «О ежемесячном пособии на ребенка гражданам, имеющим детей»
- Антонов, А.И. Микросоциология семьи: методология исследования структур и процессов [Текст] / А.И. Антонов. – М.: ИД «Nota BENE», 1998.
- Здравомыслова О. М. Психологические и социально-культурные функции семьи // Психология семьи / Под ред. Д.Я. Райгородского: Учеб. пособие для факультетов психологии, экономики и журналистики. Самара: Изд. дом «Бахрах-М», 2002.
- Карцева Л.В. Модель семьи в условиях трансформации российского общества //Социс-2009. №7.с.92.
- Молодежная семейная политика в России: современные реалии и перспективы. Решение жилищных проблем //Семейка. апрель 2010. - №4.
- Молодая семья: проблемы и перспективы социальной поддержки: монография / под общей редакцией Е.В. Жижко и С.Д. Чигановой. – Красноярск: РУМЦ ЮО, 2005.

## Технические науки

# ИМИТАЦИОННОЕ МОДЕЛИРОВАНИЕ КАК ГЛАВНЫЙ ИНСТРУМЕНТ КОНСТРУИРОВАНИЯ СЛОЖНЫХ ПРОЦЕССОВ И СИСТЕМ

## SIMULATION AS THE MAIN TOOL FOR DESIGNING COMPLEX PROCESSES AND SYSTEMS

Авторы: Стукалов Алексей Тамазиевич, Беляева Марина Борисовна

Аннотация: В статье рассматривается имитационное моделирование, пакеты систем имитационного моделирования, разновидности имитации, виды имитационного моделирования.

Ключевые слова: Имитационное моделирование, программные средства, имитационного моделирования, производственные системы, управление, механизмы функционирования производственных систем.

Annotation: An imitation design, packages of the systems of imitation design, varieties of imitation, types of imitation design, is examined in the article

Keywords: Simulation software, production systems, management, functioning mechanisms of production systems

Актуальность темы с каждым годом в Стерлитамаке развиваются цифровые устройства, гибридные вычислительные машины, технологии, что является предпосылкой большего прогресса. Последние десятилетие в Стерлитамаке стремительно развиваются цифровые технологии, что делает Стерлитамак современным высокотехнологическим, высокоразвитым городом.

Процессы, в которые могут вмешиваться человек является имитационным моделированием. В зависимости от ситуации, текущей ситуации, человек примет решение, выберет лучшее решение и пойдет дальше. И, конечно же, в этом действии решение приводит к ожидаемым изменениям курса и запускается математическая модель. Дальнейшие решения будут приниматься с учетом реальной ситуации. Люди учатся действовать много раз, приобретают опыт, учатся на ошибках и постепенно принимают правильные решения.

В оперативных исследованиях используются как аналитические, так и статистические модели. У них есть свои преимущества и недостатки. Статистические модели являются более точными и подробными, чем аналитические модели, не требуют таких грубых допущений и могут учитывать большое количество (теоретически бесконечно больших) факторов. Однако у них тоже есть свои недостатки. Он громоздок, имеет плохую видимость, отнимает много компьютерного времени, и что наиболее важно, очень трудно угадать и попытаться найти лучшее решение, которое нужно искать «наощупь».

Лучшая часть исследования операций - это сочетание аналитических и статистических моделей. Аналитические модели позволяют понять явления и как бы наметить основные закономерности. Имитационное моделирование применяется к процессам, в которые иногда



могут вмешиваться люди.

В литературе не существует общей точки зрения по вопросу о том, что понимать под имитационным моделированием.

Существуют различные трактовки:

— в первой — под имитационной моделью понимается математическая модель в классическом смысле;

— во второй — этот термин сохраняется лишь за теми моделями, в которых тем или иным способом разыгрываются (имитируются) случайные воздействия;

— в третьей — предполагают, что имитационная модель отличается от обычной математической более детальным описанием, но критерий, по которому можно сказать, когда кончается математическая модель и начинается имитационная, не вводится;

Этапы процесса построения математической модели сложной системы:

1. Формулируются основные вопросы о поведении системы, ответы на которые мы хотим получить с помощью модели.
2. Из множества законов, управляющих поведением системы, выбираются те, влияние которых существенно при поиске ответов на поставленные вопросы.
3. В дополнение к этим законам, если необходимо, для системы в целом или отдельных ее частей формулируются определенные гипотезы о функционировании.

Моделирование является основным инструментом для построения сложных экономических процессов и систем. Моделирование может сочетать математические методы с практическим и теоретическим опытом практикующего врача. Имитационное (компьютерное) моделирование экономических процессов используется, когда:

-управлять сложными бизнес-процессами (в этом случае имитационная модель управляемых экономических объектов используется в качестве инструмента контурирования для систем адаптивного управления, созданных на основе информационных технологий).

-для экспериментов с дискретными непрерывными моделями сложных экономических объектов (где имитационная модель управляемого экономического объекта используется для захвата и отслеживания динамики чрезвычайной ситуации, связанной с риском).

Можно выделить различные типовые задачи, которые решаются средствами компьютерного моделирования в процессе управления объектами:

—моделирование процессов логистики для определения временных параметров; —управление процессом реализации инвестиционного проекта;

—прогнозирование финансовых результатов деятельности предприятия на конкретный период времени;

—оценка параметров надежности и задержек в централизованной экономической информационной системе;

—анализ эксплуатационных параметров распределенной многоуровневой ведомственной информационной управляющей системы с учетом неоднородной структуры, пропускной

способности каналов связи и несовершенства физической организации распределенной базы данных в региональных центрах; — анализ, сетевой модели PERT (Program Evaluation and Review Technique) для проектов замены и наладки производственного оборудования.

Цель имитационного моделирования - воспроизвести поведение исследуемой системы на основе анализа наиболее важных взаимосвязей между элементами. Другими словами, это разработка симулятора (англ. Simulation) в изучаемой области для различных экспериментов.

Имитационное моделирование позволяет моделировать поведение вашей системы во времени. Преимущество в том, что модель может контролировать время. Другими словами, это может быть медленнее, если процесс протекает быстро и быстрее, если процесс медленно изменяется. Умение моделировать поведение объектов, которые невозможно или опасно делать в реальных экспериментах. С развитием цифрового века производство информационных технологий, уникальных продуктов и объектов осуществляется с помощью компьютерного моделирования. Это позволяет нам накапливать все знания, оборудование и полуфабрикаты, необходимые для будущей продукции, до начала производства. Компьютерное 3D-моделирование не является редкостью даже в малых компаниях.

С появлением ЭВМ имитационное моделирование получила развитие, как метод решения сложных задач. Можно выделить два вида имитации:

- Метод Монте-Карло (метод статистических испытаний);
- Метод имитационного моделирования (статистическое моделирование).

#### Виды имитационного моделирования

Агентное моделирование является относительно новым направлением в имитационном моделировании и используется для изучения распределенных систем. Его динамика определяется, когда они являются результатом отдельных действий членов группы, а не глобальных правил или законов (как в других парадигмах моделирования). Цель модели агента состоит в том, чтобы понять эти глобальные правила, то есть общее поведение системы, основанное на предположении об индивидуальном частном поведении каждого активного объекта и взаимодействии этих объектов в системе. Агент - это конкретная сущность, которая имеет действия, автономные действия, может принимать решения в соответствии с определенным набором правил, взаимодействовать со средой и изменяться независимо. Моделирование дискретных событий - это подход к моделированию, абстрагируясь от непрерывного характера событий и только от основных событий системы моделирования, таких как «ожидание», «обработка заказа», «перемещение нагрузки», «выгрузка». самое развитое и имеет очень широкий спектр применения, от систем логистики и организации очередей до систем транспортировки и производства. Этот тип моделирования идеально подходит для моделирования производственных процессов. Основан Джеффри Гордоном в 1960-х годах. [ Системная динамика - это парадигма моделирования, которая строит графическую диаграмму причинно-следственных связей и их глобального влияния на другие параметры во времени для исследуемой системы и создает компьютерную модель на основе этих диаграмм. Моделируется. Фактически, этот тип моделирования помогает нам понять, больше, чем любая другая парадигма, суть того, что происходит, чтобы идентифицировать причинную связь между объектами и явлениями. Системная динамика используется для построения моделей бизнес-процессов, развития городов, производственных моделей, демографии, экологии и развития эпидемий. Этот метод был основан Джеймсом Форестером в 1950-х годах. Симуляция является частным случаем математического моделирования. Существуют классы объектов, для которых аналитические модели еще не

разработаны. В этом случае математическая модель заменяется симулятором или имитационной моделью.

Список литературы:

1. Эльберг М.С «Имитационное моделирование, учебное пособие».  
<https://obuchalka.org/20181128105605/imitacionnoe-modelirovanie-uchebnoe-posobie-elberg-m-s-2017.html> [Электронный ресурс]. <https://obuchalka.org/>
2. М.В. Грачевой, Ю.Н. Черемных «Моделирование экономических процессов».  
<http://list-of-lit.ru/modeli/modelirovanie.htm> [Электронный ресурс]. <http://list-of-lit.ru/>

# АНАЛИЗ ПРИМЕНИМОСТИ МЕТОДОВ РАСЧЕТА КОЭФФИЦИЕНТА ИЗВЛЕЧЕНИЯ НЕФТИ ДЛЯ МЕСТОРОЖДЕНИЙ ШАИМСКОГО РАЙОНА

Авторы: Костина Екатерина Сергеевна, Инякина Екатерина Ивановна

Аннотация: В процессе разработки и эксплуатации нефтяных месторождений остро стоит вопрос о качественной и количественной оценке производительности и эффективности применяющихся методов. В силу неповторимости технологических и геолого-физических условий, в силу неповторимости производственных и природных факторов, оказывающих влияние на эффективность проведенных мероприятий, а также в силу сочетаний различных факторов для каждого конкретного случая, оценка эффективности воздействия на месторождение, пласт, призабойную зону пласта обладает достаточной степенью сложности. Данная работа посвящена статистическим и эмпирическим методам оценки КИН, проанализированы условия их применимости для характерных групп продуктивных пластов месторождений Шаимского нефтегазоносного района.

Ключевые слова: Коэффициент извлечения нефти (КИН), статистические методы расчета КИН, эмпирические методы расчета КИН, экстраполяционные методы расчета КИН, нефтенасыщенность.

Коэффициент извлечения нефти (КИН) является одним из главных показателей эффективности проектных и реализуемых систем разработки. Несмотря на накопленный опыт расчета КИН, до сих пор не существует единого универсального способа решения этой задачи.

Методы расчета КИН делятся на:

- статистические;
- эмпирические;
- экстраполяционные.

Данная работа посвящена статистическим и эмпирическим методам оценки КИН, проанализированы условия их применимости для характерных групп продуктивных пластов месторождений Шаимского нефтегазоносного района. Работа является первым этапом в комплексном исследовании накопленного опыта расчета КИН с целью дальнейшего обобщения полученных данных для месторождений Шаимского нефтегазоносного района. В дальнейшем планируется проанализировать экстраполяционные методы расчета КИН и сравнить результаты, полученные всеми тремя способами со значениями, рассчитанными на геолого-гидродинамических моделях. Несмотря на длительный период разработки месторождений данного района, подобное исследование ранее не проводилось.

В представленной работе в качестве объекта являются методы оценки и прогноза коэффициента извлечения нефти, предметом – применимость данных расчетов для группы пластов месторождений Шаимского нефтегазоносного района.

Для апробации статистических и эмпирических методов расчета были выбраны пласты тюменской свиты, имеющие сложное строение: высокую расчлененность, наличие тектонических блоков, низкую проницаемость и продуктивность скважин.

Целью работы является обоснование КИН с помощью статистических и эмпирических методов расчета.

Статистически обосновано, что в условиях неопределенности геологической информации целесообразной является разработка надежных статистических оценок коэффициентов извлечения нефти, которые могут выполняться оперативно. Основой таких экспресс-оценок являются геолого-технологические условия разработки залежей.

В статье будут рассмотрены статистические методы Кожякина С. В., Гомзикова В. К. и Молотовой Н. А., Абасова М. Т. и Султанова З. А., эмпирический метода АНИ (Американского нефтяного института) и другие эмпирические уравнения. Нужно отметить, что статистические зависимости справедливы только в тех условиях, при которых они получены.

По месторождению X Шаимского нефтегазоносного района КИН был рассчитан по всем методикам, которые приведены в работах [1-4]. На рисунке 1 приведен график сравнения полученных расчетов.



Рисунок 1 - График сравнения результатов расчета КИН

Утвержденный КИН на госбалансе по месторождению составляет 0,251, а текущий КИН 0,110. Из рисунка видно, что по статистической зависимости Гомзикова (0,253) получается самый точный расчет, а остальные экспресс-расчеты сильно отличаются от утвержденного КИН по месторождению X. Стоит также отметить, что статистическая зависимость Гомзикова В.К. создана на основе статистических данных по нескольким залежам Ставрополя и охватывает широкие диапазоны изменения пластовой температуры (22-140° С) и нефтенасыщенности (0,55-0,95), данные диапазоны не удовлетворяют нашему месторождению, поэтому применимость данной зависимости будет не корректна.

## Выводы:

С учетом выполненного в работе анализа сделаны выводы о необходимости разработки усовершенствованной методики оценки КИН, адаптированной к современным условиям разработки залежей Шаимского нефтегазосного района. В результате установлен комплекс показателей, контролирующих КИН, которые необходимо учитывать при расчете.

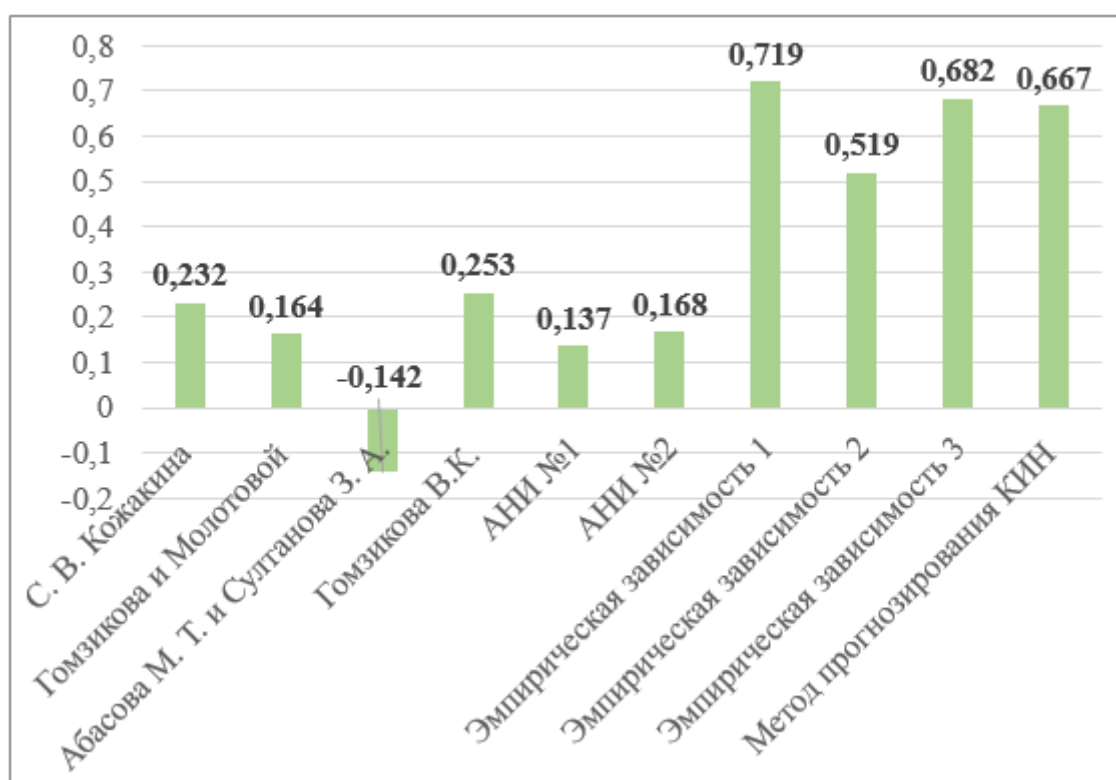
## Литература

1. Галкин, С.В. Оценка коэффициентов извлечения нефти для месторождений Пермского края на основе статистических моделей / С.В. Галкин, Т.Б.Поплаухина, А.В. Распопов, Г.П. Хижняк. – Текст : непосредственный // Нефтяное хозяйство; под общей редакцией В.Н. Зверева. – Москва, 2009. – С. 38–39.
2. Поплыгин, В.В. Прогнозная экспресс-оценка показателей разработки нефтяных залежей / В.В. Поплыгин, С.В. Галкин. – Текст : непосредственный // Нефтяное хозяйство, под общей редакцией В.Н. Зверева. – Москва, 2011. – С. 112–115.
3. Галкин, В.И. Оценка возможностей определения коэффициентов извлечения нефти по обобщенным статистическим моделям (на примере территории Пермского края) / В.И. Галкин, С.В.Галкин, А.Н. Аношкин, И.А. Акимов. – Текст : непосредственный // Геология, геофизика и разработка нефтяных и газовых месторождений; под общей редакцией В.И. Галкин –Пермь, 2007. – С. 51–53.
4. Люгай, Д.В. Результаты анализа эффективности применения методов расчета коэффициентов извлечения нефти из нефтяных оторочек нефтегазоконденсатных залежей к условиям Чайандинского месторождения / Д.В. Люгай, И.И. Минаков, С.В. Буракова. – Текст : непосредственный // Научно-технический сборник вести газовой науки; под общей редакцией Б.А. Григорьев. – Москва, 2016. – С. 10–18.

## LITERATURA

1. Galkin, S.V. Ocenka koeficientov izvlechenija nefti dlja mstorozhdenij Permskogo kraja na osnove statisticheskikh modelej / S.V. Galkin, T.B. Poplahina, A.V. Raspopov, G.P. Hizhnjak. – Tekst : neposredstvennyj // Neftjanoe hozjajstvo; pod obshhej redakciej V.N. Zvereva. – Moskva, 2009. – S. 38–39.
2. Poplygin, V.V. Prognoznaja jekspress-ocenka pokazatelej razrabotki neftjanyh zalezhej / V.V. Poplygin, S.V. Galkin. – Tekst : neposredstvennyj // Neftjanoe hozjajstvo, pod obshhej redakciej V.N. Zvereva. – Moskva, 2011. – S. 112–115.
3. Galkin, V.I. Ocenka vozmozhnostej opredelenija koeficientov izvlechenija nefti po obobshhennym statisticheskim modeljam (na primere territorii Permskogo kraja) / V.I. Galkin, S.V. Galkin, A.N. Anoshkin, I.A. Akimov. – Tekst : neposredstvennyj // Geologija, geofizika i razrabotka neftjanyh i gazovyh mstorozhdenij; pod obshhej redakciej V.I. Galkin –Perm', 2007. – S. 51–53.
4. Ljugaj, D.V. Rezul'taty analiza jeffektivnosti primenenija metodov rascheta koeficientov izvlechenija nefti iz neftjanyh otorocek neftegazokondensatnyh zalezhej k uslovijam Chajandinskogo mstorozhdenija / D.V. Ljugaj, I.I. Minakov, S.V. Burakova. – Tekst : neposredstvennyj // Nauchno-tehnicheskij sbornik vesti gazovoj nauki; pod obshhej redakciej B.A. Grigor'ev. – Moskva, 2016. – S. 10–18.

# АНАЛИЗ ЭФФЕКТИВНОСТИ ПРОВЕДЕНИЯ ГРП НА ОБЪЕКТЕ ЮВ1 Н МЕСТОРОЖДЕНИЯ

Авторы: Плесенников Илья Сергеевич, Инякина Екатерина Ивановна

Аннотация: Гидравлический разрыв пластов (ГРП) в ООО «ЛУКОЙЛ-Западная Сибирь» начал проводиться своими силами с 1994 года. За это время приобретен определенный опыт в проектировании и проведении процессов гидроразрыва, накоплен достаточный промысловый материал по данной технологии. Освоены программные комплексы Meyer, FracPRO, StimPRO, Jewel Suite PressCheck. Создана лаборатория исследования и сопровождения ГРП. В целом ГРП оказался эффективным методом интенсификации добычи нефти на месторождениях.

Ключевые слова: гидроразрыв пласта (ГРП), прирост нефти, повышение нефтеотдачи пластов

После проведения ГРП дебит скважины, как правило, резко возрастает. Метод позволяет «оживить» простаивающие скважины, на которых добыча нефти или газа традиционными способами уже невозможна или малорентабельна. Кроме того, в настоящее время метод применяется для разработки новых нефтяных пластов, извлечение нефти из которых традиционными способами нерентабельно ввиду низких получаемых дебитов. Также применяется для добычи сланцевого газа и газа уплотненных песчаников.

В проектировании гидроразрыва остается еще много нерешенных научно-технических задач: определение формы трещины, ее размеров, симметрии относительно скважины, азимута, проводимости. Кроме того, современные возможности измерения в пласте свойств породы и поля напряжений, которые определяют направление распространения и геометрию трещин гидроразрыва, пока ограничены. Однако по этим проблемам ведутся многочисленные исследования, в которых инженерная интуиция все более вытесняется математическим моделированием с применением ЭВМ.

При проектировании гидроразрыва решается три комплекса задач:

- прогноз дебитов нефти и газа, которые могут быть получены при создании трещин различной длины и проводимости для данного пласта;
- расчет технологических параметров гидроразрыва, обеспечивающих образование трещин требуемой длины и проводимости;
- определение чистого годового дохода от проведения ГРП.

Первый ГРП на объекте ЮВ1 Н месторождения выполнен в 1994 г. В период с 1995 по 2006 гг. выполнен основной объем операций на объекте ЮВ1, пик обработок пришелся на 1999 г. – 43 операции. Масштабное применение ГРП в указанный период позволило остановить падение добычи нефти по объекту. С 2007 года происходит кратное сокращение количества операций, в последние пять лет на добывающем фонде их количество не превышало 2-х обработок в год, в 2018 г. ГРП не применяли. В этот период наблюдается снижение добычи нефти на объекте.

Текущая дополнительная добыча нефти за счет ГРП по объекту ЮВ1 составляет 2138,2 тыс. т или 9,7 тыс. т/скв. В среднем за 3 месяца после ГРП по объекту ЮВ1 получен дебит по нефти

12,1 т/сут, по жидкости 24,9 т/сут.

На объекте ЮВ1 отмечена корреляция между ростом дебита жидкости после ГРП и увеличением эффективной мощности пласта, причем, длительность эффекта также увеличивается. Также по объектам отмечена тенденция увеличения удельного дебита жидкости после ГРП (на метр эффективной толщины пласта) с ростом удельной массы проппанта.

По скважинам с ГРП на объекте ЮВ1 за весь период применения эффективная толщина пласта в среднем составила 12,5 м, коэффициент проницаемости – 11,0 мД, коэффициент песчанности – 0,46 д.ед. В половине случаев (около 45%) масса проппанта составила менее 15 т, начиная с сентября 2004 г. выполняются большеобъемные обработки (с массой более 30 т), причем с 2005 г. по 2008 г. доля большеобъемных ГРП составляет около 70% (средняя масса проппанта в этот период равна 31,8 т). Соответственно с годами шло увеличение дебита жидкости после ГРП: в 1994-1998 гг. – в среднем за 12 месяцев 20,2 т/сут, в 1999-2006 гг. – 26,4 т/сут, в 2007-2010 гг. – 28 т/сут. Среднегодовые значения дебитов нефти в среднем по годам составляют от 8,5 до 12,3 т/сут.

Средний дебит жидкости после ГРП составил 24,6 т/сут, нефти – 12,1 т/сут; суммарная дополнительная добыча нефти по объекту достигла 2150,6 тыс.т (41% от суммарной добычи нефти по объекту ЮВ1 на месторождении), в т.ч.: по эксплуатационному фонду скважин – 2138,1 тыс.т, по фонду из бурения – 12,5 тыс.т.

В результате ГРП на пласт ЮВ<sub>1</sub> получены минимальные входные дебиты жидкости и нефти – порядка 30 и 12 т/сут соответственно. После ГРП на пласт АВ<sub>2</sub> в месяц запуска получен наибольший дебит жидкости – 45 т/сут, при этом дебит нефти составил порядка 14 т/сут, в процессе работы наблюдается снижение дебита нефти до уровня операций на пласт ЮВ<sub>1</sub> и рост обводненности (рисунок 1).



Рисунок 1 – Динамика добычи нефти по годам. Объект ЮВ<sub>1</sub>.

Средняя приемистость после ГРП – 160 м<sup>3</sup>/сут, продолжительность эффекта – 20 месяцев; 38 вторых и 5 третьих ГРП. Масса проппанта была увеличена с 11,4 т до 24,3 т по скважинам с двумя ГРП, с 9,0 т до 22,6 т по скважинам с тремя ГРП. При повторных обработках на скважинах с двумя ГРП дебиты жидкости выше на 43%, нефти – на 23% относительно первых. С годами эффективность повторных ГРП снижается, однако остается выше эффективности ГРП на скважинах, обработанных один раз (этого же периода). Скважины с одним ГРП в период 2004-2006 и 2007-2010 гг. показали большую обводненность после ГРП и меньший эффект по нефти из-за влияния нагнетательных скважин;

Выводы:

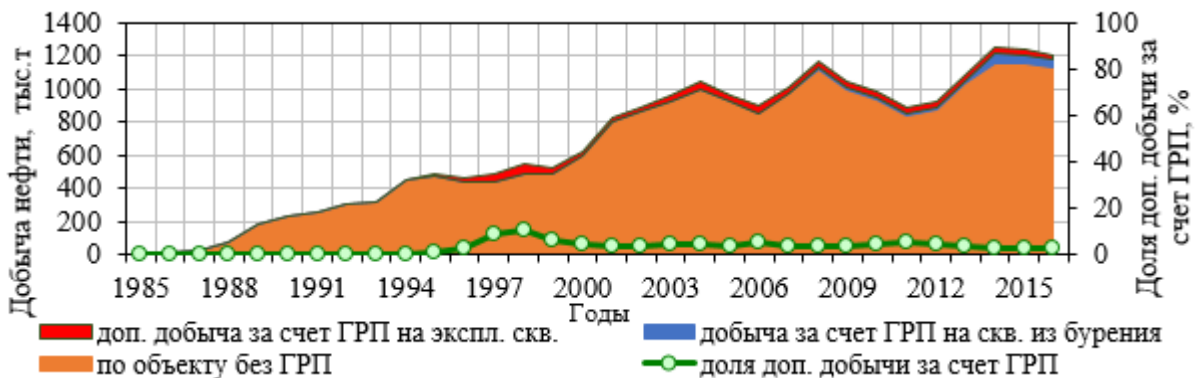

На эксплуатационном фонде с течением времени наблюдается наращивание массы проппанта, но, несмотря на это, эффективность ГРП по нефти, напротив, с течением времени снижается.

По причине низкой эффективности ГРП (после обработок 2015-2016 гг. эффект по нефти не получен), временно прекратили выполнение ГРП на объекте ЮВ<sub>1</sub>. Альтернативными ГТМ являются ОПЗ.

Литература:

1. Anderson, M.S. Reactivity of San Andres dolomite // S. Anderson. – Tekst : neposredstvennyj // Paper SPE 20115. – SPE Production Engineering. – May 1991. – S. 227-232.
2. Насыбуллин, А.В. Анализ эффективности ГРП при применении различных удельных объемов проппанта. Отчет о НИР / А.В. Насыбуллин, О.В. Салимов. – Текст : непосредственный. - Бугульма, фонды ТатНИПИнефть, 2012. – С. 101.
3. Аржанов, Ф.Г. Разработка и эксплуатация нефтяных месторождений Западной Сибири / Ф.Г. Аржанов, Г.Г. Вахитов. – Текст : непосредственный - Москва, 2002 – С.52.
4. Бесекерский, В.А. Теория систем автоматического регулирования / В.А. Бесекерский, Е.П. Попов. – Текст : непосредственный.- -Санкт-Петербург, 2003 – С.752 с

LITERATURA

1. Anderson, M.S. Reactivity of San Andres dolomite // M.S. Anderson. – Tekst : neposredstvennyj // Paper SPE 20115. – SPE Production Engineering. – May 1991. – S. 227-232.
2. Arzhanov, F.G. Razrabotka i jekspluatacija neftjanyh mestorozhdenij Zapadnoj Sibiri / F.G. Arzhanov, G.G. Vahitov. – Tekst : neposredstvennyj - Moskva, 2002 – S.52.
3. Besekerskij, V.A. Teorija sistem avtomaticheskogo regulirovanija / V.A. Besekerskij, E.P. Popov. – Tekst : neposredstvennyj.- -Sankt-Piterburg, 2003 – S.752.
4. Nasybullin, A.V. Analiz jeffektivnosti GRP pri primenenii razlichnyh udel'nyh ob#emov proppanta. Otchet o NIR / A.V. Nasybullin, O.V. Salimov. – Tekst : neposredstvennyj. - Bugul'ma, fondy TatNIPIneft', 2012. – S. 101.

# МЕТОДИКА ИСЛЕДОВАНИЯ КРЫШКИ КАПОТА МОТОРНОГО ОТСЕКА АВТОМОБИЛЯ ТАЙОТА RAV-4

## METHODOLOGY FOR ASSESSING FIRE PROTECTION OF SHOPPING CENTER BUILDINGS

Авторы: Косатый Дмитрий Александрович

Аннотация: в данной статье рассмотрим магнитный метод определения степени термических поражений холоднодеформированных стальных изделий, а именно крышки капота моторного отсека автомобиля RAV-4.

Ключевые слова: магнитный метод, термические воздействия на холоднодеформированные стальные изделия, пожар.

Annotation: in this article, we will consider a magnetic method for determining the degree of thermal damage to cold-formed steel products, namely, the hood cover of the engine compartment of the Rav-4 car.

Keywords: magnetic method, thermal effects on cold-formed steel products, fire.

Стальные конструкции и изделия очень распространены в строительстве и промышленности, почти всегда сохраняются на месте пожара. Если говорить о подобных происшествиях на транспорте, то после резвившегося пожара стальные конструкции и кузовные детали автомобиля, такие как крышки капота, двери и т.д., являются источником информации о развитии горения при установлении очага. Исследование металлоконструкций и предметов после пожара может дать существенную информацию при исследовании объектов пожара и решить вопросы при установлении места наибольшего термического воздействия.

Степень термического поражения стальных материалов и изделий определяется двумя основными параметрами: температурой и длительностью нагрева. Существующие инструментальные методы позволяют количественно оценивать степень термического поражения различных конструкций и предметов на месте пожара, а также определять ориентировочную температуру и длительность теплового воздействия на конструкции в различных зонах пожара. И в сложившихся ситуациях значительно облегчает поиски места первоначального возникновения горения, повышает достоверность и доказательность выводов эксперта (специалистов).

Для нахождения места наибольшего термического воздействия на холоднодеформированных стальных изделий (к ним относятся болты, гвозди, штампованные корпуса бытовой техники, кузова автомобилей, металлический профиль), как на месте пожара, так и в лабораторных условиях подходит магнитный метод с помощью прибора коэрцитиметра.

Коэрцитиметр предназначен для измерения статических магнитных характеристик коэрцитивной силы по индукции, магнитной индукции и остаточной магнитной индукции магнитомягких ферромагнитных материалов и изделий из них.

Данный метод, обладает диапазоном информативности в области низких температур отжига (200-<sup>^</sup>600-700 °C), и в случае незначительного теплового воздействия пожара позволит четко произвести определение экстремальной температурной зоны. Измерение коэрцитиметром

проводятся обязательно на однотипных изделиях, расположенных в различных местах очаговой зоны. Тщательная подготовка поверхности изделия под установку феррозонда приводит к более достоверным данным.

Феррозонд коэрцитиметра устанавливается на изделия (элементе конструкции) и после цикла намагничивание-размагничивание определяется величина размагничивающего тока ( $I_r$ , мА). На одном объекте необходимо провести 4-6 измерений, после чего рассчитывается среднее значение  $I_r$ . Результаты измерения величины тока размагничивания наносятся на план очаговой зоны, после чего на плане вычерчиваются области с одинаковым значением  $I_r$ , а также выявляются зона (зоны) с г экстремально низким значением данного параметра.

В данном случае, на исследование нам поступил металлический капот – крышка моторного отсека автомобиля RAV-4. Линейные размеры которого составляют 155 \* 92 см. Капот имеет две стороны: наружную (см. Фото 1) и внутреннюю (см. Фото 2). На поверхности капота с наружной стороны имеются термические повреждения в виде выгорания и обугливания лакокрасочного покрытия. В передней части, имеется участок сохранившегося лакокрасочного покрытия. Также на поверхности капота образовались два пятна серого цвета (см. Фото 1).

На поверхности капота с внутренней стороны, по всей площади отсутствует лакокрасочное покрытие. В правой части капота имеется выгорание копоти (см. Фото № 2)



Металлический капот фото № 1



Металлический капот фото № 2

С помощью прибора коэрцитиметра «Каскад-01», проводилось исследование магнитным методом холоднодеформированных стальных изделий для установления зоны наибольшего термического повреждения капота.

Метод основан на определении зон различных термических поражений путем измерения тока размагничивания изделий находящихся в различных зонах пожара. Позволяет, рассматривая степень рекристаллизации стальных холоднодеформированных изделий, из разных зон пожара, выявлять зоны различного по интенсивности термического воздействия. Измеряемым параметром является величина тока размагничивания  $I_p$  (мА). При нагреве в динамическом режиме изменение величины  $I_p$  начинается от температуры от  $200^{\circ}\text{C}$  и заканчивается с завершением процесса рекристаллизации при температурах  $600-700^{\circ}\text{C}$ . В пределах указанных температур зоне наибольшего теплового воздействия соответствует местонахождение металлоизделия с экстремально низкой величиной тока размагничивания [1].

Перед проведением исследования наружная сторона капота при помощи мела и металлической измерительной рулетки была расчерчена на условные зоны размером примерно  $0,2 \times 0,2$  м. каждая (см. рисунок 1), общее количество зон - 40.



Рисунок 1. Схема размещения зон измерения тока размагничивания на верхней стороне капота.

Номер зоны (см. рисунок	Номер зоны (см. рисунок	Номер зоны (см. рисунок	Номер зоны (см. рисунок	Номер зоны (см. рисунок	Номер зоны (см. рисунок
1)	1)	1)	1)	1)	1)
1	11	21	31	416	476
2	12	22	32	593	593
3	13	23	33	-	-
4	14	24	34	-	-
5	15	25	35	-	-
6	16	26	36	-	-
7	17	27	37	479	479
8	18	28	38	409	409
9	19	29	39	329	329
10	20	30	40	298	298

Таблица 1. Среднеарифметические результаты измерений коэрцитивной силы.

Далее последовательно при помощи металлической и волосяной щеток наружная поверхность

капота была очищена от следов горения. На каждую зону последовательно был приложен преобразователь прибора, и произведен цикл намагничивания - размагничивания. Цикл намагничивания - размагничивания производится по 5 раз. Из серии измерений по зонам были получены среднеарифметические значения тока размагничивания, которые сведены в таблицу 1. Из [1] известно, что зона (зоны) с наименьшими значениями коэрцитивной силы соответствуют зоне (зонам) наибольших термических поражений.

Из таблицы 1 следует, что зоны № 3, 4, 14, а также зоны № 39, 40 имеют наименьшую коэрцитивную силу, следовательно, эти зоны испытывали более сильное термическое воздействие по сравнению с остальными зонами капота. Остальные зоны испытывали наименьшее термическое воздействие. В зонах № 33, 34, 35, 36 исследования не проводились, так как поверхность термических повреждений не имеет.

## 6. Выводы.

Таким образом, при исследовании с помощью коэрцитиметра мы можем определить места с наиболее экстремально высокой температурной зоной. Данный метод позволяет выполнить поставленную задачу перед экспертом или специалистом, и сделать соответствующие выводы. Затраты на проведение исследований минимальные. Однако для усовершенствования данного прибора можно было бы разработать и внести соответствующие дополнения, а именно встроить в прибор электронный микроскоп с выводом показаний (измерений) на дисплей. В дальнейшем полученные данные обработать в программном обеспечении, чтобы определить и изучить структуру металла, образовавшуюся в результате термического воздействия. Данный метод позволил бы изучить и исследовать более подробно данный объект на месте пожара, в том числе крупногабаритные объекты, изготовленные из холоднодеформированных стальных изделий.

## Литература:

1. - Применение инструментальных методов и технических средств в экспертизе пожаров: Сборник методических рекомендаций/ Под ред. Чешко И.Д. - СПб: СПбФ ФГУ ВНИИПО МЧС России, 2008.

## РАЗДЕЛЕНИЕ ВОСКА И МЕДА, С УЧЕТОМ ДИЭЛЕКТРИЧЕСКИХ ХАРАКТЕРИСТИК

### SEPARATION OF WAX AND HONEY TAKING INTO ACCOUNT THE DIELECTRIC CHARACTERISTICS

Авторы: Шевелев Александр Владимирович, Михайлова Ольга Валентиновна

Аннотация: Статья посвящена актуальности переработки воскового сырья. Предлагается использование нового подхода разделения воскового сырья на фракции с учетом диэлектрических характеристик воска и меда. Использование такого подхода позволит оптимизировать процесс разделения воска и меда, получив продукцию высокого качества.

Ключевые слова: разделение, диэлектрические характеристики, воск, мед.

Annotation: The article is devoted to the relevance of processing wax raw materials. It is proposed to use a new approach for separating wax raw materials into fractions, taking into account the dielectric characteristics of wax and honey. Using this approach will optimize the process of separating wax and honey, obtaining high-quality products

Keywords: separation, dielectric characteristics, wax, honey.

Проанализировав существующие ресурсы и объемы производства меда в различных видах хозяйств нашей страны, можно сделать вывод, о том, что большую его часть собирают на пасеках фермерских хозяйств.

Вторичным продуктом пчеловодства также является воск, который находит применение практически во всех отраслях народного хозяйства. Причем только 20 % всего производимого в стране воска используется не в самом пчеловодстве.

Применяемая технология вытопки воска подразумевает срезание забруса с сот, загрузку сот в медогонку, выкачку меда, загрузку пустых сот в воскотопку, загрузку полученной восковой эмульсии в воскопресс, отжимку воска, отделение мервы.

22 % воска и от 5 до 7 % меда содержится в собранном забрусе, который также может быть переработан и разделен на фракции при помощи новой, предлагаемой нами электротехнологии, основанной на диэлектрических характеристиках составляющих.

Для выбора оптимальной частоты электромагнитных колебаний, обеспечивающей сохранность качества получаемых продуктов сельскохозяйственного производства (воска и меда) необходимо изучить электрофизические параметры получаемых компонентов, что позволит

выработать рекомендации по соблюдению технологического процесса, реализуемого в эргономичной технологической конструкции сверхвысокочастотной установки [1; 3; 5; 6].

Опираясь на капиллярно-пористую структуру коллоидных тел, к которым можно отнести воск по физическим и химическим свойствам, можно сделать вывод о резонансном поглощении излучения энергии сверхвысоких частот, как сухим веществом, так и связанной водой в молекулах.

Диэлектрические параметры любого вещества изучаются в зависимости от частоты и температуры, позволяя выяснить характер изменения его структуры (вязкости и текучести), органолептических свойств, скорость нагрева, время воздействия.

На рис. 1 в пределах частот от 1 до 10 000 МГц показана зависимость изменения таких параметров воска, как тангенс угла диэлектрических потерь, фактор диэлектрических потерь, диэлектрическая проницаемость в температурном диапазоне от 25 до 55 °С.

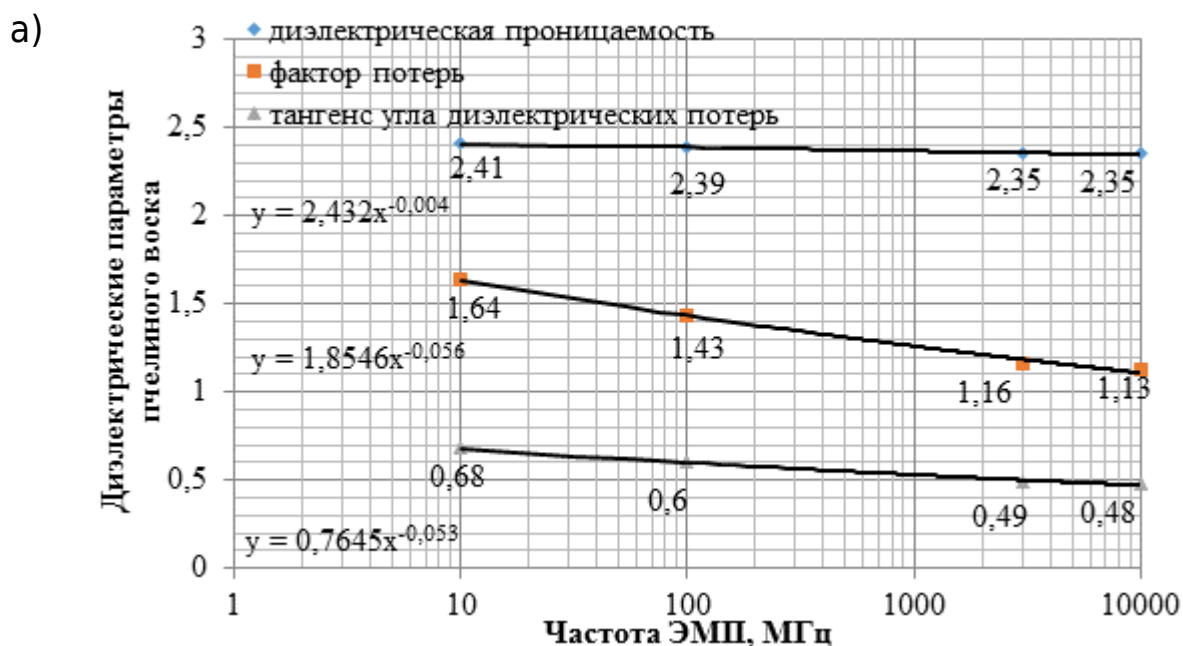



б)



Рисунок 1 – Зависимость диэлектрических параметров пчелиного воска от частоты ЭМП (а) и температуры (б)

Величина диэлектрической проницаемости характеризует способность сырья накапливать энергию. Фактор диэлектрических потерь характеризует степень рассеивания энергии, затраченной на нагрев сырья, и энергии запасенной за период электромагнитных колебаний, т. е. это мера потерь энергии в сырье. Характер изменения фактора диэлектрических потерь (коэффициента поглощения) пчелиного воска в зависимости от температуры при частоте 2400 МГц можно объяснить тем, что по мере ее возрастания (свыше 40 °С) начинается интенсивное выделение воды. Диэлектрическая проницаемость пчелиного воска колеблется в пределах 1,16–4,98, а тангенс угла диэлектрических потерь – от 0,49 до 2,16 при изменении температуры с 25 до 55 °С. Эмпирические зависимости диэлектрических параметров пчелиного воска от температуры нагрева следующие:

$$k = 4,79 \cdot \ln(T) - 14,17; \quad tg\delta = -0,05 \cdot \ln(T) + 2,51; \quad \varepsilon = 2,093 \cdot \ln(T) - 6,23. \quad (1.1)$$

Пчелиный воск имеет электрическую прочность 25–30 кВ/см. Удельное объемное сопротивление воска при 20 °С составляет  $2 \cdot 10^{10}$ – $2 \cdot 10^{15}$  Ом·см, а удельное поверхностное сопротивление  $5 \cdot 10^{10}$ – $6 \cdot 10^{14}$  Ом. Высокой электропроводностью 1,2 См/см обладает каштановый мед, а остальные сорта меда имеют электропроводность 0,1–0,4 См/см.

$$\varepsilon = \frac{\sigma}{(\omega \cdot \varepsilon_0)} = \frac{1,2}{(2 \cdot \pi \cdot 2450 \cdot 10^6 \cdot 8,85 \cdot 10^{-12})} = 8,81.$$

$$k = \frac{\sigma}{(\omega \cdot \varepsilon_0 \cdot \operatorname{tg} \delta)} = \frac{1,2}{(2 \cdot \pi \cdot 2450 \cdot 10^6 \cdot 8,85 \cdot 10^{-12} \cdot 0,24)} = 36,72.$$

Помимо диэлектрических характеристик воск в соответствии с ГОСТ характеризуется цветом, запахом, температурой плавления, температурой кристаллизации, плотностью, теплоемкостью.

Так, например, при температуре 20° относительная плотность воска достигает 0,95–0,97.

Способность противостояния воска изменению формы тела под действием деформирующих усилий характеризуется коэффициентом твердости воска. Зависимость указанного коэффициента от изменения температуры приведена на рис. 2.

Способность воска сохранять форму после деформации есть – пластичность. После снятия усилий воск проявляет упругость – способность возвращаться в исходную форму.



Рисунок 2 – Зависимость коэффициент твердости воска от температуры



Рисунок 3 – Зависимость динамической вязкости воска от температуры нагрева

Одним из наиболее значимых свойств, используемых в предлагаемой электротехнологии, является вязкость воска. При температуре плавления вязкость воска составляет  $0,022 \text{ н}\cdot\text{с}/\text{м}^2$ , а при температуре  $100 \text{ }^\circ\text{C}$  колеблется от  $0,010$  до  $0,018 \text{ н}\cdot\text{с}/\text{м}^2$ . Вязкость сырья (воска и меда) падает с увеличением температуры (рис. 3, 4). Из чего можно сделать вывод о необходимости нагрева при всех процессах переработки воскового сырья (вытопке, очистке, отстаивании) для увеличения выхода воска и повышения его качества.

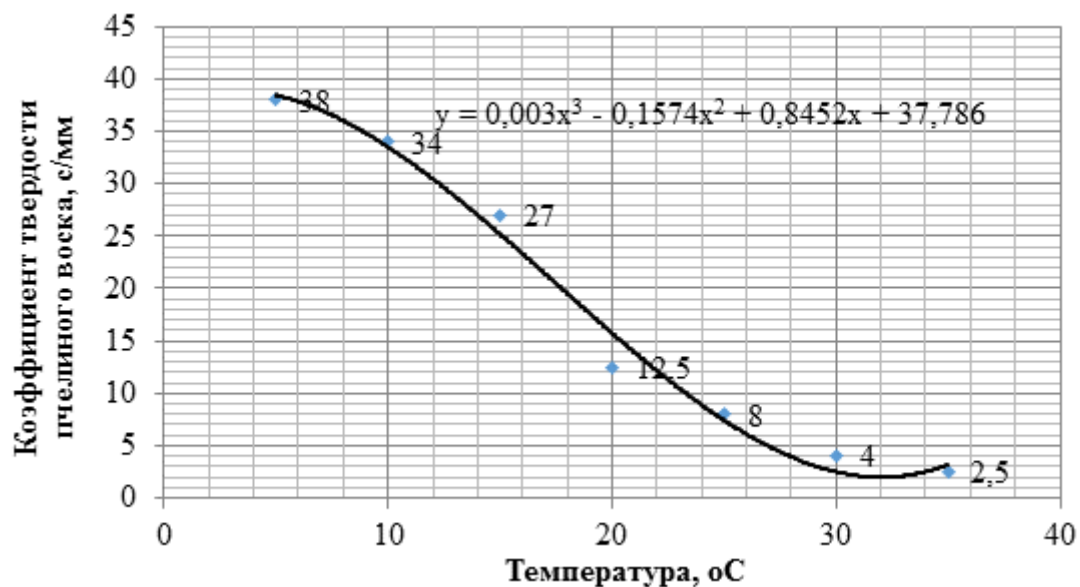
а)

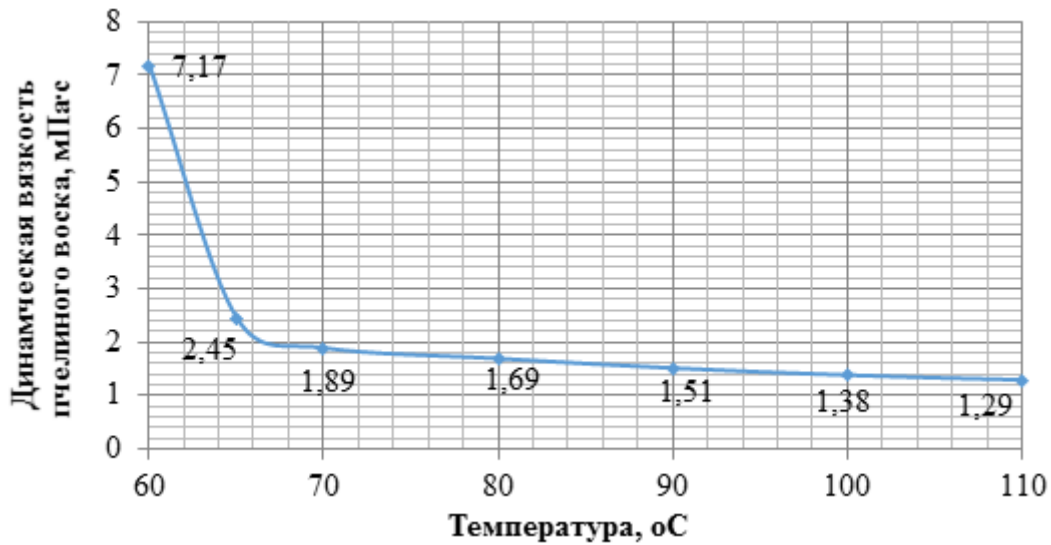
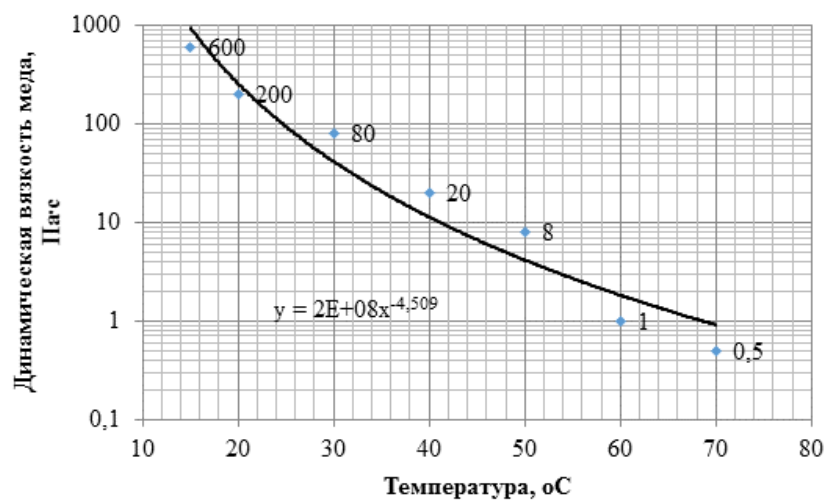

б)



Рисунок 4 – Зависимость динамической вязкости меда от температуры (а) и влажности (б)

Температура плавления воска (64 °С) и меда (40–45 °С) различны, оба компонента обладают достаточно вязкой структурой, именно поэтому нами разработана конструкция, учитывающая диэлектрические характеристики сырья, состоящая из двух резонаторов, позволяющая вытопить и отделить фракции, получив при этом качественную продукцию (рис. 6).

По результатам исследований можно сделать следующий вывод о физико-механических свойствах сырья: плотность меда 1350 кг/м<sup>3</sup>, плотность воска 961–968 кг/м<sup>3</sup>, теплоемкость воска 2930 Дж/кг·°С, теплоемкость закристаллизованного акациевого меда 1552,6 Дж/кг·°С при содержании воды 21 % и температуре 0–10 °С, теплоемкость не кристаллизованного гречишного меда 1742,6 Дж/кг·°С при температуре от 50 до 60 °С и содержании воды 21 %, а в закристаллизованном состоянии 835,2 Дж/кг °С при температуре 10–20 °С и в жидком состоянии 941 Дж/кг·°С, что может быть реализовано в предлагаемой конструкции установки [2. с. 16–28; 4].

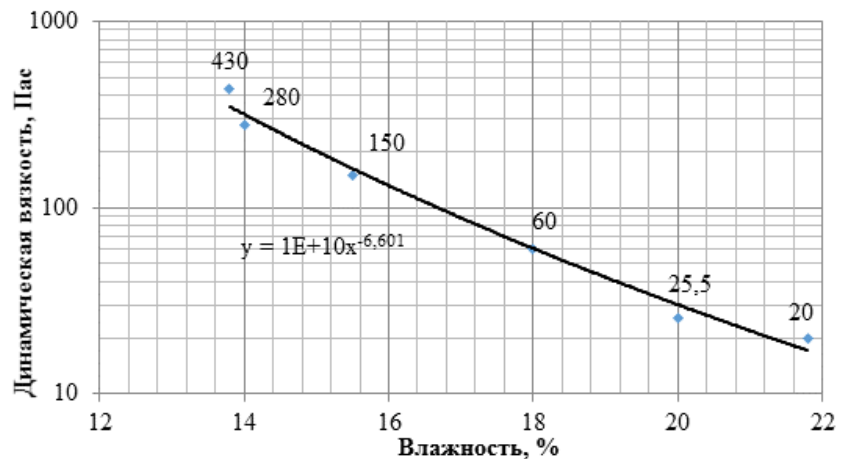

Рисунок 5 – СВЧ-установка для термообработки пчелиного воска:

- 1 – приемная емкость; 2 – рифленые неферромагнитные валки;
- 3 – цилиндрический резонатор; 4 – магнетроны; 5 – внутренний неферромагнитный усеченный конус; 6 – коническая диэлектрическая перфорированная тарелка; 7 – наружный неферромагнитный усеченный конус; 8 – неферромагнитный терочный диск; 9 – сливной патрубок;
- 10 – электродвигатель для привода терочного диска и тарелки; 11 – неферромагнитный корпус; 12 – выгрузное отверстие на наружном усечённом корпусе; 13 – отверстие в сферическом резонаторе; 14 – сферический резонатор; 15 – диэлектрический перфорированный диск;
- 16 – запредельный волновод с шаровым краном

## Литература

1. Патент RU 2694179 С2 Многомодульная центробежная сверхвысокочастотная установка для термообработки сырья животного происхождения и отделения жидкой фракции / Жданкин Г. В., Самоделкин

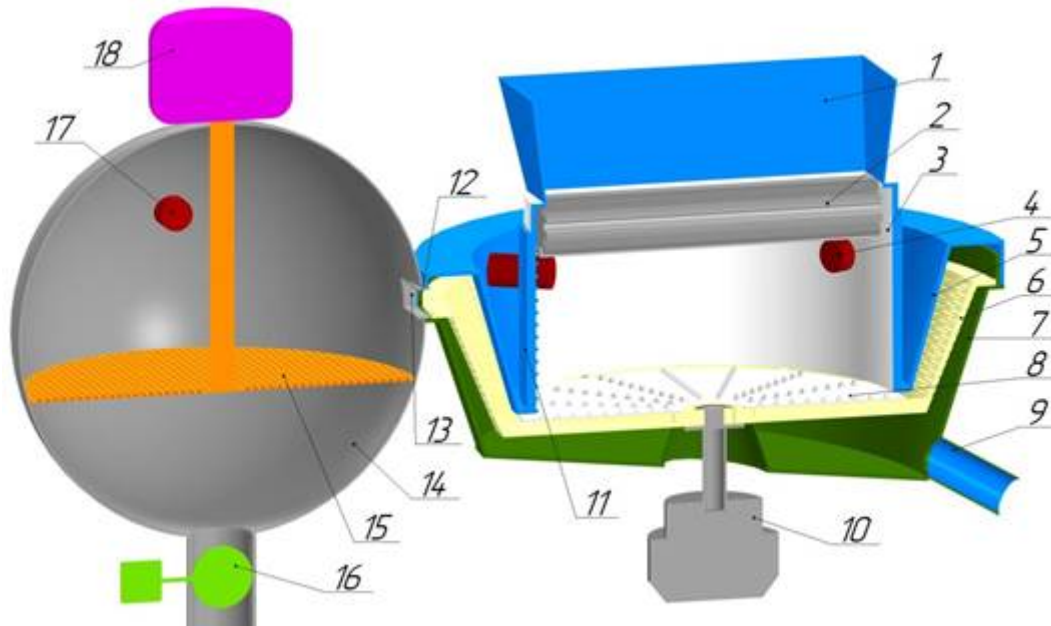
А. Г., Новикова Г. В., Белова М. В., Михайлова Е. Д. Заявка № 2017108665. Опубликовано: 09.07.2019 Бюл. № 19.

2. Шевелев А. В., Новикова Г. В., Михайлова О. В., Белова М. В. СВЧ-установка для вытопки пчелиного воска // Вестник НГИЭИ. 2020. № 5 (108). С. 16-28.

3. Novikova G. V., Zhdankin G. V., Belova M. V. and ets. Installations for complex of electrophysical factors of row materials // News of the National academy of sciences of the republic of Kazakhstan (Series of geology and technical sciences). Volume 6. Number 438 (2019). 2019. P. 287-294.

4. Шевелев А. В., Михайлова О. В. Электротехнология разделения забруса на фракции // Научный электронный журнал «Меридиан». 2020. № 12 (46). Режим доступа: [site/article?id=4171](http://site/article?id=4171)

5. Шамин Е. А., Новикова Г. В., Михайлова О. В., Белова М. В. Обоснование параметров СВЧ установки для отделения пуха от шкурок кроликов в непрерывном режиме // ВГУИТ. 2019. № 1(81). С. 59-65.

6. Шамин Е. А., Михайлова О. В., Белова М. В., Новикова Г. В. Разработка конвейерной установки для отделения пуха от шкурок кроликов // Известия ОГАУ. 2019. № 1 (75). С. 103-106.

## References

1. Patent RU 2694179 C2 Mnogomodul'naya centrobezhnaya sverhvysochastotnaya ustanovka dlya termoobrabotki syr'ya zhivotnogo proiskhozhdeniya i otdeleniya zhidkoj frakcii / Zhdankin G. V., Samodelkin A. G., Novikova G. V., Belova M. V., Mihajlova E. D. Zyaavka № 2017108665. Opublikovano: 09.07.2019 Byul. № 19.

2. Shevelev A. V., Novikova G. V., Mihajlova O. V., Belova M. V. SVCH-ustanovka dlya vytopki pchelinogo voska // Vestnik NGIEI. 2020. № 5 (108). S. 16-28.

3. Novikova G. V., Zhdankin G. V., Belova M. V. and ets. Installations for complex of electrophysical factors of row materials // News of the National academy of sciences of the republic of Kazakhstan (Series of geology and technical sciences). Volume 6. Number 438 (2019). 2019. R. 287-294.

4. Shevelev A. V., Mihajlova O. V. Elektrotekhnologiya razdeleniya

zabrusa na frakcii // Nauchnyj elektronnyj zhurnal «Meridian». 2020. № 12 (46). Rezhim dostupa: [site/article?id=4171](http://site/article?id=4171)

5. Shamin E. A., Novikova G. V., Mihajlova O. V., Belova M. V. Obosnovanie parametrov SVCH ustanovki dlya otdeleniya puha ot shkurok krolikov v nepreryvnom rezhime // VGUIT. 2019. № 1(81). S. 59-65.

6. Shamin E. A., Mihajlova O. V., Belova M. V., Novikova G. V. Razrabotka konvejernoj ustanovki dlya otdeleniya puha ot shkurok krolikov // Izvestiya OGAU. 2019. № 1 (75). S. 103-106.

# КОНСТРУКЦИЯ ГОРИЗОНТАЛЬНЫХ СКВАЖИН ПРИРАЗЛОМНОГО МЕСТОРОЖДЕНИЯ

## CONSTRUCTION OF HORIZONTAL WELLS IN THE PRIRAZLOMNOYE FIELD

Авторы: *Гюшов Санан Рахман оглы*

Аннотация: *Конструкция скважин проектируется на основании совмещенного графика давлений, анализа ожидаемых осложнений в скважинах с учетом требований действующих «Правил охраны недр», «Правил безопасности в нефтяной и газовой промышленности» в ред. Приказа Ростехнадзора от 12.01.2015 № 1, технологических регламентов и нормативных документов.*

Ключевые слова: *Западная Сибирь, Приразломное месторождение, горизонтальная скважина, бурение*

Annotation: *The design of the wells is projected on the basis of a combined pressure schedule, an analysis of the expected complications in the wells, taking into account the requirements of the existing "Rules for the Protection of the Subsoil", "Safety Rules in the Oil and Gas Industry" as amended. Order of Rostekhnadzor dated January 12, 2015 No. 1, technological regulations and regulatory documents.*

Keywords: *Western Siberia, Prirazlomnoye field, horizontal well, drilling.*

Основным документом на производство буровых работ является рабочий проект, разработанный и утвержденный в соответствии с «Правилами безопасности в нефтяной и газовой промышленности» в ред. Приказа Ростехнадзора от 12.01.2015 № 1, а также других нормативных правовых актов, регламентирующих порядок проектирования.

Конструкция скважин проектируется на основании совмещенного графика давлений, анализа ожидаемых осложнений в скважинах с учетом требований действующих «Правил охраны недр», «Правил безопасности в нефтяной и газовой промышленности» в ред. Приказа Ростехнадзора от 12.01.2015 № 1, технологических регламентов и нормативных документов.

Направление диаметром 324,0 мм спускается на глубину до 30 м с целью перекрытия зон поглощений и неустойчивых пород четвертичных отложений, предупреждения размыва устья и связанных с ним осложнений в виде осыпей и обвалов, обеспечения соединения скважины с циркуляционной системой буровой установки при бурении ствола скважины.

Беспрепятственный спуск без осложнений направления диаметром 324,0 мм с муфтами диаметром 351,0 мм обеспечивается применением для бурения интервала под направление долот диаметром 393,7 мм. При этом величина кольцевого зазора между муфтами обсадных труб и номинальным диаметром скважины удовлетворяет требованиям «Правил безопасности в нефтяной и газовой промышленности» в ред. Приказа Ростехнадзора от 12.01.2015 № 1.

Кондуктор диаметром 244,5 мм спускается на глубину 750 м по вертикали, т.е. с установкой башмака колонны в плотные глинистые породы.

Глубина спуска кондуктора определена из условий нахождения башмака кондуктора в



плотных глинистых породах и недопущения осложнений в виде осыпей и обвалов с верхних неустойчивых интервалов геологического разреза при дальнейшем углублении скважины, а также из условия недопущения гидроразрыва пород необсаженного участка ствола скважины при ликвидации возможных газонефтеводопроявлений.

Беспрепятственный спуск кондуктора диаметром 244,5 мм с муфтами диаметром 269,9 мм обеспечивается применением для бурения интервала под кондуктор долот диаметром 295,3 мм, при этом величина кольцевого зазора между муфтами обсадных труб и номинальным диаметром скважины удовлетворяет требованиям «Правил безопасности в нефтяной и газовой промышленности» в ред. Приказа Ростехнадзора от 12.01.2015 № 1.

Эксплуатационная колонна диаметром 168,3 мм спускается на проектную глубину и служит для разобщения продуктивного пласта и изоляции от других горизонтов геологического разреза. Предназначена для извлечения нефти на поверхность или для закачивания рабочего агента (пластовой воды) в нефтяные пласты для поддержания в них пластового давления.

Диаметр эксплуатационной колонны определен: с учетом требований по габаритным размерам планируемого к применению глубинно-насосного оборудования с целью эксплуатации его без осложнений при обеспечении расчетного дебита пластового флюида; из условия надежности выполнения работ в эксплуатационной колонне при проведении в будущем текущих ремонтов скважин и различных видов промысловых исследований.

Беспрепятственный спуск эксплуатационной колонны, состоящей из обсадных труб диаметром 168,3 мм с муфтами диаметром 187,7 мм обеспечивается применением для бурения интервала под эксплуатационную колонну долот диаметром 215,9 мм, при этом величина кольцевого зазора между муфтами обсадных труб и номинальным диаметром скважины удовлетворяет требованиям «Правил безопасности в нефтяной и газовой промышленности» в ред. Приказа Ростехнадзора от 12.01.2015 № 1.

Хвостовик диаметром 114 мм включается в конструкцию для горизонтальных скважин с протяженностью горизонтального участка 400 – 2100 м.

Беспрепятственный спуск без осложнений хвостовика диаметром 114 мм с муфтами диаметром 127,0 мм обеспечивается применением для бурения интервала под направление долот диаметром 142,9 мм, при этом величина кольцевого зазора между муфтами обсадных труб и номинальным диаметром скважины удовлетворяет требованиям «Правил безопасности в нефтяной и газовой промышленности» в ред. Приказа Ростехнадзора от 12.01.2015 № 1.

Контроль за пространственным положением ствола скважины осуществляется с применением забойных телеметрических систем (ЗТС) с гидравлическим или электромагнитным каналом связи входящие в состав КНБК. Применение ЗТС позволяет управлять траекторией ствола скважины в процессе бурения (режим «on line») с непрерывным контролем положения ствола скважины и отклонителя, что позволяет проводить своевременную корректировку параметров кривизны ствола скважины в соответствии с проектным профилем.

## **Использованные источники**

1. Gusev S.V. Jeffektivnost' metodov povyshenija nefteizlechenija na mestorozhdenijah Zapadnoj Sibiri. / S.V. Gusev // Neftjanoe hozjajstvo №2 1990 g. – S.45-49.
2. Zhdanov S.A. i dr. Proektirovanie razrabotki neftjanyh mestorozhdenij s ispol'zovaniem

PDGTM. / S.A. Zhdanov // Neftjanoe hozjajstvo, №3, 1997 g. - S.34-37.

3. Korostel'ov V.S., Martynov M.O., Kosolapov R.V. [i dr.] Jekspluatacija mestorozhdenij bokovymi stvolami kak metod povyshenija nefteotdachi nizkopronicaemyh kollektorov // Nauchnoe soobshhestvo studentov: MEZhDISCIPLINARNYE ISSLEDOVANIIja: sb. st. po mat. XLVI mezhdunar. stud. nauch.-prakt. konf. № 11(46).

# АНАЛИЗ БУРЕНИЯ ГОРИЗОНТАЛЬНЫХ СКВАЖИН И БОКОВЫХ СТВОЛОВ НА ПРИРАЗЛОМНОМ МЕСТОРОЖДЕНИИ

## ANALYSIS OF DRILLING OF HORIZONTAL WELLS AND LATERAL TEMPLES AT A BUREAU FIELD

Авторы: Гоюшов Санан Рахман оглы

Аннотация: Одним из перспективных и эффективных способов интенсификации добычи на месторождениях, находящихся на любой стадии разработки, является бурение горизонтальных скважин. В период 2013-2017 гг. на Приразломном месторождении пробурено 138 горизонтальных скважин по объекту БС4-5 со средней длиной ствола 1000 м с МГРП в краевых зонах основной залежи и западном участке. На операции по бурению вторых стволов проводятся с 2007 г. Удельная добыча нефти на одну скважину приходится на бурение горизонтальных скважин (32,5 тыс. т/скв.) и бурение второго ствола (9,1 тыс.т./скв).

Ключевые слова: Западная Сибирь, Приразломное месторождение, горизонтальная скважина, резка бокового ствола.

Annotation: One of the promising and effective ways to intensify production in fields located at any stage of development is the drilling of horizontal wells. In the period 2013-2017. 138 horizontal wells were drilled at the Prirazlomnoye field at the BS4-5 facility with an average well length of 1000 m with hydraulic fracturing in the marginal zones of the main deposit and the western section. The operations on drilling the second shafts have been carried out since 2007. Specific oil production per well accounts for the drilling of horizontal wells (32.5 thousand tons / well) and the drilling of the second well (9.1 thousand tons / well).

Keywords: Western Siberia, Prirazlomnoye field, horizontal well, sidetracking.

За после проектный период (2014-2017 гг.) на Приразломном месторождении проведено 3453 геолого-технологических мероприятий, добыча нефти за счет проведения ГТМ составила 10288 тыс.т (2,9 тыс.т/скв./опер.) или 29% от добычи нефти за этот период.

Всего на Приразломном месторождении была пробурена 153 горизонтальная скважина и проведена резка 330 боковых стволов. При этом дополнительная добыча от ГС составила 4669,7 тыс. тонн нефти, а от БС – 3783,6 тыс. тонн.

Действующим проектным документом за рассматриваемый период предполагалось провести 1909 ГТМ, дополнительная добыча от которых оценивалась в 6682 тыс. т нефти, или 3,5 тыс. т/скв.-опер. За анализируемый период реализовано 180% запроектированных ГТМ. (рисунок 1).



Рисунок 1 – Сравнение проектных и фактических показателей по ГТМ

Выполнены и выполнены с превышением такие мероприятия как бурение вторых стволов, ГРП, ввод из бездействия, ОПЗ. В меньшем объеме проведены бурение горизонтальных скважин, мероприятия по потокоотклоняющим технологиям. Дополнительно выполнены операции по выбору и спуску оптимального скважинного оборудования, РИР и перфорационным методам. За рассматриваемый период наблюдается увеличение объемов ОПЗ и операций по оптимизации скважинного оборудования.

Наибольший вклад в дополнительную добычу нефти внесли мероприятия по бурению горизонтальных скважин по объекту БС<sub>4-5</sub> – 46 % (рисунок 2). Наибольшая удельная добыча нефти на одну скважину приходится на бурение горизонтальных скважин (32,5 тыс. т/скв.) и бурение второго ствола (9,1 тыс.т./скв.).

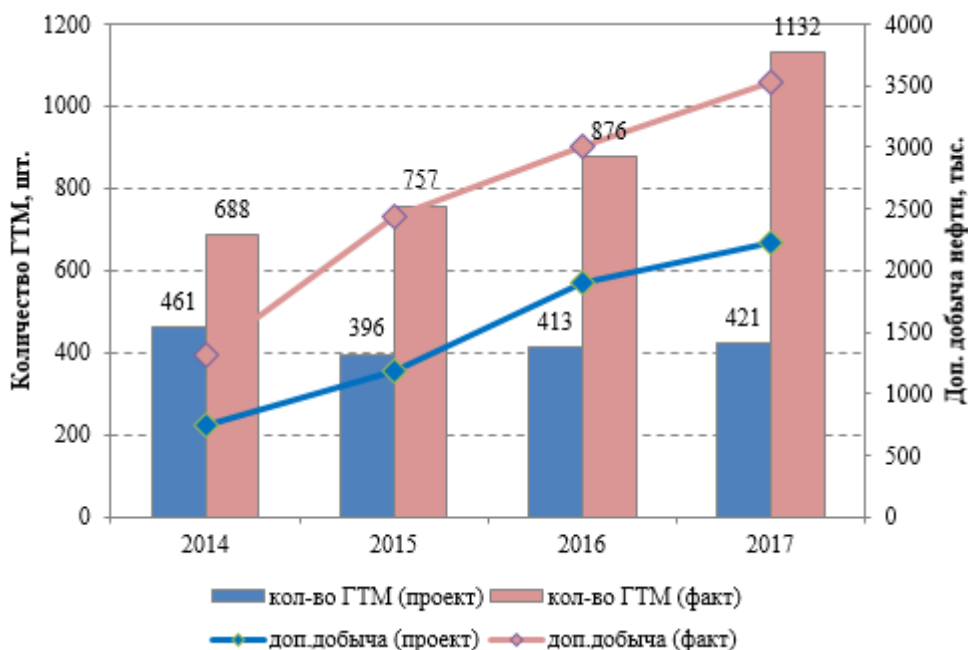

Рисунок 2 – Диаграмма распределения дополнительной добычи нефти по видам ГТМ

### Использованные источники

1. Borisov Ju.P., Tabakov V.P. Opredelenie debita mnogojarusnoj skvazhiny v izotropnom plaste

- bol'shoj moshhnosti. / Ju.P. Borisov, V.P. Tabakov // NTS po dobychi nefi VNII. Vypusk - M.: Gostoptehizdat, 1962. - S. 123-126.
2. Tabakov V.P. O pritoke nefi k mnogozabojnym skvazhinam v ploskom plaste. / V.P. Tabakov // NTS po dobychi nefi VNII. Vypusk - M.: Gostoptehizdat, 1960. - S. 24-32.
  3. Tabakov V.P. Opredelenie debita i jeffektivnosti mnogozabojnoj skvazhiny v sloistom plaste. / V.P. Tabakov // NTS po dobychi nefi VNII. Vypusk - M.: Gostoptehizdat, 1960. - S. 142-150.
  4. Tabakov V.P. Pritok zhidkosti k bataree naklonnyh skvazhin v sloistom plaste. / V.P. Tabakov // NTS po dobychi nefi VNII. Vypusk - M.: Gostoptehizdat, 1960. - S. 150-157.

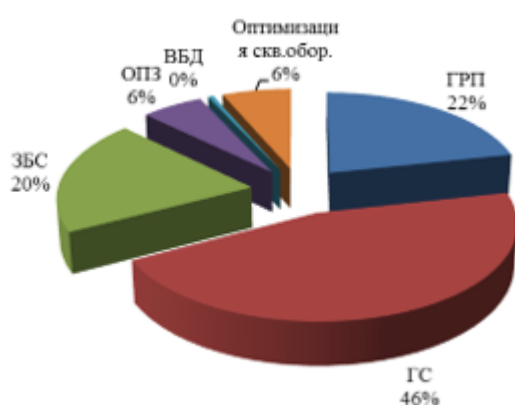
# СУЩНОСТЬ И ОСНОВНЫЕ АСПЕКТЫ ПРИМЕНЕНИЯ БОКОВЫХ СТВОЛОВ

## ESSENCE AND BASIC ASPECTS OF APPLICATION OF SIDE BARKS

Авторы: Гоюшов Санан Рахман оглы

Аннотация: Бурение боковых стволов в настоящее время становится одним из основных способов восстановления бездействующих и увеличения производительности малодебитных скважин. Одна из основных причин бездействия скважин - авария, т. е. прекращение технологических процессов, вызванное поломками, прихватом инструмента, колонны труб и другого технологического оборудования с последующим оставлением их на забое. В последние годы в отечественной и зарубежной практике применяется способ возвращения скважин в эксплуатацию после тяжелых и малоэффективных ремонтов с помощью зарезки боковых стволов.

Ключевые слова: Западная Сибирь, Приразломное месторождение, зарезка боковых стволов, капитальный ремонт скважин.

Annotation: Sidetracking is currently becoming one of the main ways to restore inactive and increase productivity of low-yield wells. One of the main causes of inactivity of wells is an accident, i.e., the cessation of technological processes caused by breakdowns, seizure of tools, pipe string and other technological equipment with their subsequent abandonment. In recent years, in domestic and foreign practice, a method of returning wells to operation after heavy and ineffective repairs using sidetracking has been used.

Keywords: Western Siberia, Prirazlomnoye field, sidetracking, well overhaul.

Значительный объем работ при ликвидации аварий в бурящихся и эксплуатационных скважинах занимает фрезерование аварийных металлических предметов, с последующим их извлечением. Это наиболее распространенный и трудоемкий процесс, зачастую приводящий к экономической нецелесообразности продолжения работ, тем самым, выводя скважину в бездействующий фонд. В последние годы в отечественной и зарубежной практике применяется способ возвращения скважин в эксплуатацию после тяжелых и малоэффективных ремонтов с помощью зарезки боковых стволов (БС).

Кроме того, бурение БС дает возможность увеличить дебит старой скважины за счет вскрытия пластов, ранее считавшихся нерентабельными или пропущенных, более продуктивных зон пласта, а также позволяет обойти зоны загрязнения и обводнения пласта в пласте.

Стоимость и срок окупаемости капитальных затрат на строительство бокового ствола значительно ниже аналогичных показателей бурения новой скважины за счет использования большей части ствола существующей скважины и имеющейся инфраструктуры месторождения.

Также, боковой ствол проходит вблизи зоны продуктивного пласта, которая уже охарактеризована керновым материалом и каротажными данными, результатами испытания и

эксплуатацией старой скважины, что существенно сокращает затраты на геофизические исследования.

Технология зарезки и бурения БС состоит из следующих последовательных этапов:

1. Начальный этап. Выбирается скважина-кандидат и ее направление. Для этого проводится анализ данных по керну, геологии пласта, ряда скважин. Выделяются зоны с наибольшими остаточными запасами нефти. Составляется проектный документ на бурение БС, рассматриваются технологические и экономические аспекты.
2. Подготовка скважины к зарезке БС. Для обследования скважины в техническом плане, проверке ее целостности применяется геофизическое исследование скважины (ГИС). В случае, когда цементный камень отсутствует в верхней части эксплуатационной колонны проводится ее цементирование, либо вырезание и подъем колонны. После чего ствол шаблонируется, проводятся изоляционно-ликвидационные работы в нижней части ствола скважины. Выход из обсадной колонны осуществляется:
3. Бурение бокового ствола. Бурение БС ведут с мобильных буровых установок А-60/80 и АРБ-100 и облегченной БУ-75. Дальнейшее бурение БС ведется винтовыми забойными двигателями диаметром 127 - 85 мм, отклонителями с регулируемым углом перекоса, долотами 155,6 - 76 мм. Ориентированное бурение проводится с использованием телесистем с кабельным (СТТ-108, ОРБИ-36) и электромагнитным (АТ-3, ЗТС-54) каналами связи.
4. Крепление БС с помощью хвостовика. Используют два основных способа заканчивания скважин.

Основными преимуществами БС можно выделить уменьшение расходов на технику и материалы, возможность не вводить новые скважины. Кроме того, данная технология позволяет уменьшить отрицательное воздействие на экологию. Минимизация материалов и территории отличает использование боковых стволов от вертикальных скважин. Для осуществления работ по вырезанию бокового ствола используют специальное мобильное оборудование.

Экономические расходы для ЗБС существенно ниже, чем затраты на строительство новой вертикальной скважины. Важным достоинством, которым обладает технология зарезки, является увеличение нефтеотдачи, поэтому способ можно применять вместо уплотнения сетки скважин. Использование таких работ позволяет сэкономить на освоении месторождения. Согласно подсчетам, строительство 150 боковых стволов позволяет получить более полумиллиона тонн полезных ископаемых уже спустя 3 года после начала их работы.

В целях увеличения длины ствола используют скважины с несколькими горизонтальными окончаниями. Зарезка боковых стволов также совмещается с гидроразрывом пласта, созданием пологих скважин и другими технологиями, в результате чего экономическая и технологическая эффективность разработки месторождения многократно увеличивается, а затраты на работу снижаются.

К недостаткам технологии бурения боковых стволов можно отнести такие трудности, как высокая степень обводненности при строительстве: большой процент таких стволов начинает заполняться пластовыми водами, содержание которых не могло быть спрогнозировано заранее. Также некоторые скважины имеют довольно низкие дебиты, и боковое бурение не способно увеличить продуктивность. Более эффективным может считаться сочетание методов (ГРП, другие методы увеличения производительности), однако это требует больших затрат по времени и средствам.

## **Использованные источники**

1. Apasov T.K., Apasov G.T., Kolev Zh.M., Cherepanov A.S. Analiz jeffektivnosti burenija i jekspluatacii skvazhin s bokovymi stvolami v uslovijah vysokogo obvodnenija plastov // Uspehi sovremennogo estestvoznaniija. - 2016. - № 12-1. - S. 127-132.
2. M. Pravduhin, E.N. Korytova, A.A. Barmin. Povyshenie jeffektivnosti razrabotki mestorozhdenij OAO «Surgutneftegaz» bureniem bokovyh stvolov // Neftjanoe hozjajstvo. 2005. №6. S. 86-91.
3. Giljazov R.M., Rahimkulov R.Sh. Problemy zakanchivaniija skvazhin s bokovymi stvolami // Neftjanoe hozjajstvo. 2001. № 11. S. 10-12.



# ИСТОРИЯ БУРЕНИЯ ГОРИЗОНТАЛЬНЫХ СКВАЖИН НА ПРИРАЗЛОМНОМ МЕСТОРОЖДЕНИИ

## HISTORY DRILLING HORIZONTAL WELLS AT A BURROUGHT DEPOSIT

Авторы: Гоюшов Санан Рахман оглы

Аннотация: Горизонтальные скважины позволяют достичь стабильного коэффициента нефтеизвлечения. Использование ГС требует за счет сокращения их общего числа на объектах значительно меньших (в 1,5–2 раза) капитальных вложений на бурение скважин при относительном росте (до 70%) стоимости каждой ГС за счет усложнения их конструкций. Технологии разработки нефтяных месторождений горизонтальными скважинами нашли применение и на месторождениях Западной Сибири, в частности, на Приразломном месторождении.

Ключевые слова: Западная Сибирь, Приразломное месторождение, горизонтальная скважина, бурение.

Annotation: Horizontal wells make it possible to achieve a stable oil recovery coefficient. The use of wells requires by reducing their total number at the facilities significantly less (1.5–2 times) capital investments for drilling wells with a relative increase (up to 70%) in the cost of each wells due to the complexity of their designs. Horizontal field oilfield development technologies have also been applied to fields in Western Siberia, in particular, to the Prirazlomnoye field.

Keywords: Western Siberia, Prirazlomnoye field, horizontal well, drilling.

Приразломное нефтяное месторождение открыто в 1982 году. По месторождению было составлено 11 проектных документов. По мере изучения строения месторождения и развития новых технологий проектные решения и подходы к разработке месторождения изменялись. В действующем проектом документе сохранены основные проектные решения предыдущих проектных документов: выделение восьми объектов разработки, бурение ННС и ГС с МГРП, бурение боковых стволов.

Горизонтальная скважина (ГС) – это скважина конечной длины, ось которой проходит между кровлей и подошвой пласта с углом наклона 80–100° относительно вертикали. ГС особенно эффективны при разработке трещиноватых коллекторов горизонтальной проницаемостью; при освоении залежей углеводородного сырья ограниченной площадью для установки бурового оборудования; для повышения нефтеотдачи пластов при дораработке месторождений на поздней стадии эксплуатации; при разработке продуктивных коллекторов в условиях интенсивного образования газового и водного конусов; локальных залежей углеводородного вещества и др.

Рассматривая Приразломное месторождение, за весь период разработки на этом месторождении пробурено 153 горизонтальные скважины. В период 1995–1998 гг. по объекту БС<sub>4-5</sub> в южной части было пробурено семь горизонтальных скважин (ГС): 6645Г, 6814Г, 6816Г, 6817Г, 6831Г, 6832Г, 6853Г. В период 2013–2017 гг. пробурено 138 горизонтальных скважин по объекту БС<sub>4-5</sub> со средней длиной ствола 1000 метров с ГРП в краевых зонах основной

залежи.

Начальные дебиты ГС пробуренных в 1998 г. оказались в несколько раз ниже дебитов скважин наклонно-направленных скважин. Основной причиной низких дебитов данных горизонтальных скважин является чрезвычайно высокая расчлененность участка и низкая проницаемость самого коллектора, что не было учтено по причине малоразвитых технологий бурения того времени. В целях повышения продуктивности горизонтальных скважин в разное время на них проводились операции по гидроразрыву пласта. По всем скважинам результаты проведения ГРП положительны — получен средний прирост дебита жидкости сопоставимый с дебитами ННС, обводненность по большинству скважин уменьшилась.

Необходимо отметить, что технологическая эффективность ГС на пластах БС<sub>4-5</sub> Приразломного месторождения не сопоставима с ННС с применением ГРП - средние значения начальных дебитов жидкости горизонтальных скважин выше по сравнению с дебитами наклонно-направленных скважин при практически равной обводненности.

### **Использованные источники**

1. Baishev B.T. i dr. Regulirovanie processa razrabotki neftjanyh mestorozhdenij. / B.T. Baishev / M., Nedra, 1978 г. - 243 s.
2. Bajmuhametov K.S., Timashev Je.M. K voprosu ob jeffektivnosti sistem zavodnenija produktivnyh plastov na mestorozhdenijah Bashkortostana. / K.S. Bajmuhametov, Je.M. Timashev // Trudy BashNIPIneft', vyp.87, 1993г., - s.48-56.
3. Galeev R.R. Povyshenie vyrabotki trudnoizvlekaemyh zapasov uglevodorodnogo syr'ja. /R.R. Galeev / Moskva, KUBKa, 1997 г. - S.352.

# АНАЛИЗ ТЕХНОЛОГИЧЕСКИХ РЕЖИМОВ РАБОТЫ СКВАЖИН ПЛАСТА БУ1-2 ЮРХАРОВСКОГО МЕСТОРОЖДЕНИЯ

## ANALYSIS OF TECHNOLOGICAL MODES OF WORK OF WELLS OF THE BU1-2 YURKHAROVSKY DEPOSIT

Авторы: Рахматуллин Рустам Юрисович

Аннотация: В данной научной публикации производится анализ технологических режимов эксплуатации скважин продуктивного пласта БУ1-2 Юрхаровского месторождения. Залежь разрабатывается на режиме естественного истощения, дальнейшее использование методов поддержания пластового давления (ППД) не планируется. Скважины эксплуатируются выше критического дебита, что обеспечивает вынос жидкой фазы. Работа скважин при достаточно высоких дебитах снижает риск гидратообразования.

Ключевые слова: газоконденсатная залежь, режим работы скважины, скорость потока, условия гидратообразования

Annotation: This scientific publication analyzes the technological operating modes of wells in the productive formation BU1-2 of the Yurkharovskoye field. The deposit is being developed under natural depletion mode; further use of reservoir pressure maintenance methods is not planned. Wells are operated above the critical production rate, which ensures the removal of the liquid phase. Well operation at sufficiently high flow rates reduces the risk of hydrate formation.

Keywords: gas condensate reservoir, well operation mode, flow rate, hydrate formation conditions

В 2003 году месторождение введено в промышленную разработку, Первоочередным объектом освоения являлась газоконденсатная залежь пласта БУ<sub>1,2</sub>[1-3]. Газоконденсатная залежь пласта БУ<sub>1,2</sub> была открыта в 1974 году первой глубокой поисковой скважиной 100.

Газоконденсатная залежь пласта БУ<sub>1,2</sub> залегает в интервале от – 1960-2417 м. Начальное пластовое давление по пласту составляет 23,0 МПа. Добыча газа и газового конденсата из продуктивных залежей неокормского горизонта (пласт БУ<sub>1,2</sub>) осуществляется в результате работы 19 скважин. Следует отметить, газоконденсатные залежи пласта БУ<sub>1,2</sub> характеризуются высокими фильтрационно-емкостными параметрами, что в значительной степени определяет уровень общей добычи УВ на Юрхаровском месторождении.

Для определения условий накопления жидкой фазы в ПЗП выполнен расчет критической производительности скважин обеспечивающей минимальные условия выноса влаги в зависимости от типа применяемых фонтанных труб. (рисунок 1).

Согласно расчету критический дебит газоконденсатных скважин отмечается на уровне значений:

- не менее 180 тыс. м<sup>3</sup>/сут для скважин, оборудованных НКТ диаметром 114 мм;
- не менее 400 тыс. м<sup>3</sup>/сут для скважин, оборудованных НКТ диаметром 168 мм;
- не менее 560 тыс. м<sup>3</sup>/сут для скважин, оборудованных НКТ диаметром 178 мм.



Рисунок 1 - Распределение скорости газоконденсатного потока на приеме НКТ в зависимости от производительности скважин

Как видно на графике средняя величина скорости потока газа на приеме НКТ составляет 9,6 м/с при минимальном и максимальном значении 7,2 (скв. 210) и 13,5 м/с (скв. 215). Следует отметить, фонд действующих скважин (IV объект) работает в условиях, обеспечивающих самоочистение забоев скважин [4].

Для оценки температурного режима добывающих скважин разрабатываемых газоконденсатные залежи пласта БУ<sub>1,2</sub>, ниже на рисунке 2 представлена кривая равновесных параметров гидратообразования.

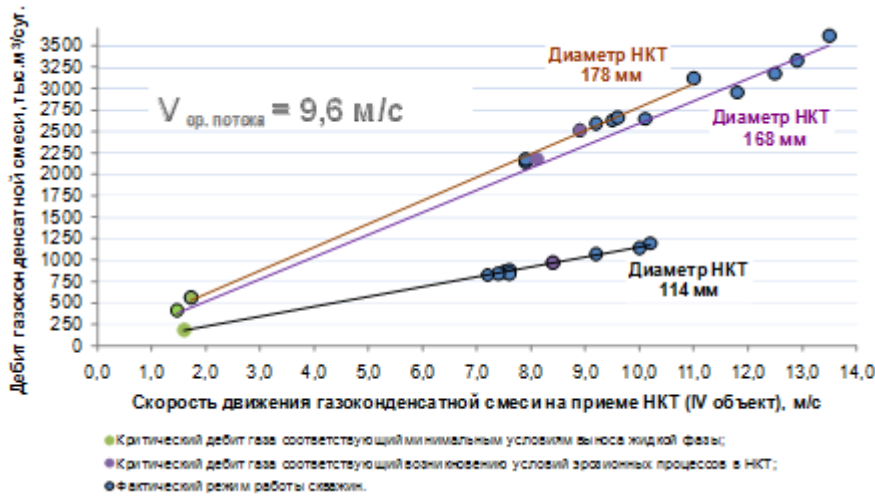

Рисунок 2 - Кривая гидратообразования

Согласно выполненному расчету образования гидратов для скважин, эксплуатируемых на пласт БУ<sub>1,2</sub> возможно в скважинах с давлением ниже 16,7 МПа и температурой на устье менее 24,0 °C. По факту устьевая температура выше расчетной и соответствует интервалу значений от 30,2 до 40,0 °C, что подтверждает отсутствие процесса гидратообразования при эксплуатации скважин (рисунок 2). На

месторождении для предотвращения осложнений при эксплуатации скважин в начальный период осуществляется подача ингибитора гидратообразования метанола [5]. Таким образом, за период эксплуатации скважин осложнения в работе скважин не отмечается. Применяемое оборудование обеспечивает ведение технологического процесса.

### **Литература:**

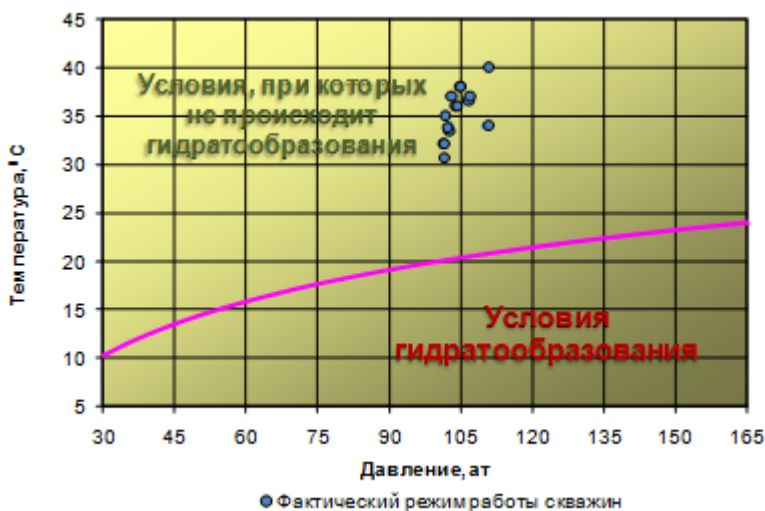
1. Алиев, З.С. Газогидродинамические исследования газовых и газоконденсатных скважин: Учебное пособие для вузов / З.С. Алиев, Л.В. Самуйлова. – М.: МАКС Пресс, 2011. – 340.
2. Алиев, З.С. Газогидродинамические основы исследования скважин на газоконденсатность / З.С. Алиев, Р.Н. Исмагилов. – М.: ООО «Издательский дом Недра», 2012. – 214 с.
3. Дейк, Л.П. Практический инжиниринг резервуаров / Л.П. Дейк; Пер. с англ. под ред. М.Н. Кравченко. – М.-Ижевск: Институт компьютерных исследований, НИЦ «Регулярная и хаотическая динамика», 2008. – 668 с.
4. Руководство по исследованию скважин / А.И. Гриценко и др. – М.: Наука, 1995. – 523 с.
5. Гуревич, Г.Р. Разработка газоконденсатных месторождений с поддержанием пластового давления / Г.Р. Гуревич, В.А. Соколов, П.Т. Шмыгля. – М.: Недра, 1976. – 184 с.

### **Bibliography:**

1. Aliev, Z.S. Gazogidrodinamicheskie issledovanija gazovyh i gazokondensatnyh skvazhin: Uchebnoe posobie dlja vuzov / Z.S. Aliev, L.V. Samujlova. – M.: MAKS Press, 2011. – 340.
2. Aliev, Z.S. Gazogidrodinamicheskie osnovy issledovanija skvazhin na gazokondensatnost' / Z.S. Aliev, R.N. Ismagilov. – M.: ООО «Izdatel'skij dom Nedra», 2012. – 214 s.
3. Dejk, L.P. Prakticheskij inzhiniring rezervuarov / L.P. Dejk; Per. s angl. pod red. M.N. Kravchenko. – M.-Izhevsk: Institut komp'juternyh issledovanij, NIC «Reguljarnaja i haoticheskaja dinamika», 2008. – 668 s.
4. Rukovodstvo po issledovaniju skvazhin / A.I. Gricenko i dr. – M.: Nauka, 1995. – 523 s.
5. Gurevich, G.R. Razrabotka gazokondensatnyh mestorozhdenij s podderzhaniem plastovogo davlenija / G.R. Gurevich, V.A. Sokolov, P.T. Shmyglja. – M.: Nedra, 1976. – 184 s.

# АНАЛИЗ И ВЫБОР ОПТИМАЛЬНОГО ВАРИАНТА РАЗРАБОТКИ

## ANALYSIS AND SELECTION OF AN OPTIMAL DEVELOPMENT OPTION

Авторы: Юсупов Заур Ниязмухаметович, Рахматуллин Рустам Юрисович

Аннотация: В данной работе приводятся три варианта разработки нефтяного месторождения. Определены базовые определяемые параметры, которые будут характеризовать разработку залежей – количество скважин, уровни добычи, коэффициенты извлечения нефти (КИН) и т.д. Основным инструментом расчета – гидродинамическое моделирование, т.к. упрощенные (эмпирические) не имеют высокой степени точности.

Ключевые слова: нефть, вариант разработки, коэффициент извлечения нефти, горизонтальная скважина

Annotation: In this paper, there are three options for developing an oil field. Number of wells, production, exploration, oil production (CIN), etc. The main calculation tool is hydrodynamic modeling, as simplified (empirical) do not have a high degree of accuracy.

Keywords: oil, development option, oil recovery coefficient, horizontal well

В административном отношении Мохтиковское нефтяное месторождение расположено в Нижневартовском районе Ханты-Мансийского автономного округа Тюменской области на границе с Томской областью (рисунок 1). Ближайшими населёнными пунктами являются крупный районный центр – г. Нижневартовск, расположенный в 60 км севернее и п. Зайцева речка, что в 15 км севернее района работ.



Рисунок 1 – Карта района

*1 вариант (утвержденный)*, предусматривает эксплуатацию залежи фактически пробуренным фондом с добуриванием северо-восточной части залежи по треугольной сетке. Система заводнения – невыдержанная семиточечная обращенная [1].

Предполагается бурение 14 скважин, в т. ч. 10 – добывающих скважин (в том числе одна горизонтальная), 4 – нагнетательных, бурение 7 боковых стволов (6 горизонтальных и 1 наклонно-направленного). Добыча нефти за расчетный период составит 7638,3 тыс. т, КИН – 0,386 (на государственном балансе – 0,392).

*2 вариант* разработки сохраняет проектные решения предыдущего варианта в районе северо-восточной части пласта Ю<sub>1</sub><sup>1</sup>, но предусматривает уменьшение скважин для бурения.

Предполагается бурение 4 скважин, в т. ч. 3 – добывающих скважин, одна нагнетательная, бурение 12 боковых стволов (11 добывающих и 1 нагнетательная) и 1 боковой ствол с горизонтальным окончанием. Добыча нефти за расчетный период составит 7758 тыс. т, КИН – 0,392 (на государственном балансе – 0,392).

Карта размещения проектного фонда приводится на рисунке 5.2.3.

*3 вариант (рекомендуемый)*, в целях оптимизации фонда скважин предыдущего варианта, предусматривается эксплуатация залежи фактически пробуренным фондом с бурением боковых стволов с горизонтальным окончанием [2].

Из скважин, достигших предельной обводненности и минимального дебита нефти, предусматривается забуривание 9 боковых стволов (в том числе 8 с горизонтальным окончанием), в зоны повышенной плотности запасов (ППЗ), выявленные по результатам ГГДМ. Для поддержания пластового давления планируется бурение под закачку 1 бокового ствола и перевод скважины 293 под нагнетание. Добыча нефти за расчетный период составит 7758 тыс. т, КИН – 0,392 (на государственном балансе – 0,392).

### **Литература:**

1. Лысенко, В.Д. Рациональная разработка нефтяных месторождений / В.Д. Лысенко, В.И. Грайфер. – М.: ООО «Недра-Бизнесцентр», 2005. – 607 с.
2. Медведский, Р.И. Оценка извлекаемых запасов нефти и прогноз уровней добычи по промысловым данным / Р.И. Медведский, А.А. Севастьянов. – СПб. : Недра, 2004, – 192 с.

### **Bibliography:**

1. Lysenko, V.D. Racional'naja razrabotka neftjanyh mestorozhdenij / V.D. Lysenko, V.I. Grajfer. – М.: ООО «Nedra-Biznescentr», 2005. – 607 с.
2. Medvedskij, R.I. Ocenka izvlekaemyh zapasov nefti i prognoz urovnej dobychi po promyslovym dannym / R.I. Medvedskij, A.A. Sevast'janov. - SPb. : Nedra, 2004, – 192 s.

# СИСТЕМА ХАССП И ПРЕИМУЩЕСТВА ЕЕ ВНЕДРЕНИЯ

## HACCP SYSTEM AND ADVANTAGES OF ITS IMPLEMENTATION

Авторы: Новоселова Татьяна Андреевна

Научный руководитель: Романенко Андрей Михайлович

Аннотация: В данной статье описывается система ХАССП, а также показаны преимущества ее внедрения на предприятиях. Также приведет пример и показан результат предприятий, которые применили систему ХАССП.

Ключевые слова: Принципы ХАССП, критические контрольные точки, риски

Annotation: This article describes the HACCP system and the benefits of implementing it in enterprises. An example will also be given and the result of enterprises that have applied the HACCP system will be shown.

Keywords: HASSP principles, critical checkpoints, risks

В современном мире огромное количество потребителей отдают предпочтение безопасности и качеству продукции, которую готовы приобрести, поэтому большинство организаций стараются направлять все свои силы и ресурсы на постоянное улучшение качества выпускаемого товара, чтобы оставаться конкурентоспособными на рынке товаров и услуг.

Для улучшенного контроля была создана система ХАССП, которая позволяет контролировать продукты на разных стадиях их производства, хранения и реализации, где возможно возникновение опасных ситуаций.

Изначально разработанная система использовалась в сфере космических разработок, но в 80-е годы она была поставлена на службу всем потребителям. В России же разработкой и регистрацией системы сертификации на основе системы ХАССП занялись в 2001 году, а с 1 июля 2013 года вступил в действие Технический регламент Таможенного союза (ТР ТС 021/2011) «О безопасности пищевой продукции». Благодаря нововведению, организации, работающие в пищевой промышленности, обязана разрабатывать и внедрять процедуры, основанные на принципах ХАССП.

Принципы ХАССП являются платформой для создания надежной системы менеджмента качества и включают в себя:

- анализ рисков;
- нахождение критических контрольных точек;
- установка критических пределов;
- процесс разработки процедур мониторинга для полного контроля каждой КТ;
- процесс разработки корректирующих действий;
- процесс разработки процедур проверки для подтверждения работоспособности и эффективности системы;
- процесс разработки документированных процедур регистрации данных.



Система уделяет особое внимание критическим контрольным точкам, в которых содержатся все виды рисков, поэтому с помощью этой системы предприятие может предотвратить, устранить или снизить эти риски до минимума.

Также система обладает рядом преимуществ, благодаря которым имеет большое признание в мире:

- быстрая и оперативная реакция на брак и отзыв продукции;
- документально подтвержденная безопасность производимого товара;
- повышенная ответственность персонала;
- повышенное доверие потребителей к продукции, которое влияет на продажу и прибыль организаций;
- снижение рекламаций;
- высокая репутация компании.

На сегодняшний день в мире среди ресторанов, которые внедрили систему ХАССП, большое количество находятся при 4-х и 5-ти звездочных гостиницах в разных точках мира и пользуются огромным спросом у большинства посетителей.

Также нельзя пройти мимо самой крупной и популярной сети быстрого питания «McDonalds». Компания внедрила свою систему пищевой безопасности, которая выстроена на принципах ХАССП, и с тех пор является самой популярной и надежной компании во многих странах.

На протяжении 30 лет их продукцию оценили уже 6,2 млрд. человек, что показывает эффективность системы и ее преимущества на мировом рынке.

Среди наших российских компаний, которые получили сертификаты ХАССП, можно выделить наиболее успешный ресторан «Планета Суши», сеть ресторанов «Бавария» и «Сушкофф».

Они являются гарантом качества, безопасности и уже много лет пользуются успехом среди большинства любителей японской кухни.

Таким образом, можно сказать, что система ХАССП - главная модель управления качеством пищевой продукции и мощный инструмент, который обеспечит её безопасность, потому что качество, в первую очередь, залог нашего здоровья. А чтобы взять контроль над всем производством пищевой продукции, в первую очередь необходимо адаптировать принципы ХАССП к производственным характеристикам своей организации и тогда успех не заставит себя ждать.

### **Список литературы:**

1. ТР ТС 021/2011 Технический регламент Таможенного союза "О безопасности пищевой продукции".
2. «Планета Суши» — сеть ресторанов " [Электронный ресурс]. -Режим доступа: <https://planetsushi.ru/>.
3. Бавария Рестораны " [Электронный ресурс]. -Режим доступа: <http://www.bavaria-rest.ru/>.
4. Санитарно-гигиенический контроль в "Макдоналдс" [Электронный ресурс]. -Режим доступа: <https://ria.ru/20090519/171536076.html>
5. ХАССП [Электронный ресурс]. -Режим доступа: <https://www.kpms.ru/Standart/HAССP.htm>.
6. НАССР: основные правила и понятия системы пищевой безопасности [Электронный ресурс]. -Режим доступа: <https://atf.ru/articles/obzory/haccp-osnovnye-pravila-i-ponyatiya-sistemy-pishchevoy-b>

ezopasnosti/.

# СОВЕРШЕНСТВОВАНИЕ ТЕХНОЛОГИИ КОМПЛЕКСНОЙ ПЕРЕРАБОТКИ ПЛОДОВ ОБЛЕПИХИ

*Авторы: Мустафаева Каният Камаловна*

К наиболее перспективным видам растительного сырья для производства высокоэффективных пищевых добавок относятся дикорастущие и выращиваемые в предгорных и горных районах плоды облепихи, ввиду того, что они содержат целый набор антиоксидантов, жиро-и водорастворимых витаминов, незаменимых микроэлементов и других, позитивных биологически активных соединений. На основании изучения химического состава разных сортов плодов облепихи, выявлены различия по содержанию белков, жиров и биологически активных веществ [1,2].

Известные традиционные способы выделения из плодов облепихи масла и сока малоэффективны и не позволяют в достаточной степени сохранить полезные свойства содержащихся в плодах облепихи биологически активных веществ. Это происходит из-за несовершенного технического обеспечения, ограниченной научной базы и отсутствия эффективных инновационных технологий переработки плодов облепихи [3,4].

Одной из актуальных задач перерабатывающей промышленности регионов Южного Федерального округа на современном этапе является рациональное использование плодов дикорастущей и культивируемой облепихи с максимальным сохранением в них ценных компонентов.

Выращиваемые на территории Дагестана плоды облепихи представляют собой уникальный вид плодового сырья из-за наличия облепихового масла с высоким содержанием каротиноидов и токоферола, легкоусвояемых углеводов, пищевых волокон, водо- и жирорастворимых витаминов, макро- и микроэлементов, ароматических веществ [2].

Следует учитывать то обстоятельство, что существующие традиционные способы переработки плодов облепихи основаны на извлечении масла из мякоти плодов и семян с использованием в качестве экстрагента подсолнечного масла, в то время как, ценные выжимки практически не используются. Это происходит из-за ограниченных сырьевых ресурсов облепихи, несовершенного аппаратного обеспечения ее переработки, недостаточной научной базы и отсутствия эффективных технологий комплексной переработки плодов облепихи.

Перечисленные проблемы целесообразно решать путем применения инновационных технологических приемов и прогрессивных аппаратно-технологических решений, позволяющих организовать низкотемпературную переработку плодов облепихи, не допуская при этом потерь ценных компонентов, содержащихся в свежих плодах.

В таблице 1 приведен химический состав свежесобранных плодов облепихи, заготовленных с дикорастущих и культивируемых в Дагестане растений.

**Таблица 1 - Информация о химическом составе плодов облепихи, произрастающей в Республике Дагестан (г на**

## 100г)

Показатели	Облепиха дагестанская	
	дикорастущая	Культивируемая
Сухие вещества, %	13,8	13,6
Белки, г	1,2	1,1
Незаменимые аминокислоты, г	0,4	0,37
Липиды, г	5,4	4,9
Незаменимые жирные кислоты, г	4,1	3,8
Углеводы, г	5,7	6,8
β-каротин, мг	2,6	2,4
Витамин С, мг	190	170
Витамин В <sub>6</sub> , мг	0,12	0,10
Биотин, мг	3,1	3,0
Пантотеновая кислота, мг	0,16	0,13
Рибофлавин, мг	0,05	0,04
Тиамин, мг	0,03	0,04
Фолиевая кислота, мкг	8	5,5
Витамин Е, мг	6,7	6,1

Как видно из данных таблицы 1 имеются существенные различия в химическом составе дикорастущей и культивируемой облепихи, произрастающей в Республике Дагестан. По содержанию витамина С, витамина Е, фолиевой кислоты, незаменимых жирных кислот – плоды дикорастущей облепихи превосходят аналогичные показатели культивируемой облепихи. Представленные в таблице данные важны для последующего сравнения состава продуктов, переработки плодов облепихи.

В то же время применяемые до настоящего времени технологические приемы переработки плодов облепихи, не отвечают современным требованиям экономии энергоресурсов, экологии и рыночной экономики.

В выполненной нами работе анализируется современное состояние переработки плодов облепихи в южных регионах страны. Для существующей технологии переработки плодов облепихи характерен низкий коэффициент использования сырья, высокие энергетические затраты и наличие большого количества неиспользуемых вторичных ресурсов.

К инновационным достоинствам совершенствованной линии переработки плодов облепихи, относится мойка плодов сатурированной водой с целью интенсификации процесса и снижения микробиологической обсемененности. С помощью сверхкритического CO<sub>2</sub> удаляется кутикулярный воск. Несмотря на сравнительно невысокий выход воска с поверхности плодов (от 0,04 до 0,1 %) он высоко востребован в косметической промышленности. Кратковременная обработка плодов импульсным сверхвысокочастотным полем позволяет повысить проницаемость кожицы плодов и увеличить выход сока. Обработка подготовленных плодов на ленточном прессе позволяет увеличить выход сока от 64 до 70 % с содержанием сухих веществ 12-14 %.

К прорывным, инновационным техническим решениям относится предложенный авторами способ сушки выжимок плодов облепихи с помощью СВЧ-воздействия, когда помощью магнетрона возбуждается ИЭМП СВЧ частотой  $2700 \pm 50$  МГц, мощностью от 400-500 Вт и продолжительностью 1,0-2,0 мин.

Полученный облепиховый сок пастеризовали по известной технологии [2] профессора Джаруллаева Д.С. в СВЧ-камере, с использованием многоэтажной кюветы.

В таблице 2 представлен химический состав облепихового сока, полученного из культивируемых и дикорастущих плодов облепихи Дагестана.

Таблица 2 – Химический состав облепихового сока

Показатели	Облепиха дагестанская			
	Дикорастущая		Культивируемая	
	традиц. способ	предлаг. способ	традиц. способ	предлаг. способ
Вода, г	80,9	80,9	84,3	84,3
Белки, г	0,4	0,4	0,5	0,5
Жиры, г	3,1	3,3	3,4	3,6
Углеводы, г	4,1	4,2	4,3	4,6
Зола, г	0,4	0,4	0,4	0,4
Витамин С, мг	198	230	234	280
β-каротин, мг	3,9	4,4	4,1	4,8
Фруктоза, г	6,9	1,2	7,1	7,2
Глюкоза, г	3,2	3,6	6,7	6,9
Сахароза г	0,2	0,2	0,3	0,3
Пектин, г	0,3	0,3	0,4	0,4
Полифенольные соединения, мг	366,5	377,0	386,4	388,3
Флавоны и флавонолы (в пересчете на рутин), мг	190,7	199,8	203,7	210,0
Винная кислота, г	0,03	0,03	0,5	0,6
Лимонная кислота, г	следы	следы	0,01	0,01
Щавелевая кислота, г	следы	следы	0,01	0,01
Яблочная кислота, мкг	0,5	1,5	0,7	1,4

Приведенные в таблице 2 данные свидетельствуют о высокой сохранности в составе облепихового сока витамина С, β-каротина и углеводов по сравнению с исходным химическим составом плодов облепихи (таблица 1).

После отжима сока остаются выжимки, которые, сушат, извлекают экстрактивные вещества жидким CO<sub>2</sub> и получают пищевую добавку с размером частиц 50-60 мкм путем резкого сброса

давления (взрыва) от 6,4 до 0,1 МПа в экстракционном аппарате.

Апробация усовершенствованной технологии проведена на Касумкентском консервном заводе и экстракционном заводе ООО «Компания Караван». Продукты переработки плодов облепихи рекомендовано использовать в качестве функциональной добавки для новых рецептур комбинированных соков, напитков, йогуртов, хлебобулочных изделий [2].

#### ЛИТЕРАТУРА

1. Юнусова, Ф.М. Содержание биологически активных веществ в плодах облепихи Дагестанских популяций / Ф.М. Юнусова, А.Ш. Рамазанов, К.М. Юнусов // Химия растительного сырья. Барнаул. - 2009. - вып. 1. - С.109-111.
2. Мустафаева К.К. Совершенствование технологии переработки плодов облепихи, произрастающей в Республике Дагестан, с использованием инновационных технологических приемов. Автореф. дис. к.т.н. Краснодар: КубГТУ, 2013. -24с.
3. Коробицын В.С., Касьянов Г.И. Извлечение ценных компонентов из растительного сырья методами до- и сверхкритической CO<sub>2</sub>-экстракции Краснодар: КубГТУ, изд. Дом-Юг, 2010. - 132 с.
4. Патент РФ №2034015 МПК С 11 В 9/02, А 23 N 1/00 **Линия для переработки ягод облепихи** / Андропова О.И., Квасенков О.И., Андропова О.И., Касьянов Г.И. Заявка № 93044234/13, заявлено 03.09.1993. Опубликовано 30.04.1995.

# БИОМЕХАТРОННЫЙ ПРОТЕЗ КИСТИ ГИБРИДНАЯ СИСТЕМА УПРАВЛЕНИЯ НА ОСНОВЕ ЭМГ И ЭЭГ

## BIOMECHATRONIC HAND PROSTHESIS HYBRID CONTROL SYSTEM BASED ON EMG AND EEG

Авторы: Лысенко Алексей Федорович, Хашев Денис Рустамович

Аннотация: В данной статье рассматриваются различные существующие методы построения системы управления протезом кисти на основе электромиографии и электроэнцефалографии. Обсуждаются плюсы и минусы этих систем, а также растущая проблема неадекватности существующих систем управления. В статье также выдвигается гипотеза для решения поставленной задачи, но в то же время автор гипотезы акцентирует внимание на возможных трудностях реализации этой гипотезы.

Ключевые слова: система управления, биомехатронный протез кисти, электроэнцефалография, электромиография, методы искусственного интеллекта

Annotation: This article reports on various existing methods for constructing a prosthetic arm control system based on electromyography and electroencephalography. Discusses the pros and cons of these systems and the rising problem of inadequacy of existing control systems. The article also put forward a hypothesis to solve the problem raised, but at the same time, the author of the hypothesis focuses article on the possible difficulties in the implementation of this hypothesis.

Keywords: control system, biomechatronic hand prosthesis, electroencephalography, electromyography, artificial intelligence methods.

### **Foreword:**

In the modern world there is no place for such problems as the inferiority of a person who has lost a limb. Scientists and experts in the field of medicine and engineering have formed a community of people involved in prosthetics. The aim of such a community is to help patients with amputation of limbs to feel adequate again. Experts create companies for the mass production of prosthetic products, and scientists around the world help to improve this product by bringing the mechanism closer to a realistic limb [1,2].

According to statistics, among 100,000 children aged 0-17 y.o., in 2005 15% of children with amputation of a limb were accounted for, in 2010 - 10.2%, 2013 - 9.7%, 2014 - 9.9%, 2015 - 9.5% [3]. Children are our future, and these statistics indicate a further annual loss of an average of 10% due to the inferiority of the new generation in the intellectual and industrial development of the world. The task of today's generation is to help this layer of the population to feel united with society.

In this article we consider one of the urgent problems in the field of prosthetics and try to put forward a number of hypotheses that should lead to an answer to the problems raised.

### **Formulation of the problem:**

An important point in creating a prosthesis is to create a high-quality control system, because this

place is the point of interaction between the living and the nonliving. Scientists from different countries have devoted multiple articles and practical works in the field of creating a perfect prosthesis management system [4,8,10] to this issue. Among the many solutions to this problem, one can see how researchers are looking for their answer in various fields of science from mechanics to human neurophysiology. But you can observe the main 2 rows of scientists: the first, who are looking for an answer to improve the existing standard control system built on electromyography; and the second, who go towards the unknown and try to find the answer in building a new prosthesis control system based on electroencephalography. Let's look at each method in more detail. We'll clarify right away that in this article and our subsequent scientific works we will consider a non-invasive method of signal registration using sensors from a patient, therefore, the considered scientific works are also based on the same method.

Speaking about electromyography as the basis of current control systems, it is necessary to understand that this system as a whole is formed on the registered signals from the patient's muscles, where, with a reduction in the fiber group, changes in current from 0.6 to 3.0 mA and voltage from 0.2 to 1 are observed, 7  $\mu$ V. The control system data consists of sensors registering signals from the patient, a processing module with a set of software filters for signal cleaning, and a decision module based on reference images of ideal signals [5,6,7].

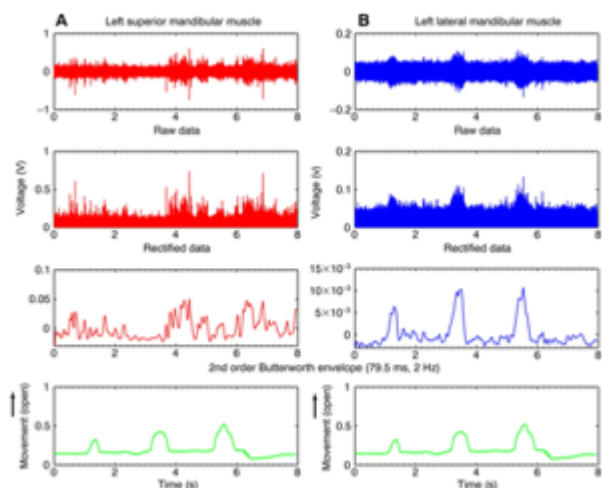

Figure 1. Graphs of the signals of contraction of 2 muscle groups taken using EMG.

In Figure 1, you can observe the process of filtering two signals from different muscle groups and comparing them with the ideal control signal. First, the signal from the sensor is obtained, then the signal goes through 2 stages of filtering, where it is eventually converted into a monochrome signal without noise. It was these actions that were carried out with the red and blue signals shown in Figure 1. Next, the signals are checked against the graph of the ideal control signal, green. The coincidence in the voltage spikes of the blue graph with the green signal shown below tells us about the recognition of movement and the definition of one of the commands. However, in this paper there are a number of subtleties. To begin with, the number of recognition of various types of grip according to recent calculations is 13-15 grips [9]. This amount is enough to implement most of the human activity, however, the overall quality of recognition of these types of grip in such systems is currently 78%. The duration of such signals lasts about 20-25 ms, and the process of fixing, transmitting, filtering, recognizing, determining and realizing the movement of the prosthesis itself increases the time of the whole process, creating a delay and turning it into a painful 7-9 sec response. Many patients are willing to put up with such delays. But we are talking about the usefulness of a person, which means that while driving or any other emergency, the patient is



obliged to take action in a split second. Time and quality of recognition are the enemy of such control systems.

If we consider a typical EEG-based prosthesis control system, then it consists of a registration module receiving EEG signals from the patient; processing module with built-in filters to clean the signal from noise, from artifacts that store patterns of images of ideal signals; a rating generating comparison module used to identify the most likely movements or to decide on the truth of the movement performed by the patient. The signals caused by various stimuli emanate from various areas of the brain and vary greatly in frequency range and amplitude [11,12].

To determine the nuances in the difference in frequency ranges and amplitudes, we need to consider the process of signal registration in more detail.

The location of the electrodes in such processes is usually carried out according to the scheme 10-20 recommended by the International Federation of electroencephalography and clinical neurophysiology. These numbers 10 and 20 indicate that the distance between the electrodes should be 10% - 20% of the length of the line connecting two such reference points as nasion (nose bridge) and anion (occipital protuberance) [13].

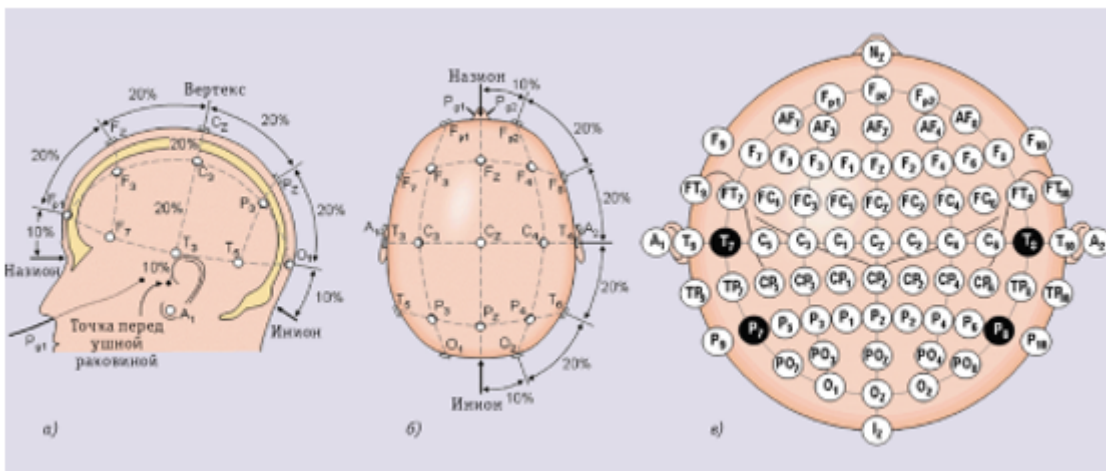

Figure 2. Arrangement of EEG electrodes.

Figure 2a and 2b shows the standard arrangement of 21 electrodes, and figure 2c shows the arrangement of 75 electrodes. This circuit is an extended electrode circuit that provides high spatial resolution, which improves the accuracy of recognition of control signals for various parts of the body. It is important to understand that to determine the type of grip and movement of the hand, we need to record the readings of only a specific part of the brain. In Figure 3, we can observe that the region of interest to us is located in the left and right hemispheres in the middle plane of the precentral gyrus of the brain and the cortical part of the analyzer of the general sensitivity of a person.

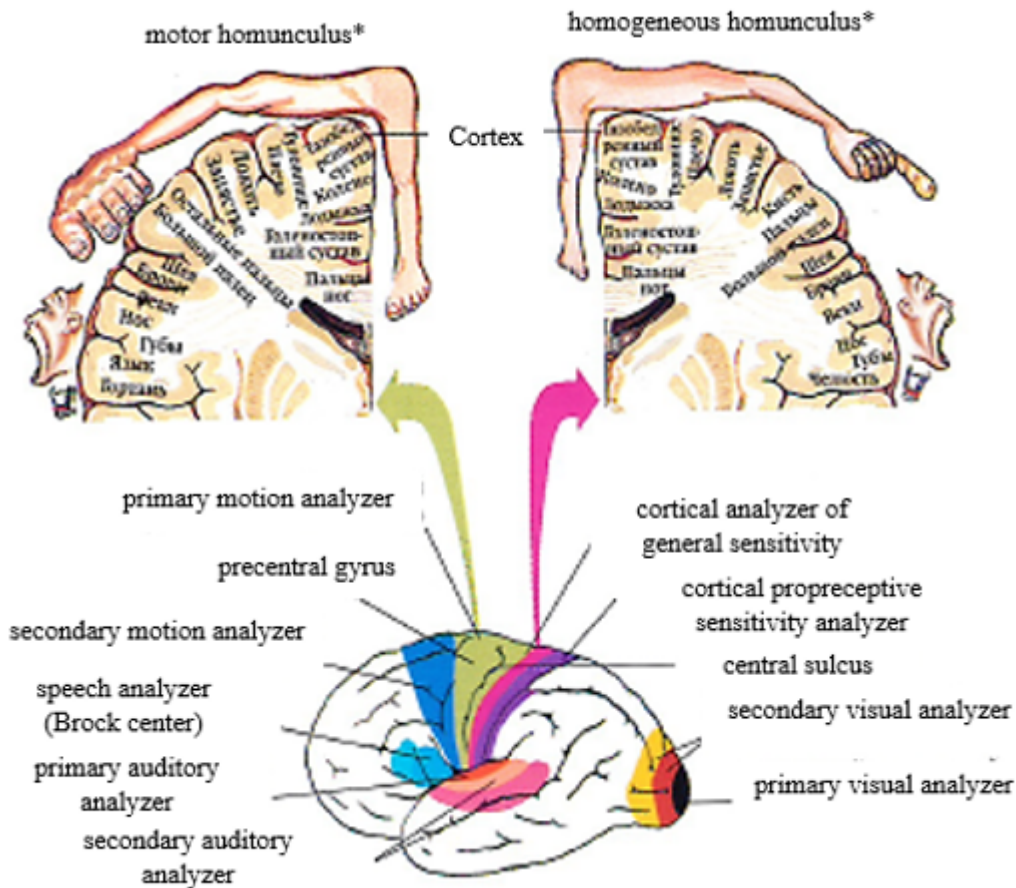

Figure 3. Areas of the brain responsible for various parts of the body.

The most significant brain activity corresponds to a range from 0.5 to 40 Hz, inclusive. There are five main rhythms distinguished in the EEG signal: delta, theta, alpha, beta and gamma. The peak voltage values of such EEG signals are about 100  $\mu\text{V}$  when measured on the scalp and about 1-2 mV when measured directly on the surface of the brain [14,15].

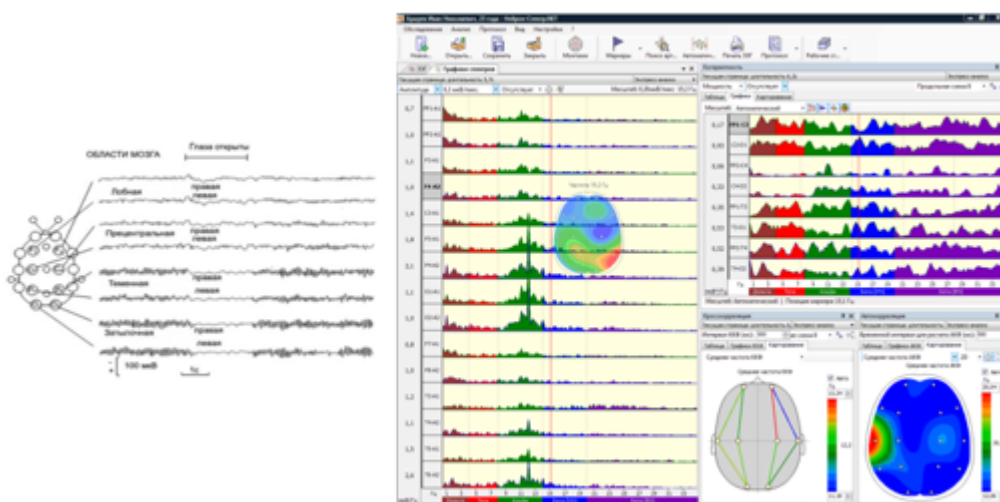

Figure 4. Electroencephalogram using a concentrated analysis of the cerebral cortex in areas responsible for the human motor apparatus

So, for example, in Figure 4, using the extended electrode circuit, but at the same time, collecting the signal only from the zones of the hemispheres in the middle plane of the precentral gyrus of the

brain and the cortical part of the analyzer of the general sensitivity of a person, we can fix that the speed of the signal at different rhythms goes from 5 up to 300 ms. Such a big difference allows us to make consistent verification of the signal and improve the quality of determining the type of hand grip we need. However, in such systems there is a clear problem, if you increase the recognition rate of the image, bringing it closer to the flow rate in the EMG, there is a decline in the quality of recognition of the grip. As a result, such systems have a high speed of detecting the image of the hand movement itself, but suffer from the accuracy of recognizing the type of movement.

In the course of a general analysis of both systems, we can conclude that not one of the systems can give the full probability of recognizing the type of grip. The electromyography method currently has a high quality signal recognition, but does not have small time indicators. The electroencephalogram method, on the contrary, has a low recognition rate, however, the quality of determining the type of grip is only 43%.

### Solution Concept / Hypothesis:

Against the background of such obvious drawbacks and advantages of the two systems, a hypothesis is created about the creation of a mixed prosthesis control system based on two previously presented methods. The hypothesis is based on the fact that, using a high signal speed due to the electroencephalogram method, we can build a prediction system for prosthesis control processes, and the electromyography method can not be overloaded with the signal verification time interval and can only be used to improve the quality of grip recognition. However, the question immediately arises of how to build the structure of interconnections, what lies in the core of decision-making, which of the systems has a high level of prioritization, and on what to base the motion prediction system. Figure 6 shows the concept of a mixed control system, where the nuclear process of the forecasting and decision-making system is taken as the basis.

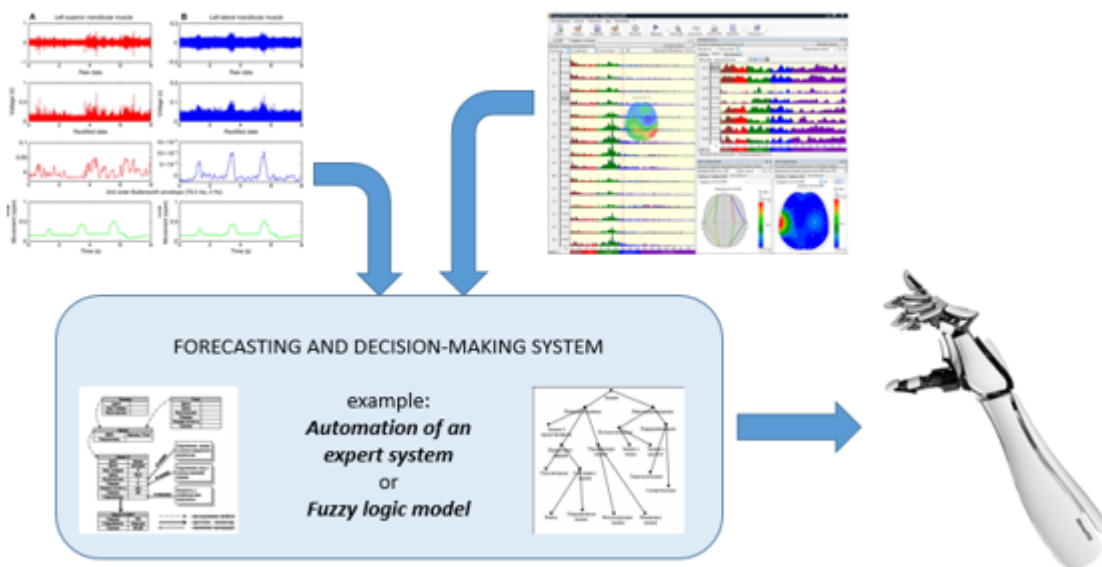

Figure 6. The concept of a mixed prosthesis management system based on a forecasting and decision making system.

The methods of artificial intelligence are considered as the construction of core processes, but it is not yet clear how this or that method will behave, we will focus on two methods: expert systems and fuzzy logic. These methods have the following characteristics: lack of hasty conclusions; issuing an

optimal solution; unlimited knowledge base sizes; simplicity in execution.

## **Conclusion:**

Our team of researchers has already begun to develop this system, but it is worth noting that during the course of work we encountered some difficulties in synchronizing processes. The first important point in the problem that arises is the lack of consideration of the reaction time of a person. This parameter is the time it takes for a person from the moment the incident was recorded to the moment of the response, and it is equal, on average, from 100 to 180 ms. So, from the moment of recognition of the electroencephalogram system to the moment of recognition of the electromyography system, a delay appears that increases the duration of the system's response.

Another problem is the difficulty in filtering the signals both at the stage of the EMG signal system and at the stage of the EEG signal system. Everything has an effect: the level of tissue damage, the thickness of the fat and skin, the abundance of the hair.

Of course, the developed system is also required in statistical analysis on a large number of respondents. A similar step in this research is essential to achieve stable results of use regardless of the patient.

In conclusion, it is worth noting that this hybrid prosthetic control system is difficult to implement, and often for professional people it seems unattainable. However, if we collect all the works of scientists and empirically try to compile the material into a single system, this will allow us to bring the prosthesis management system to a new stage.

## **Reference:**

1. Metzger, A., Dromerick, A., Holley, R., Lum, P.: Characterization of compensatory trunk movements during prosthetic upper limb reaching tasks. *Arch. Phys. Med. Rehabil.* 93(11), 2029-2034 (2012)
2. McFarland, L., Hubbard, S., Heinemann, A., Jones, M., Esquenazi, A.: Unilateral upper-limb loss: satisfaction and prosthetic device use in veterans and service members from Vietnam and OIF/OEF conflicts. *J. Rehabil. Res. Dev.* 47, 299-316 (2010)
3. FEDERAL STATE STATISTICS SERVICE (Rosstat) HEALTH CARE IN RUSSIA 2017, Statistical Bulletin, Moscow 2017, p. 70
4. S. POO, K. Sundaraj "Design and Development of a Low Cost EMG Signal Acquisitions Systems Using Surface EMG Electrode" Asia Pacific Conference on Circuits and System (APCCAS), 2010, p. 24-27
5. Liu, Y.w., Feng, F., and Gao, Y.f. (2014). Hit prosthetic hand based on tendon-driven mechanism. *Journal of Central South University*, 21, 1778-1791.
6. Dhillon, GS and Horch, KW (2005) Neural sensory feedback and control of a prosthetic arm, *IEEE Transactions on Neural Systems and Rehabilitation Engineering* 13, 468-472.
7. Carrozza, MC Persichetti, A Laschi, C Vecchi, F Vacalebri, P Tamburrelli, V Lazzarini, R and Dario, P (2005) A novel wearable foot interface for controlling robotic hands, 2005 IEEE/RSJ International Conference on Intelligent
8. Robots and Systems (IROS 2005), 2010 - 2015. DARPA <http://www.darpa.mil/dso/solicitations/prosthesisPIP.htm> [accessed 3/4/20]
9. Clark A (2013) Whatever next? Predictive brains, situated agents, and the future of cognitive

- science. *Behav Brain Sci* 36:181-253
10. Feinberg TE, Mallatt J (2016) The nature of primary consciousness. A new synthesis. *Conscious Cogn* 43:113-127
  11. Sherman SM (2016) Thalamus plays a central role in ongoing cortical functioning. *Nat Neurosci* 19:533-541
  12. Tononi G, Boly M, Gosseries O, Laureys S (2016a) The neurology of consciousness: an overview. In: Laureys S, Gosseries O, Tononi G (eds) *The neurology of consciousness*, 2nd edn. Academic Press, San Diego, pp 407-461
  13. Tononi G, Boly M, Massimini M, Koch C (2016b) Integrated information theory: from consciousness to its physical substrate. *Nat Rev Neurosci* 17:450-46
  14. H. van Hateren (2019) A theory of consciousness: computation, algorithm, and neurobiological realization, *Biological Cybernetics* (2019) 113:357-372
  15. Nan Bu, Masaru Okamoto, Toshio Tsuji, (2009) A hybrid motion classification approach for EMG - based Human -robot interfaces using Bayesian and neural networks, *IEEE Transaction on robotics*, vol. 25, no. 3

# ФАКТОРЫ, ВЛИЯЮЩИЕ НА ИЗНОС ХОДОВОЙ ЧАСТИ ГУСЕНИЧНЫХ МАШИН И СПОСОБЫ УВЕЛИЧЕНИЯ РЕСУРСА ЭЛЕМЕНТОВ ХОДОВОЙ ЧАСТИ

## FACTORS INFLUENCING THE WEAR OF THE CHASSIS OF THE TRACKED MACHINES AND METHODS OF INCREASING THE RESOURCE OF ELEMENTS OF THE CHASSIS

Авторы: Яикбаев Гамид Магомедович

Аннотация: Статья посвящена актуальной проблеме в процессе эксплуатации дорожно-строительных машин. В данной статье рассмотрим факторы, влияющие на износ ходовой части гусеничных машин и способы увеличения ресурса элементов ходовой части.

Ключевые слова: абразивное воздействие, грунтозацеп, гусеничная цепь, башмак, ведущее колесо, направляющее колесо

Annotation: The article is devoted to an urgent problem during the operation of road-building machines. In this article, we consider the factors affecting the wear of the chassis of tracked vehicles and ways to increase the life of the elements of the chassis.

Keywords: abrasive action, lug, track chain, shoe, drive wheel, steering wheel

### **Факторы, влияющие на износ ходовой части**

Все узлы и детали ходовой части гусеничных машин рассчитаны на работу в составе единого механизма. Взаимосвязаны и процессы их износа: износ одного из компонентов будет определенным образом влиять на все прочие детали и узлы механизма.

Именно поэтому настоятельно не рекомендуется эксплуатировать в составе одного ходового механизма новые и изношенные детали. В результате совместной работы и срок службы новых деталей существенно сократится, и износ старых деталей ускорится.

Факторы, влияющие на срок службы всего ходового механизма и темпы износа его узлов и деталей можно условно разделить на три группы – объективные (неуправляемые), субъективные (управляемые) и частично управляемые.

Объективные факторы связаны с характеристиками опорной поверхности, на которой работает машина. На ресурс ходового механизма оказывают значительное влияние следующие характеристики опорной поверхности: абразивное воздействие, ударные нагрузки, способность грунта к налипанию и степень влажности. Также оказывают влияние температура окружающей среды и наличие химически активных веществ.

### **Абразивное воздействие**

Сочетание типа грунта и текстуры обуславливает его абразивное воздействие.

**Текстура грунта** – это соотношение частиц разного размера, содержащихся в грунте данного типа. Текстура определяет уровень абразивного воздействия данного грунта. Простейший способ оценить абразивные свойства грунта – это растереть щепотку его между пальцами.

Еще один важнейший фактор, определяющий абразивные свойства грунта наряду с текстурой, – это влажность. Влага может усиливать абразивное воздействие, превращая грунт в «шлифовальную пасту», особенно если влаги столько, что грунт превращается в жидкую грязь. Влага также усиливает налипание грунта, который сильнее набивается в зазоры между деталями ходового механизма. Подробнее этот процесс будет описан ниже.

Результаты абразивного воздействия грунта лучше всего заметны по износу гусеничных звеньев, так как на износ других деталей кроме абразивного воздействия оказывают влияние и прочие факторы.

### **Уровень абразивного воздействия**

1. Высокий – влажные грунты, содержащие большое количество твердых и острых частиц песка.
2. Средний уровень – слегка увлажненные грунты, наподобие ила или глины, содержащие небольшое количество округлых песчаных частиц или фрагментов скальных пород.
3. Низкий уровень – сухой илистый и глинистый грунт, не содержащий фрагментов скал и песка. Обычно этот грунт становится скользким при увлажнении и при достаточном содержании влаги приобретает консистенцию пасты.

### **Ударные нагрузки**

Величина ударных нагрузок проще всего оценивается по степени проникновения грунтозацепов в грунт. Воздействие высоких ударных нагрузок может быть ослаблено путем уменьшения скорости движения машины и использования самых узких из возможных гусеничных башмаков. Кроме того, величина ударных нагрузок определяется массой машины, но этот параметр не может регулироваться.

### **Уровень ударного воздействия**

Грунты классифицируются по уровню ударного воздействия на ходовую часть гусеничной машины следующим образом:

1. высокий – недоступные для проникновения грунтозацепов или допускающие лишь слабое проникновение грунты с большим количеством «препятствий» (кочек и впадин) величиной более 15 см, создающие также высокие «скручивающие» нагрузки на гусеничные цепи. Высокие ударные нагрузки при горных работах создают такие препятствия, как глыбы смерзшегося грунта и обломки скал. Лесозаготовки также следует отнести к категории работ с высокими ударными нагрузками – их создают пни и

бревна.

2. средний – такие грунты допускают частичное, но неравномерное внедрение грунтозацепов, содержат осколки скал размером менее 15 см, которые могут создавать умеренные «скручивающие» нагрузки на гусеничные цепи;
3. низкий – грунты, допускающие полное внедрение грунтозацепов, благодаря чему масса машины распределяется по всей плоскости большого числа башмаков.

Ударные нагрузки оказывают явное воздействие на элементы конструкции ходового механизма. Чаще всего возникают трещины, разрушения, изгибы, выкрашивание, задиры и увеличение зазора между пальцем/ втулкой. Обычно машины, оборудованные башмаками с одним грунтозацепом, больше страдают от воздействия высоких ударных нагрузок по сравнению с машинами, оснащенными плоскими башмаками или башмаками с несколькими грунтозацепами.

### **Способность грунта к налипанию**

Налипающими считаются грунты, способные прилипнуть или набиваться вокруг движущихся деталей. Это явление оказывает на ходовой механизм следующие воздействия:

1. Может привести к неправильному зацеплению деталей, вызывая заедание гусеничной цепи, высокие нагрузки на детали ходового механизма, взаимное влияние деталей друг на друга и существенное увеличение интенсивности износа. Типичный пример этого воздействия – расхождение расстояния между зубьями ведущего колеса и осями втулок гусеничной цепи вследствие набивания грунта между зубьями колеса или между башмаком и втулкой. В некоторых случаях набившийся грунт может препятствовать вращению катков, и звенья скользят по каткам, в результате трения геометрия катков нарушается, на них возникают плоские участки;
2. В результате набивки грунта еще больше увеличивается износ под воздействием содержащихся в нем абразивных частиц. Это означает, что детали ходового механизма тем больше будут плавно шлифоваться, чем дольше они будут взаимодействовать с этим абразивным составом;
3. Наиболее серьезным последствием набивки грунта является «увеличение» диаметра ведущего и направляющего колес вследствие накопления грунта во впадинах между зубьями и увеличение натяжения гусеничной цепи, которое может привести к внезапному сходу цепи с зубьев колес.

Накапливающиеся в зазорах грунты разделяются на выдавливаемые и невыдавливаемые. Первые – это грунты, которые во влажном состоянии могут быть удалены из зазоров между деталями. Грунты, относящиеся ко второй категории, не могут быть удалены из зазоров без демонтажа деталей ходового механизма.

Процесс набивки грунта в зазоры ходовой части невозможно контролировать, однако, выполняя следующие рекомендации, можно уменьшить его вредное воздействие.

1. Поддерживание правильного натяжения гусеничной цепи, регулировку следует



- проводить так часто, как требуется по условиям работы на грунтах данного типа.
2. Чистка от налипшей грязи детали ходового механизма как можно чаще, в идеале – после каждой смены.
  3. При возможности и только в случае постоянной работы в мягком пластичном грунте устанавливать специальные колеса или секторы, предназначенные для работы в снегу и грязи. Эти детали отличаются уменьшенной шириной основания зубьев для того, чтобы увеличить удельное давление на налипающий материал и выдавливать его из промежутков между зубьями. Следует принять к сведению, что использование этих деталей на других грунтах или в иных условиях работы (для которых они не предназначены) приведет к ускоренному износу колеса и наружных поверхностей втулок гусеничной цепи.
  4. Установка башмаков с центральными (разгрузочными) отверстиями, через которые выдавливается грязь.

### **Влияние температуры окружающей среды**

Температура окружающей среды и обрабатываемого материала может оказывать отрицательное влияние на узлы ходового механизма, особенно в экстремальных ситуациях. Под действием чрезмерно высоких температур (например, при работе машин на металлургических комбинатах) упрочненные стали могут терять свои свойства, в частности, износостойкость и прочность, а уплотнения – разрушаться.

При температурах ниже 0 °С грунт замерзает и ударные воздействия на ходовой механизм машины усиливаются. Также при низких температурах в зазоры между деталями может набиваться такой грунт, который в теплое время не задерживается в зазорах.

При очень низких температурах, близких к –40°С, может увеличиваться хрупкость стали (уменьшается эластичность или устойчивость к растрескиванию). Резиновые уплотняющие кольца и манжеты могут затвердеть, что приведет к вытеканию смазки.

Смазочные материалы при низких температурах загустевают, что может стать причиной масляного голодания в закрытых шарнирах с жидкой смазкой у гусеничных цепей и в подшипниках катков и направляющих колес. Недостаток смазки приводит к быстрому разрушению узлов трения. Поэтому при низких температурах рекомендуется увеличивать нагрузку постепенно, чтобы ходовой механизм «прогрелся» и смазка начала поступать к трущимся поверхностям.

### **Влияние рельефа местности**

Кроме характера эксплуатации большое значение имеет рельеф местности, где работает машина. В результате изменений рельефа меняется развесовка машины и нагрузка на различные части ходового механизма.

Движение вниз по склону (рис.1(1)). Большая часть веса действует на переднюю часть машины, износ передних катков идет более интенсивно. Однако, благодаря особенностям конструкции гусеничной цепи при движении вниз уменьшается износ колес и втулок цепи. Поэтому движение вниз предпочтительно для гусеничной машины.

Движение вверх по склону (рис.1(2)). Масса машины перераспределяется к задней части, усиливается износ задних катков и поверхностей зубьев колес и втулок цепи, работающих при переднем ходе. Такое положение для гусеничной машины хуже, чем движение вниз.

Движение с боковым наклоном (рис. 1(3)). Большая часть массы машины приходится на сторону, находящуюся ниже по склону. Увеличивается износ находящихся с этой стороны боковых направляющих поверхностей звеньев, боковых поверхностей катков и направляющих колес, торцов втулок гусеничной цепи и боковых поверхностей башмаков.

Работа на вершине гряды (рис. 1(4)). В таком положении самые высокие нагрузки приходятся на элементы, обращенные к внутренней части машины, т. е. к ее продольной оси. Усиливается износ внутренней части звеньев, внутренних краев башмаков и рабочих поверхностей катков и направляющих колес. В экстремальных случаях значительно усиливается износ внутренних поверхностей ведущих колес и соответствующих им частей втулок гусеничной цепи.

Движение по впадине (рис. 1(5)). Большая часть нагрузки приходится на наружные (обращенные наружу) части деталей ходового механизма. Усиливается износ наружных частей звеньев, наружных краев башмаков и обращенных наружу рабочих поверхностей катков и направляющих колес. В экстремальных случаях значительно усиливается износ наружных поверхностей ведущих колес и соответствующих им частей втулок гусеничной цепи.



Рисунок 1. Примеры движения в зависимости от рельефа местности

### **Влияние характера эксплуатации**

Термин «характер эксплуатации» часто используют неправильно, подразумевая характеристики опорной поверхности, по которой движется машина. На самом деле «характер эксплуатации» означает, какую работу выполняет машина. Ниже описан характер износа и иных воздействий на элементы конструкции ходового механизма при выполнении гусеничной машиной наиболее распространенных видов работ.

*Снятие и перемещение грунта бульдозерным отвалом.*

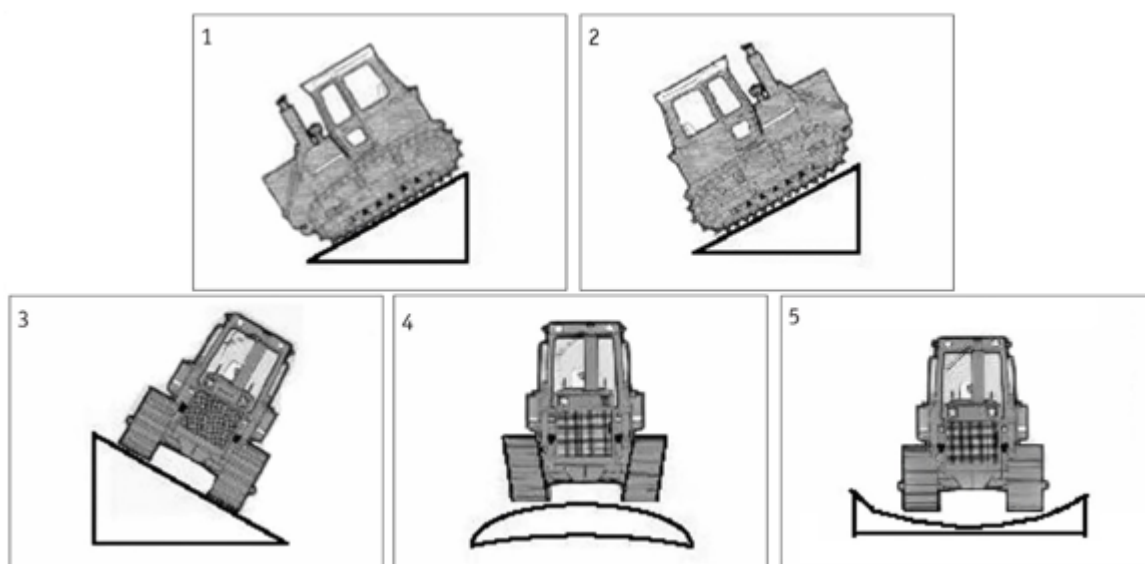
При такой работе большая часть нагрузки приходится на переднюю часть машины, ускоряется износ передних катков и направляющих колес.

*Погрузка.*

При внедрении в грунт и наполнении ковша большая часть нагрузки действует на задние катки гусеничного погрузчика. При перемещении ковша с грунтом основная нагрузка приходится на передние катки. Вследствие этого обычно ускоряется износ передних и задних катков, тогда как средние катки изнашиваются меньше.

*Рыхление и буксировка.*

При таких работах основная нагрузка приходится на заднюю часть машины, ускоряется износ задних катков. В наиболее тяжелых случаях значительно усиливается износ ведущих колес и втулок гусеничной цепи.

*Выемка грунта гидравлическим экскаватором.*

Нагрузка действует попеременно то на одну сторону машины, то на другую, в результате повышенному износу подвергаются наружные элементы деталей ходового механизма. В какой-то степени это явление напоминает «движение по впадине», хотя при выемке грунта темп износа гораздо меньше, поскольку машина при работе в основном стоит на месте.

Кроме описанных выше факторов немаловажную роль в отношении ресурса ходовой части гусеничных машин играют и такие факторы, как: степень влажности, химически активные вещества в составе грунта, скорость передвижения, квалификация оператора, подбор башмаков и т.д.

## **Рекомендации по увеличению ресурса ходовой части гусеничных дорожно-строительных машин**

### **Правильное положение гусеничных звеньев и подбор башмаков**

Регулировка правильного положения (выравнивание в одной плоскости) деталей ходового механизма исключительно важна для того, чтобы избежать ускоренного и неравномерного износа. Каждое отклонение от правильного положения ходовой рамы направляющего и ведущего колес приводит к износу и повреждениям рабочих и боковых поверхностей катков, направляющих поверхностей звеньев и боковых поверхностей колес или сегментов и фланца центрального отверстия направляющего колеса.

Любое различие в характере износа между правой и левой, внутренней и наружной или передней и задней частями ходового механизма может быть следствием неправильной регулировки положения в плоскости одной или нескольких деталей: ходовой рамы, направляющего и ведущего колес.

Не следует использовать башмаки более широкие, чем это необходимо. Чем шире башмак, тем больше скручивающий момент, который может воздействовать на детали ходового механизма при движении машины по неровной поверхности, покрытой камнями и ямами. При наезде на неровность плоскость башмака служит рычагом, больше всего подвергаются действию крутящих моментов башмаки, пальцы и втулки гусеничной цепи. Кроме того, неблагоприятное действие крутящие моменты оказывают на катки и ведущее и направляющее колеса.

Установка более широких, чем надо, башмаков обычно становится причиной:

- дополнительного сопротивления в поворотах, на преодоление которого затрачивается полезная мощность двигателя и дополнительное топливо. В повороте возрастают скручивающие нагрузки на гусеничную цепь и увеличивается износ углов башмаков;
- повреждения башмаков и звеньев: изгибы, растрескивания, разрушения и т. д.;

- ускоренного износа пальцев и втулок;
- возможного удлинения пальцев и расширения отверстий под втулки в звеньях;
- ослабления затяжки и утери деталей крепления башмаков с соответствующим увеличением отверстий под болты в башмаках;
- уменьшения ресурса по износу звеньев, боковых поверхностей катков и фланца центрального отверстия направляющего колеса.

## **Содержание ходового механизма в чистоте и правила постановки на стоянку**

Эти два фактора оказывают определенное влияние на ресурс ходового механизма. Регулярная его очистка помогает удалить налипший и набившийся в зазоры грунт, абразивные частицы и химически активные вещества, которые сокращают срок службы деталей. Это особенно важно при низких температурах, когда уплотненный и смерзшийся грунт препятствует вращению катков и направляющего колеса, вызывая износ в виде плоских участков и разгерметизацию уплотнений. Очистка также дает возможность осмотреть детали ходового механизма, и предупредить возможность поломки.

Машину следует останавливать на стоянку на ровной горизонтальной площадке, потому что длительное действие нагрузки а одну сторону уплотнительной манжеты может привести к пластической деформации, а это в свою очередь приведет к утечке смазки з подшипников катков, направляющих колес и закрытых шарниров с жидкой смазкой гусеничной цепи.

## **Список литературы**

1. Силаев Г.В. Тракторы и автомобили с основами технической механики: Учебное пособие. Для студентов специальности 2604.00 «Лесное хозяйство». - М.: МГУЛ, 2001. - 347 с.: ил.
2. Мельников Д.И. М48 Тракторы. М.: Колос, 1981. - 336 с., ил. - (Учебники и учеб. пособия для с.-х. техникумов).
3. Гуревич А.М. Тракторы и автомобили. - 3-е изд., перераб. и доп. - М.: Колос, 1983. - 336 с., ил. - (Учебники и учеб. пособия для высш. с.-х. учеб. заведений).
4. Трелевочный трактор ТДТ\_55А и его модификации: Т66 Учебное пособие/И.К. Емельянов, Е.М. Крашенинников, А.А. Бойда и др. - М.: Лесн. пром-сть, 1981. - 296 с., ил. В пер.: 75 к. 24000 экз.
5. С. Петров. Ремонт сельскохозяйственных машин / С. Петров, С. Бисноватый. - М.: Мир, 2013. - 303 с.
6. Антонов А.С. "Армейские гусеничные машины", часть 2, 1964 г.
7. Мельник С.В., Расщупкин В.П., Громовик А.И., Голощапов Г.А. М 47 Научные основы обеспечения надежности и долговечности ходовых систем гусеничных машин: монография. - Омск: СибАДИ, 2009.- 91 с.

## **Spisok literatury**

1. Silaev G.V. Traktory i avtomobili s osnovami tehnichekoj mehaniki: Uchebnoe posobie. Dlja studentov special'nosti 2604.00 «Lesnoe hozjajstvo». - M.: MGUL, 2001. - 347 s.: il.
2. Mel'nikov D.I. M48 Traktory. M.: Kolos, 1981. - 336 s., il. - (Uchebniki i ucheb. posobija dlja s.-h. tehnikumov).
3. Gurevich A.M. Traktory i avtomobili. - 3-e izd., pererab. i dop. - M.: Kolos, 1983. - 336 s., il. - (Uchebniki i ucheb. posobija dlja vyssh. s.-h. ucheb. zavedenij).

4. Trelevochnyj traktor TDT\_55A i ego modifikacii: T66 Uchebnoe posobie/I.K. Emel'janov, E.M. Krashennnikov, A.A. Bojda i dr. - M.: Lesn. prom-st', 1981. - 296 s., il. V per.: 75 k. 24000 jezk.
5. S. Petrov. Remont sel'skohozejstvennyh mashin / S. Petrov, S. Bisnovat'j. - M.: Mir, 2013. - 303 s.
6. Antonov A.S. "Armejskie gusenichnye mashiny", chast' 2, 1964 g.
7. Mel'nik S.V., Rasshhupkin V.P., Gromovik A.I., Goloshhapov G.A. M 47 Nauchnye osnovy obespechenija nadezhnosti i dolgovechnosti hodovyh sistem gusenichnyh mashin: monografija. - Omsk: SibADI, 2009.- 91 s.

# СОВРЕМЕННЫЕ ТЕХНОЛОГИИ УСТРОЙСТВА СВАЙНЫХ ФУНДАМЕНТОВ

## MODERN TECHNOLOGIES OF DEVICE OF PILED FOUNDATIONS

Авторы: *Калитин Владимир Васильевич*

Аннотация: *в настоящее время стремительный прогресс строительства характеризуется увеличением капиталовложения в обновление основных машин и механизмов производства. Во многом этому способствует увеличение количества разнообразных лизинговых программ, возможность целевого кредитования и другие формы взаимодействия банков, поставщиков строительной техники и ее потенциальных покупателей. На строительных площадках представлен широкий выбор оборудования для устройства свайных фундаментов. Все они олицетворение того, что мы называем современными технологиями свайных работ.*

Ключевые слова: *свайные фундаменты, буронабивные сваи, технология работ.*

Annotation: *at present, the rapid progress of construction is characterized by an increase in capital investment in updating the main machines and production mechanisms. This is largely due to the increase in the number of various leasing programs, the possibility of targeted lending and other forms of interaction between banks, suppliers of construction equipment and its potential buyers. A wide selection of equipment for the construction of pile foundations is presented at construction sites. All of them are the personification of what we call modern pile driving technologies.*

Keywords: *pile foundations, bored piles, work technology.*

Основываясь на практическом опыте работы, ведется обзор технологий и видов буронабивных свай, представленных на строительном рынке города, стараясь объективно изложить достоинства и недостатки каждой из известных технологий.

Буронабивные сваи по способу устройства подразделяются на:

1. буронабивные сплошного сечения с уширениями и без них, бетонируемые в скважинах, пробуренных в глинистых грунтах выше уровня подземных вод без крепления стенок скважин, а в любых грунтах ниже уровня подземных вод – с закреплением стенок скважин глинистым раствором или инвентарными извлекаемыми обсадными трубами;
2. буронабивные полые круглого сечения, устраиваемые с применением многосекционного вибросердечника;
3. буронабивные сваи с уплотненным забоем, устраиваемые путем втрамбовывания в забой скважины щебня;
4. буронабивные с камуфлетной пятой, устраиваемые путем бурения скважин с последующим образованием уширения взрывом и заполнением скважин бетонной смесью;
5. буроинъекционные диаметром 0,15 – 0,25 м, устраиваемые в пробуренных скважинах путем нагнетания (инъекции) в них мелкозернистой бетонной смеси или цементно-

песчаного раствора, или буроинъекционные с уплотнением окружающего грунта путем обработки скважин по разрядно-импульсной технологии;

6. буроинъекционные, устраиваемые полым шнеком;

7. сваи-столбы, устраиваемые путем бурения скважин с уширением или без него, укладки в них омоноличивающего цементно-песчаного раствора и опускания в скважины цилиндрических или призматических элементов сплошного сечения со сторонами или диаметром 0,8 м и более;

Далеко не все из перечисленного применимо на одном субъекте страны. Ограничения связаны с особенными инженерно-геологическими условиями.



Рис. 1. Статистика использования разного вида свай (по Ван Импе).

Статистика использования разного вида свай в Европе:

- буроабитивные сваи большого и малого диаметра занимают 52 % рынка;
- забитные сваи – 42 %;
- винтовые сваи – 6 %.

При помощи буроабитивных свай, удастся решать сложный спектр конструктивных задач по устройству высокоэффективных свайных фундаментов. Только они делают возможным восприятие несущим слоем грунтов высоких (от 4000 до 25000 кН) нагрузок от высотных зданий и сооружений. Эти виды свай широко используются при строительстве внутри застроенных территорий, поскольку, являясь щадящими технологиями, исключают вибрационные и динамические воздействия на конструкции расположенных в непосредственной близости к строительной площадке существующих зданий. В практике международного строительства известны примеры устройства свай в районах с распространением слабых грунтов.

#### *Технология устройства свай под защитой обсадной трубы*

Наиболее распространенная в нашем регионе, она заключается в погружении инвентарной трубы с помощью вращателя и трубовкручивающего стола (осциллятора). Данная технология позволяет изготавливать буроабитивные сваи диаметром 450, 600, 620, 700, 770, 880, 1000, 1200, 1500, 1800 мм.



Рис. 2. Технологическая карта устройства свай под защитой обсадной трубы.

Следует отметить, что при бурении в слабых водонасыщенных грунтах обсадная труба вкручивается с опережением относительно уровня выемки грунта (положения рабочего бурового органа). Таким образом формируется грунтовая пробка. Во избежание попадания грунта из-за трубного пространства внутрь скважины разницу хода между обсадной трубой и шнеком обычно принимают равной 3 – 4 м, иногда до 6 – 7 м (точно определяется ППР). В некоторых случаях при наличии напорных горизонтов подземных вод необходимо создание противодавления в скважине посредством заполнения ее водой или глинистым раствором. Использование обсадной трубы позволяет перекрывать горизонты плавунных грунтов, обеспечивать безопасность ведения свайных работ, контролировать параметры буровой скважины, гарантировать высокое качество заполнения скважины бетоном.

#### *Технология двойного вращателя Double Rotary*

Ее особенность – наличие системы двойного вращателя: верхний вращатель приводит в движение непрерывный проходной шнек, а нижний – поворачивает обсадную трубу в противоположном направлении. По окончании бурения по внутренней трубе проходного шнека из бетононасоса под давлением подается бетон. Технология двойного вращателя Double Rotary абсолютно безопасна при устройстве буронабивных свай вблизи существующих зданий.

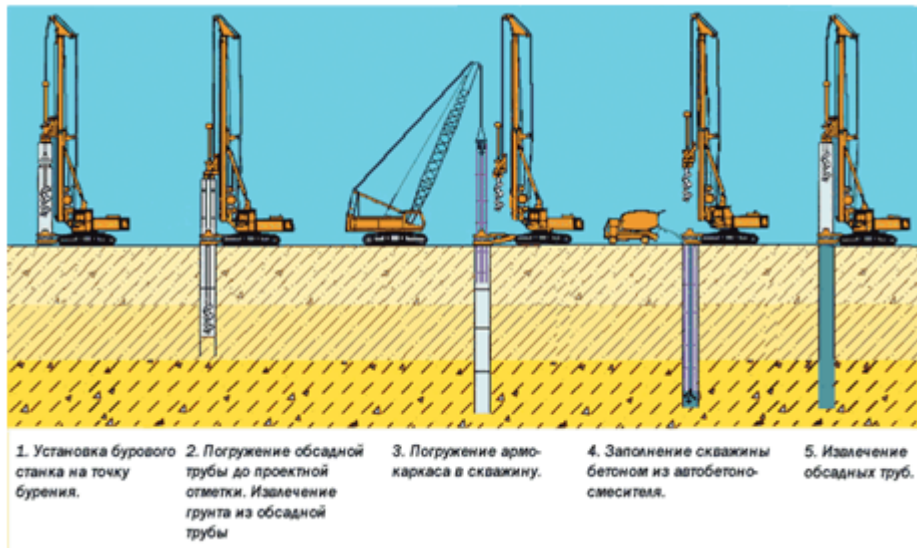



Рис. 11. Технологическая карта устройства буронабивных свай методом Double Rotary.

К преимуществам устройства буронабивных свай методом Double Rotary можно отнести:

1. Возможность ее применения для всех видов дисперсных грунтов (несвязные плотные грунты, илы, твердые глины).
2. Отсутствие шума и значимых вибрационных воздействий позволяет устраивать сваи вблизи существующих зданий.
3. Высокая производительность – до 24 свай глубиной до 25 м в смену.
4. Высокое качество заполнения скважины бетоном за счет подачи бетона под давлением.
5. Параметры бурения контролируются высокоточным бортовым компьютером.
6. Возможность выполнять конструкции «стена в грунте» из секущихся свай.

#### Технология устройства набивных свай уплотнения (DDS)

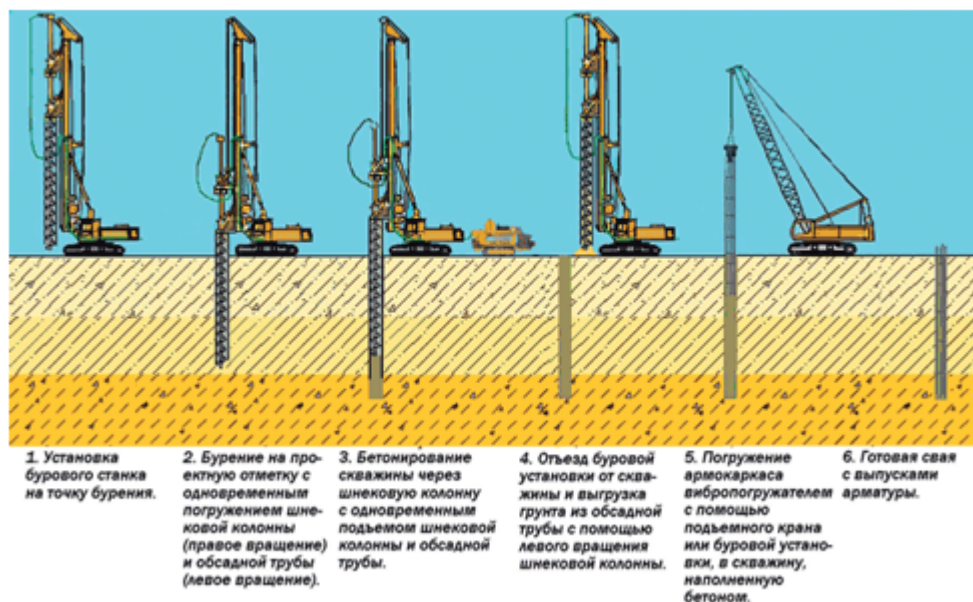
Основана на принципе раскатки скважин, т. е. устраивается без выемки грунта, с уплотнением стенок скважины, посредством применения рабочего органа – раскатчика. Происходит непрерывный процесс образования цилиндрической полости в грунте путем его деформации и уплотнения раскатывающим механизмом в стенки скважины. Благодаря этому вокруг скважины образуется уплотненная зона грунта.



Рис. 12. Технологическая карта устройства набивных свай уплотнения DDS.

Раскатчик представляет собой ряд установленных последовательно друг на друга на общем валу конических катков, оси которых смещены относительно оси вала в стороны таким образом, что при вращении вала они катятся по винтовой линии, осуществляя подачу раскатчика. Это позволяет осуществлять проходку в грунте благодаря крутящему моменту, приложенному к валу раскатчика. Использование раскатчика обеспечивает бурение скважин с гладкими и прочными стенками значительного диаметра (до 1 м). И это с достаточно высокой скоростью, при отсутствии вибрации и шума, что делает технологию DDS особенно привлекательной при работе в условиях плотной городской застройки. Кроме того, ее применение снижает стоимость работ за счет экономии на затратах по вывозу грунта.

При реализации технологии устройства набивных свай уплотнения требуется жесткое соблюдение порядка ведения работ, так как и в других технологиях уплотнения возможно влияние на вблизи расположенные дома вследствие выпора грунта при массовом производстве работ (в случае, если процесс не регулируется ППР). К данному классу технологий относятся винтовые сваи.

#### *Технология изготовления свай Atlas*

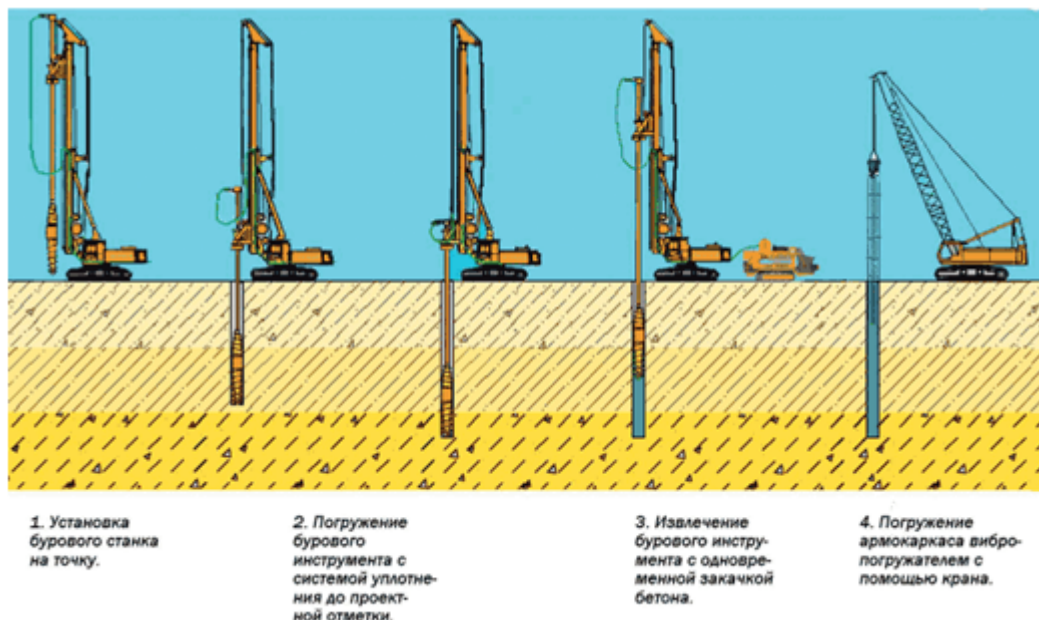
Технологической особенностью свай Atlas (они относятся к набивным) является погружение обсадной трубы с оставляемым наконечником, что позволяет погружать бетонную смесь в сухой забой. Данная технология предполагает наличие большого усилия для извлечения винтового наконечника.

Технология выполнения работ выглядит следующим образом:

1. Ввинчивание трубы с винтовым режущим наконечником до проектной отметки.
2. Установка армокаркаса в погруженную трубу и начало нагнетания бетонной смеси.
3. Бетонирование с одновременным извлечением обсадной трубы, посредством вращения при помощи вертикальной тяги тросов (наконечник остается в грунте, что позволяет увеличивать несущую способность свай).

Применяются режущие наконечники диаметром: 360, 410, 460, 510 мм. Винтообразная поверхность формируется в тугопластичных и полутвердых глинистых грунтах; в

мягкопластичных грунтах явно выраженной винтовой формы поверхности не образуется. Производительность – до 15 свай в смену.



Рис. 14. Технология устройства свай Атлас.

Технология изготовления набивных свай с использованием винтового теряемого наконечника включает в себя погружение инвентарной трубы, на нижнем конце которой закрепляется теряемый винтообразный наконечник. Шаг винтовых лопастей и их форма определяются расчетом в зависимости от свойств разбуриваемого грунта.

В заключении необходимо подчеркнуть, что описанные выше технологии можно выполнять, используя оборудование разных фирм-производителей. При этом нельзя не отметить тенденцию универсализации базовых машин.

Начатый разговор о существующих и применяемых технологиях устройства буровых и буронабивных свай, на наш взгляд, необходимо продолжать более детальным обзором новых технологий, пока еще не представленных на строительных площадках нашего города.

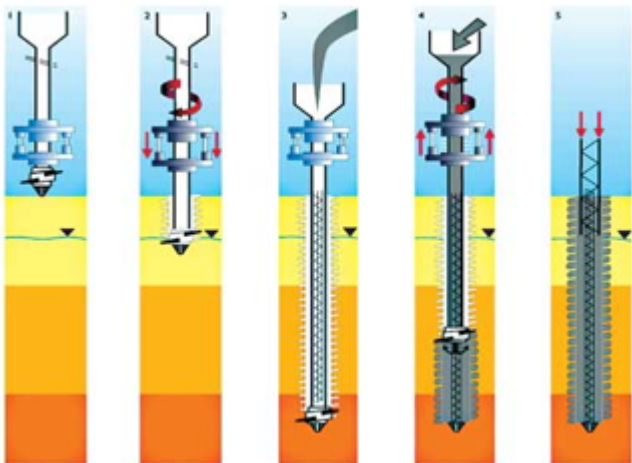
## Литература

1. [http://fundamentaya.ru/svai/ustrojstvo/ustrojstvo\\_svaj\\_v\\_vechnomerzlyh\\_gruntah.html](http://fundamentaya.ru/svai/ustrojstvo/ustrojstvo_svaj_v_vechnomerzlyh_gruntah.html)
2. <https://nastroike.com/stroitelstvo-doma/350-sposoby-pogruzheniya-svaj-vybor-komplektov-mashin>
3. «Сравнительный анализ современных типов свайных фундаментов». Чистякова Е.А., Данилина Е.Е., ФГАОУ ВО «СФУ»
4. «Сваи и свайные фундаменты». Метелюк Н.С., Шишко Г.Ф., Соловьева А.Б., Грузинцев В.В., Изд. «Будівельник»., Киев. 2003

## Literature

1. [http://fundamentaya.ru/svai/ustrojstvo/ustrojstvo\\_svaj\\_v\\_vechnomerzlyh\\_gruntah.html](http://fundamentaya.ru/svai/ustrojstvo/ustrojstvo_svaj_v_vechnomerzlyh_gruntah.html)
2. <https://nastroike.com/stroitelstvo-doma/350-sposoby-pogruzheniya-svaj-vybor-komplektov-mashin>
3. «Sravnitel'nyy analiz sovremennykh tipov svaynykh fundamentov». Chistyakova Ye.A., Danilina Ye.Ye., FGAOU VO «SFU»

4. «Svai i svaynyye fundamenty». Metelyuk N.S., Shishko G.F., Solov'yeva A.B., Gruzintsev V.V.,  
Izd. «Budivel'nik», Kiyev. 2003

## Туризм

# К ВОПРОСУ О ФОРМИРОВАНИИ КУЛЬТУРНОГО ЛАНДШАФТА ГОРОДСКОГО ПРОСТРАНСТВА ВОЛЬСКА КАК ОСНОВЫ ТУРИСТИЧЕСКОЙ ДЕЯТЕЛЬНОСТИ

Авторы: *Погосян Нерсес Ваграмович, Цоберг Ольга Алексеевна*

Аннотация: *В статье рассматривается формирование комплекса зданий и объекта природно-культурного ландшафта г. Вольска с точки зрения его рекреационного потенциала.*

Ключевые слова: *город, пространство, уникальность, парк, культурно-исторический аспект*

В конце XVI в. Россия добилась успехов в укреплении своей территории. По р. Волга создавалась система обороны в виде крепостей от степняков и крымских татар, что также способствовало расширению внешней торговли со странами Востока. Основание Самары и Саратова становится предтечей появления многих населенных пунктов в виде слобод, в том числе, появляется укрепленный пост казаков на месте современного Вольска.

Следующий век отмечен для данной территории бурным развитием, появлением слободы Малыковка, специализировавшейся на рыбном промысле. Вероятно, причисление в 1728 г. этой слободы с крестьянами к разряду казенных земель и населения, простимулировало улучшение экономического положения. По ревизии 1766 г. в Малыковке насчитывалось более 4 тыс. душ населения, уже были отстроены несколько храмов. [1]

Старообрядцы, переселявшиеся сюда в конце ХУП в. после проведения церковной реформы Никона, принесли уникальный опыт строительства севернорусского жилища, на волжские берега. Кроме того, пространственная структура поселений северных районов России отличалась правильной планировкой, по типу шахматной или линейной. Этот опыт стал активно реализовываться в Малыковке в виде просторных жилищ с многочисленными подсобными постройками. В связи с необходимостью административно-управленческой реформы после восстания Е.И. Пугачева и наличием стратегического места расположения слобода Малыковка получает статус уездного города под названием Волгск в 1780 г. Это название из-за сложности произношения вскоре преобразовалось в Вольск.

В результате очередного пожара в Вольске и для поддержания эффективного развития в 1792 г. был разработан первый регулярный план застройки города. Он был нацелен на разработку системы городского пространства. На рубеже ХУШ — ХIХ вв. благодаря стараниям второго городского главы Вольска В.А. Злобина была заложена архитектурная уникальность центра города. После отъезда в Петербург, он не забывает родной Вольск и способствует появлению в городе замечательных зданий в стиле классицизма. К началу 1809 г. был выстроен Троицкий собор на месте уже обветшавшей деревянной разобранной Казанской церкви, построенной еще в 1746 г. [2] Центральная Торговая площадь города в том же году начала украшаться новым собором в честь Усекновения главы Иоанна Предтечи, который соответствовал новому статусу купеческого процветающего города. К этому времени на площади уже завершалось строительство двухэтажного Гостиного ряда, парадная колоннада

которого протянулась на целый квартал. В архитектурном плане уникальность этого здания в том, что на тот момент ни один уездный город Поволжья не имел торгового комплекса с галереей на втором этаже, характерного для столичных городов.

Следует отметить, что на плане г. Вольска от 1810-13 гг. наряду с большим количеством кварталов с каменными зданиями и храмовыми сооружениями показаны сады и огороды горожан, при этом отдельно выделены дом и сад В.А. Злобина, сады именитого гражданина Расторгуева. При этом сады и огороды расположены на неудобьях, в овражно-балочном ландшафте. В целом система расселения и городского пространства незначительно изменилась за столетие, исходя из плана 1905 г. [3], [4]



1810-1813 гг. План г. Вольска.  
РГБИА, ф.346, от.16, л.21579, а.1

Рисунок 1. План г. Вольск  
Саратовской губернии 1810-1813 гг.



1905 г. План г. Вольска  
Саратовской губернии.  
БГА Москвы,  
ОХД за 1917 г. (ШАМ),  
ф.311, от.2, л.456

Рисунок 2. План г. Вольск  
Саратовской губернии 1905 г.

Город активно формировал свой облик по образцам лучших архитектурных сооружений России того времени. До настоящего времени Вольск насыщен гражданскими памятниками в стиле русского классицизма начала — середины XIX в. К ним относятся здание современного Краеведческого музея, дом Шведова, дом архиерея с домовою церковью, дом Матвеева-Сидорова, дом Струкова-Мельникова, дом А.П. Сапожникова, комплекс зданий Кадетского корпуса, дом Расторгуева, здание женской гимназии и др. К 60-м годам XIX в. в городе насчитывалось более 160 каменных зданий, что сопоставимо с общим количеством таких сооружений в уездных городах по всей Саратовской губернии. [2]

Однако, наиболее уникальным элементом городского пространства Вольска XIX в. становится ботанический сад А.П. Сапожникова, приобретенный еще в 1793 г. его отцом как обыкновенный яблоневый сад. Интересен тот факт, что когда в 1824 г. в губернском Саратове только закладывался сад молодых липок вокруг Александро-Невского кафедрального собора, то в Вольске сад уже проходил стадию формирования его владельцами. Этот сад посредством благоустройства и расширения границ А.П. Сапожниковым в 30-40-х годах XIX в. был превращен в уникальный ботанический и ландшафтный объект. Он отличался водопроводной сетью, фонтанами, разнообразными бассейнами, ключами, стеной, расписанной картинами. В 1870 г. Я.П. Кучин в своем путеводителе по Волге отмечает его как одну из главных достопримечательностей города. [5]

В связи со смертью владельца городом в 1874 г. был выкуплен у племянников купца А.П. Сапожникова «фонтальный» (т.е. с фонтанами) ботанический сад, который поражал своей коллекцией редких растений. [5] Таким образом, Вольск получил уникальный общественный объект культурного ландшафта, который производил неизгладимое впечатление. К примеру, Петр Ильич Чайковский, находясь проездом в Вольске в 1887 г. оставил отзыв о своем волжском круизе: «Волга-матушка есть нечто грандиозное, величаво-поэтическое. Правый берег горист и представляет часто очень красивые ландшафты... Больше всего мне понравилась Самара и еще маленький городок Вольск, в котором имеется один из лучших садов, когда-либо мной виденных». [2]

Практически до революции 1917 г. Вольский общественный сад содержался за счет городской казны, был главным общественным местом для горожан. Здесь размещался местный клуб и играл духовой оркестр. Ежегодно менялись объемные клумбы и особый интерес представлял цветочный календарь.

После революции сад получил статус парка, в котором дополнительно разместили летний кинотеатр, обустроили стадион (зимой — каток).

В советский период происходило некоторое благоустройство парка, однако единой концепции развития территории не было разработано. В результате проведенные мероприятия по благоустройству только ухудшили визуально-эстетическое восприятие и ландшафтное разнообразие.

Ландшафт городского парка Вольска играет для горожан особую роль, поскольку в настоящее время город все более окружен депрессивными промышленными зонами и деревнями. Поэтому достаточно расточительно было не учитывать почти полуторостолетнее создание, поддержание и использование природно-культурного потенциала парка.

В начале 2000-х гг. была проведена некоторая реконструкция парка. В духе времени появился

музей боевой техники и появились новые малые формы, скульптуры и др. Однако это не принесло существенного улучшения для парка. В 2016 г. В.В. Володин предложил провести полную реконструкцию парка на основе добротного, но стандартного проекта. Неравнодушные, мотивированные любовью к Вольску и его парку специалисты (С.В. Маркушина и др.) предложили свою концепцию городского парка, которая учитывала специфику и историю парка, современные направления садово-паркового искусства. На данной основе был предложен проект, дифференцировавший территорию парка на 4 исторические зоны: «Сад Сапожниковых», «Парк советского периода», «Современный парк» и комплекс «Сердце села Малыковки». [5] .

В рамках реализации проекта была сформирована уникальная, единичная территория, присущая современному ландшафтному парку, но при этом сохранившая пересечение пространств, веков и культурных традиций. В 2018 г. парк был торжественно открыт и начал функционировать в постоянном режиме.

Вольск относится к одним из старейших городов Саратовской области, включенным в список исторических населенных мест Российской Федерации. В целом город отличается сформированным комплексом памятников гражданского и храмового зодчества в стиле классицизма и природно-оздоровительным потенциалом в виде парковой зоны. Содержательная часть рекреации представлена музейным делом. Также в последние годы город в лучшую сторону выделяется различными видами туристической деятельности, такими как культурно-познавательный, образовательный, горнолыжный, водный, сельский, паломнический, промышленный, сельский, экологический, спортивный, событийный. Учитывая, что самыми посещаемыми туристическими объектами выступают города, и что Вольск расположен на главной артерии России — Волге, имеющей огромный туристический потенциал, можно сказать, что у города большое туристическое будущее.

#### Список литературы

1. Мякшева Л.В. История Саратовского края. - Саратов, Лицей, 20009. - 272 с.
2. Стрижов А. Вольск — город на волнах истории [Электронный ресурс] URL: <https://eparhia-saratov.ru/Articles/volsk-gorod-na-volnah-istorii> — Загл. с экр. Яз. рус.
3. 1810-1813 гг. План г. Вольска. РГВИА, ф. 846, оп. 16, д, 21579, л. 1
4. План уездного г. Вольска. 1905 г. ЦГА Москвы, ОХД до 1917 г. (ЦИАМ); ф. 311, оп, 2, д. 456.
5. Маркушина С.В., Маркушина В.В. Из опыта сохранения и использования культурно-исторического наследия региона (на примере реконструкции городского парка г. Вольска) //160-летие со дня рождения архитектора Федора Осиповича Шехтеля: историко-архитектурное наследие и современность: Материалы 6-х Междунар. Мальцевских краеведческих чтений (20-21 июня 2019 г.) /ФГБОУ ВО РАНХиГС; Балаковский филиал. - Балаково, 2019. - С. 57-61.



## Физическая культура

# К ВОПРОСУ ОБ ИСПОЛЬЗОВАНИИ СРЕДСТВ И МЕТОДОВ ЛЁГКОЙ АТЛЕТИКИ ПРИ ПОДГОТОВКЕ СПОРТСМЕНОВ В МИНИ-ФУТБОЛЕ

## ON USE OF MEANS AND METHODS OF ATHLETICS IN PREPARATION OF ATHLETES IN FUTSAL

Авторы: Соловьев Михаил Максимович, Дадов Руслан Хамишевич

Аннотация: В статье рассмотрено положение мини-футбола в мире спорта и в России. Обсуждаются существующие на данный момент проблемы физической подготовки в футзале. Представлена актуальность использования средств и методов лёгкой атлетики в физической подготовке спортсменов в мини-футболе.

Ключевые слова: мини-футбол, лёгкая атлетика, физическая подготовленность, специальная выносливость

Annotation: *The article discusses the position of futsal in the world of sports and in Russia. The current problems of physical training in futsal are discussed. The urgency of using the means and methods of track and field athletics in the physical training of athletes in futsal is presented.*

Keywords: *futsal, track and field athletics, physical fitness, special endurance*

В настоящее время мини-футбол набирает популярность и активно развивается в России и во всём мире. Этот вид спорта имеет официальные представительства более чем в восьмидесяти странах мира. Также входит в число видов спорта, которые являются претендентами на включение в программу Олимпийских игр. На международной арене сборная России по мини-футболу входит в число сильнейших команд. Так в 2016 году Россия заняла второе место на Чемпионате мира, а в 2018 третье [3].

Система соревнований, как отмечают исследователи, в России находится на неплохом уровне [2, 3]. Чемпионат представлен «Суперлигой» и Высшей лигой». В «Суперлиге» принимают участие десять команд, имеющих профессиональный статус. В состав «Высшей лиги» входят две группы («Запад» и «Восток») по пятнадцать и шестнадцать команд. Также хорошо развита система соревнований среди любительских команд. Огромное внимание уделяется мини-футболу в вопросах развития детско-юношеских соревнований.

Мини-футбол, как и любой другой популярный вид спорта, постоянно развивается, с каждым годом становится более динамичным. Соответственно спортсмены тоже испытывают большие нагрузки. Требования к физической подготовленности возрастают. Объем перемещений по площадке увеличивается, при этом уменьшаются пассивные фазы, количество ударов по воротам становится больше, действия игроков при обороне и атаке становятся более разнообразными [1, 2, 4].

Современные подходы к подготовке спортсменов предполагают постоянное совершенствование учебно-тренировочной и соревновательной деятельности. В настоящее время исследователи уже затронули большое количество вопросов подготовки спортсменов в футболе, в том числе и связанных с физической подготовленностью. В свою очередь в мини-футболе таких исследований было проведено недостаточно. Как вид спорта, футзал имеет серьезные отличия от большого футбола по многим параметрам [2].

Средства и методы лёгкой атлетики широко используются при подготовке спортсменов в различных видах спорта, в том числе и в большом футболе, и имеют доказанную эффективность их применения [5]. Очевидно, что и в футзале на практике используются лёгкоатлетические средства и методы, но научные исследования по данной проблематике не проводились.

Современные системы подготовки спортсменов в лёгкой атлетике подразумевают комплексное использование всех имеющихся средств и методов тренировки. Так и в футзале, чтобы обеспечить эффективность физической подготовки, необходимо применять все современные средства и методы в оптимальном сочетании и соотношении.

Особенности двигательной деятельности спортсменов в футзале предъявляют повышенные требования к уровню развития анаэробных гликолитических способностей и специальной выносливости. В лёгкой атлетике для развития специальной выносливости применяют интервальный и повторный методы тренировки [5]. Лёгкоатлеты бегуны на средние дистанции используют бег в смешанном режиме энергообеспечения и бег в анаэробном режиме. Лёгкоатлетические средства и методы целесообразно применять в тренировочном процессе мини-футболистов при условии, что они интегрированы с учётом особенностей двигательной деятельности.

#### Список литературы:

1. Заварзин В.А. Влияние тренировочных нагрузок, направленных на развитие специальной выносливости у квалифицированных спортсменов, занимающихся мини-футболом // В.А. Заварзин, Г.С. Лалаков, В.В. Козин // Омский научный вестник. - 2012. - № 3 (109). - С. 162-166.
2. Ларин О.С. Характеристика соревновательной деятельности квалифицированных игроков в мини-футбол / О.С.Ларин, К.А. Шашков // Социально-экономические явления и процессы. - 2013. - № 12 (58). - С. 215-220.
3. Макаров Д.С. Анализ показателей соревновательной деятельности сборной России по мини-футболу на чемпионате Европы-2016 / Д.С.Макаров, В.А. Горбунов, М.А. Князев // Молодой ученый. - 2016. - № 6. - С. 857-860.
4. Сучилин А.А. Инновационный подход к методике совершенствования физической подготовленности игроков в мини-футбол / А.А. Сучилин, И.Н. Новокщенов // Педагогико-психологические и медико-биологические проблемы физической культуры и спорта. - 2018. - Т. 13. - № 1. - С. 46-52.
5. Таратинский Д.А. Сочетание физических нагрузок и восстановительных средств в тренировке бегунов на средние дистанции: Автореф. дис. канд. пед. наук / Д.А. Таратинский ; МГПУ. - Москва, 2011. - 23 с.

Транслитерированный список литературы:

1. Zavarzin V.A. Vlijanie trenirovochnyh nagruzok, napravlennyh na razvitie special'noj vynoslivosti u kvalificirovannyh sportsmenov, zanimajushhhsja mini-futbolom // V.A. Zavarzin, G.S. Lalakov, V.V. Kozin // Omskij nauchnyj vestnik. - 2012. - № 3 (109). - S. 162-166.
2. Larin O.S. Harakteristika sorevnovatel'noj dejatel'nosti kvalificirovannyh igrokov v mini-futbol / O.S.Larin, K.A. Shashkov // Social'no-jekonomicheskie javlenija i processy. - 2013. - № 12 (58). - S. 215-220.
3. Makarov D.S. Analiz pokazatelej sorevnovatel'noj dejatel'nosti sbornoj Rossii po mini-futbolu na chempionate Evropy-2016 / D.S. Makarov, V.A. Gorbunov, M.A. Knjazev // Molodoj uchenyj. - 2016. - № 6. - S. 857-860.
4. Suchilin A.A. Innovacionnyj podhod k metodike sovershenstvovanija fizicheskoj podgotovlennosti igrokov v mini-futbol / A.A. Suchilin, I.N. Novokshhenov // Pedagogiko-psihologicheskie i mediko-biologicheskie problemy fizicheskoj kul'tury i sporta. - 2018. - T. 13. - № 1. - S. 46-52.
5. Taratinskij D.A. Sochetanie fizicheskikh nagruzok i vosstanovitel'nyh sredstv v trenirovke begunov na srednie distancii: Avtoref. dis. kand. ped. nauk / D.A. Taratinskij ; MGPU. - Moskva, 2011. - 23 c.

## Филология

# КРЕОЛИЗОВАННЫЕ ТЕКСТЫ В КОММУНИКАЦИОННОМ ПРОСТРАНСТВЕ СМИ (НА ПРИМЕРЕ ЯКУТСКИХ ЖУРНАЛОВ)

Авторы: Соколова Мария Николаевна

Аннотация: статья посвящена анализу креолизованных текстов в якутском детско-юношеском журнале «Хатан». Цель исследования – проследить использование креолизованного текста в данном журнале. Установлено, что в выпусках изучаемого издания невербальный компонент преобладает над вербальным.

Ключевые слова: креолизованный текст, вербальный и невербальный компоненты, иконические тексты.

**Новизна работы:** в настоящее время в отечественной филологии изучение креолизованных текстов находится на стадии становления, хотя интерес к невербальным средствам письменной коммуникации значительно возрос. Наша работа является первой попыткой в изучении креолизованных текстов печатной продукции на якутском языке.

Как известно, средства коммуникации в обществе и сам тип общественного устройства тесно взаимосвязаны, кардинальные перемены в обществе сопровождаются и сменой облика СМИ. Сегодня в русле этих процессов находятся и тенденции оформления текстов печатных изданий как в функциональном, так и в содержательно-структурном планах. Сегодня в сфере медиа повсеместно идут разнонаправленные процессы: стандартизация и индивидуализация восприятия информации СМИ; специализация печатной прессы, предполагающая сегментирование аудитории по интересам, и конвергенция, объединяющая разные медиа, которые используют одни и те же технологии и текстовые формы. Распространено мнение, что эти процессы все больше теснят традиционную печатную прессу. Однако газеты и журналы накапливают опыт конкуренции с электронными СМИ, в том числе используя креолизованные тексты, развивая визуальную составляющую своих сообщений.

Специфика креолизованных журналистских текстов не изучена в полной мере, виды и функции визуальных элементов в их структуре не получили развернутого научного описания. Не выработана общепринятая методика исследования таких текстов. Требуют теоретического осмысления современные разновидности визуальных элементов в прессе и способы их использования. Именно креолизация становится важным инструментом коммуникации - привлечения и удержания внимания адресата, способов выражения смысловой организации текста.

Журнал (от франц. Journal – дневник, газета), печатное периодическое издание. В отличие от газеты журнал выходит реже (еженедельно, ежемесячно) и содержит больше информации. Сейчас более популярными стали гляцевые журналы, печатающие своеобразный дайджест из разных областей со множеством иллюстраций («Vogue», «Cosmopolitan», «Elle», «Домашний очаг» и др.). Каждый из этих журналов рассчитан на определенный круг читателей (на домохозяек, на подростков и пр.) [4]. С появлением технологий компьютерной верстки и распространением коммерческих типографий с возможностью полноцветной печати, журналы стали основным рекламным носителем.

Журнал, как и реклама, имеет смысл только тогда, когда на нее обращают внимание. В нынешнем перегруженном информацией мире внимание обывателя стало необычайно ценным ресурсом. Необходимо понимать, что борьба за внимание читателя становится с каждым днем все жестче, поэтому в журналах визуальная информация играет огромную роль, и для этого используются яркие иллюстрации, изображения, интересные заголовки и т.д.

Визуальная информация в современной коммуникации очень часто используется и стремительно развивается с каждым днем, поэтому для языковедов вызывает большой интерес паралингвистические средства, сопровождающие письменную речь.

Касательно истории происхождения термина «креолизированный текст», первоначальное значение слова «креолизация» – «процесс образования новых этнических групп путем смешения кровей нескольких контактирующих этносов». Как известно, первоначально креолами (от фр. *créole*; исп. *criollo* и порт. *crioulo*; лат. *creare* 'создавать, возвращать') называли детей смешанных браков испанских и португальских поселенцев и местных жителей, родившихся в Латинской Америке. Позднее креолами стали называть всех потомков европейских переселенцев на территориях колоний в Северной и Южной Америках. Процесс взаимодействия нескольких этносов на одной территории неизбежно ведет к взаимодействию их национальных языков. Отсюда происходит второе, узколингвистическое значение термина: креолизация – «процесс формирования нового языка (смешанного по лексике и грамматике) в результате взаимодействия нескольких языков» [Бернацкая, 2000]. Соответственно, креолизированными (креольскими) называют языки, возникшие в результате смешения нескольких языков. В 1990 году Ю. А. Сорокин и Е. Ф. Тарасов предложили термин «креолизированные тексты» для обозначения текстов, «фактура которых состоит из двух негомогенных частей». Таким образом, существует три понимания термина «креолизация»: «общее», «лингвистическое» и «текстуальное».

Таким образом, исследования креолизованного текста начались еще в 30х годах прошлого столетия и в настоящее время такие тексты являются одной из преобладающих форм представления информации в средствах массовой коммуникации.

Настоящий аспект изучения наиболее полно освещен в истории отечественной лингвистики. В книге Е. Е. Анисимовой "Лингвистика текста и межкультурная коммуникация (на материале креолизированных текстов)" (2003) представлена история развития креолизованного текста, в частности, в рамках отечественной лингвистики.

Креолизированный текст - это особый лингвовизуальный феномен, по определению Е.Е. Анисимовой. Сочетание вербальных и невербальных компонентов образует креолизированный текст. Взаимодействуя друг с другом, вербальный и иконический тексты обеспечивают целостность и связность произведения, усиливают его коммуникативный эффект [3, 17с].

Невербальный компонент текста может быть представлен иллюстрациями, фотографиями, рисунками, схемами, таблицами, символическими изображениями, формулами и т.п.

Вербальные и изобразительные компоненты связаны на содержательном, содержательно-композиционном и содержательно-языковом уровне. В целом, изобразительный ряд и вербальный компонент создают единый образ креолизованного текста, как объект вербальной и визуальной коммуникации.

Классификация креолизированных текстов в плане лингвистики зависит от сферы их применения и типов корреляции, существующих между вербальными и невербальными (иконическими, звуковыми, видеокадровыми и пр.) составляющими. Подробный обзор описаний и

классификаций креолизованных текстов представлен в работах Е. Е. Анисимовой, М. Б. Ворошиловой, в диссертационных сочинениях Д. П. Чигаева, М. М. Донской и др.

Так, Е. Е. Анисимова, выбрав критерием слитность вербальных и невербальных компонентов, выделяет три основные группы креолизованного текста: тексты с нулевой креолизацией, тексты с частичной креолизацией и тексты с полной креолизацией.

В текстах с нулевой креолизацией изображения отсутствуют и невербальная часть не имеет связи с текстом.

В частичной креолизации вербальная часть независима от изображения, между двумя компонентами складываются автосемантические отношения: изобразительный компонент сопровождает вербальную часть и является факультативным элементом. Такое сочетание находим часто в газетных, научно-популярных и художественных текстах. Большая связь компонентов встречается в текстах с полной креолизацией, здесь вербальный текст полностью зависит от изобразительного ряда, и само изображение выступает в качестве обязательного элемента текста. Такая зависимость обычно наблюдается в рекламе (плакаты, карикатуры, объявления и др.), а также в научных и особенно научно-технических текстах.

Итак, мы наблюдаем использование креолизованного текста в якутском детско-юношеском журнале «Хатан», и выводим их среднее процентное соотношение в одном номере. Журнал выпускается раз в месяц, состоит из 29-ти разделов. Результаты проведенного исследования свидетельствуют о том, что тексты с нулевой креолизацией в одном номере достигают 6,9% (представлены в разделах « Айар кут» и «Албан аат»). Отмечается, что такая креолизация в детском журнале встречается не часто.

Тексты с частичной креолизацией составляют 44,8% (представлены в 13-ти разделах, например, в «Саарын», «Билим», «Хоһооннор», «Уолан», «Аартык», «Олонхо дойдута», «Ситиһии», «Хатан-star»).

48,3% текстов журнала – с полной креолизацией и представлены в основном, в рубриках о красоте, кулинарных рецептах и т.д.

Процентные результаты показывают, что соотношение частичных и полных креолизаций в данном журнале находятся на одинаковом уровне. Журнал «Хатан» предназначен для детей среднего возраста, поэтому на каждой странице присутствуют рисунки, яркие иллюстрации, картинки, цель которых удержать внимание и интерес юного читателя.

Лингвист Е.Е. Анисимова отдельно выделяет еще одну группу креолизованных текстов – это иконические тексты. В данную группу текстов входят полномасштабные рисунки или фотографии с очень высоким качеством, где вербальный компонент либо целиком отсутствует, либо представлен на фотографии в качестве названия бренда или торговой марки. В «Хатане» иконические тексты тоже присутствуют – это большие постеры якутских звезд, настенные календари, которые размещены на страницах по середине журнала.

Полученные данные показывают, что в одном номере журнала «Хатан», наличие вербального компонента составляет в среднем 29,3%, а невербального компонента около 70,7%. Отметим, что невербальный компонент преобладает над вербальным. В результате развития новых технологий, во всем стали использовать цветные изображения, четкие снимки, разные изобразительные средства, вербальный компонент постепенно исчезает или преобразуется, и доля креолизованных текстов значительно возрастает. Современный детский журнал «Хатан» представляет собой креолизованный текст: единое целое, которое охватывает вербальные и

невербальные средства. Также необходимо отметить, что динамика развития креолизованного текста происходит в результате влияния стратегий масс-медийной коммуникации. Поэтому журналам приходится тщательно продумывать форму представления материала, определяется целевая аудитория журнала, уточнение смыслового содержания текста, подобрать соответствующий дизайн, цвет, иллюстрацию и т.д. для эффективного и быстрого восприятия текста читателем. Современный журнал «Хатан» является еще одним свидетельством возвращения человека от вербального текста к изобразительному ряду, который спустя несколько веков вновь занимает позицию важнейшего средства коммуникации. Различное сочетание вербального и иконического компонентов создателю текста СМИ, позволяет с их помощью манипулировать читателем, дает возможность автору повысить степень воздействия на адресата, дополнить и уточнить передаваемую информацию людям XXI в.

Литература:

1. Валгина Н.С. Теория текста. Москва, Логос. 2003.
2. О креолизованном тексте: Сорокин Ю.А., Тарасов Е.Ф. Креолизованные тексты и их коммуникативная функция// Оптимизация речевого воздействия, М., 1990.
3. Анисимова Е.Е. Лингвистика текста и межкультурная коммуникация (на материале креолизованных текстов) М., Из-во «Академия», 2003.
4. Литература и язык. Современная иллюстрированная энциклопедия. – М.: Росмэн. 2006.

# ОБРАЗ ЖЕНЩИНЫ В ПРОЗЕ ЕРЕМЕЯ АЙПИНА

Авторы: Шушарина Владислава Вячеславовна

Аннотация: В данной статье речь идет об особенностях репрезентации образа женщины в таких произведениях Е.Д. Айпина, как: «Божья Матерь в кровавых снегах», «Лебединая песня», «Клятвопреступник», «Река в январе», «В окопах или явление Екатерины Великой». Автор дает краткую характеристику авторского стиля в отражении образа женщины в произведениях Е.Д. Айпина, выделяя, что основными образами женщин являются образы Матери, Возлюбленной и Влюбленной. Подводя итог исследованию, автор перечисляет основными характеристики каждого из выделенных женских образов.

Ключевые слова: образ женщины, Мать, Возлюбленная, Влюбленная, ханты, проза, произведение, насыщенность.

Актуальность исследования заявленной темы обусловлена тем, что Еремей Данилович Айпин, будучи хантыйским писателем с достаточно большим количеством стихотворных и прозаических произведений, является едва ли не одним из наиболее известных и любимых писателей из числа коренных малочисленных народов Севера. Из-под его пера вышло более 20 художественных произведений, основные из которых посвящены жизни и быту хантыйского народа. В произведениях Еремея Даниловича Айпина, помимо мастерского изображения характера ханты, значительное место также занимает образ хантыйской и русской женщины, которые олицетворяют собой все то доброе, прекрасное, удивительное и непостижимое, что могла дать эволюция человеческого существа, воплотившись в женщине. Соответственно, представляется целесообразным охарактеризовать особенности репрезентации образа женщины в отдельных произведениях Еремея Даниловича Айпина.

Анализ особенностей отражения образа женщины в прозаических произведениях Е.Д. Айпина представляется начать с его романа «Божья Матерь в кровавых снегах».

Читатель, по мере прочтения романа, разделяет страдания мужчин, женщин и детей, принесенные войной Казыма. На ум приходят картины другой войны – картины художника Франсиско Гойи, Ужасы войны (Los desastres de la guerra), созданные в результате кровавой войны, устроенной Наполеоном в Испании. В этих 82 эстампах, можно ясно различить три группы: первая посвящена войне как таковой, вторая – голоду и третья различным политико-бытовым аллегориям. Е.Д. Айпин, используя принцип Гойи, описывает войну между Красными и остяками, он описывает голод, ворвавшийся в семью Матери детей и настаивает на том, чтобы правда «была ... показана другим, даже тем, кто не имеет никакого желания ее увидеть ...» [7].

Айпин создает свое произведение, рисуя картины тождественные картинам Гойи. В частности, если у Гойи человек повешен за ноги, у Айпина он будет также повешен за ноги; если у Гойи солдат убит ударом топора, то остяков убивают ударом дубины; изнасилованная женщина у испанца становится у Айпина молодой хантыйкой, которую расстреляли и нагой бросили среди своих. У художника, в первую очередь, просматривается протест против насилия и его эстампы являются скорее актом артистического свидетельства, чем точным изображением исторического события. Можно предположить, что Айпин, в свою очередь, хотел засвидетельствовать об «ужасах войны», придавая глубоко поэтичность Истории.

При чтении романа «Божья Матерь в кровавых» снегах, в первую очередь возникает



впечатление, что несмотря на присутствие весьма предметных исторических эпизодов, основной целью автора не является систематическое воспроизведение фактологического материала [7]. Даже само название книги выражает стремление отдалить читателя от строго «исторической» проблематики и призывает его к поискам других объяснений, принимая во внимание параллели между Божьей Матерью и Матерью детей, хантыйской героиней. Тем более, что эти параллели расширяются новыми параллелями, когда Мать детей испытывает идентичные страдания с Матерью волков.

Хантыйский автор в первую очередь старается передать неизмеримость человеческой боли посредством образного использования «Остановок» крестного пути Христа, ибо в романе отчетливо просматриваются ссылки на христианскую религию, где главная героиня, Мать детей, преобразуется в образ Божьей матери.

Страдающая Мать остяков, включая смерть своих детей, идентифицирует себя со Святой Марией, которая проходит «Остановки» Крестного пути Христа. Таким образом, Мать детей становится символом восхождения хантыйского народа на Голгофу, указывая на две неизбежные ценности хантыйских женщин, которые всегда провозглашались одними из наиболее значимых в хантыйском обществе: доброта и твердость характера.

Таким образом, можно видеть, что в том числе и посредством детального и яркого выписывания образа женщины, Еремей Айпин реализует исторические события в насыщенной смыслом фреске, с целью утвердить кредо, которое должно опираться на вневременные ценности, а именно: добро против зла, человек против зверя, вечная Мать против смерти.

Выделенный образ Матери в произведениях Еремея Даниловича является автобиографичным. Мать автора рано ушла из жизни. Именно из-за смерти матери в произведениях автора просматривается мотив тоски. Автор ищет тепло и ласку в любимых женщинах [4, с. 93]. Забегая вперед, необходимо отметить, что любовь, которой герой любит свою возлюбленную, похожа на любовь к Матери в раннем творчестве автора.

Интересно также отметить тот факт, что одна из главных функций образов героинь в лирических повествованиях автора и публицистике - перенос рассказчика в иное пространство [5, с. 142]. Так, например, в произведении «В окопах, или явление Екатерины Великой» под словом «иное» подразумевается «мирный лес, мирная вода, мирное небо», «это было самое бесконечно длинное мгновение моей жизни», «в этом была вся моя разумная жизнь» [1, с. 174].

Итак, одним из основных образов женщины в произведениях Еремея Айпина является образ матери. Помимо этого образа, у данного писателя также изображены образы Возлюбленной и Влюбленной.

Так, например, на страницах книги «Река в январе» тема любви мужчины и женщины, получившая откровенное воплощение, является очередным вектором развития хантыйской литературы. Е.Д. Айпин создал галерею женских образов: Возлюбленная и Влюбленная. Необходимо отметить, что женский образ на протяжении всего творчества писателя трансформируется. В ранней прозе женский образ представлен преимущественно образом Возлюбленной. Он одухотворен, эфемерен, возвышен. В поздней прозе реализован образ Влюбленной. Ее отличают настойчивый и решительный характер, откровенная и яркая одежда, приятная внешность, присутствие портретных черт, указывающих на демоническое начало.

Героини олицетворяющие этот образ довольно самоотверженны, настойчивы и полны решимости. Они олицетворяют сразу два мира: мужской и женский, так как нередко принимают решение за мужчин. Именно такая героиня рассказа «Клятвопреступник». Героиня

полностью управляет мужчиной во всех делах , и мужчина легко поддается женскому управлению и приказам: «Застегни шубу, - сказала она таким голосом, словно только вчера расстались. - Пошли на берег!» [2, с. 63].

Необходимо обратить особое внимание на то, что во многих рассказах автор не указывает имя возлюбленной. Для раннего творчества автора характерно присутствие местоимения «Ты» и производных этого лично-притяжательного местоимения вместо имени собственного. Соккрытие имени делает образ собирательным, автор усиливает эмоциональность, лиричность повествования [6, с. 70].

Героини произведений Еремея Даниловича чувственные, молчаливые, сильные духом, часто недоступные женщины, пленяющие сердца мужчин. Иногда автор упоминает о профессии героини и часто это интеллектуальная деятельность: исследовательница, переводчик, обозревать журнала и другие. Женщины, к которым тянется душа героев произведений – мужчин, как правило, очень неразговорчива, обладает крайней уравновешенностью и хорошим уровнем образования, а помимо этого, ей присуща огромная мудрость и острый ум. Интересен также тот факт, что, обладая всеми этими достоинствами, женщина отнюдь не становится требовательной: она не пытается выпрашивать внимание, стараясь довольствоваться тем, что дает ей герой: совместные командировки, письма, телефонные звонки и нечастые встречи. Героиня рассказа радуется каждой встрече, дарованной судьбой. При этом признаний в любви женщина не произносит. В настоящее время такая нетребовательность выступает в качестве весьма сомнительного достоинства, однако, в тот период времени, во время которого Е. Айпин писал свои произведения, такое качество женщины весьма ценилось.

Все лирические истории Еремея Даниловича без финала любовных отношений. Герой влюбляется, любит и отпускает героиню. Однако стоит упомянуть, что большинство героинь - это незамужние женщины: Селесте в рассказе «Река в январе, Марина в «Лебединой песне», Татьяна в рассказе «В окопах, или явление Екатерины Великой». Герой не стремится ограничить свободу женщины, думая, что впереди еще есть время, но жизнь быстротечна, часто героиня уходит из жизни преждевременно. В текстах прозаических произведений Е. Айпина разу не встречается упоминаний о том, чтобы героиня настаивала на продолжении отношений. Она принимала любовь как дар и ценила каждое ее мгновение.

В качестве одной из наиболее значимых черт таких образов, как Возлюбленная и Влюбленная, выступает такое ее качество, как родство с природой. Так, например, это огромное и всеобъемлющее чувство присуще Марине из произведения «Лебединая песня». Оно выражается в том, что Марине доступно понимание песни лебедей

Таким образом, подводя итог исследованию, проведенному в рамках заявленной темы, можно сделать ряд выводов относительно особенностей репрезентации образа женщины в прозаических произведениях Еремея Айпина, а именно:

- основными женскими образами Е. Айпина являются следующие: образ Матери, образ Возлюбленной и образ Влюбленной. Каждому из этих образов свойственные свои характерные черты, причем перечисленные образы в творчестве писателя не смешиваются;

- все героини Е.Д. Айпина обладают такими чертами характера, как доброта, стойкость, немногословность, храбрость, мужество, жертвенность и т.д., в то время как внешность героинь как бы отходит на второй план. Это обусловлено тем, что в хантыйской традиции душевные качества и черты характера женщины ценились значительно больше, чем ее внешняя привлекательность, которая слишком быстро увядала в суровых условиях;

- описания автором своих героинь женского пола показывают, что он относится к ним с огромным уважением, хорошо понимая все те сложности, с которыми приходится сталкиваться женщине в жизни. Особенно ярко это проявляется в тех произведениях, в которых речь идет о хантыйских женщинах.

Подытоживая вышесказанное, можно сказать о том, что образ женщины является одним из ключевых в проанализированных произведениях Е.Д. Айпина. В тех же случаях, когда он не является центральным в произведении, он, тем не менее, играет огромную роль в повествовании, давая возможность читателю заглянуть в душу женщины глазами автора.

### **Список литературы:**

1. Айпин Е.Д. В ожидании первого снега: повести. М.: Сов. Россия, 1990. - 160 с.
2. Айпин Е.Д. Клятвопреступник. М.: Русло, 1993. - 423 с.
3. Айпин Е.Д. Река в январе. - СПб., 2007. - 208 с.
4. Лагунов К. От любви до ненависти один шаг // Хантыйская литература: сборник. - М.: Литературная Россия, 2002. - С. 92-99.
5. Рябий М.М. Величие женских образов в лирической прозе и публицистике Еремея Айпина // Вестник Югорского государственного университета. - 2015. - Вып. №1 (36). - С. 141-146.
6. Сязи В.Л. Образ возлюбленной в прозе Е.Д. Айпина // Вестник угроведения. - 2018. - Т. 8. - №1. - С. 69-76.
7. Шаррен А.В. Исторический роман Еремея Айпина: пространство бесчеловечности и вселенских вопросов. - 15.11.2017. - Электронный ресурс. - Режим доступа: <https://ugra-news.ru/blog/15112017/58399/>. Дата обращения: 06.05.2020.

# Философия

## ТЕОРИИ ВОЗНИКНОВЕНИЯ ЖИВОГО. ДОКАЗАННЫЕ ФАКТЫ ИЛИ НЕРАСКРЫТОЕ ПРОШЛОЕ ЗЕМЛИ

## THEORIES OF THE EMERGENCE OF THE LIVING. PROVEN FACTS OR THE UNDISCLOSED PAST OF THE EARTH

Авторы: Мирзаджанян Эрна Феликсовна, Фасфоус Язан Фаез

Аннотация: *Даже на данном этапе существования, когда человечество прогрессирует почти во всех существующих сферах, для мира все еще остался нераскрыт вопрос нашего далекого прошлого. Люди жаждут приоткрыть мировую завесу бытия, и на протяжении веков занимались собственными изучениями данной темы. Данная статья посвящена нескольким существующим теориям возникновения живого, их сильные и слабые позиции. Оценка спорной теории креационизма. Вся информация изложенная в данной статье основана на исследованиях ученых.*

Ключевые слова: *жизнь, теория, гипотеза, эволюция, организм, Земля.*

Annotation: *Even at this stage of existence, when humanity is progressing in almost all existing spheres, the question of our distant past has remained unresolved. People are eager to open the question of being, and for centuries they have been engaged in their own studies of this topic. This article is devoted to several existing theories of the emergence of living, their plusses and minuses. Assessment of the controversial theory of creationism. All information is presented based on the research of scientists.*

Keywords: *life, theory, hypothesis, evolution, organism, Earth*

Жизнь на Земле существует более 3.5 млрд лет - однако точной даты определить невозможно, так же, как и невозможно определить грань того самого «живого». Но даже такие цифры не останавливали заинтересованных людей изучать данный вопрос. Теорий существует чрезмерно много, однако основная масса последних не получает ожидаемой огласки и остается в пределах «тетради юного теоретика». Однако существуют воистину великие люди, чьи достижения стали базой для последующих открытий. Наиболее известные теории, которые получили всемирную огласку, это: «Теория креационизма», «Теория этернизма», «Гипотеза панспермии», «Гипотезы абиогенеза», «Гипотеза биопоэза». Так много мнений и исследований, и все же одного ответа на столь масштабный вопрос мир так и не получил. Следует детальнее ознакомиться с каждым из вышеперечисленных вариантов рождения жизни.

*Теория креационизма.* Сторонники теории полагают, что живое на планете было «сконструировано» неким сверхъестественным существом, обладающим способностью сотворять.

В данное убеждение верили люди на протяжении многих веков, даже не углубляясь в суть данного факта, который с рождения из уст в уста передавали наши предки последующим

поколениям. Очевидно, что этой точки зрения придерживались последователи ведущих религий мира, и придерживаются до сих пор. Данную теорию большинство ученых или скептиков абсолютно исключают как нечто антинаучное, ссылаясь на то, что все можно подтвердить с помощью науки. Креационисты в большинстве своем отвергают эволюцию, подкрепляя это довольно убедительными фактами. К примеру, известно, что эксперты по вычислительной технике зашли в тупик, пытаясь воспроизвести человеческое зрение. Суммируя, можно отметить что данная теория не противоречит научным исследованиям, и она имеет место быть. Так как ученые занимаются только теми явлениями, которые поддаются наблюдению, опровергнуть или доказать данную гипотезу на данный момент никто не может.

*Теория этернизма*, или теория стационарного состояния. Согласно ей, Земля никогда не возникла, а существовала вечно, она всегда способна была поддерживать жизнь, и если претерпевала какие-либо изменения, то они были незначительными. Данную гипотезу выдвинул немецкий ученый В.Прейер, и активно она поддерживалась академиком В. И. Вернадским. Вернадский считал, что жизнь - это такие же вечные составляющие космоса, как энергия и материя, что существование космоса без данных аспектов невозможно. С его слов: «Мы знаем, и знаем это научно, что Космос без материи, без энергии не может существовать. И достаточно ли материи и без выявления жизни - для построения Космоса, той Вселенной, который допустимый человеческому уму?». Да, действительно, согласно физическим законам Вселенной, на первый взгляд все объясняется предельно четко и ясно. Однако эти убеждения идут абсолютно вразрез с данными современной астрофизики, согласно которым вселенная возникла сравнительно недавно (около 16 млрд лет назад) вследствие первичного взрыва. Ведь должна быть какая-то точка отсчета. К тому же не доказано, что сам космос существовал вечно, и насколько само понятие «вечность» применимо к абсолютно невечному человечеству, Земле, Солнцу, Вселенной.

*Теория панспермии*. Существуют два утверждения. Первое: жизнь всегда существовала, она тесно связана с материей. Второе: споры микроорганизмов могут, а также должны переноситься посредством космического пространства. Данная гипотеза имела место быть еще в далеком V веке до н.э., ее высказал греческий философ Анаксагор. Но затем об этой теории не вспоминали веками. «Воскресил» эту идею Х.Рихтер, утверждая, что жизненные зародыши были занесены на Землю либо космической пылью, либо метеоритами. Таким образом живое может переноситься с одного небесного тела на другое, и при благоприятных условиях, сохраняют свое существование. Теорию поддерживали знаменитые физики Г. Гельмгольц и У. Томпсон. Позднее С. Аррениус высказал собственное представление, не противоречащее предыдущим авторам: «Жизнь на Земле появилась от спор микроорганизмов или растений, которые были занесены с других планет, вследствие светового давления или метеоритами». Сторонники теории панспермии предположили о том, как появилась жизнь конкретно на Земле. А не о том, как она образовалась, то есть перенесли проблему на другую Вселенную. Отсюда возникает еще более масштабный вопрос о том, существует ли жизнь за пределами нашей планеты?

*Гипотезы абиогенеза*. Предполагали возникновение жизни из неживой природы, существовали альтернативой теории креационизма и не предполагали зарождение с помощью высших сил. Эти идеи были распространены в древнем Египте, Китае и Вавилоне. Весьма наивным способом, даже такой великий философ, как Аристотель, описывал происхождение живого. Ученик Платона, предполагал, что отдельные частицы вещества обладают способностью создавать активное начало, которое при благоприятных условиях может создать живой организм. Аристотель по сей день пользуется авторитетом, и в средневековую эпоху, учениям философа следовали многие ученые. Известный химик и врач Ван-Гельмонт прописывал собственные рецепты, к примеру схема о том, как можно приготовить мышь

самостоятельно, используя зерно и грязные тряпки, помещенные в темный шкаф. Однако в 1688 году, итальянский биолог и врач Ф. Реди. Он поместил кусочки мяса в сосуды, часть из которых закрыл кисеей, а часть оставил открытыми. В результате, в открытых сосудах появились личинки мух, чего нельзя сказать о закрытых. В конце XVIIв. А. Кирхером и А. Левенгуком были открыты микроорганизмы, обнаружимые только под микроскопом. В середине VIIIв. шотландский священник Д. Нидхем, брал мясные бульоны, кипятил их короткое время и закрывал в сосудах, в которых спустя некоторое время обнаруживались микроорганизмы, чем «подтвердил» возможность самозарождения. Однако, итальянец Л. Спаланцани подверг бульоны термообработке гораздо дольше, нежели Нидхем. В результате, никаких организмов выявлено не было. Между двумя представителями был завязан спор, который так и не был решен ни в чью пользу. Решением спора решил заняться французский химик Л. Пастер. Он так же как Спаланцани, прокипятил питательный бульон в стеклянной колбе, но колба была не обычная, а с горлышком в виде S-образной трубки. Воздух, а, следовательно, и «жизненная сила», могли проникать в колбу, но пыль, а вместе с нею и микроорганизмы, присутствующие в воздухе, оседали в нижнем колене S-образной трубки, и бульон в колбе оставался стерильным. Однако стоило сломать горлышко колбы или ополоснуть стерильным бульоном нижнее колено S-образной трубки, как бульон начинал быстро мутнеть - в нем появлялись микроорганизмы. Таким образом Пастер полностью опроверг теорию самозарождения, а вместо нее утвердилась теория биопоэза.

*Гипотеза биопоэза.* Из всех теорий происхождения жизни, наиболее распространенной является теория биохимической эволюции, предложенная в 1924 г. советским биохимиком академиком А.И. Опариним. Сущность этой мысли состоит в том, что биологической эволюции предшествовала химическая эволюция - длительный период в истории Земли, связанный с появлением, усложнением и совершенствованием взаимодействия между элементарными единицами, из которых состоит все живое - органическими молекулами. По мнению большинства ученых, Земля сформировалась около 5 млрд лет назад путем конденсации частиц вращавшегося вокруг Солнца газопылевого облака. В этот период Земля была раскаленным шаром, температура поверхности которого достигала 4000-8000°C. Постепенно, за счет излучения тепловой энергии в космическое пространство, Земля начинает остывать. Около 4 млрд лет назад Земля остывает настолько, что на ее поверхности формируется твердая кора, одновременно с этим, из ее недр вырываются газообразные вещества, поднимающиеся вверх и формирующие первичную атмосферу. По составу первичная атмосфера совершенно отличалась от современной, свободный кислород отсутствовал, а в ее состав входили: водород, метан, аммиак, пары воды, азот, окись и двуокись углерода. Отсутствие в атмосфере первичной Земли свободного кислорода является важной предпосылкой возникновения жизни, поскольку кислород легко окисляет и тем самым разрушает органические соединения. Это говорит о том, что при его наличии, зарождение большинства органических веществ просто не произошло бы. Когда температура первичной атмосферы достигает 100°C, в ней начинается синтез простых органических молекул (аминокислоты, нуклеотиды, жирные кислоты, простые сахара, многоатомные спирты, органические кислоты). Энергию для синтеза поставляют: космическое излучение, вулканическая деятельность, грозовые разряды, и ультрафиолетовое излучение Солнца, от которого Земля пока защищена озоновым экраном. Именно ультрафиолетовое излучение ученые считают источником энергии для абиогенного синтеза органических веществ. При температуре первичной атмосферы ниже 100°C формируется первичный океан, начинается синтез простых органических молекул, затем сложных биополимеров. Пробразами живых организмов являются коацерватные капли, появившиеся в первичном океане и сформировавшими органический бульон («первичный бульон»). Коацерватные капли обладают некоторым подобием обмена веществ - избирательно впитывают вещества и выделяют продукты распада, при определенных размерах способны отпочковывать маленькие частички

от себя, таким образом размножаясь, при перемешивании под воздействием ветра и волн, способны покрываться липидной оболочкой. Все эти свойства повторимы в лабораторных условиях. Таким образом немецкий химик Ф. Вёлер синтезировал органическое вещество – мочевины, из неорганического - циановокислого аммония. В 1953г. американский исследователь, студент-дипломник Чикагского университета С. Миллер воспроизвел в стеклянной колбе с впаянными в нее электродами первичную атмосферу Земли, которая, по мнению ученых того времени, состояла из водорода метана, аммиака, и паров воды. Через эту газовую смесь С. Миллер, в течение недели пропускал электрические разряды (имитация грозных). По окончании эксперимента в колбе были обнаружены  $\alpha$ -аминокислоты, органические кислоты, у-оксимасляная кислота и мочевины. При повторении опыта, С. Миллеру удалось получить отдельные нуклеотиды и короткие полинуклеотидные цепочки из 5-6 звеньев. Несмотря на довольно удачный ряд экспериментов, современной науке так и не удалось получить живое из органических соединений. Возможно причиной этому служат недостаточно специализированные технологии и знания, но это не отменяет тот факт, что даже такая теория не может заявить себя, как «подтвержденная».

Мы стремимся узнать ответы на все вопросы - это свойственно человечеству. И даже если, казалось бы, прийти к какому-то определенному выводу невозможно, это не будет являться поводом для того, чтобы остановиться и не узнать ту заветную отгадку, кроющуюся в истории планеты. Все теории, описанные в статье имеют место быть, какие-то звучат более убедительно, какие-то менее, но ни одна не взаимоисключает другую. Возможно, Вселенная никогда не раскроет тайны своего происхождения, а может вскоре грянет прорыв, но пока юным знатокам и выдающимся ученым приходится опираться на существующий материал.

## Литература

1. Voet, Donald; Voet, Judith G. Biochemistry 1 (3rd ed.). — New York: John Wiley & Sons, 2004. — ISBN 0-471-19350-X.
2. Yanovskaya M. I. "Paster"/Series "Life of Wonderful People." - М.: "Young Guard," 1960.
3. Mulkidjanian, A. Y.; Galperin, M. Y. (2009) «1. On the origin of life in the Zinc world. 2. Validation of the hypothesis on the photosynthesizing zinc sulfide edifices as cradles of life on Earth», Biology Direct.
4. Александр Марков. Рождение сложности. — М.: Астрель, CORPUS, 2012. — 527 с. Глава 1. «Происхождение жизни»
5. Morgulis, Sergius; Oparin, Aleksandr Ivanovich. The origin of life. — New York: Dover Publications, 2003. — P. 25. — ISBN 0-486-49522-1.

# ЛИЧНОСТЬ И ЕЕ СВОБОДА В МИРОВЫХ РЕЛИГИЯХ

Авторы: Котлярова Виктория Валентиновна, Бурнаева Татьяна Борисовна

Аннотация: В данной статье рассматривается понятие личности и ее свободы в контексте мировых религий. В статье указаны основные особенности каждой из мировых религий: буддизм, христианство и ислам. Авторы обращаются к первоисточникам и высказываниям известных философов, анализируя данную проблему. Тема данной статьи актуальна потому, как именно истоки мировых религий позволяют объяснить многообразие вариантов понимания свободы человека.

Ключевые слова: религия / личность / свобода / ислам / буддизм / христианство / карма.

Annotation: This article discusses the concept of personality and its freedom in the context of world religions. The article indicates the main features of each of the world religions: Buddhism, Christianity and Islam. The authors refer to the primary sources and statements of famous philosophers, analyzing this problem. The topic of this article is relevant because it is precisely the origins of world religions that explain the variety of options for understanding human freedom.

Keywords: religion / person / freedom / Islam / Buddhism / Christianity / karma.

Из всех проблем, с которыми сталкивается человечество, наиболее сложной была и остается проблема самой человеческой природы – личности.

Личность – понятие богатое по содержанию, включающее в себя не только общие и особенные признаки, но и уникальные свойства человека.

Наиболее многогранно тема личности, пути ее совершенствования представлена в рамках мировых религий. Выбор личностного пути – результат свободного волеизъявления человека. Поэтому личность немислима вне феномена свободы. А, по словам Гегеля, истинная природа человека есть «свобода, свободная духовность». [1, с. 329]

Проблема личности, свободы воли или свободы выбора является ключевой при проведении сравнительного анализа мировых религий. Мировые религии представляют собой позднее и совершенно своеобразное явление в истории. К мировым религиям относятся: буддизм, христианство и ислам.

В данной работе представлены краткие характеристики мировых религий, а так же раскрывается понятия личности и свободы в каждой из них.

Буддизм— религиозно-философское учение о духовном пробуждении, возникшее в середине 1-го тысячелетия до н. э. в Древней Индии. Основателем учения считается Сиддхартха Гаутама, впоследствии получивший имя Будды, то есть пробужденного, просветленного

Необходимость жизни в гармонии с природой — главное в буддизме. Согласно буддизму, бытие человека — это жажда жизни, а жизнь — сплошное страдание, проявляющееся в страхе смерти, старости, болезнях, горе, заботах. [2, с. 83] Все зло общества проистекает из эгоизма человека, выражающегося в его приверженности к своему личному телу, личному бытию. Мера страданий и ответственности за страдания зависят от самого человека, его степени жадности



и невежества. Своим моральным поведением он может уменьшить эту меру, но лишь в рамках предусмотренной для каждого человека судьбы (кармы). Буддизм понимает карму не как фатальную предопределенность свыше, а как судьбу, обусловленную действиями и поступками самого человека.

Буддизм не столько религия, сколько философия жизни, где главным действующим лицом представлен человек, достижение целей которого зависит от соблюдения им некоторых законов природы и жизни. Моральность, или достойное поведение, развитие ума и мудрость — основные факторы, определяющие место буддиста в жизни.

В начале XX века известный буддолог Ф. И. Щербатской считал, что в буддизме не признаётся свобода воли какой-либо личности или души вследствие того, что согласно фундаментальной буддийской доктрине о «не душе», буддизм отрицает существование самой души или личности.

*Христианство* – мировая религия, в основе которой — вера в Единого Бога в трех Лицах: Отца, Сына и Святого Духа, вера в Христа как в вочеловечившегося Сына Божьего, Спасителя, Искупителя, в истинность преподанного через Него учения о спасении, в созданную Им Церковь.

Христианство как религия неправых и гонимых людей занимает в вопросе о статусе человека особое место. Христианство призывает к моральному совершенствованию человека и отношений между людьми. Гордыня и жадность человека объявляются его главными недостатками, а смирение и благодарность — главными достоинствами. В то же время, христианство изначально принижает человека, приписывая ему статус «раба божьего», а всему человечеству — «стада божьего», ведомого пастырями.

Христианство воспекает свободу, но понимание ее противоречиво. Свобода по-христиански — это свобода только для верующих в Христа. В христианстве считается, что человек является личностью, обладающей свободой и творческой способностью. Свобода личности связана с тем, что она воплощает в себе надмирный дух, происходящий от Божественного Духа. Первородный грех Адама и Евы нарушил богоподобие человека и отдалил его от Бога, однако образ Божий остался неповреждённым в человеке. Вся дальнейшая история рассматривается христианством как история воссоединения человека с Богом. [3, 83 с.]

Понятие свободы в Христианстве следует рассмотреть параллельно с понятием греха. Грех, или моральное зло, имеет две области своего обнаружения. Ближайшим образом грех сознается как недолжное, неправильное в наших поступках, в нашем поведении, в нашем отношении к людям. Считается, что грешить способно только существо, одаренное свободой, в каком-то общем смысле способное и воздерживаться от греха; это соотношение входит в само понятие греха.

Именно христианская вера открывает миру тайну личности, ее исключительное достоинство, которое позволяет говорить об уникальном статусе каждого человека на земле. Именно в мире христианской культуры возникают, осуществляются и эволюционируют идеи различных социальных свобод, т. е. прав человека. [3, 85 с.]

*Ислам* — самая молодая и вторая по численности приверженцев, после христианства, мировая монотеистическая религия.

Согласно Корану, человек - творение Бога, творение избранное, наместник Бога на земле. Но именно как творение он зависим от Бога, зависим, прежде всего, в силу двойной слабости

своей природы: онтологической (человек смертен) и нравственной (человек духовен).[4, с.187]

Коран провозглашает, что человек создан как самое совершенное и благородное творение в мире. Человек сотворен Богом свободным существом, превращение его в раба противоречит воли Бога и сами люди должны оберегать свою свободу. Человек обладает свободой воли, является автором своих решений и, поэтому, ответственен за свои действия. Все остальное в природе, даже «ангелы», сотворено Богом для поклонения и служения человеку. Призвание человека состоит в служении и повиновении воле Бога, в соблюдении его заветов, в том, чтобы жить по его законам.

В Коране нет идеи сотворения человека по образу и подобию Бога. Скорее, говорится о том, что Бог создал человека по его собственному образу. Человек сам по себе, вне послушания и покорности Богу - ничто, он ничтожен, непостоянен, слаб. Эта тема часто звучит в Коране.

Свобода предусмотрена Шариатом как особое право человека, так в Шариате человек имеет право на свободу выражений, свободу собраний, свободу совести и убеждений.

Ислам был ниспослан как религия, защищающая принцип свободы: свободы вероисповедания, мысли и ее выражения и т. д. Ислам даже не принуждает людей уверовать в его послание. В Коране по этому поводу говорится: «Нет принуждения в религии. Уже ясно отличился прямой путь от заблуждения...».

Принцип свободы в исламе не стал результатом революции или эволюции общества - он был ниспослан свыше. Он пришел с неба, чтобы возвысить людей на земле. Однако свобода вероисповедания, как и другие свободы, должна иметь определенные границы. Так, ислам не одобряет изменение мусульманами своей религиозной принадлежности. [5, с.155]

В исламе личность в первую очередь - творение Аллаха, не сын Божий, но его наместник на земле. Вне послушания Богу человек слаб. Истинная личность в исламе послушна закону Аллаха.

Подводя итог, хочется отметить, что на земле не найдется не только ни одного человека, но и ни одного живого существа, которое не любило бы свободу. Свобода вовсе не является современной идеей или же идеей, родившейся на Востоке или на Западе, она универсальна.

Для западных религий свобода человека имеет особое значение, потому что она является необходимым условием моральной ответственности. Несмотря на то что Бог мыслится как всемогущий и всеведущий, утверждается, что он дал человеку свободу.

В восточной философии проблема свободы ставится совершенно иначе. Концепция кармы в восточной философии отсылает к результатам морально значимых поступков. Действие, совершенное сегодня, повлияет на то, что случится завтра. В этом смысле свобода ограничена кармой, созданной в прошлом, и поэтому представление о карме иногда трактуют как фатализм.

Однако для того, чтобы всякое действие, совершенное в настоящем, могло порождать карму, должна существовать и определенная степень свободы. Последнее (особенно в буддизме) приводит к творческому осознанию свободы в рамках обстоятельств, существующих в каждый конкретный момент - причем фактором, влияющим на эти обстоятельства (равно как и на способность личности отреагировать на них), является результат действий человека, совершенных в его прошлом.

**Список литературы:**

1. Спиркин А.Г. Философия: Учебник. - М.: Гардарики, 1999 – 730 с.
2. Философия: Руденко А.М., Самыгин С.И., Минасян Л.А., Шалин В.В., Эмирбекова Э.Э., Котлярова В.В., Пожаров Ю.П., Макарова И.В.; конспект лекций / Ростов-на-Дону, 2019. Сер. Зачет и экзамен. – 252 с.
3. Котлярова В.В. Современный ценностный кризис и поиск общечеловеческих ценностей // Гуманитарные и социальные науки. – 2011. – № 2. – С. 80-85.
4. Тришин А.Ф. Мировые религии и религиозные памятники. - М.: Московский лицей, 2018 – 328 с.
5. Ибрагим Т.К. Религиозная философия ислама. Калам: учебное пособие. Казань: Казанский ун-т, 2019 – 210 с.
6. Котлярова В. В. Традиционные ценности в современной культуре // Исторические, философские, политические и юридические науки, культурология и искусствоведение. Вопросы теории и практики. – 2010. – №1 (5). – С. 84-86

# УЧЁТ И КОНТРОЛЬ ПРЯМЫХ РАСХОДОВ ОРГАНИЗАЦИИ И НАПРАВЛЕНИЯ ИХ СОВЕРШЕНСТВОВАНИЯ

Авторы: Ахметшина Роза Ришатовна, Галлямова Динара Ильдусовна

Аннотация: в статье рассматриваются современные методы учета прямых затрат на производство, а также предлагаются направления совершенствования их учета условиях жесткой борьбы за конкурентные преимущества.

Ключевые слова: затраты, алгоритм прямые данные расходы, производство определение продукции, результатах контроль

Annotation: This article reviews methods for accounting of production and suggests ways of improving their accounting a tough struggle for competitive advantage.

Keywords: costs, direct costs, production, control

В России происходят глубокие экономические преобразования, что не может сказаться на работе основного субъекта рыночной экономики – предприятия.

С переходом на рыночные отношения повышается самостоятельность предприятия, а также их экономическая и юридическая ответственность. Резко возрастают значение финансовой устойчивости субъектов хозяйствования, а также повышение их конкурентоспособности. Умение эффективно хозяйствовать становится условием выживания предприятия в конкурентной борьбе. Максимизация прибыли, и повышение эффективности производства является главной целью предприятия в рыночных условиях, условиях самоокупаемости и самофинансирования предприятий. Достижение высоких результатов деятельности предприятия невозможно без эффективного управления затратами на производство и реализацию продукции.

Проблема эффективного и затратами из актуальной на развития государства.

Цель работы – проанализировать практику учета, контроля и анализа прямых затрат на производство и реализацию продукции и разработать предложения по ее совершенствованию.

Эффективное осуществление учета расходов возможно на основе разработки и внедрения современных методик учета, контроля и анализа, формирующих его учетно-аналитическое обеспечение.

Необходимость формирования новых подходов к организации учетно-аналитического обеспечения расходов и недостаточная разработанность его методического обеспечения в учете, контроле и анализе обусловили выбор темы исследования в настоящей статье.

В этой связи управленческое решение рассматривается нами, как выбор наиболее приемлемой для предприятия в текущих условиях альтернативы из всего набора имеющихся данных. При этом большое количество управленческих решений в области производства и сбыта (принимать или не принимать дополнительный заказ, установление нижней границы цены,

определение безубыточного объема производства) основано на динамическом поведении затрат. Экономическая модель выделяет несколько типов поведения производственных затрат при изменении объемов производства.

Анализ литературы в сфере анализа и учета затрат выявил следующие методики учета издержек производства [2, с. 12]:

1. Метод технологического нормирования. Состоит в последовательном анализе технологической цепочки предприятия и всех видов побочной и вспомогательной деятельности, выявлении наиболее экономичного и продуктивного способа выполнения операций и расчете технологических и затратных нормативов по каждой из операций.
2. Метод анализа счетов. Состоит в классификации всех затрат, совершаемых предприятием, на три категории: переменные затраты, постоянные затраты, смешанные затраты.
3. Визуальный метод. Обычно используется в качестве вспомогательного инструмента при установлении зависимости между разделяемыми затратами и показателем, который предположительно определяет поведение затрат. Суть метода состоит в графическом отображении значений разделяемых затрат и показателя, на основании которого производится разделение затрат, в динамике за достаточно длительный период.
4. Метод регрессионного анализа. Суть метода - построение статистической модели для установления зависимости среднего значения зависимой переменной от значения одной или нескольких независимых переменных.
5. Метод абсолютного прироста (метод высшей и низшей точек, метод минимакса). Является самым упрощенным методом и обычно используется для первоначальных расчетов общего характера, а не для долгосрочного прогнозирования. Суть метода - выявление зависимости между изучаемыми показателями путем анализа крайних значений независимой переменной в выборке.

На основе обобщения методик организации учета затрат на производство нами предлагается алгоритм внедрения системы производственного учета, основными элементами которого являются:

- разработка и внедрение систем и методов учета производственных затрат;
- определение себестоимости по цехам, функциональным подразделениям, ответственным лицам, видам деятельности, изделиям, территориям, периодам и другим показателям;
- прогнозирование себестоимости будущих периодов, стандартной или желаемой себестоимости так же, как и себестоимости прошлых периодов;
- сравнение себестоимости за различные периоды, фактических затрат с ожидаемой или стандартной себестоимостью, вариантных расчетов себестоимости;
- представление и анализ данных о себестоимости как средство управления в контроле текущих и будущих операций [3, с. 49].

Система производственного учета (рис. 1) включает в себя оперативный производственный учет, результатом которого является оперативная отчетность, формирующая основные нефинансовые показатели и результаты работы предприятия и его структурных подразделений (отчеты транспортного цеха о перевозках, отчеты ремонтного цеха о количестве, сложности и результативности проведенных ремонтов, отчеты диспетчеров основных цехов о работе оборудования, производственные отчеты о браке и качественном

выпуске, отчеты главного энергетика, отчеты главного механика и пр.) [1, с. 25].

## 1 - Предлагаемая система производственного учета

Последовательность учетных процедур в системе производственного учета определяется следующим порядком операций:

- первичное отражение данных о производственном потреблении - затратах на производство по мере их возникновения в производственном процессе; учет по местам возникновения затрат;
- локализация данных о произведенных затратах в основном и вспомогательном производствах; по видам продукции и структурным подразделениям предприятия и по временным периодам;
- распределение общих хозяйственных расходов вспомогательного производства между конечным продуктом и незавершенным производством (НЗП) и включение себестоимости конечного продукта вспомогательного производства, переданного и потребленного в основном производстве, в затраты последнего;
- распределение общих внутрихозяйственных и общих производственных расходов между незавершенным производством и конечным выпуском основного производства и между видами готовой продукции;
- оценка незавершенного производства, отходов и определение себестоимости товарной продукции по формуле затрат, а затем - расчет себестоимости отдельных видов продукции [6, с. 111].

Отметим, что наличие косвенных и комплексных производственных затрат требует построения такой классификации объектов учета, которая четко определяла бы последовательность процедуры распределения косвенных затрат. Для этого выделяют промежуточные и конечные объекты учета.

Таким образом, системы учета затрат на производство и калькулирования себестоимости продукции организуется в рамках информационного процесса, называемого производственным учетом, которую можно определить как часть (подсистему) общей системы бухгалтерского учета, формирующую данные о затратах и результатах процесса производства для контроля за выполнением планов производства продукции и ее себестоимости.

Внедрение предлагаемой системы учета в деятельность современных промышленных предприятий обеспечит при помощи соответствующей организации аналитического учета и калькулирования контроль за ходом производственных процессов и их оперативное регулирование в целях повышения эффективности использования производственных ресурсов, роста производительности труда, снижения себестоимости продукции и в конечном счете увеличение прибыльности и рентабельности [4, с. 78].

## Список использованной литературы

1. М. С. Экономика : . М.: Издательство « и », 2019. - 528 с.;
2. Баскакова О. В., Л. Ф. предприятия (): — М.: Издательско-торговая « и К°», 2018. — 372 с.;
3. Грибов В. Д., В. П. предприятия: / - : КУРС: , - 445 с.
4. Елисеева Т. П. и деятельности / Т. П., Молев М. Д., Трегулова Н. Г. - Ростов-на-Дону: Феникс, 2019. - 480 с.;
5. Паламарчук А. С. Экономика предприятия: учебник / А. С. Паламарчук. - Москва: Инфра-М, 2019. - 456 с.;
6. Шеремет, А.Д. Комплексный экономический анализ деятельности организации: учебное пособие / А. Д. Шеремет. - М.: ИНФРА-М, 2018. - 480 с

# ОЦЕНКА РЫНОЧНОЙ СТОИМОСТИ ДВУХКОМНАТНОЙ КВАРТИРЫ В ОКТЯБРЬСКОМ РАЙОНЕ ГОРОДСКОГО ОКРУГА Г. УФА В ЦЕЛЯХ ПРОДАЖИ

## EVALUATION OF THE MARKET VALUE OF A TWO ROOM APARTMENT IN THE OCTOBER DISTRICT OF THE UFA URBAN DISTRICT FOR SALE

Авторы: Гатауллина Эльвина Фирдаусовна

Аннотация: В статье представлены основные аспекты оценки недвижимости, рассмотрены методы рыночной оценки, представлен пример оценки жилого дома рыночным (сравнительным) методом.

Ключевые слова: оценка, метод оценки, рыночный метод, аналоги, объект, корректировка, порядок, имущество, недвижимость

Annotation: The article presents the main aspects of real estate valuation, market valuation methods are considered.

Keywords: valuation, valuation method, procedure, property, real estate

Рынок недвижимости в РФ является одним из крупнейших сегментов национальной экономики. Вместе с тем его развитие во многом зависит от положения дел в других ключевых отраслях хозяйства. Рынок недвижимости России чувствителен к кризисам, к макроэкономической ситуации.

Цель работы – оценка стоимости двухкомнатной квартиры, расположенной по адресу г. Уфа, проспект Октября, д. 118, квартира 38.

Рыночная стоимость объекта недвижимости — это вероятная цена, по которой недвижимость может быть продана на рынке в условиях конкуренции. К другим видам стоимости относятся первоначальная, страховая, налогооблагаемая, инвестиционная, залоговая и прочие. В зависимости от того, что вы делаете со своей недвижимостью: хотите застраховать или заложить, или распорядиться еще каким-нибудь образом.

Определение рыночной стоимости объектов недвижимости представляет собой сложный и уникальный процесс, поскольку практически невозможно найти два абсолютно идентичных объекта. Даже в том случае, когда здания построены по одному типовому проекту, но расположенные на разных земельных участках, их стоимость может значительно различаться.

Итак, сегодня оценка недвижимости вошла в жизнь не только бизнесменов и предпринимателей, но и обычных граждан. Сделки с недвижимостью носят частный характер, предлагаемая информация бывает не всегда верной и полной. Поэтому профессиональная независимая оценка недвижимости наиболее востребованный вид оценочной деятельности. Но и самим гражданам необходимо владеть определенной базой знаний в этой области.

Рассмотрим оценку двухкомнатной квартиры рыночным (сравнительным) методом. Информация по объектам - аналогам, используемым в отчете, получена из средств массовой



информации и дополнена информацией от собственников, в ходе телефонных переговоров.

Нами было подобрано четыре объекта-аналога, сопоставимые по общей площади: аналог № 1 – 43,0 кв. м., аналог № 2 – 42,7 кв. м, аналог № 3 – 40,0 кв. м., аналог № 4 – 1,5 кв. м; и по местоположению: все объекты недвижимости располагались по улице Проспект Октября г. Уфа.

Цена за 1 кв. м. составила: 74,9 тыс. руб., 76,1 тыс. руб., 80,0 тыс. руб., 79,5 тыс. руб. соответственно.

Были введены следующие корректировки: по аналогу № 1 – материал несущих стен – 1,05%, этажность – 1,04 %, наличие балкона/лоджии – 1,06%, условия сделки – 4,5 %. Общая валовая коррекция составила (-10,54%) или минус 7 895,11.

По аналогу № 2 и № 4 общая валовая коррекция составила (-4,5%), по аналогу № 3 – (-5,28%).

Весовой коэффициент каждого объекта аналога составил 0,25. Итого цена 1 кв. м с учетом вносимых корректировок для объекта оценки составила 78 901,6 руб.

Таким образом, стоимость двухкомнатной квартиры при применении рыночного метода составила 3 190 000,0 руб. с учетом всех необходимых корректировок и округления.

Итоговая величина стоимости объекта оценки может быть признана рекомендуемой для целей оценки, если с даты составления отчета об оценке до даты совершения сделки с объектом оценки прошло не более 6 месяцев.

# ПОНЯТИЕ, ФУНКЦИИ И ОСОБЕННОСТИ ЭКОНОМИЧЕСКОЙ БЕЗОПАСНОСТИ

## CONCEPT, FUNCTIONS AND FEATURES OF ECONOMIC SECURITY

Авторы: Янцева Валерия Евгеньевна

Аннотация: Обеспечение экономической безопасности государства на сегодняшний день относится к числу стратегически значимых задач для гармоничного развития Российской Федерации. В настоящей работе особое внимание уделено особенностям экономической безопасности. Сделан вывод о том, что экономическая безопасность является составной частью национальной безопасности, и от нее зависит сохранность национальных экономических интересов, а также стабильное развитие экономики.

Ключевые слова: экономическая безопасность, национальная безопасность, механизм обеспечения экономической безопасности, безопасность, угроза безопасности.

Annotation: Ensuring the economic security of the state today is one of the most strategically important tasks for the harmonious development of the Russian Federation. In this paper, special attention is paid to the peculiarities of economic security. It is concluded that economic security is an integral part of national security, and the preservation of national economic interests, as well as the stable development of the economy, depends on it.

Keywords: economic security, national security, mechanism for ensuring economic security, security, security threat.

Непосредственно понятия «экономическая безопасность» и «механизм обеспечения экономической безопасности» показывают всю сущность направлений развития общества и государства в сфере экономики. Особо важно становление в нашей стране конкурентоспособной, эффективной и социально-справедливой экономической системы, способной обеспечить не только экономическую безопасность, но и стабильное политическое развитие.

Термин «экономическая безопасность» представляет собой уровень развития средств производства в стране, которые, вне зависимости от существования и влияния внешних факторов, способны обеспечить устойчивое развитие экономики.

Для более полного осознания и понимания смысла категории «экономическая безопасность» следует охарактеризовать такие термины, как «безопасность» и «угроза безопасности». С.Н. Мартышенко, Н.С. Мартышенко и Е.Г. Гусев рассматривают безопасность в качестве состояния защищенности важных для жизнедеятельности личности, общества и государства интересов от угроз внешнего и внутреннего характера [6].

С.И. Цыганов выделил три основных подхода, объясняющие смысл рассматриваемого института: во-первых, экономическая безопасность представляет собой готовность и возможность противостояния влиянию угроз внешнего и внутреннего характера; во-вторых, обеспечение экономической безопасности государства есть качественное определение

состояния его экономики, которое, исходя из общественного мнения, важно либо развивать, либо сохранить в неизменном виде; в-третьих, реализация мероприятий по обеспечению экономической безопасности определяет готовность и возможность экономики государства реализовывать стратегию развития личности, а также социально-экономическую и политическую стабильность общества и государства [7].

Основополагающей целью экономической безопасности выступает обеспечение экономического развития государства на должном уровне, чтобы удовлетворять экономические потребности граждан при наличии оптимальных затрат труда и природоохранном использовании минерально-сырьевой базы и окружающей среды.

Постоянное поддержание высокого уровня мер по обеспечению национальной безопасности обуславливает необходимость осуществления контрольных мероприятий по выявлению и устранению внешних и внутренних угроз. В этой связи, следует иметь в виду, что перечень этих угроз не является исчерпывающим: он подвержен постоянным изменениям исходя из конкретных политических, социальных и других условий, которые могут привести к снижению скорости реакций на подобного рода перемены.

Конец прошлого века ознаменовал всплеск числа исследований проблемы обеспечения экономической безопасности. По причине смены политического режима произошли переломные моменты и в сфере экономики: социально-экономическое развитие нашего государства из-за небывалого до этого передела собственности и сфер влияния ощутило огромное потрясение. Действовавшие на тот момент в России институты экономической безопасности оказались неготовыми к развалу некогда передового государства, что привело к тому, что его экономика стала довольно уязвимой.

Решением проблемы на тот момент выступило принятие Указа Президента РФ от 29.04.1996 года, одобрявшего реализацию Государственной стратегии экономической безопасности РФ (на сегодняшний день данный документ не имеет юридической силы) [2].

Положения данного документа определяли экономическую безопасность как возможность и готовность обеспечения экономическими средствами достойных условий жизни и развития личности, социально-экономической и военно-политической стабильности общества и государства, противостояния влиянию внутренних и внешних угроз. Особый акцент был сделан на роль экономической безопасности как материальной основы национальной безопасности.

В данном документе в качестве основной задачи выдвигалось определение необходимости разработки и реализации совокупности действий, направленных на создание и упрочение условий противодействия угрожающим экономическим интересам страны опасностям для непосредственного обеспечения экономической безопасности. Система экономической безопасности представляла собой состав структурных элементов, функции, место и способы применения которых должны определяться исходя из форм и характерных черт этих угроз и опасностей. В тексте Стратегии также предпринималась попытка построения единого механизма, способствующего выявлению, предупреждению и пресечению угроз экономическим интересам РФ и факторов, провоцирующих их появление. Эффективность данного мероприятия определялась качеством института власти и культурой сложившихся в обществе отношений.

На сегодняшний день национальная экономическая безопасность - это направление государственной деятельности по обеспечению устойчивого функционирования и развития национальной экономики [1].

Государственным органом, в полномочия которого входит обеспечение национальной экономической безопасности, является Совет безопасности Российской Федерации. К числу его обязанностей относят, в частности, проведение таких мероприятий, как:

- 1) выделение угроз национальной безопасности;
- 2) на основании выявления источников угроз национальной безопасности сформировать возможные направления их ликвидации;
- 3) подготовка общих положений по обеспечению национальной безопасности;
- 4) осуществление координации взаимодействия силовых структур и органов по вопросам обеспечения национальной безопасности;
- 5) реализация государственными и местными органами исполнительной власти контрольных мероприятий, исходя из решений по проблеме обеспечения национальной безопасности.

Органы исполнительной власти федерального назначения на должном уровне обеспечивают исполнение нормативных правовых актов Российской Федерации в области как национальной безопасности - в общем, так и экономической безопасности - в частности. К числу обеспечивающих экономическую безопасность Российской Федерации и осуществляющих функции по защите и развитию экономики органов относят: во-первых - Министерство внутренних дел РФ; во-вторых - Министерство финансов РФ; в-третьих - Министерство экономического развития РФ; в-четвертых - Федеральная служба безопасности РФ; в-пятых - Федеральная антимонопольная служба [4].

Таким образом, под экономической безопасностью стоит понимать важную характеристику экономической системы страны, которая определяет её возможность обеспечивать нормальные условия жизни для населения и стабильное обеспечение ресурсами развития народного хозяйства. Решение задачи обеспечения экономической безопасности является гарантией независимости страны, стабильности и эффективной жизнедеятельности общества.

Главнейшим компонентом государственной политики Российской Федерации, как отмечает В.В. Криворотов, является недопущение или форсирование существующих реальных внутренних и внешних угроз экономической безопасности государства [5].

Чтобы государству (региону, сфере деятельности, предприятию) обеспечить собственную экономическую безопасность, важно выделить действительные и возможные факторы, несущие дестабилизирующий характер и содержащие различные показания, представляющие собой возможные угрозы.

В действующей государственной Стратегии экономической безопасности РФ дано следующее определение внешних и внутренних угроз экономической безопасности России - это совокупность правил, которые несут опасность жизненно значимым экономическим интересам лиц, общества и государства.

Угрозы можно представить в качестве всякого рода дефицитов, кризисных ситуаций, катастроф и разрушительных обстоятельств. В рамках данного исследования угроза рассматривается, во-первых, как непосредственная опасность, требующая предохранительных операций, и, во-вторых - как незащищенность показателя обстоятельства безопасности, который подтверждает ее вероятную незащищенность.

Являясь подсистемой совокупности угроз государственной безопасности, угроза

экономической безопасности представляет собой возможный риск, направленный на причинение урона как целиком народному хозяйству, так и его некоторым отдельным отраслям, а также государственной финансово-кредитной концепции. В таблице 1 представлены следующие разновидности угроз:

Таблица 1 - Классификация угроз экономической безопасности в России [3]

Виды угроз	Оценка
Коррупционные проявления во властных структурах	7,49
Спад производства в наукоемких отраслях	7,43
Быстро увеличивающийся уровень преступности	6,31
Разрушение отечественных научных школ	5,60
Невыполнение государством функций защиты субъектов хозяйствования	5,32

Таким образом, экономическая безопасность является составной частью национальной безопасности и от нее зависит сохранность национальных экономических интересов, а также стабильное развитие экономики.

В России вопрос экономической безопасности стал актуальным в связи с переходом от административно-хозяйственной экономике к рыночной.

Толчком к исследованию в области экономической безопасности страны стали быстро распространяющиеся кризисные явления, сопровождавшие реформирование национальной экономики. Экономические угрозы, проявляясь на различных степенях системы, имеют, аналогично экономической безопасности в целом, единый характер.

### Список использованной литературы

1. Указ Президента РФ от 13.05.2017 № 208 «О Стратегии экономической безопасности Российской Федерации на период до 2030 года». // Собрание законодательства РФ. - 15.05.2017. - № 20. - Ст. 2902.
2. Указ Президента РФ от 29.04.1996 № 608 «О государственной стратегии экономической безопасности Российской Федерации (Основных положениях)» // Доступ из информационно- правовой системы ГАРАНТ. [Электронный ресурс]. URL: <http://base.garant.ru/106503/> (утратил силу)
3. Дикунов С.А. Дикунова МС. Актуальные тенденции развития военной безопасности России в современных условиях. Научный вестник Вольского военного института материального обеспечения: военно-научный журнал. - 2016. - №2 (38). - С. 27.
4. Завидов Н.Г. Обеспечение экономической безопасности военной организации государства в компетенции военной прокуратуры и контрольно-ревизионных органов // Электронное научное издание: «Военное право». Выпуск № 1-2012. [Электронный ресурс]. URL: <http://www.voennoepravo.ru/node/4660> (дата обращения 16.04.2020).
5. Криворотов В.В. Экономическая безопасность государства и регионов: Учебное пособие /

В.В. Криворотов, А.В. Калина. - М.: ЮНИТИ, 2015. - С. 156.

6. Мартышенко С.Н., Мартышенко Н.С., Гусев Е.Г. Синергетический подход в моделировании социально-экономических процессов // Синергетика в естественных науках. Материалы Международной междисциплинарной научной конференции. - Тверь. - 2008. - С. 245.
7. Цыганов С.И. Понятие «экономическая безопасность». [Электронный ресурс]. URL: <http://bmpravo.ru> (дата обращения 16.04.2020).

# ИНОСТРАННЫЕ ИНВЕСТИЦИИ В ТУРКМЕНИСТАНЕ

## FOREIGN INVESTMENT IN TURKMENISTAN

Авторы: Мамедова Гульмира Айдогдыевна

Аннотация: В настоящей работе представлены данные о количестве, динамике иностранных инвестиций в экономику Республики Туркменистан. Показан уровень иностранных инвестиций среди стран СНГ за 2016-2019 года, на основе данных обзора авторизированных иностранных изданий, а также приоритетные направления в которые инвестируется иностранный капитал.

Ключевые слова: Иностранные инвестиции, Республика Туркменистан, инвестиционный климат, ЕБРР, ЕС, Соединенное Королевство, развитие бизнеса, двухсторонние отношения, уровень инвестиций, иностранный бизнес.

Annotation: This paper presents data on the number and dynamics of foreign investments in the economy of the Republic of Turkmenistan. It shows the level of foreign investments among the CIS countries for 2016-2019, based on the data of the survey of authorized foreign publications, as well as priority areas in which foreign capital is invested.

Keywords: Foreign investments, Republic of Turkmenistan, investment climate, EBRD, EU, United Kingdom, business development, bilateral relations, level of investments, foreign business.

Сегодня Республика Туркменистан представляет немалый интерес для иностранных инвесторов. Несмотря на то, что многие зарубежные страны не приветствуют нарушения прав в Туркменистане, все же считают Туркмению одним из важных партнеров для развития бизнеса.

### Краткая характеристика инвестиционного климата в Туркменистане

В большинстве туркменских проектов зарубежные компании выступают в качестве подрядчиков, поскольку данные страны имеют достаточный уровень капитала и массу возможностей для вложения своих средств в строительство. Для зарубежных инвесторов Туркменистан — очень изолированная страна. Обычно по 98% заявок о выдаче въездной визы выносятся негативное решение. В случае с бизнес-туризмом этот показатель ниже, однако все равно высокий. Государство жестко контролирует всю деятельность иностранцев на своей территории, следит за ними еще более пристально, чем следили за иностранцами в СССР.

Многие страны и регионы мира на государственном уровне критикуют внутреннюю политику Туркменистана, но тем не менее вкладывают туда средства, не афишируя это.

### Основные страны-инвесторы в экономику Туркменистана

В Туркменистане действует Совет по торговле и промышленности **Соединенного Королевства** и Туркменистана, учрежденный посольством Великобритании в Ашхабаде и правительством Туркменистана еще в 2010 году. Республика получает спонсорскую поддержку от британских фирм, заинтересованных в туркменском рынке, таких как Shell, BP, Buried Hill, De La Rue, Aggreko, JCB, Petrofac, Rolls Royce. Организационную поддержку

Туркмении оказывают компании Mayfair based Strategy International и Business Expertise International[1].

В настоящее время **ЕБРР** завершает разработку своей страновой стратегии для Туркменистана на период 2019–2024 годов, которая описывается как «активная, но выверенная». Его участие до сих пор полностью было в частном секторе Туркменистана. В частности, ЕБРР выдавал кредиты пивоваренным заводам Berk и Yager, местной компании по розливу Coca-Cola, компании ТОРАК paper и производителю окон из ПВХ Turkmen Penjire.

По мнению Международного партнерства по правам человека, ЕБРР не должен расширять кредитование государственного сектора в Туркменистане, пока там не нормализуется ситуация с правами человека. Тем не менее ЕБРР рассматривает программы по финансовой поддержке муниципальных властей (хякимиятов) туркменского региона, несмотря на то, что ему отлично известны масштабы принудительного труда среди служащих местных органов власти (отправки на сбор хлопка, как во времена СССР)

В течение последних 10 лет Китай был главным экспортным рынком газа Туркменистана. Спрос Китая на природный газ, нефть и другие ресурсы сделал Туркменистан важной частью стратегии Пекина. Проект под названием «Один пояс - один путь», направлен на дальнейшее развитие экономических связей, улучшение инфраструктуры и увеличение политического влияния Китая в более туркменском регионе. В результате стремления к более чистому сжиганию топлива китайский спрос на газ стремительно растет — на 30-40 млрд кубометров в год, что, несомненно, выгодно Туркменистану.

Китай уже вкладывает средства в разработку месторождения Галкыныш (бывший Южный Елотан) и одновременно предоставляет инвестиции и займы в размере более \$10 миллиардов, согласно данным обнародованных, в результате исследования специалиста по Центральной Азии, лектора Университета Глазго доктора Луки Анчески.

Еще одна дружественная для Туркменистана страна — Объединенные Арабские Эмираты. Прочные отношения между Туркменистаном и ОАЭ позволили компании Dragon Oil, принадлежащей Национальной нефтяной компании Эмиратов, стать одним из наиболее успешных игроков на туркменском энергетическом рынке. Здесь следует выделить, что Дубай является одним из основных центров туркменской трудовой миграции, и тесные отношения позволяют Ашхабаду оказывать давление на мигрантов, чтобы они вернулись.

ЕС в настоящий момент осуществляет совместный инвестиционный проект, направленный на поддержку малого и среднего предпринимательства в партнерстве с ЕБРР.

### **Япония и сотрудничество Туркменистана**

В результате туркмено-японского бизнес-форума, происходившем в Токио 21 октября 2019 года Япония опередила страны по объёмам инвестиций в крупные проекты в Туркменистане об этом стало известно по сообщению [ORIENT.tm, согласно выступления](#) председателя правления Внешэкономбанка Туркменистана Рахимберды Джеббарова.

«Первая пятёрка стран в структуре иностранных заимствований по итогам девяти месяцев 2019 года расположилась так: Япония, Китай, Южная Корея, Германия и США. Многолетнее сотрудничество с компаниями и финансовыми организациями Японии служит примером эффективного использования инвестиционного потенциала Туркменистана. Только в портфеле Внешнеэкономбанка Туркменистана — десять инвестпроектов на общую сумму более \$7,6 млрд. Доля японского финансирования в них — \$4,6 млрд, — констатировал глава



туркменского Внешэкономбанка».

Больше половины от общего объема иностранных инвестиций Японии направлены на развитие туркменской газохимической промышленности [2]. Структура инвестиций представлена на рисунке 1.



Рисунок 1 — Структура инвестиций Японии по данным [ORIENT.tm](http://ORIENT.tm)

Кроме этого Япония рассматривает новый инвестпроект, направленный на строительство завода по производству газобензина в Ахале, карбамидного и газохимического комплекса в Балкане, увеличения мощностей химической индустрии в Лебале и других, включая транспортные проекты регионального масштаба. В первом полугодии объем внешней торговли Туркменистана достиг \$7,2 млрд, в том числе: экспорт — \$4,7 млрд, импорт — \$2,5 млрд. Положительное сальдо составило \$2,2 млрд.

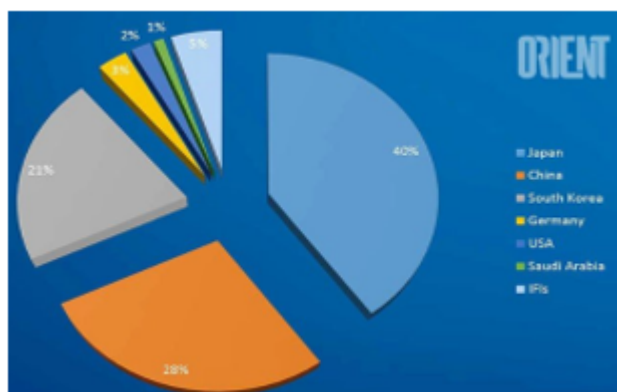

Рисунок 2 — Основные направления инвестиций Японии в газохимическую, транспортную, химическую промышленность.

Далее рассмотрим структуру инвестиций в Республике Туркменистан.

**Структура инвестиций иностранного капитала в Республике Туркменистан.** Как сообщает германское издательство OWC Verlag, специализирующееся на информации о глобальных рынках, с упором на Восточную и Центральную Европу, Азию - Объем прямых иностранных инвестиций в экономику стран Центральносоставляет значительный рост и Туркменистан занимает 2 место среди стран СНГ, таких как — Казахстан, Киргизстан, Таджикистан, Узбекистан.

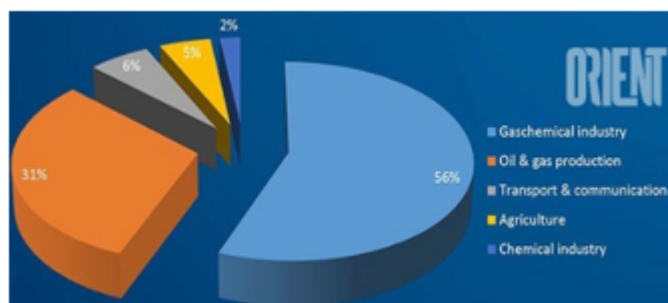

Рисунок 3 — Динамика иностранных инвестиций за 2016-2018 год в млрд долларов

Согласно данным OWC Verlag, Туркменистан, в рассматриваемые годы, стабильно занимает второе место по объему прямых иностранных инвестиций, привлеченных в экономику. Так, иностранные инвесторы вложили в туркменскую экономику в 2016 году около 32 млрд. долларов, в 2017 – 34,3 млрд. и в 2018 – 36 млрд. долларов США об этом свидетельствует рисунок 3.

Наибольшее количество инвестиций за эти годы привлек Казахстан. В 2018 году в экономику страны из-за рубежа было инвестировано 147,1 млрд. долларов. В сообщении подчеркивается прогресс Узбекистана в деле привлечения прямых иностранных инвестиций. Если в 2017 году в узбекскую экономику было привлечено 9,3 млрд. долларов, то в прошлом году иностранные инвесторы вложили в Узбекистан 13,3 млрд. Рост инвестиций составил более 40 %.

Туркменистан в настоящее время усиленными темпами развивает газохимическую отрасль. В стране в 2018-м и в первой половине 2019 года, с привлечением иностранного капитала, реализован ряд крупных проектов по строительству предприятий по химической переработке природного газа. Это комплексы по производству карбамидных удобрений, полипропилена и полиэтилена, а также по выпуску синтетического бензина. В настоящее время идет подготовка еще ряда контрактов по созданию газохимических производств, с привлечением прямых иностранных инвестиций.

#### Библиографический список

1. Иностранный бизнес проникает в Туркменистан//Инвестиции-Форсайт.

Август 23, 2019.

URL; <https://www.if24.ru/inostrannyj-biznes-turkmenistan/>

Дата обращения 20.05.2020.

2. Инвестиции в Туркменистан больше всех вложила Япония//СНГ-сегодня.

21 октября 2019

Дата обращения 20.05.2020

URL;<https://sng.today/ashkhabad/11572-investicii-v-turkmenistan-bolshe-vseh-vlozhila-japonija.html>

3. Ермакова Е.П. Новые параметры разрешения международных финансовых споров: итоги 2018 г. // Сравнительно-правовые аспекты правоотношений гражданского оборота в современном мире: сборник статей Международного научного юридического форума памяти профессора В. К. Пучинского. Москва 18 октября 2019 г. / под ред. Е. Е. Фроловой, Е. П. Русаковой – Москва: РУДН, 2019. С.82-90.
4. Разрешение финансовых споров в странах АТР (Австралия, Гонконг, Индия, Индонезия, Китай, Малайзия, Новая Зеландия, Сингапур, США, Таиланд, Япония). Монография. Под ред. Е.Е. Фроловой и Е.П. Ермаковой. М. Изд. Инфотропик Медиа, 2019. 407 с.

#### Reference

1. Foreign business penetrates Turkmenistan // Investment-foresight

August 23, 2019

URL:<https://www.if24.ru/inostrannyj-biznes-turkmenistan/>

Date of request 20.05.2020

2. Japan invested the most in Turkmenistan // on 21 October 2019 2.

<https://sng.today/ashkhabad/11572-investicii-v-turkmenistan-bolshe-vseh-vlozhila-japonija.html>

3. Ermakova E. P. Novye parametry razresheniye mejdunarodnyh finansovyh sporov: itog 2018 // Sravnitelno-pravovye aspekty pravootnosheniy grajdanskogo oborota v sovremennom mire: sbornik statyey Mejdunarodnogo nauchnogo yuridicheskogo foruma pamyati Professor V. K. Puchinsky. Moscow 18 October 2019 / ed. by E. E. Frolova, E. P. Rusakova-Moscow: RUDN, 2019. Pp. 82-90.
4. Razreshenie finansovyh sporov v stranah ATP ( Australia, Honghong, India, Indonesia, Chine, Malaysia, New Zealand, Singapore, USA, Thailand, Japanese). Monografiya Pod red. E.E. Florovoy i E.P. Ermakova . M. Izd. Infortropik Media, 2019. 407 с.

[1] [Иностранный бизнес проникает в Туркменистан](#) // Инвестиции-Форсайт.

Август 23, 2019

URL:<https://www.if24.ru/inostrannyj-biznes-turkmenistan/>

Дата обращения 20.05.2020.

[2] [Инвестиции в Туркменистан больше всех вложила Япония](#) // СНГ-сегодня.

Октябрь 21, 2019

URL:<https://sng.today/ashkhabad/11572-investicii-v-turkmenistan-bolshe-vseh-vlozhila-japonija.html>

Дата обращения 20.05.2020.

# АЛГОРИТМ РЕАЛИЗАЦИИ КРЕДИТНОГО ПРОЦЕССА В КОММЕРЧЕСКОМ БАНКЕ

Авторы: Мальцева Ксения Константиновна, Носова Татьяна Павловна

Аннотация: в статье обозначены и раскрыты в полном объеме этапы банковского кредитования: подача и рассмотрение заявки от хозяйствующего субъекта банку о получении кредита; проведение анализа и определения уровня кредитоспособности заемщика; процесс оформления кредита путем заключения кредитного договора; непосредственная выдача ссуды; реализация мониторинга за использованием ссуды.

Ключевые слова: этапы кредитования, ссуда, кредитный договор, кредитоспособность, возврат ссуды.

Банковское кредитование рассматривается в экономической теории как некий процесс, состоящий из определенных этапов. Не представляется возможным получить кредитные деньги в банке без оформления ряда документов, без рассмотрения банком заявки и ее одобрения, выплачивать по определенному временному графику аннуитетные платежи и другое.

Рассмотрим этапы осуществления банковского кредитования на примере Банка Уралсиб.

Предоставление банковской ссуды заемщику включает пять основных этапов: рассмотрение заявки на получение ссуды, анализ и оценка кредитоспособности заемщика, оформление кредитного договора, выдача ссуды, контроль за исполнением и погашением ссуды [1, с.78].

1) Рассмотрение банком заявки на получение банковской ссуды. Заявка содержит основные параметры операции ссуды: цель и сумма запрашиваемого кредита, срок кредита и порядок его погашения, виды залога, приемлемая процентная ставка для клиента. К заявке на кредит должен быть приложен пакет необходимых документов, который служит обоснованием для заявки на получение кредита и содержит основную информацию о потенциальном заемщике и объясняет причины обращения в банк. Как правило, данный пакет включает стандартный набор документов: паспорт, второй документ, удостоверяющий личность клиента, а также документ, подтверждающий постоянных доход (документ предоставляется на усмотрение заемщика: 2 – НДФЛ, выписка по счету, справка по форме банка, заполняемая работодателем, или выписки ПФР). Банк анализирует документы и данные по кредиту, предоставленному заемщиком. Проверяется подлинность всех документов, представленных заемщиком. Основываясь на анализе заявки и пакета документов, банк должен получить четкое представление о правовом статусе и праве клиента, его финансовом положении, цели и стоимости кредита, возможности его исполнения вовремя, источниках погашения кредита, способах обеспечения, задолженности перед другими кредиторами. Если при предварительной экспертизе заявки и пакета документов банк не исключает возможности выдачи кредита, то кредитная заявка передается на следующий этап для более детального заполнения персональных данных клиента, таких как, семейное положение, степень образования, условия проживания и ряд других обязательных пунктов.. Диалог, с одной стороны, позволяет банку получить личное представление о клиенте, с другой стороны, позволяет клиенту лично обосновать потребность в кредите.

2) Оценка кредитоспособности заемщика. Проверяется способность заемщика погасить кредит

и проценты по нему в соответствии с кредитным договором. На этом этапе также проводится анализ платежеспособности клиента. Сюда будет входить как первоначальный расчет дохода, так и проверка качества кредитной истории, путем запроса в БКИ. залогового обеспечения. Банк старается обезопасить себя, потому что это может сказаться на его конкурентоспособности на финансовом рынке [2, с.350].

3) Оформление кредитного договора. Этот этап называется структурированием кредита. Определяются основные характеристики кредита: вид кредита, сумма, срок, метод погашения, безопасность, процентная ставка и другие условия. Кредитным договором является письменное соглашение между коммерческим банком и кредитором, в соответствии с которым банк обязуется предоставить заемщику кредит в согласованной сумме, сроков оплаты и погашения, а заемщик обязуется использовать кредит, полученный по прямому назначению и возвращенный в установленный срок с полной выплатой согласованных процентов. Кредитный договор заключается только в письменной форме. Коммерческие банки самостоятельно разрабатывают формы кредитных договоров, но, как правило, современные кредитные соглашения содержат следующие разделы: общие положения; права и обязанности заемщика; права и обязанности банка; урегулирование споров; контрактное время; юридические адреса. В первом разделе кредитного соглашения содержится:

- наименование договаривающихся сторон;
- предмет соглашения — вид кредита, его сумма, срок, процентная ставка;
- условия для обеспечения выполнения кредитных обязательств (залог, поручительство, страхование ответственности по погашению кредита);
- порядок выдачи и погашения кредита, а также порядок исчисления и уплаты процентов по кредиту (срочные и просроченные).

Права и обязанности заемщика и кредитора (второй раздел и третий раздел договора) вытекают из действующего законодательства, а также определяются особенностями каждой конкурентной кредитной сделки, ситуацией на рынке кредитных ресурсов, кредитоспособностью заемщика. За нарушение условий кредитного договора ответственность сторон, в том числе имущества, предоставляется в четвертом разделе. Таким образом, за нарушение заемщиком взятых обязательств, банк может приостановить дальнейшую выплату кредита, представить его для досрочного взимания, уменьшить сумму займа, предусмотренного договором, увеличить процентную ставку по нему и так далее. Заемщик может потребовать от банка компенсацию за убытки, понесенные в результате невозврата займа или возврата части займа, предусмотренного договором. Заключение кредитных соглашений выглядит следующим образом:

- 1) Формирование содержания кредитного договора клиентом-заемщиком (вид кредита, сумма, срок оплаты и так далее);
- 2) Рассмотрение банком проекта кредитного договора, предоставленного клиентом, и составление заключения о возможности предоставления займа в целом и условий его предоставления в частности (с положительным решением вопроса). На этом этапе банки определяют: кредитоспособность потенциальных заемщиков, то есть их способность своевременно погашать кредит. Проверка кредита является обязательным условием для заключения кредитного соглашения;
- 3) Проверяется способность банка предоставлять кредиты в требуемых суммах на основе

имеющихся кредитных ресурсов, возможность их увеличения посредством своей политики по вкладам и процентам, привлечения межбанковских кредитов и рефинансирования в Центральном Банке. Затем совместная корректировка и подписание кредитного договора клиентом и банком осуществляется до тех пор, пока не будет получен и представлен экспертам по правовым вопросам (юристам) взаимовыгодный вариант;

4) Выдача ссуды. Кредит выдается в соответствии с Положением Центрального Банка России № 54-П от 31 августа 1998 года. «О порядке предоставления (размещения) денежных средств кредитными организациями и их возврата (погашения)». В соответствии с этим документом банк может предоставить кредит в следующем порядке: юридические лица — только в безналичной форме путем зачисления средств на банковский счет клиента-заемщика. В соответствии с Правилами банка деньги предоставляются заемщику на основании поручения специалистов уполномоченного подразделения банка и подписываются уполномоченным должностным лицом банка. Номер и дата контракта указаны в этом порядке; сумма предоставленных средств; срок выплаты процентов и процентная ставка; дата погашения средств; общая сумма или несколько сумм, если погашение будет производиться в рассрочку; численное обозначение группы кредитного риска; стоимость залога (если имеется договор залога), сумма, на которую была получена банковская гарантия или поручительство; список документов, прилагаемых к распоряжению, и другую необходимую информацию. Данное распоряжение, а также распоряжение на изменение группы кредитного риска (если таковое имеется) передаются в бухгалтерию банка [3, с.58].

5) Контроль банка за исполнением и погашением ссуды (кредитный мониторинг) и выплатой процентов по ней. Контроль заключается в периодическом рассмотрении выданного кредита банком, оценки состояния кредита и проведения проверок. После выдачи кредита банк должен вести ссуду, постоянно отслеживать движение денежных средств и деятельность субъекта:

1) контролировать целевое использование кредита, если таковое было прописано в договоре (например, при условии рефинансирования сторонних кредитов, заемщик обязан в течении 60 календарных дней погасить задолженности и предоставить кредитным контролёрам справки о их закрытии);

2) оценивать финансовое состояние заемщика и его кредитоспособность;

3) ежеквартально или даже ежемесячно (для кредитов высокого риска) проводить проверки безопасности заложенного имущества, соблюдения налоговой маржи;

4) следить за получением кредита с процентами за пользование заёмными средствами на основе графика погашения кредита;

5) ежемесячно корректировать, при необходимости, резерв на возможные потери по ссуде при изменении качества обеспечения и степени риска займа;

6) регулярно анализировать кредитный портфель.

Осуществляя контроль за погашением кредита банк требует от заемщика полного выполнения своих обязательств согласно заключенного договора. В противном случае заемщики могут быть объявлены несостоятельными (банкротами). В частности, в зависимости от статуса должника банк-кредитор имеет право обратиться в арбитражный суд. Таким образом, банковское кредитование включает в себя пять этапов, по которым банк страхует возврат ссуды и недопущения рисков для него в случае невозврата кредита хозяйствующим

субъектом. К этапам банковского кредитования относят: рассмотрение коммерческим банком заявки; проведение оценки кредитоспособности заемщика (на основе предоставленного пакета документов банк определяет уровень его финансовых возможностей); процесс оформления необходимых документов, кредитного договора; выдача суммы кредита; проведение постоянного мониторинга (контроля) за использованием ссуды и уровнем финансовых возможностей.

Коммерческий банк такой финансовый институт, который всегда будет просчитывать вероятность рисков от той или иной кредитной операции, так как именно от кредитных операций он получает наибольшие доходы. Это те подходы, которые выработала банковская система, используя имеющийся опыт и реагируя на вызовы и угрозы для нее [4, с.35].

#### Список использованной литературы:

1. Кредитные отношения в современной экономике: монография / коллективов авторов; под ред. проф. О. И. Лаврушина проф. Е. В. Травкиной. — Москва: КНОРУС, 2020. — 354 с.
2. Толмачева И. В. Конкурентоспособность коммерческих банков в современных экономических условиях // Экономика и предпринимательство. -2017. — № 1 (78). — С. 350-354
3. Мазур Е. С., Толмачева И. В. Мировой опыт стран кредитования малого и среднего бизнеса // Финансовые рынки и банки. — 2019. — № 4. — С. 58-64
4. Финансовые рынки в условиях цифровизации: монография / под ред. К. В. Криничанского. — Москва: КНОРУС, 2020. — 372 с.
5. Кредитные отношения в современной экономике: монография / коллективов авторов; под ред. проф. О. И. Лаврушина проф. Е. В. Травкиной. — Москва: КНОРУС, 2020. — 354 с.
6. Развитие банковской системы в 2019 году // Вестник Приднестровского республиканского банка: Информ.-аналит. издание/ ПРБ [УМАиРДО]. — Тирасполь: ПРБ, 2020. — № 1-67 с.
7. Толмачева И. В. финансовая стабильность государства и критерии ее определения // Сибирская финансовая школа. -2019. — № 4 (135). — С. 29-36
8. Финансовые рынки в условиях цифровизации: монография / под ред. К. В. Криничанского. — Москва: КНОРУС, 2020. — 372 с.



# ЭКОЛОГО-ЭКОНОМИЧЕСКИЕ ПРОБЛЕМЫ ОСВОЕНИЯ НЕФТЕГАЗОВЫХ МЕСТОРОЖДЕНИЙ. АЛИНСКОЕ МЕСТОРОЖДЕНИЕ

## ECOLOGICAL AND ECONOMIC PROBLEMS OF OIL AND GAS FIELDS DEVELOPMENT. ALINSKY FIELD

Авторы: Романова Анна Васильевна

Аннотация: На современном этапе освоение нефтегазовых месторождений имеет особое значение для жизнедеятельности человека. Освоение месторождений нефти занимает достаточно большой промежуток времени. От момента нахождения залежей нефти до ее получения и добычи может пройти не один десяток лет. Сам процесс нахождения и освоения нефтяных месторождений можно разбить на 5 основных аспектов. Каждый этап имеет свои особенности и проблемы как экономические, так и экологические.

Ключевые слова: проблемы, Алинское месторождение, экосистемы, экономические аспекты.

Annotation: At the present stage, the development of oil and gas fields is of particular importance for human life. The development of oil fields takes quite a long period of time. From the moment of finding oil deposits to its production and production can take more than a dozen years. The process of finding and developing oil fields can be divided into 5 main aspects.

Keywords: problems, Alinsky field, ecosystems, economic aspects.

Первый этап – нахождение, открытие месторождения.

Алинское месторождение было обнаружено в 1991 году, при этом в промышленную эксплуатацию оно было введено в 2009 году. Оно располагается в Ленском районе республики Саха, в Восточной Сибири Российской Федерации на Пеледуйском участке. ОАО «СУРГУТНЕФТЕГАЗ» ввел в промышленную эксплуатацию данное месторождение в восточной сибире в 2009 году.

Одним из важных рисков при осуществлении открытия нефтегазовых месторождений в данном регионе является низкая устойчивость северных экосистем к антропогенным воздействиям, низкой биологической продуктивностью и обедненностью трофических связей[1;85].

Для проведения работ по обнаружению нефтяных залежей в толще горных пород необходимостью является осуществление сейсмических исследований. Для того, чтобы убедиться в том, что в слоях горных пород находится нефть, необходимо бурение поисковых скважин.

В первую очередь, при открытии месторождений в экологическом аспекте, страдает животный мир. Этот факт является основой социальных конфликтов, потому как в нефтедобывающих регионах происходит оскуднение территорий, становится меньше животных, рыбы, птиц и т.д. Так же и нарушается почвенный и растительный покров, особенно это происходит вдоль

линейных сооружений, так как они занимают большую площадь[3].

Второй этап – оценивание запасов нефти.

После открытия нефтегазового месторождения происходит построение его геологической модели. Этот факт является необходимым для оценки начальных запасов, для создания проекта по разработке месторождения и отметки уровня добычи нефти. На данном этапе существуют экономические риски освоения месторождений, а именно происходит составление, прогнозирование уровней добычи нефти и намечается целесообразность затрат на обустройство и разработку, а также соответствие либо несоответствие критериям определенных нефтяных компаний. В Алинском месторождении общие запасы нефти по состоянию на 2019 год оценивались в 30 миллионов тонн. В соответствии категориям C1+C2 запасы месторождения оцениваются в 5.2 млн/тонн нефти и 2.4 трлн кубометров газа[2;54].

Третий этап – подготовительные работы к освоению месторождения.

Они включают в себя соблюдение законодательства о добыче полезных ископаемых. На данном этапе осуществляется создание технологической схемы и проекта обустройства месторождения. Целью данного этапа является нахождение оптимального способа разработки, определение количества и размера скважин, оборудования, организацию системы сбора и подготовки, а также составление проекта по принятию мер по охране близлежащих территорий и окружающей среды. Проект Алинского месторождения был осуществлен в качестве серьезного подспорья для более крупного Талаканского месторождения. Алинское месторождение предусматривалось в качестве расширения ресурсной базы для более крупного объекта[4;132].

Четвертый этап – это непосредственно сам процесс добычи нефти и газа.

Алинское месторождение ежегодно производит добычу порядка десяти тонн нефти. Это месторождение газонефтяное, с преобладанием запасов газа. Открытые залежи данного месторождения относятся к Талахскому и Хамаскиному горизонтам.

Для осуществления нефтегазовой деятельности во избежание рисков важным критерием является сохранение стабильного уровня добычи и недопущение снижения производительности. Нефть – невозполняемый природный ресурс, поэтому период извлечения нефти из недр земли может составлять от 15 до 50 лет, в зависимости от размера запасов. Интервал разработки месторождения включает в себя такие стадии, как стадия прогрессирующей добычи, добыча на уровне плато, стадия падающей добычи и период, завершающий добычу нефти в определенном месте.

Пятый этап – прекращение разработки и ликвидация месторождения.

После проведения анализа на ликвидность и рентабельность месторождения происходит принятие решения в пользу продолжения разработки месторождения, либо в пользу его закрытия. Для осуществления закрытия месторождения происходит демонтаж оборудования, консервирование нефтяных платформ, обеспечение сохранности остатков запасов нефти. Территорию, на которой производилась деятельность предприятия, приводят в порядок, восстанавливают[5;228].

Таким образом, в сфере добычи нефти и газа существует ряд экономических и экологических рисков. Нефтяные компании нацелены на сохранение и увеличение объемов производства, сохраняя баланс между экономической эффективностью и рациональностью в использовании недр. Поддержка уровня добычи нефти на зрелых месторождениях позволяет сохранять

экономическую стабильность, а добыча трудноизвлекаемых запасов позволяет поддерживать производство. Освоение новых перспективных месторождений формирует новые центры добычи и предотвращает экономическую нестабильность, повышая коэффициенты нефтеотдачи.

### **Список используемых источников**

1. Государственный доклад о состоянии и охране окружающей среды Республики Саха (Якутия) в 2009 году. Правительство Респ. Саха (Якутия), М-во охраны природы Респ. Саха (Якутия). Якутск, 2010. - 232 с.
2. Косачук Г. П., Изюмченко Д. В., Буракова С. В., Билалов Ф. Р., Буточкина С. И., и др. Освоение скоплений природных битумов как перспектива развития топливно-энергетических ресурсов Республики Саха (Якутия)// Вести газовой науки, 2014, № 4. - с. 50-58.
3. Подольский Ю. В., Маргулис Л. С. Сырьевая база углеводородов Республики Саха (Якутия) // Нефтегазовая геология. Теория и практика. - 2013. - Т. 8, - № 2. - [http://www.ngtp.ru/rub/6/23\\_2013.pdf](http://www.ngtp.ru/rub/6/23_2013.pdf) (дата обращения: 25.05.2020).
4. Соромотин А. М. Нефтегазовые ресурсы республики Саха (Якутия): состояние, перспективы использования// Вестник Северо-Восточного федерального университета им. М.К. Аммосова, 2014, №6.С.129-136.
5. Экономика районов и городов Республики Саха (Якутия) за 1990, 2000, 2005-2012 гг.: Стат. сб. / Территориальный орган ФСГС по Республике Саха (Якутия) -Якутск, 2013. - 224 с.

### **List of sources used**

1. Gosudarstvennyj doklad o sostojanii i ohrane okruzhajushhej sredy Respubliki Saha (Jakutija) v 2009 godu. Pravitel'stvo Resp. Saha (Jakutija), M-vo ohrany prirody Resp. Saha (Jakutija). Jakutsk, 2010. - 232 s.
2. Kosachuk G. P., Izjumchenko D. V., Burakova S. V., Bilalov F. R., Butochkina S. I., i dr. Osvoenie skoplenij prirodnyh bitumov kak perspektiva razvitija toplivno-jenergeticheskikh resursov Respubliki Saha (Jakutija)// Vesti gazovoj nauki, 2014, № 4. - s. 50-58.
3. Podol'skij Ju. V., Margulis L. S. Syr'evaja baza uglevodorodov Respubliki Saha (Jakutija) // Neftegazovaja geologija. Teorija i praktika. - 2013. - T. 8, - № 2. - [http://www.ngtp.ru/rub/6/23\\_2013.pdf](http://www.ngtp.ru/rub/6/23_2013.pdf) (data obrashhenija: 25.05.2020).
4. Soromotin A. M. Neftegazovye resursy respubliki Saha (Jakutija): sostojanie, perspektivy ispol'zovanija// Vestnik Severo-Vostochnogo federal'nogo universiteta im. M.K. Ammosova, 2014, №6.S.129-136.
5. Jekonomika rajonov i gorodov Respubliki Saha (Jakutija) za 1990, 2000, 2005-2012 gg.: Stat. sb. / Territorial'nyj organ FSGS po Respublike Saha (Jakutija) -Jakutsk, 2013. - 224 s.

# ПЕРСПЕКТИВЫ РАЗВИТИЯ НАЦИОНАЛЬНОГО ДЕНЕЖНОГО ОБРАЩЕНИЯ В УСЛОВИЯХ ЦИФРОВОЙ ЭКОНОМИКИ

## PROSPECTS FOR THE DEVELOPMENT OF NATIONAL MONETARY CIRCULATION IN THE DIGITAL ECONOMY

Авторы: Казимагомедова Зарема Алияровна, Атемова Айза Закаряевна

Аннотация: В статье рассмотрены направления развития денежных отношений в условиях внедрения новых инновационных методов регулирования национального денежного обращения. Использование децентрализованных систем расчетов и эмиссия частных электронных денежных единиц, осуществляемая на основе блокчейна, привели к необходимости внедрения в систему денежного обращения официальных цифровых валют, выпускаемых национальными центральными банками. Изучены основные теоретические аспекты темы, рассмотрена роль цифровых валют в сложной системе современных денежных отношений.

Ключевые слова: центральный банк; цифровые деньги; денежная база; денежно-кредитное регулирование; финансовая стабильность.

Annotation: The article considers the directions of development of monetary relations in the context of the introduction of new innovative methods of regulating the national monetary circulation. The use of decentralized payment systems and the issuance of private electronic monetary units based on blockchain led to the need to introduce official digital currencies issued by national Central banks into the monetary circulation system. The main theoretical aspects of the topic are studied, the role of digital currencies in the complex system of modern monetary relations is considered.

Keywords: central Bank; digital money; monetary base; monetary regulation; financial stability.

Становление системы центральных банков происходило по мере развития платежных услуг. Современные платежные отношения позволяют осуществлять операции в режиме валового времени в любое время и принимать в них участие практически неограниченному числу субъектов экономики. Появление цифровых валют расширяет возможности участников за счет децентрализации расчетно-платежных отношений и меняет сложившийся характер современных денежных отношений.

Бурный рост в международной экономике расчетов, основанных на системе блокчейна, ослабил позиции денежных регуляторов и изменил действующий порядок эмиссии денежных знаков. Для предотвращения негативных последствий неограниченной и неконтролируемой эмиссии частных электронных денег центральным банкам нужно активно заявить себя на новом сегменте рынка, определить правила и характер отношений между различными участниками системы цифрового денежного обращения.

В настоящее время широко обсуждаются вопросы использования в системе национального денежного обращения цифровых валют, выпущенных центральными банками. Новые формы денег будут иметь существенные отличия от используемых пока в обращении наличных и

безналичных денег, их появление было вызвано рядом объективных факторов:

- а) интересом к инновациям со стороны финансового сектора для более полного удовлетворения потребностей всех участников рынка;
- б) появлением новых участников на рынке платежно-расчетных услуг;
- в) существенным сокращением использования наличных денег в обращении ряда развитых стран; г) использованием частных цифровых токенов и модернизацией системы расчетов с применением блокчейна [6].

Внедрение в обращение цифровых валют, эмитируемых центральными банками, окажет влияние сразу на три важнейших направления их деятельности: платежную систему, систему денежно-кредитного регулирования экономики и поддержания финансовой устойчивости национальной экономики.

Долгое время центральные банки предпочитали иметь дело только с коммерческими банками, ограничивая присутствие небанковских кредитно-финансовых институтов за счет исключения последних из системы рефинансирования и жесткого отбора участников, допущенных на рынок платежей и расчетов. Однако в последние годы сложившаяся система начала постепенно меняться за счет объявленного доступа небанковских институтов к инфраструктуре финансового рынка, а также использование различных типов посредников для целей регулирования финансовой стабильности. В настоящее время наиболее продвинутые системы поддержания финансовой стабильности предполагают доступ небанковских финансовых институтов к инструментам регулирования ликвидности центральных банков, таким как векселя и обратные репо.

Внедрение системы цифровых валют позволит расширить возможности и повысит статус небанковских участников рынка за счет равного допуска их к инфраструктуре финансового рынка, создаст равные права и повысит конкуренцию на финансовом рынке между его различными участниками.

Центральные банки традиционно разделяют участников рынка на банковские институты, которые допущены в систему расчетов и безналичной денежной эмиссии, и остальных посредников, которые могут участвовать в системе национального денежного обращения преимущественно за счет проведения операций с наличностью. Однако в связи с тем, что в последнее время операции с наличностью постепенно сокращаются по сравнению с ростом безналичных операций, в перспективе возможно как появление альтернативных и параллельных систем денежного обращения как за счет внедрения частных цифровых валют, так и развития механизмов альтернативного финансового посредничества. Перечисленные перспективы развития могут быть губительными для сложившихся систем официального денежного обращения.

В настоящее время механизм выпуска цифровых валют только разрабатывается центральными банками, поэтому пока не выработано четкого определения новой формы денег и порядка их применения в экономике. Однако большинство зарубежных экономистов предполагают, что новые деньги будут представлять собой обязательства центрального банка, выраженные в принятых расчетных единицах, и смогут служить как средством обмена, так и средством сохранения стоимости [11]. Новые цифровые формы денег можно рассматривать как продолжение развития старых безналичных форм расчетов центральных банков с коммерческими [2]. В настоящее время центральные банки уже используют безналичные цифровые расчеты с коммерческими банками при перечислении обязательных резервов и

осуществлении операций по корсчетам банков. Центральные банки планируют ввести новые цифровые деньги в качестве дополнения к уже применяемым операциям, но предварительно им следует расширить круг участников таких операций [10]. Стоит предположить, что после модернизации системы безналичных расчетов центральных банков с коммерческими, новая система будет обладать принципиально другими возможностями, включать других участников и проводить расчеты без ограничений по времени.

Для того чтобы понять место новых электронных форм денег, выпускаемых центральными банками, в сложной системе современных денежных отношений, зарубежные экономисты используют диаграмму Венна (Venn-diagram), называемую «денежным цветком». Диаграмма позволяет установить возможные отношения по четырем ключевым комбинациям свойств денег:

1. эмитент (центральный банк или коммерческие банки);
2. форма (цифровая или физическая);
3. доступность (широко применяемые или имеющие ограниченное обращение);
4. технология (токены или на основе счетов).

Наличные деньги и цифровые валюты основаны на токенах, а средства на корсчетах, расчетных счетах и депозиты банков – это деньги, основанные на системе банковского учета. Принципиальное отличие между деньгами, основанными на токенах и на счетах, – эта форма их проверки при осуществлении обменных операций. Электронные деньги, выпускаемые на основе токенов, зависят от риска получателя платежа на подтверждение реальности существования объекта платежа. Наличные деньги зависят от риска мошенничества и их подделки. Безналичные деньги, основанные на счетах, определяются зависимостью от возможности проверки личности владельцев счетов, поэтому ключевым риском таких денег являются кражи данных, которые позволяют преступникам снимать и переводить деньги со счетов без разрешения их владельцев. Идентификация необходима для того, чтобы установить связь между плательщиком и получателем и определить соответствующие им истории счетов.

На рис. 1 представлены все формы современных денег, которые уже выпускаются частными эмитентами (банками), так и будут эмитироваться центральными банками. Коммерческие банки участвуют в безналичной денежной эмиссии, основанной на счетах, а также проводят операции с наличностью и цифровыми валютами, основанными на токенах. Частные цифровые токены включают крипто-активы и виртуальные валюты, такие как биткоин и эфириум. Банковские депозиты доступны не всем участникам системы денежного обращения, а кроме того, они могут выступать и как остатки средств по счетам, и как токены. Деньги, находящиеся под непосредственным контролем центрального банка, включают следующие формы: резервы и остатки по счетам до востребования, универсальные срочные счета (для широкого использования), цифровые токены и наличность (для розничных расчетов) и цифровые токены (только для определенных целей). Розничные расчеты представляют собой операции с относительно низкой стоимостью – это расчеты с мелкими участниками системы, с использованием кредитных, дебетовых карт и чеков, а оптовые платежи – это крупные и высокоприоритетные операции банков, такие как межбанковские расчеты.

В центре диаграммы представлена категория денег, которая отражает отношения между центральными банками и различными посредниками финансового рынка, оформленная через токены и представляющая собой основу для внедрения цифровых валют центральными банками.

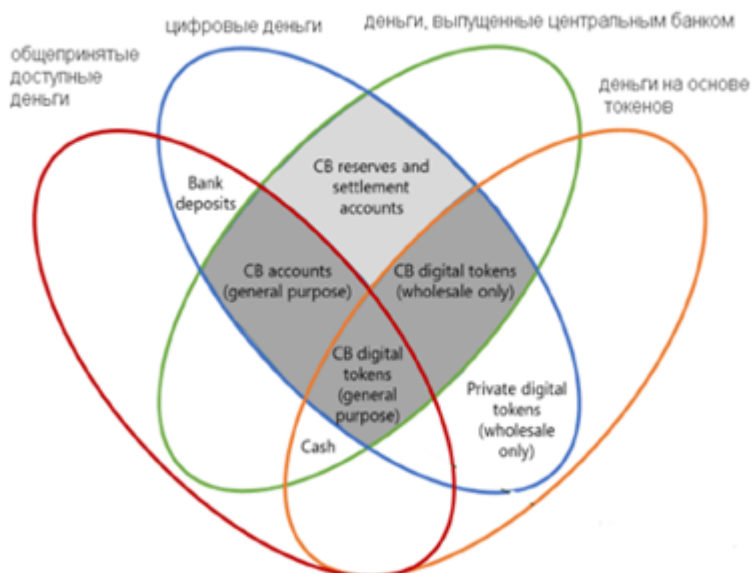

**Рисунок 1. Диаграмма Венна «Денежный цветок» (современные формы денег) [8]**

Денежные цветы получили в зарубежной экономической литературе широкое признание в последнее время. Они используются для классификации сложных форм национальных и международных денежных отношений, выраженных в физических и виртуальных валютах [10].

Эмиссия новых официальных электронных денег, выпускаемых центральными банками, необходима, т. к. она должна стать устойчивым и признанным средством платежа и средством сохранения стоимости в условиях расширения использования частных электронных денег в международных расчетах.

Доступ к ресурсам центрального банка ограничен часами его работы и проведение операций пока возможно в режиме 5 раз в неделю. Цифровые деньги центральных банков (ЦДЦБ) будут использоваться участниками в любое время суток ежедневно. Проектирование новых видов денег можно провести таким образом, что оно обеспечит различную степень анонимности участников, в том числе и сопоставимую с цифровыми токенами частных эмитентов. Однако обращение и конвертация таких цифровых валют может быть проще и дешевле для участников сделок. Процентные ставки по ЦДЦБ могут быть дифференцированы как по физическим, так и по юридическим лицам в зависимости от контрагента, суммы операции, или прочих характеристик, аналогично действующей системе процентных ставок по депозитам центральных банков. Установленные ставки необходимо будет пересматривать как для системы розничных, так и для системы оптовых платежей, кроме того, они должны будут соответствовать рыночному уровню и коррелироваться со ставками межбанковского и финансового рынка.

Центральные банки должны разработать и определить круг потенциальных участников таких операций как напрямую через свою систему платежей и расчетов, так и передавая право проведения расчетов сторонним агентам. Используя механизм допуска или ограничений на участие в операциях с цифровыми валютами, центральные банки будут контролировать потенциально нежелательных игроков и более точно задавать тенденции развития рынка. Однако необходимо учитывать, что уровень операционных рисков в национальной системе денежного обращения с внедрением цифровых денег может существенно возрасти.

В настоящее время развитие систем электронных расчетов привели к абсолютному сокращению обращения наличных денег в Швеции, поэтому Риксбанк уже разрабатывает

варианты предоставления доступа к обслуживанию в ЦБ не только коммерческим банкам, но и населению, а также последствия влияния новых тенденций на устойчивость национальной платежной системы [8].

Полный отказ от использования наличных денег в обращении пока не уместен. Наличные деньги в настоящее время являются альтернативой электронным расчетам, особенно в условиях сбоя и технических проблем, но с развитием инфраструктуры и повышением устойчивости системы розничных платежей роль национальных электронных расчетов может существенно возрасти.

В России объемы операций с наличными деньгами в последние годы растут незначительно, в то время как наблюдается очевидный рост безналичных расчетов, в целом определяющих рост денежной массы.

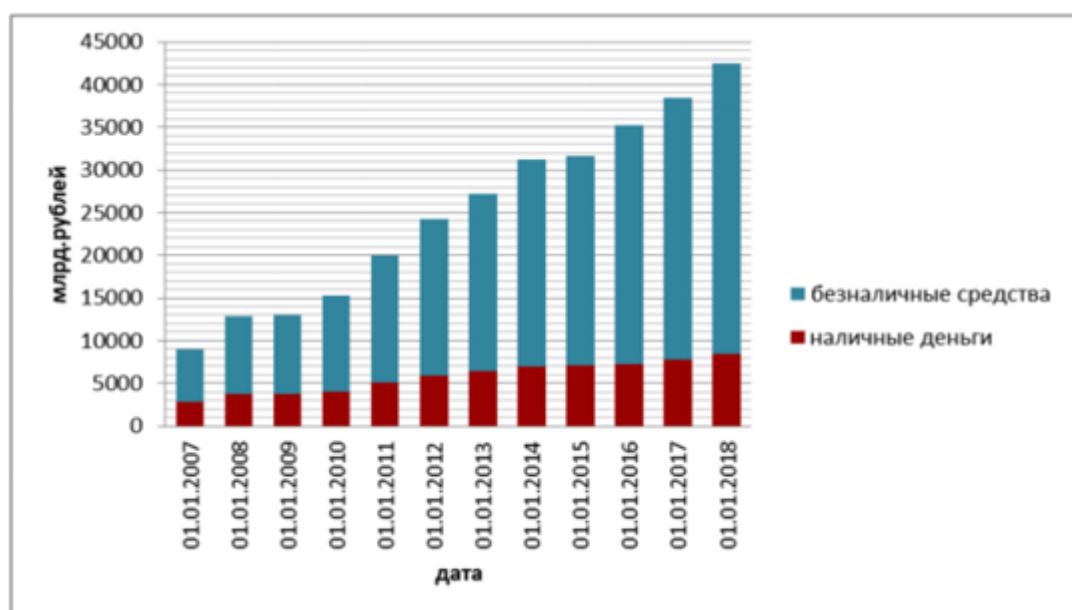

**Рисунок 2. Динамика изменения денежной массы (M2) в России (составлено автором)**

Внедрение системы цифровых денег приведет к снижению объемов операций с наличностью, но также в перспективе может отразиться на объемах депозитов в коммерческих банках. Привлекательность этого инструмента для банков и других профессиональных участников финансового рынка приведет к частичной замене некоторых действующих инструментов денежного рынка, таких как операции репо, валютные свопы и операции по счетам в центральном банке.

Использование электронных денег в национальной системе розничных и оптовых платежей позволит лучше контролировать систему трансграничных расчетов и денежных потоков, поступающих и уходящих из национальной системы денежного обращения. Цифровые валюты, доступные для нерезидентов, могут расширить валютные резервы страны, однако их динамику следует контролировать на первых этапах внедрения путем установления определенных количественных ограничений, например, через установление порогов и ограничений на операции по банковским счетам или через комиссию за конвертацию валюты.

Эмиссия цифровых денег центральными банками, вероятно, будет происходить на основе сложившейся системы расчетов обязательных резервов коммерческих банков. В дальнейшем действующая система может быть дополнена участием на аналогичных условиях небанковских институтов, а с развитием новых технологий возможна передача активов, ведения учета,



полномочий по управлению данными и системы риск-менеджмента центральным банкам, в том числе и эмиссия электронных денег под залог ценных бумаг надежных эмитентов. В этой связи важно не потерять контроль над процессами денежной эмиссии в национальной экономике.

Новая электронная форма денежной валюты, вероятно, позволит установить прямые отношения между центральным банком и населением. Это даст возможность центральным банкам в режиме реального времени получать достоверные и полные данные об экономической активности населения и о состоянии всех платежей в национальной экономике. Кроме того, расширение каналов взаимодействия центральных банков с населением будет способствовать достижению понимания характера проводимой денежно кредитной политики населением, повысит социальный статус центрального банка.

Домохозяйства смогут конвертировать свободные денежные средства в виртуальные валюты, использовать цифровую валюту размещая свободные средства в государственные и корпоративные ценные бумаги, выраженные в цифровых валютах. Кроме того, они смогут размещать вклады в цифровых валютах в банках, а также получать доходы в реальной или цифровой валютах. Предоставление кредитов физическим лицам также может производиться в безналичном порядке путем перечисления цифровых денег на их счета, открываемые как в коммерческих банках, так и в центральном банке.

Крупные предприятия реального сектора экономики смогут, вероятно, проводить расчеты, инвестировать деньги в государственные ценные бумаги и получать кредиты, номинированные в виртуальных валютах. Они смогут выходить на рынок и размещать там собственные ценные бумаги, эмитированные в цифровой валюте центрального банка. По мере развития рынка возможно расширение расчетных и платежных операций предприятий реального сектора с поставщиками и заказчиками на основе цифровых систем расчетов центрального банка.

Правительство может осуществлять эмиссию государственных ценных бумаг через цифровые системы центрального банка. Коммерческие банки в цифровой системе расчетов центральных банков на первых этапах останутся ведущими участниками рынка. Они смогут комплексно осуществлять операции по открытию и ведению депозитных счетов, а также принимать вклады населения, осуществлять сделки РЕПО, покупать и продавать ценные бумаги различных эмитентов, проводить операции по конвертации цифровых валют. С развитием цифровых технологий роль коммерческих банков постепенно будет снижаться за счет активного участия прочих финансовых посредников, а также передачи части полномочий по проведению цифровых платежей и расчетов непосредственно центральному банку.

Снижение объемов операций с наличностью изменит структуру обязательств центрального банка, а также характер денежно-кредитного регулирования экономики. Развитие системы виртуальных платежей и расчетов должно соответствовать модернизации системы рефинансирования и регулирования ликвидности в национальной экономике. Внедрение и развитие системы цифровой валюты центрального банка, возможно, приведет к снижению потоков кредитования со стороны коммерческих банков и повышению нагрузки на центральные банки. В этой связи возникает проблема регулирования уровня ставок размещения и предоставления средств в цифровых валютах, их соответствия уровню рыночных ставок по экономике.

Внедрение цифровых валют изменит сеньораж центральных банков. В условиях денежного обращения, основанного на банкнотах и депозитах, доход от эмиссии национальных денег частично достаётся коммерческим банкам, новая система эмиссии изменит действующий порядок. При использовании цифровых денег снижается уровень эксплуатационных и

операционных расходов и издержек (т. е. расходов, связанных с печатью, хранением, транспортировкой денег), но возрастают затраты на инфраструктуру проведения виртуальных операций. Кроме того, принципиальным является сам механизм выпуска цифровых денег центральным банком. Осуществление подобных операций только на основе системы банковского резервирования или с использованием конвертации инструментов денежного рынка изменит количество цифровых денег в обращении, а тем самым, и общую базу сеньоража. Рост операций в цифровой валюте центрального банка объективно снизит объемы и доходность инструментов денежного рынка, а кроме того, общее снижение объемов налично денежного обращения отразится на доходах самого центрального банка. В этой связи необходимо учитывать уровень доходности и рентабельности операций всех участников системы цифровых расчетов, а также возможные системные последствия для финансовой стабильности в целом.

Внедрение цифровых денег, эмитируемых центральными банками, окажет влияние на структуру и объемы денежной массы в экономике. В настоящее время наличные деньги (M0) составляют около 20 % денежной массы России, использование новых цифровых технологий должно снизить этот уровень, а также в перспективе изменит объемы депозитов финансовых и нефинансовых организаций, объемы депозитов населения на счетах в коммерческих банках. Общий уровень денежной массы при внедрении цифровых валют будет расти за счет доступности таких операций для широкого круга потенциальных участников.



**Рисунок 3. Структура агрегата M2 в России на 1 марта 2018 г.[1]**

Внедрять цифровые деньги в денежное обращение России можно как используя систему обязательного резервирования, так и можно задействовать механизм рефинансирования коммерческих банков, постепенно расширяя допуск новых участников, но важно не нарушить сложившуюся систему платежно-расчетных отношений.

Цифровые деньги будут доступны для проведения операций без ограничения по времени, поэтому их использование неизбежно отразится на уровне и состоянии ликвидности в экономике. Центральным банкам нужно будет отслеживать как направления денежных потоков, номинированных в цифровых валютах, так и объемы денежной базы, и динамику её структуры.

В настоящее время денежная база в России (в широком определении) формируется за счет операций с наличностью, остатков средств на корсчетах банков и депозитных операций Банка

России, что видно на рис. 4.

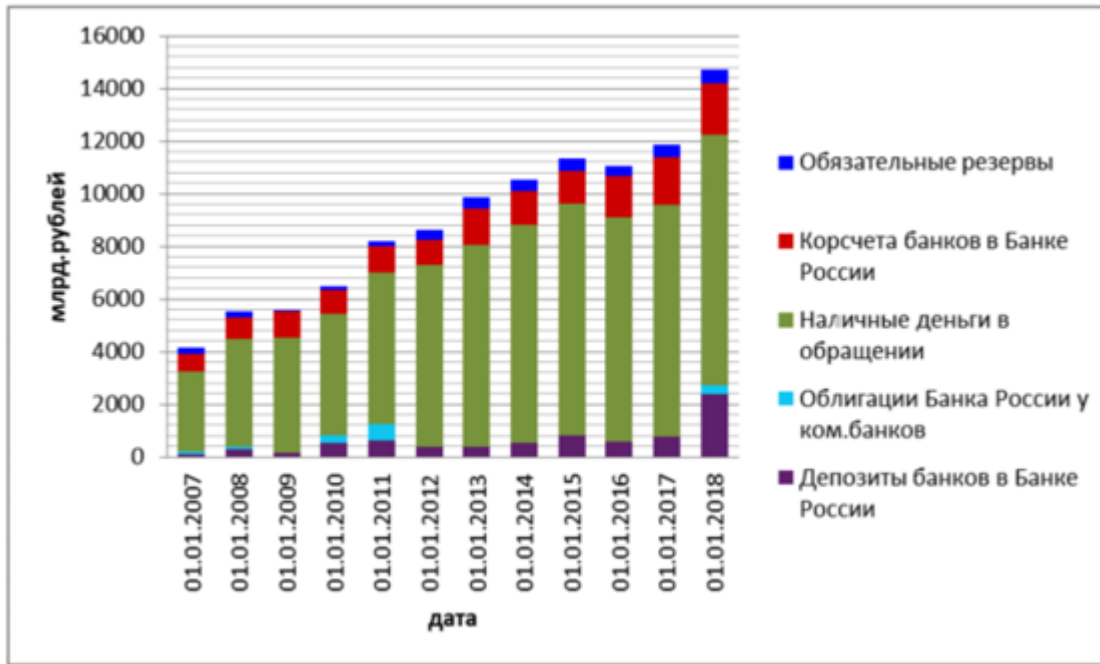

**Рисунок 4. Динамика и структура денежной базы России [2]**

Внедрение цифровой валюты может привести к ограничениям в проведении некоторых операций на денежном рынке, а также породить проблемы конвертации отдельных инструментов денежного рынка. Кроме того, центральному банку необходимо не допускать появления параллельного обменного курса между различными типами национальных денег в экономике. В условиях установления ограничений по переводу и конвертации некоторых форм национальных денег такие курсы могут возникнуть стихийно.

Необходимо решить вопрос о включении в данную систему денежных отношений проблемных банков и банков, находящихся в состоянии санации и оздоровления. Вероятно, новый тип валюты первоначально должен использоваться как инструмент поощрения стабильных банков и финансовых институтов с низким уровнем риска. Однако, теоретически, возможно и внедрение системы общего доступа на использование ЦВЦБ различными участниками с целью расширения объемов проводимых операций. Центральный банк должен контролировать масштабы и доходность операций в цифровых валютах, в том числе меняя ставки по своим ценным бумагам, депозитным операциям и операциям рефинансирования, операциям РЕПО и через регулирование валютного курса национальных денег.

Внедрение ЦВЦБ на начальном этапе не должно принципиально изменить действующую систему рефинансирования коммерческих банков, однако может деформировать структуру баланса самого центрального банка. Кроме того, необходимо внедрить на ежедневной основе учет притока и оттока средств по счетам в цифровых валютах, что, учитывая специфические функциональные особенности любых виртуальных валют, может сузить число участников расчетов и платежей (только банки) на этапе внедрения системы. Если это условие игнорировать, то возрастут риски проведения мошеннических операций и отмывания денег.

Внедрение нового типа денег усилит роль и значение центрального банка на национальном финансовом рынке. Центральные банки будут вынуждены брать на себя часть кредитных рисков национальной экономики, а по мере расширения таких операций они должны будут осваивать новые направления деятельности: операции с активами частных компаний и

определение цен на эти активы, операции кредитования как банков, так и прочих участников финансового рынка. Увеличение объемов принимаемых рисков потребует от центральных банков дополнительных затрат на создание новой финансовой инфраструктуры и внедрения дорогих перспективных технологий, а кроме того, может породить рост дополнительных операционных рисков у центральных банков.

Расширение активности центральных банков не должно порождать проблем с управлением государственным долгом. Теоретически, сокращение операций с наличностью могут подтолкнуть центральные банки к более активной политике на рынке суверенного долга, поэтому эти процессы нужно контролировать для обеспечения финансовой устойчивости в целом по экономике.

Развитие цифровых валют изменит характер деятельности центральных банков и однозначно упразднит двухуровневую банковскую систему в национальной экономике. Рост объемов операций у центральных банков отразится на бизнес-моделях коммерческих банков. Например, приток розничных депозитов в операции с цифровыми валютами приведет к потерям дешевого и стабильного ресурса для коммерческих банков, что может спровоцировать рост ставок на рынке и сокращение объемов операций коммерческих банков. Коммерческие банки должны будут внедрить новые системы обслуживания и конвертации ЦВЦБ. Рост дополнительных затрат у банков должен коррелироваться с ростом ликвидности в национальной экономике, иначе новая система приведет к проблемам финансовой устойчивости коммерческих банков. Кроме того, возможность размещать денежные средства во вклады и депозиты непосредственно в центральном банке может привести к дополнительному оттоку ресурсов из системы коммерческих банков. Расширение операций центрального банка на краткосрочном денежном рынке может привести также к оттоку долгосрочных ресурсов в национальной экономике. Эти аспекты необходимо учитывать при разработке комплексной системы денежно-кредитного регулирования и финансовой стабильности национальной экономики.

## Заключение

Развитие системы денежных расчетов неизбежно приводит к необходимости внедрения новых форм денег – цифровых валют центральных банков, которые могут быть выпущены как на основе прямого доступа, так и с учетом определенных ограничений на использование нового типа национальной валюты. Кроме того, центральным банкам предстоит определить круг потенциальных участников новой системы денежных отношений, степень анонимности их участия, а также эксплуатационные возможности новой системы денежных отношений (круглосуточно 7 раз в неделю или на основе действующей системы рефинансирования). Центральные банки на основе рыночных ставок должны разработать процентные характеристики новой системы денежных отношений и оценить приемлемый размер платы за использование нового типа валюты всеми участниками.

Внедрение цифровых валют центральными банками поднимает вопрос о роли и месте центрального банка в новой системе денежных отношений и в структуре финансового посредничества, роли коммерческих банков как универсальных финансовых посредников, предоставляющих полный набор продуктов и услуг для своих клиентов, перспективах развития небанковских финансовых институтов в новой системе денежных отношений.

Использование новых типов денег определяется потребностями современной экономики, но реализация этих проектов требует изменения действующего порядка надзорного и денежно-кредитного регулирования национальной экономики, дополнительных затрат на внедрение инновационных технологий.

Роль центральных банков в системе национального денежного обращения будет постепенно возрастать, а роль прочих финансовых посредников снижаться и распределяться между значительным числом банковских и небанковских финансовых институтов. В этих условиях необходимо будет обеспечить стабильное функционирование системы платежей и расчетов, приемлемого уровня ликвидности и стабильного функционирования механизма распределения ресурсов в национальной экономике. Поэтому любые действия по модернизации сложившейся системы денежного обращения должны стать предметом тщательного изучения и обсуждения, проводиться на основе регулярного мониторинга условий внедрения финансовых инноваций, учитывать интересы максимального числа потребителей финансовых услуг и прочих заинтересованных сторон.

### Список литературы:

1. Горбунова О.А., Асон Т.А. Перспективы развития новых форм платежей в электронной коммерции // Интернет-журнал «НАУКОВЕДЕНИЕ», Том 9, №6 (2017)  
<https://naukovedenie.ru/PDF/133EVN617.pdf>.
2. Дубянский А.Н. Теория происхождения денег и криптовалюты, Дискуссионные материалы // Журнал «Деньги и кредит», № 12 (2017).
3. Нурмухаметов, Р.К., Степанов П.Д., Новикова Т.Р. Технология блокчейн: сущность, виды, использование в российской практике, Дискуссионные материалы // Журнал «Деньги и кредит», №12 (2017).
4. Пашковская И.В. Влияние финансовых инноваций на таксономию современных денег // Интернет-журнал «НАУКОВЕДЕНИЕ» Том 9, №6 (2017)  
<https://naukovedenie.ru/PDF/134EVN617>.
5. Пол Винья, Майкл Кейси. Эпоха криптовалют. Как биткойн и блокчейн меняют мировой экономический порядок. Ориг. название The Age of Cryptocurrency: How Bitcoin and the Blockchain Are Challenging the Global Economic Order. Издательство Манн, Иванов и Фербер, Серия МИФ. Бизнес, ISBN 978-5-00100-747-0, 2017г., 432 с.
6. Савинский С.П. Криптовалюты и их нормативно- правовое регулирование в КНР, Из зарубежного опыта // Журнал «Деньги и кредит», №7 (2017), стр. 65.
7. Чишти С., Барберис Я. Финтех: Путеводитель по новейшим финансовым технологиям / Сюзан Чишти, Янош Барберис; Пер. с англ. – М.: Альпина Паблишер, 2017. – 343 с.
8. Committee on Payments and Market Infrastructures. Market Committee. Central bank digital currencies. Report submitted by Working Groups chaired by Klaus Lober (European Central Bank) and Aerd Houben (Netherlands Bank), March 2018, стр. 5.
9. Virtual Currencies and Beyond: Initial Considerations. Dong He, Karl Habermeier, Ross Leckow, Vikram Haksar, Yasmin Almeida, Mikari Kashima, Nadim KyriakosSaad, Hiroko Oura, Tahsin Saadi Sedik, Natalia Stetsenko, and Concepcion VerdugoYepes, IMF Staff Discussion Note, January 2016, SDN/16/03.
10. International banking and financial market developments. BIS Quarterly Review. Sept. 2017, стр. 59-61. [https://www.bis.org/publ/qtrpdf/r\\_qt1709.htm](https://www.bis.org/publ/qtrpdf/r_qt1709.htm).
11. Digital currencies. Committee on Payments and Market Infrastructures. CPMI report on digital currencies. Bank for International Settlements, November 2015.
12. Банк России, Макроэкономическая финансовая статистика,  
<http://www.cbr.ru/statistics/?PrtId=dkfs>.

# МЕТОДЫ ТРАНСФОРМАЦИИ ФИНАНСОВОЙ ОТЧЕТНОСТИ В ФОРМАТ МСФО

## METHODS OF ASSESSING SUSTAINABLE ENTERPRISE DEVELOPMENT

Авторы: Костюшкина Ирина Владимировна , Челмакина Лариса Александровна

Аннотация: В статье идёт речь о трансформации финансовой(бухгалтерской) отчётности в соответствии с МСФО. Значительное внимание уделяется методам трансформации финансовой (бухгалтерской) отчётности. Основное содержание исследования составляет практическое применение метода трансформации.

Ключевые слова: трансформация; МСФО; конверсия; параллельный учёт; бухгалтерский баланс;

Annotation: The article deals with the transformation of financial (accounting) reporting in accordance with IFRS. Considerable attention is paid to methods of transformation of financial (accounting) reporting. The main content of the study is the practical application of the transformation method.

Keywords: transformation; IFRS; conversion; parallel account; balance sheet;

Трансформация финансовой отчетности в соответствии с требованиями международных стандартов финансовой отчетности (МСФО) в последнее время становится все более актуальной.

Актуальность темы состоит в том, что сейчас всё больше стран решают перейти к ведению бухгалтерского учёта, а также формирования финансовой отчётности в соответствии с международными стандартами финансовой отчетности (МСФО). МСФО упрощают выход на рынок, способствуют снижению затрат на привлечение капитала.

Изучению проблем трансформации бухгалтерской (финансовой) отчетности в соответствии с международными стандартами посвящены труды российских и зарубежных ученых, среди которых Алат О., Бабченко Т. Н., Бархатов А. П., Бонэм М., Блэйк Д., Ван Бреда М., Бахрушина М. А., Генералова Н. В., Дружиловская Т. Ю., Кертис М., Мизиковский Е. А., Пономарева С. В., Рожнова О. В., Сапожникова Н. Г., Соснаускене О. И., Хендриксен Э., Чая В. Т., Чесноков С. В., Эпштейн Б. Дж. и другие.

Цель данной статьи изучить методы трансформации бухгалтерской (финансовой) отчётности.

В настоящее время выделяют два основных метода подготовки отчетности в соответствии с МСФО: корректировка (трансформация) российской отчетности и ведение параллельного учета (конверсия) и составление отчетности на основе его данных.

Процесс трансформации (метод корректировки предшествующих отчетных периодов)- периодический подход, при котором информацию, сформированную по российской системе бухгалтерского учета анализируют и вносят изменения для приведения в соответствии с МСФО.

Первым методом составления отчетности по принципам МСФО является конверсия, предполагающая параллельное, двойное ведение учета. Каждый факт хозяйственной жизни компании в этом случае отражается дважды: первый раз в системе учета, организованной в соответствии с РПБУ, второй — по МСФО. Применение этого метода требует конфигурации программного обеспечения, позволяющей формировать два типа отчетов: в формате МСФО и в формате, предусмотренном РПБУ. При использовании метода конверсии показатели финансовой отчетности по МСФО формируются на основе данных бухгалтерского учета, осуществляемого по принципам МСФО.

Выделяют два метода параллельного ведения учёта:

- полная конверсия – подходит для компаний, работающих с бухгалтерским программным обеспечением для учёта всех финансово-хозяйственных операций;

- поэтапная конверсия – подходит для компаний, ведущих учёт вручную. Предполагает поэтапный компьютеризированный переход к представлению отчётности в МСФО. Новые зоны учёта (учёт основных средств, дебиторской задолженности и т. д.) добавляются лишь после полного освоения существующих; операции, не попавшие под компьютеризированный учёт, конвертируются вручную.

Метод конверсии обладает как достоинствами, так и недостатками. К достоинствам в первую очередь относится потенциально более низкий уровень риска неточной информации, отражаемой в финансовой отчетности, поскольку каждая хозяйственная операция в текущем учете отражена в соответствии с принципами МСФО. Кроме того, информация в формате МСФО может быть представлена оперативно, в промежутке между отчетными датами. Недостаток метода конверсии — возникновение дополнительных расходов компании, связанных с подготовкой специально обученного персонала, организацией компьютерного обеспечения и его поддержки и т.п.

Второй метод трансформация бухгалтерской отчётности.

Существуют несколько вариантов трансформации:

Полная трансформация- при этом методе, по мере необходимости, вносятся различные корректировочные проводки, которые позволяют устранить выявленные различия между МСФО и действующей системой бухгалтерского учета в России. Для корректировки определенных счетов используется информация из первичных документов. Представляется информация в соответствии с IAS без корректировок финансовой отчетности в условиях гиперинфляции. Финансовая информация представлена в местной валюте.

Полная трансформация с учетом гиперинфляции - этот метод предусматривает все изменения, осуществляемые при полной трансформации, и предоставляет финансовые отчеты в соответствии с IAS в местной валюте с необходимыми корректировками, которые отражают изменение покупательной способности денег.

Полная трансформация с учетом требований по пересчету показателей в иностранную валюту - в этом случае финансовые отчеты, предоставленные с учетом гиперинфляции в соответствии с IAS, в местной валюте пересчитываются в стабильную иностранную для того, чтобы иметь возможность сопоставить их с аналогичными иностранными компаниями или для консолидации с иностранной материнской компанией.

Метод трансляции. Для данного метода основой служат показатели российского учета. Далее

путем перевода (трансляции) данных российского учета формируются записи в учете по МСФО. Данный метод предполагает наличие отдельной базы данных по МСФО.

Отличительной особенностью данного метода от параллельного учета является то, что операции по МСФО не сразу формируются в отдельной системе, а заносятся в эту систему лишь после того, как транзакции были отражены в российском учете. Для такого формирования системы используются трансляция проводок, поэтому для каждого стандарта должны быть предусмотрены соответствующие регистры, а также соответствующие счета.

Особенной чертой данного метода является то, что не все операции по российскому учету имеют отражение в МСФО и, наоборот, не все, что должно отражаться в МСФО имеет учетные записи в соответствии с РСБУ. Это говорит о том, что такие операции не смогут быть сформированы непосредственно методом трансляции, и поэтому будет необходимо дополнительное внесение транзакций и корректировок, которые будут устранять данные различия. Данные дополнительные записи могут быть внесены как вручную, так могут быть разработаны для некоторых стандартных схем специальные механизмы в программе.

С помощью одного из описанных выше методов проведем трансформацию бухгалтерского баланса ООО «ЭМ-КАТ» за 2018 год.

Решив трансформировать отчетность, для начала фирма должна разработать общую стратегию. Она может выглядеть следующим образом.

Выявляются расхождения в учете по российским стандартам с МСФО. Для этого, в частности, проводится:

- инвентаризация запасов на отчетную дату, в процессе которой определяется их рыночная стоимость;
- инвентаризация дебиторской задолженности с целью начисления резерва сомнительных и безнадежных долгов;
- инвентаризация основных средств на предмет установления их чистой рыночной стоимости и обесценения, вызванного моральным и физическим износом функционирующих в настоящее время активов;

Корректированная запись представлена в таблице 2.

Таблица 2 – Корректированная запись по созданию резерва по сомнительным долгам за 2018 г.

Дебет 84 «прочие расходы» 17765 тыс. р.	Кредит 63 «Резервы по сомнительным долгам» 17765 тыс. р.
---	--

Корректировочные проводки будут выглядеть так:

ДЕБЕТ 84-11 «Нераспределенная прибыль (непокрытый убыток)» субсчёт «Прочие расходы»

КРЕДИТ 01 «Основные средства»

- 15808 тыс. р. - отражено обесценение стоимости основных средств;

ДЕБЕТ 84-11 «Нераспределенная прибыль (непокрытый убыток)» субсчёт «Прочие расходы»



## КРЕДИТ 63 «Резерв по сомнительным долгам»

- 17765 тыс. р. - начислен резерв по сомнительным долгам;

## ПАССИВ

Кредиторская задолженность	32 211			32 211
Задолженность по зарплате	3 179			3 179
Краткосрочные займы	82 944			82 944
Уставный капитал	10			10
Нераспределённая прибыль прошлых лет	540 975	(17765)	(15808)	507 402
<b>ИТОГО ПАССИВ</b>	<b>662 319</b>			<b>628 746</b>
Готовая продукция	54 265			54 265
Налоги к возмещению	6 630			6 630

После этого исходные отчётные данные и поправки обобщаются в трансформационной модели (таблица 3). При этом все вычитаемые показатели отражаются в круглых скобках.

Таблица 3 – Трансформационная таблица при составление бухгалтерского баланса в формате ООО «ЭМ-КАТ» на 31 декабря 2018 г.

Статьи баланса	Сумма до трансформации (тыс. р.)	Номер поправки из таблицы 1		Сумма после трансформации (млн. р.)
		1	2	
Основные средства	224 310		(15808)	208 502
Сырьё и материалы	167 201			167 201
Готовая продукция	54 265			54 265
Налоги к возмещению	6 630			6 630
Дебиторская задолженность	107 753			107 753
Резерв по сомнительным долгам	-	(17765)		(17765)
Денежные средства	102 160			102 160
<b>ИТОГО АКТИВ</b>	<b>655 689</b>			<b>628 746</b>

Представим бухгалтерский баланс ООО «ЭМ-КАТ» за 2018 г в формате МСФО в таблице 4.

Таблица – 4 Отчёт о финансовом положении (формат МСФО) ООО «ЭМ-КАТ» на 31 декабря 2018 г.

Статьи баланса	Сумма после трансформации (тыс. р.)
----------------	-------------------------------------

Денежные средства и их эквиваленты	102 160
Расчёты с покупателями	107 753
Статьи	Сумма после трансформации (тыс. р.)
Резерв по сомнительным долгам	(17 765)
НДС к возмещению	6 630
Сырьё и материалы	167 201
Готовая продукция	54 265
Итого текущие активы	420 244
Основные средства	208 502
Итого долгосрочных активов	208 502
Итого активы	628 746
Расчёты с поставщиками	32 211
Краткосрочные займы	82 944
Расчёты по заработной плате	3179
Итого текущие обязательства	118 334
Уставный капитал	10
Нераспределённая прибыль прошлых лет	507 402
Итого собственный капитал	517 402

#### СПИСОК ИСПОЛЬЗОВАННЫХ ИСТОЧНИКОВ

1. Оноприенко Ю. Г. Основные аспекты автоматизации бизнес-процессов на предприятиях / Н. М. Костливецова, Т. А. Крутышева, Ю. Г. Оноприенко // International Science Project (Финляндия). – 2020. – № 30 (декабрь), ч. 1. – С. 60-62.
2. Палий, В. Ф. Международные стандарты учета и финансовой отчетности: Учебник / В.Ф. Палий. - 6-е изд., испр. и доп. - Москва : НИЦ Инфра-М, 2013. - 506 с.
3. Пласкова Н. С. Развитие методологии экономического анализа / Н.С. Пласкова // Учет. Анализ. Аудит. – 2016. – № 1. – С. 50-57.

# ОБЕСПЕЧЕНИЕ ЭКОНОМИЧЕСКОЙ БЕЗОПАСНОСТИ НА ПРЕДПРИЯТИЯХ МАЛОГО И СРЕДНЕГО БИЗНЕСА

## ENSURING ECONOMIC SECURITY IN SMALL AND MEDIUM-SIZED BUSINESSES

Авторы: Нуретдинова Юлия Викторовна, Краснова Кристина Евгеньевна, Сипатова Алина Александровна

Аннотация: В данной статье рассмотрена важность малых и средних предприятий для экономики, их динамика за несколько лет, документы, регулирующие деятельность рассматриваемых организаций. Изучен вопрос обеспечения экономической безопасности на предприятиях малого и среднего бизнеса. В частности ее осуществление без создания соответствующего подразделения. А также раскрытие понятия «экономическая безопасность» и его роль для современного бизнеса. Авторами предложен практический вариант решения рассматриваемого вопроса.

Ключевые слова: экономическая безопасность, малый и средний бизнес, предпринимательство, факторы экономической безопасности, финансовые ресурсы.

Annotation: This article examines the importance of small and medium-sized enterprises for the economy, their dynamics over several years, and the documents regulating the activities of these organizations. The issue of ensuring economic security in small and medium-sized businesses has been studied. In particular, its implementation without the establishment of the relevant branch. It also includes the concept of "economic security" and its role for modern business. The authors offer a practical solution to the issue under consideration.

Keywords: economic security, small and medium business, entrepreneurship, factors of economic security, financial resources.

Актуальность вопроса обеспечения экономической безопасности на предприятиях МСП состоит в том, что зачастую у них нет возможности создать отдельное подразделение, которое бы взяло на себя данную работу. Как правило, руководители МСП больше внимания уделяют качественным и количественным характеристикам товаров и услуг, чтобы быстрее получить прибыль. Хотя обеспечение экономической безопасности с первых дней функционирования предприятия способно обеспечить плавный и эффективный вход на рынок. Понятие экономической безопасности охватывает множество сфер, например, финансовую, кадровую, интеллектуальную, технологическую, правовую, информационную и другие виды безопасности (перечень видоизменяется в зависимости от деятельности организации). Если внимание руководителей направлено на обеспечение лишь одного или нескольких видов безопасности, то вполне вероятно возникновение проблем в других областях, которым было уделено меньше внимания. Только при комплексном подходе можно говорить об экономической стабильности предприятия.

Каждое государство уделяет особое внимание сектору малого и среднего предпринимательства. Прежде всего, это связано с тем, что малый бизнес выполняет важнейшие его функции, а именно: способствует развитию рыночной конъюнктуры, внедряет и развивает инновационные подходы, регулирует развитие регионов, создает рабочие места и,

как следствие, сглаживает социальную напряженность в стране.

Малый и средний бизнес в Российской Федерации регулируется Федеральным законом от 24.07.2007 (с последними изменениями и дополнениями) № 209-ФЗ «О развитии малого и среднего предпринимательства в Российской Федерации», обуславливающим поддержку данных предприятий в различных сферах [2].

Согласно Единого реестра субъектов малого и среднего предпринимательства РФ с 2016 г. по 2018 г. наблюдается положительная динамика их численности (таблица 1) [3].

Таблица 1 - Динамика изменения численности субъектов малого и среднего предпринимательства.

Дата	Количество субъектов малого и среднего предпринимательства, шт
10.12.2016	5 841 509
10.12.2017	5 998 371
10.12.2018	6 042 898
10.12.2019	5 924 681

В 2019 году мы видим значительное сокращение численности субъектов малого и среднего предпринимательства, что ниже уровня 2017 года.

Данное изменение может быть связано с рядом проблем, такими как:

- мировой кризис, затронувший большинство экономически развитых стран;
- введение, а также продление экономических санкций в отношении России;
- высокий уровень внутриотраслевой конкуренции;
- изменчивость условий налогообложения и несоизмеримость налоговой нагрузки на предприятия относительно их доходности;
- наличие монопольного положения крупных предприятий на рынках сбыта [1];
- отсутствие грамотной системы обеспечения экономической безопасности.

По нашему мнению, именно последняя проблема представляет наибольшую ценность для успешного функционирования организаций МСП, ведь система управления экономической безопасностью направлена на защиту интересов, а также собственности предприятия, как от внешних, так и от внутренних угроз.

Экономическая безопасность МСП представляет собой совокупность внешних и внутренних условий и факторов, обеспечивающих устойчивое развитие МСП, а также эффективное использование имеющихся ресурсов и существующих рыночных возможностей в целях обеспечения защищенности деятельности и развития.

На уровень экономической безопасности оказывают влияние различные факторы, которые можно разделить на внешние и внутренние. К первой категории непосредственно относятся политико-экономическая обстановка в мире, низкий уровень потребительского спроса, высокая стоимость заемного капитала и ужесточение конкурентной борьбы. Ко второму - ограниченность личных финансовых ресурсов, а также низкий уровень образованности управленческого персонала.

Конечно, создание отдельного подразделения экономической безопасности требует вложения

материальных и трудовых ресурсов. Что позволить может не каждая организация. Но это не говорит о том, что можно не рассматривать часть рисков, которые менее вероятны. По последствиям и скорости реагирования на возникающие угрозы можно судить об экономической стабильности и безопасности организации.

Как же решить вопрос обеспечения экономической безопасности на предприятиях МСП, если нет возможности создать отдельное соответствующее подразделение?

Мы считаем, что первоначально нужно провести анализ угроз, которые могут возникнуть относительно конкретного предприятия. Далее разбить на группы в зависимости от их характера. Затем проанализировать штат сотрудников руководящего звена и определить, кто из них может взять руководство по обеспечению экономической безопасности в отношении угроз определенного вида.

Если же имеющийся штат не может обеспечить должный уровень безопасности в каком-либо из видов угроз, то нужно пригласить нового сотрудника (или нескольких сотрудников), который будет компетентен в данном вопросе. Например, на предприятии N нет человека, который бы разбирался в обеспечении информационной безопасности. Решение - пригласить нового сотрудника, который имеет образование и опыт работы в области информационных технологий и защиты данных.

В любом случае мы считаем, что распределение обязанностей по обеспечению экономической безопасности на имеющихся сотрудников с соответствующей надбавкой к заработной плате из-за увеличения рабочей нагрузки, а также при необходимости открытие новых должностей для предприятий МСП будет гораздо выгоднее, чем создание отдельной службы экономической безопасности.

Конечно, при масштабировании предприятия уже возникнет необходимость в создании данного подразделения, т.к. для обеспечения экономической безопасности потребуется больше сил и внимания.

В заключение хотим особо подчеркнуть, что обеспечение экономической безопасности является одним из важнейших критериев функционирования предприятия. Поэтому не следует им пренебрегать, а нужно уделить особое внимание. Создавать ли службу экономической безопасности или распределить обязанности по ее обеспечению между существующим штатом сотрудников - это выбор предпринимателя. Но в любом случае успешный современный бизнес должен заботиться о своей экономической безопасности, чтобы выстоять в конкурентных условиях.

#### **Источники:**

1. Кизим А.А., Солахов П.А., Лукьянцева К.А. Экономическая безопасность малого бизнеса в условиях кластеризации // Государственное и муниципальное управление. Учебные записки СКАГС. - 2016. - №3 (Kizim A. A., Solakhov P. A., Lukyantseva K. A. Economic security of small business in the conditions of clusterization / / State and municipal management. SKAGS. - 2016. - №3);
2. Федеральный закон "О развитии малого и среднего предпринимательства в Российской Федерации" от 24.07.2007 N 209-ФЗ (последняя редакция) - [Электрон. ресурс] - Режим доступа: [http://www.consultant.ru/document/cons\\_doc\\_LAW\\_52144/](http://www.consultant.ru/document/cons_doc_LAW_52144/) (Federal law "On the development of small and medium-sized businesses in the Russian Federation " dated

24.07.2007 N 209-FZ (latest version) - [Electronic resource]. - URL:

[http://www.consultant.ru/document/cons\\_doc\\_LAW\\_52144/](http://www.consultant.ru/document/cons_doc_LAW_52144/) );

3. Единый реестр субъектов малого и среднего предпринимательства - [Электрон. ресурс] - Режим доступа: <https://ofd.nalog.ru/> (Unified register of small and medium-sized businesses - [Electronic resource]. - URL: <https://ofd.nalog.ru/>).

# ПРОБЛЕМЫ НЕФТЕГАЗОВЫХ КОМПАНИЙ РОССИИ

## PROBLEMS OF RUSSIAN OIL AND GAS COMPANIES

Авторы: Сафин Владислав Михайлович

Аннотация: в статье представлены основные проблемы нефтегазовых компаний РФ, определены перспективы дальнейшего развития и пути решения. К каждому виду возникших проблем предложены более оптимальные стратегические способы их разрешения.

Ключевые слова: нефтегазовые компании России, нефтегазовая промышленность, инвестирование, ИКТ (информационно-коммуникационные технологии), проблемы нефтегазовых компаний.

Annotation: the article presents the main problems of oil and gas companies of the Russian Federation, the prospects for further development and solutions are identified. For each type of problems that have arisen, more optimal strategic solutions have been proposed.

Keywords: Russian oil and gas companies, oil and gas industry, investment, ICT (information and communication technologies), problems of oil and gas companies.

Проблематике развития нефтегазовой промышленности уделяется много внимания в работах современных ученых, причем исследовательские направления в этой сфере довольно многообразны. К примеру, в работе С.А. Чуйко определены главные приоритеты по совершенствованию плана развития нефтегазовых предприятий в области инвестирования и предложен план осуществления деятельности по становлению данной стратегии. [6]

В трудах Е.В. Кислицына и М.В. Пановой представлены важные концепции и способы инвестирования предприятий по добыче нефти и газа. [1] С точки зрения, как отрасли нефтегазовая промышленность экономики регионов описывается в работе Р.Ш. Садыковой. [4] Так как данная отрасль обладает определенными особенностями, по сравнению с другими, главное внимание в ней уделено основам стратегического управления со стороны государства, учитывая текущие политические изменения, в том числе и детальному изучению факторов формирования экспортных нефтегазовых транспортных комплексов. Но в большинстве трудов отражены лишь немногие аспекты работы предприятий данного типа, а возникающие проблемы изучены обособленно и несистематично.

Цель статьи заключается в том, чтобы определить главные проблемы нефтегазовой промышленности РФ, которые являются препятствием для его рационального формирования, и порекомендовать пути их решения.

На сегодняшний день проблемы нефтегазовой промышленности РФ можно разделить на 4 группы, представленные на рисунке 1. [2]



Рис.1. Основные проблемы нефтегазовых предприятий России

К первой группе можно отнести следующее: концентрирование углеводородных месторождений в местностях с тяжелыми климатическими условиями и нерациональная их разработка, значительная удаленность комплекса добычи и переработки, плохое развитие транспортной инфраструктуры.

Большее количество месторождений нефти и газа РФ находится в областях нашей страны с холодным, суровым климатом, расположенных на значительном расстоянии от центральной части России – Урал, Сибирь, Дальний Восток, Приволжье, Северо-Запад, Юг (Рисунок 2)



Рис.2. Показатели предприятий России по добыче нефти и газа за 2018 год

Как видно из рисунка 2, лидирующую позицию по добыче нефти и газа занимают Уральский, Сибирский и Приволжский автономные округа России, включающие: Тюменскую область, Ханты-Мансийский и Ямало-Ненецкий автономные округа, Красноярский край, Томскую и Иркутскую область, Республики Татарстан и Башкортостан, Оренбургскую область. [5]

Также общая картина осложняется плохим состоянием нефтегазовых трубопроводов, что вызывает утечки и потери топлива при транспортировке, а также приводит к снижению рентабельности производства и возникновению опасных для жизни людей ситуаций – по

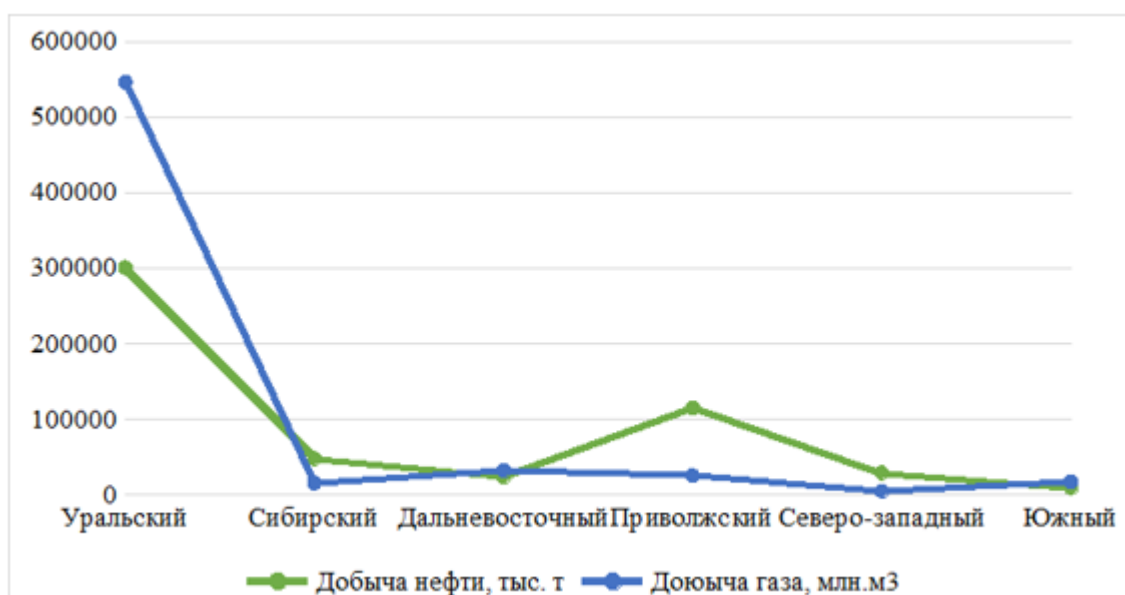

статистике более 25 % труб используется уже свыше 30 лет и соответственно не подлежит детальному ремонту, а только полной замене.

Ко второй группе относятся: нерациональное применение мощности производства, значительная изношенность основных средств, значительное отставание нефтегазовых комплексов России от зарубежных стран.

Общее состояние и уровень развитости нефтегазовой отрасли выражаются в показателе глубины нефтепереработки, которая характеризует количество нефтяных продуктов, во всем объеме переработки. Так в РФ этот показатель равен примерно 70-72 %, а в Европе и США – 85-90 %.

В общем на большей части нефтеперерабатывающих предприятий РФ структура нефтепереработки остается слабо развитой и характеризуется низким выходом светлых нефтяных продуктов из 1 т нефти – примерно 140 л бензина в России против 450 л в США, низкокачественной продукцией и большими затратами на переработку и транспортировку. [2]

К третьей группе можно отнести: нерациональность организации структуры вертикально-интегрированных нефтяных и газовых предприятий, неэффективные действующие бизнес-процессы, медленное реагирование на внешние экономические ситуации.

Как отмечает Н.Г. Остроухова, как и большинство экспертов, традиционно сложившийся подход в управлении, который сохранился в подавляющей части регионов РФ с периода плановой экономики, является неэффективным в современном мире. Строгость регламентирования и зацикленность в рациональном исполнении только конкретных функций, а не в общем всех процессов, слабые горизонтальные взаимосвязи между организационными объектами, направленность на тактические, а не стратегические цели – все эти факторы способствуют снижению управления нефтегазовых предприятий и уменьшению скорости реакции на внешние раздражители. [1]

В процессе объединения предприятий НГК и расширения масштабов нефтегазовой промышленности в особенности выделяются местные проблемы использования функционального подхода в управлении: бюрократия, излишняя бумажная волокита, инерционный бизнес, капиталоемкость и отсутствие эффективных коммуникаций между организационными структурами компаний. Все эти факторы делают предприятия РФ неконкурентоспособными, учитывая нестабильные условия мирового рынка.

Четвертая группа включает: неполноценную автоматизацию, беспорядочное введение средств информационной поддержки, неполное соблюдение стандартов по хранению и транспортировке информации, отсутствие единого информационного пространства в структуре вертикально-интегрированных нефтегазовых компаний.

Сегодня практически каждое нефтегазовое предприятие применяет в своей деятельности информационно-коммуникационные технологии (ИКТ), к которым относятся: компьютеры, сайты, системы автоматизации складского и бухгалтерского учета, собственные разработки и другие. Большая часть предприятий нефтепереработки старается внедрить наиболее совершенные и современные корпоративные информационные системы разнообразных направлений, концентрирующие в единое целое весь объем информации. Но из-за проблем прошлых лет и отсутствия общих стандартов обмена информацией, функции подобных систем не могут использоваться в полном объеме и обеспечивать необходимую достоверность и актуальность данных о подразделениях всей организации. [3]

В результате проведенного анализа нефтегазовой промышленности РФ можно предложить рекомендации по совершенствованию и улучшению качества продукта и конкурентоспособности.

1. Полная качественная модернизация НПЗ, в том числе: производственных мощностей, основных средств, транспортной инфраструктуры, введение инноваций и повышение рациональности разработки месторождения;
2. Перепроектирование всех видов бизнес-процессов в иерархии нефтегазовых корпораций, учитывая специфичность и потребность разно отраслевых предприятий;
3. Совершенствование действующих, разработка и внедрение новейших технологических процессов управления нефтяными компаниями с учетом реальных тенденций современного рынка;
4. Комплексная модернизация ИКТ объектов НПЗ, учитывая масштабы деятельности российских организаций, формирование единой информационной основы для обеспечения эффективного управления предприятиями нефтегазового комплекса и организации эффективного взаимодействия структур вертикально-интегрированных компаний.

Таким образом были рассмотрены основные группы проблем предприятий переработки газа и нефти в РФ и предложены рекомендации по улучшению качества топлива и повышению конкурентной способности. Чем быстрее предприятия данной отрасли перейдут на более высокие технологии, тем качественнее будет получаемый на выходе продукт, а, соответственно, стоимость и положение на мировом рынке.

## **Литература**

1. Кислицын Е.В. Факторы развития экспортной газотранспортной системы России // Вестник Самарского государственного экономического университета. - 2016. - № 5. - с. 42-49.
2. Коноваленко Н.П. Роль государства в стратегическом управлении нефтегазовым комплексом России // Наука и общество. - 2015. - № 1 (20). - с. 72-79.
3. Остроухова Н.Г. Особенности реинжиниринга бизнес-процессов на предприятиях энергетики // Науковедение. - 2013. - № 6 (19). - с. 79.
4. Садыкова Р.Ш. Прогнозирование стратегии корпоративного управления региональным нефтегазовым комплексом // Проблемы современной экономики. - 2015. - № 4. - с. 297-300.
5. Сурнина Н.М., Шишкина Е.А. Развитие методологии регионального стратегического планирования: повышение согласованности и результативности // Управленец. 2018. № 1 (41). с. 56-63.
6. Чуйко С.А. Основные направления совершенствования механизма формирования инвестиционной стратегии предприятий нефтегазового комплекса (процесс управления развитием нефтегазового комплекса) // Известия Волгоградского государственного технического университета. - 2017. - № 4 (77). - с. 142-149.

# ИСТОРИЧЕСКИЙ АНАЛИЗ ЭВОЛЮЦИОННОЙ ТЕОРИИ ДЕНЕГ МАРКСА

## HISTORICAL ANALYSIS OF MARX'S EVOLUTIONARY MONEY THEORY

Авторы: Каймаразова Марьяна Гаджиевна, Алиев Басир Хабибович

Аннотация: В статье рассматриваются важнейшие положения марксистской теории денег в контексте современных тенденций в экономической науке. Теория эволюции форм стоимости Маркса является очевидным вкладом в развитие трудовой теории стоимости. Как и всякая другая научная теория, у неё есть недостатки и противоречия. В статье разбираются основные положения теории стоимости Маркса и связанная с ней эволюционная теория денег.

Ключевые слова: Карл Маркс, деньги, теория стоимости, теория денег, эволюционная теория происхождения денег.

Annotation: The article discusses the most important provisions of the Marxist theory of money in the context of modern trends in economic science. The theory of evolution of the forms of value of Marx is an obvious contribution to the development of the labor theory of value. Like any other scientific theory, it has flaws and contradictions. The article examines the main points of Marx's theory of value and the evolutionary theory of money associated with it.

Keywords: Karl Marx, money, theory of value, theory of money, evolutionary theory of the origin of money.

Теория денег не является одним из важнейших достижений марксистской экономической мысли. Однако эта теория может быть хорошим образцом рассмотрения Марксом сложных экономических явлений, таких как деньги.

Несмотря на длительный время, прошедшее с момента формирования марксистского учения, денежная теория Маркса заслуживает особого внимания со стороны исследователей. Актуальность его идей для экономической науки, как мы можем наблюдать, не уменьшается с течением времени.

В большей степени это относится к концепции эволюции форм стоимости, являющейся основной в марксистской экономической теории. Эволюционная теория объясняет возникновение денег как итог эволюции бартерного обмена, когда с течением времени стихийно выделился один товар-эквивалент, который впоследствии превратился в деньги.

Маркс подчеркивал, что каждый товар обладает потребительной стоимостью и стоимостью в её денежном проявлении. [3, с .76]

Маркс, опережая свое исследование, отмечал, что он хочет проследить историческое развитие форм стоимости. Для достижения этой цели он создал логическую конструкцию, в рамках которой показал, как теоретически можно изобразить переход от случайных форм стоимости к денежной.

Для своего исполнения эта гипотеза требовала соблюдения ряда условий, главное из которых состояло в том, что труд признавался единственным источником формирования стоимости. Однако труд следует понимать именно как стоимость, т. е. в теоретическом аспекте. Еще одно условие предполагает, что процесс обмена основывается не на индивидуальных предпочтениях покупателей и продавцов, а представляет собой общественный процесс обмена, заключающийся в приравнивании друг другу в определенных пропорциях всех потребительных стоимостей. Марксу для объективности его анализа было необходимо рассматривать процесс обмена как явление, присущее обществу на определенной стадии развития. [2, с. 140]

В этой концепции он выделял 4 исторически приходящие формы стоимости: простую, полную, всеобщую и денежную форму стоимости.

Простую форму стоимости Маркс представил в виде схемы обмена: «N товара X=M товара Y. Эта схема предполагает, что оба разнородных товара равносильны с точки зрения обмена. В данной форме стоимости товары еще могут меняться местами. [3, с. 83]

В полной форме стоимости Маркс показывает, как на данном этапе стоимость какого-либо товара получает выражение в определенном количестве других товаров. Если какой-то один товар приравнивается ко всем другим товарам, то, соответственно, и все остальные товары равны между собой. На данном этапе эволюции отношений обмена происходит постепенное закрепление связей между товарами и товарными эквивалентами. [3, с. 86]

Всеобщая форма стоимости является следующей стадией, для которой характерной особенностью является то, что теперь все товары выступают в относительной форме стоимости и только один товар по отношению к ним проявляет себя в эквивалентной. [3, с. 88]

Последним этапом развития форм стоимости является денежная форма стоимости. Единственный товар-эквивалент становится деньгами, и этот товар — золото. Необходимо так же учитывать, что потребительские качества золота, которых у него не так много, отходят на второй план.

В результате Маркс показывает эволюцию простой товарной формы в денежную, а также подготовил теоретический фундамент эволюционной теории происхождения денег. В ходе этой эволюции деньги появляются как результат функционирования товарного рынка. [3, с. 89]

Несмотря на это, сегодня появляется все больше экономистов, сомневающих в правильности эволюционной теории денег. Главные возмущения сводятся к тому, что всё ещё не было найдено примеров в истории, письменно подтверждающих существование бартерной экономики, которая предшествовала появлению денег.

Эволюционная теория денег Маркса обладает рядом противоречий. Прежде всего это касается нестыковок, возникающих при использовании трудовой теории стоимости при объяснении эволюции денег. Предполагается, что вести речь о стоимости товара без использования какой-либо символической системы, при которой устанавливались бы критерии определения этой стоимости, не получится, ведь нельзя измерять величину стоимости только через количество труда, если до этого не были установлены параметры для оценки. [4, с. 125].

Предполагается, что, если деньги существовали до возникновения рынка и рыночного обмена, то, значит, существовала система, в которой золото уже получило свою оценку. В результате снимаются все противоречия в теории стоимости. [5, с.133-134].

Маркс не разделял положений количественной теории денег, считая, что ценность денег

определяется не их количеством, а суммой цен товаров, участвующих в рыночном обороте и, соответственно, отказывается от неё, чтобы сформулировать собственную непротиворечивую концепцию денег.

Теория денег Маркса, рассмотренная в контексте теории стоимости, является достижением марксистской экономической мысли. В особенности это относится к теории происхождения денег. Современная эволюционная теория денег строится на теории стоимости Маркса. Однако экономическая наука оспаривает марксистские выводы относительно эволюционной теории происхождения денег. Развитие бартерных отношений является исторически не обоснованным, однако это не уменьшает его огромных достижений в создании оригинальной теории стоимости и денег.

### **Список литературы**

1. Ильенков Э.В. (1960) Диалектика абстрактного и конкретного в «Капитале» Маркса. М.: Институт философии АН СССР
2. Маркс К. (1964) Теории прибавочной стоимости. IV том «Капитала». К.Маркс и Ф.Энгельс. Соч. 2-е изд. Т. 26. Ч. I–III. М.: Политиздат.
3. Маркс К. (1973) Капитал. Т. 1. М.: Политиздат
4. Маркс К., Энгельс Ф. (1959) Соч. Т. 13. К критике политической экономии. М.: Гос. изд-во полит. литературы. С. 1–167.
5. Маркс К., Энгельс Ф. (1960) Соч. Т. 16. Заработная плата, цена и прибыль. М.: Гос. изд-во полит. литературы. С. 101–155.

# ТРАНСФОРМАЦИЯ ФУНКЦИЙ ДЕНЕГ В УСЛОВИЯХ РАЗВИТИЯ НАЦИОНАЛЬНОЙ ПЛАТЕЖНОЙ СИСТЕМЫ

Авторы: Ибрагимова Эльвира Насрулдиновна

Научный руководитель: Алиев Басир Хабибович

Аннотация: В статье исследуются особенности трансформации сущности денег в условиях развития платежной системы. Проводится функциональный анализ сущности денег путём создания матрицы трансформаций денежных функций в зависимости от уровня развития платежной системы. Удалось установить, что качественное и количественное увеличение платежной системы приводит к замедлению роста денежной массы.

Ключевые слова: деньги, денежные функции, платежная система, средства платежа, денежная масса.

Annotation: The article explores the features of the transformation of the essence of money in the conditions of development of the payment system. A functional analysis of the essence of money is carried out by creating a matrix of transformations of monetary functions depending on the level of development of the mobile system. It was possible to establish that a qualitative and quantitative increase in the payment system leads to a slowdown in the growth of the money supply.

Keywords: money, monetary functions, payment system, means of payment, money supply.

Изменение потребностей современного общества предписывает новые требования к передаче денежных потоков и информации о финансовом состоянии, а также оперативности ее применения. Более актуальным становится вопрос создания национальной платёжной системы РФ, которая не будет зависеть от глобальных международных игроков и будет обеспечивать экономическую безопасность и эффективность денежного обращения страны.

На фоне этого наибольший интерес вызывает теория денег и их сущность, которая со временем изменяется. Так как лучшим способом определения сущности денег является характеристика их функций [1, с. 667], в теории финансов сущность денег принято изучать как раз с позиции функций, характеризующих особенности использования денег и выступающих формами проявления сущности денег [6, с. 620].

К функциям денег относятся функции:

- 1) средства платежа;
- 2) средства обращения;
- 3) меры стоимости;
- 4) средства сбережения.

Главной характеристикой является функция денег как платежного средства платежных систем. В денежной теории данную функцию характеризуют через действие кредита, которое вызывает расхождение движения товарного и денежного потоков во времени. Это приводит к

порождению проблемы оптимизации движения с учётом интересов сторон коммерческих сделок. Сегодня в процесс оптимизации платёжной функции денег включается показатель скорости проведения платежей и оборачиваемости денег на этапе их передачи между сторонами сделок.

Деньги как средство обращения в платёжных системах определяют процесс обратного движения передаваемых и оплачиваемых стоимостей. При этом особенностью данного процесса в этом случае является синхронизация товарных и денежных потоков и формирование движения в режиме реального времени. Таким образом платёжные системы помогают ускорению денежных расчетов за передаваемые товары, работы, услуги и экономии трансакционных издержек платежей. Недостаточность проявления функции денег как средства обращения связана, прежде всего, с проблемой технологических различий частных инструментов некоторых видов платёжных систем [5, с. 60 - 64]. Вопрос стандартизации инструментария требует решения в связи с задачей построения единой национальной платёжной системы.

Изученные изменения в характеристиках обеих денежных функций в условиях развития платёжных систем указывают на единение сущности функции обращения и функции платежа за счёт минимизации и стандартизации количественного показателя времени нахождения денег в платёжной системе.

Выделяют следующие основные признаки, которые характеризуют функцию денег как средства платежа:

1. Содержание стоимости денег, выступающая в роли объекта денежных отношений.
2. Субъекты отношений.

Традиционными субъектами являются плательщик и получатель. Они имеют разные каналы взаимодействия по масштабам платёжных возможностей.

3. Предмет денежных отношений.

При функционировании кредитных денег предметом являются процессы перемещения денежной стоимости от плательщика к получателю по безналичным каналам банковских сетей.

4. Организация процесса платежа.

В процессе функционирования кредитных денег платежи организуются в пределах частных централизованных и децентрализованных банковских и небанковских расчетных каналов, которые пересекаются между собой за счёт корреспондентских отношений [3, с. 45].

5. Результатами осуществления функции в обоих случаях будет увеличение спектра платёжных инструментов.

За счёт увеличения спектра платёжных инструментов функция приобрела массовый характер [2, с. 35 - 42].

Функция денег как меры стоимости в платёжных системах состоит в приведении к общему условному измерителю товаров, работ и услуг, которые оплачиваются или выполняются в рамках системы. Согласно определению денег, данному К. Марксом и Ф. Энгельсом: деньги - это товар, который функционирует в качестве меры стоимости и в силу этого выполняет и функцию средства обращения [7, с. 908].

Функция денег как средства сбережения в наиболее общем виде выражается в накоплении денег на счетах хозяйствующих субъектов и населения в банковской системе [4, с. 450]. В современных платежных системах деньги имеют скорее роль технического инструмента, чем сберегательного актива: средства на счетах не приносят их владельцам доходов, ни процентных, ни иных ввиду высокой оборачиваемости средств по счетам.

Рассмотренные трансформации функциональной сущности денег в условиях развития национальной платежной системы привели к тому, что с развитием функций денег денежная масса начала количественно и качественно видоизменяться. Это же приводит к необходимости установления соотношений макроэкономических механизмов воздействия на денежную массу и уровня развития платежных систем и платежных инструментов в них.

### **Список литературы**

1. Долан Э. Дж., Линдсей Д. Макроэкономика. Спб. : Литера плюс. 1994. 667 с.
2. Обмена А. С. Национальная платежная система: инфраструктура, инновации, перспективы развития // Деньги и кредит. 2010. №5. С 35-42.
3. Костюченко Д. Б. Электронные деньги как форма частной эмиссии //ЭКО. 2006. №5. С 45.
4. Деньги, кредит, банки: учебник / под ред. О. И. Лаврушина. М.: Финансы и статистика, 2010. 450 с.
5. Кробейникова О. М. Трансформация локальных платежных инструментов для использования в национальной платежной системе. С. 60 - 64.
6. Печникова А. В. Сущность, функции и виды денег. М.: Проспект, 2003. 620 с.
7. Маркс К., Энгельс Ф. Сочинения. Т. 23. М.: Госполитиздат, 1960. 908 с.