

ISSN 2312-308

НАУЧНЫЙ ЭЛЕКТРОННЫЙ ЖУРНАЛ

Meridian



ВЫПУСК №5(58)'2021

ISSN 2312-3087

16+

№5(58)'2021

2020

Научный электронный журнал "Меридиан"

Электронное издание

Журнал включен в систему Российского индекса научного цитирования (РИНЦ)

Учредитель и издатель:

Редакция научного электронного журнала «Меридиан»

Главный редактор:

Жегусов Ю.И., кандидат социологических наук

Контакты редакции:

journalmeridian@gmail.com

<http://meridian-journal.ru>

ОГЛАВЛЕНИЕ

Архитектура	1
SELF-HEALING ELASTIC CONCRETE AS THE ACHIEVEMENT OF THE LATEST SCIENTIFIC RESEARCH IN THE FIELD OF THE CONSTRUCTION INDUSTRY	1
ОСОБЕННОСТИ ОЗЕЛЕНЕНИЯ ОБЩЕСТВЕННО - ДЕЛОВЫХ ЗОН МАЛЫХ НАСЕЛЁННЫХ ПУНКТОВ ПОВОЛЖЬЯ	4
Безопасность и охрана труда	7
МЕЖДУНАРОДНЫЙ ТЕРРОРИЗМ КАК УГРОЗА ЧЕЛОВЕЧЕСТВУ И МЕТОДЫ БОРЬБЫ С НИМ	7
СОВЕРШЕНСТВОВАНИЕ СИСТЕМЫ АВТОМАТИЧЕСКОЙ ПРОТИВОПОЖАРНОЙ ЗАЩИТЫ ТОРГОВО-РАЗВЛЕКАТЕЛЬНОГО ЦЕНТРА «МАКСИ» В Г. ЧИТА	10
ПРОМЫШЛЕННАЯ БЕЗОПАСНОСТЬ	14
ГИГИЕНА НА ПИЩЕВОМ ПРЕДПРИЯТИИ	18
СИСТЕМЫ ОБЕСПЕЧЕНИЯ ПРОТИВОПОЖАРНОЙ ЗАЩИТЫ ЗДАНИЙ С БОЛЬШИМИ ОБЪЕМАМИ И МАССОВЫМ ПРЕБЫВАНИЕМ ЛЮДЕЙ, НА ПРИМЕРЕ ТРЦ	26
ВЕТЕРИНАРНО-САНИТАРНАЯ ОЦЕНКА ВОЗДУХА ПОСЛЕ ИСПОЛЬЗОВАНИЯ ФОТОКАТАЛИТИЧЕСКОЙ СИСТЕМЫ ОБЕЗЗАРАЖИВАНИЯ ЛАМИНАРНЫХ БОКСОВ	31
Биология	40
ПАРАЗИТИЧЕСКИЕ МАНИПУЛЯЦИИ	40
ЭВОЛЮЦИОННАЯ РОЛЬ ХИЩНЫХ МЛЕКОПИТАЮЩИХ И МЕХАНИЗМЫ ЕЕ РЕАЛИЗАЦИИ	42
РОЛЬ БИОЛОГИЧЕСКИХ ФАКТОРОВ В ЭВОЛЮЦИИ ЧЕЛОВЕКА	44
ПРИВИВКА ЯБЛОНЬ	47
Государственное управление	58
АКТУАЛЬНЫЕ ВОПРОСЫ РЕВИТАЛИЗАЦИИ ЯЗЫКОВ МАЛОЧИСЛЕННЫХ НАРОДОВ СЕВЕРА ЯКУТИИ: ПРАВОВОЙ АСПЕКТ	58
ВОЗМОЖНОСТИ СОХРАНЕНИЯ ПРИРОДНОЙ СРЕДЫ ЖИЗНЕОБИТАНИЯ КОРЕННЫХ МАЛОЧИСЛЕННЫХ НАРОДОВ СЕВЕРА В РЕСПУБЛИКЕ САХА (ЯКУТИЯ) В УСЛОВИЯХ РАЗВИТИЯ АРКТИЧЕСКОЙ ЗОНЫ	63
ГОСУДАРСТВЕННАЯ ОБРАЗОВАТЕЛЬНАЯ ПОЛИТИКА: СОВРЕМЕННОЕ СОСТОЯНИЕ И ПЕРСПЕКТИВЫ СОВЕРШЕНСТВОВАНИЯ	68
ПРОБЛЕМЫ ГОСУДАРСТВЕННОГО УПРАВЛЕНИЯ И СТРАТЕГИЧЕСКОГО ПЛАНИРОВАНИЯ В РОССИЙСКОЙ АРКТИКЕ: КАДРОВЫЙ ГОЛОД	71
ОСОБЕННОСТИ ГОСУДАРСТВЕННОГО УПРАВЛЕНИЯ НА АРКТИЧЕСКИХ ТЕРРИТОРИЯХ РЕСПУБЛИКИ САХА (ЯКУТИЯ)	75
ТЕОРЕТИКО-МЕТОДИЧЕСКИЕ АСПЕКТЫ УСТОЙЧИВОГО РАЗВИТИЯ РЕГИОНА	78
Журналистика	83
ОСВЕЩЕНИЕ ПРОБЛЕМ РАЗВИТИЯ КУЛЬТУРЫ И ЛИТЕРАТУРЫ В ОТЕЧЕСТВЕННОЙ ЖУРНАЛИСТИКЕ КОНЦА XIX-НАЧАЛА XX ВВ.	83
ТЕМАТИЧЕСКОЕ СВОЕОБРАЗИЕ КОНТЕНТА КОРПОРАТИВНЫХ ОНЛАЙН-ИЗДАНИЙ НА ПРИМЕРЕ «ТИНЬКОФФ-ЖУРНАЛ»	89
Искусствоведение	97
ОСНОВНЫЕ ТРЕБОВАНИЯ К КОМПОЗИЦИЯМ ИЗ РАСТЕНИЙ ДЛЯ ДЕТСКОГО САДА	97
История	101
КАРИБСКИЙ КРИЗИС НА СТРАНИЦАХ ЦЕНТРАЛЬНЫХ ИЗДАНИЙ СССР И США: НА ПРИМЕРЕ ГАЗЕТ «THE NEW YORK TIMES» И «ПРАВДА»	101

Маркетинг	106
МЕТОДИЧЕСКИЙ ПОДХОД К ИССЛЕДОВАНИЮ ПРОДВИЖЕНИЯ ОРГАНИЗАЦИИ, РАБОТАЮЩЕЙ В СФЕРЕ ТЕАТРАЛЬНОГО ИСКУССТВА, С ИСПОЛЬЗОВАНИЕМ РЕКЛАМНЫХ И PR-ТЕХНОЛОГИЙ	106
ПРОГРАММА ПРОДВИЖЕНИЯ ОРГАНИЗАЦИИ, РАБОТАЮЩЕЙ В СФЕРЕ КУЛЬТУРЫ, С ИСПОЛЬЗОВАНИЕМ РЕКЛАМНЫХ И PR-ТЕХНОЛОГИЙ	111
БРЕНДИНГ: ПОНЯТИЯ, ЦЕЛИ, ЗАДАЧИ	115
ИСТОРИЯ, СПЕЦИФИКА И КЛЮЧЕВЫЕ ОСОБЕННОСТИ EVENT-МАРКЕТИНГА	119
ОСОБЕННОСТИ ОРГАНИЗАЦИИ РЕКЛАМНО-ИНФОРМАЦИОННОЙ ДЕЯТЕЛЬНОСТИ В СПЕЦИАЛИЗИРОВАННОМ СЕТЕВОМ РИТЕЙЛЕ	128
Медицинские науки	131
ДЕПРЕССИЯ, РЕЗИСТЕНТНАЯ К ТЕРАПИИ: НОВЫЕ ОПРЕДЕЛЕНИЯ И ПОДХОДЫ К ЛЕЧЕНИЮ	131
ЭФФЕКТИВНОСТЬ ИВЕРМЕКТИНА В ПРОФИЛАКТИКЕ И ЛЕЧЕНИИ COVID-19	138
СРАВНИТЕЛЬНЫЙ АНАЛИЗ РАСПРОСТРАНЕНИЯ ГЕЛЬМИНТОЗОВ В СТРАНАХ СРЕДНЕВЕКОВОЙ ЕВРОПЫ И АФРИКИ	141
СТАТИСТИЧЕСКИЕ ДАННЫЕ ПО ТУБЕРКУЛЁЗУ ЛЕГКИХ В ДЖАНКОЙСКОМ РАЙОНЕ	148
ЛЕЧЕНИЕ СУБИНВОЛЮЦИИ МАТКИ	150
ПРОФИЛАКТИКА СУБИНВОЛЮЦИИ МАТКИ	155
ВОПРОСЫ ЭТИОЛОГИИ И ПАТОГЕНЕЗА СУБИНВОЛЮЦИИ МАТКИ	160
Менеджмент	164
ПРАВОВОЙ АСПЕКТ КОРПОРАТИВНОЙ СОЦИАЛЬНОЙ ОТВЕТСТВЕННОСТИ В МИРОВОЙ ПРАКТИКЕ, В ЧАСТНОСТИ КОМПАНИЙ НЕДРОПОЛЬЗОВАТЕЛЕЙ	164
НУЖНО ЛИ ВЕСТИ УЧЕТ МАТЕРИАЛЬНО-ПРОИЗВОДСТВЕННЫХ ЗАПАСОВ?	170
МЕТОДЫ СТРАТЕГИЧЕСКОГО ПЛАНИРОВАНИЯ ДЕЯТЕЛЬНОСТИ ПРЕДПРИЯТИЯ ...	176
ЦИФРОВОЕ ПРОИЗВОДСТВО	181
ЦИФРОВИЗАЦИЯ ПРОИЗВОДСТВА	185
Педагогика	194
УДОВЛЕТВОРЕННОСТЬ СТУДЕНТОВ ОБРАЗОВАТЕЛЬНЫМ ПРОЦЕССОМ: ПОНЯТИЕ И ОСОБЕННОСТИ	194
ОСОБЕННОСТИ СОВРЕМЕННОГО ЭЛЕКТРОННОГО УЧЕБНИКА	197
КОМПЕНСАТОРНАЯ КОМПЕТЕНЦИЯ КАК СРЕДСТВО ПРЕОДОЛЕНИЯ СОЦИОКУЛЬТУРНОЙ ИНТЕРФЕРЕНЦИИ В СРЕДНЕЙ ШКОЛЕ	201
РАЗВИТИЕ КРЕАТИВНОСТИ ДОШКОЛЬНИКОВ В ТВОРЧЕСКОЙ ДЕЯТЕЛЬНОСТИ	206
ПОДГОТОВКА ВЫСОКОКВАЛИФИЦИРОВАННЫХ КАДРОВ ДЛЯ РЫНКА ЗЕМЛЕУСТРОИТЕЛЬНЫХ И КАДАСТРОВЫХ УСЛУГ АЛТАЙСКОГО КРАЯ	211
РОЛЬ ЗАДАЧ В НАЧАЛЬНОМ ОБУЧЕНИИ МАТЕМАТИКЕ	215
ТЕХНОЛОГИИ МОДУЛЬНОГО И ПРОБЛЕМНОГО ОБУЧЕНИЯ ИСТОРИИ	217
ИСТОРИЧЕСКОЕ ОБРАЗОВАНИЕ В НАЧАЛЬНОЙ ШКОЛЕ: ЭТАПЫ СТАНОВЛЕНИЯ И СОВРЕМЕННОЕ СОСТОЯНИЕ	221
Право	226
КОНСТИТУЦИОННО ПРАВОВОЕ РЕГУЛИРОВАНИЕ ИНТЕЛЛЕКТУАЛЬНОЙ СОБСТВЕННОСТИ В РОССИИ	226
КОНСТИТУЦИОННО-ПРАВОВАЯ ПОЛИТИКА В СФЕРЕ ЗАЩИТЫ ИНТЕЛЛЕКТУАЛЬНОЙ СОБСТВЕННОСТИ	230
ПРАВО НА ДОСТУП К ПУБЛИЧНОЙ ИНФОРМАЦИИ В СИСТЕМЕ КОНСТИТУЦИОННЫХ ПРАВ ЧЕЛОВЕКА И ГРАЖДАНИНА: ЗАРУБЕЖНЫЙ ОПЫТ	235
ОТВЕТСТВЕННОСТЬ ЗАКОННЫХ ПРЕДСТАВИТЕЛЕЙ РЕБЕНКА	238
ПРЕДМЕТ ДОГОВОРА ПОСТАВКИ ЛЕСОПРОДУКЦИИ	243

ГРАЖДАНСКО-ПРАВОВАЯ ОТВЕТСТВЕННОСТЬ ЗА ВРЕД, ПРИЧИНЕННЫЙ НЕСОВЕРШЕННОЛЕТНИМ ГРАЖДАНИНОМ	246
ДОГОВОР РОЗНИЧНОЙ КУПЛИ-ПРОДАЖИ	250
ОБЯЗАТЕЛЬНОЕ СТРАХОВАНИЕ ОТ БЕЗРАБОТИЦЫ В РОССИИ	255
СТЕПЕНЬ ОБЩЕСТВЕННОЙ ОПАСНОСТИ И ОБСТОЯТЕЛЬСТВА СОВЕРШЕНИЯ ПРЕСТУПЛЕНИЯ КАК КРИТЕРИИ НАЗНАЧЕНИЯ НАКАЗАНИЯ	260
УГОЛОВНО-ПРАВОВАЯ ХАРАКТЕРИСТИКА ЗАХВАТА ЗАЛОЖНИКОВ	266
ТЕРРОСТИЧЕСКИЕ АКТЫ, СОВЕРШАЕМЫЕ С ИСПОЛЬЗОВАНИЕМ ВЗРЫВНЫХ УСТРОЙСТВ: АКТУАЛЬНЫЕ ПРОБЛЕМЫ ПРЕДВАРИТЕЛЬНОГО РАССЛЕДОВАНИЯ	273
О ВОПРОСАХ АДМИНИСТРАТИВНОЙ ОТВЕТСТВЕННОСТИ ЛИЦ, УЧАСТВУЮЩИХ В «НЕСАНКЦИОНИРОВАННЫХ» ПУБЛИЧНЫХ МЕРОПРИЯТИЯХ»	277
СОВРЕМЕННЫЕ ТЕНДЕНЦИИ В РАЗВИТИИ ИНСТИТУТА АДМИНИСТРАТИВНОЙ ОТВЕТСТВЕННОСТИ	283
АНАЛИЗ ДЕЙСТВУЮЩЕЙ РОССИЙСКОЙ НОРМАТИВНО-ПРАВОВОЙ БАЗЫ В СФЕРЕ ЗАКУПОК ДЛЯ ОБЕСПЕЧЕНИЯ ГОСУДАРСТВЕННЫХ И МУНИЦИПАЛЬНЫХ НУЖД	288
РОЛЬ ПРОКУРОРА В УГОЛОВНОМ СУДОПРОИЗВОДСТВЕ В СОВРЕМЕННЫХ УСЛОВИЯХ	294
ДИСЦИПЛИНАРНАЯ ОТВЕТСТВЕННОСТЬ ГРАЖДАНСКИХ ГОСУДАРСТВЕННЫХ СЛУЖАЩИХ В РОССИЙСКОЙ ФЕДЕРАЦИИ	298
ПРАВО ПОЖИЗНЕННОГО НАСЛЕДУЕМОГО ВЛАДЕНИЯ И ПРАВО ПОСТОЯННОГО (БЕССРОЧНОГО) ПОЛЬЗОВАНИЯ ЗЕМЕЛЬНЫМ УЧАСТКОМ: НЕКОТОРЫЕ ПРОБЛЕМЫ РЕАЛИЗАЦИИ	303
Технические науки	308
ОЦЕНКА ЧИСТОТЫ И СПЕКТРА АНТИБИОТИКОРЕЗИСТЕНТНОСТИ У E. COLI И ENTEROCOCCUS SPP, ВЫДЕЛЕННЫХ ИЗ ПИЩЕВОЙ ПРОДУКЦИИ	308
ПРИМЕРЫ РАССЧЕТОВ ТЭП ДЛЯ ТИПОВОГО ПРОЕКТИРОВАНИЯ В ГРАФИЧЕСКОЙ ПРОГРАММЕ ARCHICAD 22	311
РАСПОЗНАВАНИЕ РАЗМЕТКИ ДОРОЖНОГО ДВИЖЕНИЯ ДЛЯ КОНТРОЛЯ СЛЕДОВАНИЯ АВТОМОБИЛЯ В ПОЛОСЕ	315
УЧЁТ ВЛИЯНИЯ ЖЁСТКОСТИ НА ХАРАКТЕР ДЕГРАДАЦИОННЫХ ПРОЦЕССОВ ВЕРХНЕГО СТРЕОНИЯ ПУТИ ПРИ МАТЕМАТИЧЕСКОМ МОДЕЛИРОВАНИИ	321
РАЗРАБОТКА МЕТОДИКИ ОПРЕДЕЛЕНИЯ ЧИСТОТЫ ПОВЕРХНОСТИ ПО КРАЕВОМУ УГЛУ СМАЧИВАНИЯ	325
ТЕОРЕТИКА - МЕТОДИЧЕСКИЕ ПОДХОДЫ КОМПЛЕКСНОЙ ОЦЕНКИ ЗЕМЛЕУСТРОЙСТВА ДЛЯ ОРГАНИЗАЦИИ РАЦИОНАЛЬНОГО ЗЕМЛЕПОЛЬЗОВАНИЯ	329
РАЗРАБОТКА СТРУКТУРЫ ВЕБ-САЙТА ДЛЯ СОПРОВОЖДЕНИЯ ОБРАЗОВАТЕЛЬНОЙ ДЕЯТЕЛЬНОСТИ	335
ТРАНСПОРТНО - ЛОГИСТИЧЕСКОЕ ОБЕСПЕЧЕНИЕ НОВОСИБИРСКОГО РЕГИОНА КАК ОПОРНОГО ПУНКТА РАСПРЕДЕЛЕНИЯ ТОВАРОДВИЖЕНИЯ РОССИИ	339
Физическая культура	344
РАЗВИТИЕ ВЫНОСЛИВОСТИ НА ЭТАПЕ УГЛУБЛЕННОЙ СПЕЦИАЛИЗИРОВАННОЙ ПОДГОТОВКИ	344
ФОРМИРОВАНИЕ ОБЩЕЙ ВЫНОСЛИВОСТИ У ЮНЫХ ФУТБОЛИСТОВ	350
Филология	355
ИСТОРИЯ ВЫЯВЛЕНИЯ ИНТОНАЦИИ В КАЗАХСКОМ ЯЗЫКЕ	355
СРЕДСТВА ВЫРАЖЕНИЯ ИРОНИИ В РОМАНАХ СЬЮ ТАУНСЕНД «THE QUEEN AND I» И «NUMBER TEN»	359

SOCIO-LINGUOCULTURE OF INTERLINGUAL ERRORS IN INTERCULTURAL COMMUNICATION	364
Философия	372
ОНТОГЕНЕТИЧЕСКИЕ МЕХАНИЗМЫ СТАНОВЛЕНИЯ ЧЕЛОВЕКА	372
АТАВИЗМЫ И РУДИМЕНТЫ - ДОКАЗАТЕЛЬСТВА НАШЕГО РОДСТВА С ЖИВОТНЫМ МИРОМ	376
Экология	379
ОЦЕНКА ВОЗМОЖНОСТЕЙ ИСПОЛЬЗОВАНИЕ ВОДОЁМОВ ДЛЯ ЦЕЛЕЙ РЕКРЕАЦИИ В ЭНГЕЛЬССКОМ РАЙОНЕ САРАТОВСКОЙ ОБЛАСТИ	379
Экономика	382
ВНЕДРЕНИЕ СИСТЕМЫ МЕНЕДЖМЕНТА КАЧЕСТВА В ОРГАН ИСПОЛНИТЕЛЬНОЙ ВЛАСТИ	382
ТРУД И ЕГО ОСНОВНЫЕ ЧЕРТЫ И ОСОБЕННОСТИ В СОВРЕМЕННЫХ УСЛОВИЯХ	385
АНАЛИЗ СОСТАВА СТРУКТУРЫ И ДИНАМИКИ ПРИБЫЛИ ОРГАНИЗАЦИИ	389
МЕТОДЫ УЧЕТА ДОХОДОВ И РАСХОДОВ В РАМКАХ МАЛОГО БИЗНЕСА	393
МЕТОДИКА АНАЛИЗА И КОНТРОЛЯ ТОВАРНЫХ ОПЕРАЦИЙ В РОЗНИЧНОЙ ТОРГОВЛЕ	396
ТЕОРЕТИЧЕСКИЕ АСПЕКТЫ БУХГАЛТЕРСКОГО УЧЕТА ДВИЖЕНИЯ ОСНОВНЫХ СРЕДСТВ	405
ПАТЕНТНАЯ СИСТЕМА НАЛОГООБЛОЖЕНИЯ	410
СОСТАВ И ОЦЕНКА НЕМАТЕРИАЛЬНЫХ АКТИВОВ	414
ФАКТОРЫ, ОПРЕДЕЛЯЮЩИЕ ВЕЛИЧИНУ СПРОСА НА ЛОКАЛЬНОМ РЫНКЕ НЕДВИЖИМОСТИ	417

Архитектура

SELF-HEALING ELASTIC CONCRETE AS THE ACHIEVEMENT OF THE LATEST SCIENTIFIC RESEARCH IN THE FIELD OF THE CONSTRUCTION INDUSTRY

Авторы: Ким Анастасия Игорьевна

Аннотация: *In this article, problems of conventional reinforced concrete used in construction are considered. The destruction of concrete comes from the ingress of moisture. Analyzing the characteristic features of conventional concrete, American scientists from the University of Michigan have developed self-healing elastic concrete, the cracks of which are automatically overgrown by special bacteria. Based on the research carried out, the author proposes a new technology for the production of concrete. The main characteristics of elastic concrete are formulated. The author comes to the conclusion that the new technology can be used to repair the buildings and roads that have already been built. The article is devoted to the current problem in construction.*

Ключевые слова: *self-healing elastic concrete, construction industry, innovations in construction, bio-concrete.*

Introduction

Self-healing elastic concrete is suitable for the construction of critical structures. For example, when building roads and bridges. It is flexible. And after removing the load does not lose its strength. Elastic concrete is reconstituted by reaction with water. This type of concrete has already been used in the construction of bridges and high-rise buildings.

Main part

According to the research, the problems of simplifying and speeding up the construction process, reducing the cost of construction or operating costs, increasing the energy efficiency of the facility, increasing the life cycle of a building or structure have always been of considerable importance. Many scientists have thought about solving this problem. And one of the innovative technologies in construction is self-healing elastic concrete. Such concrete is able to withstand the most significant loads, while removing the load, it will not lose its strength. And the process of recovery will begin.



Elastic concrete has the property of self-healing due to its composition. Which was successfully selected by American scientists. It includes a complex of minerals similar to a complex of shellfish minerals. When rainwater contacts the compounds in concrete and carbon dioxide, calcium carbonate is formed in the atmosphere, which cracks. Thus, concrete will last a very long time.



Self-healing concrete is currently used in the construction of roads, high-rise buildings and critical structures. It was applied in the construction of a 60-story building in Osaka and one of the bridges in Michigan. And due to the fact that there are no compensating temperature fluctuations of joints on the roadway of the bridge, cars pass through it silently.

Bio-concrete is also capable of self-healing when bacteria interact with water. Through a special layering of individual concrete layers, plants can sit on the surface of the concrete and multiply. The water can not penetrate into the building itself, but the plants are irrigated externally and naturally. This form of bio-concrete allows us to transform urban wastes in cities into green oases and significantly reduce CO₂ emissions. Added to this is the visual aspect and the numerous new design possibilities open to designers and architects. The key word here is "Vertical Gardens". This type of concrete is used in building facades of buildings.



Self-healing elastic concrete and bio-concrete are a good alternative to conventional reinforced concrete.

Conclusion

In conclusion, we note that self-healing elastic concrete and bio-concrete have found application in the construction industry. And in the near future, most likely, these types of concrete will be actively used not only abroad, but also in our countries.

Bibliography:

1. URL: <http://www.membrana.ru/particle/13740>
2. URL: <http://tehnobeton.ru/pdf/2015-1-2/75.pdf>
3. URL: http://www.stroimdom.com.ua/articles/435_Samozalechivauschisya-elastichnyy-beton.-Mif-ili-realnost?!/
4. URL: <http://ya2016.com/science/samovosstanavlivayushhijsya-biobeton-vypustyat-v-2016/>
5. URL: <http://moyka102.livejournal.com/5457.html>
6. URL: <http://www.kep.systems/samorekonstryiryushiusia-asfalt/>

ОСОБЕННОСТИ ОЗЕЛЕНЕНИЯ ОБЩЕСТВЕННО - ДЕЛОВЫХ ЗОН МАЛЫХ НАСЕЛЁННЫХ ПУНКТОВ ПОВОЛЖЬЯ

FEATURES OF GARDENING OF PUBLIC AND BUSINESS ZONES OF SMALL SETTLEMENTS OF THE VOLGA REGION

Авторы: Мельникова Ольга Владимировна

Аннотация: Статья посвящена выявлению общих проблем к реализации озеленительных программ для общественно-деловых зон в малых городах Поволжья. А так же приводятся возможные способы улучшения состояния данных территорий.

Ключевые слова: Озеленение, благоустройство, общественно-деловые зоны, функциональное зонирование, стандарты благоустройства, комфортная городская среда.

Annotation: the Article is devoted to identifying common problems in the implementation of gardening programs for public and business zones in small cities of the Volga region. It also provides possible ways to improve the condition of these territories.

Keywords: Landscaping, landscaping, public and business zones, functional zoning, landscaping standards, comfortable urban environment.

Озеленение общественно - деловых зон в малых населённых пунктах Поволжья так же как и озеленение в целом, должно быть организовано на основе созданных стандартов (ГОСТов и СНИПов).

Для анализа особенностей озеленения общественно - деловых зон малых населённых пунктов Поволжья, была проведена подеревная инвентаризация насаждений, а так же составлен баланс территории с указанием процента озеленения существующего состояния (табл. 1.1), представлено соотношение тип пространственных структур (табл. 1.2) и выявлены преобладающие породы (табл. 1.3) на примере городов: Хвалынский, Балтай, Балашов, Калининск. В том числе на исследуемых объектах, были установлены следующие виды организации насаждений: в Балтае преобладают рядовые посадки деревьев, в Балашове - аллеи и групповые посадки, а в Калининске и Хвалынске - групповые посадки.

Таблица 1.1 - Озеленение общественно-деловых зон

№п/п	Наименование	Хвалынский		Балтай		Балашов		Калининск	
			%		%		%		%
1	Здания и сооружения	-	-	162,0	0,6	220,0	0,2	315,0	1,4
2	Дорожно-тропиночная сеть	42128,0	61,6	13983,0	52,8	47972,0	43,8	10460,6	44,8
3	Зелёные насаждения в т.ч.	27490,0	40,2	12320,0	46,7	61334,0	56,0	12524,4	53,8
	Деревья	208,0	0,3	400,0	1,5	14238,2	13,0	215,0	1,0
	Кустарники	342,0	0,5	45,0	0,2	5804,8	5,3	190,0	0,8
	Газон	26939,0	39,4	9288,0	35,0	40852,8	37,3	12120,0	52,0
	Цветники	-	-	2623,0	10,0	438,2	0,4	-	-

Итого	68373,1 100	26465,0 100	109525,0 100	23300,0 100
-------	-------------	-------------	--------------	-------------

Таблица 1.2 Соотношение типов объёмно-пространственной структуры

Населённый пункт	Типы объёмно-пространственной структуры, % от общей площади		
	Открытые	Полуоткрытые	Закрытые
Хвалынский	99,2	-	0,8
Балтай	87,8	2,2	-
Балашов	10,7	17,5	71,8
Калининский	98,2	1,8	-

Таблица 1.3 - Преобладающие породы на территории общественно-деловых зон

Наименование	Хвалынский	Балтай	Балашов	Калининский
Деревья	Клен ясенелистный (<i>Acer negundo</i>), вяз мелколистный (<i>Ulmus parvifolia</i>)	Ель обыкновенная (<i>Picea abies</i>), береза повислая (<i>Betula pendula</i>),	Ель обыкновенная (<i>Picea abies</i>), береза повислая (<i>Betula pendula</i>), Липа мелколистная (<i>Tilia cordata</i>),	Вяз мелколистный (<i>Ulmus parvifolia</i>), клен ясенелистный (<i>Acer negundo</i>), Липа мелколистная (<i>Tilia cordata</i>),

Продолжение таблицы 1.3

Кустарники	сирень обыкновенная (<i>Siringa vulgaris</i>), катальпа бигнониевидная (<i>Catalpa bignonioides</i>)	Сирень обыкновенная (<i>Siringa vulgaris</i>)	Кизильник блестящий (<i>Cotoneaster lucidus</i>), катальпа бигнониевидная (<i>Catalpa bignonioides</i>),	Акация желтая (<i>Caragana arborescens</i>), сирень обыкновенная (<i>Siringa vulgaris</i>)
Цветочный ассортимент	-	Все разновидности рода петунья (<i>Petunia</i>) и бархатцы (<i>Tagetes</i>)	Все разновидности рода петунья (<i>Petunia</i>) и бархатцы (<i>Tagetes</i>)	-

По результатам инвентаризации состояние озеленения не отвечает необходимым стандартам.

Во-первых, средний балл обследованных насаждений составил 3 балла-сильно ослабленные, что свидетельствует о необходимости проведения рубок ухода, а так же омолаживающей и санитарной обрезке. Так же есть необходимость в расширении ассортимента более декоративными и устойчивыми породами.

Во-вторых, процент озеленения данной зоны не должен быть ниже 15%.

В связи, с чем возрастает рекреационная нагрузка на объект, ухудшается эстетический облик территорий, понижается качество выполняемых ими функций в системе городской среды.

В третьих из таблицы 1.3 видно, что в исследуемых малых населённых пунктах преобладают открытый тип пространственной структуры. Исходя из рекомендуемых соотношений типов пространственной структуры, закрытые пространства должны составлять от 40-70% территории участка, полуоткрытые 10-40% и 20-30% открытые пространства. Из чего следует, что существующее состояние на исследуемых объектах не соответствует нормам.

Малые населённые пункты Поволжья такие как: г. Хвалынский, г. Балтай, г. Балашов, г. Калининск и др., имеют недостаточное финансирование для создания благоприятных территорий прилегающих к общественно деловым центрам. В связи с этим была разработана государственная программа в Саратовской области «Формирование комфортной городской среды. Государственная программа реализуется в рамках приоритетного проекта "Формирование комфортной городской среды" и позволит повысить уровень благоустройства дворовых территорий, мест массового отдыха населения (городских парков, скверов и прочих мест массового пребывания людей).

Она позволит поднять общий уровень благоустройства территорий в малых городах, в том числе позволит благоустроить и общественно-деловые зоны, которые в большинстве своём имеют неудовлетворительное состояние.

Литература

1. Ландшафтное озеленение сельских территорий. Учебно-методическое пособие / А.В. Семенютина [и др.]. – Волгоград, 2014. – 144 с.
2. СП 42.13330.2011 Градостроительство. Планировка и застройка городских и сельских поселений.
3. Боговая, И.О., Теодоронский, В.С. Озеленение населённых мест. Лань, 2010 г., 240 с.
4. Комсомольская правда // Озеленение городских территорий и его роль в комплексном благоустройстве общественных пространств // [Электронный ресурс] Режим доступа :<https://www.kp.ru/guide/blagoustroistvo-i-ozelenenie-gorodskikh-territorii.html> (дата обращения: 27.11.2020)

Безопасность и охрана труда

МЕЖДУНАРОДНЫЙ ТЕРРОРИЗМ КАК УГРОЗА ЧЕЛОВЕЧЕСТВУ И МЕТОДЫ БОРЬБЫ С НИМ

INTERNATIONAL TERRORISM AS A THREAT TO HUMANITY AND METHODS OF COMBATING IT

Авторы: Бахметьев Дмитрий Сергеевич

Аннотация: В современных условиях существования человечества террористические преступления получают все более широкое распространение и становятся проблемой не только какого-то конкретного государства, но и международного сообщества в целом. Данные преступления являются труднопрогнозируемыми и наиболее опасными, так как могут провоцировать военные конфликты между государствами, подрывают их доверие друг к другу, способствуют проявлению агрессии и вражды между национальными и социальными группами. Поэтому для сохранения международной безопасности и стабильности важно своевременно предотвращать террористические преступления, а так же разработать эффективные методы борьбы с ними. В данной статье дается характеристика терроризма как международного преступления, выделяются основные факторы совершения террористических преступлений, а так же рассматриваются предложенные методы борьбы с ними.

Ключевые слова: международное преступление, терроризм, безопасность, методы борьбы, угроза, человечество.

Annotation: In the modern conditions of human existence, terrorist crimes are becoming more widespread and become a problem not only for a particular State, but also for the international community as a whole. These crimes are difficult to predict and the most dangerous, as they can provoke military conflicts between States, undermine their trust in each other, and contribute to the manifestation of aggression and hostility between national and social groups. Therefore, in order to preserve international security and stability, it is important to prevent terrorist crimes in a timely manner, as well as to develop effective methods to combat them. This article describes terrorism as an international crime, highlights the main factors in the commission of terrorist crimes, and also considers the proposed methods of combating them.

Keywords: international crime, terrorism, security, methods of struggle, threat, to humanity.

Преступления террористической направленности уже не первое десятилетие являются глобальной и пока нерешенной проблемой всего мира. Они влекут за собой хаос, страх, чувство незащищенности у всего мира, огромное число невинных жертв, а так же разрушение культурных и материальных ценностей, порой восстановление и реставрация которых занимает не один год, а в некоторых случаях это вообще является невозможно. Например, всем известный теракт в 2001 году в США, когда террористы захватив 4 самолета, 2 из которых направили в башню «Близнецы», которую не удалось восстановить.

В настоящее время террористы - это уже не просто один человек-убийца, угонщик воздушной авиации, а целый преступный мир в виде преступных организаций с их сложной структурой, внутренними социальными установками, правилами и даже законами. Резолюция № 1373 Совета Безопасности ООН от 28 сентября 2001 года так же отмечает «тесную взаимосвязь между международным терроризмом и транснациональной организованной преступностью, наркооборотом, отмыванием денег, незаконным оборотом оружия и незаконными перевозками ядерных, химических, биологических и других потенциально смертоносных материалов» [1]. Террористические акты для таких организаций - это лишь способ достижения определенной цели или задачи: антиправительственные наставления, завоевание власти, внедрение в различные силовые структуры, привлечение внимания населения и государственных органов власти, а так же мирового сообщества в целом. Но так как право на жизнь - это естественное, неотъемлемое и общепризнанное право каждого человека не в зависимости от его пола, расы и национальности, никто не вправе посягать на него, а если это происходит и влечет за собой массовые жертвы, то и преступление не зря признается против общества, государства и всего человечества.

Международное сообщество осознавая опасность терроризма приняло ряд конвенций, которые регулируют деятельность государств в этой сфере. Например [2]:

1. Конвенция о борьбе с незаконными актами, направленными против безопасности гражданской авиации (Монреаль, 1971 год);
2. Конвенция о борьбе с захватом заложников (Нью-Йорк, 1979 год);
3. Конвенция о физической защите ядерного материала (1980 год);
4. Конвенция о борьбе с бомбовым терроризмом (1997);
5. Конвенция о борьбе с финансированием терроризма (1999).

На основе высказанного и проанализировав совершенные террористические акты, по мнению автора, можно выделить следующие основные причины, способствующие развитию международного терроризма:

1. Активная деятельность во время мире множества преступных сообществ. В соответствии с законодательством на территории Российской Федерации террористическими признаны такие организации: Аль-Каида, Кавказский эмират, Асбат аль-Ансар, Исламская группа, Аль-Харамейн и ряд других [3].
2. Для борьбы и пресечения террористических преступлений не достаточно усилия одного или нескольких государств (даже если эти страны являются высокоразвитыми), а важна именно комплексная и сплоченная деятельность всего мирового сообщества. Но в настоящее время сами государства могут стать инициаторами террористических актов, так США по состоянию на 12 января 2021 года включает в этот список КНДР, Сирию, Иран и Кубу [4].
3. Неразрешенные религиозные и национальные конфликты, которые перерастают в войны и касаются не только конфликтующих сторон, но и других стран и регионов, которые пытаются помочь в разрешении конфликта.
4. Решение с помощью терроризма политических проблем, выражение таким образом несогласия с определенным государственным строем, с решениями глав государств, политических деятелей и разрушение с его помощью целостности государства с целью захвата власти.
5. Техническая оснащенность террористических организаций. Нередко террористические акты совершаются с использованием новейшего вооружения, спецтехники и средств связи. В связи с этим поднимается вопрос о том, каким именно способом были получены

данные орудия преступления.

Проанализировав основные причины международного терроризма можно выдвинуть наиболее эффективные, по мнению автора, методы борьбы с ним.

1. Усиленная международное сотрудничество всех государств против деятельности международных преступных организаций, расширение (на сколько это возможно) деятельности Интерпола.
2. Оказание влияния на те государства, которые способствуют и поддерживают террористическую деятельность, как мера борьбы прекращение международного сотрудничества и их изоляция.
3. Не предоставление государствами убежища террористам, а активная их выдача правосудию.
4. Невозможность оправдать терроризм, привлечение к ответственности всех виновных лиц без исключения, в частности организаторов преступных сообществ.

Подводя итог всему вышесказанному можно сказать, что в настоящее время все государства мира сталкиваются с феноменом глобализации, которая влечет за собой не только положительные черты (обмен культурным опытом, повышение экономического потенциала страны в рамках конкуренции, международное разделение труда), но и негативные (транснациональная преступность, незаконный оборот оружия, терроризм). Поэтому на данном этапе развития невозможно полностью искоренить международный терроризм, но всем государствам мира важно и нужно придерживаться существующих международных конвенций в данной области, а так же стараться совершенствовать национальные методики борьбы с терроризмом исходя из актуальной международной обстановки, что бы сократить количество преступлений данной направленности, а соответственно сохранить жизни людей.

Литература:

1. Резолюция № 1373 Совета Безопасности ООН (2001) « Об угрозах международному миру и безопасности от террористических актов» [Электронный источник]- URL: <https://docs.cntd.ru/document/901818429>
2. Международная правовая база [Электронный источник] - URL: <https://www.un.org/counterterrorism/ru/international-legal-instruments>.
3. Список террористических организаций [Электронный источник] - URL: <http://www.fsb.ru/fsb/npd/terror.htm>
4. Государства- спонсоры терроризма (список США) [Электронный источник]-URL: [https://wikes.online/wiki/ru/State_Sponsors_of_Terrorism_\(U.S._list\)](https://wikes.online/wiki/ru/State_Sponsors_of_Terrorism_(U.S._list))

СОВЕРШЕНСТВОВАНИЕ СИСТЕМЫ АВТОМАТИЧЕСКОЙ ПРОТИВОПОЖАРНОЙ ЗАЩИТЫ ТОРГОВО-РАЗВЛЕКАТЕЛЬНОГО ЦЕНТРА «МАКСИ» В Г. ЧИТА

IMPROVEMENT OF THE AUTOMATIC FIRE PROTECTION SYSTEM OF THE MAXI SHOPPING AND ENTERTAINMENT CENTER IN CHITA

Авторы: *Сетов Андрей Витальевич*

Аннотация: *в статье рассматриваются актуальные вопросы оценки обеспечения пожарной безопасности в здании торгово-развлекательного центра «Макси», расположенного на территории городского округа «Город Чита» Забайкальский край*

Ключевые слова: *торговый центр, системы противопожарной защиты, пожарная безопасность, пожар*

Annotation: *the article deals with topical issues of security assessment fire safety in shopping and entertainment buildings centers, in particular located on the territory of Chita Zabaikalsky Krai*

Keywords: *shopping center, fire protection systems, fire, security, fire*

Время новых технологий ведет за собой высокое развитие всех отраслей промышленности, торговли, цифровизации. Человеку стал доступен большой выбор продукции, которую в свою очередь необходимо представлять для возможности ознакомления, оценивания и приобретения. Все больше и больше увеличивается спрос на товары повседневного пользования, который в свою очередь рождает предложение. В современном мире в личный распорядок дня человек включает выходы в общественные места, времяпровождения в развлекательных заведениях, детских центрах, а также торговых комплексах с массовым пребыванием людей. Одним из таких наиболее посещаемых мест являются торговые центры. Эти заведения, как правило, многофункциональны и построены для того, чтобы человек с удобством и в прогулочной форме мог совместить и покупки и просмотр вновь вышедшего фильма в кинотеатре, перекусить в кафе или просто провести время.

В данной статье мы рассмотрим Методику оценки обеспечения противопожарной защиты зданий торговых центров. В рамках проведения исследования были изучены системы пожарной безопасности в двух торгово-развлекательных центрах города Читы.

Информационной базой послужили:

- Федеральный закон "Технический регламент о требованиях пожарной безопасности" от 22.07.2008 N 123-ФЗ (последняя редакция);

- Федеральный закон от 26.12.2008 N 294-ФЗ (ред. от 01.04.2020) "О защите прав юридических лиц и индивидуальных предпринимателей при осуществлении государственного контроля

(надзора) и муниципального контроля";

- СНиП 21-01-97* Пожарная безопасность зданий и сооружений;
- документация на системы противопожарной защиты объектов;
- выезд и обследование объекта.

Торговый центр - совокупность торговых предприятий и/или предприятий по оказанию услуг, реализующих универсальный или специализированный ассортимент товаров и универсальный ассортимент услуг, расположенных на определенной территории в зданиях или строениях, спланированных, построенных и управляемых как единое целое и предоставляющих в границах своей территории стоянку для автомашин (ГОСТ Р 51303-2013 Торговля. Термины и определения (с Изменением N 1, с Поправкой).

Торговые центры - это объекты, к которым необходимо предъявлять высокие требования в плане обеспечения безопасности людей, ввиду того, что в помещениях подобного рода зданий одновременно могут находиться от двадцати до нескольких тысяч человек. Такая ответственность за сохранение жизни и здоровья людей в первую очередь лежит на собственнике эксплуатируемого объекта, руководителе, арендаторе. Контроль же выполненных мероприятий осуществляют надзорные органы, которые проводят проверки с целью профилактики, а при выявлении замечаний и нарушений - с целью их дальнейшего устранения.

В соответствии с действующим законодательством Российской Федерации для зданий и помещений торговых центров имеется комплекс мероприятий для обеспечения защиты жизни и здоровья, находящихся в них людей, защиты материальных ценностей, безопасности происходящих процессов.

Здания торговых центров, как правило, выполняются из негорючих строительных материалов с капитальными железобетонными стенами и перекрытиями, либо по металлическому каркасу сендвич-панелями и другими утеплителями. К каждому зданию в зависимости от назначения предъявляются требования по степени огнестойкости. В связи с этим на стадии проектирования предусматриваются действия по приведению несущих конструкций к определенной степени огнестойкости.

Защищенность людей в зданиях с большим пребыванием достигается путем проектирования и оборудования систем пожарной безопасности, отлаженной исправной работы механизмов, знаниями норм и принципа работы ответственного персонала, отработанными действиями дежурного персонала, обеспечением беспрепятственного доступа пожарных подразделений. Все это в совокупности дает наименьшие риски при возникновении чрезвычайной ситуации. Системы пожарной безопасности работают в комплексе, первоочередные меры нацелены на быструю эвакуацию находящихся в здании людей за определенный промежуток времени, а после на локализацию пожара, удаление дыма, разделение больших площадей на пожарные отсеки и т.п.

Согласно действующему законодательству плановые проверки проводятся с применением риск-ориентированного подхода в соответствии с Постановлением правительства РФ № 806 от 17.08.2016г. «О применении риск-ориентированного подхода при организации отдельных видов государственного контроля (надзора) и внесении изменений в некоторые акты

правительства РФ.

Планные проверки проводятся органами государственного контроля (надзора) в форме выездной проверки в порядке, установленном соответственно Федеральным законом, с использованием проверочных листов (списков контрольных вопросов).

Согласно статистическим данным в последнее время увеличился рост пожаров на объектах с массовым пребыванием людей, в том числе торговых центров. Это связано и с тем, что ежегодно все больше и больше торгово-офисных, торгово – развлекательных объектов вводятся в эксплуатацию с нарушением правил пожарной безопасности. На данный момент времени существует определенный ряд вопросов, которые требуют доработки и усовершенствования в плане организации контроля и обеспечения пожарной безопасности на рассматриваемых объектах при строительстве, сдаче, а также дальнейшей его эксплуатации.

Рассмотрим основные моменты, требующие внимания на всех этапах эксплуатации.

Не всегда проектировщиками при создании проекта систем пожарной безопасности соблюдаются требования нормативных актов, а именно, не в полном объеме осуществляется защита помещений, либо недостаточно выполняются мероприятия по планированию эвакуации людей из здания. В основном это незначительные нарушения, которые в комплексе могут повлиять на своевременную эвакуацию людей, защиту имущества и работу систем в целом.

При проектировании систем определяется вид необходимого оборудования для обеспечения безопасности здания в полном объеме. В системах пожарной безопасности все оборудование должно иметь соответствующие сертификаты, подрядчики зачастую делают замену на более дешевое оборудование. На этом этапе необходим особый контроль со стороны заказчика работ.

Имеет место нарушение, связанное с перепланировкой помещений, при заключении договоров аренды, что на начальном этапе проектирования совсем не предусматривалось.

Как показывает практика, нарушения в области пожарной безопасности выявляются при проведении проверок органами государственного пожарного надзора, либо при происшествии чрезвычайной ситуации - пожара. До этого момента, торговые центры, как правило, работают и руководство уверено, что все системы в исправном состоянии и все мероприятия выполняются в полном объеме.

Контроль за исполнением мероприятий обязан осуществлять в первую очередь руководитель объекта, который в свою очередь возлагает обязанности на инженеров, ответственных лиц и т.д. Ответственные за пожарную безопасность должны постоянно повышать свой уровень знаний и изучать принципы работы систем, осуществлять ежедневные проверки, в том числе и проверки знаний требований пожарной безопасности сотрудников и работников торгового центра.

Немаловажным моментом является финансовая составляющая на затраты по ремонту, обслуживанию или замене вышедшего из строя оборудования. Учитывая высокую стоимость на оборудование систем пожарной безопасности, собственники объектов с большим нежеланием выделяют финансовые средства на ремонт оборудования, а зачастую и вовсе не изыскивают средств и эксплуатируют торговые центры без должной защиты.

Подводя итоги нашего исследования, приходим к выводу, что необходимо усиливать контроль за соблюдением мер пожарной безопасности на всех этапах работы и эксплуатации торговых центров. Увеличивать число проверок органами надзора в сфере пожарной безопасности, с

выездом на объекты и практическими запусками систем противопожарной защиты. Постоянно повышать уровень подготовки работников торговых центров по работе с системами пожарной безопасности, как при повседневной деятельности, так и действиях при пожаре, с последующей проверкой знаний требуемых норм и правил.

Литература:

- Федеральный закон "Технический регламент о требованиях пожарной безопасности" от 22.07.2008 N 123-ФЗ (последняя редакция);
- Федеральный закон от 26.12.2008 N 294-ФЗ (ред. от 01.04.2020) "О защите прав юридических лиц и индивидуальных предпринимателей при осуществлении государственного контроля (надзора) и муниципального контроля";
- Постановление Правительства РФ от 16 сентября 2020 года N 1479 "О противопожарном режиме";
- СНиП 21-01-97* «Пожарная безопасность зданий и сооружений».

ПРОМЫШЛЕННАЯ БЕЗОПАСНОСТЬ

INDUSTRIAL SAFETY

Авторы: Опалихина Надежда Валерьевна

Аннотация: *Переход к новым экономическим механизмам за счет интенсификации производственных процессов невозможен без более всестороннего и эффективного использования научно-технических достижений, ресурсов, снижения ущерба, причиняемого авариями и травмами. Решение этой проблемы требует научных подходов к организации и обеспечению безопасности во всех без исключения отраслях промышленности, особенно в различных видах грузоподъемного оборудования, так как они относятся к опасным производственным объектам. Этот процесс, как правило, сопровождается гибелью людей, значительным моральным и материальным ущербом, возникающим в результате обострения противоречий между потребляемыми средствами производства и формами использования, а также необходимостью пересмотра концепций и имеющихся методов предотвращения несчастных случаев и травм.*

Ключевые слова: *проверки качества, контроль и мониторинг, Ростехнадзор, экспертиза промышленной безопасности.*

Annotation: *The transition to new economic mechanisms due to the intensification of production processes is impossible without a more comprehensive and effective use of scientific and technical achievements, resources, reducing the damage caused by accidents and injuries. The solution of this problem requires scientific approaches to the organization and ensuring safety in all industries without exception, especially in various types of lifting equipment, since they belong to dangerous production facilities. This process is usually accompanied by the death of people, significant moral and material damage resulting from the aggravation of contradictions between the consumed means of production and forms of use, as well as the need to revise the concepts and existing methods of preventing accidents and injuries*

Keywords: *quality control, control and monitoring, Rostekhnadzor, industrial safety expertise.*

На сегодняшний день внедрена комплексная система управления пожарной безопасностью и производственного менеджмента. Его цель-создание высококачественных методов и средств для снижения травматизма на промышленных объектах и предотвращения возникновения техногенных катастроф.

Несмотря на разнообразие литературы и периодических изданий, касающихся данной темы, они не в состоянии охватить весь спектр и специфику каждого промышленного объекта, дать полную и достоверную оценку изучаемым объектам. Кроме того, важно понимать, что *контроль и мониторинг* состояния подъемного оборудования и другого промышленного оборудования следует осуществлять не в момент возникновения критических ситуаций, а в тех случаях, когда это помогло бы предотвратить такие ситуации. Это помогло не только сохранить имущество предпринимателей, но и избежать потерь среди граждан страны.

Именно в связи с этим так важно понимать значимость проведения экспертизы промышленной безопасности подъемных сооружений и любого иного объекта.

В соответствии [со статьей 13 №116-ФЗ](#) экспертизе промышленной безопасности подлежат:

- документация на консервацию, ликвидацию опасного производственного объекта;
- документация на техническое перевооружение опасного производственного объекта в случае, если указанная документация не входит в состав проектной документации такого объекта, подлежащей экспертизе в соответствии с законодательством о градостроительной деятельности;
- технические устройства, применяемые на опасном производственном объекте, если иная форма оценки соответствия таких технических устройств обязательным требованиям к ним не установлена техническими регламентами;
- здания и сооружения на опасном производственном объекте, предназначенные для осуществления технологических процессов, хранения сырья или продукции, перемещения людей и грузов, локализации и ликвидации последствий аварий;
- декларация промышленной безопасности, разрабатываемая в составе документации на техническое перевооружение (в случае, если указанная документация не входит в состав проектной документации опасного производственного объекта, подлежащей экспертизе в соответствии с законодательством о градостроительной деятельности), консервацию, ликвидацию опасного производственного объекта, или вновь разрабатываемая декларация промышленной безопасности;
- обоснование безопасности опасного производственного объекта, а также изменения, вносимые в обоснование безопасности опасного производственного объекта.

Для проверки качества используемого оборудования и подъемного оборудования используется определенный уровень опыта. Одной из задач является проверка соответствия используемых объектов установленным для них требованиям охраны труда и пожарной безопасности. Данное исследование основано на принципах универсальности изучаемых деталей, объективности, достоверности информации и независимости исследования.

Важно понимать, что продолжительность этого обследования напрямую зависит от размера исследуемого объекта и сложности исследования. Но, как правило, это не должно быть более 3 месяцев с даты получения запроса на такую экспертизу от заказчика. Кроме того, к настоящему заказу должны быть приложены все сопроводительные документы.

Право осуществлять такой *контроль* имеют субъекты экономики, имеющие лицензию на осуществление такой деятельности и, как правило, за счет заказчика.

Антимонопольный закон запрещает этим компаниям проводить проверки подъемного оборудования и промышленных объектов, которые имеют прямую или косвенную связь с членами экспертной группы. Заключение экспертной группы считается недействительным, если при проведении этого исследования будут обнаружены нарушения.

Контроль грузоподъемного оборудования и других промышленных установок основан не только на проверке физического состояния исследуемого объекта, но и на согласовании документации, предоставленной заказчиком, а также эксплуатационной и расчетной документации.

Заключение выносится непосредственно руководителем группы экспертов. В этом документе подпись руководителя этой группы, а также одного или нескольких экспертов, проводящих исследование, обязательна.

Правила регистрации также закреплены в законодательных актах и регулируются нормами федеральных законов, а также правилами органов по обеспечению безопасности

эксплуатации.

Кроме того, копия заключения заносится в Единый реестр, а также в Федеральный орган по надзору за экологической, ядерной и технологической безопасностью по месту нахождения исследуемого сооружения.

Помимо письменной формы, степень в электронном виде также заносится в реестр экзаменов и разъяснений, который включен в комплексную систему компьютеризации *Ростехнадзора*. Данные экспертизы должны быть внесены в реестр в течение 5 дней с момента представления информации.

Если объем представленных документов не содержит необходимой полной информации или данные неточны, документация будет возвращена заявителю. В течение 3 дней *Ростехнадзор* направляет уведомление об отказе во внесении данных в реестр.

В случае, если переданные документы соответствуют регламенту, заявитель получит уведомление о внесении информации в реестр, и при наличии адреса электронной почты будет отправлено электронное уведомление. В течение периода, указанного в аудиторском заключении, данные исследования будут храниться в региональном управлении органов промышленной безопасности.

Заключение может быть использовано в целях, установленных [Федеральным законом от 21.07.1997 N 116-ФЗ \(ред. от 08.12.2020\) "О промышленной безопасности опасных производственных объектов"](#) исключительно с даты его внесения в реестр.

Можно сделать вывод, что проведение такой экспертизы является важным и незаменимым шагом для успеха и, самое главное, для безопасности подъемного сооружения или подъемной компании. Можно увидеть, какие требования предъявляются к проверяемым экономическим субъектам и насколько важна их рабочая ситуация по сей день.

Кроме того, важным аспектом в нашей стране является широкая нормативно-правовая база, регулирующая эту отрасль. Это наличие нормативной базы, которая непосредственно стимулирует создание благоприятных условий для промышленной безопасности, охраны окружающей среды, а также для жизни и здоровья работников.

Список используемой литературы:

Нормативно-правовые акты:

1. [Федеральный закон от 21.07.1997 N 116-ФЗ "О промышленной безопасности опасных производственных объектов"](#)
2. ["Кодекс Российской Федерации об административных правонарушениях" от 30.12.2001 N 195-ФЗ \(Статьи 3.1, 9.1\)](#)
3. [Постановление Правительства РФ от 04.07.2012 N 682 "О лицензировании деятельности по проведению экспертизы промышленной безопасности"](#)
4. [Распоряжение Ростехнадзора от 14.01.2014 N 3-рп "Об отмене распоряжения Ростехнадзора от 10 января 2014 г. N 1-рп "Об утверждении Временного порядка внесения сведений в реестр заключений экспертизы промышленной безопасности" и об утверждении Временного порядка внесения сведений в реестр заключений экспертизы промышленной безопасности"](#)
5. [Приказ Ростехнадзора от 14.11.2013 N 538 "Об утверждении федеральных норм и правил](#)

[в области промышленной безопасности "Правила проведения экспертизы промышленной безопасности"](#) (Зарегистрировано в Минюсте России 26.12.2013 N 30855)

6. Приказ Ростехнадзора от 25.11.2020 N 455 "Об утверждении Административного регламента Федеральной службы по экологическому, технологическому и атомному надзору по предоставлению государственной услуги по лицензированию деятельности по проведению экспертизы промышленной безопасности" (Зарегистрировано в Минюсте России 12.04.2021 N 63051).
7. [Приказ Ростехнадзора от 14.02.2012 N 97 "Об утверждении Методики определения размера платы за оказание услуги по экспертизе промышленной безопасности"](#) (Зарегистрировано в Минюсте РФ 20.03.2012 N 23523)

Научная литература:

8. Гарькин И.Н., Гарькина И.А. Анализ причин обрушения строительных конструкций промышленных зданий с позиций системного подхода//[Альманах современной науки и образования](#). 2014. № 5-6 (84).
9. Фадеева Г.Д., Гарькин И.Н., Забиров А. И. Экспертиза промышленной безопасности зданий и сооружений: характерные проблемы //Журнал «Молодой ученый», №4 (63, апрель 2014 г.), Ч.4 С.
10. Нежданов К. К., Кузьмишкин А.А., Гарькин И.Н. Трёхглавый рельсовый блок для подкрановых балок// Региональная архитектура и строительство- Пенза: ПГУАС.- №1.2012.
11. Нежданов К. К., Кузьмишкин А.А., Гарькин И.Н. Применение двухстенчатых подкрановых балок с амортизирующим эффектом// Региональная архитектура и строительства, №3 (17), 2013.
12. Нежданов К.К., Гарькин И.Н. Способ проката двутаврового профиля сечения из низколегированной стали// Строительная механика и расчёт сооружений. Москва ЦНИСК им.Курчеченко.
13. Кузьмишкин А.А., Гарькин И.Н. Меры по снижению стоимости стальных подкрановых балок//Альманах современной науки и образования. 2013. № 11 (78).

ГИГИЕНА НА ПИЩЕВОМ ПРЕДПРИЯТИИ

FOOD PLANT HYGIENE

Авторы: *Захаров Илья Игоревич, Фомин Максим Валерьевич, Захаров Антон Валерьевич*

Аннотация: *В статье описываются решения различных проблем в плане гигиены и безопасности персонала.*

Ключевые слова: *Гигиена, безопасность, правила производства.*

Annotation: *The article describes solutions to various problems in terms of personnel hygiene and safety.*

Keywords: *Hygiene, safety, production rules.*

Надлежащая политика и практика личной гигиены являются основой успешной безопасности и качества пищевых продуктов на всех предприятиях пищевой промышленности. Персонал предприятия является одним из наиболее значительных резервуаров и переносчиков микроорганизмов, остатков химических веществ и посторонних материалов на пищевом предприятии и, как таковой, может быть источником нежелательного заражения продуктов. Всеобъемлющие программы личной гигиены в сочетании с нисходящей философией, поддерживающей разумные санитарные методы как часть корпоративной структуры, являются ключом к внедрению передовых практик для соблюдения надлежащей производственной практики, стандартных операционных процедур и связанных с ними санитарных и производственных процедур. аудит безопасности пищевых продуктов. Подход сверху вниз гарантирует, что политика и процедуры личной гигиены соблюдаются всем персоналом - руководством, посетителями, производством и т.д.

Однако устранение всех потенциальных проблемных участков личной гигиены может оказаться сложной задачей, поскольку пути или векторы заражения разнообразны и сложны. На любом конкретном пищевом предприятии существует широкий спектр действий и движений, которые могут привести к передаче микроорганизмов, химических примесей или посторонних предметов от персонала завода к пищевому продукту. Передача загрязняющих веществ может происходить прямым путем, например, бактерии, передаваемые с тела, кожи, рта, рук или волос на продукт, или косвенно через их личное оборудование, такое как одежда, обувь, посуда и другие инструменты, используемые в их продукции. ежедневные задания. Каждый, кто занимается производством пищевых продуктов, должен понимать, что все, что движется или перемещается на предприятии, является потенциальным источником заражения и должно отслеживаться и контролироваться.

С точки зрения безопасности пищевых продуктов и обеспечения качества, улучшение нашей способности выявлять и контролировать эти векторы заражения, какими бы обширными они ни были, имеет решающее значение для наших усилий по производству безопасных и полезных продуктов питания для клиентов. Хорошая новость заключается в том, что многие передовые методы личной гигиены хорошо зарекомендовали себя в пищевой промышленности. Также полезно соблюдать некоторые из наиболее распространенных правил личной гигиены, которые можно и нельзя, особенно при подготовке к аудиту или инспекции вашего учреждения.

Общение с людьми

Существует мало споров о том, что люди являются основным источником потенциального заражения растений, особенно в отношении микроорганизмов и посторонних материалов. Хороший способ снизить количество случаев заражения, связанного с людьми, — это создать систему назначенного и специализированного персонала: тех, кто не занимается обработкой продукции, и тех, кто занимается обработкой продукции. В этой системе люди, назначенные обработчиками пищевых продуктов, никогда, ни при каких обстоятельствах не поднимают предметы с пола или с других поверхностей, не контактирующих с продуктом. Назначенные обработчики, не относящиеся к продуктам, занимаются такими задачами, как сбор предметов с пола и других поверхностей, и могут работать со скребками, шлангами, поддонами и другими производственными инструментами, но ни при каких обстоятельствах не могут прикасаться к пищевым продуктам или обращаться с ними. Предоставление сотрудникам головных уборов или фартуков разного цвета, чтобы отличать обработчиков продуктов от тех, кто не занимается обработкой продуктов, упрощает реализацию и соблюдение этой политики, чем попытки отслеживать и контролировать каждого человека, чтобы убедиться, что они идут и моют руки после того, как что-то поднимают с пола. Одежда с цветовой кодировкой делает очевидным для всех сотрудников, которым разрешено и не разрешено прикасаться к продукту, и не оставляет серой зоны для интерпретации, если кто-то становится свидетелем того, как назначенный обработчик продукта поднимает что-то с пола. Это просто огромное нарушение. Также одежда с цветовой кодировкой делает очевидным для всех сотрудников, которым разрешено и не разрешено прикасаться к продукту, и не оставляет серой зоны для интерпретации, если кто-то становится свидетелем того, как назначенный обработчик продукта поднимает что-то с пола. Одежда с цветовой кодировкой делает очевидным для всех сотрудников, которым разрешено и не разрешено прикасаться к продукту, и не оставляет серой зоны для интерпретации, если кто-то становится свидетелем того, как назначенный обработчик продукта поднимает что-то с пола. Это просто огромное нарушение [1].

При разработке политики личной гигиены для предотвращения загрязнения пищевых продуктов людьми тремя важными направлениями являются защитная верхняя одежда, обувь и мытье рук.

Защитная верхняя одежда.

Пищевые переработчики должны предоставить сотрудникам возможность создавать барьер между собой и продуктом. Эти предметы обычно включают предоставленные компанией пальто/халаты, пластиковые фартуки или пластиковые рукава, сетки для волос и снуды, а также перчатки, когда это уместно. По существу, защитная одежда, предоставляемая компанией, никогда не должна надеваться вне помещений завода, всегда должна надеваться в производственных помещениях завода и должна регулярно меняться.

Обеспечьте себя соответствующей одеждой для предотвращения загрязнения продукта. Фабричная одежда должна быть гигиенически спроектирована таким образом, чтобы предотвратить выпадение инородных тел непосредственно (например, ворсинки, пуговицы) или косвенно (например, наружные карманы, из которых предметы могут выпасть в изделие). По возможности в халатах не должно быть наружных карманов. Многие фартуки, перчатки и халаты, используемые в производстве пищевых продуктов, сконструированы и предназначены для предотвращения микробного перекрестного загрязнения продукта со стороны работника.

Контролируйте стирку защитной одежды, чтобы обеспечить санитарное состояние материала. Отмывание должно контролироваться компанией, чтобы достичь большего уровня

уверенности в том, что эти предметы были надлежащим образом очищены и дезинфицированы перед тем, как носить их в месте, где они могут соприкасаться с вашим готовым продуктом.

Не допускайте ювелирных изделий в производственную зону, и точка. В эпоху языковых колец и пирсинга на теле хорошо иметь полностью ограничительную политику, чтобы предотвратить попадание посторонних материалов из персонала на линию. Кроме того, предсменная проверка состояния одежды или обуви на наличие потертых краев или незакрепленных предметов, таких как пуговицы или защелки, может помочь контролировать непреднамеренное загрязнение изделия посторонними материалами во время смены.

Обувь.

Опять же, цель состоит в том, чтобы иметь эффективный барьер против микробного загрязнения от людей и/или оборудования, которое проходит через зоны контакта с пищевыми продуктами. Обувь может быть средством переноса патогенов из производственных зон, считающихся высокорисковыми, в зоны низкого риска, что требует либо того, чтобы обувь предназначалась исключительно для зон низкого риска или высокого риска, либо того, чтобы эти предметы были обеззаражены между зонами для предотвращения перекрестного загрязнения. Пенообразователи являются наиболее часто используемым методом обеззараживания обуви в промышленности, поскольку они обеспечивают преимущество одновременной дезинфекции других векторов, таких как домкраты для поддонов, вилочные погрузчики и тележки. Также распространены погружения/ванны для ног и мойки ботинок.

Не создавайте бактериальную ванну. В помещениях или зонах, где используются погружения для ног, очень важно, чтобы они контролировались, чтобы убедиться, что не была создана "бактериальная ванна". Провалы ног необходимо контролировать не только на предмет адекватной концентрации, но и на предмет соответствующего объема дезинфицирующего раствора. Часто к концу первого перерыва в данной смене в контейнере скапливается столько органического материала, что дезинфицирующее средство уже не действует. На самом деле, погружение ног — это лужа бактерий, через которую каждый проходит. Таким образом, лучше всего проводить рутинный контроль объема и концентрации и регулярно менять раствор погружения.

Обязательно требуйте ношения непористой обуви, особенно в производственных помещениях. Обувь должна быть изготовлена из материала, который можно чистить. Он не должен быть сделан из кожи или ткани, которые будут промокать и оставаться влажными, что неудобно для владельца и может привести к тому, что работник избегает необходимых пенообразователей и погружений ног, чтобы они не были мокрыми весь день.

Обязательно требуйте, чтобы обувь оставалась и чистилась на объекте. В идеале у вас должна быть политика, согласно которой сотрудники оставляют свою обувь на предприятии, чтобы уменьшить количество загрязняющих веществ, попадающих на завод из дома. Кроме того, важно обеспечить соответствующие чистящие средства, такие как чистящие средства и щетки, для всех сотрудников в конце производственной смены, а также соответствующие условия хранения.

Гигиена рук.

Суть в том, что весь персонал в пищевой промышленности должен регулярно и адекватно мыть руки, чтобы предотвратить микробное загрязнение пищевых продуктов и поверхностей, контактирующих с пищевыми продуктами. Следует подчеркнуть, что это относится ко всем, кто входит на производственный объект. Как минимум, каждый человек, прежде чем идти на

работу или войти в производственную среду, должен остановиться и вымыть с мылом и водой, а при необходимости и санировать свои руки. Правила мытья рук должны требовать, чтобы сотрудники мылись после любого вида деятельности, которая может загрязнить руки патогенами, включая использование туалета, сморкание или прикосновение к частям тела, обращение с сырой пищей, отходами или непищевыми контактными поверхностями, такими как выключатели или трубы, а также работу в смену. Сотрудники также должны умываться перед входом в зоны обработки пищевых продуктов, переодеваться и надевать перчатки [2].

Обеспечьте соответствующие ресурсы для мытья рук для количества и размещения ваших сотрудников. Если 200 сотрудников возвращаются на линию одновременно после перерыва, то должно быть достаточно станций для мытья рук, чтобы вместить этот поток сотрудников. Если станции ручной стирки не расположены в удобных местах, сотрудники могут пропустить стирку. В некоторых операциях и на некоторых производственных участках сотрудники нуждаются в доступе к станциям для мытья рук чаще, чем только при запуске и в перерыве, поэтому главное-обеспечить доступность и достаточный запас оборудования, чтобы сотрудники могли им пользоваться. Если персоналу придется путешествовать, чтобы найти раковину, этого не произойдет.

Установите какой-нибудь метод проверки мытья рук. Случайное использование ручных тампонов или пластин очень эффективно для проверки чистоты рук. Это не требует большого количества сотрудников, чтобы получить слово о том, что будут проводиться случайные проверки, а привлечение случайного персонала и проведение мазка для рук помогает сохранить честность всех. Обучение является важной частью привития хороших навыков мытья рук. Тампон для рук и проверка пластин являются эффективными инструментами обучения, потому что люди часто поражаются, когда видят, что все еще находится на их руках после элементарного мытья.

Получение личного: Оборудование

Персонал завода использует различные инструменты и оборудование во всей производственной среде, что также должно быть учтено в политике личной гигиены компании. К ним относятся инструменты и оборудование, используемые в производстве, техническом обслуживании и санитарной деятельности.

Производственные инструменты и оборудование.

Мы должны убедиться, что ручные инструменты и посуда, такие как ножи и ножницы, которые используются персоналом в пищевой промышленности, не становятся источником загрязнения продукта. Примеры включают микробиологическое перекрестное загрязнение (например, работник использует нож в зоне сырья, но перед очисткой и дезинфекцией посуды устанавливает нож на поверхность со стороны готового продукта); загрязнение химическими остатками (например, работник использует ножницы, чтобы открыть пластиковый пакет с аллергенсодержащим ингредиентом, а затем использует те же ножницы, чтобы открыть контейнер с неаллергенсодержащим ингредиентом); и загрязнение инородными материалами (например, термометр сотрудника выпадает из плохо спроектированного кармана халата в продукт). Опять же, все, что движется внутри завода, должно контролироваться, включая тележки для инструментов, тележки для весов, лестницы, домкраты для поддонов, вилочные погрузчики, тележки для пенообразователей, контейнеры для очистки химикатов и дезинфицирующих средств и шланги.

Убедитесь, что у сотрудников есть необходимые ресурсы для выполнения своей работы—и что компания сохраняет контроль над этими ресурсами. Идеальная ситуация заключается в том,

что все инструменты принадлежат компании, все они сдаются в конце каждой производственной смены, а затем распределяются обратно сотрудникам чистыми и проверенными до возобновления их рабочей смены. Вы не хотите, чтобы 2000 сотрудников приносили инструменты из дома для выполнения своей работы и тем самым повышали вероятность попадания посторонних загрязняющих веществ на завод.

Убедитесь, что производственные инструменты можно чистить и поддерживать в хорошем состоянии. Например, царапины или трещины на рукоятке пищевого ножа создают большую нишу для микробного роста и загрязнения. В конце концов, микроорганизмы будут отслаиваться на ваш продукт. Инструменты должны быть изготовлены из материалов, которые являются прочными и максимально свободными от “микробов”. Это хорошая идея-поручить одному человеку следить за тем, чтобы инструменты были в хорошем состоянии, чтобы их можно было заменить, когда они изношены или находятся в плохом состоянии. Должна быть создана система для того, как инструменты очищаются, с какой частотой, как они хранятся и где. Это легче сделать, если инструменты принадлежат компании, а не сотрудникам.

Контролируйте количество инструментов и расходных материалов, которые вывозятся в производственные помещения. Это хорошая идея для всего: от чернильных ручек и рулонов ленты до пакетов для образцов, защитных очков и термометров. Например, сотрудникам рекомендуется использовать цельные чернильные ручки из металла, а не пластиковые колпачки и ручки, чтобы уменьшить вероятность попадания колпачка в продукт и гарантировать, что металлодетектор сообщит нам о проблеме, если вся ручка упадет. Если мы сможем контролировать и минимизировать количество поставок и количество людей, которые доставляют эти виды поставок в производственные районы, мы сможем лучше обеспечить подотчетность, если инструмент или деталь поставки будут сброшены или потеряны, и сможем быстро привести в движение колеса корректирующих действий.

Инструменты и оборудование для технического обслуживания.

В целом обслуживающий персонал является одной из наиболее важных групп для успеха общего контроля в любом плане личной гигиены. Этот персонал очень мобилен внутри завода, перемещаясь от чистых к грязным и/или сырым к готовым к употреблению зонам завода в соответствии с задачами технического обслуживания. Поэтому для предотвращения загрязнения рекомендуется разделение обслуживающего персонала и его инструментов и оборудования. В идеале механики выделяются отделом, их инструменты и оборудование выделяются отделом, и у них есть очиститель и дезинфицирующее средство, доступное им для использования перед работой на любой поверхности, контактирующей с пищевыми продуктами [1].

Обеспечьте хороший чистящий и дезинфицирующий ресурс для обслуживающего персонала. Очистка и дезинфекция инструментов имеет решающее значение. Самая большая проблема заключается в том, что в девяти случаях из 10 обслуживающий персонал владеет собственными инструментами и не хочет погружать эти инструменты в четвертичный аммиак или хлор из-за страха, что эти обработки их разъедят. Попробуйте найти чистящие и дезинфицирующие средства, которые менее жестки к этим инструментам, но все же обеспечивают адекватный барьер и механизм очистки.

Убедитесь, что обслуживающий персонал хорошо осведомлен о правилах санитарии и личной гигиены. Посмотрите на практику и процедуры ремонтной бригады во время предоперационных работ, от того, какую верхнюю одежду они носят, до санитарного состояния их инструментов, а также на демонтаж оборудования и наладку работ после третьей смены. Мы должны убедиться, что весь персонал принимает соответствующие меры

предосторожности, чтобы при обращении с очищенным и дезинфицированным оборудованием мы не были источником загрязнения этой области и/или оборудования.

Техническое обслуживание также должно нести ответственность за детали оборудования и инструменты после любой работы, которую они выполняют в производственных помещениях, в первую очередь с точки зрения предотвращения попадания посторонних материалов.

Санитарные инструменты и оборудование.

Компания должна предоставить своей основной группе санитаров ресурсы, необходимые для выполнения их работы должным образом. Это означает, что их оборудование поддерживается в состоянии, которое может быть очищено и в санитарном состоянии. Это включает в себя дождевики, шланги, щетки и тележки для пенообразователей, например, все из которых могут быть переносчиками микробного загрязнения. Типичные растительные потоки начинаются с сырой стороны, а затем переходят на готовую к употреблению сторону. Санитары следуют этому потоку, и поэтому любое из этих критических санитарных устройств должно быть назначено и выделено стороной или отделом, чтобы избежать потенциального перекрестного загрязнения.

Назначьте или выделите санитарный персонал, инструменты и оборудование. Цветовое кодирование инструментов санитарии — это потрясающий инструмент, потому что он работает на всех языках и делает эти инструменты легко отличимыми от других производственных инструментов для лучшей подотчетности. Санитарные инструменты и оборудование должны быть обозначены и распределены по трем категориям: контакт с пищевыми продуктами, непищевой контакт и слив. Другими словами, объект должен иметь как минимум три различных вида санитарной деятельности, назначенных таким образом и предназначенных для каждой из трех описанных функций для каждой области объекта.

Не допускайте размещения оборудования, контактирующего с пищевыми продуктами, на полу во время санитарной разборки/ повторной сборки. Во время разборки и перед повторной сборкой многие заводы размещают детали оборудования на полу, по существу, храня их до тех пор, пока они не понадобятся для повторной сборки. Даже если дезинфицирующий спрей используется в какой-то момент во время процесса очистки и дезинфекции оборудования и перед повторной сборкой, оборудование для контакта с пищевыми продуктами, контактирующее с полом, очень рискованно. Предприятия должны обеспечить санитарных работников и обслуживающий персонал специальными стеллажами или тележками для хранения деталей, поскольку оборудование разбирается, очищается и дезинфицируется, а также готовится к повторной сборке до начала производства.

Предоставьте план контроля за уборкой и хранением дождевиков, обуви и инструментов санитарного отдела. Опять же, мы должны предоставить нашим санитарам ресурсы для надлежащей очистки и хранения их оборудования, чтобы их можно было обслуживать, чистить и хранить в санитарной среде.

Тренинг для достижения успеха

Обучение имеет важное значение для обучения сотрудников и укрепления надлежащей практики личной гигиены. Существует множество учебных пособий, доступных производителям пищевых продуктов в виде онлайн-овых или печатных руководств, плакатов и вывесок, а также видеороликов для использования в новых ориентациях найма и курсах повышения квалификации сотрудников. Кроме того, многие пищевые компании сегодня используют цифровые камеры, чтобы делать снимки “делай и не делай” на своих

предприятиях и включать эти изображения в мультимедийные презентации и учебные пособия. Это очень эффективный и недорогой инструмент обучения, который визуально фиксирует реальную среду, в которой работают сотрудники, создавая высокое признание и удержание того, что представляет собой “хорошую” или “плохую” практику. Независимо от того, какие учебные инструменты или форматы вы предпочитаете использовать, важно, чтобы подход “сверху вниз” применялся к мероприятиям по обучению личной гигиене и чтобы эти усилия продолжались—для обеспечения высокого уровня предотвращения загрязнения и контроля в среде пищевой промышленности [3].

Планируйте немедленное обновление политики и практики личной гигиены после новой ориентации на работу. Когда новички посещают свою первую ориентацию, они, как правило, бомбардируются большим количеством важной информации за относительно короткий промежуток времени. Эти новые сотрудники могут быть ознакомлены с множеством важных политик и протоколов компании, информации о страховании и льготах, правил безопасности пищевых продуктов и личной гигиены, и все это в течение шестичасовой ориентации, и их общее понимание, вероятно, не очень велико. Проведение последующего сеанса повышения квалификации по политике личной гигиены через две недели после инструктажа—даже всего за 30 или 40 минут, чтобы освежить и повторить правила и протоколы по мытью рук, верхней одежде, источникам перекрестного загрязнения и т.д. Помогает повысить уровень понимания сотрудников. На данный момент сотрудники находятся на заводе уже две недели и имеют некоторый опыт, чтобы лучше понять, как эти методы влияют на безопасность пищевых продуктов.

Включите практику личной гигиены в качестве темы для обсуждения в других местах. Например, большинство предприятий, отвечающих требованиям, проводят ежемесячные совещания по технике безопасности для всех сотрудников. Аналогичным образом, ежегодное обновление, охватывающее всю политику компании и протоколы защиты продуктов, является хорошей идеей.

Используйте визуальные средства для создания постоянной осведомленности сотрудников о лучших практиках личной гигиены. Лучший способ сделать это—разместить таблички на досках объявлений в коридорах, комнатах отдыха и других местах с интенсивным движением, которые повторяют сообщения о личной гигиене, такие как последовательность шагов хорошей процедуры мытья рук или изображения, которые показывают, как легко ювелирные изделия, лента и ручки могут попасть в готовый продукт. Плакаты с рисунками, простыми символами “да/нет” и картинками помогают преодолеть языковые барьеры.

В конечном счете, все сотрудники хотят быть частью команды по безопасности пищевых продуктов; они хотят делать правильные вещи. Если мы дадим им ресурсы, чтобы сделать работу должным образом с точки зрения личной гигиены и лучших санитарных практик, они будут практиковать то, что проповедуется, и потенциальные источники загрязнения будут значительно сокращены.

Список литературы:

- 1) <https://www.rentokil-pestcontrolindia.com/food-processing/10-ways-to-ensure-food-safety/>
- 2) <https://www.rentokil.com/us/food-processing/10-ways-to-ensure-food-safety/>

3) <https://www.torkmeia.com/hygiene/good-hygiene/tork-clean-care>

СИСТЕМЫ ОБЕСПЕЧЕНИЯ ПРОТИВОПОЖАРНОЙ ЗАЩИТЫ ЗДАНИЙ С БОЛЬШИМИ ОБЪЕМАМИ И МАССОВЫМ ПРЕБЫВАНИЕМ ЛЮДЕЙ, НА ПРИМЕРЕ ТРЦ

FIRE PROTECTION SYSTEMS FOR BUILDINGS WITH LARGE VOLUMES AND MASS STAY OF PEOPLE, ON THE EXAMPLE OF A SHOPPING CENTER

Авторы: Изотова Васса Андреевна

Аннотация: В данной статье рассматривается вопрос применения систем обеспечения противопожарной защиты зданий с большими объемами и массовым пребыванием людей, на примере ТРЦ. Оборудование этих объектов системами автоматической противопожарной защиты (АПЗ). Современные и перспективные системы автоматической противопожарной защиты должны обладать собственными интеллектуальными возможностями как на уровне центрального управления всей системой, так и на уровне отдельных датчиков, пожарных извещателей и другого оконечного оборудования, объединенных между собой в единую интеллектуальную самоорганизующуюся сенсорную сеть.

Ключевые слова: систем обеспечения противопожарной защиты, пожар, эвакуация, здания с большими объемами и массовым пребыванием людей, чрезвычайная ситуация .

Annotation: This article discusses the issue of the use of fire protection systems for buildings with large volumes and mass stay of people, using the example of a shopping center. Equipment of these objects with automatic fire protection systems (APZ). Modern and promising automatic fire protection systems should have their own intellectual capabilities both at the level of central control of the entire system, and at the level of individual sensors, fire detectors and other terminal equipment, combined together into a single intelligent self-organizing sensor network.

Keywords: fire protection systems, fire, evacuation, buildings with large volumes and mass stay of people, emergency situation .

Пожары и взрывы причиняют значительный материальный ущерб и в ряде случаев вызывают тяжелые травмы и гибель людей. В России происходит ежегодное увеличение количества пожаров и убытков от них.

Большое влияние на тепловой режим пожара, на интенсивность его развития, на скорость и направление распространения и задымления внутреннего объема помещения оказывает газообмен – конвективные газовые потоки, образующиеся над зоной горения.

Сложность планировки, быстрое распространение огня практически по всему зданию, аккумуляция температуры в больших объемах торговых павильонов, возможность возникновения паники среди посетителей во время эвакуации - вот лишь некоторые факторы затрудняющие работу пожарных подразделений. Вследствие особенности развития пожаров возможны разрушения строительных несущих конструкций, влекущие за собой гибели большого числа людей и приносящие материальный ущерб.

Поэтому в первую очередь важно предупредить пожар. Важная роль в этом деле отводится контролю за соблюдением норм и правил пожарной безопасности на стадии планирования объектов.

Технические решения и выявленные недостатки на стадии проектирования направлены на:

- × предупреждение пожаров;
- × обеспечение условий эвакуации людей, имущества из здания на случай пожара;
- × создания условий для успешной локализации и ликвидации пожара.

огнестойкость здание противопожарная эвакуация

Кроме контроля за соблюдением норм и правил пожарной безопасности на стадии планирования объектов, важная роль в обеспечении пожарной безопасности отводится системам противопожарной защиты.

Системы противопожарной защиты – неотъемлемая часть объектов разного назначения. Их разрабатывают на стадии проектирования зданий и сооружений. В независимости от размеров объекта, его сложной инфраструктуры требования противопожарной безопасности должны выдерживаться обязательно.

Состав системы противопожарной защиты

Система противопожарной защиты включает в себя:

- технические средства тушения очагов возгорания, здесь не только первичные, но и большая техника, которой укомплектовывают большие производственные предприятия;
- сигнализация и система оповещения;
- средства индивидуальной и коллективной защиты;
- оградительные конструкции, препятствующие распространению огня;
- [система дымоудаления](#);
- применения в строительстве материалов с высокой пожарной стойкостью;
- для обработки строительных конструкций использование огнезащитных красок и антипирентных составов.

Нужно отметить, что все обозначенные пункты на одном объекте в полном объеме редко применяются. Чаще используют комплексный подход из нескольких составляющих. Но именно полный перечень, применяемый на одной объекте, говорит практически о 100 % эффективности системы противопожарной защиты. Но такой подход делает ее дорогой, сложной в обслуживании, разработке и монтаже. Поэтому собственники выбирают по своему усмотрению: или полный объем составляющих, или частичный. В основе выбора лежит, как обычно, финансовая составляющая.

Специалисты же рекомендуют, если выбор пал на частичное обеспечение, устанавливать самые главные позиции. А именно:

- сигнализацию с оповещением,
- [систему пожаротушения](#).

Системы противопожарной защиты должны обладать надежностью и устойчивостью к воздействию опасных факторов пожара в течение времени, необходимого для достижения целей обеспечения пожарной безопасности.

Способы защиты людей и имущества от воздействия ОФП.

Защита людей и имущества от воздействия опасных факторов пожара и (или) ограничение последствий их воздействия обеспечиваются одним или несколькими из следующих способов:

Применение объемно-планировочных решений и средств, обеспечивающих ограничение распространения пожара за пределы очага.

Устройство эвакуационных путей, удовлетворяющих требованиям безопасной эвакуации людей при пожаре.

Устройство систем обнаружения пожара (установок и систем пожарной сигнализации), оповещения и управления эвакуацией людей при пожаре.

Применение систем коллективной защиты (в том числе противодымной) и средств индивидуальной защиты людей от воздействия опасных факторов пожара.

Применение основных строительных конструкций с пределами огнестойкости и классами пожарной опасности, соответствующими требуемой степени огнестойкости и классу конструктивной пожарной опасности зданий и сооружений, а также с ограничением пожарной опасности поверхностных слоев (отделок, облицовок и средств огнезащиты) строительных конструкций на путях эвакуации.

Применение огнезащитных составов (в том числе антипиренов и огнезащитных красок) и строительных материалов (облицовок) для повышения пределов огнестойкости строительных конструкций.

Устройство аварийного слива пожароопасных жидкостей и аварийного стравливания горючих газов из аппаратуры.

Устройство на технологическом оборудовании систем противовзрывной защиты.

Применение первичных средств пожаротушения.

Применение автоматических и (или) автономных установок пожаротушения.

Организация деятельности подразделений пожарной охраны.

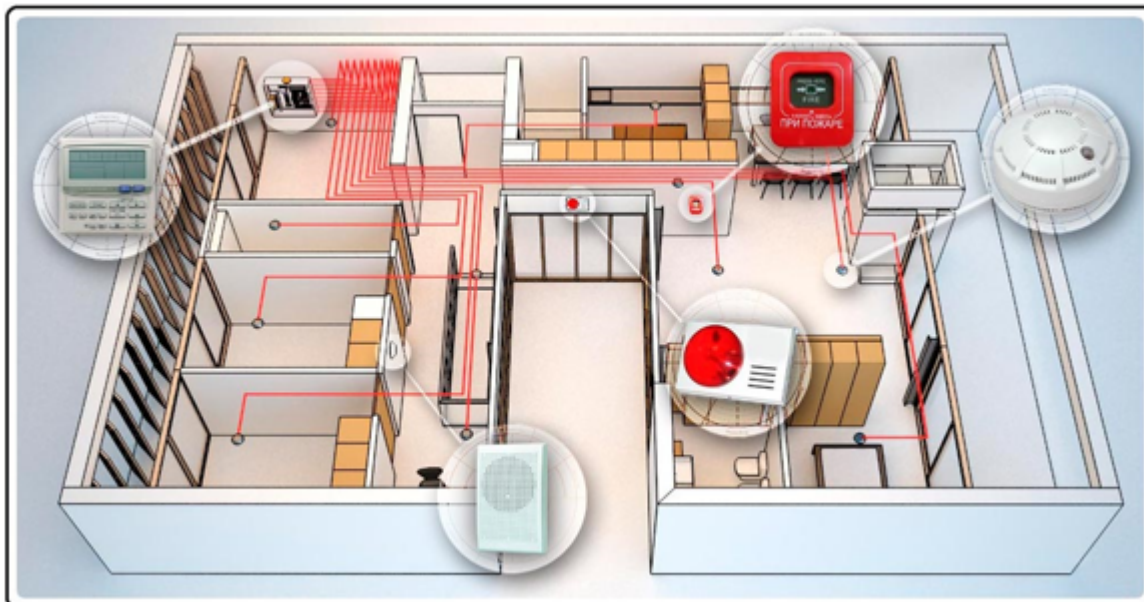

Системы противопожарной защиты

Есть некоторые объекты, в которых без дымоудаления не обойтись. К ним относятся предприятия химической промышленности, с радиоактивной опасностью, с массовым скоплением людей. Обязательно на таких предприятиях стараются организовать оградительные сооружения, препятствующие распространению пожара, обеспечить всех сотрудников средствами индивидуальной защиты (в некоторых случаях коллективной). Возводятся такие объекты обычно из строительных материалов категории «не распространяющих горение».

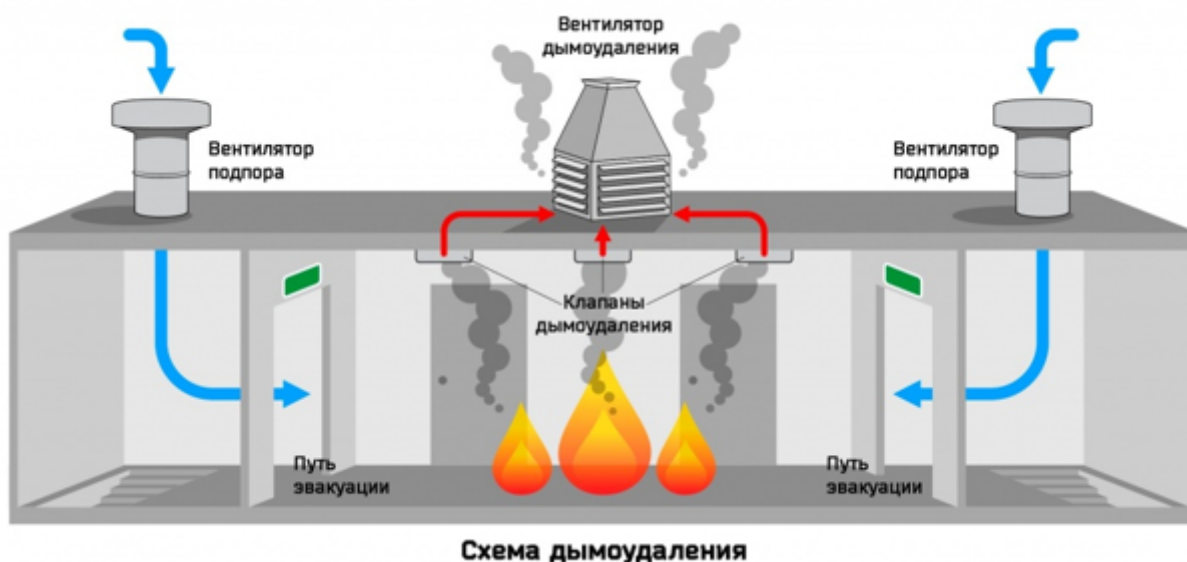

Эффективная система противопожарной защиты – это комплекс, который не просто эффективно борется с огнем, он, в принципе, должен предотвратить появление пожара.

Не всегда это получается. Но можно избежать больших потерь, как в плане материального ущерба, так и в плане гибели людей. Поэтому, говоря о противопожарной защите, надо понимать, что одно из основных мероприятий (организационно-технического плана) –

подготовка людей, а именно, как надо себя вести при пожаре.

Организационно-технические мероприятия включают в себя все виды обучения персонала, касающиеся хранения и правильного использования горючих и легковоспламеняющихся веществ, грамотной эксплуатации технологического оборудования, а также электроустановок. Обязательно проводится наглядная агитация. То есть, совокупность всех вышеперечисленных факторов дает возможность говорить о стопроцентной противопожарной защите. И не стоит принижать роль обучения и проведения инструктажей по ПБ.

Список литературы

1. Федеральный закон РФ от 22 июля 2008 года № 123-ФЗ «Технический регламент о требованиях пожарной безопасности».
2. СП 2.13130.2012 «Системы противопожарной защиты. Обеспечение огнестойкости объектов защиты».
3. СП 3.13130.2009 Системы противопожарной защиты. Система оповещения и управления эвакуацией людей при пожаре.
4. правил СП 4.13130.2013 «Системы противопожарной защиты. Ограничение распространения пожара на объектах защиты. Требования к объемно-планировочным и конструктивным решениям».
5. СП 5.13130.2009 «Системы противопожарной защиты. Установки пожарной сигнализации и пожаротушения автоматические. Нормы и правила проектирования».
6. СП 6.13130.2009 «Системы противопожарной защиты. Электрооборудование».
7. СП 7.13130.2013 «Отопление, вентиляция и кондиционирование».
8. Актерский Ю.Е., Шидловский Г.Л., Власова Т.В. Здания, сооружения и их устойчивость при пожаре: Ч. 2. Строительные конструкции, здания, сооружения и их поведение в условиях пожара [Текст]: учебник. – СПб: Санкт-Петербургский университет ГПС МЧС России, 2019. – 293с.

ВЕТЕРИНАРНО-САНИТАРНАЯ ОЦЕНКА ВОЗДУХА ПОСЛЕ ИСПОЛЬЗОВАНИЯ ФОТОКАТАЛИТИЧЕСКОЙ СИСТЕМЫ ОБЕЗЗАРАЖИВАНИЯ ЛАМИНАРНЫХ БОКСОВ

VETERINARY AND SANITARY ASSESSMENT OF AIR AFTER USING A PHOTOCATALYTIC SYSTEM FOR DISINFECTION OF LAMINAR BOXES

Авторы: Фомин Максим Валерьевич, Захаров Илья Игоревич, Евлоева Мадина Хасановна

Аннотация: Целью статьи являлась изучение влияния воздушной среды на биобезопасность эффективность работы микробиолога в лаборатории и ветеринарно-санитарная оценка использования фотокаталитической системы обеззараживания воздуха ламинарных боксов.

Ключевые слова: ветеринарно-санитарная оценка, микроорганизмы, дезинфекция, санация, фотокаталитическая система очистки воздуха, ламинарные боксы, малые объемы, воздух.

Annotation: *The purpose of the article was to study the influence of the air environment on biosafety, the effectiveness of the work of a microbiologist in the laboratory and the veterinary and sanitary assessment of the use of a photocatalytic air disinfection system of laminar boxes.*

Keywords: *veterinary and sanitary assessment, microorganisms, disinfection, sanitation, photocatalytic air purification system, laminar boxes, small volumes, air.*

Проблема биологической безопасности воздушной среды по своей актуальности, масштабности и социальным последствиям является серьезным вызовом современности и требует принятия комплексных, эффективных мер, в том числе и правового характера, по ее разрешению как со стороны государства, так и мирового сообщества в целом. В России рынок обеззараживания воздуха является слабо диверсифицированным. Акцент делается, главным образом, на дезинфекцию поверхностей и оборудования. При этом воздушная контаминация остается одной из главных проблем в сельском хозяйстве, пищевой промышленности, транспорте, а также других сферах (А.В. Наголкин и др., 2015).

Основными источниками патогенных микроорганизмов и микроорганизмов порчи в воздухе производственных и вспомогательных помещений являются персонал, воздух с улицы, воздух из смежных помещений, контаминированные поверхности. Очевидно, что проблема биологической безопасности воздушной среды по своей актуальности, масштабности и социальным, экономическим последствиям требует принятия незамедлительных, комплексных и эффективных мер [Кобзев Е., 2017].

Объектом исследования при написании статьи послужило лабораторное оборудование и малые объемы (ламинарные боксы, точки фасовки и упаковки готовой продукции на мясоперерабатывающем предприятии).

Предметом исследования работы стала ветеринарно-санитарная оценка использования

фотокаталитической системы обеззараживания воздуха ламинарных боксов в лаборатории ИВВСЭиАБ МГУПП, ВНИИВСГЭ и лабораториях ВСЭ на рынках.

Количественный и качественный состав микроорганизмов воздуха различных помещений.

Изучение эффективности опытного образца прибора МиниКрафт в камерных опытах. Эффективность макетного образца прибора МиниКрафт изучали в камерных опытах. Прибор помещали в камеру объемом 1 м³. В камеру распыляли 2 млрд взвеси культуры микроорганизмов – E. coli, шт. 1257, St. aureus, шт. 209-P, и Bac. cereus, шт. 96. В камере с помощью распылителя ПЭР-1 при давлении 0,35 МПа распыляли культуры, после чего включали прибор МиниКрафт в работу.

Бактериологические исследования воздуха проводились по общепринятым методикам, а отбор проб воздуха производился при помощи прибора Флора-100. На поверхность плотной питательной среды (солевой МПА и МПА) в чашках Петри направлялось 100 л воздуха до включения прибора (контроль) и через определенное время работы МиниКрафт. Аспирационным способом отбирали пробы воздуха на среду Эндо в чашках Петри для определения исходной концентрации бактерий в 1 м³ воздуха. Всего было проведено 8 опытов. Через каждые 30 минут отбирали образцы воздуха в камере для бактериологических исследований, посева выращивали в термостате в течение 24–48 ч, производили учет выросших колоний и расчет эффективности обеззараживания воздуха. Отбор воздуха осуществляли в течение 4-х часов (8 проб). После выращивания бакпосевов в термостате при 37 °С в течение 24–48 ч производился учет выросших колоний и расчет эффективности работы прибора МиниКрафт по обеззараживанию воздуха в герметизированной камере.

При сопоставлении значений количества КОЕ/м³ установлено, что эффективность обеззараживания воздуха через 75, 90 и 105 мин работы прибора МиниКрафт составляет 99,36; 99,96 и 100,00 % соответственно. Таким образом, сопоставляя эффективность обеззараживания исследуемых показателей, выявили, что наилучший эффект обеззараживания наступает через 120 мин и составляет 99,98 %.

Таблица 1 – Эффективность прибора МиниКрафт по обеззараживанию воздуха (КОЕ/м³)

Повторность	Время отбора проб							
	15	30	45	60	75	90	105	120
	Результаты бактериологического посева КОЕ/м ³							
1	48	25	10	8	5	1	1	00
2	49	23	13	6	6	3	1	00
3	47	20	16	10	7	2	1	00
Среднее значение	48,03±4,26	23,04±2,36	13,01±1,21	8,03±2,16	6,03±0,26	3,03±0,16	1,00±0,01	00,00

Нами также изучена эффективность прибора МиниКрафт по обеззараживанию воздуха, контаминированного *St. aureus*, шт. 209-Р (таблица 2).

Таблица 2 – Эффективность прибора МиниКрафт по обеззараживанию воздуха в камере, контаминированного *St. aureus*, шт. 209-Р

Повторность	Время отбора проб (мин)					
	15	30	45	60	75	90
	Результаты бактериологического посева КОЕ/м ³					
1	25	10	8	5	1	0
2	23	13	6	6	3	0
3	20	16	10	7	2	1
Сред-нее значение	23,04±2,36	13,01±1,21	8,03±2,16	6,03±0,26	3,03±0,16	0

При анализе эффективности прибора МиниКрафт по обеззараживанию воздуха в камере, контаминированного *St. aureus*, шт. 209-Р, установлено, что максимальная эффективность обеззараживания воздуха в камере при экспозиции работы прибора МиниКрафт наступает при работе прибора в течение 75 мин. на 99,20 % и 90 мин. – на 99,97 %.

Результаты исследований по обеззараживанию воздуха МиниКрафт в камере, контаминированного *Bac. cereus*, шт. 96, без распыления воды и с распылением воды представлены в таблице 3.

Таблица 3 – Эффективность прибора МиниКрафт по обеззараживанию воздуха в камере, контаминированного *Bac. cereus*, шт. 96

Повторность	Время отбора проб (мин)					
	15	30	45	60	75	90
	Результаты бактериологического посева КОЕ/м ³					
1	32	13	11	8	2	0
2	25	13	7	5	3	1
3	21	15	11	10	4	0
Сред-нее значение	26,15±1,16	13,61±2,11	9,63±2,16	7,63±0,26	4,53±0,18	0

При анализе эффективности прибора МиниКрафт по обеззараживанию воздуха в камере, контаминированного *Bac. cereus*, шт. 96, выявлено, что эффективность обеззараживания воздуха в камере прибора МиниКрафт через 15 мин экспозиции составляет 41,2 % и через 75 мин. 98.2%. При этом наилучший результат был обнаружен при использовании прибора МиниКрафт в течение 90 мин.

Таблица 4 – Эффективность прибора МиниКрафт по обеззараживанию воздуха в камере, контаминированного *E.coli*, шт. 1257.

Повторность	Время отбора проб (мин)					
	15	30	45	60	75	90
	Результаты бактериологического посева КОЕ/м ³					
1	26	12	6	3	0	0
2	24	10	4	4	1	0
3	21	17	7	7	2	0
Среднее значение	23,63±1,11	13,32±0,32	8,53±2,52	7,24±0,17	3,03±0,16	0

При анализе эффективности прибора МиниКрафт по обеззараживанию воздуха в камере, контаминированного *E.coli*, шт. 1257, выявлено, что эффективность обеззараживания воздуха в камере прибора МиниКрафт через 15 мин экспозиции составляет 52,4 % и через 75 мин. 99.2%. При этом наилучший результат был обнаружен при использовании прибора МиниКрафт в течение 90 мин. 100%.

Сравнительная оценка применения прибора МиниКрафт для обеззараживания воздуха в лабораторном помещении и ламинарном боксе в присутствии прибора и без него.

Проведенными исследованиями в камеральных опытах установлено, что прибора МиниКрафт обеспечивает высокую эффективность по обеззараживанию воздуха и может быть использован в для дальнейших исследований.

Уровень общей микробной обсемененности – один из показателей микроклимата помещений и воздуха в ламинарных боксах, зависящий от применения устройств для обеззараживания воздуха или без него. Оценка эффективности прибора МиниКрафт проводилась по воздействию фотокаталитических процессов проходящих в приборе на бактериальную контаминацию воздуха в боксах. Результаты исследований приведены в таблице 5.

Таблица 5 – Бактериальная контаминация воздуха в помещении где находятся ламинарные боксы (тыс. КОЕ/м³)

Повторность	Точки отбора проб через						
	1	2	3	4	5	6	7
	Результаты бактериологического посева КОЕ/м ³						
1	620	643	742	730	780	701	700
2	650	632	702	722	730	699	710
3	620	624	790	773	800	756	799
Среднее значение	630,56±36,06	633,24±41,2	744,66 ±51,12	741,67 ±28,1	770 ±32,16	718,37 ±24,1	736,33±22,01

Результаты определения коагулазоположительных стафилококков (*Staphylococcus aureus*)

Для индикации стафилококков сначала посев делали на селективный солевой бульон, до и после дезинфекции и инкубировали при температуре 37 °С в течении 24 ч. После

термостатирования производили пересев на желточно - солевой агар, таким образом, чтобы получить изолированные колонии. Чашки с посевами также инкубировали в течении 24ч при температуре 37 °С.

На желточно - солевом агаре *St. aureus* имеет форму выпуклого диска, диаметр которого 2 – 4 мм. *St. aureus* может быть желтого, лимонного, белого, кремового или золотистого цвета, имеет ровные края, образует зону помутнения среды и радужное кольцо вокруг колонии.

Если колонии подходили под описание, их считали подозрительными по *St. aureus*. В таком случае готовили препараты - мазки, которые окрашивались по Грамму, после чего их микроскопировали. Гроздьевидно расположенные грамположительные колонии мелких кокков отсеивали в пробирки с МПА. Посевы термостатировали в течении 24ч при температуре 37 °С. После термостатирования ставили реакцию плазмокоагуляции.

Для этого брали 2 пробирки, в каждую из них наливали 0,5 см³ разведенной кроличьей плазмы. В одну из пробирок помещали исследуемую агаровую среду, вторую пробирку оставляли пустой. Пробирки инкубировали при температуре 37 °С в течении 4 ч, затем просматривали результаты, после чего пробирки оставляли при комнатной температуре до следующего утра. Утром производили окончательный учет.

Пробирки просматривали осторожно, не нарушая свертывание плазмы и не разрушая начало образования сгустка.

При учете на реакцию плазмокоагуляции возможно наблюдение трех степеней ферментативной активности коагулазы:

- ++++ - сгусток плотный;
- +++ - сгусток имеет небольшой отсек;
- ++ - сгусток имеющий вид взвешенного мешочка.

Любая степень активности фермента коагулазы свидетельствует о присутствии *St. aureus*.

Эффективность работы фотокаталитического прибора МиниКрафт в ламинарном боксе приведена в Таблице 6.

Таблица 5 - Эффективность работы прибора МиниКрафт в отношении *St.aureus* в ламинарном боксе.

Микроорганизмы	КОЕ/м ³					
	До работы	10 мин	15 мин	30 мин	45 мин	60 мин
<i>St. aureus</i>	8	5	0	0	0	1

Из таблицы видно, что воздух в камере был обсеменен *St. aureus*. В результате работы фотокаталитического фильтра это количество постепенно снижается, пока *St. aureus* и вовсе не остается в воздухе бокса.

Для наглядности отобразим полученные результаты на графике.



График 1 - Количество St. aureus в воздухе камеры в зависимости от времени работы прибора МиниКрафт.

Результаты определения плесневых грибов.

Определение плесневых грибов до и после работы фильтра проводили следующим образом: чашку Петри с 5 мл дистиллированной воды помещали в аппарат Флора -100 и пропускали через него воздух, после чего воздух ударялся об поверхность воды и происходило улавливание диспоров. Затем 1 мл из чашки приливали в пробирку с 9 мл дистиллированной воды, из получившегося раствора брали 1 мл и приливали во вторую пробирку с 9 мл дистиллированной воды и получали разведение 1:100, таким же образом готовили раствор с разведением 1:1000 и 1:10000. После приготовления последнего разведения производили посев на среду Сабуро и инкубировали в течении 3 дней при температуре 28 °С. На одно разведение приходилось пять чашек Петри (1:1, 1:10, 1:100, 1:1000, 1:10000). Показателем количества грибов являлось количество диаспор (грибных зародышей) в 1 мл исследуемого материала. Количество грибов определяли с учетом посеянного материала и степени разбавления. На всех пяти чашках колонии грибов суммировали, умножали на степень разведения (1000) и делили на общее количество посеянного материала (5 мл) – таким образом получали количество диаспор гриба в 1 мл смыва.

Таблица 6 - Эффективность работы фотокаталитического прибора МиниКрафт в отношении плесневых грибов.

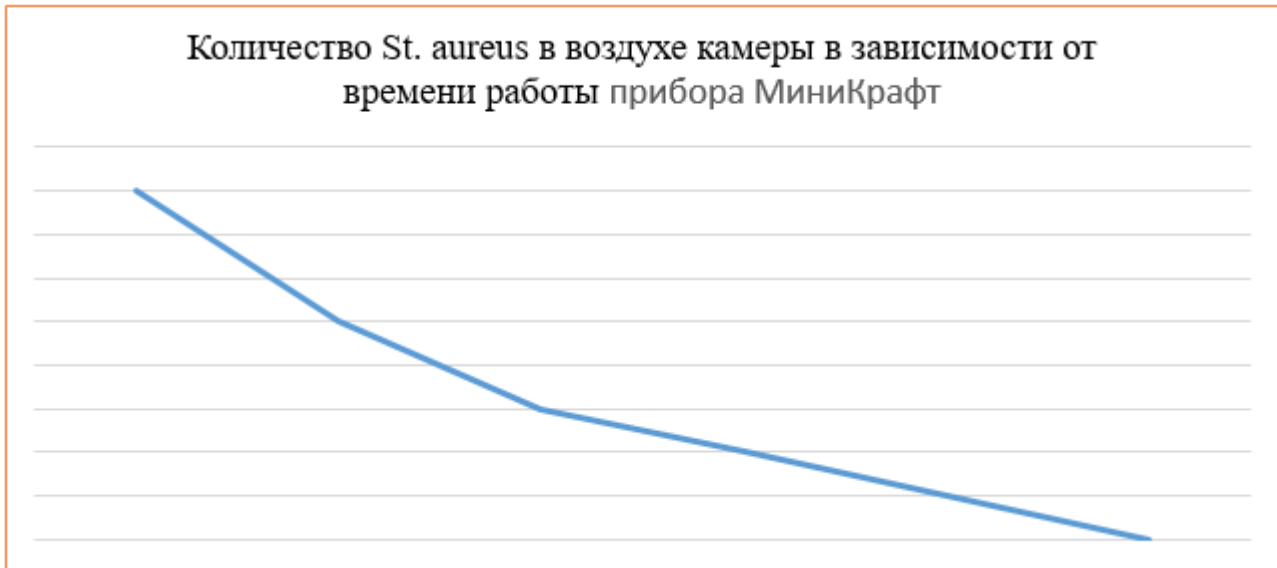
Микроорганизмы	КОЕ/м ³					
	До работы	10 мин	15 мин	20 мин	30 мин	45 мин
Пл. грибы	~72	~52	~35	~8	~7	4

Примечания:

2. Пл. грибы – Плесневые грибы.

Из таблицы видно, что воздух в камере был обсеменен плесневыми грибами. В результате работы фотокаталитического фильтра это количество постепенно снижается, при отборе проб через 45 мин в камере количество КОЕ/м³ равняется 4 концентрация снизилась почти в 20

раз.

Для наглядности отобразим полученные результаты на графике.



График 2 - Количество спор плесневых грибов в воздухе камеры в зависимости от времени работы прибора МиниКрафт.

Результаты определения общего количества мезофильных аэробных и факультативно - анаэробных микроорганизмов (КМАФАнМ)

Для индикации количества мезофильных аэробных и факультативно-анаэробных микроорганизмов до работы фильтра и после подготовили исходное и ряд десятикратных разведений следующим образом: чашку Петри с 5 мл дистиллированной воды помещали в аппарат Флора 100 и пропускали через него воздух, после чего воздух ударялся об поверхность воды и происходило улавливание микроорганизмов. Затем 1 мл из чашки приливали в пробирку с 9 мл дистиллированной воды, из получившегося раствора брали 1 мл и приливали во вторую пробирку с 9 мл дистиллированной воды и получали разведение 1:100, таким же образом готовили раствор с разведением 1:1000 и 1:10000. Из каждого соответствующего разведения по 1 см³ высевали на две параллельные чашки Петри, затем залили часть проб мясо - пептонным агаром, вторую часть глюкозо - триптонным агаром после чего ингибировали при температуре 30 °С в течении 72ч.

Подсчитывали все колонии и определяли среднее арифметическое число колоний по двум чашкам одного разведения, затем умножали на величину разведения.

Таблица 7 - Эффективность работы фотокаталитического прибора МиниКрафт КМАФАнМ.

Микроорганизмы	КОЕ/м ³					
	До работы	10 мин	15 мин	20 мин	25 мин	30 мин
КМАФАнМ	~1251	~848	~675	~476	~132	5

Примечания:

1: КМАФАнМ - количество мезофильных аэробных и факультативно-анаэробных микроорганизмов

Из таблицы видно, что воздух в камере сильно обсеменен (до начала работы прибора МиниКрафт - 1251 КОЕ/м³. В результате работы фотокаталитического фильтра это количество постепенно уменьшается, пока не снижается до незначительного показателя - 5 КОЕ/м³.

Для наглядности отобразим полученные результаты на графике.



График 3 - Количество КМАФАнМ в воздухе камеры в зависимости от времени работы прибора МиниКрафт.

В результате проведенных работ установлено, что прибор МиниКрафт эффективно обеззараживает воздушную среду малых объемов (не более 1 м³) в течение 60-90 минут. Все распыленные микроорганизмы *E.coli*, *St. Aureus*, *Aspergillus niger* и *Bac. Cereus* были инактивированы и в пробах воздуха опытно камеры через 90 минут не высевались.

ВЫВОД

Производственные предприятия на протяжении своей деятельности принимают множество решений технического и организационного характера, призванных повысить эффективность производства и деятельности в целом, связанных с капитальными вложениями.

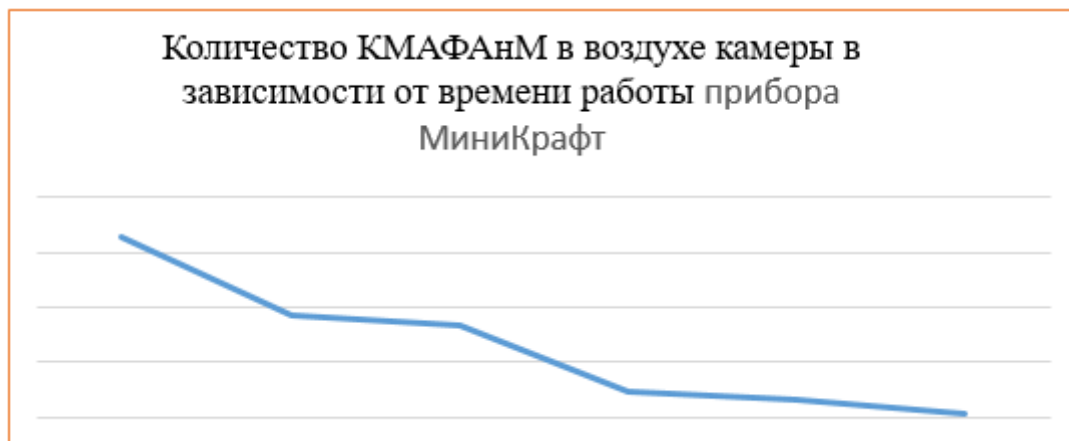
Целесообразность внедрения таких решений должна проверяться как с технической, так и с экономической точки зрения. Значимость экономической оценки связана с тем, что даже самые прогрессивные технические решения могут оказаться невыгодными для конкретного предприятия с учетом его условий функционирования, и, очевидно, необходима проверка экономической целесообразности внедрения того или иного мероприятия. В этом плане экономическая целесообразность использования мобильного прибора МиниКрафт очевидна, в сравнении с капитальными затратами направленными на установку дорогих стационарных очистительных систем. Стоимость прибора не превышает 10 тыс. рублей. При сроке эксплуатации не менее 5 лет, прибор окупится за 6 месяцев, если учесть то, что стоимость одной пробы составляет от 1350 до 1500 рублей, то даже предотвращение 10 ошибок в год, уже окупят стоимость прибора МиниКрафт в течение 9 месяцев.

Список литературы:

1. Шихов С.С., Пляшешник П.И., Игдиров А.А. Современное модульное санитарное оборудование для зонирования на предприятиях мясной промышленности // Проблемы ветеринарии и ветеринарно-санитарной экспертизы и биологической безопасности. -2015
2. Щербаков С.Ю. Создание оптимального микроклимата на производстве с использованием вентиляционных систем // Инженерное обеспечение инновационных технологий в АПК. - 2018
3. Морозкина Е.В. Методы и проблемы пробоотбора при анализе воздуха / Морозкина Е.В., Полежаев Ю.М. // Аналитика и контроль. - 1999
4. <https://cyberleninka.ru/article/n/sovremenny-podhod-k-obezzarazhivaniyu-vozduha-metod-inaktivatsii-mikroorganizmov/viewer>

ПАЗАРИТИЧЕСКИЕ МАНИПУЛЯЦИИ

PARASITIC MANIPULATION

Авторы: Белова Елена Эрнстовна

Аннотация: В статье рассказывается о том, что паразит может манипулировать хозяином. Стратегии манипулирования многообразны и связаны с жизненным циклом хозяина. Рассматриваются несколько манипулятивных стратегий. В статье к манипуляциям прилагаются примеры.

Ключевые слова: паразитические манипуляции, фенотип, морфология, поведение, хозяин, паразит, экология.

Annotation: The article describes that the parasite can manipulate the host. Manipulation strategies are diverse and related to the life cycle of the host. Several manipulative strategies are considered. In the article, examples are attached to the manipulations.

Keywords: parasitic manipulations, phenotype, morphology, behavior, host, parasite, ecology.

Паразиты способны контролировать нервную и другие системы хозяина. Эта особенность называется паразитической манипуляцией. Манипуляции паразита направлены на увеличение приспособленности, что может привести к развитию различных адаптаций, например, к попаданию в нового хозяина. Паразиты имеют благодаря этой идее большое разнообразие стратегий манипулирования, при которых меняется фенотип хозяина, которые ведут к улучшению приспособительных качеств хозяина.

Существует множество стратегий. Однако особый интерес вызывает одна – манипуляция паразита фенотипом своего хозяина. Манипуляции часто происходят как с фенотипом хозяина, так и с морфологией и поведением. К примеру, трематоды *Leucochloridium spp.* Выбирают как место обитания глазные щупальца улиток, которые в итоге окрашиваются в яркие цвета и пульсируют.

Из-за подобных преобразований улитки становятся сильно заметными для птиц, которые съедают их и становятся следующими хозяевами. Вероятно, птицы склеивают яркие щупальца улиток, принимая их за гусениц или других насекомых. Затем происходит заражение птиц трематодами, что позволяет паразиту продолжить жизненный цикл. Улитки меняются не только внешне, у них меняется и поведение. Они становятся более активными, перемещаются в открытые пространства и поднимаются по стеблям растений довольно высоко. Паразиты *Leucochloridium spp.* повлияли как на фенотип улитки, так и на его поведение.

Паразиты способны распространять свои расселительные стадии через своего хозяина. Например, грибы-паразиты *Entomophthora muscae* вынуждают мух занимать удобное положение до гибели, которое максимально выгодно для распространения спор гриба. Муха выбирает удобную для паразита высоту, где предстоит умереть, а также выбирает наиболее

выгодную сторону листа и ветреное место.

Интересен факт того, что проросшие гифами мертвые мухи привлекают самцов того же вида. Подлетая к этим трупикам, при контакте с ними они заражаются паразитами, затем умирают.

Золотую медаль в номинации «лучшая манипуляция» заслуживает передача по трофической цепи. Для этого паразиты делают привлекательной пищей хищника-следующего хозяина. Так, крысы пытаются напасть на кошек, и оказываются съеденными самой кошкой.

С недавних пор известно, что даже «незрелые» паразиты способны влиять на хозяина. Так как паразиту нужно созреть, он увеличивает защитную реакцию хозяина. Гибель хозяина не выгодна. Иногда хозяин буквально своим телом прикрывает паразита, в целях защитить его. Так, божья коровка, вышедшую из себя личинку охраняет и для отпугивания хищников подрагивает. Это может длиться неделю. Затем наездник выбирается из яйца и улетает. Тем временем хозяин может и погибнуть.

Паразиты умеют манипулировать своими хозяевами. Это явление плохо укладывается в современные экологические представления. Паразиты регулируют отношения в трофических сетях, могут даже сближать трофические уровни. Эта роль оказывает огромное влияние как на межвидовые воздействия, так и на экосистему в целом.

Список литературы.

1. Зорина З.А., Полетаева И.И., Резхникова Ж.И. Основы этологии и генетики поведения. Учебник 2-е изд.-.: высшая школа, 2002.-383 с.;
2. . В. Глуппов, Н. А. Крюкова Физиолого-биохимические аспекты взаимодействия паразитоидов класса Insecta и их хозяев – Новосибирск, 2016. – 19 с. В. И. Тобиас Труды Русского энтомологического общества – СПб, 2004. – 149 с.
3. Ершова Д.К. Манипуляции паразитических перепончатокрылых наездников фенотипом хозяина//
4. Материалы МСНК "Студенческий научный форум 2021". – 2021. – № 9. – С. 9-10;
5. Zilber-Rosenberg I. and Rosenberg E. (2008). Role of microorganisms in the evolution of animals and plants: the hologenome theory of evolution. *FEMS Microbiol. Rev.***32**, 723-735;
6. Циммер К. Паразиты. Тайный мир. — М.: Альпина нон-фикшн, 2011 — 368 с..

ЭВОЛЮЦИОННАЯ РОЛЬ ХИЩНЫХ МЛЕКОПИТАЮЩИХ И МЕХАНИЗМЫ ЕЕ РЕАЛИЗАЦИИ

THE EVOLUTIONARY ROLE OF PREDATORY MAMMALS AND THE MECHANISMS OF ITS IMPLEMENTATION

Авторы: Еллыева Дженнет Дерябаевна

Аннотация: В статье рассказывается о том, как хищник выбирает жертву. Рассмотрели как собаки выбирают жертв по запаху. Узнали какие параметры важны хищнику при выборе жертвы. Анализировали механизмы избирательности потенциальной жертвы. Убедились, что микрофлора поверхности тела является признаком физиологического состояния млекопитающих. Установили, что отбор хищником стабилизирует фенотип популяции жертвы.

Ключевые слова: хищник, жертва, микрофлора, механизм избирательности, селекционер, отбор хищником, эволюция.

Annotation: The article describes how a predator chooses a victim. We examined how dogs choose victims by smell. We learned what parameters are important for a predator when choosing a victim. The mechanisms of selectivity of a potential victim were analyzed. We were convinced that the microflora of the body surface is a sign of the physiological state of mammals. It was established that selection by a predator stabilizes the phenotype of the victim's population.

Keywords: predator, prey, microflora, their selectivity mechanism, breeder, predator selection, evolution.

Как выбирает хищник жертву? Ученые доказали, что одним из способов является определение жертвы с помощью запаха. Каждое животное может пахнуть по-разному в зависимости от состояния микрофлоры и физиологии [3]. Известно, что собаки с легкостью узнают больных животных и нападают на них. Зайцам, пойманным собаками, делали анализ мазка, в котором оказывалось большое разнообразие бактерий. Именно этот специфический запах бактерий привлекал внимание животных [5].

Взяв пробу с мочки носа зайцев, которые были пойманы собаками, удалось выяснить, что микрофлора на поверхности тела имеют больше бактерий, чем зайцы, которые отстреляли охотники. Микрофлора своим запахом дает понять хищнику в каком состоянии находится жертва [5]. Бактерии пойманных зайцев разводили в лабораторных условиях, и их запах так же привлекал внимание собак.

Таким образом, было доказано, что запах играет большую роль в выборе жертвы [3]. Запаховый механизм избирательности универсален, но кроме него существуют другие механизмы устранения. Каждый раз, когда жертва становится слабее, увеличиваются шансы быть пойманным [4].

Существует так же зрительный механизм нападения. Так, некоторые млекопитающие из семейства псовые, например, волки и койоты, загоняют объекты нападения в глубокий снег

или на скользкий лед [1]. Волки обычно нападают на жертву, подкрадываясь к ней и нападая на неё в коротком броске [2].

При естественном отборе большое значение имеют любые отклонения от нормы состояния физического здоровья, адекватности поведения, а так же осторожность, выбор маршрута и т.д. . Хищник ловит любую доступную жертву [4]. Однако подобный отбор малоэффективен. Любой признак, который снижает приспособленность жертвы, оказывает небольшой эффект. В эволюции хищник играет роль селекционера, съедая слабое потомство и оставляя сильное с нормальными признаками. Хищники оказывают стабилизирующий эффект в популяции своих жертв, поддерживая таким образом здоровый состав популяции [5].

Список литературы.

1. Айыы Уола-Айан, 2005. Особенности взаимоотношения волка с копытными//Охрана и рациональное использование животных и растительных ресурсов. Матер. конф. Иркутск. С. 184-189.
2. Бондарев А.Я., 2010. Влияние трансформации лесных экосистем на популяции волка в Западной Сибири//Состояние среды обитания и фауна охотничьих животных. М.: Ассоциация Росохотрыболовсоюз. С. 47-51.
3. Ключникова М.А., Вознесенская А.Е., Родионова Е.И., Вознесенская В.В., 2011. Специфическая аносмия в свете современных представлений об обонятельной рецепции млекопитающих//Сенсорные системы. Т. 25. № 1. С. 32-44.
4. Северцов А.С., Шубкина А.В., 2014б. Хищник и жертва взаимодействие на индивидуальном уровне.
5. Хищник -механизмы избирательности//Зоол. журн. Т. 93. № 8. С. 1-10.

РОЛЬ БИОЛОГИЧЕСКИХ ФАКТОРОВ В ЭВОЛЮЦИИ ЧЕЛОВЕКА

ROLE OF BIOLOGICAL FACTORS IN HUMAN EVOLUTION

Авторы: Маткурбанова Барно Атажановна

Аннотация: В статье была рассмотрена роль биологических факторов в жизни человека при его эволюционном развитии, как особенности, которые давали человеку преимущества в борьбе за существование и сохранялись естественным отбором.

Ключевые слова: Антропогенез, борьба за существование, естественный отбор, прямохождение, биологические факторы, эволюция.

Annotation: The article considered the role of biological factors in human life during his evolutionary development, as features that gave a person advantages in the struggle for existence and were preserved by natural selection.

Keywords: Anthropogenesis, struggle for existence, natural selection, upright walking, biological factors, evolution.

Естественный отбор имел важнейшее значение для антропогенеза, в частности, на ранних стадиях. Человек, как и любой другой биологический вид, формировался под влиянием биологических факторов эволюции: естественного отбора, мутаций, борьбы за существование, популяционных волн, изоляции.

Необходимость жить на открытых пространствах привела предков человека к наземному образу жизни, а как следствие, данный образ жизни привёл к развитию вертикального положения тела, это увеличивало обзор наблюдения и позволяло быстрее реагировать на появление опасности.

Антропогенез (от греч. *Antropos* – человек и *genesis* – происхождение) – процесс историко-эволюционного формирования человека. Биологические и социальные факторы служат основой такого процесса как антропогенез [3].

Биологические факторы – это движущие силы эволюции и являются общими для всей живой природы, в том числе и для человека. К ним можно причислить естественный отбор и наследственную изменчивость.

Биологические факторы дали толчок формированию морфологических отличий человека от обезьян: развитого головного мозга, прямохождения, развитой кисти руки. Передние конечности, которые освободились от функции опоры, можно было использовать для применения и изготовления различных предметов орудия труда и охоты. Рука уже может хватать, удерживать, бросать, размеры и масса тела обезьян увеличились, возник S-образный изгиб позвоночного столба, придавший ему гибкость, образовалась сводчатая пружинящая стопа, расширился таз, упрочился крестец, челюстной аппарат стал более легким.

Труд, основной фактор эволюции человека. Особенно важным было возникновение прямой походки. Прямохождение установилось не сразу. Это был весьма длительный процесс отбора

наследственных изменений, полезных в трудовой деятельности. Предположительно он длился миллионы лет. Биологически прямохождение принесло человеку немало осложнений. Оно ограничило быстроту его передвижения, лишило подвижности крестец, что затруднило роды; длительное стояние и ношение тяжестей иногда приводит к плоскостопию и расширению вен на ногах.

Значимость биологических факторов в эволюции человека была раскрыта Ч. Дарвином. Но всё-таки наличие речи, развитое мышление и способность к трудовой деятельности отличает человека от животного [1]. Английский натуралист показал, что основные факторы эволюции органического мира, то есть наследственная изменчивость, борьба за существование и естественный отбор, приложимы и к эволюции человека.

Биологические факторы объясняют наследственные изменения человека, являются определителями в частности цвета его глаз и волос, роста человека, устойчивости к воздействиям внешних обстоятельств.

Человек зависит от природных факторов. Только человек, обладающий рядом характеристик, удобных для условий существования, способен выжить и оставить потомство.

Качественное своеобразие антропогенеза раскрыл немецкий философ, Ф. Энгельс, указав на социальные факторы в эволюции человека: труд, общественную жизнь и речь. Труд является важнейшим фактором становления человека, но это уже именно социальный фактор.

Морфологические и физиологические преобразования наших обезьяноподобных предков правильнее будет назвать антропоморфозами. Важно указать, что благодаря прямохождению освободились руки для орудий труда. Возникновение прямохождения, по мнению Ч. Дарвина, а затем Ф. Энгельса, стало решающим шагом на пути от обезьяны к человеку.

У человека возникают наследственные изменения, которые определяют, например, цвет волос и глаз, рост, устойчивость к влиянию факторов внешней среды. На ранних этапах эволюции, когда человек сильно зависел от природы, преимущественно выживали и оставляли потомство особи с полезными в данных условиях среды наследственными изменениями (например, особи, отличающиеся выносливостью, физической силой, ловкостью, сообразительностью).

Как вид человек возник в условиях идеально чистой атмосферы, минерализованной лишь естественными соединениями пресной воды. Глобальные изменения, на первый взгляд несущественных, компонентов среды в современной биосфере могут оказаться основой возникновения нежелательных биологических последствий, избавление от которых представит значительные трудности для социума. Болезненная реакция организма (обычно кожных покровов и слизистых оболочек), на воздействие окружающей среды набирает актуальность, так как возникает именно реакция организма человека на не апробированные в ходе эволюции условия, такие как, к примеру, использование в быту множества синтетических препаратов, повышенное содержание в атмосфере прежде отсутствовавших химических веществ и их соединений, необычные примеси в питьевой воде, от этого появляются аллергические и астматические заболевания.

Подводя итог всему вышесказанному, отметим, если морфологические и физиологические особенности человека передаются по наследству, то способности к коллективной трудовой деятельности, мышлению и речи никогда не передавались по наследству и не передаются теперь. Эти своеобразные свойства исторически появились и улучшались под действием социальных факторов и развиваются у каждого человека в процессе его индивидуального становления только в обществе благодаря воспитанию и образованию.

Таким образом, движущими силами антропогенеза являлись биологические факторы (наследственная изменчивость, борьба за существование и естественный отбор) и социальные факторы (речь, мышление, трудовая деятельность, общественный образ жизни).

СПИСОК ЛИТЕРАТУРЫ

1. Животовский Л. Генетическая история человечества / Л. Животовский, Э. Хуснутдинова. // В мире науки. – 2013. – № 7.
2. Фирсов Л. А. Эволюция интеллекта (присущ ли разум животным?) / Л. А. Фирсов, А. М. Чижиков // СПб.: «Астер-Х» – 2015.
3. Фоули Р. Еще один неповторимый вид. Экологические аспекты эволюции человека. –М.: «Мир». – 2015.
4. Хрисанфова Е. Н. Неандертальская проблема: новые аспекты и интерпретации // Вестник антропологии. – 2018. – № 7.
5. Янковский Н. К. Наша история, записанная в ДНК / Н. К. Янковский, С. А. Боринская. // Природа. – 2016. – № 6.

ПРИВИВКА ЯБЛОНЬ

GRAFTING APPLE TREES

Авторы: Скоробогатько Елена Ильинична

Аннотация: Целью этой работы является изучение методов прививания культурных сортов яблонь и использование одного из этих методов на практике. Прививка яблони — отличная методика селекционной отрасли, позволяющая получить уникальный сорт плодового дерева, дающая вторую жизнь состарившемуся растению или сохраняющая редкий сорт яблони. Я расскажу, как пошагово привить яблоню весной и какие методы прививания следует при этом использовать. Прививка очень ценится многими садоводами как наиболее продуктивный и действенный метод вегетативного размножения растений. Я могу с легкостью утверждать, что это один из самых продуктивных и действенных методов размножения деревьев.

Ключевые слова: садоводство, яблони, прививка

Annotation: The purpose of this work is to study the methods of grafting cultivated varieties of apple trees and the use of one of these methods in practice. Grafting of apple trees is an excellent method of the breeding industry, which allows you to get a unique variety of fruit tree, giving a second life to an aged plant or preserving a rare variety of apple trees. I will tell you how to graft an apple tree step by step in the spring and what methods of grafting should be used at the same time. Grafting is really very much appreciated by many gardeners as the most productive and effective method of vegetative reproduction of plants. I can easily say that this is one of the most productive and effective methods of tree propagation.

Keywords: gardening, apple tree, inoculation

Введение

Прививка яблони — отличная методика селекционной отрасли, позволяющая получить уникальный сорт плодового дерева, дающая вторую жизнь состарившемуся растению или сохраняющая редкий сорт яблони. Я расскажу, как пошагово привить яблоню весной и какие методы прививания следует при этом использовать.

Многим может показаться, что прививание деревьев в наше время совершенно не актуально. Но это, конечно же, не так. Сейчас люди создают неповторимые по своим свойствам сорта яблок. Сами яблони также отличаются по своим свойствам. Но основной задачей селекционеров является выведение сортов, неподдающихся различным заболеваниям, которых так много в наше время и которые ежегодно поражают миллионы яблонь, а также сортов, которые подходят для данного конкретного климата, например могут расти у нас в Сибири, где жаркое лето сочетается с очень холодной зимой. Это является одной из важнейших проблем современного садоводства.

Все те признаки, что я перечислила, можно сохранить с помощью прививки. Как все мы знаем из курса общей биологии, не всегда и не все признаки можно передать по наследству или через семена. С наибольшей вероятностью эти признаки останутся у растения при прививании. Поэтому этот, как кажется на первый взгляд, древний

метод, очень значим в наше время. Прививка действительно очень ценится многими садоводами как наиболее продуктивный и действенный метод вегетативного размножения растений. С помощью прививки мы можем размножить многие культурные растения такие как: яблони, груши, сливы, абрикосы и многие другие. Размножение прививкой происходит быстрее, чем размножение семенами. Плоды после прививания появляются на 2-3 год после самой процедуры прививки. На вырастание дерева из семени понадобится года. Тем более, как я говорила ранее этот метод проверен временем и поколениями людей. Я могу с легкостью утверждать, что это один из самых продуктивных и действенных методов размножения деревьев. Это одни из причин актуальности прививки деревьев в наши дни. Актуально это также и потому, что миллионы садоводов и по сей день выращивают великолепные деревья с изумительными плодами. И сейчас, придя на рынок, мы видим на прилавках тысячи видов плодов на любой вкус и цвет. Так что прививание различных деревьев по-настоящему актуально в наше время.

Я же для своей работы взяла яблоню в качестве подопытного образца, потому что многие советуют начинать свою садоводческую деятельность с прививки яблонь так как это растение наиболее удачно адаптируется после прививки и именно на яблонях прививки приживаются в большинстве случаев. Так что начинающим садоводам стоит практиковаться именно на яблонях.

Целью моей работы является изучение методов прививания культурных сортов яблонь и использование одного из этих методов на практике.

Задачи:

- 1) Исследовать различные способы прививок и выбрать наиболее удобный для нас
- 2) Провести прививку садовой яблони согласно выбранному способу прививки и выполнить все действия, необходимые для этого
- 3) Сделать выводы о проделанной работе

Ну что ж, приступим к нашему исследованию!

Для меня, как для начинающего селекционера, очень важно это исследование, потому что именно оно закладывает основу моих садоводческих навыков. Одно дело, когда мы читаем теорию, и совсем другое, когда приступаем к практике. И все же, одно не может существовать без другого. Первый опыт очень важен. Это ведь как с ребенком-если вы покажете малышу что-либо, например, как строить замки из песка, и, если у ребенка с первого раза получится хоть и несуразный неровный замок, он заинтересуется и со временем усовершенствует свой навык. Так и в садоводстве. Если ваша первая прививка будет удачной, и дерево начнет плодоносить, ваш интерес разрастется и это положит основу для ваших будущих изысканий. Поэтому я считаю очень важным первый опыт в селекционном деле, его нужно проводить с особой тщательностью и тогда возможно именно я стану современным Мечниковым. Так что ж тянуть? Приступаем!

Прививка яблонь

Итак, вы хотите посадить на своем дачном участке яблоню, сорт которой вам очень нравится. Если вы просто закинете в землю семечко, велика вероятность того, что

плоды нового дерева будут мелкими, кислыми, а то и вообще – невызревшими. Но вы же хотите получить урожай тех самых невероятно вкусных яблок! Вот в этом случае и пригодится вегетативное размножение любимого сорта, которое позволит сохранить все его свойства

Нельзя недооценивать значимость прививки в современной отрасли плодоводства. Прививка черенками позволяет решить огромное число важнейших задач.

Рассмотрим с вами весеннюю прививку яблонь. По мнению множества садоводов на специальных форумах, да и просто по мнению моих соседей-селекционеров, это наиболее продуктивное время для прививки яблонь в нашем регионе. Ведь велик шанс что при осенней прививке ослабленное дерево вымерзнет нашей лютой зимой и все наши усилия будут напрасны.

Существенные плюсы весенней прививки дерева заключаются в следующем:

- Отсадка нивелирует дефекты культуры, исправляет недоразвитые штамбы, восстанавливает однобокие кроны.
- Реанимирует умирающее, поврежденное (например, грызунами или другими вредителями) дерево.
- Увеличивает плодоношение на слаборослых сортах и ускоряет плодоношение на позднеспелых.
- Позволяет вывести карликовые, гибридные сорта, а также размножить уникальные и редкие деревья.
- Дает возможность вывести новую плодую культуру.
- Повышает устойчивость дерева к различным недугам и вредителям.
- Повышает морозоустойчивость «деликатных» сортов яблони. Сохраняет вкусовые и внешние характеристики сорта.
- Экономит место в саду

Подвой и привой

Лучшими подвоями для черенков яблонь считаются сеянцы культурных сортов или взрослые деревья. Отчеренкование саженцев можно выполнять на молодых «дичках», выкопанных в лесу или выращенных из семян.

Подвой – это растение (или его часть), к стеблю или корневой системе которого прививают привой (черенок или его часть с почкой растения нужного нам сорта).

Подвой играет очень важную роль: он обеспечивает полноценное питание верхней части растения, т.е. *привоя*

Именно он определяет всю жизнедеятельность будущего деревца, его долговечность и качество плодов. Поэтому подвой должен быть адаптирован к местным условиям климата, устойчив к вредителям и болезням. Но для этого еще нужно, чтобы привой хорошо к нему прирос.

Прививка яблони весной может осуществляться несколькими методами. Приведем самые проверенные способы, демонстрирующие лучшие результаты:

Окулировка — процедура прививания яблони спящей или пробуждающейся почкой (выполняется с мая до июня)

Так выглядит окулировка яблони:



Прививка в расщеп — процедура прививания черенками (для косточковых деревьев — в марте, для семечковых — в апреле).



Копулировка (простая и улучшенная) — отсадка черенками (реализуется с марта по апрель, до сокодвижения).



Прививка в боковой зарез — прививание черенками (работы начинаются с конца мая, в период набухания глазка).



Прививка за кору — еще один вид отсадки черенками (осуществляется с апреля до мая, в период сокодвижения).



Как мы видим, способов прививки много и все они разные. Каждый садовод выбирает наиболее удобный для себя способ в зависимости от сложности, опытности садовода, времени прививки и типу дерева.

Весенняя прививка яблони — очень ответственная процедура, часто сравниваемая с хирургической операцией, поэтому я выбрала наиболее удобный для меня способ прививки — прививка в расщеп. Прививка яблонь в расщеп проводится весной, перед самым началом вегетативного периода, когда деревья еще пребывают в состоянии покоя.

У меня на участке была яблоня-дичка, к ней я буду прививать яблоню сорта «Краса Бурятии». Этот сорт растет у моих соседей, у которых я и попробовала яблоки этого

сорта. Зная о моем увлечении биологией, соседи разрешили мне использовать их яблоню в качестве привоя.

Итак, приступим.

Заготовка черенков

Для начала выясним, как заготовить черенки яблони для прививки. Их необходимо брать только от здоровых молодых деревьев с хорошим плодоношением и приростом. Прививочному материалу должно быть немного больше одного года. На черенках должны присутствовать 3-4 почки, поэтому их нужно брать из средней части ветки. Нарезать черенок нужно так, чтобы верхний срез пришелся «на глазок». Нижнюю часть веточки формируют в зависимости от метода прививки. Материалом для черенкования я начала запасаться с наступлением небольших морозов, в начале зимы. Заморозки при температуре не выше -10°C помогут закалить древесину, сделают ее более крепкой и толстой.

Срезанный материал я связала в пучки и поместила в контейнер с песком. Хранила заготовку в подвальном помещении при температуре $+2^{\circ}\text{C}$. Если у вас нет подвала, заверните срезанные яблочные черенки в мокрую ткань и держите в прохладном месте, пока не выпадет снег. Затем разверните веточки, освободите их от влажной ткани и погрузите в снежные сугробы.

Чтобы при перепадах температуры сугробы медленнее таяли, закройте их теплоизоляционным материалом (например, торфом или опилками). Некоторые садоводы советуют хранить яблочные черенки в холодильнике. Для этого оберните веточки во влажный материал или полиэтиленовую пленку и разместите на нижней полке холодильника. Я хранила их так



Прививка

Острым ножом я расщепила подвой на глубину примерно 10 см.



На привое под острым углом я сделала двусторонний срез. Угадать угол среза не всегда выходит, но у меня получилось



Процесс прививки

- Свежие срезы тотчас нужно приложить друг к другу, что я и сделала
- Зафиксировала место соединения изолентой.
- Верхний срез на стволе замазала садовым варом

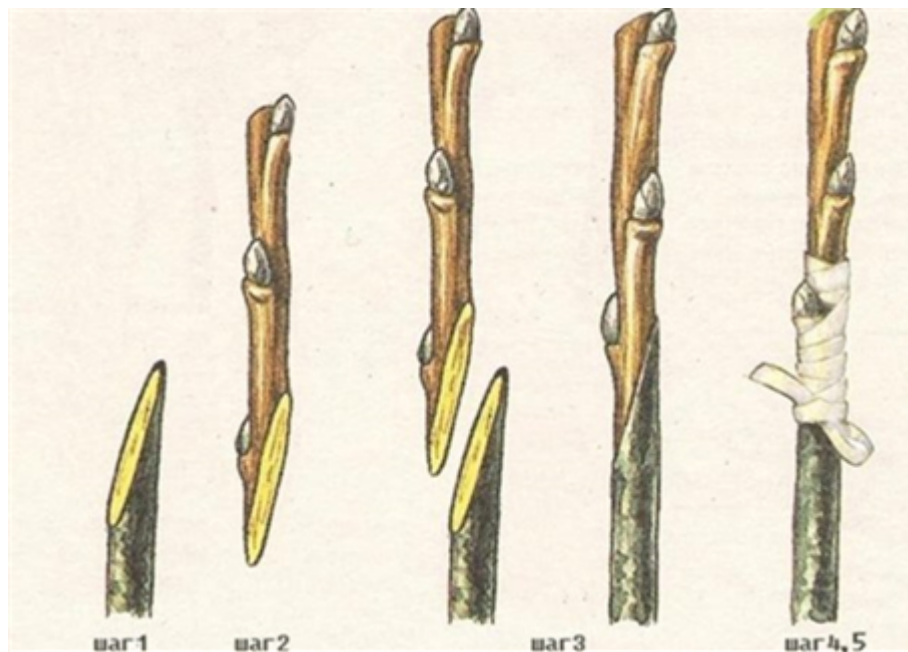

Таким образом, при четком соблюдении инструкций и сроков, процедура прививки яблонь весной не составила для меня особого труда, а ознакомившись с различными видами прививок, и вы сможете выбрать для себя наиболее подходящий вариант. Новичкам я бы посоветовала использовать способ прививания в расщеп, являющийся довольно несложным и эффективным.

Как правило, ожидать урожая на привитой ветке можно через 2-3 года.

Моя прививка прижилась. Надеюсь, что через 2 года смогу получить первый урожай моих любимых яблок. В этом году я планирую продолжить изучение вегетативного размножения растений. Этой весной планирую привить новый сорт груш и слив к уже имеющимся деревьям для получения разнообразного урожая.

Ниже я предлагаю вам ознакомиться с моим результатом. Внимательно изучите место прививки и постарайтесь сделать все так же аккуратно и красиво, как и я.

Мы долго ждали первого урожая, и вот, через 3 года появились результаты моего труда. И они превзошли мои ожидания в вопросах внешнего вида, количества и вкусовых качеств плодов. Яблоки получились очень вкусными, сочными, ни в чем не уступающими плодам с сортовых деревьев.



Вот что у меня получилось



Вывод

Таким образом, на собственном опыте я убедилась, что прививка растений является простым и надежным методом вегетативного размножения растений. Наиболее удобным и легко воспроизводимым методом прививания является прививка в расщеп, которым может воспользоваться любой садовод на своем приусадебном участке и позволяющий получить гарантированный урожай на 3 год после прививки.

Литература

1. «Прививка плодовых деревьев: распространенные ошибки и секреты успешной прививки» Серикова Галина. Год издания: 2011. Издательство: Рипол Классик
2. «Прививка плодовых деревьев» Г.К.Солонец, Г.К. Коваленко. Год издания 1987. Издательство «Ураджай»
3. «Прививка и перепрививка плодовых деревьев» Е.М. Камендровский. Год издания 1985. Издательство Россельхозиздат

Literature

1. « Privivka plodovyh derev'ev: rasprostranennye oshibki i sekrety uspehnoj privivki» Serikova Galina. God izdanija: 2011. Izdatel'stvo: Ripol Klassik
2. «Privivka plodovyh derev'ev» G.K.Solonec , G.K. Kovalenko. God izdanija 1987. Izdatel'stvo «Uradzhaj»
«Privivka i pereprivivka plodovyh derev'ev» E.M. Kamendrovskij. God izdanija 1985. Izdatel'stvo Rossel'hozizdat

**АКТУАЛЬНЫЕ ВОПРОСЫ РЕВИТАЛИЗАЦИИ ЯЗЫКОВ
МАЛОЧИСЛЕННЫХ НАРОДОВ СЕВЕРА ЯКУТИИ: ПРАВОВОЙ
АСПЕКТ**

**TOPICAL ISSUES OF REVITALIZATION OF THE
LANGUAGES OF THE INDIGENOUS PEOPLES OF THE
NORTH OF YAKUTIA: LEGAL ASPECT**

Авторы: Горохов Вячеслав Сергеевич, Слепцов Анатолий Николаевич

Аннотация: В статье проведен анализ статуса языков малочисленных народов и мер государственной поддержки сохранения и развития языков коренных малочисленных народов Севера Российской Федерации, на примере Республики Саха (Якутия).

Ключевые слова: коренные малочисленные народы, языковое многообразие, статус языков малочисленных народов Якутии, ревитализация языков.

Annotation: The article analyzes the status of the languages of indigenous peoples and measures of state support for the preservation and development of the languages of the indigenous peoples of the North of the Russian Federation, using the example of the Republic of Sakha (Yakutia).

Keywords: indigenous small peoples, linguistic diversity, the status of the languages of the small peoples of Yakutia, revitalization of languages.

Российская Федерация гарантирует права коренным малочисленным народам в соответствии с общепризнанными принципами и нормами международного права и международными договорами Российской Федерации. Государство защищает культурную самобытность всех народов и этнических общностей Российской Федерации, гарантирует сохранение этнокультурного и языкового многообразия (ст. 69 Конституции РФ).

Одним из основных принципов государственной политики и правового регулирования отношений в сфере образования является «единство образовательного пространства на территории Российской Федерации, защита и развитие этнокультурных особенностей и традиций народов Российской Федерации в условиях многонационального государства» (статья 3 ФЗ «Об образовании в Российской Федерации»)[1]. В качестве механизма его реализации органам государственной власти субъектов переданы полномочия по разработке и реализации региональных программ развития образования с учетом региональных социально-экономических, экологических, демографических, этнокультурных и других особенностей регионов.

Языки малочисленных народов - национальное достояние Российской Федерации и Республики Саха (Якутия). К языкам коренных малочисленных народов Севера Республики Саха (Якутия) (далее народы Севера) относятся долганский, чукотский, эвенкийский, эвенский и юкагирский

языки. В Якутии проживают более 40 тысяч представителей народов Севера.

Следует отметить, что ситуация с родными языками народов Севера сложная и может служить одним из индикаторов состояния малочисленных народов Севера.

В Якутии ведется планомерная работа по созданию правовой базы по защите прав и интересов народов Севера, где особое внимание уделяется государственной поддержке родных языков.

Приняты Законы Якутии «О правовом статусе коренных малочисленных народов Севера», «О языках в Республике Саха (Якутия)», «О статусе языков коренных малочисленных народов Севера Республики Саха (Якутия)», «О государственной поддержке средств массовой информации, издаваемых на языках народов Севера»[\[2\]](#).

С 2002 г. действует Совет по языковой политике, созданный Указом Главы Якутии в целях обеспечения государственных мер для развития взаимодействия государственных и официальных языков Республики Саха (Якутия).

Концепция устойчивого развития коренных малочисленных народов Севера Республики Саха (Якутия) на период до 2035 года РФ от 04 февраля 2009 года № 132-р направлена на объединение усилий органов государственной власти, органов местного самоуправления и общественных объединений коренных малочисленных народов Севера Республики Саха (Якутия), в том числе русских арктических старожилов Республики Саха (Якутия), для решения задач экономического, социального и культурного развития малочисленных народов.

Закон Республики Саха (Якутия) «О государственной поддержке средств массовой информации, издаваемых (выпускаемых) на языках коренных малочисленных народов Севера в Республике Саха (Якутия)» регулирует вопросы государственной поддержки средств массовой информации, издаваемых (выпускаемых) на языках коренных малочисленных народов Севера из регионального бюджета.

Согласно Конституции Республики Саха (Якутия) и Закону Республики Саха (Якутия) «О статусе языков коренных малочисленных народов Севера Республики Саха (Якутия)» языки народов Севера являются официальными в местах компактного проживания этих народов.

Официальный статус языка предполагает употребление языка в публичной жизни общества: наличие языковой среды и языковых квалификационных требований, использование языка в процессе работы органов власти, официальных вывесках, наименованиях улиц, атрибутике, в средствах массовой информации, в организации учебного процесса.

К сожалению, в большинстве из 70 населенных пунктов – местах компактного проживания коренных малочисленных народов Севера отсутствуют внешние проявления официального статуса языка, т.е. использования языка в официальных вывесках, наименованиях улиц, атрибутике и информации.

Ни в одном из национальных муниципальных образований языки народов Севера не используются в полной мере, в процессе работы органов власти и документообороте, включая перевод на них основных нормативно-правовых актов, нет единых языковых стандартов оформления официальных документов и вывесок, наглядной агитации. Это означает, что языки коренных малочисленных народов Севера не выполняют в полной мере, роль официальных языков в местах традиционного проживания малочисленных народов Севера.

Для ревитализации языков малочисленных народов Севера целесообразно проводить работу по обучению языкам малочисленных народов Севера Якутии в общеобразовательных

учреждениях.

На наш взгляд, в местах компактного проживания коренных малочисленных народов Севера, язык которых имеет официальный статус, **во всех учебных заведениях, родные языки, должны изучаться как предмет**, а не как факультатив. Следует увеличить **финансовую поддержку базовых школ** по языкам коренных малочисленных народов Севера, сделать **ЕГЭ по родным языкам обязательным** для школ народов Севера.

Следует обратить серьезное внимание на **изучение языков малочисленных народов Севера в столице региона, в городе Якутске**, в котором проживает более пяти тысяч представителей пяти коренных малочисленных народов Севера. И это касается не только среднего, но и дошкольного образования. Здесь интересным, представляется внедрение **методики кластерного/гнездового обучения** родным языкам, успешность которой доказана возрождением языков саамов в Норвегии.

К сожалению, никакими образовательными программами невозможно компенсировать разрушение языковой среды. Современные проблемы коренных малочисленных народов Севера диктуют необходимость увязывания образования с традиционным укладом жизни малочисленных народов Севера Островками традиционного способа ведения хозяйства и традиционного образа жизни, где активно используются родные языки, являются оленеводческие производственные коллективы. В данной связи поддержка государством оленеводства и других отраслей традиционного хозяйства народов Севера – это один из основных и необходимых мер и для сохранения их языков[3].

Общественная активность и гражданская позиция представителей Севера являются мощной движущей силой в обучении и воспитании, приобщению к родному языку, традиционным занятиям и родной культуре детей оленеводов и охотников. Именно в результате активных действий оленеводов и учителей, появились современные **кочевые школы** народов Севера.

В настоящее время кочевые школы Якутии переживают новое рождение в условиях инновационного развития педагогической теории и уникальной образовательной практики. Так как, основой сохранения любого языка является семья. Для укрепления в семьях языковой среды, общественным организациям народов Севера необходимо проводить большую работу со старейшинами, носителями языка и культуры, мотивируя их на передачу своих знаний молодому поколению.

Языки малочисленных народов должны развиваться, народы Севера должны приобщаться к мировой культуре посредством родного языка, включая мировую эстраду, спорт, науку, кино.

Одним из ресурсов развития языка является литература на языках коренных малочисленных народов Севера. Следует, активнее **развивать институт литературных переводчиков**, чтобы представители коренных народов имели возможность приобщаться к лучшим образцам мировой литературы на родном языке. Здесь не обойтись без поддержки со стороны Северо-Восточного федерального университета в подготовке соответствующих специалистов.

Следует искать новые инструменты для восстановления функциональной значимости северных языков. Хочется верить, что совместные усилия органов государственной власти и малочисленных народов Севера, позволят в какой-то степени не только приостановить процесс исчезновения языков коренных малочисленных народов Севера, но также создадут новые условия для развития языков и самобытной культуры народов Севера.

Литература

1. Конституция Российской Федерации (принята всенародным голосованием 12.12.1993) (с учетом поправок, внесенных Законами РФ о поправках к Конституции РФ от 30.12.2008 N 6-ФКЗ, от 30.12.2008 N 7-ФКЗ, от 05.02.2014 N 2-ФКЗ, от 21.07.2014 N 11-ФКЗ) // СПС «Консультант Плюс» (дата обращения: 15.04.2021).
2. Федеральный закон от 29 декабря 2012 г. N 273-ФЗ «Об образовании в Российской Федерации» (с изменениями и дополнениями) // <http://base.garant.ru/70291362/>.
3. Федеральный закон от 30.04.1999 г. №82-ФЗ (ред. от 26.06.2007) «О гарантиях прав коренных малочисленных народов Российской Федерации» (ред. 06.08.2019) // Собрание законодательства РФ. 2007. № 48.
4. Постановление Правительства РФ от 24 марта 2000 г. N 255 "О Едином перечне коренных малочисленных народов Российской Федерации" // СПС «Гарант» (дата обращения: 15.04.2021).
5. Распоряжение Правительства РФ от 4 февраля 2009 г. № 132-р "Об утверждении Концепции устойчивого развития коренных малочисленных народов Севера, Сибири и Дальнего Востока РФ."
 6. Закон Республики Саха (Якутия) «О правовом статусе коренных малочисленных народов Севера» // СПС «Гарант» (дата обращения 15.04.2021).,
 6. Закон Республики Саха (Якутия) «О языках в Республике Саха (Якутия)» // СПС «Гарант» (дата обращения 15.04.2021).,
 7. Закон Республики Саха (Якутия) «О государственной поддержке средств массовой информации, издаваемых на языках народов Севера» // СПС «Гарант» (дата обращения 15.04.2021).
 8. Закон Республики Саха (Якутия) от 20 февраля 2004 года N 111-З N 243-III О статусе языков коренных малочисленных народов Севера Республики Саха (Якутия) (ред. 30.01.2019) // СПС «Гарант» (дата обращения 15.04.2021).
 9. *Слепцов А.Н.* Синтез научных и традиционных знаний коренных народов: основа устойчивого развития Арктики. // Сборник материалов Международных конференций Гагриа - Октемцы - 2014-2015 гг. / Отв. ред. О.Д. Романова. - Якутск: Издательский дом СВФУ, 2016. 192 с. С.45-49.
11. *Слепцов А.Н.* Современные информационные технологии как основа сохранения и развития языков и самобытной культуры народов Севера // Сборник материалов Международной научно- практической конференции «Языки коренных народов как фактор устойчивого развития Арктики». Издательство: [Институт гуманитарных исследований и проблем малочисленных народов Севера Сибирского отделения РАН](#). Якутск, 27-29 июня 2019. С 359-362
12. **Шадрин В.И.** Основные вопросы функционирования языков коренных малочисленных народов Севера Республики Саха (Якутия) (доклад на заседании Совета по языковой политике при Главе РС (Я), с. Иенгра, 9 апреля 2015 г.).

[1] Федеральный закон от 29 декабря 2012 г. N 273-ФЗ «Об образовании в Российской Федерации» (с изменениями и дополнениями) // <http://base.garant.ru/70291362/>

[2] // СПС «Гарант» (дата обращения 15.04.2021).

[3] Слепцов А.Н. Синтез научных и традиционных знаний коренных народов: основа устойчивого развития Арктики.//Сборник материалов Международных конференций Гагрия - Октенцы - 2014-2015 гг. /Отв.ред. О.Д.Романова. - Якутск: Издательский дом СВФУ, 2016. 192 с. С.45-49. Слепцов А.Н. Современные информационные технологии как основа сохранения и развития языков и самобытной культуры народов Севера // Сборник материалов Международной научно- практической конференции «Языки коренных народов как фактор устойчивого развития Арктики». Издательство: [Институт гуманитарных исследований и проблем малочисленных народов Севера Сибирского отделения РАН](#). Якутск, 27-29 июня 2019. С 359-362.

ВОЗМОЖНОСТИ СОХРАНЕНИЯ ПРИРОДНОЙ СРЕДЫ ЖИЗНЕОБИТАНИЯ КОРЕННЫХ МАЛОЧИСЛЕННЫХ НАРОДОВ СЕВЕРА В РЕСПУБЛИКЕ САХА (ЯКУТИЯ) В УСЛОВИЯХ РАЗВИТИЯ АРКТИЧЕСКОЙ ЗОНЫ

Авторы: *Горохов Вячеслав Сергеевич, Слепцов Анатолий Николаевич*

Аннотация: *В статье проведен анализ правовых проблем коренных малочисленных народов Севера, Сибири и Дальнего Востока РФ, на примере РС(Я) связанных с сохранением природной среды их обитания, а так же решение проблем негативного влияния современных климатических процессов на жизнедеятельность коренных жителей.*

Ключевые слова: *коренные малочисленные народы, природная среда, традиционный образ жизни, традиционные формы хозяйствования.*

Заинтересованность мирового сообщества к положению коренных народов, в том числе и малочисленных народов Севера, отмечаемая в последние десятилетия, обусловлена усиливающимся влиянием доминирующей культуры индустриального общества. Оно выражается как в усиленных процессах ассимиляции, так и в интенсивном промышленном освоении природных территорий.

При этом учитывается и меняющийся климат Арктики, грозящий сильно изменить климат Земли в целом. Жители арктических районов будут вынуждены изменить традиционный вид деятельности: поменяются пастбища, изменятся охотничьи угодья, станет меньше добываемой дичи, болота высохнут в одних местах и появятся в других.

Все это в совокупности оставляет все меньше возможностей для сохранения их традиционного образа жизни, материальных основ этнической культуры и самих народов как своеобразных этнических общностей. Эти проблемы отмечаются как на мировом уровне, так и в отдельных странах, в том числе и в Российской Федерации.

Правовое положение коренных малочисленных народов Севера регулирует широкий круг нормативно-правовых актов Российской Федерации и Республики Саха (Якутия). Это такие законы как закон РС(Я) «Об особо охраняемых природных территориях Республики Саха (Якутия)», «О территориях традиционного природопользования и традиционной хозяйственной деятельности коренных малочисленных народов Севера Республики Саха (Якутия)», «О правовом статусе коренных малочисленных народов Севера(новая редакция)», «О статусе национального административно-территориального образования в местах (на территориях) компактного проживания коренных малочисленных народов Севера Республики Саха (Якутия) (новая редакция)», «О перечне коренных малочисленных народов Севера и местностей (территорий) их компактного проживания в Республике Саха (Якутия)» и др.

Решение проблем негативного влияния современных климатических процессов на жизнедеятельность населенных пунктов, расположенных в бассейнах северных рек РС(Я), координируется Министерством охраны природы РС(Я) (постановления Правительства РС(Я) от 04.03.2008 г. №62).

Одной из актуальных проблем развития коренных малочисленных народов Севера является

сохранение природной среды их жизнеобитания. В этом аспекте особо актуальна охрана окружающей среды и природопользование в районах Севера. Традиционные формы хозяйствования Республики Саха (Якутия) представлены отраслями – оленеводством, промыслом охотничьих зверей и дичи, рыболовством, сбором дикорастущих ягод и лекарственных растений. Использование даров природы коренными народами отнесено Федеральным законом «О территориях традиционного природопользования коренных малочисленных народов Севера, Сибири и Дальнего Востока Российской Федерации» (2001) к традиционному природопользованию, которое определено как «исторически сложившиеся и обеспечивающие неистощительное природопользование, способы использования объектов животного и растительного мира, других природных ресурсов коренными малочисленными народами Севера, Сибири и Дальнего Востока Российской Федерации». Этот закон устанавливает цели и порядок образования территорий традиционного природопользования федерального, регионального и местного значения.

Трансформационные процессы современного общества наиболее сильно отразились на малочисленных народах Севера, занятых в традиционной сфере деятельности, поскольку их жизнедеятельность тесно связана с природными условиями. Адаптационной моделью в условиях социально-экономической трансформации в обществе в республике Саха(Я) являются родовые общины.

Официальное определение понятия «родовая община» дает закон Республики Саха (Якутия) «О родовой, родоплеменной кочевой общине коренных малочисленных народов Севера» (2003). Из определения следует, что родовая община является хозяйствующим субъектом, функционирующим в целях рационального природопользования. Таким образом, родовая община представляет собой форму хозяйственной деятельности с целью достижения и удовлетворения не только экономических результатов, но и этносоциальных потребностей, т.е. защиты исконной среды обитания, сохранения и развития традиционного кочевого образа жизни, промыслов и культуры. Основное отличие родовых общин от других сельскохозяйственных структур состоит в том, что она несёт в себе функции сохранения и развития этнических компонентов (традиций, обычаев, языка и культур оленеводческих этносов). В то же время родовые общины являются коммерческими организациями и могут быть оформлены в виде сельскохозяйственных производственных кооперативов (СХПК), союзов родовых общин (союз РО), кочевых родовых общин (КРО), открытых акционерных обществ (ОАО КМНС).

Ведутся целенаправленные исследования федерального и республиканского значения по анализу современной ситуации хозяйственной деятельности родовых общин и для выделения основных приоритетов, тенденций развития традиционных отраслей Севера. Они направлены на развитие и принятие мер по сохранению и развитию коренных малочисленных народов Севера, а также разработки механизма поддержки традиционных видов хозяйствования^[1]. Из их данных следует, что значительную роль в традиционном природопользовании играют родовые общины, особенно в Алданском, Нерюнгринском и Оленекском районах, которые для коренных малочисленных народов Якутии являются моделью выживания и сохранения этноса.^[2]

Исследователи, указывая на уникальность этой сферы жизнедеятельности народов, отмечают, что традиционное производство народов Севера продолжает переживать последствия затянувшегося кризиса. Негативными факторами в жизнедеятельности общин отмечены:

- развитие промышленности;

- низкая зарплата;
- нерешенность земельного вопроса и загрязнение экологии;
- недостаточность правовых и социально-экономических условий для эффективного функционирования хозяйств родовых общин.

Для выхода из кризисного состояния родовых общин требуется провести их диагностику по системе экономических показателей (рентабельность, эффективность, соотношение затрат и прибыли и т.д.). На основе анализа данных должна быть сформирована антикризисная программа и обоснованы механизмы выхода из кризиса.

Направлениями такой программы могут быть, например:

- создание центров обучения и дальнейшая поддержка развития традиционного хозяйствования;
- переработка, сбыт и реализация сельскохозяйственной продукции (строительство мини-завода, внедрение безотходной технологии);
- клеточное звероводство и кинология;
- оказание различных услуг (туристические, воспитательно-экологические и другие);
- старательская добыча минеральных ресурсов.

Эти результаты следует учитывать специалистами в области урегулирования отношений между промышленностью и родовыми общинами, внесении дополнений в нормативно-правовые акты по защите прав коренных малочисленных народов, при разработке планов социально-экономического развития[3].

Опыт промышленного освоения других регионов мира для Арктики не только совершенно не подходит, а наоборот может привести к резким изменениям, не только природной среды, и одновременно непоправимый вред на качество жизни и состояние здоровья коренного населения. При промышленном и сельскохозяйственном освоении арктических районов, в первую очередь следует учитывать не только суровые климатические условия, но и не в меньшей мере региональные особенности природной среды региона, а также образа жизни северного человека, его хозяйственную деятельность:

1. Нужен поиск наиболее эффективной модели законодательного регулирования для развития общины, как организационно-экономической формы деятельности коренных малочисленных народов Севера, повышения престижа традиционных отраслей хозяйства путем государственной поддержки, организации сопутствующих традиционным промыслам видов деятельности.
 2. В рамках осуществления полномочий органов местного самоуправления необходимо объединение возможностей и действий всех уровней власти: федеральной, региональной и муниципальной, в том числе и финансовых возможностей.
 3. Необходимо разработать механизм государственной поддержки социальных инфраструктурных проектов на Севере России. При этом важно предусмотреть:
- разработку программы развития инфраструктурных объектов в природно-климатических условиях Арктики;

– стимулирование участия в реализации социальных инфраструктурных проектах хозяйствующих субъектов в Арктической зоне посредством введения преференций.

Развитие республики сегодня напрямую связано с развитием Арктической зоны в целом и развитием каждого, пусть и небольшого населенного пункта, в частности. Но, для этого необходимо вкладываться в мероприятия в сфере комплексного благоустройства территорий, капитального ремонта инфраструктурных объектов поселений. Важно выстроить такую схему работы, чтобы приложить максимальные усилия к созданию основы для будущего развития Арктики, объединив, тем самым, интересы всех сторон – жителей северных регионов, органов власти всех уровней и компаний-инвесторов.

Литература

1. Конституция Российской Федерации (принята всенародным голосованием 12.12.1993) (с учетом поправок, внесенных Законами РФ о поправках к Конституции РФ от 30.12.2008 N 6-ФКЗ, от 30.12.2008 N 7-ФКЗ, от 05.02.2014 N 2-ФКЗ, от 21.07.2014 N 11-ФКЗ) // СПС «Консультант Плюс» (дата обращения: 16.04.2021).
2. Закон Республики Саха (Якутия) от 10 июля 2003 года 59-З N121-III «О перечне коренных малочисленных народов Севера и мест их традиционного проживания и традиционной хозяйственной деятельности в РС(Я)» (ред. 30.01.2019 2099-3N 109-VI) // СПС «Консультант Плюс» (дата обращения: 16.04.2021).
3. Закон Республики Саха (Якутия) от 31 марта 2005 года №227-З N461-III «О правовом статусе коренных малочисленных народов Севера» (ред. 21.11.2019) // СПС «Консультант Плюс» (дата обращения: 16.04.2021).
4. Закон Республики Саха (Якутия) от 13 июля 2006 года №370-З N755-III «О территориях традиционного природопользования и традиционной хозяйственной деятельности коренных малочисленных народов Севера Республики Саха (Якутия) (ред. 28.05.2015) // СПС «Консультант Плюс» (дата обращения: 16.04.2021).
5. Закон Республики Саха (Якутия) от 1 марта 2011 года №910-З N 713-IV «Об особо охраняемых природных территориях Республики Саха (Якутия) (ред. 30.01.2019) // СПС «Консультант Плюс» (дата обращения: 16.04.2021).
6. Белоусов К.Ю., Яшина М.Н. Социология труда/Социология. Учебник. Спб, 2003.
7. Константинова Т.Н. Родовые общины Южной Якутии в условиях промышленного освоения. Арктика и Север. 2011. №4
8. Малышева М.С., Самсонова И.В. Проблемы традиционной хозяйственной деятельности коренных малочисленных народов севера Республики Саха (Якутия). Пути их решения // Вестник Алтайской академии экономики и права. – 2019. – № 9-1. – С. 89-94; URL: <http://vaael.ru/ru/article/view?id=703> (дата обращения: 16.04.2021).
9. Хомутков В.Х. Этнокультурные традиции и природопользование// Вестник Калмыцкого института социально-экономических и правовых исследований. –2002. –№ 4. – С.109–113.
10. Худяков С.В. Коллективность и совместность как категории социологического исследования организации // Вестник Пермского государственного технического университета. Социально-экономические науки.–2010.–№ 7.– С. 41–50.

[1] Малышева М.С., Самсонова И.В. Проблемы традиционной хозяйственной деятельности коренных малочисленных народов севера Республики Саха (Якутия). пути их решения // Вестник Алтайской академии экономики и права. – 2019. – № 9-1. – С. 89-94;

URL: <http://vaael.ru/ru/article/view?id=703> (дата обращения: 16.04.2021).

[2] Константинова Т.Н. Родовые общины Южной Якутии в условиях промышленного освоения. Арктика и Север. 2011. №4

[3] Малышева М.С., Самсонова И.В. Проблемы традиционной хозяйственной деятельности коренных малочисленных народов севера Республики Саха (Якутия). пути их решения // Вестник Алтайской академии экономики и права. – 2019. – № 9-1. – С. 89-94;

URL: <http://vaael.ru/ru/article/view?id=703> (дата обращения: 16.04.2021).

ГОСУДАРСТВЕННАЯ ОБРАЗОВАТЕЛЬНАЯ ПОЛИТИКА: СОВРЕМЕННОЕ СОСТОЯНИЕ И ПЕРСПЕКТИВЫ СОВЕРШЕНСТВОВАНИЯ

STATE EDUCATIONAL POLICY: THE CURRENT STATE AND PROSPECTS OF IMPROVEMENT

Авторы: Князева Светлана Сергеевна

Аннотация: в статье представлены вопросы, связанные с реализацией стратегий образовательной политики Российской Федерации. Уделяется особое внимание на необходимость объединения преемственности и академизма высшего образования с различными инновационными процессами. Анализируются положительные и отрицательные стороны воздействия этих процессов.

Ключевые слова: право, государство, образовательная политика, обучение, инновационные процессы

Annotation: the article presents issues related to the implementation of educational policy strategies of the Russian Federation. Special attention is paid to the need to combine the continuity and academism of higher education with various innovative processes. The positive and negative aspects of the impact of these processes are analyzed.

Keywords: right, state, educational policy, training, innovation processes.

Сегодня основой повышения и развития экономического роста и обновления общества, причиной благополучия граждан и безопасности страны является модернизация системы образования. Подходы к новой социальной политике в Российской Федерации учитывают необходимость всемирного содействия формированию человеческого капитала. Успешность отдельного государства зависит в большей степени от эффективных и перспективных форм образования. Ключевым аквизитором реализации образовательной политики, а также разработчиком нормативно правовой базы, регламентирующей функции образовательной сферы, выступает государство и его органы.

Государственная образовательная политика- это совокупность мер, обеспечивающих функционирование и развитие системы образования. Образование- это единый воспитательный и обучающий процесс целенаправленного характера, имеющий положение общественно значимого блага и осуществляемый в соответствии интересами граждан, их семей, государства и общества.

Правовая образовательная политика представляет из себя систему основных направлений деятельности государства, общества и граждан в сфере научной, обучающей, организационно-управленческой, кадровой, воспитательной и других видов сферы, основанной на конституционно- правовых положениях о неотъемлемом праве человека на образование. Законодательством устанавливаются гарантии реализации данного права (общедоступность, бесплатность образования, а также свободный выбор) не только в государственных, но и в негосударственных учреждениях системы образования.

Значение правовой образовательной политики на сегодняшний день невозможно переоценить. Однако на современном этапе развития общества существует целый ряд проблем в области образования, большинство которых касаются непосредственно самого процесса получения образования в нашем государстве. Образовательная политика должна объединить в себе важнейшие аспекты, которые касаются не только получения конкретных знаний в учебных учреждениях, но и нести воспитательную, просветительскую, творческую, научно-исследовательскую направленность, вовремя прогнозировать риски и неэффективность решений. В целях достижения положительного результата стоит объединять преемственность и академизм высшего образования с инновационными возможностями.

Внедрение технологических механизмов и средств, с одной стороны, значительно расширяет возможности, обучающихся в получении актуальной информации при помощи интернет-ресурсов. С другой стороны, имеются недостатки широкой доступности информации глобальной Сети. Например, любая информация становится быстро доступной. Но несмотря на это для большинства обучающихся она не способствует умению самостоятельно мыслить и излагать учебный материал. Учитывая, что большинству интересен конечный результат (оценка), поэтому представляются «скаченные работы». Данная проблема весьма актуальна для современного среднего и высшего образования. Реализация правовой образовательной политики на федеральном уровне обеспечивается Законом «Об образовании в РФ». Влияние исполнительной власти на выстраивание образовательной политики осуществляется Министерством образования и Рособнадзора инструкций, приказов, положений. Образовательная политика, безусловно, не может выстраиваться без учета использования методов императивного воздействия, которые находят своё отражение в установлении ответственности за ненадлежащее исполнение обязанностей учреждения образования. Осуществление правовой образовательной политики должно основываться на принципах доступности получения образования всеми гражданами без исключения независимо от национальности, расы, пола и материальных возможностей.

Подводя итоги в первую очередь мы должны подчеркнуть, что современная образовательная политика РФ находится в активной стадии своего развития, несмотря на то что далеко не все современные преобразования являются однозначно положительными. Государственная образовательная политика должна обрисовывать целенаправленный и последовательный характер, проводимые реформы должны осуществляться постепенно, последовательно и без проведения кардинальных изменений, повлекших не рост образовательной политики, а разочарование и снижение уровня образования. Государственная образовательная политика должна стремиться к повышению качества образовательных услуг и развитию частной системы финансирования образования для снижения финансовой нагрузки на государство.

Литература.

1. Федеральный закон от 29.12.2012 № 273-ФЗ «Об образовании в Российской Федерации» // Росс. Газ.- 2012.-31 дек.- Режим доступа: СПС «Консультант плюс».
2. Декларация о создании общеевропейского пространства высшего образования (Болонская декларация) (Принята в г. Болонье 19.06.1999) Россия подписала Декларацию 19.09.2003
3. Богданова Е.Е., Брикалова Е.А. «Переход на Болонскую систему плюсы и минусы» // *Â ñá.: International scientific review of the problems and prospects of modern science and education. Collection of scientific articles XLV International correspondence scientific and practical conference.* 2018. P. 108 111.

Literatura.

1. Federal'nyj zakon ot 29.12.2012 № 273-FZ «Ob obrazovanii v Rossijskoj Federacii»././ Ross. Gaz.- 2012.-31 dek.- Rezhim dostupa: SPS «Konsul'tant pljus».
2. Deklaracija o sozdanii obshheevropejskogo prostranstva vysshego obrazovanija (Bolonskaja deklaracija) (Prinjata v g. Bolon'e 19.06.1999) Rossija podpisala Deklaraciju 19.09.2003
3. Bogdanova E.E., Brikalova E.A. «Perehod na Bolonskuju sistemu pljusy i minusy»././ Á ñá.: International scientific review of the problems and prospects of modern science and education. Collection of scientific articles XLV International correspondence scientific and practical conference. → 2018. → P. 108 111.

ПРОБЛЕМЫ ГОСУДАРСТВЕННОГО УПРАВЛЕНИЯ И СТРАТЕГИЧЕСКОГО ПЛАНИРОВАНИЯ В РОССИЙСКОЙ АРКТИКЕ: КАДРОВЫЙ ГОЛОД

PROBLEMS OF PUBLIC ADMINISTRATION AND STRATEGIC PLANNING IN THE RUSSIAN ARCTIC: STAFF HUNGER

Авторы: *Иванов Айаал Архипович*

Аннотация: *В статье анализируется проблема нехватки квалифицированных кадров, которые могли бы обеспечить наиболее быстрое и всеобъемлющее освоение Арктических территорий. Приведены примерные необходимые этапы для преодоления нехватки квалифицированных, конкурентноспособных кадровых ресурсов.*

Ключевые слова: *Арктика, государственное управление, кадровый ресурс, политика.*

Annotation: *The article analyzes the problem of the lack of qualified personnel who could provide the fastest and most comprehensive development of the Arctic territories. The approximate necessary steps to overcome the shortage of qualified, competitive human resources are given.*

Keywords: *Arctic, public administration, human resources, politics.*

В последние годы в Арктической зоне Российской Федерации активно формируется особый порядок государственного управления, направленный на обеспечение национальной, экологической безопасности, социально-экономическое развитие и превращение Арктической зоны в важнейшую ресурсную базу Российской Федерации. Это обусловлено геополитическими и стратегическими интересами в данном регионе.

В «Основах государственной политики Российской Федерации в Арктике на период до 2020 года и дальнейшую перспективу», утвержденных Президентом Российской Федерации 18 сентября 2008 г., были определены главные цели, основные задачи и приоритеты государственной политики Российской Федерации в Арктике. Был введен значимый в политическом, экономическом и правовом плане новый термин - «Арктическая зона Российской Федерации».

Ключевым элементом в освоении Арктических территория является - координация. Необходимо выстроить четкую систему управления и механизм координации действий между федеральным центром и Арктическими регионами.

В вопросах государственной политики в Арктике одной из важнейших и первостепенных задач является совершенствование системы государственного управления социально-экономическим развитием Арктической зоны Российской Федерации.

Государственная регуляторная политики является одним из инструментов стратегического

государственного управления, позволяющим сформировать цели правового регулирования и эффективное достижение целесообразного результата. В этом контексте государственное управление выражается в форме регуляторной политики и определяет стратегии трансформации институтов национальной правовой системы в парадигме модернизации социально-экономической и политической систем, основанной на соответствии комплекса используемых правовых средств достижимости поставленной цели, ценности, качества и полезности достигнутых результатов. Ключевым моментом государственной регуляторной политики выступает критерий ее эффективности в контексте оптимизации и повышения качества стратегий и технологий государственного управления.

Безусловная значимость государственной регуляторной политики детерминирована фундаментальным противоречием между движением к устойчивому развитию и возрастанием риска жизни¹. Риск-рефлексия является сформировавшимся атрибутом современного социально значимого мышления, а снижение риска - важнейшим компонентом построения государственных стратегий, релевантных и подчиненных общественным интересам. Соответственно, конструирование государственной политики должно производиться гибридным способом, то есть по группам интересов, обеспечивающим социально распределенную экспертизу за счет гетерогенности различных спецификаций коллектива и преодоления контрастности между ними, путем политического общения.

Устойчивость патернализма в российском общественном сознании, ориентированном на модель исключительных прерогатив государства в политико-правовом конструировании, дефицит коммуникативных компетенций соответствующего содержания у тех или иных авторов, недостаточность активности и социальной ответственности самих граждан могут приводить к дефектам идентификации надлежащих контрагентов формирования модели государственной регуляторной политики, в том числе учитывая уровень сложности и правила интерпретации соответствующей правовой информации. Тем важнее в контенте стратегического государственного управления оптимальная селекция субъектов, способных транслировать правовую информацию необходимого уровня содержания, результатом взаимодействия которых, прежде всего, станет система программно-ценностных и нормативных актов, определяющих правовую основу государственной политики, обеспечивающей государственное управление как в целом на уровне страны или же отдельно взятого субъекта, так и по отдельным сферам жизнедеятельности общества.

Освоение Российской Арктики может считаться результативным лишь в условиях сбалансированного изъятия всех природных ресурсов и восстановления потенциала окружающей среды, диверсификации экономики и взаимовыгодного экономического сотрудничества с зарубежными странами, сбалансированности мест приложения труда и системы расселения населения.

Исследователи в области регионального развития отмечают, что одним из факторов устойчивости региональной экономической системы является состояние кадровых ресурсов. Их квалификация и объем определяют ограничения экономического развития, влияют на миграционные потоки и должны учитываться при разработке и реализации экономической, социальной и миграционной политики регионов.

Это означает, что устойчивое региональное развитие требует своевременного обеспечения выбранных приоритетов квалифицированными кадрами, что обуславливает необходимость их заблаговременной профессиональной подготовки, а также предъявляет повышенные требования к количественному и качественному составу кадров как одному из ключевых факторов функционирования и эффективного развития региональной экономики.

В данном контексте кадровое обеспечение экономики региона можно трактовать как комплексный процесс наполнения региональной экономики необходимым количественным и качественным кадровым составом, требуемым для реализации стратегических приоритетов в целях достижения устойчивого развития региона. Процесс кадрового обеспечения экономики региона, направленный на достижение устойчивого регионального развития, должен быть непрерывным и включать в себя следующие обязательные этапы:

1. Оценка текущего кадрового состава региональной экономики.
2. Формирование прогноза кадровой потребности экономики с учетом стратегических приоритетов развития региона.
3. Информирование населения для вовлечения в процесс кадрового обеспечения, в т. ч. профессиональная ориентация населения.
4. Определение источников обеспечения кадровой потребности экономики региона.
5. Подготовка и переподготовка кадров.

Распределение и трудоустройство кадров Оценка текущего (существующего на данный момент времени) кадрового состава региональной экономики через набор количественных и качественных показателей позволяет дать характеристику имеющемуся кадровому потенциалу, оценить его достаточность и уровень соответствия приоритетам социально-экономического развития региона.

Таким образом, качество регуляторной политики определяется путем интеграции качества правотворчества, включая качество документов политического, программно-ценностного характера, и качества правоприменения. Меры, выработанные таким способом, не должны быть абсолютными во времени; они нуждаются в перманентном совершенствовании в контексте их проверки на адекватность реальной социально-экономической ситуации и непротиворечивости иным нормам действующего законодательства.

Литература

1. Конституция Российской Федерации (принята всенародным голосованием 12.12.1993) (с учетом поправок, внесенных Законами РФ о поправках к Конституции РФ от 30.12.2008 N 6-ФКЗ, от 30.12.2008 N 7-ФКЗ, от 05.02.2014 N 2-ФКЗ, от 21.07.2014 N 11-ФКЗ) // СПС «Консультант Плюс» (дата обращения: 11.06.2021).
2. Федеральный закон "О стратегическом планировании в Российской Федерации" от 28.06.2014 N 172-ФЗ // СПС «Консультант Плюс» (дата обращения: 11.06.2021).
3. [Указ Президента РФ от 26.02.2019 № 78 «О совершенствовании государственного управления в сфере развития Арктической зоны Российской Федерации»](#) // СПС «Консультант Плюс» (дата обращения: 11.06.2021).
4. Указ Президента РФ от 5 марта 2020 г. N 164 "Об Основах государственной политики Российской Федерации в Арктике на период до 2035 года" // СПС «Консультант Плюс» (дата обращения: 11.06.2021).
5. Постановление Правительства Российской Федерации от 30.03.2021 № 484 "Об утверждении государственной программы Российской Федерации "Социально-экономическое развитие Арктической зоны Российской Федерации" // СПС «Консультант Плюс» (дата обращения: 11.06.2021).

6. Распоряжение Правительства РФ от 4 февраля 2009 г. № 132-р "Об утверждении Концепции устойчивого развития коренных малочисленных народов Севера, Сибири и Дальнего Востока РФ. 6. Закон Республики Саха (Якутия) «О правовом статусе коренных малочисленных народов Севера» // СПС «Гарант» (дата обращения 15.04.2021).,

ОСОБЕННОСТИ ГОСУДАРСТВЕННОГО УПРАВЛЕНИЯ НА АРКТИЧЕСКИХ ТЕРРИТОРИЯХ РЕСПУБЛИКИ САХА (ЯКУТИЯ)

FEATURES OF STATE GOVERNANCE IN THE ARCTIC TERRITORIES OF THE REPUBLIC OF SAKHA (YAKUTIA)

Авторы: Иванов Айаал Архипович

Аннотация: В статье анализируются особенности Арктических районов Республики Саха (Якутия). Приведены факторы, негативно влияющие на планомерное, полномасштабное и устойчивое развитие Арктических территорий, так же указан ряд преимуществ Арктической зоны Республики Саха (Якутия).

Ключевые слова: Арктика, Якутия, РС(Я), государственное управление, стратегическое планирование, региональная политика.

Annotation: The article analyzes the features of the Arctic regions of the Republic of Sakha (Yakutia). The factors that negatively affect the planned, full-scale and sustainable development of the Arctic territories are given, a number of advantages of the Arctic zone of the Republic of Sakha (Yakutia) are also indicated.

Keywords: Arctic, Yakutia, Republic of Sakha (Yakutia), public administration, strategic planning, regional policy.

Арктические районы РС (Я) отличаются от других районов Крайнего Севера более высокой стоимостью строительства жилых, производственных и инфраструктурных объектов, затратами на содержание техники и на обустройство одного работника промышленно-производственного персонала. Проблема развития арктических районов, в том числе и РС (Я), состоит в сложности реализации природно-ресурсного потенциала на неосвоенных и необжитых территориях муниципальных образований Республики Саха (Якутия), входящих в состав Арктической зоны Российской Федерации.

Основные ограничения и сдерживающие факторы связаны с:

- экстремальными климатическими условиями территории (самые низкие в стране среднегодовые температуры, длительный период отопительного сезона, ультрафиолетовая недостаточность), которые относятся к абсолютно и экстремально дискомфортным зонам для проживания человека;
- существенными инфраструктурными ограничениями, в первую очередь, труднодоступностью, отсутствием круглогодичной наземной транспортной системы, связывающей арктическую зону с соседними территориями и населенные пункты внутри зоны;
- повышенной ресурсоемкостью и северным удорожанием в его экстремальной арктической форме (арктическое удорожание), обусловленными особенностями территории;
- крайне высокими издержками и низкой конкурентоспособностью отраслей местного производства;
- высокой уязвимостью природных комплексов к антропогенному воздействию и

длительностью их восстановления;

- отсутствием комплексного обеспечения комфортных условий для проживания, работы и отдыха населения, слабой доступностью и дефицитом качества основных социальных услуг (образования, здравоохранения, культурно-досуговых учреждений и т.д.);

- абсолютной зависимостью объектов жизнеобеспечения и условий жизнедеятельности и населения от северного завоза;

- продолжающимся миграционным оттоком населения (в основном, отток молодого, трудоспособного населения в возрасте от 16 до 35 лет), сокращением численности трудоспособного населения.

Ключевыми определяющими конкурентными преимуществами Арктической зоны Республики Саха (Якутия) являются:

- этнокультурный потенциал территории; население, обладающее уникальными арктическими компетенциями и навыками ведения традиционного хозяйствования;

- значительный природно-ресурсный потенциал территории;

- промышленные запасы полезных ископаемых;

- флора и фауна, обладающие высокой биологической активностью биологических сред, органов и тканей, являющиеся ценными охотничьими и рыболовными ресурсами, сырьем для медицинской и пищевой промышленности;

- уникальная ископаемая мамонтовая фауна;

- значительный потенциал поверхностных водных ресурсов;

- потенциал развития экологического, охотничьего, рыболовного туризма;

- наличие разведанных месторождений востребованных на мировом рынке полезных ископаемых (алмазов, золота, цветных и редкоземельных металлов), высокий потенциал по углеводородному сырью;

- наличие судоходных водных путей, протяженной трассы Северного морского пути вдоль 5 приморских районов республики с действующими портами в низовьях северных рек Анабар, Лена, Яна, Индигирка и Колыма, которые впадают в арктические морские акватории и являются артериями Северного морского пути;

- уникальный транзитный потенциал территории, обеспечивающий кратчайший путь странам Азиатско-Тихоокеанского региона к Северному морскому;

- государственная политика поддержки, сохранения и развития традиционных видов хозяйствования коренных малочисленных народов Севера, северных якутов и русскоязычного старожильского населения (оленоводство, рыболовство, охотничий промысел);

В настоящее время, дальнейшее развитие правового и стратегического регулирования Арктической зоны РС (Я) зависит реализации норм приведенных в Указе Главы РС (Я) "О Стратегии социально-экономического развития Арктической зоны Республики Саха (Якутия) на

период до 2035 года" от 14 августа 2020 года № 1377.

Литература

1. Конституция Российской Федерации (принята всенародным голосованием 12.12.1993) (с учетом поправок, внесенных Законами РФ о поправках к Конституции РФ от 30.12.2008 N 6-ФКЗ, от 30.12.2008 N 7-ФКЗ, от 05.02.2014 N 2-ФКЗ, от 21.07.2014 N 11-ФКЗ) // СПС «Консультант Плюс» (дата обращения: 11.06.2021).
2. Федеральный закон "О стратегическом планировании в Российской Федерации" от 28.06.2014 N 172-ФЗ // СПС «Консультант Плюс» (дата обращения: 11.06.2021).
3. [Указ Президента РФ от 26.02.2019 № 78 «О совершенствовании государственного управления в сфере развития Арктической зоны Российской Федерации»](#) // СПС «Консультант Плюс» (дата обращения: 11.06.2021).
4. Указ Президента РФ от 5 марта 2020 г. N 164 "Об Основах государственной политики Российской Федерации в Арктике на период до 2035 года" // СПС «Консультант Плюс» (дата обращения: 11.06.2021).
5. Указ Президента РФ от 26.10.2020 № 645 "О Стратегии развития Арктической зоны Российской Федерации и обеспечения национальной безопасности на период до 2035 года" // СПС «Консультант Плюс» (дата обращения: 11.06.2021).
6. Постановление Правительства Российской Федерации от 30.03.2021 № 484 "Об утверждении государственной программы Российской Федерации "Социально-экономическое развитие Арктической зоны Российской Федерации" // СПС «Консультант Плюс» (дата обращения: 11.06.2021).
7. Указ Главы РС (Я) "О Стратегии социально-экономического развития Арктической зоны Республики Саха (Якутия) на период до 2035 года" от 14 августа 2020 года № 1377 // СПС «Консультант Плюс» (дата обращения: 11.06.2021).
8. Проект Федерального закона "О развитии арктической зоны Российской Федерации" (подготовлен Минэкономразвития России) (не внесен в ГД ФС РФ, текст по состоянию на 08.11.2017) // СПС «Консультант Плюс» (дата обращения: 11.06.2021).

ТЕОРЕТИКО-МЕТОДИЧЕСКИЕ АСПЕКТЫ УСТОЙЧИВОГО РАЗВИТИЯ РЕГИОНА

Авторы: Мальцева Кристина Анатольевна , Чегодаева Анастасия Евгеньевна

Аннотация: В данной статье рассматривается такое понятие как регион, устойчивое развитие региона, структура экономического развития. Ведь с ростом интереса исследователей к данной проблеме и более глубоким осмыслением сущности устойчивого развития стали возникать его многочисленные определения, и единого современной наукой пока не выделено. В настоящее время существует два достаточно самостоятельных направления в самой трактовке концепции устойчивого развития.

Ключевые слова: аспекты устойчивого развития, регион, экономика региона

Целью данной статьи является изучение и структурирование теоретико-методологических основ оценки устойчивого развития территорий.

«Теоретико-методические аспекты устойчивого развития региона»

Теоретические поиски оценки устойчивого развития конечно же следует начинать с самого понятия региона. Единого определения данному термину нет в нашей, и в зарубежной научной литературе, и это является одной из причин многообразия направлений и методологических концепций в современных региональных исследованиях как в России, так и за рубежом.

Также необходимо отметить, что сам термин «регион» имеет латинское происхождение и в буквальном смысле означает «край», «область», «страну». Не смотря на огромное количество трактовок термина «регион», общим в них является наличие трёх главных признаков – территории, специализации, экономических связей.

Так, в «основных положениях региональной политики в Российской Федерации» регион определяется как «часть территории Российской Федерации, обладающей общностью природных, социально- экономических, национально-культурных и иных условий [9].

Территориально-географическая трактовка подразумевает под регионом пространственную единицу, территорию, обладающую географическими границами для которой в свою очередь характерен ряд определённых признаков, позволяющих отличить её во множестве других территорий.

Некоторые сторонники данного подхода считают, что регион - это часть страны, отличающаяся от других частей совокупностью естественных и исторически сложившихся, относительно устойчивых экономических, географических и других особенностей, нередко сочетающихся с особенностями национального состава населения. Например, подобной трактовки придерживаются данные авторы: Э.Б. Алаев, Н.Н. Некрасов, И.А. Архангельская, Г.В. Игнатов, Б.А. Райзберг, Е.Е. Стародубцева и др. А вот по мнению Э.Б. Алаева, под регионом понимается локализованная территория, «обладающая единством, взаимосвязанностью составляющих элементов, целостностью, причём эта целостность – объективное условие и закономерный результат развития данной территории» [2]. В свою очередь академик Н.Н. Некрасова, считает, что регион – это большая территория страны с примерно одинаковыми природными условиями, а главным образом, с характерной направленностью развития производительных сил, в основе

которого лежит такое сочетание комплекса природных ресурсов и соответствующей социальной структуры [10]. Фундаментом экономики региона выступает общность народно-хозяйственных интересов, основанная на совокупности природных богатств, исторически сложившейся структуре экономического развития.

Устойчивое развитие является сложным, многогранным, самостоятельным понятием, которое находится во внимании общетеоретических, методологических и прикладных изысканий множества ученых. [11]

С ростом интереса исследователей к данной проблеме и более глубоким осмыслением сущности устойчивого развития стали возникать его многочисленные определения, и единого современной наукой пока не выделено. В настоящее время существует два достаточно самостоятельных направления в самой трактовке концепции устойчивого развития. В рамках одного из направлений основной акцент делается на экологическую составляющую устойчивости в контекст необходимости обеспечения воспроизводимости ограниченных ресурсов. Но, в последнее время, больше о себе заявляет второе направление, в котором на первый план выдвигается не экологические, а социально-экономические и иные аспекты устойчивого развития. Под устойчивым развитием следует понимать процесс позитивных изменений, направленных на долгосрочное сбалансированное развитие абсолютно всех сфер жизни общества в целях обеспечения воспроизводимости ресурсов, необходимых для качественной жизни настоящего и будущих поколений.

Термин «устойчивое развитие» полностью прижился в русской научной литературе, и поэтому, в дальнейшем будут анализироваться только его определения. Ниже в таблице приведены некоторые из определений понятия «устойчивое развитие», которые показывают разнообразие его толкования по мнению различных ученых.

Таблица 1 Определения понятия «устойчивое развитие»

Такая модель развития общества, при которой удовлетворяются основные жизненные потребности как нынешнего, так и всех последующих поколений.	Академик, председатель СО РАН, вице-президент РАН Коптюг В.А.
Целенаправленный процесс управления социально-экономической системой муниципального образования обеспечивающий устойчивость связей, элементов и структуры системы в целом в направлениях роста уровня качества жизни населения в рамках баланса с окружающей средой.	Кувшинов М. А.
Реализация стратегии человека, его пути к эпохе ноосферы, то есть к состоянию коэволюции общества и природы.	Моисеев Н.Н.
Переход от «экономики использования ресурсов» к экономике их системного воспроизводства.	Пчелинцев О.С.

Предлагаемые в таблице определения отличаются друг от друга акцентом на определенных проблемах, таких как: сохранение биоразнообразия, несущую способность окружающей природной среды, сохранение природных ресурсов, равновесие между экономической деятельностью и состоянием окружающей среды, устойчивый рост экономики, справедливые отношения между поколениями, межрегиональную справедливость, качество жизни, социальные и культурные ценности.

Несмотря на очень большое разнообразие в определении, главной задачей устойчивого развития провозглашается удовлетворение человеческих потребностей и стремлений. Следует подчеркнуть, что в свою очередь устойчивое развитие требует удовлетворения наиболее важных для жизни потребностей всех людей и предоставления каждому возможности удовлетворять свои стремления к более лучшей жизни в равной степени [6]. Большое число специалистов связывают устойчивое развитие с постоянным экономическим ростом.

Управление устойчивым развитием региона осуществляется через разработку прогнозов и программ социально-экономического развития. Не менее важным при этом является оценка экономического потенциала, который является исходной точкой формирования научно-обоснованной концепции устойчивого и безопасного развития территории. Особую роль в разработке программы устойчивого социально-экономического развития региона занимает прогнозирование. Оно охватывает различные сферы жизни региона: демографическую ситуацию, ресурсный потенциал, включая природные ресурсы, потребительский спрос, динамику производства по отраслям и районам, результаты внедрения инноваций в экономику и прочее.

Завершает прогнозную работу сводный экономический прогноз, характеризующий в обобщенном виде макроэкономическую ситуацию в регионе, темпы и основные пропорции экономического развития. Проблема состоит в том, чтобы не просто дать констатацию возможностей будущего развития, а именно нацелить данную процедуру прогнозирования на выбор обоснованного устойчивого и безопасного социально-экономического развития региона. В этих целях является необходимым сформировать целостную модель воспроизводственного процесса экономики региона и уже на её основе определить взаимосбалансированную систему основных параметров безопасного и устойчивого социально-экономического развития, разработать инструментарий управления устойчивым развитием региона.

Заключение

Последние годы внимание к проблемам устойчивого развития территорий (регионов и городов) России стало значительно усиливаться как со стороны научного сообщества, так и со стороны представителей власти.

Это в свою очередь связано с попытками разработки системы ценностей, обращенной к каждому россиянину, и решением проблем формирования гражданского общества, эффективно отстаивающего свои интересы с целью поступательного, инновационного социально-экономического развития России. В то же время проблематике использования потенциала самого региона для реализации творческого потенциала человека и гражданского

общества, обеспечивающих переход как регионов Поволжья, так и других регионов России от инерционного к устойчивому пути развития, уделяется недостаточно внимания.

Отсутствуют доступные, апробированные применительно к нынешней действительности нашей страны технологии специализаций регионов, укрупнения регионов в макрорегионы в целях кооперации и кластеризации для получения синергетического и мультипликативного эффектов. Недостаточны степень научной разработанности проблемы устойчивого развития современного региона (вне зависимости от его масштаба) и ее практическая значимость для российской экономики. Отдельным блоком выделены вопросы, связанные с внедрением элементов «зеленой» экономики и «зеленого» проектного финансирования в устойчивое развитие регионов Поволжья, где можно выделить первостепенную задачу — улучшение качества жизни населения через:

- 1) увеличение благосостояния населения;
- 2) уменьшение неравенства;
- 3) сохранение и улучшение качества окружающей среды, наряду с балансом интересов в триаде общество — власть — бизнес.

Между социальными, экологическими и экономическими факторами развития регионов необходимо найти баланс векторов как для нынешнего поколения, так и для поколений, которые придут нам на смену.

Список литературы

1. Акимова Т. А. Основы экономики устойчивого развития. Учебное пособие для вузов. Гриф МО РФ / Акимова Татьяна Акимовна. - М.: Экономика, 2016;
2. Аткиссон, А. Как устойчивое развитие может изменить мир / А. Аткиссон. М.;
3. Афанасьева, О.Г. Повышение конкурентоспособности - важнейший фактор обеспечения устойчивого развития территорий;
4. Бабурин, Сергей Николаевич Глобализация в перспективе устойчивого развития: моногр. / Бабурин Сергей Николаевич. - М.: Магистр, 2015;
5. Бобылев, Сергей Николаевич Модернизация экономики и устойчивое развитие / Бобылев Сергей Николаевич. - М.: Экономика, 2015;
6. Будущее России. Доктрина Возрождения и устойчивого развития страны: моногр. . - М.: Ольга, 2018;
7. Видяпин В.И. Региональная экономика. - М.: ИНФРА-М, 2007. - 666 с.
8. Морозов И.А. Экономические показатели устойчивого развития и оценка ситуации в северо-западных регионах России. - Проблемы современной экономики. - №4. [Электронный ресурс] URL: <http://www.m-economy.ru/art.php?nArtId=1683> (дата обращения 15.06.2021).
9. Некрасов Н.Н. Региональная экономика. Теория, проблемы, методы. М.: Экономика, - 340 с.
10. Основные положения региональной политики в Российской Федерации. Утверждены Указом Президента Российской Федерации от 3 июня 1996 г. № 803 [Электронный ресурс] URL: <http://www.scrf.gov.ru/documents/26.html> (дата обращения 15.06.2021).

11. Пчелинцев О.С. Региональная экономика в системе устойчивого развития
12. Юсупов К.Н. Региональная экономика: учебное пособие / К.Н. Юсупов, А.Р. Таймасов, А.В. Янгиров, Р.Р. Ахунов. – М.: Кнорус. 2016. 232 с. Подобной трактовки придерживаются и такие авторы, как Э.Б. Алаев, Н.Н. Некрасов, И.А. Архангельская, Г.В. Игнатов, Б.А. Райзберг, Е.Е. Стародубцева и др.

Журналистика

ОСВЕЩЕНИЕ ПРОБЛЕМ РАЗВИТИЯ КУЛЬТУРЫ И ЛИТЕРАТУРЫ В ОТЕЧЕСТВЕННОЙ ЖУРНАЛИСТИКЕ КОНЦА XIX-НАЧАЛА XX ВВ.

COVERAGE OF THE PROBLEMS OF THE DEVELOPMENT OF CULTURE AND LITERATURE IN RUSSIAN JOURNALISM OF THE LATE XIX-EARLY XX CENTURIES.

Авторы: Павлюк Алексей Игоревич, Якимова Светлана Ивановна

Аннотация: В статье рассматриваются особенности освещения проблем развития культуры и литературы в отечественной журналистике конца XIX-начала XX вв.

Ключевые слова: СМИ, отечественная журналистика, журналистика XX века, проблемы развития культуры, проблемы развития литературы.

Annotation: The article deals with the features of the coverage of the problems of the development of culture and literature in the domestic journalism of the late XIX-early XX centuries.

Keywords: mass media, russian journalism, journalism of the twentieth century, problems of culture development, problems of literature development.

Цель статьи – актуализировать особенности освещения в отечественной журналистике конца XIX-начала XX вв. проблем развития культуры и литературы в контексте современных социокультурных обстоятельств.

Актуальность темы настоящего исследования обусловлена тем, что проблемы культуры и литературы в настоящее время занимают главенствующее место в жизни современного общества и воспринимаются как мощный и необходимый стимул социального и исторического развития. Культура охватывает множество аспектов человеческой жизни, начиная с духовных ценностей и заканчивая материальными потребностями. Культура влияет на все области жизни как общества, так и отдельного индивида.

Субъектом культуры и литературы является человек со всеми его потребностями. Значительное место в общественной жизни занимают вопросы освоения индивидом культурной среды и проблемы, связанные с достижением им высших индивидуальных качеств в процессе создания и восприятия культурных ценностей. Проблемы в развитии культуры и литературы стали предметом дискурса многих мыслителей и писателей в русской литературе и журналистике двадцатого столетия.

В конце XIX столетия Россия, в попытке сравняться с Западом, перешла на путь развития капитализма. Противоречия между новым методом производства и несовременными

способами управления усугубляли проблемы в обществе и вызывали наиболее острые конфликты внутри государства. Среди рабочих распространялись революционные идеи, марксистский взгляд на мир и общество, формировались социал-демократические движения. Ставшая консервативной народническая идея ослабевала, а террор в политической области не давал нужных результатов. В дальнейшем народничество так и не вернуло себе прежний авторитет в социуме. В поисках новой философии часть российской интеллигенции апеллировала к концепциям Карла Маркса, популярным в стране с 1870-х гг.

В политическом столкновении 1890-х годов принимали участие как «революционные», так и «легальные» сторонники марксизма, а также отечественные деятели в области философии, культуры и литературы, которые в поисках путей возрождения жизни устремились к духовному миру как нравственному фундаменту существования человечества. В конце XIX столетия внимание интеллигенции было приковано к проблемам религии. Атеизм и практицизм цивилизаторов-материалистов 60–70-х гг. девятнадцатого столетия, имена которых были сакральными для радикально настроенной молодежи, на стыке веков подверглись переосмыслению.

Среди первых, кто заговорил о надобности пересмотра идей шестидесятников, был религиозный мыслитель В. В. Розанов, который публиковался в отечественных изданиях разного толка. «Сотрудничая, – писал философ, – я чуть-чуть приноравливал свои статьи к журналу, единственно, чтобы «проходили» они, но существенно никогда не подавался в себе. Но от этого я любил одновременно во многих органах сотрудничать...» [9, с. 14].

Летом 1891 г. В. В. Розанов опубликовал в «Московских ведомостях» четыре фельетона, которые он обозначил «важнейшими» и «принципиальными». Первые два назывались «Почему мы отказываемся от “наследства 60–70-х годов”?» и «В чем главный недостаток “наследства 60–70-х годов”?» В этих публикациях философ доказывал, что поколение шестидесятников утратило нетленные абсолюты, которые «с отдельными поколениями не исчезают». Розанов писал: «В сфере умственной – любить одну истину – это не есть ли идеал? В сфере нравственной – относиться ко всем равно, ни в каком человеке не переставать видеть человека – не есть ли для нас долг? И если мы видели, что опять и опять человек рассматривается только как средство, если мы с отвращением заметили, что таким же средством становится и сама истина, могли ли мы не отвратиться от поколения, которое все это сделало» [8].

По Розанову, главное упущение «отцов» в том, что они желали созидать жизнь человека «по грубым потребностям». Они утратили «живую человеческую душу», «мир поэзии, религии и нравственности остался навсегда закрытым» для людей 60–70-х годов. Именно этот мир надлежало открыть «детям» – поколению рубежа веков.

Огромный социальный отклик публикации мыслителя возбудили позднее. В конце XIX столетия с писателем спорили многие общественные деятели, среди которых был и государственный, общественный деятель В. И. Ленин. Однако мысли философа, как стало известно, стали соразмерны поиску смысла человеческого бытия, начатому тогда мыслителями и литераторами, основателями нового для русской литературы модернистского направления.

Русские религиозные мыслители, в том числе Н. А. Бердяев и С. Н. Булгаков, разрабатывая свои философские концепции, старались отыскать новые направления развития мира и человечества.

Журналистика начала XX века характеризовалась полярностью мнений, многоголосием. Русские читатели отечественных изданий этого времени обладали собственным

мировоззрением и находили подтверждение личных взглядов на страницах печатной периодики.

В России в начале XX столетия реформе подверглись идеи виднейших философов. В 1901 г. в ежемесячном литературном журнале «Мир божий» публиковался участник полемики русский религиозный философ Н. А. Бердяев. В статье «Борьба за идеализм» он объявил об отстранении от марксистской доктрины и обращении к философии идеализма, как единственному пути духовного возрождения человека. «Я беру на себя смелость категорически утверждать, – пишет Бердяев, – что песенка позитивизма, натурализма и гедонизма спета, и по всем линиям объявляется борьба за идеализм, борьба за более радостное и светлое миропонимание, в котором высшие и вечные запросы человеческого духа получают удовлетворение...» [1, с. 2].

Полагая, что марксистская мысль вдохновляет своих приверженцев верой в неизбежное наступление идеального социума, а потому она сильна утопическими максимумами, Н. А. Бердяев подвигал последователей марксизма пересмотреть свою философию и отдать предпочтение христианской вере.

Похожий путь идейной переориентации предлагал и С. Н. Булгаков в статье «Героизм и подвижничество», опубликованной в сборнике «Вехи» в 1909 году. С. Н. Булгаков увидел путь спасения России, находившейся в то время в духовном кризисе. Мыслитель предложил две модели, по которым возможно движение социума будущего: героизм и подвижничество [7]. «Герой есть до некоторой степени сверхчеловек» – писал философ [3]. Героизм – это путь, которым идёт множество индивидов, это старания людей изменить социум с помощью наружных атрибутов, используя насилие и избегая любого контакта с духовным. А подвижничество – «есть, прежде всего, максимализм в личной жизни, в требованиях, предъявляемых к самому себе» [3, с. 32] – т. е., дорога, благодаря которой индивид изменяется, совершенствуется нравственно.

Противопоставление видов, предложенных Булгаковым, бесспорно. С одной стороны, – сверхчеловек, или человекобог, с другой, – идеал христианского подвижничества – Богочеловек Иисус Христос, стремящийся к вечной праведной жизни. Мыслитель предостерегает о разных возможностях синтезировать эти две идеи, заменить христианскую модель преувеличенной гуманистической. И поскольку они а priori противоречат друг другу, «одно должно умереть, чтобы родилось другое, и, в меру умирания одного, возрастает и укрепляется другое» [3, с. 36].

Сборник «Вехи» возбудил безудержную, но необходимую в тот период реакцию в обществе. «Вдумываясь в пережитое ими за последние годы, – писал Булгаков, – нельзя видеть во всем этом историческую случайность или одну лишь игру стихийных сил. Здесь произнесен был исторический суд, была сделана оценка различным участникам исторической драмы, подведен итог целой исторической эпохи... Русская революция развила огромную разрушительную энергию, уподобилась гигантскому землетрясению, но ее созидательные силы оказались далеко слабее разрушительных» [3, с. 24].

Авторы сборника, несмотря на то, что не всегда находили компромисс друг с другом, побуждали интеллигенцию отвернуться от идеи перестройки социума путем революции и начать возрождать общечеловеческий фундамент бытия.

Политическое состояние общества нашло отражение и в публицистике А. Блока 1918 – 1920-х гг. В это время поэт пишет ряд статей под общим названием «Россия и интеллигенция». В известной статье «Интеллигенция и революция», опубликованной в газете «Знамя труда», А.

Блок пишет: «Почему дырявят древний собор? – Потому, что сто лет здесь ожиревший поп, икая, брал взятки и торговал водкой. Почему гадят в любезных сердцу барских усадьбах? – Потому, что там насильовали и пороли девок: не у того барина, так у соседа. Почему валят столетние парки? – Потому, что сто лет под их развесистыми липами и кленами господа показывали свою власть: тыкали в нос нищему – мощной, а дураку – образованностью. Все так... Замалчивать этого нет возможности; а все, однако, замалчивают. Я не сомневаюсь ни в чьем личном благородстве, ни в чьей личной скорби; но ведь за прошлое – отвечаем мы? Мы – звенья единой цепи» [2, с. 2-3]. А. Блок говорит об общенародной совести, «интеллигенции и народа» за прежнюю жизнь, которая открылась будущему настоящими революционными зверствами. Поэт заявляет, что каждый в ответе за поступки другого, за действия, последствия которых обнаруживаются в настоящем.

Публицистические выступления А. Блока революционных лет насыщены уверениями в том, что в наступившую эпоху «смысл человеческой жизни заключается в беспокойстве и тревоге» («Искусство и революция»), что «та цивилизация, та государственность, та религия умерли» («Что сейчас делать?..», 1918), а перед «лицом мирового переворота», обусловившего «глубину изменения в мире социальном, в мире духовном и в мире физическом» («Владимир Соловьев и наши дни», 1920), индивидуальное, творческое и общественное сознание обретает религиозное оправдание. В статье «Каталина» (1918) выкристаллизовывается миф о Каталине как римском «большевике», стихийном «революционере» в тронутой распадом империи, который «поднял знамя вооруженного восстания в Риме за 60 лет до рождения Иисуса Христа» [5].

Статьи Блока не носят исследовательского характера в подлинном смысле, в жанровом отношении это произведения эссеистического характера, где доминирует художественный способ мышления, а причинно-следственные связи часто заменяются ассоциативными и т.д. А. Блок стремился представить не только развернутую систему доказательств, сколько создать обобщенного образа явления. Ему важно передать читателю свое настроение, добиться того, чтобы он почувствовал весь трагизм ситуации, понял необходимость действия [5].

Социальная, политическая и культурная обстановка в стране не оставила равнодушным и русского писателя А. Платонова. В своих воронежских статьях он пишет: «Мир встал на пороге настоящего онтологического переворота, «космической интеллектуальной революции», которая преобразит саму натуральную основу жизни, ... при этом искусство, выйдя из узких пределов духовного, идеального сознания, станет силой, реально формирующей и претворяющей саму действительность творчеством жизни» [4].

Платонов витиеват и парадоксален: изучая мир вокруг и человека как противоположные друг другу воли, он ищет в них близкое; отождествляя машину и металл, возвеличивает природу; отдавая должное науке, он разочаровывается в её силе.

Писатель и журналист Платонов выражает тревогу не только за «судьбу революции», но особенно за судьбу своего народа, рабочих, являющихся движущей мощью истории [4].

Проблемы развития литературы как одного из главных рычагов культуры, стали предметом оживленной публичной полемики, в которой А. Платонов принял активное участие. В 1926 году в журнале «Октябрь» он опубликовал статью «Фабрика литературы». Здесь отразились главные моменты развития послеоктябрьской литературы. Платонов задает главные вопросы (отношение к классике, технология писательской деятельности, новаторство, коллективистский принцип нового искусства, идеологический стиль и т.д.). Автор аргументирует личную точку зрения примерами, обращаясь даже к математическим фактам, тем самым демонстрируя, как надо создавать качественное и сложное произведение. Для

этого, утверждает он, требуется упорная деятельность писателей, редакторов, критиков в едином направлении и понимание общих целей и задач. «Главная сила в разделении труда, в охвате огромного количества человеческих личностей, масс и территорий тысячью зорких глаз, многоголовым живым умом и чутким вкусом» [6, с. 199]. «Фабрика литературы» – это платоновская метафора советской литературы как явления нового содержания и формы.

Бесспорно, очерки и статьи Платонова, прежде всего, отражают время и позиции писателя в гуманистических и духовно-нравственных вопросах, тревоживших его как художника и общественного деятеля, и до сих пор остаются злободневными.

Публицистика Платонова 1920-х годов проникнута сокровенным поиском «смысла отдельного и общего человеческого существования» в эпоху больших перемен. По мысли писателя, только истинный прогресс созидает душу человека, а первая потребность души – память и справедливость.

Таким образом, условия для многих явлений начала XX века проявились еще в 1890-х гг., когда упадок народнической идеи возбудил переосмысление прежних воззрений во многих сферах политической, социальной и культурной жизни, когда начался общественный подъем, который привел к революции 1905–1907 гг. Все это не могло не сказаться на журналистике первой половины XX столетия. Многие литераторы, философы, поэты с помощью слова старались повлиять на мировоззрение аудитории, невольно оказавшейся в новом советском мире. Пройдя тернистый путь осознания того, что происходит в отечестве: от признания революционного пути как возможного, к разработке новой национальной идеи – необходимости поддержки правительства активными силами русской интеллигенции, к отрицанию октябрьских событий 1917 г.

Проблемы развития литературы занимали многих писателей и поэтов, печатавшихся на страницах литературных журналов. Первостепенными были вопросы, которые затрагивали гуманистические и духовно-нравственные аспекты бытия, а также вопросы, касающиеся будущего художественных произведений на фоне постреволюционных событий и прогресса как интеллектуального, так и технического.

Мыслители этого времени в своем лице воплощали духовное возрождение первой половины XX в., неумолимо принимали участие в работе русской прессы и беспрестанно оказывали влияние на формирование общественной мысли и изменение сознания общества, в бытии которого преобладал бы духовно-нравственный аспект.

Использованные источники

1. Бердяев, Н. А. Борьба за идеализм / Н. А. Бердяев // Мир божий. – 1901. – №6. – Июнь. – С. 1-26.
2. Блок, А. Интеллигенция и революция / А. Блок // Знамя труда. – 1918. – 19 января. – № 122. – С. 2-3.
3. Булгаков, С. Н. Героизм и подвижничество. Вехи: сборник / С. Н. Булгаков. – М.: Тип. В. М. Саблина. – 1909. – С. 23-69.
4. Дёмина, Л. И. Своеобразие публицистики А. Платонова 20-х годов XX века / Л. И. Дёмина // Вестник Адыгейского государственного университета. Сер. 2: Филология и искусствоведение. – 2008. – №1. – С. 25-27. – URL: <https://cyberleninka.ru/article/n/svoeobrazie-publitsistiki-a-platonova-20-h-godov-xx-veka> (дата обращения: 12.03.2021).
5. Ничипоров, И. Б. Современность и революция в публицистике А. Блока / И.Б. Ничипоров // Ученые записки Орловского государственного университета. – 2017. – №2. – С. 144-147. –

URL: <https://cyberleninka.ru/article/n/sovremennost-i-revolyutsiya-v-publitsistike-a-bloka> (дата обращения: 12.03.2021).

6. Платонов, А. Фабрика литературы (о коренном улучшении способов литературного творчества) / А. Платонов // Октябрь. – 1991. – № 10. – С. 194–206.
7. Рахова, Е. Э. Гуманистический героизм и православное подвижничество / Е. Э. Рахова // Инновационная наука. – 2016. – №4. – С. 73–76. – URL: <https://cyberleninka.ru/article/n/gumanisticheskiy-geroizm-i-pravoslavnoe-podvizhnichestvo> (дата обращения: 12.03.2021).
8. Розанов, В. В. Почему мы отказываемся от «наследства 60-70-х годов»? // Dugward.ru: сайт. – URL: http://dugward.ru/library/rozanov/rozanov_pochemu_my_otkazyvaemsa.html (дата обращения: 20.04.2021).
9. Розанов, В. В. Сочинения: книга / В. В. Розанов. – М., 1990. – 592 с.

References

1. Berdyaev, N. A. Bor'ba za idealizm / N. A. Berdyaev // Mir bozhij. – 1901. – №6. – Iyun'. – S. 1–26.
2. Blok, A. Intelligenciya i revolyuciya / A. Blok // Znamya truda. – 1918. – 19 yanvaryaya. – № 122. – S. 2–3.
3. Bulgakov, S. N. Geroizm i podvizhnichestvo. Vekhi: sbornik / S. Bulgakov. – М.: Tip. V. M. Sablina. – 1909. – S. 23–69.
4. Dyomina, L. I. Svoeobrazie publicistiki A. Platonova 20-h godov XX veka / L. I. Dyomina // Vestnik Adygejskogo gosudarstvennogo universiteta. Ser. 2: Filologiya i iskusstvovedenie. – 2008. – №1. – S. 25–27. – URL: <https://cyberleninka.ru/article/n/svoeobrazie-publitsistiki-a-platonova-20-h-godov-xx-veka> (дата обращения: 12.03.2021).
5. Nichiporov, I. B. Sovremennost' i revolyuciya v publicistike A. Bloka / I. B. Nichiporov // Uchenye zapiski Orlovskogo gosudarstvennogo universiteta. – 2017. – №2. – S. 144–147. – URL: <https://cyberleninka.ru/article/n/sovremennost-i-revolyutsiya-v-publitsistike-a-bloka> (дата обращения: 12.03.2021).
6. Platonov, A. Fabrika literatury (o korennom uluchshenii sposobov literaturnogo tvorchestva) / A. Platonov // Oktyabr'. – 1991. – № 10. – S. 194–206.
7. Rahova, E. E. Gumanisticheskiy geroizm i pravoslavnoe podvizhnichestvo / E. E. Rahova // Innovacionnaya nauka. – 2016. – №4. – S. 73–76. – URL: <https://cyberleninka.ru/article/n/gumanisticheskiy-geroizm-i-pravoslavnoe-podvizhnichestvo> (дата обращения: 12.03.2021).
8. Rozanov, V. V. Pochemu my otkazyvaemsa ot «nasledstva 60-70-h godov»? // Dugward.ru: sayt. – URL: http://dugward.ru/library/rozanov/rozanov_pochemu_my_otkazyvaemsa.html (дата обращения: 20.04.2021).
9. Rozanov, V. V. Sochineniya: kniga / V. V. Rozanov. – М., 1990. – 592 с.

ТЕМАТИЧЕСКОЕ СВОЕОБРАЗИЕ КОНТЕНТА КОРПОРАТИВНЫХ ОНЛАЙН-ИЗДАНИЙ НА ПРИМЕРЕ «ТИНЬКОФФ-ЖУРНАЛ»

THEMATIC ORIGINALITY OF THE CONTENT OF CORPORATE ONLINE PUBLICATIONS ON THE EXAMPLE OF "TINKOFF-JOURNAL"

Авторы: Бондарь Юлия Константиновна

Аннотация: В статье рассматривается тематическое своеобразие контента корпоративного онлайн-издания «Тинькофф-журнал».

Ключевые слова: Тинькофф, контент, онлайн-издания, корпоративное СМИ, банки, журналистика, журнал.

Annotation: The article considers the thematic originality of the content of the corporate online publication "Tinkoff-journal".

Keywords: Tinkoff, content, online publications, corporate media, banks, journalism, magazine.

Редакция «Тинькофф-журнала» разработала уникальную систему форматов для выпуска корпоративного контента. В данной работе понятие «формат» будет обозначать «совокупность внешних характеристик предмета коммуникации, передающих его размер и особенности формы»[1]. Необходимость использования понятия «формат» вместо понятия «жанр» продиктована, во-первых, тем, что сами работники редакции употребляют его в публичных высказываниях о процессе подготовки материалов. Во-вторых, анализируемое нами издание является новатором, разрабатывающим собственные новые форматы под потребности корпорации-учредителя и аудитории. Большая часть из них просто не имеет аналогов в классической системе журналистских жанров, следовательно, применение понятия «жанр» при их изучении не является продуктивным. Все используемые в работе форматы редакция «Тинькофф-журнала» подразделяется на три основные группы:

- длинные форматы
- короткие форматы
- мультимедийные форматы

Длинные форматы являются контентным ядром издания: в первое время существования в нем публиковались только они. Сейчас длинные форматы – это примерно 30–40% от общего количества материалов. Они представлены мультимедийными лонгридами (объемный материал, «который сочетает в себе текстовые и мультимедийные элементы»[2]) и аналитическими статьями. У этих форматов также есть различные, но постоянные и устоявшиеся вариации: статьи о путешествиях, инструкции по сложным финансовым операциям, дневники трат и т.д.

Короткие форматы появились в связи с необходимостью повышения оперативности публикаций и их количества. Первым стал комментарий к экономической новости, влияющей

на жизнь людей. От него появились новые форматы:

- «истерика» – разбор экономического и правового нововведения, которое ошибочно истолковала общественность и другие СМИ
- «сложные вопросы» – разбор сложного экономического случая
- «кул стори» – разбор постановлений Верховного Суда
- «что делать» – ответы на вопросы читателей от экспертов и сотрудников банка.

По их образцу позже появились «инвестиционные новости», «прищур» и многие другие форматы, которых сейчас уже несколько десятков. Но главные их критерии – это актуальность и важность темы (на момент написания она уже должна обсуждаться в других источниках) и обязательный последовательный разбор на основе реальных документов (определений судов, законов, официальных писем). К коротким форматам также относят материалы, подготовленные для дополнительных каналов распространения информации (профили в социальных сетях и email рассылки).

Мультимедийные форматы стали появляться по мере технического развития сайта «Тинькофф-журнала». К ним можно отнести:

- калькуляторы – сложный интерактивный инструмент, помогающий читателю посчитать, например, оптимальный финансовый резерв «на черный день»[\[3\]](#)
- тесты – развлекательный формат в виде тестирования, как правило, далее отсылающий к прочтению какого-либо материала. Например, тест «Сможете ли вы поднять себе зарплату?»[\[4\]](#).
- шорты – дайджест по определенной теме в виде карточек с короткой информацией и ссылками к большим материалам. Например, шорт «Что нужно знать о пенсионной системе в 2020 году: 9 важных изменений»[\[5\]](#). Свои уникальные черты имеет и тематическая направленность издания. Изначально она определялась деятельностью корпорации-учредителя и его главной миссией – «Помочь людям не потерять деньги». Первые темы были опосредовано связаны с продуктами банка и звучали так: «Что делать, если карту заблокировали за границей», «Что если карту зажевал банкомат», «Правда ли, что бесконтактную карту можно читать в кармане» и т. д.

Сейчас тематика данного СМИ намного шире и отражена в сложной системе его рубрик. Так, весь контент издания поделен на следующие «потoki»[\[6\]](#) (рубрики): «Инвестиции», «Путешествия», «Эмиграция», «Бизнес», «Право», «Россия», «Образование и хобби», «Недвижимость», «Обезопасить себя и близких», «Как быть здоровым», «Потратить и сэкономить», «Как зарабатывать больше», «Берем под контроль свои финансы», «Семья и питомцы», «Автомобилистам», «Интерактив», «Сообщество Т-Ж». Также каждый «поток» сегментирован на несколько подрубрик, чтобы помочь читателю найти именно, то что ему нужно.

При этом такое тематическое разнообразие не означает, что издание отошло от своей первоначальной миссии. Наоборот, оно расширило свой тематический диапазон с сугубо финансовой деятельности читателя на такие сферы его жизни как путешествия, досуг, потребление, взаимоотношения с государством и т.д. Об этом писал главный редактор издания М. Ильяхов: «Мы же старались писать на вечные темы, чтобы к статье можно было вернуться через неделю, месяц и год. И все они были направлены на пользу для читателя – не потерять деньги. Налоговые вычеты и пособия многодетным нас интересовали больше, чем новый президент Венесуэлы»[\[7\]](#).

Главной и доминирующей темой издания стало – «Право и закон». Она отражена не только в

профильном «потоке» «Право», но и прямо и косвенно затрагивается в таких подрубриках как «Все про инвестиции», «Все про эмиграцию», «Все о бизнесе», «Как вести бизнес в России», «Пенсия», «Налоги и вычеты», «Выплаты и льготы», «Все про недвижимость», «Ипотека», «ЖКХ», «Безопасность», «Работа и зарплата» и других. Кажется парадоксальным факт того, что в финансовом издании главной становится именно правовая тематика. Но это обусловлено тем, что, во-первых, любое изменение в законодательстве так или иначе влияет на финансовую деятельность человека, во-вторых, редакция придерживается принципов «доказательности и достоверности» в журналистике, используя в качестве источниковой базы правовые источники. Детально изучить специфику правовой тематики в «Тинькофф-журнале» возможно на примере конкретных публикаций.

Так, характерным текстом в подрубрике «Все о правах и законах» является статья М. Коржовой «Как я избавилась от второго ИНН»[\[8\]](#). Автор описывает, как она самостоятельно разбиралась в сложном правовом случае: читатель сначала узнает почему у матери автора появляется второе ИНН, что помогает ему понять, может ли он оказаться в подобной ситуации, после узнает полный список действий, предпринятый автором для разрешения проблемы, и только потом узнает исход ситуации. По сути потребитель контента читает инструкцию в виде увлекательной жизненной истории.

Тут проявляется первая особенность правовых текстов в «Т-Ж» – их инструкционный характер. Каждый текст разбит на большое количество подзаголовков и шагов, он является подробной инструкцией. При этом автор не применяет характерное для инструкций повелительное наклонение: используются формулировки «мы были», «я заполнила», «нужно узнать». Информация подается как личный опыт, который может помочь читателю решить его проблему. Поэтому второй особенностью можно считать прикладной характер текстов «Тинькофф-журнала».

Иную структуру имеют материалы из подрубрики «Изумительные истории», в которой юристами разбираются нестандартные правовые случаи. Например, разбор практикующего юриста С. Логвиной «Как получить в наследство земельный участок, который не был оформлен в собственность»[\[9\]](#), написанный в коротком формате. Автор дает рекомендации на основе реального судебного прецедента: кратко описывает ситуацию, разъясняет позиции сторон, а после описывает все судебные действия понятным для обывателя языком. В этом тексте проявляется третья особенность правовых текстов в «Т-Ж» – расширенная гипертекстуальность. 24 гиперссылки было приведено автором в тексте короткого формата 1 60 (в крупных статьях их количество может достигать 50–60). Условно их можно разделить на ссылки на НПА (законы, постановления судов, копии дел) и ссылки на вспомогательные статьи. Первые обосновывают суждения автора и подтверждают достоверность информации, а вторые дают дополнительную информацию по теме. Четвертой особенностью можно назвать – разнообразие композиционных структур правовых текстов. Например, для всех материалов в подрубрике «Ваши права» была разработана следующая структура: информационный повод, список прав (со ссылками на соответствующий НПА), разбор каждого пункта по плану, включающему в себя пункты «Основание», «Как это работает» и «См. также». Таким образом написана статья юриста Н. Богатыревой «Права предпринимателей при внеплановой проверке»[\[10\]](#).

В ней автор разбирает конкретные положения ФЗ «О защите прав юридических лиц и индивидуальных предпринимателей при осуществлении государственного контроля (надзора) и муниципального контроля», несколько раз используя структурную связку – список прав, разбор каждого пункта по заданному плану.

Унифицированную структуру имеют тексты в рубрике «Разборы законов». Упрощено ее можно описать так: информационный повод, на кого действует НПА, его основные понятия, разбор положений и правовых тонкостей. Объем и наличие того или иного элемента структуры зависит от величины, важности и долгосрочности разбираемого НПА. Так, постановление о временной государственной поддержке предпринимателей разбирается в материале короткого формата Е. Мирошкиной «Кредиты под 3%: условия новой программы господдержки для бизнеса с 9 марта»[\[11\]](#). В ней на описание каждого пункта отводится всего 1–3 абзаца, а пункт об основных понятиях исключается.

А вот разбор того же автора нового большого федерального закона о мате в социальных сетях «Мат в соцсетях: можно или нельзя? Что говорит закон и кого оштрафуют на 8 млн рублей» написан подробно и полностью соответствует структуре. Самой узнаваемым и успешным форматом в «Т-Ж» является «Дайджест законов». Эти ежемесячные материалы также имеют собственную структуру: вступление, гипертекстовый список (ссылки на подробные разборы законов), краткое описание каждого нововведения.

Примером может служить материал Е. Мирошкиной «Пособия, автокредиты и мат в соцсетях: что изменится в феврале 2021 года»[\[12\]](#). Данный формат изначально выходил только в ежемесячной email-рассылке, но позже появился и на сайте. Возможность за 10–15 минут узнать все актуальные изменения в законодательстве страны сделало эти тексты очень читаемыми и востребованными. Сейчас данный формат применяется и в «потоках» со смежной тематикой. Например, дайджест Д. Шигаповой «Новые правила для патента, розницы и чеков: законы для бизнеса в феврале»[\[13\]](#) в потоке «Бизнес». При этом не весь контент «Тинькофф-журнала» композиционно унифицирован.

Для уникальных тем и особо сложных правовых случаев подбирается индивидуальная структура. Например, статья М. Аршиновой «Как оспорить рост квартплаты»[\[14\]](#) из рубрики «Суды: теория и практика» описывает сложное судебное разбирательство о незаконном повышении коммунальных платежей.

В этом случае сам сюжет истории композиционную структуру: после краткого описания информационного повода следуют такие разделы текста как «Из чего вообще состоит платеж за квартиру», «Как формируются тарифы», «Как проходит собрание собственников», «Как оспорить повышение тарифов» (пошаговая инструкция), «Итог проверки», «Наши ошибки», «Запомнить». Стандартизированная структура как, например, для разборов законов, не смогла бы отразить все тонкости и нюансы темы. Правовая тематика может появляться и в мультимедийных форматах, неподдающихся унификации: играх, тестах, калькуляторах, шортах. Примером может служить калькулятор «Какие доли выделить детям, чтобы у опеки не возникло вопросов»[\[15\]](#), помогающий рассчитать доли детей в недвижимом имуществе, купленного за счет материнского капитала. Или тест «Знаете ли вы свои права в поезде?»[\[16\]](#), поучающий читателя в развлекательной форме.

На примере вышеприведенных статей можно наблюдать и другие особенности правовых текстов в «Т-Ж». Так, большие статьи всегда сопровождается вывод в виде тезисного конспекта текста с подзаголовком «Запомнить». Или для того, чтобы дополнительно подтвердить экспертность контента, рядом с фото и именем автора всегда указывается его должность, статус или род деятельности. Автор материала в «Тинькофф-журнале» обязательно должен быть либо профильным экспертом (например, юрист или экономист), либо человеком, который побывал в той или иной ситуации.

В целом, подачу материалов в «Тинькофф-журнале» можно охарактеризовать как «максимально информативную». Все тексты написанные в информационном стиле М. Ильяхов,

главный редактор издания с 2015 по 2019 г., описывал так: «Текст в информационном стиле лаконичный, интересный и честный»[\[17\]](#).

Материалы всегда наполнены полезной информацией и лишены необъективных оценок. Максимальной информативности способствует и оформление публикаций: структурирование подзаголовками, использование маркированных списков, гиперссылок, сугубо утилитарных иллюстраций (являются демонстрацией факта, его доказательством или визуализацией дополнительной информации).

Таким образом, специфика правовой направленности публикаций в «Тинькофф-журнал» заключается в стремлении редакции отразить данную тематику одновременно экспертно, полно и достоверно, но при этом просто и понятно для читателя. Такое стремление к простоте и доступности текста и обуславливает применение вышеописанных особенностей и приемов создания журналистского материала.

ИСПОЛЬЗОВАННЫЕ ИСТОЧНИКИ

1. Аршинова М. Как оспорить рост квартплаты. // Официальный сайт «Тинькофф-журнал». – Москва. – URL: <https://journal.tinkoff.ru/zhkh-plata/> (дата обращения 04.03.2021)
2. Богатырева Н. Права предпринимателей при внеплановой проверке. // Официальный сайт «Тинькофф-журнал». – Москва. – URL: <https://clck.ru/UKuhD> (дата обращения 03.03.2021)
3. Все потоки Т-Ж. // Официальный сайт «Тинькофф-журнал». – Москва. – URL: <https://journal.tinkoff.ru/flows/> (дата обращения 28.02.2021)
4. Знаете ли вы свои права в поезде? // Официальный сайт «Тинькофф-журнал». – Москва. – URL: <https://journal.tinkoff.ru/rzd-test/> (дата обращения 06.03.2021)
5. Ильяхов М. Знакомство с информационным стилем. // Официальный сайт М. Ильяхова. – Москва. – URL: <http://maximilyahov.ru/hello/> (дата обращения 06.03.2021)
6. Ильяхов М. Т-Ж: длинные и короткие форматы. // Официальный сайт М. Ильяхова. – Москва. – URL: <http://maximilyahov.ru/blog/all/t-j-shortread/> (дата обращения 01.03.2021)
7. Калькулятор: какие доли выделить детям, чтобы у опеки не возникло вопросов. // Официальный сайт «Тинькофф-журнал». – Москва. – URL: <https://clck.ru/UKuuu> (дата обращения 06.03.2021)
8. Колесниченко А. В. Техника и технология СМИ. Подготовка текстов. М., 2018. С. 292.
9. Коржова М. Как я избавилась от второго ИНН. // Официальный сайт «Тинькофф-журнал». – Москва. – URL: <https://journal.tinkoff.ru/2-inn/> (дата обращения 01.03.2021)
10. Лазутина Г.В. Жанр и формат в терминологии современной журналистики // Вестник Московского университета. Серия 10. Журналистика. 2010. №6. С. 14–21.
11. Логвина С. Как получить в наследство земельный участок, который не был оформлен в собственность. // Официальный сайт «Тинькофф-журнал». – Москва. – URL: <https://journal.tinkoff.ru/omg/zemlya-narodu/> (дата обращения 02.03.2021)
12. Мирошкина Е. Кредиты под 3%: условия новой программы господдержки для бизнеса с 9 марта. // Официальный сайт «Тинькофф-журнал». – Москва. – URL: <https://clck.ru/UKuk2> (дата обращения 03.03.2021)
13. Мирошкина Е. Пособия, автокредиты и мат в соцсетях: что изменится в феврале 2021 года. // Официальный сайт «Тинькофф-журнал». – Москва. – URL: <https://clck.ru/UKuoZ> (дата обращения 04.03.2021)
14. Сколько отложить на черный день? // Официальный сайт «Тинькофф-журнал». – Москва. – URL: <https://journal.tinkoff.ru/finpodushka/> (дата обращения 28.02.2021)
15. Сможете ли вы поднять себе зарплату? // Официальный сайт «Тинькофф-журнал». –

- Москва. – URL: <https://journal.tinkoff.ru/salarytest/> (дата обращения 28.02.2021)
16. Что нужно знать о пенсионной системе в 2020 году: 9 важных изменений. // Официальный сайт «Тинькофф-журнал». – Москва. – URL: <https://journal.tinkoff.ru/short/digits-digest-31/> (дата обращения 28.02.2021)
17. Шигапова Д. Новые правила для патента, розницы и чеков: законы для бизнеса в феврале. // Официальный сайт «Тинькофф-журнал». – Москва. – URL: <https://clck.ru/UKuqw> (дата обращения 04.03.2021)

REFERENCES

1. Arshinova M. Kak osporit' rost kvartplaty. // Oficial'nyj sajt «Tin'koff-zhurnal». – Moskva. – URL: <https://journal.tinkoff.ru/zhkh-plata/> (data obrashcheniya 04.03.2021)
2. Bogatyreva N. Prava predprinimatelej pri vneplanovoj proverke. // Oficial'nyj sajt «Tin'koff-zhurnal». – Moskva. – URL: <https://clck.ru/UKuD> (data obrashcheniya 03.03.2021)
3. Vse potoki T-ZH. // Oficial'nyj sajt «Tin'koff-zhurnal». – Moskva. – URL: <https://journal.tinkoff.ru/flows/> (data obrashcheniya 28.02.2021)
4. Znaete li vy svoi prava v poezde? // Oficial'nyj sajt «Tin'koff-zhurnal». – Moskva. – URL: <https://journal.tinkoff.ru/rzd-test/> (data obrashcheniya 06.03.2021)
5. Il'yahov M. Znakomstvo s informacionnym stilem. // Oficial'nyj sajt M. Il'yahova. – Moskva. – URL: <http://maximilyahov.ru/hello/> (data obrashcheniya 06.03.2021)
6. Il'yahov M. T-ZH: dlinnye i korotkie formaty. // Oficial'nyj sajt M. Il'yahova. – Moskva. – URL: <http://maximilyahov.ru/blog/all/t-j-shortread/> (data obrashcheniya 01.03.2021)
7. Kal'kulyator: kakie doli vydelit' detyam, chtoby u opeki ne vzniklo voprosov. // Oficial'nyj sajt «Tin'koff-zhurnal». – Moskva. – URL: <https://clck.ru/UKuuu> (data obrashcheniya 06.03.2021)
8. Kolesnichenko A. V. Tekhnika i tekhnologiya SMI. Podgotovka tekstov. M., 2018. S. 292.
9. Korzhova M. Kak ya izbavilas' ot vtorogo INN. // Oficial'nyj sajt «Tin'koff-zhurnal». – Moskva. – URL: <https://journal.tinkoff.ru/2-inn/> (data obrashcheniya 01.03.2021)
10. Lazutina G.V. ZHanj i format v terminologii sovremennoj zhurnalistiki // Vestnik Moskovskogo universiteta. Seriya 10. Zhurnalistika. 2010. №6. S. 14–21.
11. Logvina S. Kak poluchit' v nasledstvo zemel'nyj uchastok, kotoryj ne byl oformlen v sobstvennost'. // Oficial'nyj sajt «Tin'koff-zhurnal». – Moskva. – URL: <https://journal.tinkoff.ru/omg/zemlya-narodu/> (data obrashcheniya 02.03.2021)
12. Miroshkina E. Kredity pod 3%: usloviya novej programmy gospodderzhki dlya biznesa s 9 marta. // Oficial'nyj sajt «Tin'koff-zhurnal». – Moskva. – URL: <https://clck.ru/UKuk2> (data obrashcheniya 03.03.2021)
13. Miroshkina E. Posobiya, avtokredity i mat v socsetyah: chto izmenitsya v fevrale 2021 goda. // Oficial'nyj sajt «Tin'koff-zhurnal». – Moskva. – URL: <https://clck.ru/UKuoZ> (data obrashcheniya 04.03.2021)
14. Skol'ko otlozhit' na chernyj den'? // Oficial'nyj sajt «Tin'koff-zhurnal». – Moskva. – URL: <https://journal.tinkoff.ru/finpodushka/> (data obrashcheniya 28.02.2021)
15. Smozhete li vy podnyat' sebe zarplatu? // Oficial'nyj sajt «Tin'koff-zhurnal». – Moskva. – URL: <https://journal.tinkoff.ru/salarytest/> (data obrashcheniya 28.02.2021)
16. Chto nuzhno znat' o pensionnoj sisteme v 2020 godu: 9 vaznyh izmenenij. // Oficial'nyj sajt «Tin'koff-zhurnal». – Moskva. – URL: <https://journal.tinkoff.ru/short/digits-digest-31/> (data obrashcheniya 28.02.2021)
17. Shigapova D. Novye pravila dlya patenta, roznicy i chekov: zakony dlya biznesa v fevrale. // Oficial'nyj sajt «Tin'koff-zhurnal». – Moskva. – URL: <https://clck.ru/UKuqw> (data obrashcheniya 04.03.2021)

- [1] Лазутина Г.В. Жанр и формат в терминологии современной журналистики // Вестник Московского университета. Серия 10. Журналистика. 2010. №6. С. 14–21.
- [2] Колесниченко А. В. Техника и технология СМИ. Подготовка текстов. М., 2018. С. 292.
- [3] Сколько отложить на черный день? // Официальный сайт «Тинькофф-журнал». – Москва. – URL: <https://journal.tinkoff.ru/finpodushka/> (дата обращения 28.02.2021)
- [4] Сможете ли вы поднять себе зарплату? // Официальный сайт «Тинькофф-журнал». – Москва. – URL: <https://journal.tinkoff.ru/salarytest/> (дата обращения 28.02.2021)
- [5] Что нужно знать о пенсионной системе в 2020 году: 9 важных изменений. // Официальный сайт «Тинькофф-журнал». – Москва. – URL: <https://journal.tinkoff.ru/short/digits-digest-31/> (дата обращения 28.02.2021)
- [6] Все потоки Т-Ж. // Официальный сайт «Тинькофф-журнал». – Москва. – URL: <https://journal.tinkoff.ru/flows/> (дата обращения 28.02.2021)
- [7] Ильяхов М. Т-Ж: длинные и короткие форматы. // Официальный сайт М. Ильяхова. – Москва. – URL: <http://maximilyahov.ru/blog/all/t-j-shortread/> (дата обращения 01.03.2021)
- [8] Коржова М. Как я избавилась от второго ИНН. // Официальный сайт «Тинькоффжурнал». – Москва. – URL: <https://journal.tinkoff.ru/2-inn/> (дата обращения 01.03.2021)
- [9] Логвина С. Как получить в наследство земельный участок, который не был оформлен в собственность. // Официальный сайт «Тинькофф-журнал». – Москва. – URL: <https://journal.tinkoff.ru/omg/zemlya-narodu/> (дата обращения 02.03.2021)
- [10] Богатырева Н. Права предпринимателей при внеплановой проверке. // Официальный сайт «Тинькофф-журнал». – Москва. – URL: <https://clck.ru/UKuhD> (дата обращения 03.03.2021)
- [11] Мирошкина Е. Кредиты под 3%: условия новой программы господдержки для бизнеса с 9 марта. // Официальный сайт «Тинькофф-журнал». – Москва. – URL: <https://clck.ru/UKuk2> (дата обращения 03.03.2021)
- [12] Мирошкина Е. Пособия, автокредиты и мат в соцсетях: что изменится в феврале 2021 года. // Официальный сайт «Тинькофф-журнал». – Москва. – URL: <https://clck.ru/UKuoZ> (дата обращения 04.03.2021)
- [13] Шигапова Д. Новые правила для патента, розницы и чеков: законы для бизнеса в феврале. // Официальный сайт «Тинькофф-журнал». – Москва. – URL: <https://clck.ru/UKuqw> (дата обращения 04.03.2021)
- [14] Аршинова М. Как оспорить рост квартплаты. // Официальный сайт «Тинькофф-журнал». – Москва. – URL: <https://journal.tinkoff.ru/zhkh-plata/> (дата обращения 04.03.2021)
- [15] Калькулятор: какие доли выделить детям, чтобы у опеки не возникло вопросов. // Официальный сайт «Тинькофф-журнал». – Москва. – URL: <https://clck.ru/UKuuu> (дата обращения 06.03.2021)
- [16] Знаете ли вы свои права в поезде? // Официальный сайт «Тинькофф-журнал». – Москва. – URL: <https://journal.tinkoff.ru/rzd-test/> (дата обращения 06.03.2021)

[17] Ильяхов М. Знакомство с информационным стилем. // Официальный сайт М. Ильяхова. – Москва. – URL: <http://maximilyahov.ru/hello/> (дата обращения 06.03.2021)

Искусствоведение

ОСНОВНЫЕ ТРЕБОВАНИЯ К КОМПОЗИЦИЯМ ИЗ РАСТЕНИЙ ДЛЯ ДЕТСКОГО САДА

BASIC REQUIREMENTS FOR PLANT COMPOSITIONS FOR KINDERGARTEN

Авторы: Суханова Людмила Игоревна

Аннотация: В данной статье подобран каталог комнатных растений для группы детского сада, которые обладают полезными свойствами для детей. Также указаны растения, которые могут нанести вред детям, их применение нежелательно для миниатюрных композиций в детском саду. Миниатюрная композиция из комнатных растений - это сочетание различных растений в одной емкости, составляющие единую композицию. Чтобы мини композиция радовала, необходимо правильно подобрать растения. Цветочная композиция объединяет в себе: гармоничность, цветовую гамму, разнообразие фактур и структур растений, единый стиль оформления.

Ключевые слова: комнатные растения, интерьер, декор, фитонцидные свойства, миниатюрные композиции.

Annotation: This article contains a catalog of indoor plants for the kindergarten group that have useful properties for children. Also indicated are plants that can harm children, their use is undesirable for miniature compositions in kindergarten. A miniature composition of indoor plants is a combination of different plants in one container that make up a single composition. To make the mini composition happy, you need to choose the right plants. The floral composition combines: harmony, color scheme, variety of textures and structures of plants, a single design style.

Keywords: indoor plants, interior, decor, phytoncidal properties, miniature compositions.

Миниатюрная композиция в горшке - это сочетание различных растений в одной емкости, составляющие единую композицию. В нашей жизни часто применяются растения для украшения помещений, для того чтобы создать неповторимый дизайн. Наиболее привлекательным способом является цветочная композиция в одной емкости. Цветочная композиция объединяет в себе: гармоничность, цветовую гамму, разнообразие фактур и структур растений, единый стиль оформления.

Растения в группе детского сада играют немаловажную роль. Композиция из цветов улучшает воздушную среду, выделяя фитонциды. Так как дети часто переносят различного рода инфекции, фитонцидные свойства растений являются большим преимуществом в содержании цветов в группе детского сада. Также композиция является не только элементом декора, но и как элементом живой природы. Дети могут сами ухаживать за такой композицией, получая информацию об условиях содержания композиции (Рисунок 1).



Рисунок 1- Пример миниатюрной композиции

Цель создания композиции для детей - познакомить с комнатными растениями, условиями их содержания, уходом, которые требуются для роста растений; сформировать представление о цвете, форме, величине.

Для групп детского сада есть ряд ограничений по содержанию тех или иных растений [1].

Требования к содержанию растений в группе детского сада:

- растения должны быть безопасными для детей. Цветы, применяемые в композиции не должны содержать колючек, ягод, ядовитого сока. Необходимо отказаться от использования в композиции всех молочайных растений, луковичных амариллисовых, кактусов;
- не нужно использовать растения с ярковыраженным ароматом и пыльцой, чтобы избежать аллергии или астмы;
- растения должны быть неприхотливы в уходе, для того чтобы дети сами могли внести вклад в развитие маленькой горшечной экосистемы;
- в композициях для детей необходимо использовать разные растения по структуре листовых пластинок, по типу цветения, а также желательно добавлять в композиции разные по цветовой гамме растения, для того чтобы детям было интереснее изучать растения и ухаживать за ними;
- емкость под композицию лучше выбирать небьющуюся, чтобы в случае падения не поранить ребенка осколками;
- сделать акцент на растения, которые выделяют достаточно большое количество фитонцидов.

Можно выделить примеры горшечных растений, которые будут безвредны для детей:

Пеперомии, толстянки, алоэ без колючек - выделяют в воздух фитонциды и помогают детям не заразиться сезонными простудными заболеваниями.

Хлорофитум, традесканция - поглощает из воздуха углекислый газ и хорошо подходит для помещений с большим количеством людей.

Фуксия, бегония, цикламен, узамбарская фиалка, цикламен, глоксинии - у этих растений ярко

выражены цветы, стебель и листья. Благодаря этому дети смогут изучить их строение.

- Геогенантус, гастения, каланхоэ, сенсиеверия, лавр - у этих многолетников крупные листья, дети будут их протирать и поливать [2].

Например, кипарисовик может украсить композицию и стать миниатюрным деревом в композиции. Кипарисовик богат фитонцидами, отлично подходит для детей, которые страдают частыми бронхитами. Кипарисовик также очищает воздух от грибков и бактерий.

Также для композиции в виде маленького дерева подойдет растение хамедорея, она относится к числу низкорослых пальм. Хамедорея очищает воздух от вредных веществ, она же повышает влажность воздуха [3].

Группы растений, которые запрещены для содержания в детском саду:

- диффенбахия (в соке листьев содержится яд);
- все виды кактусов (из-за шипов и колючек на теле кактусов);
- олеандр, лилии (запах может вызвать головную боль);
- герань (из-за выделения эфирных масел, растение может вызвать аллергию);
- соланум или комнатный паслен (образует ядовитые для человека ягоды после цветения);
- алоказия , примула (в листьях содержится синильная кислота и алкалоиды, вызывает головокружение и тошноту);
- олеандр (все вегетативные части содержат ядовитый для человека сок);
- монстера (листья выделяют сок, который ядовит для человека);
- кротон (все части растения содержат сок, который вызывает раздражение при попадании в глаза или на кожные покровы)[1].

Пользуясь вышеперечисленными принципами можно создать миниатюрную композицию из растений, которая благоприятно повлияет на экосистему группы детского сада.

Комнатные растения помогают очистить воздух, уничтожая вредные токсины. Сейчас пользуются большой популярностью миниатюрные композиции из растений, их польза для здоровья несомненна.

Литература:

1 Планета детства : Интернет журнал для воспитателей и учителей [Электронный ресурс]. URL: <https://planetadetstva.net> (дата обращения: 10.06.2021).

2 МБДОУ Детский сад "Умка" [Электронный ресурс]. URL: <http://umka.68edu.ru/wp-content/uploads.pdf> (дата обращения: 05.06.2021).

3 REM-STROI [Электронный ресурс]. URL: <https://remstroiblog.ru/evelina/2021/06/09/top-30-poleznyh-rastenij-dlya-detskoj-i-detskogo-sada-13-opasnyh-yadovityh> (дата обращения: 11.06.2021).

1 Planeta detstva : Internet zhurnal dlya vospitatelej i uchitelej [Elektronnyj resurs]. URL: <https://planetadetstva.net> (data obrashcheniya: 10.06.2021).

2 MBDOU Detskij sad "Umka" [Elektronnyj resurs]. URL: <http://umka.68edu.ru/wp-content/uploads.pdf> (data obrashcheniya: 05.06.2021).

3 REM-STROI [Elektronnyj resurs]. URL: <https://remstroiblog.ru/evelina/2021/06/09/top-30-poleznyh-rastenij-dlya-detskoj-i-detskogo-sada-13-opasnyh-yadovityh> (data obrashcheniya: 11.06.2021).

История

КАРИБСКИЙ КРИЗИС НА СТРАНИЦАХ ЦЕНТРАЛЬНЫХ ИЗДАНИЙ СССР И США: НА ПРИМЕРЕ ГАЗЕТ «THE NEW YORK TIMES» И «ПРАВДА»

Авторы: Бондарь Юлия Константиновна

Аннотация: В статье рассматриваются ключевые особенности освещения Карибского кризиса в центральных изданиях Советского Союза и Соединенных Штатов Америки (газета «Правда» и газета «The New York Times»)

Ключевые слова: Карибский кризис, СССР, США, противостояние, информационная война, Куба, журналистика.

Annotation: The article discusses the key features of the coverage of the Caribbean crisis in the central publications of the Soviet Union and the United States of America (the newspaper "Pravda" and the newspaper "The New York Times")

Keywords: Caribbean crisis, USSR, USA, confrontation, information war, Cuba, journalism.

События, произошедшие в октябре 1962 года, стали одной из самых главных угроз развязывания ядерной войны за всю историю существования человечества. Этот период вошел в советскую историю как «Карибский кризис», в кубинскую как «Октябрьский», а в американскую как «Кубинский ракетный кризис».[\[1\]](#)

Большинство исследователей придерживаются мнения, что Карибский кризис был лишь результатом огромной политической игры, начатой в середине 40-х годов XX века. Историки утверждают, что конфликт на Кубе возник на фоне Холодной войны между США и СССР, которая началась после окончания Второй Мировой войны и продолжалась не одно десятилетие.

В ходе изучения исторических событий начала 60-х годов XX века нами были выявлены истинные причины возникновения Карибского кризиса. Проведя исследование, мы выяснили, что первой агрессией против Кубы проявила американская сторона, а действия СССР стали лишь ответными. Поэтому истинной причиной Карибского кризиса следует считать враждебные действия США и их показательное демонстрирование ядерного превосходства.

К счастью, странам удалось договориться и прийти к общему компромиссу (разговор Джона Фицджеральда Кеннеди и Никиты Сергеевича Хрущева в ночь с 27 на 28 октября 1962 года).

Газеты «The New York Times» и «Правда» можно назвать центральными масс-медиа, освещавшими кризис на Кубе в октябре 1962 года. Конечно, нельзя отрицать, что СМИ преподносили информацию под выгодным им ракурсом (либо со стороны США, либо СССР). Первым столкновением СМИ США и СССР принято считать публикацию в газете «Правда» от 12 сентября 1962 года.

Под заголовком «Покончить с политикой провокации» было напечатано официальное

заявление ТАСС, в котором правительство СССР призывает все мировые державы обратить внимание «на провокации предпринимаемые правительством Соединенных Штатов Америки, провокации, которые могут ввергнуть мир в катастрофу всеобщей мировой войны с применением термоядерного оружия».^[2] Использование в данном предложении пейоративов «ввергнуть мир в катастрофу» и «термоядерное оружие» приводит читателей в страх, а образ США становится еще более зловещим и агрессивным.

На фоне устрашающих Соединенных Штатов описывается фигура справедливого Советского Союза. Советский Союз не мог не учитывать положения, в котором оказалась Куба перед лицом империалистических провокаций и угроз, и он по-братски пришел на помощь кубинскому народу.

Автор использует прием антитезы и играет на контрастах для того, чтобы читатель выбрал нужную и правильную сторону Советского Союза. В конце статьи журналист употребляет пафосные словосочетания «протягивает руку дружбы», «всем народам мира», «миролюбивая политика Советского Союза».

В ответ на это газета «The New York Times» 12 сентября 1962 года публикует материал «Moscow beats the drums» («Москва бьет в барабаны»). Американская сторона не могла оставить без внимания заявление ТАСС «...Соединенные Штаты Америки хотят повторить против маленькой героической Кубы все то, что предпринималось ими когда-то против нашей страны».^[3]

На 38 странице газеты «The New York Times» говорится о том, что предупреждение СССР о развязывании войны из-за агрессии в сторону Кубы – это лишь метод пропаганды. Автор начинает статью словами: «Вчера было опубликовано воинственное советское заявление, предупреждающее нас, что любая агрессия против Кубы будет означать развязывание ядерной войны».^[4] Затем, чтобы немного успокоить американских читателей, он приводит комментарий Генерального секретаря США Д.Д. Раска, который говорит, что переживать и беспокоиться не о чем.

В конце статьи журналист призывает американский народ объединиться, ведь только вместе они смогут выстоять против гнета СССР. Автор при помощи экспрессивной лексики пытается пробудить в гражданах США чувство гордости за свою страну, поэтому завершает материал словами из свежего интервью Д.Д. Раска: «Мы великая страна», – это не было хвастовством; это было просто констатацией факта».^[5]

Началом открытой информационной войны средств массовой информации СССР и США можно считать 23 октября 1962 года. Когда выпуск газеты «The New York Times» включал целый ряд статей с заголовками: «США блокирует Кубу из-за обнаружения ракетных установок; Кеннеди готов к окончательному выяснению отношений».^[6]

Одна из публикаций посвящена речи Д. Кеннеди от 22.10.1962 года. Напомним, что в своем выступлении президент США обвинил СССР в сокрытии размещения ядерных ракет на Кубе и объявил Острову Свободы, так называемый, карантин. В материале подчеркивается, что речь Кеннеди не требует каких-либо доказательств и его слова – единственная правда, которую должен знать народ США.

Стоит отметить, что американские журналисты дают обзор ситуации не только со стороны США, но также демонстрируют мнения остальных государств. В этом же номере опубликованы две статьи под одним заголовком: «Канада предлагает инспекцию Кубы».

Великобритания поддерживает карантин».[7]

Хочется подчеркнуть, что выбраны высказывания лидеров лишь тех стран, которые поддерживали или собирались поддержать США по кубинскому вопросу. Первая заметка посвящена анализу комментария премьер-министра Канады Джона Дифенбакера. Он говорит о том, что речь Д. Кеннеди показалась ему неяркой и угрюмой, однако он согласен с его высказыванием о сохранении спокойствия.

По мнению Дифенбакера, уже давно следует «отправить миссию на Кубу из членов нескольких нейтральных государств с целью разобраться с ситуацией».[8] Автор статьи, используя авторитетное мнение, пытается сообщить американцам, что у США есть сильные союзники. Вторая заметка лишь подтверждает вышесказанную мысль. Материал строится на том, что из неких «квалифицированных источников» стало известно, что в ближайшее время британское правительство поддержит США, в отношении условного карантина Кубы.

Но стоит заметить тот факт, что еще не было официального обращения правительства Англии, и информация, которая была предоставлена из «квалифицированных источников», не могла быть достоверной. Также не приводятся прямые цитаты и ссылки на первоисточники, следовательно, мы можем предположить, что таким образом американский журналист на основании своих догадок и слухов пытался манипулировать аудиторией.

СССР не мог не ответить, поэтому 24 октября 1962 года выпуск газеты «Правда» выходит под заголовком «Обуздать зарвавшихся американских агрессоров!». На первой полосе газеты опубликовано «Заявление советского правительства», в котором полностью отрицается тот факт, что СССР разместил свои ракетные боеголовки на Кубе.

Речь Кеннеди, в которой президент США делал акцент на том, что ракеты Советского Союза являются прямой угрозой США, комментируется лишь выборочно. В «Заявлении советского правительства» говорится: «Правительство США обвиняет Кубу и том, что она будто бы создает угрозу для безопасности Соединенных Штатов. Но кто поверит, что Куба может создавать угрозу для США?».[9]

В статье воспроизводятся слова президента США, но при этом вставляется хлесткий комментарий: «Такое заявление проникнуто лицемерием, так как Советский Союз уже неоднократно заявлял, что ни одна советская ядерная бомба не упадет ни на территорию США, ни на какую-либо другую страну, если не будет совершена агрессия. Ядерное оружие, которое создано советским народом, находится в руках народа, никогда, но будет использовано в целях агрессии. Но если агрессоры развяжут войну, то Советский Союз нанесет самый мощный ответный удар...».[10] Эта цитата приводит нас к выводу, что автор преднамеренно старается принизить образ президента США и выставить заявление Кеннеди, как намерение развязывания ядерной войны, но поскольку СССР не ведется на «лицемерную» ложь Соединенных Штатов, то у советских граждан нет причин для беспокойства.

В этом номере также опубликованы статьи: «Мы с вами, кубинские братья!», «Прекратить безрассудную игру с огнем!», «Сорвать преступные замыслы врагов мира». Как понятно уже из заголовков, все они направлены против США. Восклицательные названия, выбранные авторами, лишь подчеркивают тот факт, что советская журналистика неумолимо следовала приказам КПСС и преподносила информацию с нужной идеологией. А словосочетание «враги мира однозначно содержит провокационный мотив.

Заключительной советской статьей о Карибском кризисе принято считать публикацию «Завершить ликвидация опасного конфликта» в газете «Правда» от 30 октября 1962 года. В

ней размещены: послание Д. Кеннеди Н.С. Хрущеву, речь Рауля Кастро, телеграмма Бертрана Рассела Н.С. Хрущеву и заявление Э. Герхардсена. Журналисты специально подбирают комментарии тех политиков, которые лично благодарят именно Н.С. Хрущева за урегулирование конфликта.

В Америке завершающий номер от 28.10.1962, вышел с заголовками «США получили советское предложение убрать военную базу с Кубы, требуя в ответ аналогичных действий в Турции». В основном этот выпуск был заполнен публикациями о разрешении конфликта. Но стоит отметить, что американская сторона напрочь забыла заслуги СССР и присудила все лавры Джону Кеннеди, благодаря которому удалось прийти к разрешению кризиса мирным путем.

Если сравнивать эффективность преподнесения информации американских и советских СМИ в период информационного противостояния 1962 года, то нельзя однозначно назвать победителя.

С одной стороны, пресса США предоставляла своим гражданам намного больше информации, чем в Советском Союзе. СМИ Америки опережали СССР в оперативности работы (ответ на речь Кеннеди был опубликован в советской прессе спустя два дня, а печатные издания Америки реагировали на следующий день после публикации) и чаще использовали специальные журналистские приемы (манипуляция и т.д.).

Однако не стоит преуменьшать достоинства советской журналистики 60-х годов XX века. Пресса СССР, хотя и занималась активной пропагандой идеологии Советского Союза, всегда преподносила информацию так, что люди не сомневались в ее достоверности, выходили на митинги и поддерживали позицию правительства. А это свидетельствует об огромном успехе информационной работы с аудиторией, которую проделывала советская пресса.

Информационное противостояние 1962 года между СССР и США не закончилось после Карибского кризиса. На протяжении нескольких лет СМИ двух держав смягчились по отношению друг к другу, но долго это не продлилось. Затем последовала война во Вьетнаме, Афганистане и развал СССР, темы которые также остро были освещены в печати Советского Союза и Соединенных Штатов.

В настоящее время информационная война между двумя СМИ продолжается, только сейчас США делает акцент на действиях России на территории ДНР, ЛНР и всячески обвиняет РФ во вмешательстве в очередные выборы президента США, Украины, Франции и т. д. Российская пресса, в свою очередь, концентрируется на «невразумительной» политике нового президента США Джо Байдена и не прекращаемых санкциях в сторону РФ. Определить победителя этого информационного противостояния СМИ двух держав, скорее всего, не удастся никогда.

ИСПОЛЬЗОВАННЫЕ ИСТОЧНИКИ

1. Заявление советского правительства // «Правда», М., №297, 1962. С. 1.
2. Кускова С.А. Освещение Карибского кризиса американскими и советскими газетами. М.: «МЕДИАальманах». С. 40
3. Покончить с политикой провокации. Заявление ТАСС // «Правда», № 255, 1962. С.1.
4. Canada Suggests Cuba Inspection. The UK supports the quarantine // «The New York Times», NY, № 38258, 1962. P. 1 .

5. Daniell R. Diefenbaker. Comments. Canada Suggests Cuba Inspection // «The New York Times», NY, № 38258, 1962. P. 1.
6. Moscow beats the drums // «The New York Times», NY, №38217, 1962. P. 38.
7. S. Imposes Arms Blockade on Cuba on Finding Offensive-missile Sites; Kennedy Ready for Soviet Showdown // «The New York Times», NY, № 38258, 1962. P. 1.

REFERENCES

1. Zayavlenie sovetskogo pravitel'stva // «Pravda», M., №297, 1962. S. 1.
 2. Kuskova S.A. Osveshchenie Karibskogo krizisa amerikanskimi i sovetskimi gazetami. M.: «MEDIAal'manah». 2016. S. 40
 3. Pokonchit' s politikoj provokacii. Zayavlenie TASS // «Pravda», № 255, 1962. S.1.
 4. Canada Suggests Cuba Inspection. The UK supports the quarantine // «The New York Times», NY, № 38258, 1962. P. 1 .
 5. Daniell R. Diefenbaker. Comments. Canada Suggests Cuba Inspection // «The New York Times», NY, № 38258, 1962. P. 1.
 6. Moscow beats the drums // «The New York Times», NY, №38217, 1962. P. 38.
 7. S. Imposes Arms Blockade on Cuba on Finding Offensive-missile Sites; Kennedy Ready for Soviet Showdown // «The New York Times», NY, № 38258, 1962. P. 1.
- [1] Кускова С.А. Освещение Карибского кризиса американскими и советскими газетами. М.: «МЕДИАальманах». 2016. С. 40
- [2] Покончить с политикой провокации // «Правда», М., №246, 1962. С. 1.
- [3] Заявление ТАСС // «Правда», № 246, 1962. С.1.
- [4] Moscow beats the drums // «The New York Times», NY, №38217, 1962. P. 38.
- [5] Moscow beats the drums // «The New York Times», NY, №38217, 1962. P. 38.
- [6] U. S. Imposes Arms Blockade on Cuba on Finding Offensive-missile Sites; Kennedy Ready for Soviet Showdown // «The New York Times», NY, № 38258, 1962. P. 1.
- [7] Canada Suggests Cuba Inspection. The UK supports the quarantine // «The New York Times», NY, № 38258, 1962. P. 1.
- [8] Daniell R. Diefenbaker. Comments. Canada Suggests Cuba Inspection // «The New York Times», NY, № 38258, 1962. P. 1.
- [9] Заявление советского правительства // «Правда», М., №297, 1962. С. 1.
- [10] Заявление советского правительства // «Правда», М., №297, 1962. С. 1.

Маркетинг

МЕТОДИЧЕСКИЙ ПОДХОД К ИССЛЕДОВАНИЮ ПРОДВИЖЕНИЯ ОРГАНИЗАЦИИ, РАБОТАЮЩЕЙ В СФЕРЕ ТЕАТРАЛЬНОГО ИСКУССТВА, С ИСПОЛЬЗОВАНИЕМ РЕКЛАМНЫХ И PR-ТЕХНОЛОГИЙ

METHODOLOGICAL APPROACH TO STUDYING THE PROMOTION OF AN ORGANIZATION WORKING IN THE SPHERE OF THEATER ART, USING ADVERTISING AND PR TECHNOLOGIES

Авторы: Ганичева Ульяна Денисовна

Научный
руководитель: Плюснина Лидия Константиновна

Аннотация: В статье рассматривается методический подход к исследованию продвижения организации, работающей в сфере театрального искусства, с использованием рекламных и PR-технологий. Предложенный методический подход процесса продвижения организации, работающей в сфере театрального искусства, предполагает выявление существующих проблем организации и разработку эффективной стратегии продвижения театра с использованием рекламных и PR-технологий.

Ключевые
слова: продвижение, реклама, исследование.

Annotation: The article discusses a methodological approach to the study of the promotion of an organization working in the field of theatrical arts, using advertising and PR-technologies. The proposed methodological approach to the process of promoting an organization working in the field of theatrical art involves identifying existing organizational problems and developing an effective strategy for promoting a theater using advertising and PR technologies.

Keywords: promotion, advertising, PR, research.

Продвижение организации работающей в сфере театрального искусства – сложный и многоэтапный процесс, реализующийся с помощью большого количества средств и зависящий от множества различных факторов. На сегодняшний день одними из самых эффективных видов продвижения театра являются рекламные и PR-технологии. Для разработки эффективной стратегии продвижения с использованием рекламных и PR-технологий театру необходимо хорошо знать свою целевую аудиторию, ее социально-демографические, и поведенческие особенности, так как на основании этих данных формируется стратегия продвижения организации.

С этой целью следует проводить исследование мотивации покупательского поведения, ее

состояния, проблем, направлений развития. Одним из методов исследования продвижения организации, на наш взгляд, является опрос, который дает возможность получить представление о мотивах потребительского поведения, позволит выявить предпочтения потребителей в отношении товаров и услуг организации, позволит оценить качество и эффективность применения каналов коммуникации, имидже организации, осуществить оценку эффективности деятельности в области рекламной и PR-деятельности по продвижению организации.

Цель опроса – это выяснение субъективного мнения людей, их предпочтений, убеждений, установок в отношении какого-либо объекта.

К задачам опроса относятся [1]:

1. Определение потенциальных потребителей.
2. Осуществление сегментации рынка в соответствии с качественными и количественными характеристиками потребителей.
3. Оценка осведомленности, восприятия, отношения и требований потребителей относительно продукта (организации), его характеристик, цены и других элементов комплекса маркетинга.
4. Выявление предпочтений потребителей по товарным маркам.
5. Изучение поведения и мотивации потребителей, покупательских решений и процесса их принятия.
6. Установление факторов, влияющих на поведение потенциальных потребителей, и возможностей управления ими.
7. Оценка эффективности воздействия на потребителей маркетинговых программ, приемов и инструментов.
8. Отслеживание динамики потребления, предпочтений, потребностей, установок и убеждений потребителей.
9. Выявление характеристики потребителей (социально-демографические, психографические, поведенческие) и т. д.

В этой связи, предлагается исследование процесса продвижения организации, работающей в сфере театрального искусства, с использованием рекламных и PR-технологий предполагается проводить с использованием опроса для разработки эффективной стратегии продвижения театра.

Целью исследования – является процесс продвижения организации, работающей в сфере театрального искусства, выявление существующих проблемы и разработка эффективной стратегии продвижения театра с использованием рекламных и PR-технологий.

Задачи исследования:

1. Исследовать положение театра на рынке организаций сферы театрального искусства.
2. Исследовать рекламную и PR-деятельность по продвижению театра.
3. Исследовать имидж театра.
4. Исследовать каналы коммуникации театра со зрителями.
5. Исследовать мотивацию покупательского поведения в отношении театра.

Особенностью предложенного методического подхода к исследованию процесса продвижения организации работающей в сфере театрального искусства является:

во-первых, исследовав существующий процесс продвижения, возможно разработать

рекомендации по его улучшению на основании полученных результатов;

во-вторых, исследование существующего процесса продвижения предполагается осуществлять в оффлайн и онлайн пространстве, поскольку современное общество является информационным, то коммуникации все больше перетекают из реальной действительности в виртуальную, формируя пространство сетевых интернет-коммуникаций, а точнее digital-коммуникаций;

в-третьих, исследуются основные целевые аудитории театра, постоянные зрители театра и потенциальные зрители, те, кто знает о театре, для которого проводится исследование, но еще не посещает его регулярно.

Представленные цель, задачи и особенности методического подхода позволят осуществить исследование мотивации покупательского поведения зрителей театра по блокам в соответствии с указанными задачами. Дадим характеристику каждому блокам.

1. Блок. Исследование положения театра на рынке организаций сферы театрального искусства.

Положение театра на рынке организаций сферы театрального искусства характеризуется на основе рейтинговой оценки; данных независимой оценки качества оказания услуг организациями культуры на сайте Министерства культуры; SWOT-анализа деятельности театра, позволяющего выявить сильные стороны и возможности театра, а также слабые стороны и угрозы; стратегических приоритетов его развития, сформулированных в Государственном задании министерства культуры.

II Блок. Исследование рекламной и PR-деятельности по продвижению театра.

Продвижение театра осуществляется с использованием рекламой и PR-деятельности. В процессе исследования рекламной деятельности необходимо изучить используемые коммуникационные каналы: традиционные – реклама в печатных СМИ, на ТВ, на радио, наружная реклама, транзитивная реклама; современные – Indor – реклама, Out-of-Home – реклама, контекстная, медийная, Интернет-реклама, digital-реклама и др. В процессе PR-деятельности необходимо изучить используемые коммуникационные каналы: распространение информационных материалов и формирование информационного пространства театра, PR-акции, фирменный стиль, корпоративный сайт, социальные сети, и др.

III Блок. Исследование имиджа театра.

Имидж организации определяется совокупностью характеристик, дающих представление о ее деятельности. Таким образом, исследование имиджа театра осуществлялось за счет анализа таких характеристик как, образ руководителя театра; образы актеров театра; социальный имидж театра, его роль в политической, социальной и культурной жизни общества; имидж спектаклей выпускаемых театром; внешняя атрибутика театра, включающая в себя оформление помещений, фирменный стиль, фирменную символику.

Анализ данных характеристик можно проводить с помощью мониторинга СМИ и соцмедиа, используя системы мониторинга «[Brand Analytics](#)» и «[YouScan](#)».

IV Блок. Исследование использующихся каналов коммуникации театра со зрителями.

В сети интернет наряду с распространением информации осуществляется и продвижение

театра. Исследование данной деятельности осуществляется на различных интернет-площадках: корпоративный сайт, социальные сети, отзывы в Интернет.

С этой целью осуществляется мониторинг корпоративного сайта и социальных сетей. Для получения информации о том, какой из каналов коммуникации является наиболее востребованным среди зрителей. Это необходимо для определения эффективной стратегии продвижения театра с помощью рекламных и PR-технологий через наиболее востребованные каналы коммуникации, также для выявления мало задействованных театром каналов коммуникации с целью их развития.

Мониторинг корпоративного сайта и социальных сетей театр осуществлялся с использованием таких сервисов как «Яндекс.Метрика», «Google Analytics», «Статистика ВКонтакте», «Статистика Instagram», .

V Блок. Исследование мотивации покупательского поведения в отношении театра.

Важным направлением в исследовании продвижения театра и эффективности использования им рекламы является анализ мотивации потребительского поведения целевых аудиторий. В данном исследовании в качестве внешней целевой аудитории выступают постоянные зрители театра, подписчики театра в социальных сетях.

Исследование мнения зрителей может осуществляться по следующим направлениям: исследование частоты посещения театра; определение мотивации для посещения театра; определение основных критериев для принятия решения о посещении театра; определение конкурентов; выявление основных информационных каналов, по которым зрители получают информацию о театре.

Метод исследования – опрос.

Цель исследования – исследовать мотивацию покупательского поведения в отношении театра.

Задачи исследования:

1. Исследовать мотивацию покупательского поведения в отношении театра.
2. Выяснить какие жанры из репертуара театра зрители предпочитают чаще всего.
3. Выяснить какими критериями зрители руководствуются, принимая решение о посещении театра.

Объект: зрители театра.

Предмет: мотивация покупательского поведения зрителей в отношении театра.

Выборочная совокупность данного исследования – для реализации цели конкретного исследования можно рассчитывать, исходя из количества постоянных зрителей театра и количества основных групп, посещающих театр, основываясь на количестве мест в театре при постоянной 100% загрузке.

Исследование проводится с помощью анкетного опроса, относящегося к количественным методам исследования, позволившего получить профиль изучаемого объекта, доминирующие характеристики в его восприятии, динамику показателей мотивации и др. Полученная информация может быть обработана с использованием программы статистической обработки данных SPSS (25.0 версия). По итогам исследования определяются основные пути повышения мотивации покупательского поведения в отношении театра для создания эффективной

стратегии продвижения с использованием рекламных и PR-технологий. В завершении исследования делается вывод о реальной мотивации покупательского поведения зрителей театра и направлений ее повышения.

СПИСОК ИСПОЛЬЗОВАННОЙ ЛИТЕРАТУРЫ

1. Березин, И. С. Маркетинговые исследования. Инструкция по применению. 3-е изд., пер. и доп. / И. С. Березин. – Люберцы: Юрайт, 2017. – 383 с.
2. Герасимов, Б.И. Маркетинговые исследования рынка: Учебное пособие. Гриф МО РРФ / Б.И. Герасимов. - М.: Форум, 2018. – 104 с.
3. Гуткевич, Анастасия Маркетинговые исследования в высшем учебном заведении / Анастасия Гуткевич. - М.: LAP Lambert Academic Publishing, 2020. - 252 с.
4. Лебедева, О. А. Маркетинговые исследования рынка: Учебник / О. А. Лебедева, Н. И. Лыгина. – М.: ИД ФОРУМ, НИЦ ИНФРА-М, 2017. – 192 с.
5. Методы маркетинговых исследований [Электронный ресурс]. – URL: <https://www.bookvoed.ru/files/3515/18/18/80.pdf>.
6. Понятие и сущность продвижения [Электронный ресурс]. – URL: https://studwood.ru/900861/marketing/teoreticheskie_aspekty_prodvizheniya.
7. Применение PR-технологий в процессе продвижения образа компании [Электронный ресурс]. – URL: https://studbooks.net/1193326/marketing/primenenie_tehnologiy_protssesse_prodvizheniy_a_obraza_kompanii.
8. Применение рекламных и pr-технологий в деятельности торговой компании [Электронный ресурс]. – URL: <https://docviewer.yandex.ru/view/0/>.

ПРОГРАММА ПРОДВИЖЕНИЯ ОРГАНИЗАЦИИ, РАБОТАЮЩЕЙ В СФЕРЕ КУЛЬТУРЫ, С ИСПОЛЬЗОВАНИЕМ РЕКЛАМНЫХ И PR-ТЕХНОЛОГИЙ

PROGRAM FOR THE PROMOTION OF AN ORGANIZATION WORKING IN THE SPHERE OF CULTURE USING ADVERTISING AND PR-TECHNOLOGIES

Авторы: Ганичева Ульяна Денисовна

Научный
руководитель: Плюснина Лидия Константиновна

Аннотация: В статье рассматриваются особенности продвижения организации, работающей в сфере культуры, с использованием рекламных и PR-технологий. Исследуя особенности продвижения автором предпринята попытка разработать программу продвижения для театра. В работе анализируются характеристики организации, описываются особенности выбора методов продвижения. В заключении делается вывод, что на основе программы можно разработать проектные рекомендации.

Ключевые
слова: реклама, продвижение, театр.

Annotation: The article discusses the features of promoting an organization working in the field of culture using advertising and PR technologies. Investigating the features of promotion, the author made an attempt to develop a promotion program for the theater. The paper analyzes the characteristics of the organization, describes the features of the choice of promotion methods. In conclusion, it is concluded that project recommendations can be developed on the basis of the program.

Keywords: advertising, PR, promotion, theater.

Роль рекламных и PR-технологий колоссальна во всех областях. Но в сфере культуры они оцениваются особенно высоко. В ней применяются все четыре элемента комплекса продвижения продукта (стимулирование сбыта, прямой маркетинг, общественные связи и реклама). Если предпринимательские структуры преследуют с помощью выделенных механизмов в основном коммерческие цели, а именно увеличение объёмов продаж, чистой прибыли, завоевание новых рынков, внедрение новых товаров, то некоммерческие организации культуры, привлекая дополнительных посетителей, благотворителей, спонсоров с помощью рекламы, прямого маркетинга, стимулирования сбыта и общественных связей, решают одновременно социальные и экономические задачи. Социальные задачи заключаются в удовлетворении духовных потребностей населения, тогда как экономические – в привлечении средств для поддержания и развития основной деятельности организации культуры.

Процесс продвижения организации, работающей в сфере театрального искусства, с помощью рекламных и PR-технологий будет состоять из следующих этапов:

1. Выявление целевых аудиторий.

2. Проведение исследования для определения истинного отношения общества к деятельности организации.
3. Выявление основных проблем, целей и задач продвижения организации.
4. Создание концепции продвижения, нужно решить, какие создавать сообщения, чтобы воздействовать на общество.
5. Выбора оптимального бюджета для качественного продвижения организации.
6. Определения рекламных и PR-технологий для коммуникации с целевой аудиторией.
7. Определение сроков проведения кампании.
8. Контроль за проведением кампании по продвижению.
9. Анализ результатов после завершения каждой кампании.

Используя рекламные и PR-технологии в комплексе поможет эффективному продвижению организации.

Для того, чтобы продвигать театр с богатой историей и широким репертуаром, необходимо учитывать мотивы и предпочтения зрителей посещающих театр. На сегодняшний день программа продвижения театра сводится к проведению пресс-конференций с журналистами перед премьерами новых спектаклей и поддержанию интереса у постоянных зрителей, через ведение социальных сетей. При этом контент, который публикуется на страницах театра в социальных сетях, практически не учитывает реальные интересы зрителей. Также, у театра мало новых зрителей из-за практически полного отсутствия рекламных материалов в оффлайн и онлайн среде.

Программа продвижения театра разрабатывалась на основании закона спроса и предложения. Чтобы выдвинуть предложение, необходимо изучить спрос. Для разработки программа продвижения театра было необходимо изучить мотивацию покупательского поведения и предпочтения зрителей, чтобы на основании полученных данных использовать наиболее подходящие и эффективные рекламные и PR-технологии.

При разработке программы следует учитывать:

1. Мотивацию и предпочтения постоянных зрителей театра.
2. Социально-культурные интересы молодой публики для создания понятного и привлекательного для них предложения.
3. Стратегию развития театра.
4. Представим краткую характеристику данных аспектов.

Мотивация покупательского поведения постоянных зрителей театра, на сегодняшний день основана на участии определенных актеров в спектакле. То есть, зрители ходят в театр, чтобы посмотреть на работу конкретного актера, реже, чтобы увидеть конкретный спектакль. Тем не менее, актеров редко привлекают к участию в рекламных и PR-кампаниях театра, хотя это могло бы повысить интерес зрителей к некоторым спектаклям.

При создании контента с участием солистов театра может повыситься интерес зрителей к конкретным постановкам, также учитывая другие предпочтения зрителей можно выбрать наиболее эффективные каналы для распространения рекламных сообщений.

Социально-культурные интересы молодой публики сводятся к потреблению аудио и визуального контента на таких площадках как «YouTube», «TikTok», «Instagram». Таким образом, для привлечения новой, молодой публики необходимо присутствие театра на данных площадках, для этого театру необходимо создавать контент, отвечающий трендам и интересам аудитории.

Появление театра на этих интернет площадках и создание контента основанного на информировании аудитории о деятельности театра с использованием основных трендов данных социальных сетей, может поспособствовать продвижению театра среди современной молодежи.

Стратегия развития театра направлена на повышение интереса зрителей к театру как к месту проведения досуга и на привлечение в театр молодой аудитории. Привлечению аудитории, может помочь создание брендбука театра. Для того чтобы люди увидевшие рекламу театра впервые могли запомнить и проассоциировать ее театром необходим запоминающийся логотип и фирменный стиль.

Брендбук поможет определить современную концепцию позиционирования и поможет театру создать фирменный стиль для использования на рекламных и корпоративных носителях, это поможет построению коммуникации с новыми зрителями и продвижению театра.

Продвижение должно быть одной из приоритетных задач театра, из-за высокой конкурентной среды в сфере театрального искусства. Специфика сферы театрального искусства влияет на выбор методов продвижения, поэтому программа разработана с учетом особенностей сферы. Для эффективного использования программы следует проводить аналитику и исследования, что позволит оценить эффективность программы и в случае необходимости, корректировать ее.

Таким образом, предложенные концептуальные положения продвижения позволяют нам подойти к решению проблемы продвижения театра комплексно, учесть все факторы, влияющие на его формирование. Представленные концептуальные положения предлагается реализовать с использованием программы продвижения театра.

Целью программы продвижения является повышение интереса зрителей к театру как к месту проведения досуга и привлечение новой аудитории зрителей с использованием рекламных и PR-технологий.

Задачи программы продвижения театра:

1. Активизировать рекламную деятельность театра.
2. Увеличить посещение театра разными целевыми аудиториями.
3. Создать брендбук для театра.

Целевая аудитория театра – люди интересующиеся театральным искусством и музыкальными спектаклями.

Стратегия продвижения театра – эффективное использование рекламных и PR-технологий для повышения интереса зрителей к театру как к месту проведения досуга и привлечение новой аудитории зрителей.

Основными средствами программы продвижения являются рекламные средства и связи с общественностью или PR.

Тактические действия по продвижению театра:

1. Таргетированная реклама в социальных сетях.
2. Создание аккаунта в социальной сети «TikTok».
3. SMM.
4. Разработка брендбука.

Оценка эффективности действий будет производиться исходя из особенностей каждого. Оценка эффективности программы в целом будет оцениваться исходя из цели, таким образом, программа продвижения будет считаться успешной в том случае, если удастся повысить интерес зрителей к театру как к месту проведения досуга и привлечь новую аудиторию.

Эффективность данной программы могут выражать следующие показатели:

- качественная оценка (влияние методов продвижения на уровень заинтересованности зрителей театром и спектаклями, увеличение количество подписчиков и положительных откликов в социальных сетях);
- количественная оценка (экономическая эффективность, увеличение количества проданных билетов и заполняемости зала на 20-30%).

На основе программы продвижения были разработаны проектные рекомендации по продвижению театра с использованием рекламных и PR-технологий, которые будут способствовать повышению интереса зрителей к театру как к месту проведения досуга и привлечению новой аудитории.

СПИСОК ИСПОЛЬЗОВАННОЙ ЛИТЕРАТУРЫ

1. Малявкина И. В. Рекламные и PR-технологии как средство продвижения социально-культурных проектов // Теория и практика сервиса: экономика, социальная сфера, технологии. №2 (16). URL: <https://cyberleninka.ru/article/n/reklamnye-i-pr-tehnologii-kak-sredstvo-prodvizheniya-sotsialno-kulturnyh-proektov>.
2. Маркетинговые коммуникации и медиапланирование в сфере культуры [Электронный ресурс] URL: <https://scienceforum.ru/2015/article/2015013106>.
3. Особенности продвижение культурного и досугового продукта [Электронный ресурс] URL: https://studopedia.ru/10_202135_osobennosti-prodvizhenie-kulturnogo-i-dosugovogo-produkta.html.
4. Стратегия продаж за 10 шагов | алгоритм [Электронный ресурс] URL: <https://activesalesgroup.ru/strategiia-prodazh/> Специфика маркетинга в сфере театрального искусства [Электронный ресурс]. – URL: <https://docviewer.yandex.ru/view/0/>.
5. Способы и средства распространения рекламы [Электронный ресурс] URL: <https://businessman.ru/sposobyi-i-sredstva-rasprostraneniya-reklamyi.html>.
6. Технология рекламной деятельности учреждений культуры в продвижении социально-значимых проектов [Электронный ресурс] URL: <https://www.bestreferat.ru/referat-216869.html>.
7. Формирование бренда средствами PR [Электронный ресурс]. – URL: <http://znakka4estva.ru/dokumenty/marketing-reklamatorgovlya/formirovanie-brenda-sredstva-mi-pr/>.

БРЕНДИНГ: ПОНЯТИЯ, ЦЕЛИ, ЗАДАЧИ

BRANDING: CONCEPTS, PURPOSES, OBJECTIVES

Авторы: Беспалова Майя Дмитриевна

Аннотация: В данной статье рассмотрены основные теоретические аспекты брендинга. Автором выделены общепринятые понятия брендинга и бренда, как его основного инструмента. Определены основные цели и задачи брендинга для успешного формирования бренда на рынке.

Ключевые слова: бренд, брендинг, товарный знак, позиционирование, эмоционирование, социализация, технологии брендинга.

Annotation: This article discusses the main theoretical aspects of branding. The author highlights the generally accepted concepts of branding and brand as its main tool. The main goals and objectives of branding for the successful formation of a brand in the market are determined.

Keywords: brand, branding, trademark, positioning, emotion, socialization, branding technologies.

Брендинг является составляющей маркетинговой деятельности предприятий как коммерческой, так и некоммерческой направленности, действующих в условиях свободного рынка и конкурентной борьбы за своего потребителя.

Основным инструментом брендинга является бренд. Современное толкование понятия «бренд» включает все ассоциации потребителя, возникающие в связи с товаром в результате приобретения собственного опыта, одобрения общественности и советов окружающих.

Американская маркетинговая ассоциация предлагает следующую формулировку понятия бренд — это имя, термин, знак, символ, дизайн или их комбинация, предназначенные для идентификации товаров или услуг одного производителя или группы производителей, а также отличия их товаров и услуг от товаров и услуг конкурентов.

В ходе исследования различных понятий авторов был сделан вывод, что понятие «бренд» очень близко по значению к терминам «торговая марка» и «товарный знак». Однако сравнение содержательной части данных понятий позволяет сделать еще один вывод, что такое сходство носит внешний характер, поскольку между терминами существуют принципиальные различия.

Товарный знак – это юридический термин, область применения которого ограничивается правовыми нормами и регламентируется законодательной базой. Товарным знаком признается обозначение, служащее для идентификации товара потребителями, которое подлежит правовой защите на основе государственной регистрации.

Понятие Торговая марка используется для обозначения внешнего оформления товара с целью его идентификации и отличия от конкурентов. Торговая марка представляет собой комплекс фирменных атрибутов товара – символа, цвета, шрифта, фирменной сигнатуры, а также слогана, персонажей и других идентифицирующих товар признаков, формирующих его единый целостный образ.

Отличие торговой марки в том заключается в том, что отдельные элементы торговой марки подлежат правовой защите. Защита прав на товарный знак нужна для предупреждения подделок, посягательств на нематериальную собственность. Наличие защиты позволяет получить полное право на выпуск продукции, которое нельзя нарушить. Если право фирмы будет нарушено, она может обратиться в суд.

В исследовании автором принято использовать понятие бренд, как более широкое, которое представляет собой своеобразную ментальную конструкцию, формируемую в сознании потребителя в результате мифологизации потребительных свойств товара. Бренды формируются мнениями, чувствами, эмоциями и воображениями, поэтому применение термина «бренд» ограничено лишь тем, как его воспринимают потребители и что они думают и чувствуют в связи с брендом.

Понятие брендинга и его концепция появилась и начала активно входить в практику компаний с развитием конкуренции. Ресурсов для продвижения товаров и услуг никогда не бывает у компаний в изобилии. Вопросы расширения бюджетов и их эффективного использования во все времена были актуальны. Эта специфика нашла отражение в формулировке цели брендинга.

Основная цель брендинга - создать уникальное конкурентоспособное торговое предложение, которое в последствии может стать брендом со своими ценностями, принципами и развивать свою нишу на рынке с учетом основных ценностей и потребностей общества.

На пути к цели компаниям необходимо решать целый спектр последовательных задач.

Для формирования такого торгового предложения, которое может соответствовать запросам и ожиданиям потребителя в длительный период времени, брендингу необходимо решить задачи, которые способствуют созданию бренда.

Задачи:

- 1) Позиционирование
- 2) Эмоционирование
- 3) Социализация
- 4) Создание технологий

Среди таких задач в первую очередь стоит позиционирование торгового предложения.

Позиционирование - понятие, определяющее разработку и создание рациональных особенностей атрибутов бренда, и процесс создания и поддержания нужного представления о рациональных преимуществах объекта потребления у субъекта. Компания должна разработать такие рациональные преимущества, которые являются естественным продолжением ценности вектора бренда, и в сознании заданной аудитории. Бренд можно связать также и с возможной проблемой, связанной с этой ценностью, и донести до потребителя тот факт, что именно этот бренд - лучшее решение данной проблемы.

Удобство, красота, стиль, вкус, цвет, запах, экономичность, цена, польза для здоровья, внешняя оригинальность, сервис, эффективность - вот слова, которые должны присутствовать в позиционировании.

К задачам брендинга также относят эмоционалирование. Это воздействие на подсознание потребителя, апелляция к его эмоциональной сфере. Если позиционирование объясняет рациональные причины покупки, то эмоционалирование отражает аргументы, апеллирующие к эмоциональной, подсознательной сфере. При контакте потребителя с каким-либо из атрибутов бренда он должен не только понимать рациональные выгоды, которые несет ему этот бренд, но и чувствовать ценность, олицетворением которой бренд является. Эмоциональная привязанность к бренду - важнейшая его составляющая. Считается, что эмоционалирование - это демонстрация той ценности, которую исповедует потребитель в данном контексте потребления.

Эмоционалирование происходит благодаря трансляции ценностей. При чем эта трансляция производится скрытым, неявным образом. Эмоционалирование может стать основой для манипуляции сознанием потребителя. Оно оказывает скрытое давление, апеллируя к скрытым помыслам потребителя.

Следующей задачей брендинга является социализация. Председатель Международной рекламной ассоциации Алан Рутерфорд сформулировал понятие социализации брендинга: это внедрение маркетинга в социум и использование общественных настроений и общественного мнения в интересах рекламы. Социализация предполагает личное участие потребителей в создании и формировании продукта. Становится важным формировать отношение людей к товару или марке, необходимо установить диалог с потребителем, учитывать его интересы, понимать его проблемы, проводить социальные акции. Компаниям надо встречаться с потребителем продукции на поле его интересов, а не наращивать усилия по завоеванию его внимания очередным суперпредложением. Потребителя можно привлечь конкретной пользой для людей или хотя бы желанием такую пользу принести. Лучший пример маркетинговая политика Procter & Gamble. Компания сотрудничает с благотворительной организацией «Кормление Америки», спасающей от голода несколько миллионов детей.

Таким образом, люди оказываются вовлеченными, начинают работать на бренд, часто сами того не подозревая. В этом смысле постоянство, непрерывность рекламной кампании означает, что бренд становится элементом жизни, частью ежедневных бесед и обсуждений. В основе процесса любой деятельности лежит технология. Поэтому следующей задачей будет являться технология брендинга. Технология брендинга — это совокупность знаний о способах и средствах управления процессом формирования и развития бренда.

Данные задачи брендинга касаются формирования бренда на рынке. Для дальнейшего существования бренда на рынке без потери его популярности возможно путем постоянной коррекции бренда или расширения его товарной линии, а также архитектуры бренда.

Литература

- Архипов, А. Е. Интеграция маркетинговых коммуникаций: подходы, особенности, синергизм / А.Е. Архипов, И.Ю. Севрюков // Российское предпринимательство. – 2012. – № 23. – С. 46-50.
- Багиев, Г.Л. Маркетинг. - М.: Экономика, 2015. - 473 с.
- Иванов А.А. Учебное пособие Комсомольск-на-Амуре: ФГБОУ ВПО «КНАГТУ», 2013. – 74 с.
- Кизнерцева Ю.М. HR - брендинг как инструмент формирования лояльности внутренних потребителей//государство и право в современном обществе. Мат. международной научно-практической конференции/ИУСЭР; СГТУ. 2017. С. 27-30.
- Котлер Ф. Основы маркетинга / Пер.с англ. М, Прогресс, 2014 г.с. 235

- Манихин А.А. Ткань событий. место event-маркетинга в комплексе маркетинговых коммуникаций// Креативная экономика. 2010. № 4 (40). С. 135-143.
- Рудая, Е. А. Основы бренд-менеджмента : учеб. пособие / Е. А. Рудая. – М. : Аспект Пресс, 2017. – 256 с.
- Усанов А. Бренддинг, маркетинг и продвижение СМИ//Альманах теоретических и прикладных исследований рекламы. 2011. № 1. С. 21-36
- Эллууд, Я. 100 приемов эффективного бренднга. - Спб.: Питер, 2018. - 98 с.

Literatura

- 1 Arhipov, A. E. Integracija marketingovyh kommunikacij: podhody, osobennosti, sinergizm / A.E. Arhipov, I.Ju. Sevrjukov // Rossijskoe predprinimatel'stvo. – 2012. – № 23. – S. 46-50.
- 2 Bagiev, G.L. Marketing. - M.: Jekonomika, 2015. - 473 s.
- 3 Ivanov A.A. Uchebnoe posobie Komsomol'sk-na-Amure : FGBOU VPO «KnAGTU», 2013. – 74 s.
- 4 Kiznerceva Ju.M. HR - brending kak instrument formirovanija lojal'nosti vnutrennih potrebitelej//gosudarstvo i pravo v sovremennom obshhestve. Mat. mezhdunarodnoj nauchno-prakticheskoj konferencii/IUSJeR; SGTU. 2017. S. 27-30.
- 5 Kotler F. Osnovy marketinga / Per.s angl. M, Progress, 2014 g.s. 235
- 6 Manihin A.A. Tkan' sobytij. mesto event-marketinga v komplekse marketingovyh kommunikacij// Kreativnaja jekonomika. 2010. № 4 (40). S. 135-143.
- 7 Rudaja, E. A. Osnovy brend-menedzhmenta : ucheb. posobie / E. A. Rudaja. – М. : Aspekt Press, 2017. – 256 s.
- 8 Usanov A. Brending, marketing i prodvizhenie SMI//Al'manah teoreticheskikh i prikladnyh issledovanij reklamy. 2011. № 1. S. 21-36
- 9 Jellvud, Ja. 100 priemov jeffektivnogo brendinga. - Spb.: Piter, 2018. - 98 s.

ИСТОРИЯ, СПЕЦИФИКА И КЛЮЧЕВЫЕ ОСОБЕННОСТИ EVENT-МАРКЕТИНГА

HISTORY, SPECIFICATIONS AND KEY FEATURES OF EVENT MARKETING

Авторы: Рыльская Екатерина Евгеньевна

Аннотация: В данной статье рассмотрена специфика такого явления, как event-маркетинг. Автором изучена история зарождения и развития данного явления, исследовано его место в системе маркетинговых коммуникаций и определены основные механизмы и принципы использования в целях продвижения определенного продукта. В рамках подготовки статьи автором были изучены труды ведущих отечественных авторов, проведен их анализ и синтез. Исследование нацелено на глубинное понимание действия механизмов event-маркетинга и его преимуществ в продвижении и популяризации бренда, продукта или услуги.

Ключевые слова: событийный менеджмент, event-маркетинг, событийный маркетинг, event-технологии, интегрированные маркетинговые коммуникации.

Annotation: This article discusses the specifics of such a phenomenon as event marketing. The author studied the history of the origin and development of this phenomenon, investigated its place in the system of marketing communications and determined the main mechanisms and principles of use in order to promote a certain product. As part of the preparation of the article, the author studied the works of leading domestic authors, analyzed and synthesized them. The research is aimed at an in-depth understanding of the action of event marketing mechanisms and its benefits in promoting and popularizing a brand, product or service.

Keywords: event management, event marketing, event marketing, event technologies, integrated marketing communications.

Если углубляться в историю появления мероприятий как чего-то значимого в жизни человека, то первейшим осмысленным примером можно считать древние общественные и религиозные ритуалы. Издревле люди, отдавая дань традициям и внутренним побуждениям, организовывали посвящения в воины, выборы вождя, празднования удачной охоты или жертвоприношения.

В Древней Греции и Древнем Риме мероприятия приобрели большую красочность и размах. Празднества, сборища на площадях, карнавалы, гуляния и триумфальные шествия – все это служило способом не только развлечения горожан, но и демонстрации могущества власти. Подобные мероприятия способствовали воспитанию патриотических чувств у граждан и удовлетворяли общественную потребность в самооценке, самопознании и самовыражении. Люди чувствовали свою причастность не только к грандиозному мероприятию, но и к величию своей империи.

В XVIII-XIX веках практика организации мероприятий существовала в формате балов, торжественных приемов и официальных визитов, имея своей целью все то же: создание чувства причастности, демонстрацию величия и распространение определенных ценностей.

Однако несмотря на широкое распространение и высокую значимость свое научное обоснование сфера организации мероприятий получила только в 70-80-е годы XX века на Западе. Этот послевоенный период ознаменовался появлением множества развлекательных и увеселительных учреждений (таких, как Диснейленд), и многие организации поняли, что воздействие на потребителя через яркую эмоциональную призму события – хороший и эффективный ход. Примерами брендов, использующих в те годы организацию ярких мероприятий в целях привлечения аудитории и повышения имиджа, были Nike, Coca-Cola, Nestle, McDonald's[1].

Помимо этого, началось активное развитие корпоративного сектора. Рынок заполняли многочисленные компании и бренды, которым требовались услуги по организации деловых конференций и выставок для продвижения своего продукта. В результате этих корпоративных потребностей возникла такая сфера бизнеса, как событийный менеджмент, описывающий сам организационный процесс создания мероприятия.

Event-маркетинг возник из области событийного менеджмента к 90-м годам XX века, одновременно с концепцией интегрированных маркетинговых коммуникаций.

Интегрированные маркетинговые коммуникации – это комплексная система многочисленных, взаимодополняющих друг друга каналов и методов коммуникации[2].

Однако место самого event-маркетинга в системе маркетинговых наук до сих оспаривается многими авторами. В первую очередь, это связано с трудностями перевода английского термина на русский язык и с теоретической интерпретацией феномена.

В английском языке слово «event» имеет два значения. Во-первых, это «то, что произошло». В русском языке этот подход определяют термином «событие», который С. И. Ожегов описывал как явление, произошедшее в общественной или личной жизни[3].

Во-вторых, event – это «спланированное общественное или социальное мероприятие». В русском языке этот подход определяют термином «мероприятие», под которым понимается система действий, объединенных одной общественно значимой задачей.

Исходя из этого, в российской практике редко используется понятие «событийный маркетинг», поскольку оно не в полной мере описывает всю сущность данной деятельности и подходит к интерпретации только с одной точки зрения. Более емким является термин event-маркетинг, который и используется специалистами.

Также, если в английском языке и «событие», и «мероприятие» переводятся одним словом «event», которое соединяет в себе коннотации обоих терминов, то в русском языке данные слова носят разный смысл.

Как мы уже рассмотрели, событие – значительное явление общественной и личной жизни. Мероприятие – система действий, объединенных одной социально значимой задачей.

В литературе данные понятия зачастую являются синонимами. Однако некоторые авторы все же отмечают их разность и считают «мероприятие» более глубоким и емким термином в системе event-маркетинга. Термин «событие» не отражает в своей сущности процесс планирования действий – это то, что произошло независимо от воли и деятельности человека. Мероприятие же всегда предполагает планирование, организацию, координацию и контроль – оно отображает значимость и человеческий вклад[4].

Как писал в своих мемуарах Роберт Ф. Джани, один из руководителей крупнейшего мирового

парка развлечений, Диснейленда, мероприятие – это то, что отличается от обычной жизни[5].

Доктор Джо Голдблатт определял мероприятие как уникальный отрезок времени, проводимый с использованием ритуалов и церемоний для удовлетворения особых потребностей[6].

А автор А. В. Шумович в своей книге «Великолепные мероприятия» определял данный термин как вид человеческой деятельности, предполагающий встречу и взаимодействие разных людей, ограниченный по времени и связанный с реализацией каких-то определенных общих целей[7].

Так, основываясь на данных интерпретациях, можно выделить основные ключевые характеристики мероприятия в системе event-маркетинга и попробовать дать развернутое определение.

Мероприятие – это уникальное и запоминающееся явление, имеющее свои особые ритуалы и традиции, предполагающее взаимодействие людей, отвечающее потребностям и желаниям аудитории и распространяющее определенные общественные или прочие ценности.

Понятие «маркетинг мероприятий» на сегодняшний день также не нашло единого подхода к своему определению в научной литературе. Однако есть разные точки зрения, которые при общем анализе в своей совокупности могут отобразить полное значение данного феномена.

В западных научных трудах и диссертациях можно выделить два основных подхода. Во-первых, под маркетингом мероприятий понимается использование традиционных или новых СМИ для продвижения какого-либо мероприятия в коммерческих и некоммерческих целях. Во-вторых, это система мероприятий для привлечения потенциальных клиентов, формирования известности и продвижения продукта[8].

В российской практике event-маркетинг определяют как систематическую организацию мероприятий в качестве платформы презентации товара или услуги с целью эмоциональной активизации внимания целевой аудитории[9].

Таким образом, можно сделать вывод, что в российских трудах event-маркетинг не рассматривают как инструмент для продвижения мероприятий и общественных событий – в основном его связывают только с продвижением компаний, продуктов и услуг. В западных же источниках понимание этого феномена является более широким и емким.

В западном подходе к определению event-маркетинга использование инструментов в целях продвижения представляется более эффективным, поскольку охватывает разные сферы деятельности. Таким образом, мы будем понимать под event-маркетингом продвижение компании, продукта или услуги с помощью мероприятий, а также продвижение непосредственно самих мероприятий. И, в связи с этим, основываясь на данных подходах и терминологической разнице в переводе, можно попробовать разделить и по-разному интерпретировать эти направления деятельности в общей системе event-маркетинга.

Продвижение компании – это маркетинг мероприятий, то есть использование яркого явления для привлечения клиентов и формирования известности.

Продвижение мероприятия – это маркетинг событий, то есть использование различных СМИ для продвижения самого явления.

Таким образом, мы можем попробовать определить место event-маркетинга в системе коммуникаций и согласиться с теми авторами, которые относят его к интегрированным

маркетинговым коммуникациям. На наш взгляд, event-маркетинг содержит в себе элементы различных коммуникативных направлений. Так, например, event-маркетинг наравне с рекламой информирует аудиторию о предстоящем событии и объекте продвижения. Однако в то же время event-маркетинг отличается от рекламы тем, что имеет прямой контакт с аудиторией, большую эмоциональную выразительность и меньшую навязчивость. Также он позволяет не только транслировать сообщение, но и раскрыть его, и отличается долгосрочным ассоциативным сохранением позитивного образа в сознании участников.

Event-маркетинг включает в себя отдельные элементы каждого вида коммуникаций, объединяя черты традиционных и нетрадиционных средств продвижения – и в то же время отличаясь от них, имея собственные особенности и представляя совокупность различных коммуникационных каналов и инструментов.

Большинство авторов, изучающих феномен event-маркетинга, утверждают, что его нельзя рассматривать только с маркетинговой точки зрения. Как мы уже убедились, данное понятие описывает глубокое и социально значимое явление, поэтому и рассматриваться должно в том числе в таких важных контекстах, как культурологический, социологический и управленческий.

В культурологии понятие «event» тесно связано со своими терминами-родоначальниками – церемония, обряд, торжество. В культурологическом контексте event-технологии способствуют трансляции и популяризации культурных ценностей общества.

Социологический подход придает понятию «event» коннотацию профессионального феномена социальной среды, который влияет на организацию социально-культурного облика.

В рамках управленческого подхода event-маркетинг рассматривается с позиции составляющих художественно-творческой и стратегической деятельности. Ведь, как мы уже рассмотрели ранее, процесс планирования является важным моментом, отличающим мероприятие в системе event-маркетинга от рядовых событий.

На основе анализа исторического развития и различных подходов к пониманию феномена мы можем определить следующие основные цели event-маркетинга:

- повышение лояльности потребителей и узнаваемости компании, бренда, товара или услуги;
- расширение круга активных клиентов;
- создание имиджа и репутации.

В современной практике мероприятия event-маркетинга классифицируют по самым разным признакам, однако основным параметром классификации является целевая направленность. По данному признаку мероприятия event-маркетинга классифицируются следующим образом.

1. Корпоративные (corporate events) – применение инструментов event-маркетинга внутри компании (корпоративы, квесты, спортивные мероприятия, тренинги). Целью корпоративных мероприятий является улучшение имиджа компании и повышение привлекательности работодателя в глазах сотрудников и потенциальных работников. Примером такого мероприятия могут служить ежегодные мотивационные тренинги для сотрудников в компании «Мегафон».

2. Торговые мероприятия (trade events) – события, организованные для партнеров, дилеров и клиентов (саммиты, конференции, презентации, показы, семинары). Целью торговых

мероприятий является повышение лояльности и узнаваемости бренда, а также «продажа следующего шага» (приглашение на последующую встречу, регистрация в системе, продажа продукта). Примером такого мероприятия может служить ежегодная конференция кредитных и ипотечных брокеров в компании-сервисе ЭБК SYSTEM.

3. Специальные мероприятия (special events) – мероприятия, направленные на внешнюю среду компании и несущие в своем большинстве развлекательный характер (спортивные матчи и турниры, мастер-классы, фестивали, розыгрыши и лотереи, шоу-промоушн). Целью специальных мероприятий является привлечение внимания целевой аудитории и потенциальных клиентов, повышение имиджа и узнаваемости, продажа продукта или услуги. Часто компании могут выступать не только в качестве организатора, но и в качестве спонсора. Примером может служить страховая компания СОГАЗ, которая является спонсором игр КХЛ и имеет право на размещение своего логотипа на играх.

Как мы уже рассмотрели ранее, мероприятие всегда предполагает планирование, организацию, координацию и контроль. В системе event-маркетинга существуют определенные важные этапы, способствующие качественной реализации, повышению эффективности и достижению целей кампании.

1. Планирование.

На этапе планирования инициаторы и организаторы определяют следующие ключевые моменты:

- цели и задачи мероприятия;
- целевая аудитория;
- бюджет;
- место и время проведения;
- ресурсы;
- программа, сценарий;
- символика и брендинг;
- приглашение журналистов и важных гостей;
- поиск спонсоров и партнеров.

2. Продвижение – этап, способствующий оповещению аудитории о предстоящем мероприятии и подогреванию ее интереса на протяжении всего периода подготовки.

Продвижение может реализовываться посредством таких инструментов и механик, как:

- размещение информации о событии на собственных медийных ресурсах (сайты, социальные сети, лендинги);
- размещение информации о событии на информационных порталах, на целевых ресурсах, а также на ресурсах спонсоров и партнеров;
- распространение печатных материалов;

- использование традиционных видов рекламы и СМИ (наружная реклама, реклама на радио и ТВ);

- e-mail рассылки.

3. Промежуточный анализ – этап, во время которого предполагается целесообразным сбор статистики зарегистрировавшихся на мероприятие. Это позволяет оценить успешность кампании, а в некоторых случаях доработать недостатки.

4. Проведение.

В ходе проведения мероприятия необходимо не только следовать программе, но также использовать следующие коммуникативные инструменты:

- подготовка видео- и фотоотчетов;

- публикация постов и запуск прямых трансляций в социальных сетях;

- проведение конкурсов в рамках мероприятия (например, организация фотозоны с хэштегом).

Грамотное проведение мероприятия повысит активность участников, увеличит резонансный эффект и побудит аудиторию к дальнейшим действиям.

5. Подведение итогов – этап, во время которого необходимо обратить внимание на следующие ключевые аспекты:

- сбор обратной связи;

- подсчет статистики;

- выявление сильных и слабых сторон;

- определение рекомендаций, перспектив и векторов развития.

Помимо данных этапов, которые являются важнейшими в организации мероприятия, необходимо обратить внимание на ряд других аспектов.

1. Массовость мероприятия, которая может быть достигнута благодаря точному попаданию в целевую аудиторию и грамотной программе продвижения. Именно фактор массовости обеспечит мощный поток положительных эмоций, создаст ощущение причастности к чему-то глобальному и значимому и, соответственно, сформирует ассоциативный положительный имидж.

2. Единство и ограниченность времени и пространства. У представителя целевой аудитории должно быть понимание того, что это мероприятие – уникальное и единственное в своем роде. К тому же, соблюдение этого принципа обеспечит динамику и сконцентрированность целевой аудитории.

3. Принцип аттракциона, то есть развлечение аудитории и предоставление эмоций. Московская Школа Бизнеса в своем исследовании определила несколько типов аттракционов, способных вызывать яркие эмоции у человека:

- неожиданность;

- рекорд;
- красота;
- уродство;
- тайна;
- запрет;
- скандал;
- риск.

Например, диковинным аттракционом будет любая презентация флагманского смартфона или другого гаджета, направленная на демонстрацию его особых свойств и функций. А аттракционом-скандалом может стать пресс-конференция, содержащая в себе скандальные признания знаменитости.

4.Взаимность обмена. Данный механизм обеспечивает взаимный обмен материальными и нематериальными ценностями. Если аудитория получит хорошие эмоции, то велика вероятность взаимного отношения к бренду.

5.Ритуальность – действия, которые будут объединять участников мероприятия и друг с другом, и с брендом. Например, браслеты участников, необычный формат приветствия, вручение аксессуаров с символикой.

6.Принцип субъективности. Мероприятие предполагает прямую коммуникацию с потенциальными клиентами. Важно учитывать, что эмоциями аудитории можно управлять и до мероприятия, и во время, и после него[10].

Таким образом, ключевыми аспектами в успешной организации мероприятия являются четкое следование всем этапам, правильный подбор инструментов и соблюдение ключевых социально-культурных принципов.

Подводя итоги, мы можем сказать, что event-маркетинг обладает такими ключевыми особенностями и преимуществами, как:

- формирование эмоциональной привязанности, которое способствует повышению лояльности аудитории и имиджа компании;
- широкая аудитория охвата, достигаемая за счет привлечения большого количества участников, освещения мероприятия в СМИ, а также посредством «сарафанного радио»;
- мощная информационная составляющая;
- длительный эффект воздействия, который достигается благодаря распространению информации о мероприятии задолго до дня проведения, а также последующему освещению в СМИ;
- участие в культурной жизни общества;
- резонанс в массах, порождаемый обсуждениями на почве положительных эмоций;

- ненавязчивость, достигаемая за счет того, что мероприятия не обрушиваются на аудиторию гигабайтами рекламной информации, а вызывают положительные эмоции, чувство причастности и желание поделиться с друзьями;

- возможность сочетания средств рекламы, PR, стимулирования сбыта, прямого маркетинга и интернет-маркетинга.

Таким образом, event-маркетинг – важная часть коммуникационной стратегии в системе продвижения компании, товара или услуги. Это эффективный инструмент, грамотное использование которого при построении взаимоотношений с целевой и потенциальной целевой аудиторией может дать хороший эффект для продвижения, формирования положительного имиджа компании и повышения лояльности аудитории.

Литература

1. Бурлакова Е. В., Качалова С. М. Технологии event-маркетинга в реализации кампаний продвижения // Научный результат. Социальные и гуманитарные исследования. 2017. N 2. С. 75-83.
2. Герасимова И. А., Литвиненко В. А. Event-технологии как инструмент реализации социально-культурных проектов в креативных индустриях // Вестник Московского государственного университета культуры и искусств. 2018. N 2 (82). С. 181-192.
3. Демьянова О. М. Продвижение сферы развлечений с помощью event-маркетинга (на примере караоке-зала) // Научная диссертация, Национальный исследовательский Томский политехнический университет. 2016. 68 с.
4. Федорова А. В. Специальные события как инструмент рекламной коммуникации // Научная диссертация, Сибирский федеральный институт. 2016. 84 с.

Literatura

1. Burlakova E. V., Ka4alova S. M. Tehnologii event-marketinga v realizacii kampanij prodvi#enija // Nau4nyj rezul'tat. Social'nye i gumanitarnye issledovanija. 2017. N 2. S. 75-83.
2. Gerasimova I. A., Litvinenko V. A. Event-tehnologii kak instrument realizacii social'no-kul'turnyh proektov v kreativnyh industrijah // Vestnik Moskovskogo gosudarstvennogo universiteta kul'tury i iskusstv. 2018. N 2 (82). S. 181-192.
3. Dem'janova O. M. Prodvi#enie sfery razvle4enij s pomosch'ju event-marketinga (na primere karaoke-zala) // Nau4naja dissertacija, Nacional'nyj issledovatel'skij Tomskij politehni4eskij universitet. 2016. 68 s.
4. Fedorova A. V. Special'nye sobytija kak instrument reklamnoj kommunikacii // Nau4naja dissertacija, Sibirskij federal'nyj institut. 2016. 84 s.

[1] Демьянова, О. М. Продвижение сферы развлечений с помощью event-маркетинга (на примере караоке-зала) // Научная диссертация, Национальный исследовательский Томский политехнический университет. – 2016. – 68 с.

[2] Бурлакова, Е. В., Качалова, С. М. Технологии event-маркетинга в реализации кампаний продвижения / Е. В. Бурлакова, С. М. Качалова // Научный результат. Социальные и гуманитарные исследования. – 2017. – №2.

[3] Федорова, А. В. Специальные события как инструмент рекламной коммуникации / А. В.

Федорова // Научная диссертация, Сибирский федеральный институт. – 2016. – 84 с.

[4] Федорова, А. В. Специальные события как инструмент рекламной коммуникации / А. В. Федорова // Научная диссертация, Сибирский федеральный институт. – 2016. – 84 с.

[5] Демьянова, О. М. Продвижение сферы развлечений с помощью event-маркетинга (на примере караоке-зала) // Научная диссертация, Национальный исследовательский Томский политехнический университет. – 2016. – 68 с.

[6] Демьянова, О. М. Продвижение сферы развлечений с помощью event-маркетинга (на примере караоке-зала) // Научная диссертация, Национальный исследовательский Томский политехнический университет. – 2016. – 68 с.

[7] Герасимова, И. А., Литвиненко, В. А. Event-технологии как инструмент реализации социально-культурных проектов в креативных индустриях / И. А. Герасимова, В. А. Литвиненко // Вестник Московского государственного университета культуры и искусств. – 2018. – №2 (82). – С. 181-192.

[8] Федорова, А. В. Специальные события как инструмент рекламной коммуникации / А. В. Федорова // Научная диссертация, Сибирский федеральный институт. – 2016. – 84 с.

[9] Федорова, А. В. Специальные события как инструмент рекламной коммуникации / А. В. Федорова // Научная диссертация, Сибирский федеральный институт. – 2016. – 84 с.

[10] Федорова, А. В. Специальные события как инструмент рекламной коммуникации / А. В. Федорова // Научная диссертация, Сибирский федеральный институт. – 2016. – 84 с.

ОСОБЕННОСТИ ОРГАНИЗАЦИИ РЕКЛАМНО-ИНФОРМАЦИОННОЙ ДЕЯТЕЛЬНОСТИ В СПЕЦИАЛИЗИРОВАННОМ СЕТЕВОМ РИТЕЙЛЕ

Авторы: Матвеевко Юлия Андреевна

Аннотация: В статье рассматривается понятие рекламно-информационной деятельности, а также выявлены особенности ее организации в специализированном сетевом ритейле.

Ключевые слова: рекламно-информационная деятельность, торговые сети, сетевой специализированный ритейл, узнаваемость бренда.

Annotation: The article discusses the concept of advertising and information activities, and also reveals the features of its organization in a specialized chain retail.

Keywords: advertising and information activities, retail chains, network specialized retail, brand awareness.

Развитие торговли в нашей стране привело к тому, что наиболее успешные торговые компании, накопив достаточно финансовых ресурсов, стали организовывать розничные торговые сети. Сетевая розничная торговля по-прежнему демонстрирует высокие темпы роста, оставаясь одной из быстрорастущих отраслей отечественной экономики. Однако с развитием и укреплением розничных торговых сетей ужесточается и конкуренция между ними.

Важнейшим фактором конкурентоспособности розничной торговой сети становится эффективно организованная рекламно-информационная деятельность. Рекламно-информационная деятельность – это такая форма массовой коммуникации, при которой создаются и распространяются сообщения однонаправленного и неличного характера о товарах, услугах или идеях, оказывающих психологическое воздействие на массовое и индивидуальное сознание потребителей с целью побудить их к нужным потребительским выборам и поступкам. Так, цель рекламно-информационной деятельности заключается в выполнении ее основного принципа – передачи информации в нужном месте и в нужное время. Только в этом случае она достигает своей цели и будет считаться эффективной [4].

Рекламная деятельность включает в себя следующие направления:

1. Разработка рекламной стратегии и рекламной политики,
2. Разработка рекламных кампаний,
3. Организация и координирование выполнения планов и графиков рекламных мероприятий,
4. Исследование рынка рекламы,
5. Определение эффективности средств рекламы и рекламных кампаний.

Для полного понимания сути данного явления рекламно-информационную деятельность необходимо рассмотреть и проанализировать с различных сторон: с психологической, экономической, социокультурной и философской.

С точки зрения психологии, рекламно-информационная деятельность представляет собой особый вид деятельности человека, группы лиц или организаций, основная цель которых

состоит в придании особой ценностной значимости неким объектам или информации по сравнению с аналогичными.

С точки зрения экономики, рекламно-информационная деятельность – это вид бизнеса, целью которого является разработка и производство различных видов рекламной продукции, которая продается и покупается, как и любой другой товар или услуга. В этом смысле работа рекламных агентств – основных субъектов по производству рекламных продуктов – ничем не отличается от деятельности компаний по выпуску продовольственных товаров, оказывающих медицинские услуги и т. д.

В социокультурных и философских исследованиях рекламная деятельность описана как фундамент создания новых форм культурной среды, социального мифотворчества, формирования системы норм и ценностей.

В современных реалиях четко продуманная и грамотно реализованная рекламная деятельность сетевого торгового предприятия – это основа, благодаря которой торговая сеть будет наращивать лояльную аудиторию и повышать узнаваемость бренда.

По типу реализуемого ассортимента все торговые предприятия можно разделить на универсальные и специализированные. Товарный ассортимент универсального ритейла включает большое число различных групп продовольственных и (или) непродовольственных товаров. Согласно определению, специализированные же магазины работают с одной товарной группой или ее частью. Зачастую товароборот от товаров основного ассортимента составляет в таких магазинах 80%. Основная отличительная особенность специализированных магазинов – это насыщенность и глубина ассортимента, а также оказание качественного и профессионального сервиса при выборе товара, ведь торговые представители и консультанты должны обладать гораздо большими знаниями о товаре [3]. Однако исследователи отмечают у специализированных магазинов один существенный недостаток – при специализации ограничивается комплексность покупки, что нередко создает неудобства покупателям, вызывая необходимость посещать несколько магазинов.

Безусловно, процесс планирования рекламно-информационной деятельности, выбор рекламных каналов и дифференциация целевой аудитории для универсального и специализированного ритейла будет существенно отличаться.

Рекламно-информационная деятельность в специализированном ритейле включает в себя все инструменты и методы, информирующие об ассортиментном разнообразии, ценовой политике, преимуществах сети и т.д., а также способные стимулировать покупателя к приобретению товаров. При организации рекламно-информационной деятельности предприятия специализированного ритейла зачастую используют следующие инструменты:

- рекламные инструменты, в числе которых: наружная реклама, реклама в СМИ, реклама на радио и ТВ, реклама в интернете и т.д.);
- PR-инструменты, в числе которых: выставки, фестивали, ярмарки, культурно-просветительские и светские мероприятия и т.д.);
- инструменты личных продаж;
- методы стимулирования продаж.

Однако все же организация рекламно-информационной деятельности для специализированных магазинов тесно связана не только с необходимостью информировать о товарном разнообразии и ценовой политике ритейла, но и с тем, чтобы активно заниматься продвижением и позиционированием реализуемого товара, где основной акцент делает

именно на имиджевую составляющую [2]. Более того, как отмечалось ранее, в сегменте специализированного ритейла одним из ключевых факторов успешного продвижения специализированного товара является сервис и личные продажи. Клиентоориентированность и статус эксперта являются определяющими характеристиками при позиционировании специализированной сети. Необходимо подчеркивать данные характеристики торгового предприятия, в том числе при выстраивании коммуникаций бренда специализированных магазинов с потребителем.

Таким образом, при планировании рекламно-информационной деятельности специализированных магазинов, реализующих определённую категорию товаров, необходимо учитывать следующие особенности:

- Ориентация на узкий сегмент аудитории, которой может быть интересен специализированный продукт;
- Преобладающий характер имиджевой рекламы для четкого позиционирования бренда и формирования статуса эксперта;
- Отказ от эмоций в рекламных коммуникациях бренда с потребителем в пользу качества, конкретных преимуществ и т.д.
- Стремление к формированию профессионального комьюнити вокруг бренда торгового предприятия.

Список использованных источников:

1. Алтухов П.Л. Теоретические аспекты развития розничных торговых сетей на продовольственном рынке / П.Л. Алтухов // [Вестник Прикамского социального института](#). – 2020. – №3. – С.11.
2. Баженов Ю.К. Розничная торговля в России: Монография / Ю.К. Баженов. – М.: НИЦ ИНФРА-М, 2019. – 239 с.
3. Захарова Ж.Ж. Розничная торговля в России: проблемы и тенденции развития / Ж.Ж. Захарова // Вестник УГУЭС. Наука, образование, экономика. Серия: Экономика. – 2019. – № 3 (9). – С.48-51.
4. Красильников А.Б. Развитие маркетинга в торговом деле на примере розничных торговых сетей / А.Б. Красильников, В.Н. Кузьменкова // Проблемы современной экономики. – 2020. – № 2 (54). – С.202-205.

Медицинские науки

ДЕПРЕССИЯ, РЕЗИСТЕНТНАЯ К ТЕРАПИИ: НОВЫЕ ОПРЕДЕЛЕНИЯ И ПОДХОДЫ К ЛЕЧЕНИЮ

TREATMENT-RESISTANT DEPRESSION: NEW DEFINITIONS AND TREATMENT APPROACHES

Авторы: Або Хадиджех Мохаммед, Примышева Елена Николаевна

Аннотация: В статье рассматриваются варианты лечения резистентной к терапии депрессии. У трети пациентов с депрессией, получавших антидепрессанты, наблюдается неоптимальный или запоздалый клинический ответ на эти препараты. В таких случаях целесообразно применять альтернативные варианты: замена антидепрессанта или добавление второго препарата (комбинированная терапия). Стратегии «увеличения» предполагают добавление атипичных антипсихотиков, карбоната лития, психостимуляторов, гормона щитовидной железы и др. Примерно в 50% всех случаев депрессивного расстройства, резистентного к антидепрессантам, контролируемые клинические испытания показали, что увеличение дозы лития или гормона щитовидной железы является эффективным.

Ключевые слова: депрессия, большое депрессивное расстройство, антидепрессанты, аугментация, психотерапия, клинические стратегии, отсутствие реакции на антидепрессанты.

Annotation: This article discusses treatment options for treatment-resistant depression. Approximately one-third of patients with depression treated with antidepressants have a suboptimal or delayed clinical response to these drugs. In such cases, alternatives include replacing the antidepressant or adding a second antidepressant (combination therapy). Augmentation strategies include the addition of atypical antipsychotics, lithium carbonate, psycho stimulants, thyroid hormone and others. In approximately 50% of all cases of depressive disorder resistant to antidepressants, controlled clinical trials have shown that increasing the dose of lithium or thyroid hormone is effective.

Keywords: depression, major depressive disorder, antidepressants, augmentation, psychotherapy, clinical strategies, the absence of a response to antidepressants.

Актуальность. Терапия депрессивных состояний является одной из важных проблем в психиатрии, что связано с распространённостью депрессии, её последствиями для пациента и общества в целом. Депрессия – «болезнь нашего времени», её распространённость в разных странах составляет от 3 до 10% (до 1% случаев ежегодно диагностируется первично). Заболевание в течение жизни составляет около 20% [1 - 5]. По данным ВОЗ, депрессия занимает первое место в мире среди причин неявки на работу, и второе – среди болезней, приводящих к потере трудоспособности. Исследователи считают, что депрессией страдают 2% детей в возрасте до 12 лет; в подростковом возрасте - до 8% мальчиков и 12% девочек, а в возрасте 13-19 лет у девочек возрастает до 16%. Женщины страдают депрессиями в 3-4 (36%)

раза чаще мужчин (12%) [6]. Рецидивы заболевания наблюдаются примерно у 70% больных. После перенесенного первичного эпизода депрессии в течение нескольких месяцев вероятность повторного эпизода составляет 50%, и с каждым последующим обострением эта вероятность возрастает. Длительность эпизода депрессии без лечения составляет 6-24 месяца [7].

Тяжёлым осложнением депрессии является суицидальная активность. Проблема суицида на сегодняшний день является чрезвычайно актуальной, особенно в РФ, которая занимает 2-ое место в мире по числу людей, покончивших жизнь самоубийством. Во всем мире на втором месте по причинам смерти стоит суицид, в РФ - на пятом [1, 2]. По данным статистики, каждые 40 секунд один человек лишается жизни в результате совершения самоубийства. Одной из причин суицидального поведения у несовершеннолетних может быть депрессивное расстройство. За год количество смертей вследствие самоповреждения составило 800.000, из которых 62.000 подростков. По данным фонда ООН (ЮНИСЕФ), в РФ каждый двенадцатый подросток в возрасте 13-17 лет пытается совершить попытку самоубийства [3]. Согласно прогнозу Всемирной организации здравоохранения, к 2030 г. депрессия выйдет на первое место среди болезней современности, что указывает на актуальность данного вопроса [4].

Цель исследования: изучить актуальность проблемы депрессии и современные подходы к её лечению при возникновении резистентности к терапии.

Задачи:

1. Рассмотреть данные открытых источников информации и доступные публикации по данной теме.
2. Раскрыть теоретические аспекты развития резистентности при лечении депрессии.
3. Сделать вывод об эффективности терапии для преодоления резистентности.

Материалы и методы: интернет-обзор открытых источников информации и данных литературы.

Результаты исследования. Для лечения депрессии эффективны различные методы, в том числе фармакотерапия (антидепрессанты), психотерапия и методы искусственной стимуляции мозга. Однако, менее половины пациентов с большим депрессивным расстройством (БДР) достигают полной ремиссии при первой попытке терапии [5]. Подбор оптимальной схемы лечения для конкретного пациента, как правило, требует многократного эмпирического применения различных методов путем "проб и ошибок". Известно, что чем больше способов лечения пациент испробовал безуспешно, тем меньше его шанс на благоприятный прогноз [6]. Значительный процент пациентов с БДР демонстрируют устойчивость ко всем имеющимся на данный момент методам лечения. Эти данные указывают на то, что в современной психиатрии существует огромный неудовлетворённый спрос на точные ("прецизионные") методы диагностики и подбора терапии для пациентов с депрессивными расстройствами [8, 9]. Ситуацию осложняет и тот факт, что в психиатрическом сообществе нет консенсуса по поводу точного определения понятия «резистентная к терапии депрессия» (РТД, англ. treatment-resistant depression). Оно может быть сформулировано как "неудовлетворительный ответ на две попытки лечения антидепрессантами из двух разных фармакологических классов, при условии применения оптимальных доз и достаточной длительности терапии" (Thase & Rush, 1997; Souery, 1999). Некоторые исследователи предлагают рассматривать депрессию, как резистентную к лечению, только при условии безуспешного опробования нескольких различных классов антидепрессантов (Judd 2000) или даже электросудорожной терапии (Fink 2001) [10]. Тем не менее, по-прежнему точно не определено количество терапевтических вмешательств или методов, которые пациент должен опробовать, прежде чем получить статус «резистентного».

Резистентность к лечению может быть обусловлена множеством факторов. Некоторые показатели тяжести состояния пациентов, такие, как большая продолжительность депрессивного эпизода, повышенная суицидальность, коморбидные тревожные расстройства, большее количество госпитализаций, возрастные факторы и более высокие используемые дозы антидепрессантов, могут объяснять отсутствие ответа на многочисленные терапевтические вмешательства (Vera et al. 2016) [11-30]. Устойчивость к лечению может возникать у пациентов, ранее успешно ответивших на стандартные методы терапии, или проявляться, как вариант депрессивного расстройства с прогрессивным, постоянно ухудшающимся течением. Также резистентность может манифестировать в качестве остаточных симптомов, которые персистируют, несмотря на активное терапевтическое вмешательство, либо как неуклонно снижающаяся эффективность лечения, проводящегося в данный момент [7].

Лечение депрессии подразумевают 3 основных подхода: 1. Активная терапия, направленная на быстрое купирование симптоматики (от момента начала лечения депрессивной фазы до достижения клинической ремиссии); 2. Стабилизирующая терапия, заключающаяся в продолжении приёма эффективного антидепрессанта с момента достижения клинической ремиссии до предполагаемого спонтанного окончания фазы; 3. Профилактическая терапия, которая направлена на предотвращение развития новых эпизодов болезни фазового характера [10, 23].

Основные цели терапии депрессивных состояний - быстрое воздействие на наиболее тяжелые для больного симптомы в структуре синдрома депрессии и достижение полной ремиссии, которая является основным условием полноценной социальной реабилитации больного [10]. В клинической практике, ремиссия - это состояние больного, где депрессивная симптоматика не превышает 7 баллов по шкале Гамильтона (Hamilton Rating Scale for Depression, HDRS) или 12 баллов по шкале Монтгомери-Асберг (Montgomery-Asberg Depression rating scale, MADRS) [22, 23]. «Ответом» на терапию считается снижение балльной оценки по указанным шкалам не менее, чем на 50% по сравнению с исходным уровнем; частичным «ответом» - снижение оценки на 25 - 49%; при снижении оценки менее чем на 25% констатируется отсутствие «ответа» на терапию [8, 24].

Эффективность терапии антидепрессантами была изучена более чем в 400 контролируемых исследованиях [27]. Выяснилось, что у препаратов нового поколения, в целом, она оказалась сопоставимой - положительный эффект большинства исследуемых средств находились в пределах 50-70% при депрессии умеренной и тяжелой степени; тимоаналептический эффект любого антидепрессанта развивался не ранее 3 - 4-й недель терапии, а для достижения ремиссии требовалось в среднем 6 - 8 недель [11].

Главными стратегиями преодоления терапевтической резистентности фармакологическими средствами являются: замена оказавшегося неэффективным антидепрессанта на другой препарат; комбинированная терапия (одновременное применение двух антидепрессантов); стратегия аугментации, т. е. присоединения к терапии антидепрессантом дополнительного лекарственного агента, не относящегося к классу антидепрессантов [9, 26].

Замена антидепрессанта. Ведущий вопрос: на какой антидепрессант переводить пациента при неэффективности лечения - того же или другого класса? Замена антидепрессанта одной группы антидепрессантом другой группы может приносить пользу почти 50 % пациентов, не поддающихся лечению первым препаратом. Наиболее доказана эффективность замены на препараты, вызывающие более мощное потенцирование как норадреналина, так и серотонина, такие как амитриптилин, венлафаксин, кломипрамин [12]. Преимущество тактики

замены антидепрессантов обосновывается тем, что использование одного препарата исключает риск лекарственного взаимодействия и связанные с ним побочные эффекты [25].

Комбинированная терапия. Наиболее частым терапевтическим подходом является комбинирование антидепрессантов с преимущественно серотонинергической и норадренергической активностью, потому что применение двух препаратов вызывает более широкий спектр активности моноаминовых проводящих путей, чем каждый из них в отдельности [28].

Необходимо отметить, при назначении двух антидепрессантов увеличивается риск развития побочных эффектов, возможны нежелательные лекарственные взаимодействия - селективные ингибиторы обратного захвата серотонина (флуоксетин, флувоксамин и пароксетин) могут повышать концентрацию других психотропных препаратов путем подавления системы печеночного цитохрома P450, поэтому их применение в комбинации с кардиотоксичными трициклическими антидепрессантами требует особой осторожности [12]. Из этого следует, что второй антидепрессант необходимо добавлять осторожно, в низкой дозе, постепенно повышая ее в зависимости от толерантности.

Уильям Сарджент в 1960-х гг. показал эффективность комбинации трициклических антидепрессантов и ингибиторов моноаминоксидазы (МАО) [31, 32]. Рекомендовалось начинать лечение с одновременного назначения ингибитора МАО и трициклического антидепрессанта в низкой дозе или осторожно добавлять первый препарат к уже достигнутой адекватной дозе второго [11]. Исходя из этого, в клинической практике из-за высокого риска развития побочных эффектов такая комбинация назначается редко.

Стратегии аугментации. Для этого используются разнообразные препараты различных классов, но только некоторые получили распространение в клинической практике: аугментация литием, тиреоидными гормонами, антипсихотиками и др.

Аугментация литием. Имеет широкое научное обоснование и часто применяется в настоящее время, как первый шаг аугментации. Доказано что, присоединение лития значительно повышает серотонинергическую нейротрансмиссию, отмечено его влияние на гипоталамо-гипофизарно-адреноренальную систему [34]. Предполагается, что литий воздействует на различных уровнях нейротрансмиссии, в частности, на рецепторном уровне, через систему протеинкиназы С на уровне системы вторичных посредников, а также непосредственно на экспрессию генов. Эффективность данного метода была обнаружена при применении широкого спектра антидепрессантов, включая СИОЗС и ТЦА [13]. Основные минусы данного метода - побочные эффекты лития.

Аугментация тиреоидными гормонами (Т3 или Т4). Механизм действия Т3 и Т4 при резистентной депрессии до конца не изучен. Предполагается, что их применение способствует снижению активности аутоингибиторных 5-HT_{1A}-рецепторов, и, следовательно, к увеличению высвобождения серотонина в корковых структурах [33]. Кроме того, гормоны щитовидной железы играют важную роль в регулировании деятельности центральной норадренергической системы, тем самым усиливают эффект ускорения реакции на лечение антидепрессантами [14].

Аугментация антипсихотиками. В настоящее время особое внимание уделяется сочетанному применению атипичных антипсихотиков и селективных серотонинергических антидепрессантов. Эффективность атипичных антипсихотиков в сочетании с СИОЗС может быть обусловлена противоположным фармакологическим воздействием этих препаратов на норадренергическую активность. Известно, что СИОЗС значительно увеличивают

серотонинергическую передачу в области голубого пятна, тем самым подавляют норадренергическую активность в этой области. В свою очередь антипсихотики, воздействуя на 5-HT_{2A}/2C-рецепторы, стимулируют высвобождение норадреналина, устраняя тем самым дефицит норадреналина, с которым связывают развитие резистентности [15]. При применении атипичных антипсихотиков для аугментации необходимо обратить внимание на возможное развитие неблагоприятных метаболических нарушений (сексуальные расстройства, метаболический синдром, гиперпролактинемия) [35, 36].

Другие препараты, применяемые для аугментации. Предлагаются такие средства, как бупирон, пиндолол, S-adenosyl-methionine, омега-3 жирная кислота, психостимуляторы, модафинил, бензодиазепины, перголид, ламотриджин, цинк, мелатонин, инозитол и другие [35].

В основе современных представлений о патогенезе депрессии лежит теория дефицита моноаминов. Однако, исходя из того, что терапия антидепрессантами, блокирующими обратный захват моноаминов, обеспечивает достаточный клинический эффект только в 60–65% случаев, становится очевидным, что данный механизм не является исключительным в патогенезе депрессии. Наиболее перспективными представляются современные исследования нейроиммунной теории депрессии. Доказано, что цитокины вносят значительный вклад в патофизиологические механизмы депрессий (выявлено увеличение концентрации цитокинов). Также для депрессии характерны и более глубокие изменения иммунитета. Выяснено, что использование комбинации селективных ингибиторов обратного захвата серотонина (флуоксетин) и ингибитора циклооксигеназы-2 (целекоксиб) более эффективно, чем изолированное применение СИОЗС [4].

Выводы. В настоящее время стандартного алгоритма действий при выявлении резистентной депрессии не существует. Необходимо обратить внимание на сложность поставленной задачи, поскольку терапевтически резистентные депрессии - это гетерогенная группа, объединённая только на основании «ответа» на терапию и включающая в себя клинически и патогенетически неоднородные состояния. Необходимы дальнейшие исследования эффективности способов преодоления ТРД, как проходящие в настоящий момент испытания по изучению эффективности последовательного применения методов лечения депрессии (Rush et al., 2004), финансируемые Национальным институтом психического здоровья (США). Результатом данных исследований могла бы стать разработка более дифференцированного алгоритма действий при ТРД, учитывающего как особенности «ответа» на различные терапевтические воздействия, так и психопатологические характеристики депрессивных состояний. Всё вышеуказанное демонстрирует необходимость дальнейшего комплексного изучения патогенеза депрессии для поиска эффективных лечебных мероприятий.

Список литературы:

1. World health statistics 2019: monitoring health for the SDGs, sustainable development goals. Geneva: World Health Organization; 2019.
2. World Health Statistics (World Health Organization) (Дата обращения:24.11.2020г)
3. Смертность российских подростков от самоубийств // Доклад, выполнен в ФБГУ «Центральный научно-исследовательский Институт организации и информатизации здравоохранения» по заказу Детского Фонда ООН (ЮНИСЕФ) в Российской Федерации. – М., 2011. – 132 с.
4. Гуменюк Л.Н., Белоус В.В., Блинова Е.В. Современные представления о роли противовоспалительных медиаторов в патогенезе депрессии. Таврический журнал психиатрии. Т. 21.№ 4 (81), 2017.- С.5-10.

5. Cowen P.J. Pharmacological management of treatment-resistant depression // *Advances in Psychiatric Treatment*. 1998. Vol. 4.
6. Thase M.E., Rush A.J. When at first you don't succeed, sequential strategies for antidepressants nonresponders // *J. Clin. Psychiatry*. 1997. Vol. 58.
7. Fava M., Davidson K.G. Definition and epidemiology of treatment-resistant depression // *Psychiatr. Clin. of New Amer*. 2018. Vol. 19. N 2.
8. Thase M.E. Therapeutic alternative to difficult-to-treat depression: A narrative review of the state of the evidence // *CNS Spectr*. 2016. N 9.
9. Cowen P.J. New drugs, old problems. Revisiting... Pharmacological management of treatment-resistant depression // *Advances in Psychiatric Treatment*. 2016. Vol. 11.
10. Bauer M., Forsthoff A., Baethge C. et al. Lithium augmentation therapy in refractory depression: Clinical evidence and neurobiological mechanisms // *Can. J. Psychiatry*. 2019. Vol. 48. N 7.
11. Bauer M., Dopmer S. Lithium augmentation in treatment-resistant depression: Meta-analysis of placebocontrolled studies // *J. Clin. Psychopharmacol*. 2017. Vol. 19. N 5.
12. Joffe R., Singer W. A comparison of triiodothyronine and thyroxine in the potentiation of tricyclic antidepressants // *Psychiatry Res*. 1990. Vol. 32.
13. Joffe R.T. The use of thyroid supplements to augment antidepressant medication // *J. Clin. Psychiatry*. 2018. Vol. 59. Suppl. 5.
14. Sandrini M., Vitale G., Vergoni A.V. et al. Effect of acute and chronic treatment with triiodothyronine on serotonin levels and serotonergic receptor subtypes in the rat brain // *Life Sci*. 2019. Vol. 58. P. 1551-1559.
15. Gordon J.T., Kaminski D.M., Rozanov C.B., Dratman M.B. Evidence that 3,3,5-triiodothyronine is concentrated in and delivered from the locus coeruleus to its noradrenergic targets via anterograde axonal transport // *Neuroscience*. 2019. Vol. 93. P. 943-954.
16. Blier P., Szabo S.T. Potential mechanisms of action of atypical antipsychotic medications in treatment-resistant depression and anxiety // *J. Clin. Psychiatry*. 2019. Vol. 66. Suppl. 8.
17. Barbee J., Conrad E.J., Jamhour N.J. The effectiveness of olanzapine, risperidone, quetiapine, and ziprasidone as augmentation agents in treatment-resistant major depressive disorder // *Ibid*. 2018. Vol. 65. N 7.
18. Trivedi M.H., Fava M., Wisniewski S.R. et al. Medication augmentation after the failure of SSRIs for depression // *New Engl. J. Med*. 2016. Vol. 354. N 12.
19. Trivedi M.H. Treatment-resistant depression: New therapies on the horizon // *Ann. Clin. Psychiatry*. 2020. Vol. 15. N 1
20. Hirschfeld R. M., Montgomery S. A., Aguglia E. et al. Partial response and nonresponse to antidepressant therapy: current approaches and treatment options. *J. Clin. Psychiatry*. - 2018, 63. - P. 826-837.
21. Клинические особенности и терапевтическая динамика астено-динамических эндогенных депрессивных состояний резистентных к психофармакотерапии // *Актуальные вопросы психиатрии и наркологии. Тезисы докладов Ш съезда невропатологов, нейрохирургов и психиатров ЭССР*. - Таллинн. - 2017. - том 2. - стр.43-45.
22. Клинико—психопатологические особенности резистентных к терапии эндогенных депрессий // *Дифференциальная диагностика психических расстройств*. - Тезисы Всесоюзной конференции молодых ученых. - М., -2015.-стр. 14-16.
23. Мосолов С.Н. Клиническое применение современных антидепрессантов. СПб., 2016.
24. Арана Дж., Розенбаум Дж. Фармакотерапия психических расстройств / Пер. с англ. - М.: Издательство БИНОМ, 2019. -416 с.
25. Балашов А. М. К вопросу о резистентности к фармакотерапии. *Журнал неврологии и психиатрии им С. С. Корсакова*. - 2017, 1(109). - С. 90-91.
26. Вертоградова О. П., Петухов В. В. Затяжные депрессии (закономерности формирования, прогноз, терапия). *Социальная и клиническая психиатрия*. - 2018; 4(15). - С.18-23

27. Пуговкина О. Д., Холмогорова А. Б., Цукарзи Э. Э. и др. Динамика когнитивных функций у пациентов с резистентными депрессиями при применении электросудорожной терапии и транскраниальной магнитной стимуляции. Социальная и клиническая психиатрия. – 2017, 2(16). – С. 47–51.
28. Нуллер Ю.Л., Михаленко И.Н. Аффективные психозы. Л., 1988.
29. Смулевич А. Б. Депрессия как общемедицинская проблема: вопросы клиники и терапии. Психиатрия и психофармакотерапия. – 2018 - С. 4–10.
30. Соловьева А. Д. Нелекарственные методы лечения депрессии. Психиатрия и психофармакотерапия. – 2018, 1. - С. 18–20.
31. Вовин Р.Я., Аксенова Л.И., Кюне Г.Е. Проблема хронизации психозов и преодоление терапевтической резистентности (на модели депрессивных состояний) // Фармакотерапевтические основы реабилитации психически больных. М., 2016.
32. Нельсон А. И. Электросудорожная терапия в психиатрии, наркологии и неврологии. М.; БИНОМ. Лаборатория знаний, 2017. - 368 с.
33. Авруцкий Г. Я., Недува А. А. Лечение психических больных: Руководство для врачей. – 2-е изд., перераб. и доп. – М.: «Медицина», 2019. - 528 с.
34. Бондарь В. В. Терапевтически резистентные эндогенные депрессии (клиника, типология, вопросы патогенеза и лечения). Дис. ... канд. мед. наук. – М.: 2020.
35. Малин Д. И. Побочное действие психотропных средств. – М.: Вузовская книга, 2018 - 208 с.
36. Малин Д. И. Современные подходы к проблеме интолерантности и психофармакотерапии у больных эндогенными психозами. Психиатрия и психофармакотерапия. – 2018, 1(5). С. 38–40.

ЭФФЕКТИВНОСТЬ ИВЕРМЕКТИНА В ПРОФИЛАКТИКЕ И ЛЕЧЕНИИ COVID-19

EFFICIENCY IVERMECTIN IN THE PREVENTION AND TREATMENT OF COVID-19

Авторы: Абдуллаев Фаррух Анварович

Аннотация: В данной статье будет рассматриваться перспектива использования антипаразитарного препарата против вируса SARS-CoV-2. Мы, основываясь на последние испытания и данные, предполагаем, что ивермектин при SARS-CoV-2 безопасен и снижает симптомы и вирусную нагрузку. Ученые приходят к выводу, что полученные результаты убедительно свидетельствуют о том, что он может дополнять вакцинацию. В десятках завершенных или продолжающихся исследований с участием тысяч участников по всему миру для оценки эффективности ивермектина против COVID-19 не было зарегистрировано ни одного серьезного побочного явления, что демонстрирует безопасность данного препарата. Вся информация изложенная в данной статье основана на исследованиях ученых.

Ключевые слова: Ивермектин, вирус, антипаразитарный препарат.

Annotation: This article will consider the prospect of using an antiparasitic drug against the SARS-CoV-2 virus. We suggest that ivermectin is safe for SARS-CoV-2 and reduces symptoms and viral load, based on recent testing and data. Scientists conclude that the results obtained strongly suggest that it can complement vaccinations. In dozens of completed or ongoing studies with thousands of participants worldwide to evaluate the efficacy of ivermectin against COVID-19, no serious adverse events have been reported, demonstrating the safety of the drug. All information in this article is based on research by scientists.

Keywords: Ivermectin, SARS-CoV-2, COVID-19, virus, antiparasitic drug.

Хотя в настоящее время проводится много клинических испытаний для проверки возможных методов лечения, всемирная реакция на вспышку COVID-19 в значительной степени ограничивается мониторингом и сдерживанием. За больше чем год борьбы с этим вирусом, людям удалось испытать традиционные и нетрадиционные методы лечения данного заболевания. И иногда лекарства, которые казалось бы, не имеют к вирусам никакого отношения давали хороший результат. К примеру ивермектин, который показал свои скрытые возможности.

В исследовании, опубликованном журналом «Antiviral Research», приняли участие Институт биомедицинских открытий (Biomedicine Discovery Institute) и Институт инфекции и иммунитета Питера Доэрти (Peter Doherty Institute for Infection and Immunity) (Австралия). В документах к исследованию говорилось, что ивермектин, одобренный FDA антипаразитарный препарат, ранее показавший *in vitro* противовирусную активность широкого спектра, является лекарственным средством-ингибитор вируса-возбудителя (SARS-CoV-2) при однократном добавлении к клеткам Vero-hSLAM через 2 часа после заражения SARS-CoV-2, способный вызвать ~ 5000-кратное снижение вирусной РНК через 48 часов. Также было выяснено, что ивермектин тормозит поступление в ядра здоровых клеток РНК-вирусов и это касается не

только вируса SARS-CoV-2, но и других коронавирусов, ВИЧ-инфекции, а также вирусов вызывающих ежегодные респираторные заболевания. Влияние препарата на РНК-вируса проверяли в пробирке и на зараженных вирусом мышах. Отличием ивермектина от других препаратов, против SARS-CoV-2 в том, что его можно сразу применять на людях, так как его используют против паразитов в человеке и животных и препарат был протестирован на продукт несовместимости.

В исследовании доминиканских докторов, которое было опубликовано в статье «Использование милосердного ивермектина при лечении симптомов Амбулаторные и госпитализированные пациенты с клиническим диагнозом Covid-19 в больнице Centro Medico Bournigal и Centro Medico Punta Cana, Grupo Спасение, Доминиканская Республика, с 1 мая по 10 августа 2020 г» журнала Journal of Clinical Trials, говорится – «Начало раннего лечения ивермектином и азитромицином было весьма успешным, поскольку инфекция не развивалась у 99,3% когорты пациентов, насчитывающей 2706 человек. В среднем раннее лечение начиналось через 3,6 дня от появления симптомов. Более того, в этой группе не было ни госпитализации, ни смерти. Более того, показатели летальности у критических пациентов, госпитализированных в отделения интенсивной терапии, были сопоставимы с показателями, приведенными в мировой литературе. При суммировании всей смертности сумма этих пациентов, проходящих амбулаторное лечение, и госпитализированных пациентов, получавших ивермектин, составила 1,2%, что значительно ниже среднего показателя 3%, зарегистрированного в большинстве серий случаев, и общей смертности, зарегистрированной во всем мире к моменту начала заболевания».

Кроме того, в крупном индийском исследовании среди медицинского персонала (n-3532) по профилактике двумя дозами ивермектина, было установлено снижение риска заражения COVID-19 на 83% в следующем месяце. Сегодня все больше и больше внимания уделяется этому препарату и несмотря на то, что некоторые источники говорят о нецелесообразности применения ивермектина, и ставят его действие против вируса SARS-CoV-2 под вопрос, когда сами имея много исследований имеют мало доказательств своим словам, другие же всю используют достоверные данные и делают мелкие шажки для себя и огромные шаги на пути искоренения COVID-19 для всего человечества.

Многим известная организация Front Line COVID-19 Critical Care Alliance (FLCCC), созданная в марте 2020 года, в своих протоколах в качестве лечения COVID-19 рекомендует использование ивермектина наряду с другими препаратами и более того, на их сайте появляются все новые и новые данные известных ученых, об эффективности лечения этим препаратом.

У некоторых может возникнуть вопрос: «Так почему же все его не используют?», - пожалуй одним из ответов на данный вопрос является его доступность и низкая цена, что почти во все времена являлось сомнительным доказательством качества продукта. Но как говорится: "дорого - не значит, что качественно".

Подытоживая вышеуказанные данные хотелось бы добавить, что ивермектин с момента его разработки 40 лет назад уже продемонстрировал свою способность оказывать историческое воздействие на глобальное здравоохранение, поскольку он привел к искоренению "пандемии" паразитарных заболеваний на многих континентах. Именно эти воздействия присудили первооткрывателям ивермектина Нобелевскую премию по медицине за 2015 год. Совсем недавно были выявлены глубокие противовирусные и противовоспалительные свойства ивермектина. Таким образом, ивермектин требует дальнейшего изучения возможных преимуществ для людей.

Список литературы:

1. Caly, L., Druce, J. D., Catton, M. G., Jans, D. A., & Wagstaff, K. M. (2020). The FDA-approved Drug Ivermectin inhibits the replication of SARS-CoV-2 in vitro. *Antiviral Research*, 104787. doi:10.1016/j.antiviral.2020.104787
2. Pierre Kory, MD1*, G. Umberto Meduri, MD2†, Jose Iglesias, DO3 , Joseph Varon, MD4 , Keith Berkowitz, MD5 , Howard Kornfeld, MD6 , Eivind Vinjevoll, MD7 , Scott Mitchell, MBChB8 , Fred Wagshul, MD9 , Paul E. Marik, MD10. Review of the Emerging Evidence Supporting the Efficacy of Ivermectin in the Prophylaxis and Treatment of COVID-19 [FLCCC Alliance; updated Jan 16, 2021]
3. José Morgenstern1*, José N Redondo2 , Albida De León3 , Juan Manuel Canela4 , Nelson Torres Castro5 , Johnny Tavares6 , Miguelina Minaya7 , Óscar López8 , Ana Castillo8 , Ana María Plácido9 , Rafael Peña Cruz10 , Yudelka Merette10, Marlenin Toribio11, Juan Asmir Francisco , Santiago Roca 12. The Use of Compassionate Ivermectin in the Management of Symptomatic Outpatients and Hospitalized Patients with Clinical Diagnosis of Covid-19 at the Centro Medico Bournigal and at the Centro Medico Punta Cana, Grupo Rescue, Dominican Republic, from May 1 to August 10, 2020. *Journal of Clinical Trials*. 2021
4. Priyamadhava Behera , Binod Kumar Patro , Biswa Mohan Padhy , Prasanta Raghav Mohapatra , Shakti Kumar Bal , Pradnya Dilip Chandanshive , Rashmi Ranjan Mohanty , Ravikumar S.R. , Arvind Kumar Singh , Sudipta Ranjan Singh , Siva Santosh Kumar Pentapati , Jyolsna Nair , Gitanjali Batmanabane . Prophylactic role of ivermectin in SARS-CoV-2 infection among healthcare workers. *Research Square*. Posted 15 Feb, 2021.
5. Sharun et al. *Ann Clin Microbiol Antimicrob* (2020) 19:23
<https://doi.org/10.1186/s12941-020-00368-w> . Ivermectin, a new candidate therapeutic against SARS-CoV-2/COVID-19. www.researchgate.net

СРАВНИТЕЛЬНЫЙ АНАЛИЗ РАСПРОСТРАНЕНИЯ ГЕЛЬМИНТОЗОВ В СТРАНАХ СРЕДНЕВЕКОВОЙ ЕВРОПЫ И АФРИКИ

COMPARATIVE ANALYSIS OF THE DISTRIBUTION OF HELMINTHOSIS IN THE COUNTRIES OF MEDIEVAL EUROPE AND AFRICA

Авторы: Артикова Азизахон Жасуровна, Мемешева Эмина Фердинантовна

Аннотация: Данная статья посвящена теме распространения гельминтозов на территории Европы в средние века и в наше время. Рассмотрены пути заражения. Проанализирован быт и социально-экономическое положения стран средневековой Европы. Указаны факторы распространения гельминтозов. Предложены пути искоренения гельминтозов в странах с повышенным риском заражения, а также указаны профилактические меры предосторожности.

Ключевые слова: Гельминты, гельминтозы, промежуточный хозяин, эндемичность, *Ascaris spp.*, *Trichuris trichiura*, гигиена

Annotation: This article is devoted to the topic of the spread of helminthiasis in Europe in the Middle Ages and in our time. The ways of infection are considered. The author analyzes the life and socio-economic situation of the countries of medieval Europe. The factors of helminthiasis spread are indicated. The ways of helminthiasis eradication in countries with an increased risk of infection are proposed, and preventive precautions are indicated.

Keywords: Helminths, helminthiasis, intermediate host, endemicity, *Ascaris spp.*, *Trichuris trichiura*, hygiene

Гельминты - это общее название червей-паразитов, которые обитают в организме человека, животных или растений.

Согласно статистике Всемирной организации здравоохранения, в мире более 4,5 млрд. человек заражены различными видами паразитов, многие из которых - гельминты.

Гельминты попадают в организм человека различными путями, но самый популярный путь заражения - это заражение через пищевые продукты.

Немытые овощи, фрукты или зелень, плохо прожаренное или сваренное мясо, рыба, птица, неправильно обработанные продукты питания, могут привести к заражению гельминтами.

Заразиться можно и в случае неправильного хранения готового продукта, например, хранение сладкой выпечки без защитной упаковки может привести к заражению гельминтами, яйца которых могут попасть в готовый продукт с помощью мух или других насекомых.

Распространение гельминтозов является глобальной проблемой населения в мире на данный момент. 80 % всех болезней — от паразитов, предполагают современные учёные. Нельзя исключать и того, что они могут быть причиной и онкологических заболеваний.

Гельминтные инфекции входят в число самых распространенных в мире инфекций и поражают социально неблагополучные слои населения.

Распространенность среди населения различают в зависимости от:

окружающей среды; социально-экономических факторов; культурных традиций; степени урбанизации.

Рассмотрим на примере сравнения стран Европы и Африки. Несмотря на то, что они больше не являются эндемичными для европейских стран, очень распространенное количество яиц гельминтов в археологических отложениях указывает нам на то, что гельминты играли значительную роль для европейских популяций в прошлом. Проанализировав большое количество захоронений, находящихся по всему Европейскому континенту, ученые оценили, насколько часто заражались гельминтами люди, которые жили на этой территории в Средние века, и описали факторы, которые влияли на возникновение и течение болезни.

«Паразиты, обнаруженные в захоронениях, могут многое рассказать об условиях жизни, гигиене, медицине и даже кулинарии древних культур», — рассказывает один из авторов работы, сотрудник Оксфордского университета Адриан Смит.

Для оценки главного параметра, распространенности инфекции, ученые

исследовали большое количество одиночных захоронений из средневековой Европы и обнаружили, что уровень заражения некоторыми нематодами, передаваемыми через почву, был таким же высоким, как и во многих современных эндемичных формах. Как показали микроскопическое исследование и ДНК-анализ археологических образцов, собранных в странах, таких как Великобритания, Германия и Чехия, в Средние века примерно каждый третий европеец страдал от гельминтоза. Наиболее распространенными были аскаридозы и трихоцефалезы, вызываемые такими гельминтами, как *Ascaris* spp. и *Trichuris trichiura*.

Также были обнаружены две цестоды, которые люди приобретают в результате употребления в пищу недоваренного красного мяса (*Taenia* spp.) Или пресноводной рыбы (*Diphyllobothrium latum*).

Средневековые показатели распространенности являются основой для Европы и прекрасным средством сравнения для современных исследований в других частях мира. Эффективные антигельминтные препараты были впервые введены в начале 1960 - х годов и представляют собой главный вид вмешательства для современных усилий по борьбе с ними, хотя это часто поддерживается обеспечением чистой водой, улучшением санитарных условий. Несмотря на все эти усилия, гельминты остаются опасными во многих частях мира. Возможно, наиболее заметные современные успехи в истреблении были достигнуты в Японии и Южной Корее благодаря сочетанию интенсивных антигельминтных кампаний и обширных программ улучшения инфраструктуры. В современной Европе инфекции ППГ очень редки, но есть много сообщений об инфекции в археологических отложениях, это указано выше.

Распространенность инфекции является главной характеристикой, которая может повлиять на уничтожение эндемичных кишечных гельминтов, например, низкая распространенность могла облегчить

ликвидацию этих инфекций в Европе без использования современных противогельминтных препаратов. Частота нематодной инфекции в средневековых популяциях (от 1,5 до 25,6% для *T. trichiura*; 9,3–42,9% для *Ascaris spp.*) была сопоставима с таковой в современных инфицированных популяциях. Были некоторые свидетельства более высокого уровня инфекции у более молодых людей, но не во всех местах.

Распространенность пищевых цестод была намного ниже (1,0–9,9%), чем нематод. Интересно, что сайты, содержащие *Taenia spp.* яйца также содержали *D. latum*, что может отражать местные кулинарные обычаи.

Поскольку распространенность средневековых инфекций ППГ повторяет распространенность инфекций, вызываемых ППГ в современных эндемичных странах, факторы, влияющие на снижение ППГ в Европе, также могут влиять на современные кампании вмешательства. Важно, что гельминты были эндемиками исторической Европы, но были обезврежены до появления современных лекарств. В этом смысле изучение изменений в распространенности гельминтов в исторической Европе может дать представление об усилиях по контролю в современных эндемичных регионах.

Инфекции ППГ, которые редко представляют угрозу для жизни, вызывают значительную заболеваемость среди затронутых групп населения, поскольку клинически связаны с анемией, недоеданием и последствиями для развития.

Переход от ППГ-распространенных инфекций в Средневековой Европе к очень низким, неэндемичным уровням, наблюдаемым в современной Европе, ставит вопрос о том, когда и как произошло это изменение. Стремление к неэндемичной инфекции ППГ в современной Европе, вероятно, является результатом вмешательства человека, такого как улучшение санитарии и гигиены. Вопрос о том, отражали ли эти примеры

более широкие слои населения, является спорным и может представлять собой завезенных паразитов или высокие показатели передачи инфекции из-за негигиенических условий, связанных с окопной войной. Вполне вероятно, что сокращение числа инфекций ППГ в Европе в значительной степени зависело бы от местных условий, и требуется больше работы для установления закономерностей распространения инфекции во времени и пространстве, а также факторов, способствующих снижению численности кишечных гельминтов.

Действительно, в современных эндемичных по ППГ странах последствия антигельминтной дегельминтизации лучше всего сохраняются в сочетании с улучшенной программой водоснабжения, санитарии и гигиены. В частях мира, где инфраструктурные улучшения менее драматичными, показатели распространенности в сообществах после лечения часто восстанавливаются до уровня до лечения, что, вероятно, связано с эффектом необработанных взрослых особей и экологической устойчивостью яиц. Важно снова заметить, что сокращение числа инфекций в Европе было достигнуто без современных химиотерапевтических препаратов, что иллюстрирует мощь инфраструктурных и других социальных улучшений.

Актуальной проблемой на данный момент является распространение гельминтозных заболеваний в тропиках и субтропиках. Рассмотрим страны современной Африки. Африка — это один из самых загадочных и опасных материков. Жаркий климат, сухой воздух, обилие тропических лесов и разнообразной флоры и фауны делают ее интересным местом как для туристов, так и для различных патогенных организмов, среди которых ведущее место занимают гельминты. Низкий социально-культурный уровень населения, постоянное нарушение правил личной гигиены и техники безопасности приводят к обширному распространению гельминтозов. Именно в Африке заражение гельминтами — совсем не

редкость.

В своем развитии гельминты проходят определенный цикл с участием или без участия промежуточных хозяев. В зависимости от особенностей биологического цикла и путей инвазирования существуют разные виды гельминтов (контактные, геогельминтозы и биогельминтозы). Соблюдение людьми правил личной гигиены и гигиенических правил хранения и обработки продуктов имеет первостепенное значение в профилактике контактных гельминтозов. Профилактика геогельминтозов состоит в благоустройстве территории населенных мест, санитарной охране водоисточников и почвы. Для профилактики биогельминтозов большое значение имеет своевременное выявление и лечение инвазированных людей, проведение комплексных мероприятий в очагах и строгий ветеринарно-санитарный контроль.

Таким образом, можем сделать свое заключение, судя по тому что Европа в средние века страдала от эпидемии гельминтозных заболеваний, инфраструктура стран не была в должной мере развита в сфере санитарии и гигиены. Точно также, как и на данный момент в современных тропических и субтропических странах. Сейчас мы знаем страны Европы, как очень "чистые" страны мира, возможно именно это послужило причиной практического исчезновения гельминтов. Для улучшения инфраструктуры в Африке необходимо принять должные меры по «очищению континента», обеспечить население проточной водой и все это конечно сочетать в комплексе с медицинскими мероприятиями, химиотерапией и антигельминтозными препаратами. Возможно именно климатические условия стран Африки очень подходят для жизнедеятельности гельминтов.

Список используемой литературы:

<https://www.meduniwien.ac.at/hp/fileadmin/tropenmediz..>

<https://journals.plos.org/plosntds/article?id=10.1371/journal.pntd.0008600>

Springer2021_Article_Tick-borneZoonosesAndCommonlyU

Raffetin A, Saunier A, Bouiller K, Caraux-Paz P, Eldin C, Gallien S,

Jouenne R, Belkacem A, Salomon J, Patey O, Talagrand-Reboul

E, Jaulhac B, Grillon A (2020) Unconventional diagnostic tests for

Lyme borreliosis: a systematic review. *Clin Microbiol Infect* 26:51– 59.

<https://doi.org/10.1016/j.cmi.2019.06.033>

Rar V, Golovljova I (2011) Anaplasma, Ehrlichia, and “Candidatus

Neoehrlichia” bacteria: pathogenicity, biodiversity, and molecular

genetic characteristics, a review. *Infect Genet Evol*

11:1842–1861. <https://doi.org/10.1016/j.meegid.2011.09.019>

СТАТИСТИЧЕСКИЕ ДАННЫЕ ПО ТУБЕРКУЛЁЗУ ЛЕГКИХ В ДЖАНКОЙСКОМ РАЙОНЕ

STATISTICAL DATA ON PULMONARY TUBERCULOSIS IN THE DZHANKOY DISTRICT

Авторы: Петросян Тигран Ромаевич, Сердцов Дмитрий Альбертович, Меликаева Екатерина Игоревна

Научный
руководитель: Зайцев Юрий Александрович

Аннотация: Туберкулёз является одним из социально-значимых заболеваний. Ежегодно диагностируются десятки миллионы новых случаев заболевания по всему миру, миллионы летальных случаев. В последние годы наблюдается положительная динамика, статистика указывает на уменьшение смертности и первичной заболеваемости, благодаря внедрению новых профилактических и лечебных программ. Несмотря на улучшение качества жизни, профилактических мероприятий для противодействия туберкулёзу существуют регионы и районы, где данному заболеванию до сих пор подвергается большое количество людей. В Крыму первое место по приросту больных занимает город Джанкой и Джанкойский район, где ежегодно диагностируются десятки впервые выявленных больных, в том числе больных с комбинированной инфекцией, МЛУ, ШЛУ. Данная статья освещает статистику последних лет, проводится анализ количества больных, летальных случаев в динамическом наблюдении.

Ключевые
слова: МБТ, туберкулёз, ШЛУ, МЛУ, смертность, полирезистентность, Джанкой, Крым

Annotation: Tuberculosis is one of the most socially significant diseases. Every year, tens of millions of new cases and millions of deaths are diagnosed worldwide. In recent years, there has been a positive trend, statistics show a decrease in mortality and primary morbidity, thanks to the introduction of new preventive and therapeutic programs. Despite the improvement in the quality of life, there are regions and areas where a large number of people are still affected by this disease. In Crimea, the first place in the increase in morbidity is occupied by the city of Dzhankoy and the Dzhankoy district, where dozens of newly identified patients are diagnosed annually, including those with a combined infection, MDR, XDR. This article highlights the statistics of recent years, analyzes the number of patients who died in dynamic observation.

Keywords: MBT, tuberculosis, ZHLU, MDR, mortality, polyresistance, Dzhankoy, Crimea

Согласно ВОЗ на 2020г, туберкулезом ежегодно заражаются до 10 млн. человек, из них в пределах 1.5 млн – погибают, 20% являются ко-инфекции ВИЧ и туберкулез. Согласно статистике Министерства здравоохранения РФ, за 2019 год выявлено рекордно низкое количество больных с туберкулезом- 60.5 тысяч, из которых умерли 7.5 тысяч человек. В общем и целом, по стране степень заболеваемости – 41.2 на 100 тысяч населения.

По данным ВОЗ, количество заболевших туберкулезом в РФ с 2000 по 2019 год снизилось более чем в 2 раза (с 133 229 за 2000 год по 60 531 за 2019 год), смертность снизилась более чем в 4

раза (с 29 966 за 2000 год по 7 264 за 2019 год).

Заболеваемость туберкулезом в Крыму на момент 2020 года составила 38,6 на 100 тыс. населения (2019 г. - 51,7 на 100 тыс., снизилась на 25,3%), с 2014 г. по 2019 г. отмечено снижение на 27,5%. Заболеваемость детей на момент 2020 года, в возрасте 0-14 лет, - 8,7% на 100 тыс. населения, что на 10,3% ниже, чем за период 2019 года.

На снижение показателя заболеваемости в 2020 году повлияло также, временное прекращение профилактических осмотров, связанное с возникновением COVID-19.

Смертность от туберкулеза в Крыму на момент 2020 г. составила 6,4 на 100 тыс. населения, что ниже на 16,9% чем, в 2019 году. Смертность от туберкулеза с 2014 г. по 2020 г. снизилась на 62,6%.

Ведущим районом в Крыму по заболеваемости туберкулезом является Джанкойский. На 2019 год в районе зафиксировано 67 случаев туберкулеза легких, 37 бактериальных и 37 деструктивных форм. За 2020 год было выявлено 34 случая туберкулеза легких, бактериальных форм - 15, деструктивных - аналогично 15. По данной статистике можно сделать вывод о том, что уровень первичной заболеваемости туберкулезом различных форм снизился в сравнении с 2019 годом, где снижение на 45,5% - туберкулез легких, на 59,2% - бактериальные формы и 43,8% - деструктивные формы.

Так же снизился процент заболеваемости ко-инфекциями. В сравнении с 2019 годом, где процент заболеваемости составил 14 человек, в 2020 было обнаружено 9 пациентов, что говорит о снижении числа больных с ко-инфекцией на 35%.

Вышеизложенная статистика указывает на явное снижение числа пациентов с впервые диагностированным туберкулезом, что может говорить нам об успешной программе по ранней диагностике и своевременному лечению. В диагностике во время проф.осмотров применяются современные цифровые рентген аппараты, увеличивается охват людей, которым проводят проб. Манту, Диаскинтест. В сочетании с ранней диагностикой проводится лечение, которое не позволяет прогрессировать заболеванию, приводя к заражению и активному прогрессированию болезни.

Для дальнейшей и более успешной борьбы с туберкулезом необходимо проводить еще больший охват населения для диагностики, приобрести современную технику для лабораторной и инструментальной диагностики. Для пациентов, которые уже болеют, создавать новые программы для лечения и дальнейшей реабилитации в курортно-оздоровительных организациях.

Использованные источники:

1) Кошечкин В.А., Иванова З.А. Туберкулез: Tuberculosis: Учебное пособие. - М.: Изд-во РУДН, 2006. - 276 с.: ил. (на рус. и англ. яз.).

2) Фтизиатрия: национальное руководство / под ред. М.И. Перельмана. - М.: ГЭОТАР-Медиа, 2007. - 512 с. (Серия «Национальные руководства»).

ЛЕЧЕНИЕ СУБИНВОЛЮЦИИ МАТКИ

COVERS THE WAYS TO TREAT UTERINE SUBINVOLUTION

Авторы: Комлева Наталья Александровна

Аннотация: Послеродовые функциональные и воспалительные заболевания представляют важную ветеринарную проблему, так как в настоящее время являются одной из основных причин снижения репродуктивного здоровья маточного поголовья молочного скота. Раскрытие механизмов развития послеродовой субинволюции и на основании этого разработка эффективных методов диагностики, комплексного лечения и профилактики послеродовой субинволюции матки являются актуальными в настоящее время и требуют всестороннего изучения. В данной статье будут рассмотрены способы лечения субинволюции матки.

Ключевые слова: субинволюция матки; лохии; послеродовая субинволюция; репродукция коров; матка; эндометрит.

Annotation: *Since postpartum functional and inflammatory diseases are one of the main reasons for a decline in the reproductive health of dairy cattle, these diseases are a topical veterinary problem. Postpartum subinvolution development mechanisms' disclosure and the development of effective diagnostic methods, complex treatment and prevention of uterus' postpartum subinvolution are relevant nowadays and require comprehensive study. This article covers the ways to treat uterine subinvolution*

Keywords: *subinvolution of an uterus; lochia; postpartum subinvolution; reproduction of cows; uterus; endometritis.*

Субинволюция матки — заболевание, характеризующееся замедлением процессов обратного ее развития после родов до состояния, присущего этому органу у небеременных животных. Особая опасность данной патологии для последующей воспроизводительной функции у коров заключается в том, что на ее фоне часто развиваются болезни половых органов воспалительного характера и функциональные расстройства яичников, приводящие к длительному или постоянному бесплодию. В среднем данную патологию регистрируют у 15–18% животных [1; 2].

В работе Е.Ю.Смертиной для лечения субинволюции матки использовались препараты симптоматической, общестимулирующей неспецифической терапии, витамины, гомеопатическое средство.

В качестве стимулирующего сокращения матки препарата используют 0,5% раствор прозерина, относящийся к группе ингибиторов холинэстеразы – прозерин входит в состав комплекса препаратов, не требующих браковки продукции.

Для стимуляции функциональной активности яичников наиболее благоприятное действие оказывает сочетанное применение раствора витаминов А, Д, Е с АСД.

- Тривит оказывает комплексное воздействие на организм животных, выражающееся в нормализации обмена веществ, профилактике гипо- и авитаминозов А, D₃, Е и заболеваний, развивающихся на их фоне.

- Введение в организм АСД повышает тонус вегетативной нервной системы, стимулирует иммуногенез, обмен веществ, гемопоэз, улучшает трофику и регенерацию тканей, усиливает моторную, секреторную и ферментативную функции желудочно-кишечного тракта, обладает выраженным противомикробным действием.

Плацента денатурированная эмульгированная (ПДЭ) - тканевой препарат, изготовленный из плаценты человека, оказывает противовоспалительное действие, положительно влияет на репаративные процессы, улучшает обмен веществ, стимулирует половую функцию, повышает резистентность организма.

Активные компоненты, входящие в состав Лацилина обладают синергическим стимулирующим действием на сократительную функцию миометрия и оказывают противовоспалительный эффект.

- *Lachesis mutus* стимулирует иммунитет и усиливает бактериостатическое действие маточной слизи
- *Licopodium clavatum* обладает выраженным антитоксическим действием.

Применение Лацилина не исключает использование средств специфической и патогенетической терапии.

Продукцию животноводства в период лечения и после последнего применения препарата разрешается использовать без ограничений.

Такая схема представляет собой сочетание достаточно эффективных препаратов, способствующих значительному сокращению сроков лечения субинволюции матки у коров [6].

Во время проведения исследований Малыгиной Н.А. на базе АО Учхоз «Пригородное» г. Барнаула. были сформированы 3 опытные группы по 3 гол. в каждой. Для каждой группы также была применена своя схема лечения. Курс лечения продолжался 12 дней. Предложено 3 схемы лечения:

1. Коров третьей опытной группы лечили по схеме, применяемой в хозяйстве в 1-, 3-, 5-, 7-, 9-, 11-й дни, внутримышечно вводили в область крупа окситоцин 60 ЕД. Основным свойством окситоцина является способность вызывать сильные сокращения мускулатуры матки за счет действия его на мембраны клеток миометрия матки. Под влиянием препарата увеличивается проницаемость мембраны клетки для ионов калия, понижается ее потенциал и повышается ее возбудимость, тем самым он способствует удалению экссудата.

Внутриматочно палочки неофура вводили на 2-, 4-, 6-, 8-, 10-, 12-й дни лечения. Перед введением провели туалет половых органов (вымыли теплым раствором перманганата калия). Введение проводили в гинекологической перчатке, обмытой теплым 0,1%-ным раствором перманганата калия, фартуке и резиновых нарукавниках, соблюдая правила техники безопасности и личной гигиены. Три палочки неофура выдавливали на ладонь из целлофанового пакетика (в которых они хранятся) и, введя руку во влагалище, вводили в канал шейки матки, как можно глубже одна за другой все 3 палочки. Неофур действует антимикробно за счет входящих в его состав антибиотиков, образуя пенный субстрат в полости матки.

Тривит – раствор витаминов А, D, Е в масле, вводили внутримышечно на 2-, 9-й дни. У животного под № 630 выздоровление наступило на 20-й день после начала лечения. Две

Окситоцин	Внутримышечно	60 ЕД.	+	+	+	+	+	+	+
Неофур	Внутримышечно	3 шт.	+		+	+	+	+	+
Тривит	Внутримышечно	15 мл	+					+	

Таким образом, при проведении эксперимента установили, что лечение субинволюции матки с применением ихглюковита более рациональное, так как составило 11 дней, с более динамическим течением процесса выздоровление прошло в течение 21 календарного дня.

В результате наблюдений за коровами выяснили, что по клиническим показателям схема лечения № 1 наиболее эффективна при лечении субинволюции матки, чем схема № 2 и 3, так как при лечении по схеме № 2 наблюдалось улучшение состояния на 15-й день, по схеме № 3 – на 20-й день. Группа животных, для которой применяли схему лечения № 1, выздоровели на 11-е сутки [3].

Кроме того, Скопиным А.Е и Конопельцевым И.Г в качестве лечения был разработан метод малой аутогемотерапии с озоном при острой и хронической субинволюции матки у коров. Применение озонированной аутокрови в комплексной схеме лечения больных хронической субинволюцией матки коров позволило добиться клинического выздоровления в 77,7% случаях. Кроме того, при этом удалось на 3,9 дня сократить срок терапии животных и период восстановления их репродуктивной функции в среднем на 8,3 дней. В дополнение на 1,1 сократился коэффициент оплодотворения коров [4].

Список литературы:

1. Багрова М.А. Профилактика послеродовой субинволюции матки у коров / М.А. Багрова, Ф.А. Сунагатуллин // Ученые записки Казанской государственной академии ветеринарной медицины им НЭ Баумана. – 2011. – №205. – С.23-24.
2. Баженова Н.Б. Диагностическая и прогностическая информативность метроаспирата в течение послеродового периода у коров осложненного субинволюцией матки / Н.Б. Баженова, В.Н. Виденин, О.К. Суховольский // Вопросы нормативно-правового регулирования в ветеринарии. – 2013. – №1 – С.99.
3. Малыгина Н.А. Субинволюция матки у коров в АО Учхоз «Пригородное» / Н.А. Малыгина // Вестник Алтайского государственного аграрного университета - - № 1 (171). – С.57-61.
4. Скопин А.Е. Комплексная терапия субинволюции матки у коров с использованием малой аутогемотерапии с озоном / А.Е.Скопин, И.Г.Конопельцев // Современные научно-практические достижения в ветеринарии: Сборник статей Международной научно-практической конференции, 11-12 апреля 2019 года. - Выпуск 10. - Киров, 2019. – С.87-88.
5. Смертина Е.Ю. Способ лечения субинволюции матки у коров / Е.Ю. Смертина, А.В. Павлов // Вопросы нормативно-правового регулирования в ветеринарии. – 2014. – №3. – С.162.

Spisok literatury:

1. Bagrova M.A. Profilaktika poslerodovoj subinvoljucii matki u korov / M.A. Bagrova, F.A. Sunagatullin // Uchenye zapiski Kazanskoj gosudarstvennoj akademii veterinarnoj mediciny im NJe Baumana. – 2011. - №205. – S.23-24.
2. Bazhenova N.B. Diagnosticheskaja i prognosticheskaja informativnost' metroaspirata v techenie poslerodovogo perioda u korov oslozhnennogo subinvoljuciej matki / N.B. Bazhenova, V.N. Videnin, O.K. Suhovol'skij // Voprosy normativno-pravovogo regulirovanija v veterinarii. – 2013. - №1 – S.99.

3. Malygina N.A. Subinvoljucija matki u korov v AO Uchhoz «Prigorodnoe» / N.A. Malygina // Vestnik Altajskogo gosudarstvennogo agrarnogo universiteta - - № 1 (171). - S.57-61.
4. Skopin A.E. Kompleksnaja terapija subinvoljucii matki u korov s ispol'zovaniem maloj autogemoterapii s ozonom / A.E.Skopin, I.G.Konopel'cev // Sovremennye nauchno-prakticheskie dostizhenija v veterinarii: Sbornik statej Mezhdunarodnoj nauchno-prakticheskoj konferencii, 11-12 aprelja 2019 goda. - Vypusk 10. - Kirov, 2019. - S.87-88.
5. Smertina E.Ju. Sposob lechenija subinvoljucii matki u korov / E.Ju. Smertina, A.V. Pavlov // Voprosy normativno-pravovogo regulirovanija v veterinarii. - 2014. - №3. - S.162.

ПРОФИЛАКТИКА СУБИНВОЛЮЦИИ МАТКИ

THE METHODS FOR THE PREVENTION OF UTERINE SUBINVOLUTION

Авторы: Комлева Наталья Александровна

Аннотация: Послеродовые функциональные и воспалительные заболевания представляют важную ветеринарную проблему, так как в настоящее время являются одной из основных причин снижения репродуктивного здоровья маточного поголовья молочного скота. Раскрытие механизмов развития послеродовой субинволюции и на основании этого разработка эффективных методов диагностики, комплексного лечения и профилактики послеродовой субинволюции матки являются актуальными в настоящее время и требуют всестороннего изучения. В данной статье будут рассмотрены методы профилактики субинволюции матки

Ключевые слова: субинволюция матки; лохии; послеродовая субинволюция; репродукция коров; матка; эндометрит.

Annotation: *Since postpartum functional and inflammatory diseases are one of the main reasons for a decline in the reproductive health of dairy cattle, these diseases are a topical veterinary problem. Postpartum subinvolution development mechanisms' disclosure and the development of effective diagnostic methods, complex treatment and prevention of uterus' postpartum subinvolution are relevant nowadays and require comprehensive study. In this article we are shedding a light on the methods for the prevention of uterine subinvolution.*

Keywords: *subinvolution of an uterus; lochia; postpartum subinvolution; reproduction of cows; uterus; endometritis.*

Субинволюция матки — заболевание, характеризующееся замедлением процессов обратного ее развития после родов до состояния, присущего этому органу у небеременных животных. Особая опасность данной патологии для последующей воспроизводительной функции у коров заключается в том, что на ее фоне часто развиваются болезни половых органов воспалительного характера и функциональные расстройства яичников, приводящие к длительному или постоянному бесплодию. В среднем данную патологию регистрируют у 15-18% животных [1; 2].

Известен способ профилактики субинволюции матки у коров с применением окситоцина подкожно трехкратно: через два-три часа после отела, а затем через одни и двое суток после выведения плода в дозе 5 ЕД/100 кг массы тела.

Недостатком данного способа является невысокая эффективность его применения для профилактики послеродовой субинволюции матки у коров, так как через 1-2 часа после родов снижается чувствительность гладкомышечных клеток миометрия к окситоцину и применение его в эти сроки малоэффективно.

Известный способ профилактики субинволюции матки у коров с использованием препарата утеротоник. Утеротоник применяется для активации сократительной функции матки, ускорения инволюционных процессов в половых органах и снижения послеродовых

заболеваний у коров (послеродовые эндометриты и субинволюции матки) препарат вводят внутримышечно в первые часы после родов в дозе 10 мл.

Недостатком данного способа является то, что для профилактики послеродовой субинволюции матки у коров применяется только одно средство миотропного действия и не используются общетонизирующие и противомикробные препараты, в связи с чем профилактическая эффективность данного способа невысокая.

Наиболее близким техническим решением является способ профилактики субинволюции матки у коров с использованием препаратов: через 1 час после рождения плода корове внутривенно вводят 150 мл 40% раствора глюкозы и 100 мл 10% раствора хлористого кальция; внутримышечно вводят окситоцин в дозе 6 ЕД/100 кг массы тела и внутримышечно магэстрофан в дозе 2 мл, через 3 часа внутримышечно вводят окситоцин в той же дозе.

Недостатком данного способа является невысокая эффективность его применения для профилактики послеродовой субинволюции матки у коров из-за того, что через 1-2 часа после родов снижается чувствительность гладкомышечных клеток миометрия к окситоцину и применение его в эти сроки малоэффективно, а 40% раствор глюкозы и 10% раствор хлорида кальция оказывают слабый общетонизирующий эффект в указанных дозах, а также не используются противомикробные препараты. В связи с чем профилактическая эффективность данного способа невысокая.

Эффективности профилактики послеродовой субинволюции матки у коров достигается комплексным применением средств, повышающих защитные силы организма (1% раствор новокаина), сокращающих гладкую мускулатуру матки (настой крапивы 1:20), противовоспалительных и стимулирующих препаратов (плаценты денатурированной эмульгированной (ПДЭ)), а также противомикробных (Эндометраг-Т).

После новокаиновой блокады кора головного мозга восстанавливает координирующее влияние на ретикулярную формацию, гипоталамус, которые, в свою очередь, стимулируют функцию гипофиза и надпочечников. Все это способствует улучшению защитно-приспособительных реакций и нормализации трофического влияния нервных центров. На этом фоне расширяются сосуды, улучшается циркуляция крови, особенно микроциркуляция, внутриклеточный и общий обмен, уменьшается проницаемость капилляров, активизируется фагоцитоз вазогенных и соединительнотканых клеток, гуморальный иммунитет, выработка антител (антитоксинов), усиливается секреция эндокринных желез, снижаются явления нейродистрофии, нарастают регенеративно-восстановительные процессы, нормализуется деятельность внутренних органов. Происходит функциональная перестройка всех органов и систем организма.

Для пунктурной новокаиновой блокады применяется раствор новокаина 1%-ной концентрации.

Техника блокады: по середине промежности на глубину инъекционной иглы до упора, игла вводится горизонтально (это биологически активная точка).

В крапиве содержится витамины С, К, группа В и другие биологически активные вещества, нормализующие в организме обмен веществ, стимулируют процесс кроветворения. Настой крапивы обладает противовоспалительным, кровоостанавливающим свойством и сократительной функцией гладкой мускулатуры матки. Крапива увеличивает содержание гемоглобина и количество эритроцитов в крови, дается при легочных, маточных, кишечных кровотечениях, при недостаточной инволюции матки после родов, абортот и при эндометритах. Настой крапивы применяют внутрь за полчаса до кормления.

Эндометромаг-Т оказывает противомикробное действие в отношении грамположительных (кокков, коринобактерий, клостридий, эризипелотриксос) и грамотрицательных микроорганизмов (пастерелл, гемофилюсов, бруцелл), вибрионов, лептоспир, спирохет, микоплазм. Усиливают сократительную способность миометрия матки. Эндометромаг-Т применяется для профилактики и лечения послеродовых акушерских заболеваний у коров. Препарат вводится внутриматочно в дозах 50-150 мл с помощью шприца Жане для профилактики однократно, а при лечении - с интервалом 24 часа до клинического выздоровления [4].

Малыгина Н.А. в своих исследованиях сравнивала методы профилактики субинволюции матки коров черно-пестрой голштинизированной породы в возрасте от трех до шести лет с удоями от 2000 кг, принадлежащих АО Учхозу «Пригородное» г. Барнаула.

Была предложена следующая схема профилактики субинволюции матки.

Таблица 1 - Схема профилактики субинволюции матки (Малыгина Н.А.)

Компоненты	Коров в группе, гол.	Способ применения	Кратность применения
1-я опытная группа			
Предоставление моциона со 2-го дня после отела	5		Ежедневно
Выпойка околоплодных вод		Внутрь	В первые 2 ч после родов
Тривит, 10 мл		Внутримышечно	Через каждые 7 дней
Аутомолозиво, 25 мл		Подкожно	однократно
2-я опытная группа			
Выпойка околоплодных вод, разбавленных теплой подсоленной водой	5	Внутрь	В первые 30-40 мин. после отела
Предоставление новорожденного матери для облизывания			Однократно
Предоставление моциона со второго дня после родов			Ежедневно
Ректальный массаж матки с 4-го дня после отела		Ректально	По 5 мин. 3 дня
Тривит, 10 мл		Внутримышечно	Через 7 дней
3-я опытная группа			
Выпойка околоплодных вод, разбавленных теплой подсоленной водой,	5	Внутрь	В первые 30-40 мин. после отела
Предоставление новорожденного матери для облизывания			Однократно
Предоставление активного моциона со второго дня после родов			Ежедневно
Ректальный массаж матки с 4 дня после отела		Ректально	По 5 мин. 3 дня
Тривит, 10 мл		Внутримышечно	Через 7 дней
Аутомолозиво, 25 мл		Подкожно	Однократно

Наиболее эффективной оказалась схема № 3 (предоставление новорожденному матери, выпойка околоплодных вод, активный моцион, ректальный массаж матки с 4 дня после отела, в/м тривит и п/к аутомолозиво), вследствие чего животные без осложнения в послеродовом периоде и без удлинения сервис периода (21 день) были плодотворно осеменены.

Менее эффективной оказалась схема № 2 (выпойка околоплодных вод, предоставление новорожденному матери, моцион, ректальный массаж с 4 дня после отела, в/м тривит), так как из 5 курируемых животных у одной коровы, спустя 14 дней после отела, отмечалось обильное истечение лохий во время лежания. Лохии темнокоричневого цвета, мажущейся консистенции, с характерным запахом. При ректальном исследовании было установлено, что матка увеличена, растянута и опущена в брюшную полость, стенки матки дряблые, не отвечают сокращением на массаж, ощущается флюктуация рога, служившего плодовместилищем. Через стенку матки прощупываются карункулы, общее состояние животного не изменено. У второй коровы спустя 4 дня после родов выделялись жидкие кровянистые лохии. При ректальном исследовании пальпируется вибрация средних маточных артерий. У третьей коровы, также спустя 4 дня после родов, были отмечены такие же признаки. Общее состояние животных нормальное.

Самой малоэффективной схемой профилактики являлась схема № 1 (выпойка околоплодных вод, моцион, в/м тривит и п/к аутомолозиво), так как из 5 гол. были зарегистрированы трое животных с субинволюцией матки.

Для сокращения количества случаев заболевания субинволюции матки можно порекомендовать следующее:

- 1) проводить акушерско-гинекологическую диспансеризацию коров и нетелей с диагностическими исследованиями органов размножения два раза в год;
- 2) ежеквартально исследовать корма на содержание питательных веществ и на основании анализа рациона и анализа крови на биохимические показатели составить рацион с учетом физиологического состояния;
- 3) повысить культуру ведения животноводства и усилить ветеринарный контроль за работой родильного отделения;
- 4) при лечении животных необходимо строго соблюдать правила асептики и антисептики [3].

Список литературы:

1. Багрова М.А. Профилактика послеродовой субинволюции матки у коров / М.А. Багрова, Ф.А. Сунагатуллин // Ученые записки Казанской государственной академии ветеринарной медицины им НЭ Баумана. – 2011. - №205. – С.23-24.
2. Баженова Н.Б. Диагностическая и прогностическая информативность метроаспирата в течение послеродового периода у коров осложненного субинволюцией матки / Н.Б. Баженова, В.Н. Виденин, О.К. Суховольский // Вопросы нормативно-правового регулирования в ветеринарии. – 2013. - №1 – С.99.
3. Малыгина Н.А. Субинволюция матки у коров в АО Учхоз «Пригородное» / Н.А. Малыгина // Вестник Алтайского государственного аграрного университета - - № 1 (171). – С.57-61.
4. Патент РФ № 2009134901/15, 17.09.2009. Способ профилактики послеродовой субинволюции матки у коров / Сунагатуллин Ф.А., Багрова М.А. // Патент России №

2403019. 2010. Бюл. № 31.

Spisok literatury:

1. Bagrova M.A. Profilaktika poslerodovoj subinvoljucii matki u korov / M.A. Bagrova, F.A. Sunagatullin // Uchenye zapiski Kazanskoj gosudarstvennoj akademii veterinarnoj mediciny im NJe Baumana. - 2011. - №205. - S.23-24.
2. Bazhenova N.B. Diagnosticheskaja i prognosticheskaja informativnost' metroaspirata v techenie poslerodovogo perioda u korov oslozhnennogo subinvoljuciej matki / N.B. Bazhenova, V.N. Videnin, O.K. Suhovol'skij // Voprosy normativno-pravovogo regulirovanija v veterinarii. - 2013. - №1 - S.99.
3. Malygina N.A. Subinvoljucija matki u korov v AO Uchhoz «Prigorodnoe» / N.A. Malygina // Vestnik Altajskogo gosudarstvennogo agrarnogo universiteta - - № 1 (171). - S.57-61.
4. Patent RF № 2009134901/15, 17.09.2009. Sposob profilaktiki poslerodovoj subinvoljucii matki u korov / Sunagatullin F.A., Bagrova M.A. // Patent Rossii № 2403019. Bjul. № 31.

ВОПРОСЫ ЭТИОЛОГИИ И ПАТОГЕНЕЗА СУБИНВОЛЮЦИИ МАТКИ

ISSUES OF AETIOLOGY AND PATHOGENESIS OF UTERINE SUBINVOLUTION

Авторы: Комлева Наталья Александровна

Аннотация: Послеродовые функциональные и воспалительные заболевания представляют важную ветеринарную проблему, так как в настоящее время являются одной из основных причин снижения репродуктивного здоровья маточного поголовья молочного скота. Раскрытие механизмов развития послеродовой субинволюции и на основании этого разработка эффективных методов диагностики, комплексного лечения и профилактики послеродовой субинволюции матки являются актуальными в настоящее время и требуют всестороннего изучения. В данной статье будут рассмотрены вопросы этиологии и патогенеза субинволюции матки.

Ключевые слова: субинволюция матки; лохии; послеродовая субинволюция; репродукция коров; матка; эндометрит.

Annotation: *Since postpartum functional and inflammatory diseases are one of the main reasons for a decline in the reproductive health of dairy cattle, these diseases are a topical veterinary problem. Postpartum subinvolution development mechanisms' disclosure and the development of effective diagnostic methods, complex treatment and prevention of uterus' postpartum subinvolution are relevant nowadays and require comprehensive study. This article covers the etiology and pathogenesis of uterine subinvolution*

Keywords: *subinvolution of an uterus; lochia; postpartum subinvolution; reproduction of cows; uterus; endometritis.*

Субинволюция матки — заболевание, характеризующееся замедлением процессов обратного ее развития после родов до состояния, присущего этому органу у небеременных животных. Особая опасность данной патологии для последующей воспроизводительной функции у коров заключается в том, что на ее фоне часто развиваются болезни половых органов воспалительного характера и функциональные расстройства яичников, приводящие к длительному или постоянному бесплодию. В среднем данную патологию регистрируют у 15–18% животных [5; 6].

Непосредственной причиной нарушения инволюционных процессов в матке является снижение тонуса и интенсивности сокращений ее мускулатуры в последовую стадию родов и в первые 3–6 часов послеродового периода, обуславливающее нарушения ретракции мышц и задерживающее атрофические, дистрофические и регенеративные процессы, присущие нормальной инволюции. При этом создаются благоприятные условия для проникновения и размножения патогенных микроорганизмов в половых органах, приводящих к развитию воспалительного процесса (цервициты, эндометриты, сальпингиты, оофориты) [4; 5].

Причинами массового заболевания коров субинволюцией матки могут быть отсутствие активного моциона (особенно во второй половине беременности), недостаточное или

однообразное кормление, в особенности минеральная и витаминная недостаточность, избыточное скармливание сочных кормов (силоса, барды, жома). Это могут быть и различные заболевания, ослабляющие животных, а также другие внешние и внутренние факторы, снижающие нервно-мышечный тонус организма [3].

Предрасполагающими факторами к развитию субинволюции матки коров относят:

- погрешности кормления в сухостойный период (недостаток в рационе витаминов А, В, Е и др.; минеральных веществ; углеводов, при одностороннем обильном высококонцентратном, силосно-жомовом, бардяном кормлении; скармливание недоброкачественных кормов);
- неправильное содержание (отсутствие или ограничение движения, неудовлетворительный микроклимат в помещениях, стрессы);
- эксплуатация (продолжительная предыдущая лактация, укороченный период сухостоя);
- патологические роды [6].

Субинволюцию матки по течению болезни подразделяют на:

- острая, развивающаяся в первые 2 недели после отела;

К 6-7 дню лохии приобретают буро-коричневый или грязно-бурый цвет, водянистую консистенцию, примесь серо-бурых хлопьев крошковатой массы, неприятный гнилостный запах. У коровы отмечаются потуги, корень хвоста приподнят, животное принимает позу мочеиспускания, отмечаются общее угнетение, снижение аппетита и молочной продуктивности.

У отдельных коров повышается температура тела, становятся реже и ослабляются сокращения рубца. При ректальном исследовании матка выявляется глубоко в брюшной полости, рукой не охватывается, атоничная, флюктуирует, стенки ее дряблые, без выраженной складчатости. Клинические признаки и анатомическое состояние половых органов свидетельствуют о резком нарушении сократительной функции и ретракции мышечных волокон матки, скоплении в ее полости разлагающихся лохий и интоксикации организма животного, т.е. тяжелая форма субинволюции матки часто протекает по типу послеродовой сепремии (появление гнилостных бактерий в крови) [1].

- подострая — через 1-30 дней;

Подостра (легкая) форма течения субинволюции матки диагностируется с 15 по 30 день после отела и характеризуется длительным выделением (до 25-30 дней после родов) красно-бурых или темно-бурых, густой, мазеподобной консистенции лохий, как правило, после ночного отдыха или массажа матки через прямую кишку. Матка обычно увеличена, стенки ее дряблые, с ослабленным тонусом и ответной реакцией на массаж. Восстановление ее размеров до не беременной затягивается до 35-45 дней и более

- хроническая - диагностируется через один месяц и более после отёла.

Характеризуется увеличением размеров матки, утолщением ее стенок, понижением тонуса и ослаблением ответной реакции на массаж, отсутствием выделения лохий, анафродизией или неполноценными половыми циклами [1,8].

Патогенез:

Длительная персистенция воспалительно-регенеративной реакции тканей матки обусловлена замедлением процесса самоочищения эндометрия в связи с задержкой в матке большого количества лохий, в основу которых входят ткани, подвергшиеся дистрофическим изменениям. Это ведет к углублению и пролонгированию фазы воспаления и приводит к задержке регенерации эндометрия. Вся эта воспалительная реакция остается строго локализованной в пределах нежизнеспособных тканей и не переходит на эндо- и миометрий. Тем не менее, необходима скорейшая эвакуация патологического субстрата из полости матки, так как задержка лохий в этом случае резко увеличивает вероятность развития послеродового эндометрита.

Исследования цитологической картины метроаспирата Баженовой Н.Б. показывали наличие одиночных полибластов, со слабо выраженной фагоцитарной активностью. На протяжении длительного времени в мазках обнаруживалось значительное количество микробных тел, а также эритроцитов. Данная цитологическая картина мазков свидетельствует об угнетении защитных сил животного, понижении активности ретикуло-эндотелиальной системы [2].

Список литературы:

1. Багрова М.А. Профилактика послеродовой субинволюции матки у коров / М.А. Багрова, Ф.А. Сунагатуллин // Ученые записки Казанской государственной академии ветеринарной медицины им НЭ Баумана. – 2011. – №205. – С.23-24.
2. Баженова Н.Б. Диагностическая и прогностическая информативность метроаспирата в течение послеродового периода у коров осложненного субинволюцией матки / Н.Б. Баженова, В.Н. Виденин, О.К. Суховольский // Вопросы нормативно-правового регулирования в ветеринарии. – 2013. – №1 – С.99.
3. Малеев В.Г., Профилактика, диагностика, лечение гинекологических заболеваний крупного рогатого скота: практические рекомендации // В.Г.Малеев, Н.П.Швец. Барнаул: ОАО «Алтайский полиграфический комбинат», 2013. – С. 12-15.
4. Мисайлов В.Д. Субинволюция матки у коров / В.Д. Мисайлов, В.И. Михалев, А.Г. Шахов, С.М. Сулейманов, Н.И. Шумский, М.Н. Кочура, Ю.В. Сергеев, Ю.Н. Масьянов // Ветеринарная патология. – 2005. – №3. – С.64.
5. Михалев В.И. Клиническое проявление, диагностика, терапия и профилактика острой субинволюции матки у коров / В.И. Михалев, С.М. Сулейманов, П.А. Паршин, В.Д. Мисайлов, И.С. Толкачев, В.И. Паршина // Ветеринарная патология. – 2005. – №3. – С.111-112.
6. Шахов П.А. Использование молозива и прозерина при профилактике субинволюции матки у коров / П.А. Шахов, А.С. Войналович, А.А. Чумиков // Известия сельскохозяйственной науки Тавриды. – 2015. – №165. – С.139-140.

Spisok literatury:

1. Bagrova M.A. Profilaktika poslerodovoj subinvoljucii matki u korov / M.A. Bagrova, F.A. Sunagatullin // Uchenye zapiski Kazanskoj gosudarstvennoj akademii veterinarnoj mediciny im NJe Baumana. – 2011. – №205. – S.23-24.
2. Bazhenova N.B. Diagnosticheskaja i prognosticheskaja informativnost' metroaspirata v techenie poslerodovogo perioda u korov oslozhnennogo subinvoljuciej matki / N.B. Bazhenova, V.N. Videnin, O.K. Suhovol'skij // Voprosy normativno-pravovogo regulirovanija v veterinarii. – 2013. – №1 – S.99.
3. Maleev V.G., Profilaktika, diagnostika, lechenie ginekologicheskix zabolevanij krupnogo rogatogo skota: prakticheskie rekomendacii // V.G.Maleev, N.P.Shvec. Barnaul: ОАО «Altajskij poligraficheskij kombinat», 2013. – S. 12-15.
4. Misajlov V.D. Subinvoljucija matki u korov / V.D. Misajlov, V.I. Mihalev, A.G. Shahov, S.M.

- Sulejmanov, N.I. Shumskij, M.N. Kochura, Ju.V. Sergeev, Ju.N. Mas'janov // Veterinarnaja patologija. - 2005. - №3. - S.64.
5. Mihalev V.I. Klinicheskoe projavlenie, diagnostika, terapija i profilaktika ostroj subinvoljucii matki u korov / V.I. Mihalev, S.M. Sulejmanov, P.A. Parshin, V.D. Misajlov, I.S. Tolkachev, V.I. Parshina // Veterinarnaja patologija. - 2005. - №3. - S.111-112.
6. Shahov P.A. Ispol'zovanie moloziva i prozerina pri profilaktike subinvoljucii matki u korov / P.A. Shahov, A.S. Vojnalovich, A.A. Chumikov // Izvestija sel'skhozjajstvennoj nauki Tavridy. - 2015. - №165. - S.139-140.

Менеджмент

ПРАВОВОЙ АСПЕКТ КОРПОРАТИВНОЙ СОЦИАЛЬНОЙ ОТВЕТСТВЕННОСТИ В МИРОВОЙ ПРАКТИКЕ, В ЧАСТНОСТИ КОМПАНИЙ НЕДРОПОЛЬЗОВАТЕЛЕЙ

LEGAL ASPECT OF CORPORATE SOCIAL RESPONSIBILITY IN WORLDWIDE PRACTICE, IN PARTICULAR OF SUB-USER COMPANIES

Авторы: *Корякин Константин Александрович*

Аннотация: *В рамках, этого исследования, хотелось бы обратиться к опыту зарубежных стран в внедрении и реализации корпоративной социальной ответственности, также рассмотреть ряд вопросов правового характера, возникших и имеющих проблем касаясь корпоративной социальной ответственности на национальном, наднациональном и локальных уровнях.*

Ключевые слова: *корпоративная социальная ответственность, недропользование, устойчивое развитие, бизнес, международные отношения, воздействие на окружающую среду.*

Annotation: *Within the framework of this study, I would like to refer to the experience of foreign countries in the implementation and implementation of corporate social responsibility, also to consider a number of legal issues, arisen and existing problems regarding corporate social responsibility at the national, supranational and local levels.*

Keywords: *corporate social responsibility, subsoil use, sustainable development, business, international relations, environmental impact*

Во многих странах мира, в частности, Европы корпоративная социальная ответственность является неотъемлемой частью политики многих национальных и наднациональных образований. Начиная с, конца прошлого столетия, руководствуясь принципами концепции «государства всеобщего благосостояния», устанавливало нормы защиты прав работников, охраны труда и окружающей среды, социального обеспечения и др. данные страны начали активно внедрять КСО[1]. Данные нормы носили обязательный характер для соблюдения организациями. Стоит сказать, что-конечно это имело положительную динамику для уровня и качества жизни населения. Но вело к уничтожению добровольной социальной ответственности бизнеса, что само собой подрывало основополагающий принцип КСО – исключительно добровольный характер программ.

Тем не менее, постепенно под влиянием участившихся экологических и корпоративных скандалов, связанных с крупнейшими транснациональными компаниями, и в условиях ужесточения конкуренции европейский бизнес все активнее втягивался в КСО в современном понимании этого понятия. Вначале КСО сводилась к обязанности компании вкладывать часть прибыли в социальные и экологические проекты. Однако постепенно произошел отход от

такого узкого понимания, ежегодные отчеты по КСО и устойчивому развитию стали неотъемлемой частью системы управления и отчетности, принципы КСО стали частью общего менеджмента компаний. Таким образом, как и многие процессы в ЕС, современная система КСО стала результатом совместных усилий бизнеса и наднациональных интеграционных институтов. На наднациональном уровне началом европейской системы КСО стал 2001 год. Именно тогда Европейская Комиссия опубликовала Зеленую книгу ЕС «Создание европейской системы КСО», посвященную определению и концепции этого явления. Уже в 2004 г. был опубликован первый отчет по развитию КСО на этой основе этого документа. Согласно тексту Зеленой книги, КСО – это «ответственность предприятий за свое воздействие на общество»^[2]. КСО подразумевает учет экологических и этических норм, соблюдения прав человека и потребителя, а также взаимодействие со всеми стейкхолдерами. Важно отметить, что изложенная в документе логика полностью соответствует трем измерениям концепции устойчивого развития, что делает КСО неотъемлемой частью этой более широкой концепции.

В документе предложены основные инструменты КСО, которые до сих пор актуальны и поддерживаются Еврокомиссией. К ним относятся: ответственные практики в отношении персонала; ответственные практики в отношении потребителей; развитие местных сообществ; охрана окружающей среды; добросовестные деловые практики^[3].

Также документ позволяет выделить четыре основные сферы применения КСО: деятельность, связанная с персоналом, деятельность в отношении поставщиков, потребителей и конкурентов, деятельность, связанная с окружающей средой и деятельность, связанная с участием в жизни сообществ и их развитием. С 2002 г. в ЕС проводятся международные форумы по КСО, причем с каждым годом интерес к этой теме только возрастает. Так, если в первом форуме приняло участие 50 авторитетных стейкхолдеров в составе представителей бизнеса, некоммерческих организаций, потребителей, то в 2015 г. — уже более 450^[4].

Помимо европейского права к наднациональным факторам, способствующим развитию системы КСО в Европе, следует отнести такие инициативы международных организаций как Глобальный договор ООН, рекомендации ОЭСР для транснациональных корпораций, Программа развития ответственного бизнеса Всемирного банка и др. Параллельно с этим европейский бизнес и НКО активно развивали идеи и практику КСО «снизу». В 1995 г. была создана Социальная платформа — организация, объединившая 40 европейских НКО^[5]. Главной целью заявлено развитие социального измерения Европейского союза и построение всесторонне развитого общества. А в 1996 г. европейским бизнесом была создана сеть CSR Europe, объединяющая около 60 транснациональных корпораций. В 2006 г. создана организация — Европейский альянс по КСО, объединяющий 32 предприятия и 26 ассоциаций бизнеса. Европейский альянс по КСО поддерживает существующие программы КСО и иницирует новые.

Исследуя европейский опыт КСО на национальном уровне, можно обнаружить наличие общих черт, характерных для всех европейских компаний. Так, европейские компании предпочитают солидарную ответственность, во всех странах степень вовлеченности государства и значимость государственного регулирования в сфере КСО традиционно выше, чем в других развитых регионах, однако при этом именно европейские компании являются традиционными лидерами в данной сфере. Среди наиболее распространенных сфер КСО для всех стран ЕС можно назвать проблемы занятости, образование и здравоохранение^[6]. Лидерами в реализации европейской модели КСО как правило являются компании, функционирующие в отраслях, ориентированных прежде всего на потребителя, — предприятия пищевой и фармацевтической промышленности, розничной торговли и др.

Рассмотрев общую картину динамики КСО в Европе, так как Европейские страны являются передовыми в развитии и внедрении КСО, хотелось бы теперь обратиться к опыту КСО иностранных, международных компаний недропользователей.

Сегодня сектор недропользования, в частности, горнодобывающий является ключевым экономическим двигателем активного развития возобновляемых источников энергии. Добыча полезных ископаемых может положительно повлиять на местное экономическое развитие, но также может сопровождаться отрицательными побочными эффектами для местной экологии, уровня жизни населения, безопасных условий труда, может вызвать несчастные случаи или привести к более высокой заболеваемости. Такие факторы, как опасные газы, концентрация пыли при строительстве и производстве, уровень вредного шума и промышленные токсичные химические вещества, ясно показывают причины социального неприятия горнодобывающей промышленности. Поэтому все большее внимание правительств к необходимости расширенного сотрудничества с бизнес-сообществом сосредоточено на включении экологических и социальных обязательств недропользователей в общее устойчивое развитие.

Для недопущения перечисленных вредных воздействий важно создать эффективную нормативно-правовую базу, снижающую потенциальное экологически вредное воздействие горнодобывающей промышленности. Что, в свою очередь, приведет к социально ответственной работе компаний. Принимая все последствия горнодобывающей деятельности, правительства стран используют различные механизмы для безвредной работы недропользователей, одним из которых является КСО. Европейская комиссия определяет это как «ответственность предприятий за их влияние на жизнь общества»^[7]. В целом, КСО вводит социальные, экологические, этические, правозащитные и потребительские интересы в деятельность компаний и их основную стратегию в тесном сотрудничестве с стейкхолдерами. Например, Финляндия приняла «руководство по вовлечению стейкхолдеров в разведку и добычу полезных ископаемых, поддерживающую экологическое регулирование и социально устойчивое развитие». В развивающихся странах, в свою очередь, под влиянием некоторых аспектов, деятельность КСО менее эффективна. Например, конфликт в дельте Нигера в Нигерии по поводу экологического ущерба, нанесенного добычей сжиженного газа, постройкой хвостохранилищ и разливами нефти между местными жителями и племенами с добывающими компаниями Shell и Chevron, а также правительством Нигерии.

Таким образом, ключевая концепция КСО заключается не только в безвредной добыче полезных ископаемых, но и в повышении уровня жизни местных сообществ, их поддержке, обеспечении альтернативных рабочих мест после закрытия горнодобывающих проектов и восстановлении земельных участков и других природных объектов, поврежденных добычей полезных ископаемых до состояния, пригодного для дальнейшего использования, с сохранением окружающей среды и культурного наследия. Сильное сопротивление местного населения горнодобывающей и геологоразведочной деятельности, которое является результатом воздействия на окружающую среду, несправедливого распределения прибыли от горнодобывающей и геологоразведочной деятельности, недостаточных взносов в бюджеты местных органов власти и отсутствия прозрачности в отношении конечной собственности компаний, занимающихся разведкой и добычей полезных ископаемых. Может привести к приостановке или прекращению горных проектов. Значительное число стран столкнулись с ростом напряженности и конфликтов, связанных с горнодобывающими проектами. На практике есть много примеров, когда горнодобывающие проекты были свернуты из-за протестов, например, против канадской золотодобывающей компании Osisko в Аргентине (июль 2013 г.); Планам Shell по добыче газа на Юзовском месторождении сланцевого газа (январь 2013 г.); Акции протеста Великобритании в деревне Западный Суссекс против гидроразрыва пласта в рамках нефтеразведочного объекта в сельской местности в Англии

(август 2013 г.) и др.

Учитывая, что недра принадлежат государству (как это предусмотрено в конституциях Германии, Норвегии, Швеции, в том числе России и других), а не местному населению или местным властям, участие общественности в процессах принятия решений по большей части остается формальным[8].

Учитывая вышеизложенное, подавляющее большинство действующих законодательных актов о горнодобывающей промышленности устанавливают преференциальное землепользование и модель территориального управления, которая призвана способствовать и облегчать горнодобывающую деятельность. В рамках КСО программа отношений с общественностью должна поддерживать баланс между внесением реального вклада в рост местного сообщества и заменой роли правительства или созданием нереалистичных ожиданий. Ярким примером является Доминиканская Республика. Компания Falconbridge Ltd. обнаружила, что в результате нескольких миллионов долларов инвестиций ее фонда общественного развития в местное образование правительство начало отказываться от своих обязательств в этой конкретной местности, что было признано неприемлемым[9].

С учетом всего вышеизложенного нужно подытожить, что деятельность недропользователей в рамках КСО должно основываться на разработке программ устойчивого развития и восполнения запасов полезных ископаемых с учетом потребностей и целей правительства, а также местных сообществ.

Список литературы:

1. Кравцова Е. М., Матвеева В. Ю. Модели социальной ответственности бизнеса в мировой экономике // Экономика, предпринимательство и право. 2016. Т. 6. № 1. С. 81—98
2. Пономарев С. В. Корпоративная социальная ответственность в Европе: что нужно знать предпринимателю, выходящему на европейские рынки // Евро инфо корреспондентский центр. Пермь, 2014. Электронный ресурс: <http://permtpp.ru/upload/iblock/58c/kso.pdf>.
3. Попова А.В. Социальная ответственность бизнеса: диалектика парадигм. Научное издание. – М.: Союз Дизайн, 2012. – 376 с.
4. Софрончук М.В. Социальная ответственность корпораций и общественное благосостояние (экономико-теоретический анализ) / М.В. Софрончук// Экономика и управление: проблемы, решения. 2017. Т. 2. №3. – 46-55 с.
5. Batisda A. E and Bustos L., Towards Regimes for Sustainable Mineral Resource Management—Constitutional Reform, Law and Judicial Decisions in Latin America, Alternative Pathways to Sustainable Development: Lessons from Latin America, International Development Policy series No.9 (Geneva, Boston: Graduate Institute Publications, Brill-Nijhoff), 2017, pp. 235-268., Электронный ресурс:- <https://journals.openedition.org/poldev/2371>.
6. Communication from the Commission to the European Parliament, the Council, the European Economic and Social Committee and the Committee of the Regions a renewed EU strategy 2011-14 for Corporate Social Responsibility, Электронный ресурс:- <https://eur-lex.europa.eu/legal-content/EN/TXT/?uri=CELEX%3A52011DC0681>.
7. Green Paper “Promoting a European Framework for Corporate Social Responsibility” / European Commission – Электрон. Дан. - Brussels, 2001 – Электронный ресурс: europa.eu/rapid/press-release_DOC-01-9_en.pdf.
8. Tiainen, R. Sairinen and O. Sidorenko, Governance of Sustainable Mining in Arctic Countries: Finland, Sweden, Greenland & Russia, Arctic Yearbook 2015, p. 132-157, p.133-138, Электронный ресурс:-

https://arcticyearbook.com/images/yearbook/2015/Scholarly_Papers/7.Governance-of-Sustainable-Mining.pdf .

9. Social Platform. [Электронный ресурс] - Режим доступа: <http://www.socialplatform.org/>.

Bibliography:

1. Kravcova E. M., Matveeva V. Ju. Modeli social'noj otvetstvennosti biznesa v mirovoj jekonomike // Jekonomika, predprinimatel'stvo i pravo. 2016. T. 6. № 1. S. 81—98
2. Ponomarev S. V. Korporativnaja social'naja otvetstvennost' v Evrope: chto nuzhno znat' predprinimatelju, vyhodjashhemu na evropejskie rynki // Evro info korrespondentskij centr. Perm', 2014. Jelektronnyj resurs-: <http://permtpp.ru/upload/iblock/58c/kso.pdf>.
3. Popova A.V. Social'naja otvetstvennost' biznesa: dialektika paradigm. Nauchnoe izdanie. - M.: Sojuz Dizajn, 2012. - 376 s.
4. Sofronchuk M.V. Social'naja otvetstvennost' korporacij i obshhestvennoe blagosostojanie (jekonomiko-teoreticheskij analiz) / M.V. Sofronchuk// Jekonomika i upravlenie: problemy, reshenija. 2017. T. 2. №3. - 46-55 s.
5. Batisda A. E and Bustos L., Towards Regimes for Sustainable Mineral Resource Management—Constitutional Reform, Law and Judicial Decisions in Latin America, Alternative Pathways to Sustainable Development: Lessons from Latin America, International Development Policy series No.9 (Geneva, Boston: Graduate Institute Publications, Brill-Nijhoff), 2017, pp. 235-268., Электронный ресурс:- <https://journals.openedition.org/poldev/2371>.
6. Communication from the Commission to the European Parliament, the Council, the European Economic and Social Committee and the Committee of the Regions a renewed EU strategy 2011-14 for Corporate Social Responsibility, Электронный ресурс:- <https://eur-lex.europa.eu/legal content/EN/TXT/?uri=CELEX%3A52011DC0681>.
7. Green Paper “Promoting a European Framework for Corporate Social Responsibility” / European Commission – Электрон. Дан. - Brussels, 2001 – Электронный ресурс: europa.eu/rapid/press-release_DOC-01-9_en.pdf.
8. Tiainen, R. Sairinen and O. Sidorenko, Governance of Sustainable Mining in Arctic Countries: Finland, Sweden, Greenland & Russia, Arctic Yearbook 2015, p. 132-157, p.133-138, Электронный ресурс:- https://arcticyearbook.com/images/yearbook/2015/Scholarly_Papers/7.Governance-of-Sustainable-Mining.pdf .
9. Social Platform. [Электронный ресурс] - Режим доступа: <http://www.socialplatform.org/>.

[1] Софрончук М.В. Социальная ответственность корпораций и общественное благосостояние (экономико-теоретический анализ) / М.В. Софрончук// Экономика и управление: проблемы, решения. 2017. Т. 2. №3. - 46-55 с.

[2] Green Paper “Promoting a European Framework for Corporate Social Responsibility” / European Commission – Электрон. Дан. - Brussels, 2001 – Электронный ресурс: europa.eu/rapid/press-release_DOC-01-9_en.pdf (дата обращения 23.01.2021).

[3] Пономарев С. В. Корпоративная социальная ответственность в Европе: что нужно знать предпринимателю, выходящему на европейские рынки // Евро инфо корреспондентский центр.

Пермь, 2014. Электронный ресурс:- <http://permtpp.ru/upload/iblock/58c/kso.pdf>.

[4] Кравцова Е. М., Матвеева В. Ю. Модели социальной ответственности бизнеса в мировой экономике // Экономика, предпринимательство и право. 2016. Т. 6. № 1. С. 81—98

[5] Social Platform. [Электронный ресурс] - Режим доступа: <http://www.socialplatform.org/>(дата обращения: 26.01.2021)

[6] Попова А.В. Социальная ответственность бизнеса: диалектика парадигм. Научное издание. - М.: Союз Дизайн, 2012. - 376 с.

[7] Communication from the Commission to the European Parliament, the Council, the European Economic and Social Committee and the Committee of the Regions a renewed EU strategy 2011-14 for Corporate Social Responsibility, Электронный ресурс:- <https://eur-lex.europa.eu/legal-content/EN/TXT/?uri=CELEX%3A52011DC0681>. Дата обращения (15/02/2021).

[8] Tiainen, R. Sairinen and O. Sidorenko, Governance of Sustainable Mining in Arctic Countries: Finland, Sweden, Greenland & Russia, Arctic Yearbook 2015, p. 132-157, p.133-138, Электронный ресурс:- https://arcticyearbook.com/images/yearbook/2015/Scholarly_Papers/7.Governance-of-Sustainable-Mining.pdf (20/02/2021).

[9]. Batisda A. E and Bustos L., Towards Regimes for Sustainable Mineral Resource Management—Constitutional Reform, Law and Judicial Decisions in Latin America, Alternative Pathways to Sustainable Development: Lessons from Latin America, International Development Policy series No.9 (Geneva, Boston: Graduate Institute Publications, Brill-Nijhoff), 2017, pp. 235-268., Электронный ресурс:- <https://journals.openedition.org/poldev/2371> (20/02/2021).

НУЖНО ЛИ ВЕСТИ УЧЕТ МАТЕРИАЛЬНО-ПРОИЗВОДСТВЕННЫХ ЗАПАСОВ?

DO I NEED TO KEEP INVENTORY RECORDS?

Авторы: Сердюкова Юлия Ивановна

Научный руководитель: Черкасский Петр Андреевич

Аннотация: В статье представлены теоретические основы и правила документального оформления движения материально-производственных запасов. Актуальность выбранной темы обоснована тем, что объемы продукции и улучшение ее качества в значительной степени зависят от обеспеченности предприятия материально- производственными запасами и эффективности их использования.

Ключевые слова: материально-производственные запасы, бухгалтерский учет, движение, производство, материалы, использование .

Annotation: *In the presented article, theoretical foundations and documentation of the movement of material and production stocks. The relevance of the chosen topic is also justified by the fact that the volume of products and the improvement of their quality largely depend on the provision of the enterprise with material and production reserves and the efficiency of their use.*

Keywords: *material and production stocks, accounting, movement, production, materials, use.*

Материально – производственные запасы представляют собой один из важнейших факторов обеспечения постоянства и непрерывности производства предприятия. Они составляют значительный объем в активах организации, а по своей классификации представляют большое количество различных видов и наименований.

Непрерывность производства требует, оптимального количества сырья и материалов, для полного удовлетворения потребностей производства в любой момент их использования. Несмотря на популярную тенденцию ускорения оборачиваемости запасов на предприятиях с целью снижения затрат на их хранение, а следовательно и снижение размеров запасов, запасы по-прежнему занимают главную роль в обеспечении предприятий ритмичными условиями работы.

Эффективное использование материально-производственных запасов, позволяет воздействовать на размер получаемой прибыли. Таким образом, от эффективного управления материально-производственными запасами зависит, в конечном итоге доходность коммерческой организации.

Учет материально-производственных запасов регулируется Положением по бухгалтерскому учету «Учет материально-производственных запасов» (ПБУ 5/01), Методическими указаниями по бухгалтерскому учету материально-производственных запасов, утвержденными Приказом Минфина России от 28.12.2001 № 119н, которыми регулируются оценка, учет движения, определение и отражение информации о материально-производственных запасах в

бухгалтерской отчетности.

Материально-производственные запасы играют немаловажную роль в организации. Их важность состоит в том, что без МПЗ не может функционировать ни одно предприятие. Единица бухгалтерского учета материально-производственных запасов выбирается фирмой самостоятельно. Самое главное условие выбора - обеспечение формирования полной и достоверной информации об этих запасах, а также надлежащего контроля за их наличием и движением.

Материально-производственные запасы представляют собой часть активов организации:

- используемая в качестве сырья, материалов и т. п. при производстве продукции, предназначенной для продажи, выполнении работ, оказании услуг;
- используемая для управленческих нужд организации;
- предназначенная для продажи.

Учет материально-производственных запасов - один из важнейших инструментов эффективного управления организацией, перед которым стоят задачи:

- проведение инвентаризации в местах хранения путем сверки фактического наличия с информацией, которая содержится в регистрах бухгалтерского учета;
- своевременное документальное оформление поступления и использования товарно-материальных ценностей;
- контроль за наличием, использованием материальных запасов, правильным отражением их движения в регистрах бухгалтерского учета;
- учет по материально ответственным лицам и обеспечение сохранности по местам хранения.

Для того, чтобы успешно выполнять задачи, которые стоят перед бухгалтерским учетом материально-производственных запасов, необходимо:

- проводить в установленном порядке инвентаризацию и контрольные выборочные проверки остатков материалов, своевременно отражать в учете их результаты;
- установить четкую систему документации и документооборота;
- иметь номенклатуру - ценник.

При документальном оформлении МПЗ организация может сама принять внутренние положения по документальному оформлению материально-производственных запасов, разработать формы первичных документов, а также собственные инструкции.

Правильное и своевременное документирование движения МПЗ позволит фирме не только достоверно представлять фактическую себестоимость запасов, но и осуществлять надлежащий контроль за их сохранностью. Очень важно иметь хорошо налаженный учет, необходимый для выполнения работ, при которых необходимо иметь оперативные данные о наличии остаточного сырья и материалов, а также для обеспечения бесперебойного производства продуктов или услуг.

Документальное оформление движения производственных запасов должно позволить проводить количественные расчеты и обеспечивать постоянное отражение движения товарно-материальных запасов. На предприятии могут использоваться отраслевые формы, утвержденные федеральными органами исполнительной власти, единые формы документов,

утвержденные Государственным комитетом Российской Федерации по статистике, и самостоятельно разработанные формы, содержащие обязательные данные, указанные в Законе «О бухгалтерском учете» от 06.12.2011 № 402-ФЗ:

- наименование документа;
- дату;
- наименование организации, оформившей документ;
- содержание хозяйственного факта;
- натуральный и (или) денежный измеритель с указанием единицы измерения;
- должности лиц, совершивших сделку, их подписи с расшифровкой.

Чтобы четко и качественно осуществлять операции, используются синтетические счета. Среди них:

- «Товары» – описывается ситуация по наличию и движению продуктов, купленные для дальнейшей перепродажи.
- «Материалы» – обобщаются данные о движении комплектующих, топлива, упаковки, задействованного сырья и других активов. Делится на 11 субсчетов. В документации указывается фактическая стоимость. В некоторых случаях – учетные цены.
- «Заготовление и приобретение материальных ценностей» – обобщаются сведения о покупке запасов, задействованных в изготовительных циклах.
- «Готовая продукция» - описывается перечень продукции, которая была произведена;
- «Животные на выращивании и откорме» – отражается перечень птиц, пчелиных семейств, зверей, которые непосредственно участвуют в коммерческой деятельности;
- «Отклонение в стоимости» – отображаются данные о разнице в цене активов, принятых в организацию. Указывается их фактическая себестоимость.

На рисунке 1 наглядно изображены счета синтетического учета.



Рис. 1- Материально-производственные запасы

В учете движения МПЗ применяется как синтетические счета, так и забалансовые. К ним относятся:

- «Товарно-материальные ценности, принятые на ответственное хранение» - заносятся активы, содержащиеся на складах по определенным причинам;
- «Товары, принятые на комиссию» - учитываются условия заключенного договора;

- «Материалы, принятые в переработку» – ведется мониторинг давальческого сырья, не оплачиваемого фирмой-производителем.

На склад предприятия поступление активов оформляется с помощью акта о приемке материалов или приходного ордера. Решение об использовании одной из этих бумаг принимается после тщательного подсчета количества ресурсов и сравнения его с указанным в контракте.

Существуют лимитно-заборные карты, задействованные с целью фиксирования затрат. На рисунке 2 представлена схема первичных документов.



Рис. 2- Схема первичных документов

План действий по документальному оформлению движения приходного ордера приходного ордера МПЗ различаются. Ниже перечислены действия ведения учета производственных запасов в зависимости от вида проверок и где они находятся.

1. Документирование запасов на складе:

Выделяют несколько вариантов методов ведения учета:

- посредством отчетности соответствующих сотрудников;
- количественно-суммовой;
- оперативно-бухгалтерский.

Первый считают наиболее действенным, рациональным и прогрессивным. В нем используются специальные карточки учета. Бухгалтерия выдает их на каждый регистрационный номер, а затем передает заведующему складским помещением под расписку.

2. Способы принятия материально-производственных запасов к учету при притоке и расчете с поставщиками:

Данные операции проводятся на основе заключенных договоров. При отгрузке фирмы-

снабженцы оформляют расчетные бумаги и передают их заказчику. Также выписывается дорожно-транспортная накладная. Затем сотрудники отдела маркетинга проверяют их, регистрируют, акцептируют и, непосредственно, дают свое добро на перевод средств. После каждому документу присписывается индивидуальный номер, а затем они отправляются в бухгалтерию для проведения оплаты. Для операций используется счет «Расчеты с поставщиками и подрядчиками».

3. Синтетическая регистрация:

Данная регистрация ведется в счете «Материалы». Остатки активов вносятся в дебет, издержки и отпуск на разные нужды – в кредит. Это осуществляется по себестоимости каждого из них. Продажа материалов отображается в «Прочих доходах и расходах». При этом учитывается цена сбытых ресурсов, траты, связанные с процессом реализации, выплаченный НДС и выручка от нее.

4. Отражение в бухучете:

МПЗ принимаются к бухгалтерскому учету по статье «Запасы». Таким образом, они указываются в балансе.

5. Инвентаризация:

Она производится не реже одного раза в год, компания обязана провести опись активов, находящихся в ее распоряжении. Порядок ее проведения не регламентируется, его обозначает руководитель предприятия. Должностное лицо само принимает решение о том, в какие даты она совершается, как часто необходимо осуществлять процедуру и перечень имущества, которое подлежит проверке.

6. Транспортно-заготовительные траты:

Данная статья входит в себестоимость. Для того, чтобы произвести расчет их процента, используется отдельная формула. Она имеет вид: сумма по состоянию на начало периода + количество потраченных денег по пришедшим активам / цена материалов + общая стоимость пришедших за выбранный временной отрезок ресурсов.

7. Бухгалтерский учет МПЗ организации, которые находятся в пути:

В данный учет относятся ситуации, когда платежные бумаги были акцептированы, но ресурсы или их часть на склад по разным причинам не поступила. Для регистрации используется графа «За неприбывший груз».

После фактического приема ценностей проводится проверка. При выявлении излишек, они приходуются и также регистрируются. Потом поставщик выставляет платежные требования. Если выявлена недостача, то рассчитывается себестоимость и предъявляется рекламация отправителю.

8. Порядок регистрации неотфактурованных поставок:

Ведение учета использования МПЗ часто приходится осуществлять в условиях отсутствия платежного акта. Для таких случаев регламентом предусмотрена отдельная процедура. Поступившие ценности сначала приходуются на складе, затем работники составляют акт о получении, который потом передается сотрудникам бухгалтерии. Для операции используются расчетные цены активов, после внесения в журнал они акцептируются. Оплата производится в

месяце, следующем после отчетного. Регистрация операции происходит в отдельной строке ордера № 6.

Таким образом, можно с уверенностью сказать, что ни одно предприятие не может нормально функционировать без учета. В рыночной экономике от организаций требуется постоянно повышать эффективность производства, улучшать качество продукции и услуг за счет внедрения новых технологий в производство, эффективных форм управления производством. Важная роль в реализации этих задач отводится правильной организации производства и учету товарно-материальных запасов, что позволяет положительно влиять на размер прибыли.

ПРИМЕЧАНИЯ:

1. Федеральный закон "О бухгалтерском учете" от 06.12.2011 N 402-ФЗ
2. ПОЛОЖЕНИЕ ПО БУХГАЛТЕРСКОМУ УЧЕТУ "УЧЕТ МАТЕРИАЛЬНО-ПРОИЗВОДСТВЕННЫХ ЗАПАСОВ" ПБУ 5/01 Список изменяющих документов (в ред. Приказов Минфина России от 27.11.2006 N 156н, от 26.03.2007 N 26н, от 25.10.2010 N 132н, от 16.05.2016 N 64н).
3. Приказ Минфина России от 09.06.2001 N 44н (ред. от 16.05.2016) "Об утверждении Положения по бухгалтерскому учету "Учет материально-производственных запасов" ПБУ 5/01" (Зарегистрировано в Минюсте России 19.07.2001 N 2806)
4. Авдоньев, Я.Е. Актуальные изменения в учете материально – производственных запасов в связи с планируемым введением федерального стандарта бухгалтерского учета «Запасы» [Текст] / Я.Е. Авдоньев // ИЭиУ, КФУ им. Вернадского. – 2019. - №1. – С. 185-187
5. Семигродских, С. А., Соловьева Л. Ю. Учет материально-производственных запасов на предприятии [Текст] // Молодой ученый. — 2019. — №2. — С. 269-272.

МЕТОДЫ СТРАТЕГИЧЕСКОГО ПЛАНИРОВАНИЯ ДЕЯТЕЛЬНОСТИ ПРЕДПРИЯТИЯ

METHODS OF STRATEGIC PLANNING OF THE ENTERPRISE

Авторы: Коновалова Светлана Александровна

Аннотация: в исследовании подчеркивается важная роль стратегического планирования для обеспечения высокого уровня конкурентоспособности предприятия, выражающаяся в формировании основы для принятия управленческих решений в условиях динамичности внешней среды. Это обуславливает применение различных методов и инструментов стратегического планирования, соответствующих современным требованиям экономики и управления. Правильный выбор методов на соответствующем этапе стратегического планирования является залогом обоснованного анализа внешней и внутренней среды предприятия, постановки рациональных и достижимых стратегических целей.

Ключевые слова: стратегия, стратегическое планирование, предприятие, методы стратегического планирования, направления развития, разработка планов.

Annotation: *The study emphasizes the important role of strategic planning to ensure a high level of competitiveness of an enterprise, which is expressed in the formation of the basis for making management decisions in a dynamic environment. This leads to the use of various methods and tools of strategic planning that meet the modern requirements of economics and management. The correct choice of methods at the appropriate stage of strategic planning is the key to a sound analysis of the external and internal environment of the enterprise, setting rational and achievable strategic goals.*

Keywords: *strategy, strategic planning, enterprise, methods of strategic planning, directions of development, development of plans.*

В настоящее время наблюдается существенное отставание отраслей отечественной экономики от зарубежных, что обусловлено недостаточным уровнем конкурентоспособности хозяйствующих субъектов. В условиях экономических санкций, локдаунов бизнес-среды, ограничений, вызванных распространением COVID-19, обостряется внимание со стороны менеджмента к стратегическому планированию своей деятельности для выживания организация и обеспечения ее устойчивого развития в долгосрочной перспективе.

Стратегическое планирование в научной литературе рассматривается как элемент системы стратегического управления предприятием, предполагающий выбор методов управления исходя из плана достижения поставленных целей на долгосрочный период времени [5]. Сущность стратегического планирования заключается в определении процесса выбора стратегических целей предприятия и путей их успешного достижения в условиях высокой неопределенной внешней среды.

Внешняя среда характеризуется непрерывной динамикой, в связи с чем необходимо применять все большее число методов и инструментов стратегического планирования [3]. При этом, на

мой взгляд, представляется целесообразным разграничивать методы зависимости от этапов процесса стратегического планирования.

Процесс стратегического планирования деятельности предприятия характеризуется замкнутым циклом (рис. 1).



Рисунок 1 - Процесс стратегического планирования деятельности предприятия

В зависимости от этапов процесса стратегического планирования деятельности хозяйствующего субъекта можно выделить следующие методы и инструменты (табл. 1). Следует отметить, что представленный перечень инструментов и методов не является исчерпывающим.

Таблица 1 - Методы и инструменты стратегического планирования деятельности предприятия

Этап стратегического планирования деятельности предприятия	Инструменты и методы
Формирование миссии и целей предприятия	Морфологический анализ, экспертные методы, построение иерархий, метод мозгового штурма, дерево целей, стратегическая дорожная карта
Оценка и анализ внешней среды	Кабинетные исследования, PEST-анализ, SWOT-анализ, матрица 5 сил конкуренции М. Портера, бенчмаркинг, полевые методы исследования
Оценка и анализ внутренней среды	Кабинетные исследования, SWOT-анализ, экспертные оценки, многофакторный анализ, функционально-стоимостной анализ, матрица McKinsey, матрица БКГ, ABC-анализ, матрица Shell Chemicals

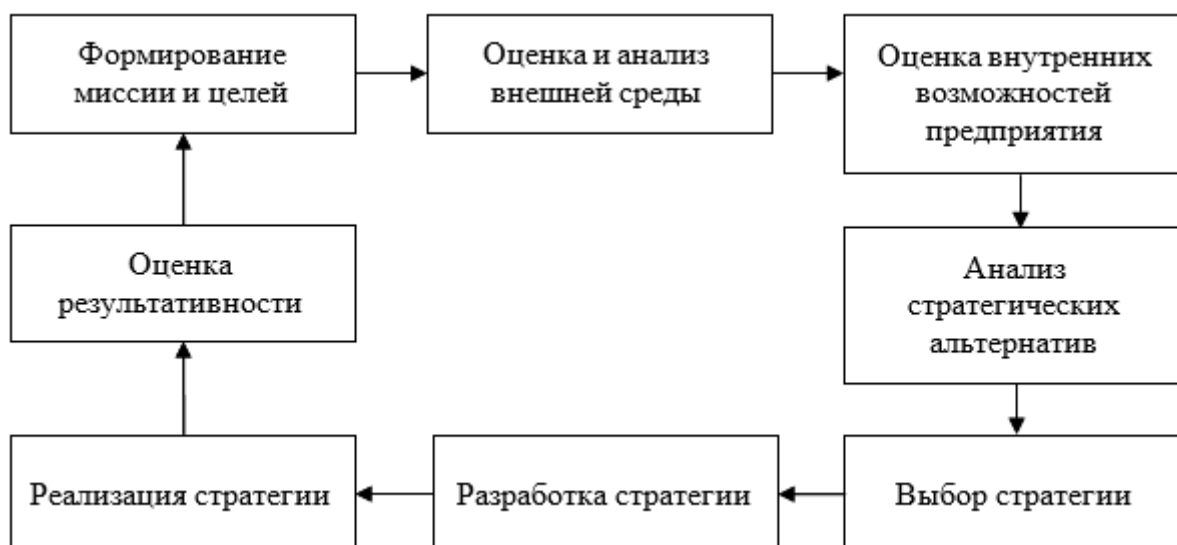
Анализ стратегических альтернатив	Методы сбора информации, карта рисков, анализ внутренней и внешней документации, портфельный анализ, экономико-математические методы, метод PIMS, экспертные методы
Выбор стратегии	Факторный анализ, экспертные методы, методы сравнения, методы моделирования
Разработка стратегии	Методы математического программирования, имитационное моделирование, анализ чувствительности, анализ зоны безопасности, система сбалансированных показателей
Реализация стратегии	Экспертные методы, регрессионный анализ, функционально-стоимостной анализ, анализ карты рисков, анализ стратегических данных
Оценка результативности	Анализ финансовых и социально-экономических показателей, экспертные методы оценки, статистические методы

Распределение методов и инструментом по этапам стратегического планирования деятельности предприятия обеспечивает проведение более детального и объективного анализа различных сторон деятельности предприятия, его внешней среды и эффективности реализуемой стратегии. Далее рассмотрим наиболее популярные методы, применяемые в отечественной и зарубежной практике, подробнее.

Так, SWOT-анализ представляет собой наиболее комплексный метод стратегического анализа, который характеризуется простотой применения. В качестве недостатка метода следует признать его субъективный характер, так как возможности и угрозы для предприятия определяются интуитивной, а не математическим измерением. В связи с этим эффективность применения данного метода определяется детальностью и всесторонним описанием взаимодействия предприятия с внешней средой. Чем более факторов рассматриваются в рамках проведения анализа, тем более правильными и обоснованными будут его выводы [2].

Матрица Бостонской консультативной группы (БКГ) позволяет предприятию классифицировать продукты и услуги по их доле на рынке с учетом изменения этой доли, ее роста по сравнению с аналогичными видами групп продуктов [4]. Сущность применения метода сводится к тому, что на основе двух показателей (доля предприятия на рынке и изменение данной доли) осуществляется управления деятельностью хозяйствующего субъекта в режиме реального времени, что позволяет принимать решения касательно намеченных позиций на рынке и распределения денежных средств между продуктами.

Матрица McKinsey является своего рода улучшенным вариантом БКГ, так как она дает более полное представление о стратегическом положении предприятия за счет увеличения числа показателей и объема проводимого анализа. Данный метод возможно использовать для формирования стратегии предприятия, принимая во внимание значительное число факторов. Матрица включает в себя 9 полей и основана на оценке долгосрочной привлекательности отрасли и конкурентной позиции предприятия.

Матрица Shell Chemicals (матрица направлений) имеет много общего с матрицей McKinsey, и позволяет определить рекомендации по разработке стратегии предприятия в зависимости от конкурентной позиции и отраслевой конкуренции [1].

Модель, в которой раскрыт формализованный подход в стратегическом выборе, является PIMS («Воздействие на прибыль маркетинговой стратегии»). Эта модель позволяет выявить и воздействовать на те факторы, которые напрямую связаны с рентабельностью деятельности хозяйствующего субъекта. Преимущество данного метода заключается в том, что он предполагает применение эмпирического материала, которые, однако, являются лишь средством в принятии управленческих решений, а не заменяют их. В качестве недостатка следует отметить склонность к несколько механическому взгляду и отрыв от реалий бизнеса [7].

Портфельный анализ предполагает оценку основных направлений деятельности и перераспределения ресурсов предприятия там образом, чтобы обеспечилось направление наибольшего объема ресурсов на приоритетные виды деятельности хозяйствующего субъекта.

Матрица ADL/LC представляет собой модель жизненного цикла продукции, разработанную компанией «Артур Д. Литтл». Она включает в себя 20 ячеек и позволяет формировать предприятию стратегию развития в зависимости от двух параметров – стадий жизненного цикла производства и конкурентных позиций. Данная модель обеспечивает менеджеров оригинальной методикой стратегического анализа и планирования, дает им мощный инструмент анализа портфельных стратегий для определения разумной диверсификации деятельности многоотраслевой организации, который можно было бы использовать как на корпоративном уровне, так и на уровне отдельных хозяйственных звеньев. В качестве недостатком данной модели является то, что она очень схематична и может привести неопытных менеджеров к механическим и нетворческим решениям.

Из математических методов можно выделить методы классической и прикладной математики. Первая группа методов включает в себя математический анализа и теорию вероятностей, а методы математического анализа – дифференциальное и вариационное исчисление. Методы прикладной математики, как правило, применяются на этапе определения стратегических альтернатив. В данном аспекте можно выделить большую группу методов: оптимального и линейного программирования, математической статистики, комбинаторные, теорий расписаний и игр и т.д.

Экспертные методы стратегического планирования деятельности предприятия базируются на интуитивных знаниях об объекте планирования, которые существуют на уровне предчувствий. Среди данной группы методов наибольшее распространение получили методы: круглого стола, Дельфи, программного прогнозирования, коллективной генерации идей и т.п.

Таким образом, эффективность стратегического планирования деятельности предприятия во многом обусловлено применяемыми методами и инструментами. На каждом этапе стратегического планирования применяется свой круг методов, при этом не следует ограничиваться каким-либо одним методом для получения более объективного, детального и достоверного результата анализа.

Литература

- Балюк И. Стратегическое планирование как инструмент повышения эффективности экономики: зарубежный опыт и российская практика / И. Балюк, М. Балюк // Общество и экономика. – 2021. – № 2. – С. 43-59.
- Воронцова Г. В. Развитие системы стратегического планирования промышленного предприятия / Г. В. Воронцова, А. С. Сахно // Заметки ученого. – 2021. – № 2. – С. 194-197.
- Гуцариева Л. Б. Практическое применение методов стратегического планирования на предприятии / Л. Б. Гуцариева // Национальная Ассоциация Ученых. – 2020. – № 56. – С. 33-39.
- Зотова В. А. Стратегическое планирование, его значение и этапы / В. А. Зотова // Актуальные научные исследования в современном мире. – 2021. – № 2 (70). – С. 97-99.
- Маркова М. М. Стратегическое планирование и развитие промышленных предприятий / М. М. Маркова // Человек. Социум. Общество. – 2021. – № 4. – С. 39-42.
- Портер М. Конкурентная стратегия. Методика анализа отраслей и конкурентов: пер. с англ. / М. Портер. – Москва : Альбина Паблшер, 2016. – 456 с.
- Савкина Р. В. Особенности стратегического планирования в условиях кризиса / Р. В. Савкина // Научный альманах. – 2019. – № 3 (17). – С. 301-307.

Literature

- Balyuk I. Strategic planning as a tool to improve the efficiency of the economy: foreign experience and Russian practice / I. Balyuk, M. Balyuk // Society and Economy. - 2021. - No. 2. - S. 43-59.
- Vorontsova G.V. Development of the strategic planning system of an industrial enterprise / G.V. Vorontsova, A.S. Sakhno // Notes of a scientist. - 2021. - No. 2. - S. 194-197.
- Gutsarieva LB Practical application of methods of strategic planning at the enterprise / LB Gutsarieva // National Association of Scientists. - 2020. - No. 56. - S. 33-39.
- Zotova V.A.Strategic planning, its significance and stages / V.A.Zotova // Actual scientific research in the modern world. - 2021. - No. 2 (70). - S. 97-99.
- Markova MM Strategic planning and development of industrial enterprises / MM Markova // Man. Society. Society. - 2021. - No. 4. - P. 39-42.
- Porter M. Competitive strategy. Methods for analyzing industries and competitors: per. from English / M. Porter. - Moscow: Albina Publisher, 2016 . - 456 p.
- Savkina R.V. Features of strategic planning in a crisis / R.V. Savkina // Scientific almanac. - 2019. - No. 3 (17). - S. 301-307.

ЦИФРОВОЕ ПРОИЗВОДСТВО

DIGITAL PRODUCTION

Авторы: Захаров Илья Игоревич, Евлоева Мадина Хасановна, Захаров Антон Валерьевич

Аннотация: В статье приводятся примеры перспективных цифровых технологий, внедрение которых на производство улучшит его производительность.

Ключевые слова: Цифровые технологии, безопасность, эффективность, удобство.

Annotation: The article provides examples of promising digital technologies, the introduction of which into production will improve its productivity.

Keywords: Digital technology, safety, efficiency, convenience.

Цифровое производство — это термин, который в наши дни используется в избытке. Но что такое цифровое производство и как компании используют его в своих интересах?

Короче говоря, цифровое производство — это когда компания использует цифровые технологии для улучшения своих производственных операций. Благодаря цифровому производству производители могут создать фабрику, которая представляет собой подключенную, сетевую и полностью интегрированную среду, позволяющую им использовать аналитику данных в реальном времени для оптимизации всего производственного процесса и повышения производительности от 10 до более чем 1000%.

Цифровое производство позволяет производителям устранять узкие места, сокращать запасы, улучшать качество, сокращать время вывода на рынок, быстро менять направление для удовлетворения потребностей клиентов и увеличивать количество производимой продукции. Инвестиции в цифровые фабрики привели к увеличению производства в среднем на 10%, загрузки производственных мощностей на 11% и производительности труда на 12%.

Внедрение инициатив «умных предприятий» может помочь производителям утроить уровень производительности труда к 2030 году по сравнению с низкими темпами 2007–2018 годов.

Проблемы и люди в первую очередь

Прежде чем внедрять какие-либо технологии цифрового производства, производители должны определить бизнес-проблему, такую как более эффективное производство или более быстрое время выхода на рынок, которую они пытаются решить. Затем установите измеримые постепенные цели для рентабельности инвестиций. Некоторые первопроходцы купили технологию цифровой фабрики, имея лишь смутное представление о том, что они хотят делать, а затем запутались.

Следующий приоритет - люди. Сильный, дальновидный лидер, разбирающийся в цифровом производстве, будет продолжать развивать программы цифровых заводов. Помимо этого лидера, правление также должно быть заинтересовано и информировано о преимуществах. Если вы будете ниже этого лидера, то услышите, как передовые сотрудники рассказывают об их рабочих задачах, узких местах и ожиданиях, и будет разница между технологиями, которые улучшают чистую прибыль, или заброшенными в угол.

Примеры использования цифрового производства

Варианты использования инициатив цифрового производства включают:

- Профилактическое обслуживание во избежание дорогостоящих поломок.
- Контроль качества и обнаружение для мониторинга и тестирования оборудования и продуктов в режиме реального времени с помощью визуальной аналитики.
- Прогностическая эффективность, позволяющая избежать дорогостоящих узких мест.
- Мониторинг температуры для регулировки режущего инструмента на более высокие температуры.
- Оптимизация рабочих мест для работы всей производственной линии.
- Интеллектуальная транспортировка для автоматизации перемещения материала, обеспечения непрерывного потока материала и исключения резервных копий.
- Сотрудничество в области инженерии и цифровой двойник для быстрого прототипирования, конфигурации виртуального производственного участка и цифрового моделирования продукта.
- Отслеживание активов в реальном времени.
- Возможность наладить производство в соответствии с меняющимися потребностями клиентов и горячими заказами.

Эффективность цифровизации

Эффективность цифровизации животноводства заключается прежде всего в создании опытных цифровых предприятий в животноводстве (умная молочная ферма, свиноферма-автомат и др.) на базе интеллектуальных автоматизированных и роботизированных комплексов биомашин нового поколения. Предполагается, что повсеместное использование этих технологий приведет к снижению уровня импортной зависимости отрасли на 35-40%, повышению качества и количества производимой продукции на 25-30%, росту производительности труда в основных подотраслях животноводства в 1,5-2 раза, а также будет способствовать сохранению здоровья и продуктивного долголетия животных. В свою очередь, централизованные и локальные интеллектуальные системы для управления этими биомашинными комплексами и подсистемами в животноводстве (микроклимат, доение, кормление, утилизация отходов, зооветеринарное обслуживание животных и др.) обеспечат гармонизацию взаимодействия биологических, технологических и машинных объектов, эффективный менеджмент, сокращение издержек производства на 35-40% и увеличение продуктивности животных на 15-20%.

«Цифра» в молоке

Молочная промышленность была одной из первых среди других отраслей животноводства, которая использовала интеллектуализированные системы управления производством, включая радиочастотные системы идентификации животных, компьютерные системы управления для доения, кормления, контроля микроклимата, удаления навоза, доильных роботов и других решений.

Объектами цифровизации молочного животноводства страны пока являются только крупные молочные комплексы с поголовьем более 800 коров, что составляет около 4,3% от общего числа ферм, но на их долю приходится более 30% российского молока. На этих предприятиях в основном используется импортное доильное оборудование, оснащенное цифровыми системами сбора и обработки информации об индивидуальных надоях животных, состоянии вымени коров, половой активности и других ветеринарных признаках.

Тем не менее, цифровые технологии становятся все более востребованными. В первую очередь актуальны решения, обеспечивающие автоматизацию основных производственных процессов, позволяющие отслеживать и контролировать производственные показатели: удой на голову, параметры доения, воспроизводство и здоровье стада, расход кормов. Все это дает возможность быстро принимать управленческие решения.

В мясном секторе

В мясной промышленности наиболее активно развивают цифровые технологии перерабатывающие предприятия. В первую очередь, речь идет о роботизации работы заводов и складов готовой продукции, различных датчиков и сенсоров.

В России, но во всей Европе мощность завода позволяет выпускать до 30 тысяч тонн продукции в год. Его главная особенность - внедрение в производство подхода «индустрия 4.0», позволяющего сократить количество сотрудников за счет интеграции роботов с системами управления предприятием. Здесь роботы контролируют весь цикл производства колбас - от получения сырья до отгрузки готовой продукции. Система обслуживается IT-специалистами и инженерами. Всего вместе с административным персоналом и рабочими на заводе работает около 170 человек, а на не роботизированных предприятиях аналогичной мощности требуется 600-700 человек.

Цифровизация позволяет, в первую очередь, оптимизировать и ускорить производственные, логистические и административные процессы, что в конечном итоге приводит к экономии финансовых и человеческих ресурсов. Группа реализует собственную стратегию цифровой трансформации до 2025 года.

«Цифра» внедряется и на птицеводческих предприятиях. Например, одно из них протестировало онлайн-систему индивидуального отслеживания эффективности, которая анализирует производительность конкретного сотрудника. Ее использование позволило перевести рабочих на оплату труда по индивидуальным результатам, что в итоге повысило производительность труда на 15%, а также снизило долю брака. В дальнейшем планируется тиражировать систему на все предприятия группы.

Ранние последователи расчистили путь

Но есть хорошие новости для тех, кто еще не приступил к преобразованию цифровой фабрики:

- Ранние последователи уже определили общие точки стресса и неудач. Теперь опоздавшие могут извлечь уроки из этих уроков.
- Стоимость цифровых платформ падает. Программное обеспечение для цифровой фабрики теперь возможно даже для небольших магазинов.
- Технологии цифрового производства легче интегрировать между поставщиками. Продавцы понимают, что производители не могут копировать и заменять все в своих магазинах, поэтому они заставляют свои платформы хорошо работать с существующими технологиями.

Следует тщательно оценивать и устранять риски безопасности

Но риски, особенно киберриски цифровых фабрик, остаются серьезными. Прежде чем продолжить, производители должны тщательно оценить проблемы и риски. Полностью интегрированная платформа безопасности может использовать преимущества аналитики данных в реальном времени для борьбы с киберугрозами. Разумный подход к оценке риска:

- Оценивайте все новые цифровые технологии с точки зрения безопасности человека.
- При подключении завода и его активов к более широкой сети связи реализуйте гибкий и постоянно развивающийся план снижения рисков.
- Избегайте сбоев в одной точке, сегментируя производственную линию и имея более одного сетевого канала.
- Создавайте стандартные политики для восстановления после рисков и аварий для всех поставщиков, предоставляющих подключенное оборудование.
- Для повышения устойчивости рассмотрите многоуровневый подход к безопасности.

Начинали еще в СССР

Первые отечественные разработки автоматизированных систем управления технологическими процессами (АСУТП), включая автоматизированные весы для взвешивания животных, посты управления доением в доильных залах, системы распознавания поголовья, нормированную доставку к ним концентратов и передачу данных по индивидуальным надоям, заболеваемости коров маститом и т.д. Другие зооветеринарные знаки для центрального компьютера датируются серединой 1980-х годов. После распада СССР эти работы были приостановлены и возобновлены только в начале 2000-х годов 21 века.

К сожалению, в настоящее время высокотехнологичное конкурентоспособное доильное и другое оборудование для молочных ферм в России не производится серийно, а поставляется небольшими партиями по индивидуальным заказам. При этом для его производства используются высокотехнологичные импортные комплектующие (доильные аппараты, расходомеры молока и др.). Аналогичная ситуация наблюдается и с другими видами оборудования.

Список литературы

- 1) <https://www.themanufacturer.com/articles/what-is-digital-manufacturing/>
- 2) <https://www.plm.automation.siemens.com/global/en/our-story/glossary/digital-manufacturing/13157>
- 3) <https://www.ptc.com/en/blogs/iiot/what-is-digital-manufacturing>

ЦИФРОВИЗАЦИЯ ПРОИЗВОДСТВА

DIGITALIZATION OF PRODUCTION

Авторы: *Захаров Илья Игоревич, Евлоева Мадина Хасановна, Захаров Антон Валерьевич*

Аннотация: *В статье описываются перспективы внедрения на производство современных цифровых технологий. Также представлены примеры различных технологий, которые могут войти в обиход в ближайшем будущем, а также выгода их использования.*

Ключевые слова: *Цифровые технологии, мониторинг персонала, безопасность, эффективность*

Annotation: *The article describes the prospects for the introduction of modern digital technologies into production. There are also examples of various technologies that may come into use in the near future, as well as the benefits of using them.*

Keywords: *Digital technologies, personnel monitoring, safety, efficiency*

Обеспечение гигиены труда подразумевает проведение мероприятий на рабочем месте с целью защиты и поддержки безопасности, здоровья и хорошего самочувствия рабочего, его благосостояния, а также предусматривает улучшение условий работы и гигиены окружающей среды. Служба осуществляется либо отдельными специалистами по гигиене труда, или действующими на предприятии или вне него специальными подразделениями. В более широком смысле, гигиена труда не ограничивается только деятельностью службы. Она охватывает много дисциплин и секторов деятельности, привлекая помимо специалистов по гигиене труда и безопасности, других специалистов, как на самом предприятии, так и вне его, а также компетентные органы работодателей, рабочих и их представителей. Такое привлечение предусматривает хорошо налаженную и скоординированную систему на предприятии. Необходимая инфраструктура должна включать в себя все административные, организационные и оперативные системы для успешного систематического развития и постоянного улучшения.

Сегодня много и с удовольствием говорят про цифровые тренды. Цифровая волна неумолимо и бесповоротно докатилась и до системы управления персоналом [3].

По мнению большинства экспертов в области управления персоналом, скоро наступит период настоящей цифровой революцией в HR. И это не удивительно. Согласно многочисленным данным, существует устойчивая взаимосвязь между прибылью и использованием цифровых технологий в практике компаний, а следовательно, есть запрос от акционеров, владельцев бизнеса, руководства.

При этом не нужно подменять понятия автоматизация и цифровизация. Внедрение цифровых технологий в практику бизнеса еще не сделает организацию цифровой, а главное - не обязательно гарантирует прирост прибыли. Цифровизация организации требует комплексного изменения всех бизнес-процессов, отказа от привычных форм управления, изменения корпоративной культуры.

Так как время не стоит на месте совершенно очевидно, что прежние принципы и правила управления человеческим капиталом в цифровой организации работать не будут, а также то,

что система управления персоналом должна измениться от принципов до методологии.

Итак, как же трансформируется система управления персоналом в цифровой организации?

Согласно современным исследованиям, очень загруженный работник может посвятить обучению и развитию всего 24 минуты в неделю.

Тут нам поможет система контроля персонала.

Системы мониторинга сегодня используют везде: на производствах, в офисах, в магазинах, ресторанах и кафе – там, где важно узнать о работе персонала, чтобы выявить ошибки, устранить их и улучшить конверсию. Например, с помощью системы видеоаналитики можно осуществлять контроль персонала по распознаванию лиц: CenterVision «узнает» объекты с точностью до 98 процентов даже на дальних расстояниях, контролирует рабочий процесс 24/7. Такая система поможет выявить «слабые» места в обслуживании, и главное – мотивировать сотрудника работать лучше, методично устраняя ошибки и тем самым повышая продажи и зарплату [2].

О технологии видеоаналитики

Например, система промышленной видеоаналитики CenterVision использует нейронные сети для распознавания объектов. Применение этой технологии позволяет распознавать объекты с точностью до 98%. Отслеживает производственный процесс в режиме реального времени, передает автоматическое оповещение в ситуационный центр, готовит отчёты по всем фактам нарушения правил безопасности.

Преимущества:

- Снижение уровня ошибок на производстве.

Точность распознавания нейросети до 98% сводит вероятность ошибки к абсолютному минимуму.

- Моментальное уведомление о нарушении

Время отклика в 2,4 секунды позволяет системе моментально узнавать о нарушениях техники безопасности.

- Низкое влияние погодных условий

Обнаружение объектов с большого расстояния независимо от дождя, снега или тумана снижает зависимость от погодных условий.

- Охват больших территорий малыми ресурсами

Распознавание малых объектов с большого расстояния (50-70м) дает возможность контроля меньшим количеством ресурсов.

Выгода

- контроль безопасности 24/7
- точность распознавания объектов до 98%
- анализ объектов в режиме реального времени
- система мгновенных оповещений

- полная статистика по нарушениям

Умные системы используют машинное зрение для обеспечения бесперебойной работы и безопасности на объекте, которая реализуется благодаря повышенной точности распознавания объектов – до 98%. Система видеоаналитики с тонкой настройкой проконтролирует периметр и мгновенно сообщит о нарушении в ситуационный центр.

К примеру, компания Центр2М занимается проектированием и разработкой систем искусственного интеллекта. Говоря простым языком, мы учим нейросеть мыслить, как человек, загружая большие массивы данных.

Таблица 1 – Отличие между работой человеком и машиной.

	Человек	Машина
Точность		98% распознавания информации
Концентрация	Уровень концентрации падает каждые 1,5 часа, к концу дня стремится к 0	Концентрация не падает никогда
Работоспособность	Отдых каждые 8 часов	24/7/365
Память	Избирательно краткосрочная	Выдает и сохраняет полную статистику
Контроль	В поле зрения от 3 до 7 объектов	Контролирует любое количество объектов

Схема 1 – Работа видеоаналитики

Машинное зрение работает на основе компьютерного. Это передовые технологии, которые помогают «видеть» процесс производства, производить анализ видео и практически моментально принимать решение. Машинное зрение используется во многих сферах: на производстве, государственных объектах, в учебных заведениях, гостиницах, банках, магазинах [1].

Системы контроля персонала

Это не только про эффективность, мотивацию, повышение показателей продаж, но и про безопасность. Некоторые работники могут регулярно нарушать правила охраны труда на производствах, тем самым навредив себе и создав проблемы для руководства. «Там забыл надеть каску, здесь потерялась перчатка, а тут быстренько пройду в опасной зоне, и никто не заметит» – вроде бы мелочи, но они могут стать причиной травмирования и потери ценного сотрудника. Решить проблему и не переживать за здоровье работника можно с помощью системы контроля безопасности.

«Умные» технологии – мониторинг, системы для контроля безопасности и отслеживания

работы персонала помогут узнать реальное КПД каждого сотрудника, выявить проблемы в общении с клиентами, в обслуживании и устранить их с помощью тренингов, прописанных скриптов и т.д. Вы будете платить зарплату, выписывать премии за реальный результат, а не за проведенные на работе часы, и сможете создать команду единомышленников и профессионалов. Качественный контроль дает качественный результат.

Система персонального мониторинга

По данным исследования компании Deloitte, сотрудники тратят 25 процентов своего рабочего времени на посторонние дела – проверку личной электронной почты, оповещения, уведомления. В среднем за день человек 150 раз проверяет телефон. Кроме проверки личной почты, офисные работники могут отвлекаться на соцсети, развлечения и даже подрабатывать на удаленке. Программы для отслеживания продуктивности работы сотрудников, установленные на ПК, помогут изменить ситуацию.

Труд будет эффективнее: человека не заинтересует «просиживание» или «отбывание» часов в офисе, магазине. Ведь чем лучше показатели и результаты, тем выше заработная плата или премия. Таким образом, руководитель получит заинтересованного и квалифицированного сотрудника, а работник – справедливую оценку труда и финансовое поощрение. Ситуация, когда один выполняет поставленные задачи, а другой ждет окончания трудового дня, исключается: все будут в равных условиях [4].

Личными делами в рабочее время могут заниматься и выездные специалисты. Система персонального мониторинга с GPS поможет контролировать работу выездных сотрудников:

- курьеров;
- водителей;
- специалистов по ремонту;
- супервайзеров;
- агентов по недвижимости и других.

С помощью GPS-трекера можно узнать о месте пребывания в режиме реального времени, контролировать перемещение сотрудника, видеть историю передвижений и на основе полученных данных делать выводы – насколько добросовестно выполняются задачи. Для мониторинга выездного сотрудника достаточно смартфона, программы и доступа в интернет.

Персональные трекеры для мониторинга сотрудников

Большинство устройств необходимых для системы контроля работы персонала работают на основе спутникового мониторинга. Оборудование без затруднений устанавливается на предприятиях как крупных, так и малых размеров. За счет внедрения этой системы эффективность работы сотрудников гарантировано возрастет. В результате, их обязанности выполняются намного ответственнее, а поведение становится добросовестней.

Разработано большое количество методов контроля за персоналом. Это системы записи телефонных разговоров, алкотестирование, учет рабочего времени, счетчик посетителей, слежение за сетевой активностью сотрудников. Рассмотрим популярный – использование персонального трекера для определения координат конкретного человека.

Это распространённый способ слежения за работниками и простой. Кроме того, персональные трекеры полезны, подойдет как тревожная кнопка для детей и пожилых людей.

Полный функционал подразумевает под собой наличие:

- Определения текущего расположения, скорости передвижения, зоны нахождения;
- Тревожной кнопки;
- Истории всех перемещений;
- Как входящей, так и исходящей голосовой связи;
- Датчика удара.

Преимуществом приборов выступает бесхитростная установка, легкое управление. Выполняется мониторинг за сотрудниками при помощи мобильного устройства и интернет-браузера.

В результате, покупая систему контроля персонала, увеличивается продуктивность работы, при этом не затрачиваются огромные средства.

Различают персональный GPS-трекер и автомобильный.

Автомобильный трекер – это устройство, подключаемое к бортовой сети автомобиля или другого любого транспортного средства.

Персональный трекер – это прибор, работа которого основана на GPS и Глонасс мониторинге, и служит он для отслеживания перемещений как людей, так и животных. Оборудование делится на интерактивное и автономное.

Чтобы отслеживать движения человека необходимо поместить устройство в его сумку. В итоге прибор служит маячком для наблюдения перемещений.

Данное оборудование совмещает в себе два устройства. Это GSM-модем и GPS приемник. Спутниковая система позиционирования (GPS) необходима для определения местоположения и скорости передвижения объекта. Далее через канал сотовой связи она незамедлительно передает полученную информацию наблюдателю.

Основными функциями персонального GSM трекера являются:

- охрана, благодаря кнопки безопасности, можно подать сигнал об опасности;
- контроль за перемещением выездных работников;
- наблюдение за перемещением ребенка;
- контроль за движением автотранспорта;
- наблюдение за людьми, которые страдают потерей памяти;
- контроль за животными;
- слежение за ценным багажом.

Преимущества персонального GPS трекера

Зачем тратить на мониторинг, установку программ для контроля и оценки работы сотрудника? Внедрение «умных» систем поможет:

- узнать о реальной загруженности каждого сотрудника;
- устранить нарушения дисциплины;
- получить информацию о продуктивности работы персонала в онлайн-режиме из любой [точки мира](#);
- выявить неквалифицированных и незаинтересованных сотрудников, «слабое звено» в

штате;

- узнать об ошибках в обслуживании, работе персонала и помочь исправить их;
- внедрить эффективную систему мотивации в процессе обучения и работы;
- повысить мотивацию персонала – премии за реальный результат;
- скоординировать и повысить эффективность работы [отделов](#);
- начислять зарплату не за «отсиженные» часы, а с учетом КРІ каждого сотрудника;
- повысить ответственность – уже не опоздаешь незаметно, если есть система, фиксирующая время ухода и прихода;
- улучшить продуктивность труда – зарплата будет привязана к результатам, которые легко оценить с помощью системы контроля;
- повысить безопасность на производстве за счет контроля выполнения правил охраны труда;
- выявить проблемы, которые возникают у персонала при общении с клиентами;
- повысить конверсию посетитель-покупатель;
- создать команду профессионалов. Если о проблеме известно, ее проще устранить с малыми потерями, не увольняя перспективного сотрудника за низкие показатели. Возможно, ему просто не хватает мотивации.

Определение уровня чистоты на производстве с помощью АТФ-люминометров

В современных рыночных условиях залогом успешного продвижения продуктов питания является их качество, высокие вкусовые свойства и микробиологическая безопасность для потребителя. Выпуск высококачественной пищевой продукции зависит от многих факторов – качества сырья, технологии переработки и в значительной степени от санитарно-гигиенического состояния технологического оборудования и производственных помещений.

Особенно высокие санитарные требования предъявляются к поверхностям, имеющим непосредственный контакт с выпускаемой продукцией в процессе производства. Так как в процессе производства на поверхностях технологического оборудования неизбежно образуются органические загрязнения, которые являются питательной средой для развития микроорганизмов, в том числе патогенных и условно-патогенных, таких как *E.coli*, *Salmonella*, бактерии рода *Staphylococcus* и *Streptococcus*. При контакте сырья и готового продукта с плохо очищенным оборудованием возникает риск обсеменения продукции микроорганизмами. При благоприятных условиях размножения и обильного накопления в пищевом продукте микроорганизмов с их последующим попаданием в организм человека возникают кишечные инфекции, опасные для здоровья человека.

В связи требованиями технических регламентов и динамично меняющейся обстановкой в отрасли по предотвращению биологических опасностей, необходимы быстрые и эффективные методы по снижению рисков заражения продукта.

Для решения данных вопросов различные компании в сфере безопасности продовольствия, рекомендуют использовать инновационный прибор люминометр, который позволяет проводить мониторинг и анализ рисков предприятия за 15 секунд. Теперь специалисты могут мгновенно получать информацию о санитарном состоянии всего предприятия, выявлять все биологические риски и своевременно реагировать. Дополнительным преимуществом прибора является его легкость и компактность, что дает возможность «не быть привязанным к лаборатории».

Принцип работы прибора основан на химической реакции по выявлению молекул аденозинтрифосфата (АТФ). Данные молекулы АТФ являются биомаркерами живой материи. Наличие АТФ на технологическом оборудовании говорит о наличии биологического

загрязнения. Что в свою очередь недопустимо, согласно принципам системы ХАССП, при выпуске безопасного продукта. Прибор - специально разработан для контроля биологических опасностей по критическим точкам предприятия, согласно системе ХАССП и полностью интегрирован в систему Менеджмента Безопасности.

С помощью люминометра можно контролировать чистоту любого технологического оборудования, пластиковых, керамических и резиновых изделий. Важным моментом является возможность контроля чистоты закрытых СІР-систем (это метод очистки внутренних поверхностей труб, емкостей, технологического оборудования, фильтров и связанной с ним арматурой, без разборки), трубопроводов и сложных теплообменников без разборки данного оборудования. Данная проверка осуществляется по анализу чистоты входной и выходной воды при помощи прибора. Время полного анализа составит 30 секунд (от взятия смыва до получения готового результата), что позволяет получить полную картину санитарного состояния на предприятии и своевременно применить необходимые корректирующие действия по предотвращению попадания патогенных бактерий в готовый продукт.

Технические возможности прибора также, позволяют специалисту предприятия одновременно проверять до 5000 контрольных точек производства. Полученные данные остаются в памяти люминометра, рассчитанной на единовременное хранение до 2000 результатов, что избавляет от необходимости вести технические журналы. Благодаря особому преимуществу - программному обеспечению можно легко фиксировать и анализировать все полученные результаты в компьютере [5].

Оборудование для экстренной мойки

Оборудование для экстренной мойки (EWE) предоставляется на объектах UW для смывания химикатов или других вредных веществ с глаз или кожи. Это важный инструмент безопасности, который может предотвратить или ограничить повреждение организма от воздействия вредных агентов. Примеры включают:

Промывание глаз

Промывание глаз необходимо в местах, где используются любые из следующих средств: коррозионные вещества; сильные раздражители; или опасные токсичные химические вещества. Промывание глаз также требуется в лабораториях BSL-2 или BSL-3, независимо от того, используются ли вышеуказанные агенты.

Таблица 2 - Взаимоотношения между группами риска и уровнями биобезопасности (ВОЗ)

Группа риска	Уровень ББ	Назначение лаборатории	Лабораторные ограничения	Оборудование безопасности
1	BSL-1	Учебная и исследовательская	GMT (Good Microbiological Technique)	Нет, обычная работа на столах + БМБ
2	BSL-2	Обычная для ЛПУ, диагностики и исследования	GMT + стандартная защитная одежда, знак биобезопасности	Обычные столы + БМБ для ограничения распространения аэрозолей

3	BSL-3	Специальная диагностика и исследования Ограниченный, изолированный закрытый блок	Как в BSL2 + специальная одежда, ограниченный доступ, направленность потока воздуха	БМБ + другое защитное оборудование для всех процедур
4	BSL-4	Блоки для работы с самыми опасными ПБА Максимально изолированный, закрытый блок	Как в BSL3 + воздушный шлюз, душ, дезинфекция отходов	БМБ III класса или скафандры + БМБ II класса, 2-х дверный автоклав, фильтры в вентиляции HEPA

Дренажный шланг

Однонаправленное устройство для аварийного мытья, подключенное к гибкому шлангу, используемому для орошения и промывки лица или других частей тела.

Безопасный душ

Безопасный душ необходим в местах, где любые вызывающие коррозию, сильные раздражители или токсичные химические вещества используются в количествах и процессах, которые могут привести к повреждению значительной части тела.

Вы участвуете в процессе, требующем аварийной мойки? Если да, проверьте следующее:

1. Это правильное оборудование.
2. Это доступно.
3. Оборудование находится в надлежащем состоянии.
4. Вы знаете, где он находится и как им пользоваться в экстренных случаях.

Чтобы быть доступным, оборудование для экстренной мойки должно быть:

1. Без физических препятствий, препятствующих использованию
2. Расстояние от объекта, вызывающего озабоченность, не должно превышать 50 футов
3. По пути движения без препятствий (запертая дверь или дверь, которая может быть заперта для предотвращения доступа, считается препятствием)

Департаменты несут ответственность за активацию оборудования для промывки глаз и промывочного шланга один раз в неделю для проверки правильности его работы.

Шланг для смачивания не является подходящим средством для промывания глаз при чрезвычайных ситуациях, но может использоваться в качестве дополнительного устройства для промывания [6].

Список использованной литературы

1. <https://center2m.ru/videoanalitika>
2. <https://dynamics365crm.yolva-it.ru/2019/10/07/Cifrovizacia-proizvodstva/>
3. <https://zen.yandex.ru/media/umstrana/kak-cifrovye-trendy-meniaiut-sferu-hr--5b48b7792e3a8e00a849a7a8>

4. <https://www2.deloitte.com/ru/ru.html>
5. <https://interclean.ru/service/105/>
6. <https://www.ehs.washington.edu/research-lab/emergency-washing-equipment>

УДОВЛЕТВОРЕННОСТЬ СТУДЕНТОВ ОБРАЗОВАТЕЛЬНЫМ ПРОЦЕССОМ: ПОНЯТИЕ И ОСОБЕННОСТИ

STUDENT SATISFACTION WITH THE EDUCATIONAL PROCESS: THE CONCEPT AND FEATURES

Авторы: Глазова Дарья Романовна

Аннотация: в данной статье рассматривается понятие «удовлетворенность» применительно к сфере образовательного процесса, анализируются различные подходы к определению удовлетворенности образованием с представлением авторской позиции, раскрыты специфические особенности удовлетворенности студентов образовательным процессом.

Ключевые слова: удовлетворенность, образование, удовлетворенность образовательным процессом, факторы удовлетворенности.

Annotation: this article examines the concept of "satisfaction" in relation to the sphere of the educational process, analyzes various approaches to determining satisfaction with education from the author's point of view, and reveals the specific features of students' satisfaction with the educational process.

Keywords: satisfaction, education, satisfaction with the educational process, satisfaction factors.

В наше время повышается рост общественных ожиданий к системе образования и напрямую—к университету. В связи с этим, многое необходимо модернизировать, начиная от учебных помещений, а заканчивая самими преподавателями. Требования к организации образовательного процесса едины в каждом университете России. Университет—это огромная часть жизни каждого человека, которая формирует его как полноценную личность, и нельзя обходить стороной такую сферу исследования, как образовательную.

Важнейшей задачей сферы образования является удовлетворение образовательных потребностей общества в целом и каждого обучаемого в частности[4].

Образование—это единственная отрасль, которая удовлетворяет запросы населения в образовательных услугах и специализируется на воспроизводстве главной производительной силы общества - квалифицированных работников для всех отраслей производства [2] .

Удовлетворение потребностей студентов в образовательных услугах по своим основным характеристикам обусловлено сложными социально-экономическими условиями, в которых функционирует современное общество [3], становится актуальной проблемой современности .

Мы можем интерпретировать понятие Н. Хилла об удовлетворенности [5] так: удовлетворенность — это, прежде всего, показатель того, насколько предоставляемые образовательные услуги соотносятся с ожиданиями студентов в отношении получения

профессиональных компетенций, которые у них были до поступления в университет.

Удовлетворённость образовательным процессом складывается из многих элементов, но необходимо выделить элементы, которые повышают удовлетворённость образовательным процессом. Далее будут рассмотрены различные элементы вовлеченности, влияющие на удовлетворенность образованием.

Для начала, рассмотрим факторы, которые влияют на вовлеченность в рабочий процесс, которые, по нашему мнению, подходят и для понятия вовлеченности в образовательный процесс.

Основными факторами, влияющими на вовлеченность в рабочий процесс, а в нашем случае—образовательный, являются:

1. наличие стимулов;
2. разнообразие работы; (в нашем случае можно интерпретировать как разнообразие учебной деятельности)
3. обратная связь; (между студентом и преподавателем) [1]
4. желание идентификации с организацией; (в нашем случае—организацией—это университет)
5. командные методы работы;
6. участие в жизни университета;
7. удовлетворенность различным трудом.

Таким образом, если данные факторы сохраняются при предоставлении образовательных услуг, то, скорее всего у студента будет высокая мотивация учиться, а это напрямую будет влиять на повышение удовлетворенности образовательным процессом.

Исследований на тему образования достаточно много, их часто проводят, так как это важная часть жизни человека. Считается, образование—это тот институт, который может постоянно меняться, поэтому предела совершенству нет. Так как в образовательном процессе много зависит от человеческих факторов, определенному человеку будет нравиться то, что может абсолютно не нравиться другому человеку. Например, в наше время все переходит в цифровую среду, кому-то это удобно и человек считает это достижением, а кто-то, по каким-то причинам, будет недоволен этим, и таких примеров большое количество.

Можно сделать вывод, что полной удовлетворенности добиться крайне сложно, даже если все элементы вовлеченности в образовательный процесс преподавательский состав университета учёл, то многое все равно зависит и от самого студента, так как если человек не захочет в первую очередь сам получать знания, быть вовлечённым в образовательный процесс, то все, что будет исходить от состава университета, тоже на него не подействует.

СПИСОК ИСПОЛЬЗОВАННЫХ ИСТОЧНИКОВ

1. Обратная связь в образовательном процессе [Электронный ресурс] URL: <https://cyberleninka.ru/article/n/obratnaya-svyaz-v-obrazovatelnom-protssesse-mnenie-studento-v-o-kachestve-prepodavaniya/viewer>

2. Образование как приоритетная отрасль национальной экономики [Электронный ресурс] URL:
<https://cyberleninka.ru/article/n/obrazovanie-kak-prioritetnaya-otrasl-natsionalnoy-ekonomiki>
3. Проблемы социальных конфликтов в современной психологии: сущность, детерминанты, регулирование. Москва, 2018.
https://www.elibrary.ru/ip_restricted.asp?rpage=https%3A%2F%2Fwww%2Eelibrary%2Eru%2Fitem%2Easp%3Fid%3D35180530
4. Удовлетворенность как показатель качества образования в современном российском вузе [Электронный ресурс] URL:
<https://cyberleninka.ru/article/n/udovletvorennost-kak-pokazatel-kachestva-obrazovaniya-v-sovremennom-vuze-iz-opyta-konkretnogo-sotsiologicheskogo-issledovaniya/viewer>
5. Хилл, Н. Как измерить удовлетворенность клиентов / Н. Хилл, Дж. Брайерли, Р. Мак-Дуголл; пер. с англ. М.: "ИНФРА-М, 2005. 176 с.

LIST OF SOURCES USED

1. Feedback in the educational process [Electronic resource] URL:
<https://cyberleninka.ru/article/n/obratnaya-svyaz-v-obrazovatelnom-protsesse-mnenie-studento-v-o-kachestve-prepodavaniya/viewer>
2. Education as a priority branch of the national economy [Electronic resource] URL:
<https://cyberleninka.ru/article/n/obrazovanie-kak-prioritetnaya-otrasl-natsionalnoy-ekonomiki>
3. Problems of social conflicts in modern psychology: the essence, determinants, regulation. Moscow, 2018.
https://www.elibrary.ru/ip_restricted.asp?rpage=https%3A%2F%2Fwww%2Eelibrary%2Eru%2Fitem%2Easp%3Fid%3D35180530
4. Satisfaction as an indicator of the quality of education in a modern Russian university [Electronic resource] URL:
<https://cyberleninka.ru/article/n/udovletvorennost-kak-pokazatel-kachestva-obrazovaniya-v-sovremennom-vuze-iz-opyta-konkretnogo-sotsiologicheskogo-issledovaniya/viewer>
5. Hill, N. How to measure customer satisfaction / N. Hill, J. Brierly, R. McDougall; per. s engl. М.: "INFRA-M, 2005. 176 p.

ОСОБЕННОСТИ СОВРЕМЕННОГО ЭЛЕКТРОННОГО УЧЕБНИКА

Авторы: Куттыгельды Айжарык Бериккызы, Сагимбаева Джаннат Елемесовна

Аннотация: В данной статье мы попытались рассмотреть особенности современного электронного учебника. Электронный учебник – это эффективное средство самообучения, который ориентирован на формирование познавательной деятельности ученика, его активности в изучении дисциплины, что является первоочередной задачей самообразования, что указывает на актуальность данного исследования.

Ключевые слова: электронный учебник, учебная литература, информация, образовательный процесс.

Annotation: An electronic textbook is an effective means of self-study, which is focused on the formation of the student's cognitive activity, his activity in the study of the discipline, which is the primary task of self-education, which indicates the relevance of this research.

Keywords: electronic textbook, educational literature, information, educational process.

Учебник всегда был основным источником получения новых знаний, неотъемлемой частью в обучении. Великий чешский педагог Я. Коменский, отводил именно учебнику ведущее место среди всех компонентов учебного процесса.

Требования, выдвигаемые к современному учебнику, выросли: это и соответствие уровню современной науки, и обеспечение связи между теорией и практикой, а также обеспечение национального воспитания. Компьютеризация сделала возможным создать и использовать новое поколение информационных образовательных технологий, что существенно повышает качество обучения.

Основными принципами для создания современных электронных учебников являются:

- Использование разнообразных данных, таких как: текст, графика, аудио, видео, анимации (мультипликации);
- Доступность и простота в поиске и выборе справочной информации;
- Более совершенная система контроля знаний (объективность, разносторонность);
- Интерактивная связь ученика и учителя. 1, с.45

Современный электронный учебник создается с помощью мультимедийных технологий, что позволяет ему войти в новое поколение средств обучения, объединяющие передовые достижения педагогической науки с дидактическими возможностями современных информационных и коммуникационных технологий.

Сегодня электронному учебнику отводится роль принципиально нового способа познания, который интегрирует функции других элементов системы благодаря применению гипермедийных средств и телекоммуникационных технологий.

Для образования учебно-познавательной среды, электронного учебника, необходимо обосновать и определить структурные компоненты, их дидактическую функцию и определить особенность их реализации.

Главной задачей электронного учебника является обеспечение теоретическим материалом, контролем, методическими указаниями для работы, тренировочными заданиями. В целом он представляет собой программно-методический комплекс.

Основываясь на изучение педагогического опыта в применении компьютерных средств обучения, опираясь на базовые положения теории учебника и дидактические возможности современных гипертекстовых и сетевых технологий разрабатывается теоретическая модель современного электронного учебника. Основываясь на функциональный подход, установлена структура элементов электронного учебника, определена функция, взаимосвязь, устройство взаимодействия в условиях применения гипермедийных технологий для их реализации. Это позволяет определить особенности современного электронного учебника. 2, с.50

Можно выделить пять особенностей современного электронного учебника.

Первая особенность – это новый принцип построения учебного материала. Многоуровневость информации в сочетании с информационными массивами разных типов, образуя единое смысловое целое. Преимущества для ученика:

- может сформировать собственную систему существенных связей между видами знаний;
- усвоить не только фактологические сведения, но и причинно- следственные отношения между соответствующими информационными единицами;
- обучаться по индивидуальному пути и в удобном темпе.

Доступность усвоения учебного материала происходит за счет различных уровней сложности дидактического материала. Для реализации личностно-ориентированного обучения необходимы условия создания разно уровневых заданий. Важнейшим требованием к электронному учебнику также является оптимальное и рациональное использование мультимедийных форм представления учебного материала. 3, с.101

Вторая особенность это деятельностный характер обучения. Она заключается в возможности использования гипермедийных возможностей современных компьютерных технологий. Структурные элементы дадут возможность объединения традиционных и новых видов учебной деятельности. Их комплексное использование – разработка теоретического материала на динамических моделях, проведение компьютерного эксперимента, решения задач в интерактивном режиме и тому подобное.

Таким образом, электронная форма соединит учебник с исследовательской лабораторией, что сделает обучающегося, активным участником процесса обучения и простимулирует его познавательную активность.

Третья особенность – это использование иллюстрационного и звукового материала. Данная особенность решает проблему сложности чтения текстов большого размера. Возможно применение двух режимов обучения: текстового и звукового. Аналогом книги можно считать текстовый режим, а аналогом учебного фильма – звуковой. Эти два способа отображают учебный материал.

Для обогащения процесса обучения следует применять:

- Наглядный высококачественный иллюстративный материал в виде двухмерного, объемного, статического и динамического изображения;
- Звуковое сопровождение, которое будет отображать на экране материал и действия обучаемого. 3, с.102

Данная особенность заключается в аудиовизуальном представлении материала, которая включает образную и эмоциональную память. Система восприятия и запоминания существенно влияет на формирование представлений, которые занимают центральное место в образном и словесно-логическом мышлении.

К четвертой особенности относится качественная обратная связь. Она необходима для развития самостоятельности учащегося, для эффективного самообучения, самоконтроля, самокоррекции. Достигается путем взаимодействия, обучающегося и средой электронного учебника, а также наличием диагностической системы. Автоматическая диагностика знаний предоставляет статистические данные о ходе обучения, что предоставляет преподавателю проанализировать, сделать необходимую корректировку, а также спрогнозировать учебный процесс. Обучающийся будет иметь возможность проследивать рост своих достижений, что будет способствовать поднятию его самооценки.

Пятая особенность – это интегрированность. С одной стороны, электронный учебник сочетает разные компоненты системы дидактических средств:

- теория, задачи для усвоения и обработки знаний;
 - средства для проведения компьютерного эксперимента;
 - тестовые задания для разных видов контроля знаний. 3, с.103
- Овладению учащимися такими методами познания как: индукция,

дедукция, ассоциативность, зависит от качества подбора учебного материала, тренировочных упражнений, тестовых задач разного уровня.

Для достижения этой цели необходимы знания и умения по другим предметам для реализации межпредметных связей, созданию заданий на сравнение, выделение главного, классификацию, обобщение, систематизацию.

Также происходит интеграция учебных ресурсов, находящиеся в электронном виде, в том числе и глобальной сети Интернет.

Это сочетание способствует быстрому обновлению и преобразованию представленного в учебнике учебного материала, динамичного накопления его новым содержанием, что будет соответствовать уровню современной науки, а также к изменениям в стандартах образования.

Незаменимым в электронном учебнике должны быть интерактивные инструменты и мультимедийный контент. Дополнительной возможностью может быть такой важный инструмент, который позволит сделать заметку, закладку, использовать словарь, выделить текст, осуществить поиск, по ключевым словам, и другое.

Электронный учебник – это эффективное средство самообучения, который ориентирован на формирование познавательной деятельности ученика, его активности в изучении дисциплины, что является первоочередной задачей самообразования. 4, с.52

Электронный учебник также реализует деятельностный подход, который заключается в развитии, логики, аналитики, конструктивного мышления. С его помощью происходит обогащение методами познания, средствами быстрого доступа к знаниям. Ведущей функцией, с данной точки зрения, следует считать развивающе-воспитательную функцию, так как на основе развития личности производится воспитательный эффект.

Таким образом, следует учитывать особенности электронного учебника и тщательно

спланировать:

- учебный материал, с использованием традиционных методов и форм преподавания;
- увеличение материала для самостоятельной разработки;

материал, с применением исследовательского и поискового методов и др.

Таким образом, электронные учебники, имеющие возможность использования современных средств информационно-коммуникационных технологий, существенно отличаются от бумажных. Электронный учебник не дублирует традиционный, а дополняет его структурными компонентами. К основным чертам структурной организации такого электронного учебника относят: интерактивность, использование возможностей мультимедиа, обратную связь, возможность организованного доступа с страниц электронного учебника к необходимым информационным ресурсам Интернета, многоуровневость изложения учебного материала, быстрый поиск информации, наличие иллюстративных примеров и моделей, сопровождение текстового материала аудио- и видеоинформацией, организация разноуровневого контроля знаний. 4, с.53

Электронные учебники должны удовлетворять учебно-методическим, дизайн-эргономическим и техническим требованиям, которые основываются на критериях к электронным учебным изданиям. Требования учебно- методического плана традиционные, однако имеют и определенные особенности. Среди них важно выделить научность содержания электронного учебника. Содержание текстового учебного материала должно раскрывать то ключевое положение, которое признано среди ученых, и одновременно с этим предоставлять другие возможные теории. Комфортный размер шрифта текста обязан соответствовать требованиям, которые обеспечивают сохранение зрения у обучающихся.

При современной информатизации образования, быстрого развития и совершенствования информационных технологий необходим новый подход к средствам обучения, что делает необходимым разрабатывать и внедрять в образовательную практику электронных учебников.

Роль электронного учебника – повышать качество обучения нового поколения. Практика показывает то, что использование такого рода учебников повышает эффективность образования и в перспективе будет играть главную роль в получении знаний.

СПИСОК ЛИТЕРАТУРЫ

1 Захарова И.Г. Информационные технологии в образовании: [Текст] учебное пособие / И. Г. Захарова. М.: Издательский центр «Академия», 2011. 188 с.

2 Коблова, Д. В. Электронный учебник как инновационное средство в образовательном процессе / Д. В. Коблова, С. А. Косарева. — Текст : непосредственный // Актуальные задачи педагогики : материалы II Междунар. науч. конф. (г. Чита, июнь 2012 г.). — Чита : Издательство Молодой ученый, 2012.

3 Кузнецов А.А. Сергеева Т.А. Компьютерная программа и дидактика // Информатика и образование. 2006, № 2. С.50

4 Червякова, Я.И., Чибисова, О. В. Электронный учебник как средство новых информационных технологий // Международный журнал экспериментального образования. – 2010. №4.– С.52-53.

КОМПЕНСАТОРНАЯ КОМПЕТЕНЦИЯ КАК СРЕДСТВО ПРЕОДОЛЕНИЯ СОЦИОКУЛЬТУРНОЙ ИНТЕРФЕРЕНЦИИ В СРЕДНЕЙ ШКОЛЕ

COMPENSATORY COMPETENCE AS A MEANS OF OVERCOMING SOCIOCULTURAL INTERFERENCE IN SECONDARY SCHOOL

Авторы: Павлова Александра Дмитриева, Овчинникова Марина Федоровна

Аннотация: В статье рассматривается феномен компенсаторной компетенции как средство преодоления социокультурной интерференции. На основе проведенных исследований даются определения, иноязычной коммуникативной компетенции, компенсаторной компетенции, социокультурной интерференции.

Ключевые слова: иноязычная коммуникативная компетенция, компенсаторная компетенции, социокультурная интерференция.

Annotation: The article considers the phenomenon of compensatory competence as a means of overcoming sociocultural interference. On the basis of the conducted research, the definitions of foreign language communicative competence and compensatory competence are given. socio-cultural interference.

Keywords: foreign language communicative competence, compensatory competence, sociocultural interference.

Иностранный язык давно стал неотъемлемой частью социально-экономической, научно-технической и общекультурной сфер. Этот факт, несомненно, повышает статус иностранного языка как учебного предмета.

Цель обучения иностранным языкам с позиции компетентностного подхода рассматривается как «формирование иноязычной коммуникативной компетенции в единстве таких ее составляющих как речевые умения, языковые навыки, социокультурная, компенсаторная и познавательная компетенции» [Бим, 2013]. В ходе исследования данной темы мы пришли к выводу что не все составляющие иноязычной коммуникативной компетенции реализуются в полной мере, а именно компенсаторная компетенция.

Под иноязычной коммуникативной компетенцией понимается способность учащихся к осуществлению межличностного и межкультурного общения с носителями иностранного языка в рамках заданных данным стандартом. [Примерные программы по учебным предметам, 2010].

Среди компонентов иноязычной коммуникативной компетенции выделяется компенсаторная компетенция. Компенсаторная компетенция базируется на знаниях о вербальных/невербальных средствах компенсации, компенсаторных стратегиях и умениях преодоления различных затруднительных ситуаций в процессе иноязычного общения при несовершенном владении иностранным языком и отношении к процессу межкультурного общения - позитивном отношении к речевому партнеру, желании вступить в контакт,

продолжить его, адекватной реакции на коммуникативные затруднения [Языкова, 2013].

Следующим шагом важно рассмотреть феномен социокультурной интерференции.

оказывает влияние на усвоение последнего [Папикян, С.18].

Социокультурная, или культурная, интерференция, по А. В. Щепиловой, вызвана не самой системой языка, а культурой, которую данный язык отражает. Вызвать интерференцию могут сходные в разных культурах реалии, явления, нормы поведения [Щепилова, С. 78]. То есть, партнер по общению неправильно воспринимает и интерпретирует явления и события иной культуры, а также коммуникативное поведение своего собеседника, т. е. воспринимает и оценивает его личность и сообщение через призму принятых в родном лингвосоциуме норм и ценностей, через призму усвоенной им картины мира.

Одной из причин проявления социокультурной интерференции является несовершенное владение иностранным языком и культурой страны изучаемого языка. Под культурой страны изучаемого языка подразумеваются традиции, обычаи, образование, воспитание, также проявления человеческой субъективности и объективности (характер, компетентность, навыков, умений и знаний).

Причиной вызывание социокультурной интерференции могут являться слова, обозначающие предметы материальной культуры, факты истории, государственные институты, имена национальных и фольклорных героев, мифологических существ и т.п., которые понятны представителям определенных языков и культур, т.к. они не имеют понятийных соответствий в другом языке. Для иностранцев не знакомых с русской культурой примером могут служить такие русские слова, как баня, лапти, балалайка, кокошник. Для нас же, например 12 октября 1492 года ничего не говорит, а это официальная дата открытия Америки.

Следующим шагом для нашего исследования важно раскрыть содержание функций компенсаторной компетенции. Функции компенсаторной компетенции могут, проявляется во всех компонентах коммуникативной компетенции полагает Сиригиева Л.М. в своей статье [Сиригиева, 2016].

Таблица 1.

Функции компенсаторной компетенции

Компенсаторный аспект языковой компетенции.	владение комплексом стратегий, позволяющих справляться с лексическими, грамматическими, орфографическими и артикуляционными ситуациями языковой некомпетентности.
Компенсаторный аспект речевой компетенции	владение стратегиями по продуктивному использованию разнообразных ресурсов во всех видах речевой деятельности для достижения коммуникативных целей.

Компенсаторный аспект социокультурной компетенции	включает в себя стратегии по использованию знаний об этикете, культуре страны изучаемого языка, стилях речи и базовых жанрах устной и письменной речи и правилах оформления письменного высказывания.
Компенсаторный аспект учебно-познавательной компетенции	заключается в использовании стратегий по привлечению дополнительных ресурсов (учебно-методических пособий, образцов текстов справочников, компьютерных программ и шаблонов и т. п.) применительно к любой дисциплине, на любом языке.

Стоит обратить внимание что, компенсаторная компетенция включает в себя аспект социокультурной компетенции, стратегии по использованию знаний об этикете, культуре страны изучаемого языка, стилях речи и базовых жанрах устной и письменной речи и правилах оформления письменного высказывания. Таким образом, мы можем видеть, чтобы преодолеть этот тип интерференции важно и нужно развить у учеников компенсаторную компетенцию.

С термином компенсаторной компетенцией мы уже ознакомились. Для дальнейшего исследования необходимо ознакомиться также с определением социокультурной компетенции.

Согласно определению В.В. Сафоновой это знание учащимися национально – культурных особенностей стран изучаемого иностранного языка, умение осуществлять речевое поведение в соответствии с этими знаниями, также готовности и способности жить и взаимодействовать в современном мире [Цит. по: Крамар, С. 3]Этого определения мы и будем придерживаться в данной работе.

Социокультурную интерференцию часто рассматривают как отрицательное явление. Так как от не знания языковых, коммуникативных норм изучаемого языка человек допускает ошибки.

Чтобы адекватно понимать всю необходимость преодоления данной интерференции, а также понимать негативное влияние этого феномена, мы сочли нужным, ознакомится с конкретными примерами ошибок, которые допускают школьники в своей речи при межкультурном общении.

Приведем некоторые примеры: английское слово «morning» продолжается от полуночи до полудня, то есть ровно половину суток. Поэтому англичане приходят не в два или три часа ночи, как принято говорить в России, а в два или три часа утра (two or three o'clock in the morning). Затем начинается afternoon, а не day, т. Е. послеполуденное время. Из внутренней формы этого слова можно понять что, afternoon продолжается от полудня примерно часов до пяти или шести. Когда начинается вечер – evening, который уже в восемь часов сменяется ночью. А в полночь снова наступает утро.

Также мы хотим разобрать особенности календарного года. В России нет сомнений, что в году есть четыре сезона: зима, весна, лето, осень. И в каждом сезоне есть три месяца, и каждый месяц начинается с первого числа. Английский же год, тоже делится на четыре сезона, но зима и лето длятся четыре месяца, а осень и весна всего два.

В процессе обучения иностранному языку (ИЯ) и формированию иноязычной коммуникативной компетенции учитель ИЯ естественным образом должен формировать все составляющие ИКК,

в российском стандарте компенсаторная компетенция представлена иначе чем в западно – европейском стандарте (Common European Framework of Reference for Languages) где она понимается как стратегическая компетенция. Стратегическая компетенция – есть способность использования вербальных и невербальных стратегий для (заполнения) компенсации пробелов в знании кода пользователем – иначе говоря, компенсаторными стратегиями [Общеввропейские компетенции: владение иностранным языком: изучение, обучение, оценка, Совет Европы, С. 105].

В «Общеввропейских компетенциях владения иностранным языком» стратегии определены как средства, которые применяет пользователь языка для мобилизации и сбалансирования своих ресурсов, активизации своих навыков и умений с тем, чтобы справиться с конкретной ситуацией общения и успешно решить определенную коммуникативную задачу наиболее полным и в то же время экономным и доступным путем в соответствии со своей целью [Папикян, С.68].

Компенсаторные стратегии восполняют, компенсируют разрыв в языковых средствах и обеспечивают процесс общения (рецепцию или продукцию), несмотря на незнакомые элементы или недостаток средств выражения. В целях компенсации недостающих языковых средств. Поиска различного рода опор и адаптивные стратегии социального взаимодействия. Приведем основные приемы, входящие в состав данных стратегий.

В качестве ключевых компонентов в структуре компенсаторной компетенции, по мнению М.Р. Кореновой, Н.В. Языковой, выступает компенсаторная стратегия. Они исходят из понимания компенсаторной стратегии как способа речевой и неречевой деятельности по реализации некоего числа задач и средств, ведущего к достижению главной первоначальной цели – компенсации прерванного процесса коммуникации вследствие дефицита языковых ресурсов [Языкова, С. 27]. В таблице представлены виды компенсаторных стратегий выделенными М.Р. Кореновой и Н.В. Языковой.

Таблица 2.

Виды компенсаторных стратегий

Лингвистические стратегии	стратегии, которые служат цели компенсации языковых и речевых планов продуцирования, с которыми не справляется обучаемый. Лингвистические стратегии представлены стратегиями аппроксимации, переноса, аналитической стратегией.
Стратегии достижения	стратегии, направленные на достижение первоначально планируемой коммуникативной цели с помощью речевого партнера. Внутри указанного типа мы различаем следующие виды компенсаторных стратегий: стратегию обращения за помощью и стратегию продолжения контакта.
Стратегии уклонения	стратегию, которая призвана снять возникшую проблему посредством отказа от какой-либо составляющей своей коммуникативной цели. Указанные стратегии представлены стратегией функционального и формального уклонения, стратегией отказа от интеракции с речевым партнером

Паралингвистические стратегии	понимаются стратегии, в ходе реализации которых используются все доступные паралингвистические средства (жесты, мимика, взгляд, интонация, рисунок, тембр и т.п.)
-------------------------------	---

Перечисленные компенсаторные стратегии отображают достаточно полную картину процесса обучения иностранному языку и позволяют выстраивать алгоритмы работы в необходимых вариантах в заданной последовательности от семантических к социокультурным различиям.

В данной статье мы попытались рассмотреть функции компенсаторной компетенции и разнообразные компенсаторные стратегии наряду с учебными стратегиями в качестве средства преодоления социокультурной интерференции, функции компенсаторной компетенции, стратегии для преодоления социокультурной интерференции в школе.

Список используемой литературы

1. Бим И.Л. Компетентностный подход к образованию и обучению, иностранным языкам // Компетенции в образовании: опыт проектирования: Сб. научных трудов. – Москва: ИНЭК, 2007. – С. 156-163.
2. Крамар Т.Е. Социокультурная интерференция и способы ее преодоления в процессе обучения английскому языку в школе / Крамар Т. Е. // Челябинский государственный педагогический университет. – 2006. – С. 1-6.
3. Папикян А.В. Культурные коннотации как фактор возникновения социокультурной интерференции / А.В. Папикян – Армавир, 2016. – С. 1-7.
4. Сиразиева Л.М., Фахрутдинова Р.А. Компенсаторная компетенция школьников в аспекте обучения иноязычному говорению на старшей ступени/ Л.М. Сиразиева, Р.А. Фахрутдинова. – Казань: Журнал: Развитие современного образования: Теория, методика и практика, 2016. – С. 169-172.
5. Щепилова А.В. Теория и методика обучения французскому языку как второму иностранному : учебное пособие для студентов вузов, обучающихся по специальности 033200 «Иностр.яз.» / А. В. Щепилова. – Москва: Гуманитарный издательский центр ВЛАДОС, 2005. – 245 с. – ISBN 5-691-01423-4.
6. Языкова Н. В., Коренева М. Р. Методика формирования компенсаторных умений говорения в общеобразовательной школе // Иностр. языки в школе. № 9. С. 26-32.
7. Примерные программы по учебным предметам. Иностранный язык. 5-9 классы. Стандарты второго поколения, 2-е изд. – Москва: Просвещение, 2010. – 144 с.
8. Общеввропейские компетенции: владение иностранным языком: изучение, обучение, оценка, Совет Европы (французская и английская версии), 2001; Московский государственный лингвистический университет (русская версия), 2005

РАЗВИТИЕ КРЕАТИВНОСТИ ДОШКОЛЬНИКОВ В ТВОРЧЕСКОЙ ДЕЯТЕЛЬНОСТИ

CREATIVE DEVELOPMENT OF PRESCHOOLERS IN CREATIVE ACTIVITIES

Авторы: Щербина Валентина Сергеевна

Аннотация: В статье анализируются авторы и программы дошкольного образования работающие над проблемой креативности дошкольников. Сформулированы шаги для успешного развития ребёнка в творческой деятельности. Одним из важнейших факторов развития креативности детей является создание условий, способствующих формированию их творческих способностей: раннее физическое развитие малыша; создание обстановки, опережающей развитие детей; предоставление ребенку большой свободы в выборе деятельности, чередовании дел, в продолжительности занятий одним каким-либо делом, выборе способов и т. д.; ненавязчивая, умная, доброжелательная помощь взрослых; тёплая дружелюбная атмосфера в семье и детском коллективе и пр.

Ключевые слова: креативность, творчество, способности, условия, самовыражение.

Annotation: The article analyzes the authors and preschool education programs working on the problem of creativity of preschoolers. Steps for the successful development of a child in creative activity are formulated. One of the most important factors in the development of children's creativity is the creation of conditions conducive to the formation of their creative abilities: early physical development of the baby; creating an environment that is ahead of children's development; giving the child great freedom in the choice of activities, the alternation of cases, in the duration of one activity, the choice of methods, etc.; unobtrusive, intelligent, benevolent help from adults; warm and friendly atmosphere in the family and children's team, etc.

Keywords: creativity, creativity, abilities, conditions, self-expression

В связи с гуманизацией обучения, воспитания и развития каждого ребенка, все более актуальной становится проблема раннего раскрытия творческого потенциала дошкольника. Дошкольный возраст представляет наибольший интерес в исследованиях креативности, большой вклад в развитие которой внесли отечественные и зарубежные ученые (Д. Б. Богоявленская, В. Н. Дружинин, О. М. Дьяченко, В. А. Кудрявцев, Н. Н. Поддъяков, Дж. Гилфорд и др.). В работах исследователей подчеркивалось, что воспитание личности, обладающей богатым творческим потенциалом, способной к саморазвитию и самосовершенствованию, умеющей справляться с возрастающим потоком

проблем, начинается в детские годы, а креативность рассматривается ими как специфическая черта мышления, отличающая его от остальных психических процессов, связывается с воображением и личностными особенностями ребенка.

Многие образовательные концепции ставили во главу угла идею воспитания личности, способной активно усваивать и присваивать общечеловеческий опыт, однако приоритет в воспитании такой личности был обозначен лишь в недавнем прошлом.

В современной «Концепции дошкольного воспитания» подчеркивается, что при формировании базиса личностной культуры рождается и развивается такие главные образующие личности, как воображение и основанное на нем творчество, произвольность в виде способности к самостоятельным поступкам, потребность ребенка активно участвовать в мире. Таким образом, создание условий для развития потенциала дошкольника на сегодняшний день является актуальным и значимым в процессе дошкольного воспитания, а понятие креативности сегодня рассматривается как интегральный показатель качества дошкольного образования, определяющая роль в развитии которого принадлежит профессиональной компетенции педагога-дошкольника.

Первым шагом к успешному развитию креативности является раннее физическое развитие малыша: раннее плавание, гимнастика, раннее ползание и хождение. Затем раннее чтение, счет, раннее знакомство с различными инструментами и материалами.

Существует множество методик для раннего развития малыша. Например методика Марии Монтессори направлена на развитие мелкой моторики и речи (рисование, конструирование, игры, танцы и песни). Главное чтобы ребёнок делал всё самостоятельно. В данной методике малыш должен сам выбрать чем он хочется заниматься, во что играть, родители должны просто организовать весь процесс и обеспечить ребёнка

всем необходимым.

Создание обстановки, опережающей развитие детей выступает вторым важным условием развития креативности ребенка. Взрослым необходимо (насколько это возможно) заранее окружить ребенка такой средой и такой системой отношений, которые стимулировали бы его самую разнообразную творческую деятельность и тем самым развивали бы в малыше именно то, что в соответствующий момент способно наиболее эффективно развиваться. Например, еще задолго до обучения чтению годовалому ребенку можно купить кубики с буквами, повесить азбуку на стене и во время игр называть ребенку буквы, что способствует раннему овладению чтением. Также существуют различные карточки с изображением цифр, слов, животных, овощи. Работа с такими карточками описана в работах Глена Домана

Чрезвычайно важное, определим его как третье, условие эффективного развития креативности вытекает из самого характера творческого процесса, который требует максимального напряжения сил. Дело в том, что способность развиваться тем успешнее, чем чаще в своей деятельности человек добирается «до потолка» своих возможностей и постепенно поднимает этот потолок все выше и выше. Такое условие максимального напряжения сил легче всего достигается, когда ребенок уже ползает, но еще не умеет говорить. Процесс познания мира в это время протекает чрезвычайно активно, но пользоваться опытом взрослых малыш не может, в связи с тем, что такому маленькому еще ничего нельзя. Поэтому в этот период малыш вынужден больше, чем когда-либо, заниматься творчеством, решать множество совершенно новых для него задач самостоятельно и без предварительного обучения (если взрослые позволяют ему это делать, они решают их за него). Например, у ребенка закатился далеко под диван мяч. Родители не должны спешить достать ему эту игрушку из-под дивана, если ребенок может решить эту задачу

сам.

Предоставление ребенку большой свободы в выборе деятельности, чередовании дел, в продолжительности занятий одним каким-либо делом, выборе способов, выборе путей решения и т. д. – четвертое условие успешного развития креативности. Тогда желание малыша, его интерес, эмоциональный подъём послужат надежной гарантией того, что уже большее напряжение разума не приведет к переутомлению, и пойдет ребенку на пользу.

Однако, предоставление ребенку такой свободы не исключает, а, напротив, подразумевает ненавязчивую, умную, доброжелательную помощь взрослых – это и есть пятое условие успешного развития креативности. Здесь самое главное – не превращать свободу во вседозволенность, а помощь в подсказку.

Давно известно, что для творчества нужна удобная психологическая обстановка и наличие свободного времени, поэтому шестое условие успешного развития творческих способностей – тёплая дружелюбная атмосфера в семье и детском коллективе. Взрослые должны создать безопасную психологическую базу для возврата малыша из творческого поиска и собственных открытий.

Тем не менее, создание благоприятных условий недостаточно для воспитания ребенка с высоким творческим потенциалом, однако некоторые западные психологи и на данный момент думают, что творчество изначально присуще ребенку, следует только не мешать ему свободно самовыражаться. Но практика свидетельствует, что такого невмешательства мало: не все дети могут открыть дорогу к созиданию и надолго сохранить творческую активность. Оказывается (и педагогическая практика доказывает это), если подобрать соответствующие методы обучения, то даже дошкольники, не теряя своеобразия творчества, создают произведения более высокого уровня,

чем их необученные самовыражающиеся сверстники. Не случайно сейчас так популярны детские кружки и студии, музыкальные школы и школы искусств, в которых дети проявляют себя, заявляют о себе как о личности, собственными усилиями достигают целей и полноценно проявляют своё творчество.

Конечно, ведется еще много споров о том, чему же и как учить детей, но тот факт, что учить необходимо не вызывает сомнений.

Литература:

1. Богоявленская, Диана Борисовна. Одаренность и проблемы идентификации // Психологическая наука и образование. - 2000. -
2. Дьяченко, О. М. Развитие воображения дошкольника. Методическое пособие для воспитателей и родителей / Просвящение 2007. 160 с.
3. Гилфорд, Джон. Три стороны интеллекта // Психология мышления - М.: Прогресс, 1965

ПОДГОТОВКА ВЫСОКОКВАЛИФИЦИРОВАННЫХ КАДРОВ ДЛЯ РЫНКА ЗЕМЛЕУСТРОИТЕЛЬНЫХ И КАДАСТРОВЫХ УСЛУГ АЛТАЙСКОГО КРАЯ

Авторы: Токарев Антон Юрьевич, Богомолов Евгений Юрьевич

Аннотация: В статье рассмотрены современные методические подходы профессиональной подготовки студентов ФГБОУ ВО «Алтайский государственный гуманитарно-педагогический университет имени В. М. Шукшина» по направлению «Землеустройство и кадастры». В связи с востребованностью высококвалифицированных специалистов на рынке труда Алтайского края, в настоящее время основная образовательная профессиональная программа представлена двумя профилями: «Землеустройство» и «Управление недвижимостью».

Ключевые слова: потребности рынка труда, корпоративная образовательная среда, рынок землеустроительных и кадастровых услуг, экономика, образовательные программы.

В настоящее время в российской высшей школе все более актуальными становятся проблемы профессиональной подготовки кадров. Учебные планы современных образовательных программ должны в большей степени ориентироваться не только на необходимый объем теоретических знаний, но и практических, связанных с самостоятельной трудовой деятельностью. В условиях быстрого развития технологий меняются требования работодателей к соискателям, что объясняет необходимость внимательного изучения тенденций на рынке труда для последующего выделения значимых для студентов компетенций и повышения качества образования в высших учебных заведениях. Изменения рынка занятости населения требует большей мобильности от соискателей и большего развития социальных компетенций выпускников учебных заведений [1].

Необходимо решить множество проблем, связанных с реальным уровнем развития конкретного региона. Реагируя на потребности рынка труда, сфера образования все более приобретает многоуровневый характер. Особо бурное развитие получает неформальное образование, которое активно начинает конкурировать с формальным образованием, а дополнительное с основным, которые, как правило, ориентированы на проблемы и интересы крупных организаций и предприятий [1].

Сфера труда требует подготовки нового выпускника вуза, способного к инновационной деятельности. Необходимость обновлять и расширять набор навыков сотрудников ставит перед крупными компаниями и предприятиями, заинтересованными в получении высококвалифицированных кадров, непростую задачу: создать максимально эффективную систему обучения. Несмотря на то, что это довольно сложные задачи, выполнить их вполне реально, если в компании выстроена особая корпоративная образовательная среда, которая реализуется в виде специализированных систем непрерывного профессионального образования. Такая среда не только приносит бизнесу измеримые результаты, но и соответствует интересам сотрудников, удовлетворяет их потребности в саморазвитии. Создание корпоративной образовательной среды — это долгий, тщательный, но очень важный процесс, благодаря которому снимается острый вопрос востребованности молодых кадров, а работодатели непосредственно участвуют в разработке содержания основных

образовательных программ.

Вузом, в соответствии с пожеланиями предприятия заказчика, формируется целевой учебный план, по которому осуществляется подготовка студента. После окончания вуза молодой специалист возвращается на то предприятие, которое его направляло на обучение [3].

По мнению руководителей образовательных и научных учреждений Алтайского края, возникла необходимость сменить устаревший алгоритм: «статичный» специалист интегрируется в «статичное» производство, а «производство развивается вместе с компетентным специалистом».

Целевая подготовка студентов организуется с целью удовлетворения потребностей в высококвалифицированных кадрах предприятий, организаций и учреждений на основе трехстороннего договора между предприятием – вузом – студентом.

Вузом, в соответствии с пожеланиями предприятия заказчика, формируется целевой учебный план, включающий специальные учебные дисциплины, спецкурсы за счет вариативной части учебного плана и предметов по выбору, производственные практики на рабочем месте, по которым осуществляется подготовка студента [3].

В связи с этим на первый план выходит способность студента к самоорганизации, анализу существующей ситуации и целеполаганию, к прогнозированию и принятию ответственности за свою работу. Современный студент должен быть наделен большими возможностями для самостоятельной работы и развития личностных компетенций и гибких навыков [4].

С целью обеспечения качества подготовки студентов, соответствующей требованиям рынка землеустроительных и кадастровых работ Алтайского края, необходимо учитывать основополагающие факторы, представить которые можно следующим алгоритмом:

- проведение мониторинга рынка труда и потребности экономики в профессиональных кадрах с учетом развития инноваций, услуг, экономики, видов и сегментов экономической деятельности;
- определение уровня профессионального образования кадров разной квалификации и профилей образования, требованиями экономики и общества и запросам рынка труда;
- выработка профиля образовательной программы, с обоснованием отличительных характеристик от существующих аналогов;
- разработка требований необходимого уровня профессионального образования и профиля подготовки к условиям реализации основных образовательных программ;
- формирование требований к основным образовательным программам, включая требования к подготовке выпускника вуза, через системы трудоемкости образовательной программы и изучаемых дисциплин базовой и вариативной частей, обеспечивающих компетенций, зачетных единиц, форм контроля и оценки достигнутых результатов, кадрового, учебно-методического, информационного, материально технического и другого необходимого ресурсного обеспечения, учитывая при этом передовые достижения науки, экономики, техники и культуры;
- формирование рекомендаций по обеспечению качества подготовки студентов, которые предполагают: проведение систематического мониторинга и оценку программ, уровня знаний обучающихся и компетентности преподавателей, разработку процессов, объективных критериев и показателей, соответствующих процедур оценки уровня качества образования выпускников;
- создание условий по совершенствованию механизма качественного отбора преподавателей, обеспечение условий для продуктивной и творческой работы,

повышение квалификации и роста профессионального мастерства преподавательского состава, совершенствование организации и проведения образовательного процесса с учетом критериев качества, объективного контроля успеваемости обучающихся включая текущую, промежуточную и итоговую аттестацию;

- формирование базы оценочных средств: типовые задания, контрольные работы, тесты и др., необходимые для оценки знаний, умений и приобретенных компетенций;
- разработка и согласование совместно с работодателем требований к практической подготовке выпускника;
- разработка требований к ГИА выпускников, формирование рекомендаций и порядка защиты выпускной квалификационной работы, сдаче государственного экзамена;
- разработка требований к выпускным экзаменам по основным образовательным программам бакалавров и магистров [4].

При формировании профилей по направлению подготовки «Землеустройство» и «Управление недвижимостью», необходимо более полно охватывать основные виды землеустроительной и кадастровой деятельности, основываясь на тенденциях развития видов экономической деятельности и классификации услуг.

[В настоящий момент](#) в ФГБОУ ВО «Алтайский государственный гуманитарно-педагогический университет имени В.М. Шукшина»

список специальностей по основной профессиональной образовательной программе направления подготовки 21.03.02 «Землеустройство и кадастр» представлен следующими профилями: «Землеустройство» и «Управление недвижимостью».

Настоящий список профилей подготовки специалистов более [требующийся](#) на бирже труда Алтайского края. Представленный список профилей для программ по направлению «Землеустройство и кадастры» более чем убедительно представлен двумя укрупнёнными группами, а именно «Землеустройство» и «Управление недвижимостью».

[Несмотря на то](#), что вышеприведенный список профилей не интерпретируется как фундаментальный, что показывает публичность и систематическую ликвидность как самой исполненной главной профессиональной образовательной программы, так и изменчивой комплектующей Федерального государственного образовательного стандарта по направлению подготовки «Землеустройство и кадастры».

[На](#) основании сказанного выше, можно подвести логичный итог о том, что это служит характерной специфической чертой образовательной деятельности в ФГБОУ ВО «Алтайский государственный гуманитарно-педагогический университет имени В.М. Шукшина» при подготовке высококлассифицированных специалистов для сферы землеустроительной и кадастровой деятельности, актуальных для рынка труда и экономики Алтайского края.

Список литературы

1. Гаврилюк Л.Е. Модель формирования профессиональной готовности студентов технических вузов в процессе обучения геометро-графическим дисциплинам (на примере направления подготовки «Землеустройство и кадастры») // Известия Пензенского государственного педагогического университета имени В.Г. Белинского. – С. 439-445.
2. Земельный кодекс Российской Федерации от 10.2001 № 136-ФЗ (ред. от 30.12.2015) (с изм. и доп., вступ. в силу с 01.01.2016) / ред. Т. Дегтярева. – М.: Эксмо. – 240 с.
3. Моделирование оптимальной обучающей технологии / ред. В.Б. Моисеев, Л.А. Найниш. –

Пенза: ПГТА, 2010. – 84 с.

4. Федеральный государственный образовательный стандарт высшего образования по направлению подготовки 21.03.02 Землеустройство и кадастры (утвержден 01 октября 2015 г. № 1084). – 20 с.
5. Федеральный закон от 18.06.2001 № 78-ФЗ (ред. от 13.07.2015) «О землеустройстве» (с изм. и доп., вступ. в силу с 01.01.2016).
6. Федеральный закон РФ «Об образовании в Российской Федерации» от 29.12.2012 № 273-ФЗ.

РОЛЬ ЗАДАЧ В НАЧАЛЬНОМ ОБУЧЕНИИ МАТЕМАТИКЕ

ROLE OF PROBLEMS IN PRIMARY LEARNING OF MATHEMATICS

Авторы: Азарян Астхик Ашотовна, Петрова Марина Георгиевна

Аннотация: в статье речь идет о том, что в системе современного образования задачам отводится важная роль.

Ключевые слова: математика, задачи, процесс решения задач, анализа, обобщения, сравнения, синтеза, абстрагирования и конкретизации, умственное развитие.

Annotation: the article deals with the fact that tasks play an important role in the system of modern education.

Keywords: mathematics, tasks, the process of solving problems, analysis, generalization, comparison, synthesis, abstraction and concretization, mental development.

В современном мире математика является основой различных наук, так как играет важную роль в естественных и гуманитарных направлениях.

Методом формирования математических умений и навыков у учащихся в начальной школе является решение различных задач. Задача-это математический рассказ, в котором есть условие и вопрос [1, с. 17].

Можно отметить, что в цепи познания математики, задачи являются одним из важных звеньев. Поэтому этот вид деятельности не только активизирует изучение математики, но и открывает путь к ее глубокому пониманию.

Все математические задачи делятся на составные и простые. Простые задачи-это те задачи, которые выполняются в одно арифметическое действие. А те задачи, которые выполняются в два или несколько действий называются составными [4, с. 36].

Для систематичной работы над задачей учащиеся начальных классов должны уметь:

- читать и понимать смысл прочитанного;
- выявлять структуру задач;
- анализировать различные задачи;
- уметь правильно выбирать и выполнять арифметические действия;
- с помощью математических символов, уметь записывать решение задач;
- умение самостоятельно составлять различные задачи [3, с. 26].

Сам процесс решения задач по определенной методике очень положительно влияет на умственное развитие школьников, так как требует выполнения мыслительных операций: анализа, обобщения, сравнения, синтеза, абстрагирования и конкретизации.

Но, к сожалению, многие учащиеся начальной школы испытывают значительные трудности

при решении различных задач, так как у большинства из них не сформировано понятие «задача», чаще всего они не знают её структуру (вопрос, условие, теория).

Причина возникающих затруднений состоит в том, что у учащихся не сформировано в значительной степени умение анализировать текст задачи, правильно выделять известное и неизвестное, устанавливать взаимосвязь между ними, которая является основой выбора действия для решения текстовой задачи [5, с. 17].

Процесс формирования понятия «задача» очень важен, т.к. освоение отдельных этапов его понимания помогает в дальнейшем успешно решать любые задачи [2, с. 14].

Работа над задачей остается одним из важнейших аспектов обучения в начальной школе, так как закладываются основы знаний и является движущим фактором в развитии младших школьников. Из текстов задач дети открывают новое об окружающем мире, испытывают чувство удовлетворения и радости от их успешного решения.

Решение задач и нахождение разных способов их решения на уроках математики способствует развитию у детей мышления, памяти, внимания, творческого воображения, наблюдательности, последовательности рассуждения и его доказательности, развитию умения кратко, четко и правильно излагать свои мысли.

СПИСОК ЛИТЕРАТУРЫ:

1. Барыкина Т.А. Обучение младших школьников решению составных задач с пропорциональными величинами // Начальная школа плюс до и после. 2012. № 10. С. 43 – 46.
2. Бахтина С. Поурочные разработки по математике. 1 класс. К учебнику Моро М.И. и др. «Математика. 1 класс». М.: Экзамен, 2012. 320 с.
3. Белошистая А.В. Обучение решению задач в начальной школе. М.: Русское слово, 2003. 288 с.
4. Беспалько В.П. Слагаемые педагогической технологии. М.: Просвещение, 1999. 226 с.
5. Боданский Ф.Г. Развитие математического мышления у младших школьников // Развитие психики школьников в процессе учебной деятельности. Сб. науч. трудов. М.: Мысль, 1983. С. 115 – 125.

REFERENCES:

1. Barykina T.A. Teaching junior schoolchildren to solve compound problems with proportional values // Primary school plus before and after. 2012. No. 10.P. 43 - 46.
2. Bakhtina S. Lesson development in mathematics. 1 class. To the textbook Moro M.I. and others. "Mathematics. 1 class". Moscow: Examination, 2012.320 p.
3. Beloshistaya A.V. Learning to solve problems in elementary school. M.: Russkoe slovo, 2003.288 p.
4. Bospalko V.P. Components of pedagogical technology. Moscow: Education, 1999.226 p.
5. Bodansky F.G. The development of mathematical thinking in younger students // Development of the psyche of schoolchildren in the process of educational activity. Sat. scientific. works. M.: Mysl ', 1983.S. 115 - 125.

ТЕХНОЛОГИИ МОДУЛЬНОГО И ПРОБЛЕМНОГО ОБУЧЕНИЯ ИСТОРИИ

MODULAR AND PROBLEM-BASED LEARNING TECHNOLOGIES IN TEACHING HISTORY

Авторы: *Малютин Андрей Борисович, Котлярова Ольга Александровна*

Аннотация: *в статье рассматривается использование технологии модульного и проблемного обучения в преподавании истории, представлены основные методологические принципы.*

Ключевые слова: *Модульные метод, проблемный метод, школа, учитель, ученик, история.*

Annotation: *the article discusses the use of modular and problem-based learning technology in teaching history, presents the main methodological principles.*

Keywords: *Modular method, problem-based method, school, teacher, student, history.*

Преподавание истории на современном этапе требует серьезного пересмотра существующей традиционной системы обучения. Необходимо проанализировать и выбрать наиболее эффективные методики преподавания истории.

Для проведения более емкого учебного процесса, учителю следует уделять внимание не только содержанию образования, но и формам и методам работы с учениками. Одним из наиболее эффективных методов является технология модульного обучения.

Рассмотрим модуль как программную единицу, представляющую собой определенный период обучения, при котором большие курсы могут делиться на дидактически упорядоченные части.

Модули подразделяются по следующим принципам:

- проблемный
- хронологический
- проблемно-хронологический

Принцип модульности предполагает построение учебной программы по теме в виде набора блоков - модулей. Внутри каждого из них материал организован в виде системы взаимозаменяемых учебных элементов.

Использование понятий и проблемных вопросов помогает ученикам понять ход исторических процессов. Формирование базовых знаний и навыков, сформированных в процессе познания, определяют ожидаемый результат обучения, а также дают направление дальнейшей работы, как учителю, так и ученику.

Таким образом, модульное обучение истории основывается не только на содержательном аспекте, но и на личностно-деятельном подходе. Процесс познания становится для учеников источником знаний необходимых для решений той или иной задачи. Поэтому важным аспектом

модульного обучения являются внутреннее структурирование содержания модуля.

Необходимо уделять пристальное внимание построению структурных компонентов предметного модуля, ведь это необходимо для продуктивной работы в классе и для самостоятельной деятельности ученика, которая является ключевым компонентом модульного обучения.

При усвоении материала часто используется характерный для истории принцип от частного к общему. Однако все чаще появляются модули с использованием принципа от общего к частному.

Любая сложная система не состоит из элементов, но по мере развития она дифференцируется, делится на отдельные блоки, так и процесс обучения может переходить от абстрактного к конкретному и от целого к частям.

При применении дедуктивного метода следует разделить учебный процесс на следующие этапы: мотивирование учащихся, усвоение учебного материала, его отработка, характеристика усвоения материала [1].

Модульное обучение приносит ряд улучшений в образовательный процесс. Оно дает ученикам возможность работать в удобном для себя темпе, позволяет эффективно проводить работы в парах и группах, вводить практику делового общения обучающихся. Помимо этого, при модульном обучении часто используются «мягкие» формы контроля процесса усвоения обучающимися учебного материала [2].

Главными особенностями модульного обучения являются:

1. структуризацию содержания обучения;
2. динамичность;
3. деятельность;
4. гибкость;
5. осознанную перспективу;
6. разносторонность методического консультирования;
7. паритетность [3].

Модульная программа – программа деятельности учащегося по изучению определенной темы. Она составляется учителем. В модульной программе определяются главные направления образовательного процесса и последовательность изучения каждой темы.

Модульный урок является одним из важнейших компонентов модульной программы. Составляя модульный урок, стоит понимать, что продолжаться он должен не менее двух академических часов.

Подводя итог, в процессе модульного обучения происходит активное формирование и развитие методов учебной деятельности. Учебное содержание при этом становится средством достижения целей этого важного процесса.

Одной из главных задач модульной технологии обучения является развитие в ученике внутренней мотивации к обучению.

Помимо модульного обучения, одной из ведущих технологий в процессе преподавания истории является технология проблемного обучения.

Проблемное обучение - это система использования проблемных методов обучения, направленная на активную работу обучающегося в их решении.

Целью проблемного обучения является усвоение учеником не только результатов разрешения проблемы, но и процесса, при котором были получены данные выводы. Проблемное обучение предполагает развитие в ученике индивидуальных способностей к обучению [4].

Так, при проблемном обучении школьник может сформировать в себе следующие умения:

1. Опознать проблему, установить главные цели работы.
2. Самостоятельный поиск историографического материала.
3. Поиск, анализирование и сопоставление разных взглядов на решение проблемы.
4. Составление собственного мнения по представленной проблеме.

Проблемное обучение построено на взаимосвязи самостоятельной работы школьника с усвоением им заранее предложенных исторических фактов [5].

Проблемное обучение состоит из нескольких уровней: проблемная задача, проблемный вопрос, проблемная ситуация и проблемный урок.

Проблемная задача требует от ученика самостоятельного поиска путей ее решения. Проблемная задача состоит из трех составляющих: данные (условия), требование и искомое (неизвестное) [6].

Проблемный вопрос может выполнять функции проблемной задачи, если он направлен на решение противоречивой ситуации и наталкивает на изучение нового материала.

Уровень проблемного обучения определяется сложностью проблемных ситуаций. Самостоятельная работа ученика может быть построена и на достаточно простой проблеме. Из этого следует, что в определении градации уровней, сложность проблемы не играет важной роли.

Проблемная ситуация является важным инструментом в сфере активизации учебной деятельности учащихся. Проблемная ситуация возникает чаще всего тогда, когда существует несколько способов решения в условиях ограниченной информации.

Педагогика в умственных операциях от возникновения проблемной ситуации до решения проблемы усматривает следующие этапы:

1. возникновение проблемной ситуации,
2. осознание сущности затруднения и постановки проблемы,
3. нахождение способа решения путем догадки или выдвижения предположений и обоснование гипотезы,
4. доказательство гипотезы,
5. проверка правильности решения. [7]

При объяснении нового материала используются две формы проблемного обучения: проблемное изложение и поисковая беседа.

При использовании проблемного изложения учитель сам ставит и решает проблему. Однако при этом он не просто выдает готовый материал, а показывает ход своих мыслей, подсказывает ученикам возможные пути решения проблемы. Благодаря этому ученики получают навыки в сфере логического рассуждения. Проблемное изложение используют,

когда материал является слишком сложным или новым для того, чтобы организовать поисковую беседу.

При использовании поисковой беседы учитель использует перечень заранее подготовленных вопросов, направленных на активную деятельность учащихся при усвоении материала. Данный метод может применяться тогда, когда ученики имеют перечень необходимых данных для выполнения поставленных задач, решения проблемных вопросов.

Подводя итог, стоит сказать, что эффективность проблемного метода во многом зависит от желания и интереса педагога и высокой внутренней мотивации учащихся.

Проблемное обучение направлено на развитие творческой деятельности учеников. Оно характеризуется большой долей интенсивности, что влияет на развитие самостоятельности школьников [8]. В процессе использования проблемного обучения происходит и усвоение материала, и развитие мыслительной деятельности.

Список литературы:

1. Ильясов И.И. Структура процесса учения. М., 1986. С. 84.
2. Третьяков П.И., Сенновский И. Б. Технология модульного обучения в школе: Практико-ориентированная монография. // Под ред. Третьякова П.И. // Новая школа. М., 2001.
3. Шамова Т.И. Модульное обучение: сущность и технология //Биология в школе. 1994. № 5. с.24-26.
4. Махмутов М.И. Теория и практика проблемного обучения. Казань. 1972 . с.365
5. Махмутов М.И. Организация проблемного обучения в школе. М., 1977. с.257.
6. Кудрявцев Т.В. Проблемное обучение понятие и содержание // Вестник высшей школы № 4. М., 1984. с. 24-32.
7. Брушлинский А.В. Психология мышления и проблемное обучение. М., 1983. с. 350
8. Кудрявцев В.Т. Проблемное обучение: истоки, сущность, перспективы // Педагогика и психология. 1991. № 4. с. 20-21.

ИСТОРИЧЕСКОЕ ОБРАЗОВАНИЕ В НАЧАЛЬНОЙ ШКОЛЕ: ЭТАПЫ СТАНОВЛЕНИЯ И СОВРЕМЕННОЕ СОСТОЯНИЕ

Авторы: *Сячина Елена Романовна, Котлярова Ольга Александровна*

Аннотация: *в статье рассматриваются этапы становления исторического образования обучающихся начальной школы в системе поисков отправной точки в формировании индивидуального исторического сознания; анализируется опыт зарубежных отечественных педагогов, заложивших основы приобщения детей младшего школьного возраста к историко-культурному наследию России, воспитание их гражданской и национальной идентичности, патриотических чувств и любви к Родине.*

Ключевые слова: *историческое образование, гражданская идентичность, начальное образование, интегрированный курс, лубочная литература,*

Совершенствование методов обучения истории занимает важное место в поиске современной обновленной концепции воспитания. Центральной задачей методики обучения истории является поиск отправной точки формирования исторических представлений. Очевидно, что о любви к Родине, ее героическому прошлому педагоги начинают говорить в начальной школе в интегрированном курсе «Окружающий мир», но методика преподавания начального курса истории окончательно не разработана, поскольку подготовка учителя для этой сферы деятельности отсутствует в педагогических вузах. Для выработки четкой методологической концепции преподавания истории младшим школьникам необходимо обратиться к истории развития исторического образования в целом с привязкой к возрастным особенностям и отбору содержания.

Преподавание собственно истории началось в России в XVII веке для детей из царской семьи и их приближенным по специально подготовленным рукописным азбуковникам. В содержании данных книг были освещены яркие события прошлого, которые были представлены в виде картинок, изображавших исторические события, бытовые эпизоды и занятия жителей разных стран [6, с. 132]. В этот период из Западной Европы в Россию пришла традиция изготовления «потешных книг». Вначале они были названы «фряжскими картинками», затем «потешными листами», а позже «лубочными картинками» или же «лубком». Данные листы содержали картинки из истории, географии и быта различных стран. Именно эти книги стали началом обществоведческого и исторического просвещения русских детей различных сословий [6, с. 133].

Стоит отметить, что лубочные картинки и рукописные книги как первый источник исторического образования для детей 7-12 лет впервые появились в XVII в. и довольно быстро приобрели популярность среди городских сословий и крестьянства из-за возможности освещения большого обилия тем. Происхождение самого термина «лубок» до сих пор достоверно неизвестно, однако, принято считать, что слово «луб» значило «липовая кора», которую использовали в качестве материала для создания различных сюжетов, гравюр, самих лубочных книг. Это сравнительно дешевые и примитивные массовые издания, снабженные яркой незамысловатой картинкой, рассчитанные на непритязательную аудиторию. Именно ее и использовали в качестве элементарных пособий для привития детям младшего возраста интереса к исторической информации в целом. В литературе подобного жанра XVII века значительная роль отдается религиозной тематике. Всевозможные жития святых, псалтыри, молитвенники, святцы, творения святых отцов выступают пособиями для тех, кто расширяет

кругозор детей. Элементарные знания исторической географии, о расселении народов, их этнической принадлежности содержались именно в них. Помимо религиозной литературы в этот период появляется и публицистика, которая содержит примеры моральных поступков и грехов, представлений о добре и зле, справедливости и корысти и т.п. Литература, подобная повести «Шемякин суд», выступает своеобразным средством обучения, направленным на решение воспитательных задач.

Преобразовательные тенденции XVIII века изменили и содержание обучающей литературы, которая стала приобретать новые черты, новые сюжеты, основывающиеся на народных сказаниях, например, о Добрыне, Илье Муромце и Алеше Поповиче. Здесь уже четко демонстрируется любовь к Отечеству, дается представление о его границах и необходимости защиты от врага. Такое понимание исторического прошлого было направлено на осознание ребенком идеи служения своему государству, рождало чувство сопричастности единому историческому прошлому России. Благодаря выходу в 1786 году Устава народных училищ, история была введена как отдельный предмет в младших классах гимназий, народных училищ и частных пансионатов, предназначенных для дворянских детей от 9 до 12 лет. Пропедевтический характер предмета «История» зиждился на идеях Я.А. Коменского. Его идеи заключались в следующем: учителям рекомендовалось использовать иностранные учебники и такие методы обучения, как пересказ прочитанного и чтение текстов, рассказ учителя, составление синхронических таблиц учителем и детьми, а также зазубривание вопросов и ответов по тексту [6, с. 279].

После Отечественной войны 1812 года и восстания декабристов в 1825 году царское правительство провозгласило историю вредным предметом. После чего история была исключена из курса обучения начальных классов вплоть до 60-х годов XIX века. Однако несмотря на это, в учебниках литературного чтения началась печать обширных текстов по древней истории, так же детям предлагалось множество интересных фактов из жизни царей, святых и полководцев [8, с. 498].

Сама методика преподавания начального курса истории появилась позже, чем предмет «История», – во второй половине XIX века. Методисты-историки дали обоснование понятию исторической пропедевтики в начальных классах, определили ее место в школьном курсе истории, разработали основные компоненты методической системы. Основоположниками методики пропедевтического курса истории являются К.Д. Ушинский (1824-1870 гг.), Н.Ф. Бунаков (1837-1904 гг.) и С.И. Гессен (1887-1950 гг.) [2, с. 19].

Н.Ф. Бунаковым и К.Д. Ушинским была создана методика объяснительного чтения, согласно которой дети должны были читать и пересказывать исторические тексты. Н.Ф. Бунаков считал важнейшей задачей обучения воспитание школьника гражданином своей страны и призывал учителей поддерживать в ребенке чувство народности [1, с. 231].

К.Д. Ушинский создает для младших классов гимназий и народных училищ учебник под названием «Детский мир и Хрестоматия» [11, с. 203]. Сам педагог отмечает большую воспитательную роль исторических статей учебника, что делает его книгу актуальной и в наши дни, когда патриотическое воспитание детей имеет немаловажное значение для нашей страны. Стоит отметить, что при работе с детьми К.Д. Ушинский предлагал вводить школьников в науку с помощью знакомых и близких им образов действительности, при этом с использованием таких методов обучения истории как: эвристическая беседа, рассказ учителя и непрерывное повторение [3, с. 140].

Такой исследователь, как С.И. Гессен, известный русский педагог, называл историю начальных классов «эпизодическим курсом», так как выдвигал идею показывать ученикам лишь основные

эпизоды развития общества. Так же он разработал «проблематические» методы обучению истории: «живой диалог», работа с историческими текстами, элементарное исследование [7, с. 271].

Третьим этапом становления исторического образования в начальной школе являются идеологически направленные общественно-исторические предметы (1920–1990-е гг.). Народный комиссариат просвещения после Октябрьской революции в 1920 г. ввел цикл общественно-исторических предметов «Родиноведение», «Обществоведение и история» с увеличенным временем для их изучения, по программе которых планировалось проводить беседы в 1–3 классах с привлечением исторических сведений. Данное нововведение сыграло важную роль в формировании личности учащихся младших классов в довоенный период, так как оно выполняло главное требование обществоведческого образования в то время: заложить в умы детей основы представления об истории развития социалистического государства [6, с. 279].

В 1934 г. в начальных классах был введен элементарный курс «История СССР», а уже в августе 1937 г. в качестве постоянного учебника был утвержден краткий курс истории СССР под редакцией А.В. Шестакова. Это был первый советский учебник элементарного курса истории, предназначенный для учащихся начальной школы 2–3 классов, который охватывал историю нашей страны от первобытного общества вплоть до 30-х гг. XX века [10, с. 139].

В 1951 г. Г.А. Глудманом было создано методическое пособие «Уроки объяснительного чтения исторических статей в 3-м классе», где учителям предлагались словарь исторических терминов, конспекты уроков истории, а также перечень детской литературы по истории для внеклассного чтения.

С 1961 г. в начальной школе действует учебник хрестоматия Т.С. Голубевой и Л.С. Геллерштейна «Рассказы по истории СССР для 4 классов», а в 1965 г. к этому учебнику было создано методическое пособие как конспекты уроков к курсу эпизодических рассказов [10, с. 140].

С 1966–1969 гг. история в качестве учебного предмета в 1–3-х классах исчезает, а начальная школа становится трехлетней. Четвертый класс теперь не относится к начальной школе, а потому в нем работают учителя-предметники, в результате чего историю стали преподавать учителя-историки, плохо разбиравшиеся в возрастных особенностях младших школьников. Данное положение с начальным историческим образованием существовало вплоть до 90-х гг. XX в. [10, с. 140]

В четвертом этапе мы можем выделить такую тему, как обществознание и история в качестве составляющих частей курса «Окружающий мир» (конец XX – начало XXI в.). В 90-е гг. XX в. начальная школа вновь стала четырехлетней. В школьную программу вводится учебный предмет «Окружающий мир», на основе которого вновь осуществляется историческая пропедевтика. В состав интегрированного курса «Окружающий мир» входят историко-обществоведческая и природоведческая составляющая. В первом и втором классах они изучаются интегрировано, а в третьем и четвертом классах разделяются на два самостоятельных предмета [12, с. 76].

Основной задачей исторической пропедевтики на начальном этапе изучения истории является пробуждение интереса к Отечественной истории, желания искать и узнавать новую информацию, знакомство с духовным опытом прошлых поколений, человечества в целом, а также подготовка учащихся к освоению следующего, более сложного курса истории старших классов. Однако учителю начальных классов необходимо понимать, что у учеников начальной

школы еще нет базовых исторических знаний о прошлом, поэтому важной задачей учителя является именно надление учеников необходимыми знаниями и обучение основным методам исторического познания. Ребенок по окончании курса должен быть подготовлен к систематическому изучению истории в средней школе, обладать основными навыками и умениями работы с картой и хронологией [5, с. 256].

В предметную основу курса должны входить такие знания по истории, которые ребенок сможет связать со своим личным жизненным опытом, чтобы в полной мере освоить получаемую информацию. Однако необходимо учитывать, что опыта у учеников еще очень мало, поэтому следует опираться на то, что им знакомо и близко: историю родного края, историю своей семьи.

В настоящее время для более быстрого и полного понимания курса «Окружающий мир» активно используются педагогами при подготовке урока, а также учениками для самостоятельного изучения материала, электронные образовательные ресурсы. К ним относятся: приложения, электронные учебники, контрольные, тренажеры, самостоятельные, тесты, проверочные работы. Этот список также дополняют следующие виды сайтов: тематические ЭОР, электронные средства наглядностей, сайты для педагогов и детей. Например, на сайте «Российская электронная школа» находится очень информативный и наглядный курс «Окружающего мира», который довольно простой для детского восприятия. Курс охватывает 13 разделов на самые важные темы: «человек и общество», «общение», «чему учит экономика», «здоровье и безопасность» и т.д. [10, с. 141]

Одной из основных проблем преподавания истории в начальных классах в конце XX – начале XXI веков, как и в 60-е гг. XIX века является соотношение сложности и объема учебного материала с психологическими и возрастными возможностями школьника [9, с. 5]. В начальной школе в настоящее время реализуется несколько учебно-методических комплектов (УМК), каждый из которых по-разному решает проблему общественно-исторического образования младших школьников [4, с. 144].

Подводя итоги, мы хотим отметить, что проблему исторического образования младших школьников каждый автор учебно-методических комплектов решает по-разному, но, несмотря на это, половине из них удалось объединить и взаимно дополнить три непохожих друг на друга раздела, такие как история, обществознание и естествознание.

Так же стоит сказать и про методы обучения, предлагаемыми современными педагогами. Они предлагают сочетать развивающие личностно ориентированные методы с репродуктивными, то есть применять в данной деятельности: проблемный диалог, исследование, рассказ учителя и доклад ученика, демонстрации слайдов и картин.

Стоит отметить, что методики обучения учеников начальной школы как современных учителей, так и преподавателей прошлых лет направлены на всесторонне и комплексное развитие детей, приучают их работать с различными источниками информации, ориентироваться в ней без особых усилий. По итогу прохождения пропедевтического курса истории ученик начальной школы должен научиться самостоятельно ставить проблему по тому или иному материалу и задавать правильные вопросы, что приводит к формированию у него собственного индивидуального и критического мышления.

Таким образом, основной задачей начального этапа обучения истории является введение учащихся в контекст исторической науки и необходимость помочь детям ориентироваться в большом объеме информации. На данном этапе важнее всего научить ребенка работать не только с текстами, но и с картами, таблицами различных видов – генеалогическими,

хронологическими и т.д. Начальная школа представляет собой основу, на которой базируется все школьное воспитание и обучение, а также стремиться воспитать всесторонне развитую и гармоничную личность.

Список литературы:

1. Бунаков Н.Ф. Школьное дело: учебный материал, проработанный на учительских съездах и курсах за 30 лет (1872–1902 г.). 3-е изд., значит. перераб. СПб.: Гутзац, 1906. 231 с.
2. Гессен С.И. Глобальная «метода», или глобальное обучение грамоте / под ред. А. Павлова, С.И. Гессена, Н.А. Ганца и др. // Русская школа. Прага: Земгора, 1935. № 2–3. с. 19–41.
3. Гончаров Н.К. Педагогическая система К.Д. Ушинского. М.: Педагогика, 1974. 270 с.
4. Гурцкой, А. А. В мире чудес. Пособие для внеклассного чтения в начальной школе и не только... // А.А. Гурцкой. - М.: Феникс, 2017. 144 с.
5. Кульневич С. В. Анализ урока в начальной школе: Практическое пособие для учителей начальных классов // С.В. Кульневич, Т.П. Лакоценина. - М.: Учитель, 2019. 256 с.
6. Лыжина О.А. Формирование исторических представлений младших школьников на уроках исторической пропедевтики // Уральский государственный педагогический университет. Екатеринбург, 2016. 279 с.
7. Методика начального обучения истории // под ред. М.С. Васильевой. М.: Просвещение, 2016. 271 с.
8. Никитченков, А. Ю. Вопросы истории методики преподавания фольклора в российской начальной школе // А.Ю. Никитченков. - М.: Прометей, 2017. 498 с.
9. Саплина Е. В. История в начальной школе // Преподавание истории в школе. 2008. №8. С. 5-12.
10. Синеева М. В., Налимова Т. А., Кропачева Т. Б. Историческое образование младших школьников на основе краеведения // Вестник Томского государственного университета. 2018 г. № 429. С. 132-142.
11. Ушинский, К. Д. Детский мир и хрестоматия в 2 ч. Часть 1 / К. Д. Ушинский. — Москва: Издательство Юрайт, 2019. — 203 с.
12. Чутко Н.Я. О преподавании истории в начальной школе. Система Л.В. Занкова // Начальная школа. 2018. № 11. С. 76.

Право

КОНСТИТУЦИОННО ПРАВОВОЕ РЕГУЛИРОВАНИЕ ИНТЕЛЛЕКТУАЛЬНОЙ СОБСТВЕННОСТИ В РОССИИ

Авторы: Боровик Антон Викторович

Аннотация: В статье рассмотрен институт интеллектуальной собственности, с точки зрения конституционно-правовых основ Российской Федерации. Анализируются современные тенденции в развитии данного института. Также рассмотрены отечественные механизмы защиты интеллектуальной собственности. Поднята проблематика конституционно-правовых основ интеллектуальной собственности.

Ключевые слова: Интеллектуальная собственность, право интеллектуальной собственности, интеллектуальные права, конституционно-правовая защита интеллектуальной собственности.

Annotation: The article considers the institution of intellectual property from the point of view of the constitutional and legal framework of the Russian Federation. There are analyzed the current trends in the development of this institute. Domestic mechanisms for intellectual property protection are also considered. The constitutional and legal framework for intellectual property has been strengthened.

Keywords: Intellectual property, intellectual property law, intellectual property rights, constitutional and legal protection of intellectual property.

Интеллектуальная собственность является глобальным общественным правовым институтом, смысл которого, согласно Всемирной организации интеллектуальной собственности, можно интерпретировать следующим образом: закрепленное на законодательном уровне право на владение субъектами результатами их интеллектуальной деятельности в промышленной, научной, литературной и художественной областях.

На сегодняшний день именно интеллектуальная собственность позволяет активно развивать национальную экономику и внедрять результаты научно-технического прогресса в различные сферы хозяйствования и жизнедеятельности. Без развития интеллектуальной собственности не представляется возможным перейти к новому постиндустриальному обществу. Необходимо срочное решение проблем, связанных с правовым регулированием интеллектуальной собственности, что возможно осуществить только при наличии правовой базы, соответствующей международным стандартам. Главенствующая роль в определении правовых положений интеллектуальной собственности принадлежит главному закону страны – Конституции.

Общественные отношения и условия функционирования российской экономики признают институт интеллектуальной собственности, который охраняется нормативно-правовой базой. Интеллектуальная собственность во всем мире является одним из важнейших элементов устойчивого развития, следовательно, актуальность по вопросам ее правового регулирования не может исчерпать себя. Защиту интеллектуальной собственности в отечественной правовой среде, обеспечивает Конституция Российской Федерации.[\[1\]](#)

Конституция РФ является основой конституционного права и утверждает демократические принципы правового государства; в ч. 1 ст. 44 приводится формулировка, что каждому гарантируется свобода литературного, художественного, научного, технического и других видов творчества, преподавания, а интеллектуальная собственность охраняется действующим законодательством. Таким образом, наше государство признает, что охрана объектов интеллектуальной собственности на территории России является одной из важнейших основ гарантии свободы творчества и интеллектуального развития личности. Правовое регулирование интеллектуальной собственности в части 1 ст. 71 прямо отнесено к ведению государства.

Россия также участвует в международных договорах в области интеллектуальных прав, например является участником ВОИС (Всемирная организация интеллектуальной собственности) и ратифицировала конвенцию. Следовательно, Россия должна соблюдать международные договоренности и защищать результаты интеллектуальной деятельности и вытекающую из них интеллектуальную собственность.

Интеллектуальная собственность представляет значительную долю в объеме создаваемых произведений науки, литературы, искусства и других сфер. В отношении объектов интеллектуальной собственности признаются интеллектуальные права (ГК РФ ст. 1226): исключительное право (имущественное); личные неимущественные права (в случаях, предусмотренных законом); иные права (право следования, доступа и т.д.).

Конституция является основным источником интеллектуального права, однако конституционное право является слишком обобщающим и не может объяснить конкретные положения интеллектуального права, тем более на вопросы интеллектуальной собственности оказывают значительное влияние отдельные личности и структуры. Лоббирование интересов в области интеллектуальной собственности легче осуществлять с помощью множества отдельных мелких документов, а не посредством одного крупного. О данных проблемах говорил еще в начале XXI века отечественный правовед В.А. Дозорцев, который также отметил, что дифференцированное регулирование конкретного вида интеллектуального права возражений в правовых средах практически не вызывает, тогда как создание обобщенных положений в области построения взаимосогласованной системы интеллектуальных прав приводит к значительному сопротивлению со стороны научных кругов.^[2] Одни согласны с созданием обобщенной системы, другие говорят о невозможности таковой и необходимости дифференцированного подхода к интеллектуальной собственности.

Рассматривая отечественные особенности регулирования интеллектуальной собственности, следует отметить пункт «о» ст. 71 Конституции РФ, согласно которому правовое регулирование интеллектуальной собственности находится в ведении российской правовой системы. Полномочия по исключительному ведению осуществляются федеральными органами государственной власти и регулируются федеральными законами и федеральными конституционными законами.

Так, в ст. 26.1 («Суд по интеллектуальным правам») ФКЗ «О судебной системе Российской Федерации» указывается, что данный вид суда является специализированным арбитражным судом, рассматривающим в пределах своей компетенции дела по спорам, связанным с защитой интеллектуальных прав, в качестве суда первой и кассационной инстанций.^[3] Например, ФЗ «О защите конкуренции»^[4] сообщает, что не допускается недобросовестная конкуренция путем совершения хозяйствующим субъектом действий по продаже, обмену или иному введению в оборот товара, если при этом незаконно использовались результаты интеллектуальной деятельности за исключением средств индивидуализации, принадлежащих

хозяйствующему субъекту-конкуренту.

Регулирование интеллектуальной собственности на конституционном уровне является важным шагом к трансформации общественных отношений и серьезно меняет сложившиеся мнения по вопросам интеллектуального права. Происходит формирование государственных механизмов по разрешению многих правовых проблем. Раскрытие конституционных основ таких категорий, как «интеллектуальная собственность», «интеллектуальные права» и «защита интеллектуальной собственности», в научной среде позволит в дальнейшем выработать единый правоприменительный подход к разрешению спорных ситуаций.[\[5\]](#)

Перечень конституционных экономических прав достаточно обширен, и абсолютно полное его правовое описание составить практически невозможно, что напрямую связано с ч. 1 ст. 55 Конституции РФ,[\[6\]](#) согласно которой перечисление в Конституции основных прав и свобод не должно толковаться как отрицание или умаление других общепризнанных прав и свобод человека и гражданина. Интеллектуальные права относятся к разряду экономических и постоянно развиваются, а значит, и полный их перечень подробно рассмотреть в правовой науке невозможно.

В результате исследования можно сделать вывод, что конституционно-правовые основы интеллектуальной собственности остаются до сих пор весьма глобальной проблемой, а современные тенденции развития государства связаны с универсализацией и интенсификацией конституционных ценностей на большинство правовых институтов с целью их сближения и сокращения коллизий. Интеллектуальное право не является исключением.

Дальнейшие тенденции в области правовой науки связаны с необходимостью более глобального изучения роли человека и интеллектуального продукта его мыслительной деятельности. Это поможет выработать справедливые методы присвоения и защиты результатов интеллектуальной деятельности. Интеллектуальная собственность с конституционной позиции должна рассматриваться как исключительное право человека-творца на все возможные результаты его интеллектуальной деятельности, в том числе и еще не проработанные в действующем законодательстве.

С нашей точки зрения, наиболее рациональным подходом для предоставления конституционно-правовой защиты интеллектуальной собственности с максимальной справедливостью является совершенствование законодательства Российской Федерации на основе опыта наиболее развитых иностранных государств и выработка единой государственной политики в сфере правового регулирования результатов интеллектуальной деятельности. Например, во Франции конституция регулирует интеллектуальную собственность и в 2012 году признала правильным закон о вознаграждении за использование фонограмм в личных целях. Можно считать эффективным проведение дальнейших научных изысканий в области сравнительного изучения развития отношений интеллектуальной собственности и их защиты.

Список источников и литературы

Нормативно-правовые акты:

1. Конституция Российской Федерации (принята всенародным голосованием 12.12.1993 с изменениями, одобренными в ходе общероссийского голосования 01.07.2020)

- http://www.consultant.ru/document/cons_doc_LAW_28399/
2. Федеральный конституционный закон от 31.12.1996 N 1-ФКЗ (ред. от 08.12.2020) "О судебной системе Российской Федерации"
http://www.consultant.ru/document/cons_doc_LAW_12834/
3. Федеральный закон "О защите конкуренции" от 26.07.2006 N 135-ФЗ (последняя редакция) http://www.consultant.ru/document/cons_doc_LAW_61763/

Литература:

4. Дмитриев Н.Д., Ермошин П.Ю. Конституционно-правовые основы интеллектуальной собственности // Вестник ННГУ. 2021. №1.С.44-45.
5. Дозорцев В.А. Понятие исключительного права // Юридический мир. 2020. № 3-6. С. 4-9.
6. Морозова Т.А. Защита интеллектуальной собственности: правовые позиции Конституционного Суда Российской Федерации // Современное право. 2019. № 8. С. 75-80.
7. Курбанов Р.А., Шведкова О.В., Беялова А.М. История становления и развития права промышленной собственности // Экономика. Право. Общество. 2015. № 4. С. 13-23.
8. Шамба Т.М. Интеллектуальная собственность и культурные ценности. М.: ВШ, 2021. 170 с.

[1] Конституция Российской Федерации (принята всенародным голосованием 12.12.1993 с изменениями, одобренными в ходе общероссийского голосования 01.07.2020)

http://www.consultant.ru/document/cons_doc_LAW_28399/

[2] Дозорцев В.А. Понятие исключительного права // Юридический мир. 2020. № 3-6. С. 9.

[3] Федеральный конституционный закон от 31.12.1996 N 1-ФКЗ (ред. от 08.12.2020) "О судебной системе Российской Федерации"

http://www.consultant.ru/document/cons_doc_LAW_12834/

[4] Федеральный закон "О защите конкуренции" от 26.07.2006 N 135-ФЗ (последняя редакция)

http://www.consultant.ru/document/cons_doc_LAW_61763/

[5] Морозова Т.А. Защита интеллектуальной собственности: правовые позиции Конституционного Суда Российской Федерации // Современное право. 2019. № 8. С. 75.

[6] Конституция Российской Федерации (принята всенародным голосованием 12.12.1993 с изменениями, одобренными в ходе общероссийского голосования 01.07.2020)

http://www.consultant.ru/document/cons_doc_LAW_28399/

КОНСТИТУЦИОННО-ПРАВОВАЯ ПОЛИТИКА В СФЕРЕ ЗАЩИТЫ ИНТЕЛЛЕКТУАЛЬНОЙ СОБСТВЕННОСТИ

CONSTITUTIONAL AND LEGAL POLICY IN THE FIELD OF INTELLECTUAL PROPERTY PROTECTION

Авторы: Боровик Антон Викторович

Аннотация: В статье рассматриваются основные тенденции развития конституционно-правовой политики в сфере защиты интеллектуальной собственности. Особое внимание уделено проблемам соотношения понятий «интеллектуальных прав» и «интеллектуальной собственности», их «защиты» и «охраны», а также проблемы необходимости определенности терминологии в данной сфере. Также в статье рассмотрена правоприменительная практика по включению мер по защите интеллектуальной собственности в конституционные нормы.

Ключевые слова: интеллектуальная собственность, гражданское право, интеллектуальное право, защита интеллектуальной собственности, конституционное право.

Annotation: The article discusses the main trends in the development of constitutional and legal policy in the field of intellectual property protection. Special attention is paid to the problems of the relationship between the concepts of "intellectual rights" and "intellectual property," their "protection" and "protection," as well as the problem of the need for certainty of terminology in this area. The article also discusses law enforcement practice for including measures to protect intellectual property in constitutional norms.

Keywords: intellectual property, civil law, intellectual property, intellectual property protection, constitutional law.

Все общественные начинания в значительной степени связаны с тем, что называется интеллектуальной собственностью. От этого зависит не только творческая активность человека, но и все многообразие процессов, происходящих в обществе, и как итог прогресс как внутри отдельного государства, так и прогресса в глобализационном понимании. Одним из обязательных условий конституционно-правовой политики государства является понимание вопросов правового регулирования объектов интеллектуальной собственности.

Вместе с развитием общества эволюционируют и его общественные институты, в том числе институт права интеллектуальной собственности. Сегодня мы живем то время, когда скорость изменений несопоставима с темпами развития технологий. Так, по мнению Себастьяна Хауса, профессора Бременского университета, информационные и коммуникационные технологии становятся главной движущей силой социального развития в мире, традиционные институты отодвигаются на задний план информационными сетями капитала, торговли и науки. Появляются новые виды интеллектуальной собственности, требующие новых форм защиты [4].

Необходимость определения системы правовой защиты интеллектуальной собственности становится все более актуальной на фоне стремительного развития «индустрии интеллектуальной собственности», поскольку это развитие сопровождается рядом негативных побочных эффектов, в первую очередь увеличением в объеме нарушений прав интеллектуальной собственности, выражающемся, например, в росте «пиратства». Совсем

недавно Россия оценила ущерб в миллиарды долларов от пиратской продукции в виде неправомерного использования прав на фильмы, музыку и программное обеспечение.

Современное понятие интеллектуальной собственности принято рассматривать с трех сторон:

1) Интеллектуальная собственность — это совокупность отношений, которые возникают между людьми в отношении использования нематериальных выгод, являющихся результатом интеллектуальной деятельности, а также дальнейших результатов, полученных от них. В этом случае интеллектуальная собственность рассматривается как отношения между различными субъектами (создателями интеллектуальной деятельности, правообладателями на нее, нарушителями и другими заинтересованными сторонами).

2) Интеллектуальная собственность — это собирательное понятие результатов интеллектуальной деятельности индивидов, то есть непосредственно созданные объекты.

3) Интеллектуальной собственностью считаются объекты интеллектуальной деятельности физических лиц и вытекающие из них права в отношении владения и распоряжения ими.

Особое значение интеллектуальной собственности обусловлено необходимостью построения инновационной экономики, чего нельзя добиться без увеличения человеческого капитала и улучшения бизнес-процессов. Недостаточный уровень защиты интеллектуальной собственности может привести к значительному технологическому отставанию.

Юридическая наука должна обеспечивать функционирование института интеллектуальной собственности. Целью правовой защиты интеллектуальной собственности является получение преимуществ в своей хозяйственной деятельности, которые возникают в результате ведения производства с использованием инновационных методов технологического, социального, экономического характера. Чтобы наделить объект правами интеллектуальной собственности, необходимо выделить те свойства, которые имеют оборот: исключительность (невозможность стать общедоступной), отчуждаемость (возможность передачи от одного лица другому на договорной основе), универсальность (возможность обмена) [2].

С точки зрения законодательства неимущественные права не могут быть отчуждены, но это не означает, что они не имеют рыночной стоимости. Двойственная природа интеллектуальных прав заключается в том, что часть из них не может быть отчуждена от собственника *x* в силу их характера, тогда как другая часть является исключительной и в большинстве случаев может быть отчуждена, свободно передается другим лицам, то есть носит имущественный характер [6].

В большинстве современных конституций интеллектуальная собственность является самостоятельным объектом конституционно-правового регулирования, не только как система экономических отношений, но и в качестве субъективных прав, что предполагает применение конституционных способов их защиты. По мнению Дэвида Шнейдермана, профессора университета Торонто именно конституализация как процесс развития интеллектуальных прав является залогом эффективности национальной системы безопасности в области объектов интеллектуальной собственности.

Первоначально в 1993 г. Конституцией РФ было закреплено, что каждому гражданину гарантируется свобода литературного, художественного, научного, технического и других видов творчества, преподавания [1]. А также указано, что интеллектуальная собственность охраняется законом и в ведении Российской Федерации находится «правовое регулирование интеллектуальной собственности».

Годом позже, Государственной Думой был принят Гражданский кодекс РФ, в котором статья 138 под названием «Интеллектуальная собственность», определяла, что кодексом признается исключительное право (интеллектуальная собственность) гражданина или юридического лица на результаты интеллектуальной деятельности и приравненные к ним средства индивидуализации юридического лица, индивидуализации продукции, выполняемых работ или услуг (фирменное наименование, товарный знак, знак обслуживания и т. п.) в определенных случаях.

Кардинальные изменения пришли в Гражданский кодекс вместе с Федеральным законом от 18.12.2006 № 231-ФЗ, который ввел в обиход понятие «интеллектуальных прав». В 2014 же году, в соответствии с Федеральным законом от 12.03.2014 № 35-ФЗ вступила в силу новая редакция части IV Гражданского кодекса Российской Федерации. Теперь в ст. 1225 ГК интеллектуальная собственность раскрывалась вновь не через права, а как результат интеллектуальной деятельности. К таким результатам приравнивались средства индивидуализации юридических лиц, товаров, работ, услуг и предприятий, которым предоставляется правовая охрана.

Некоторые ученые посчитали это противопоставление понятия интеллектуальной собственности признающемуся на мировой арене. Исходя из этого, некоторые ученые считают, что защита интеллектуальной собственности вовсе не является предметом конституционного права. С их точки зрения, «Конституция предоставляет законодателю полную инициативу в этом вопросе, и в дальнейшем он будет регулироваться не на основе Конституции, а на основе тех нормативных актов, которые будут приняты в связи с этим. защита интеллектуальной собственности» [3].

Такая позиция законодателя не осталась без внимания у Л.А.Новоселовой, профессора и председателя Суда по интеллектуальным правам России. Авторы проекта признают, что и «интеллектуальные права» в Гражданском кодексе, и интеллектуальная собственность в Конвенции ВОИС являются субъективными правами на интеллектуальный продукт» [5]. В то же время понятие «интеллектуальные права», по мнению профессора В.П. Мозолина, противоречит Конституции РФ, поскольку характеризуется противоречивостью, научной и практической несостоятельностью и принижением роли и значения личных неимущественных прав в системе российского законодательства [7].

Нежелание признать верховенство Конституции Российской Федерации и то обстоятельство, что общепризнанные принципы и нормы международного права и международные договоры Российской Федерации являются неотъемлемой частью ее правовой системы, возможно, является одним из основных причины, по которым так сложно принимать нормы, связанные с регулированием отношений в России.

Таким образом, нельзя не обратить внимание на то, что для адекватного регулирования отношений интеллектуальной собственности, нужна общая терминология, которая проявляется как в «легализации» экономических знаний, так и в «экономизации» юридических знаний. В этом процессе они трансформируются, видоизменяются, трансформируются в соответствии со спецификой изучаемых объектов в рамках обеих отраслей знания, усиливается взаимное влияние сформированного научного аппарата друг друга: все больше экономических понятий «проникает» в законодательства. В первую очередь, речь идет об определениях, которые должны быть закреплены в законодательстве. Противоречивая юридическая практика из-за разного понимания смысла законодательного определения способна не только исказить цель закона, но и полностью нивелировать его регуляторный потенциал. Достижение согласованности концепций для их последующего законодательного закрепления возможно по мере накопления такого рода научные знания. Их пошаговое

обобщение позволило бы достичь высокой степени гармонизации понятийно-категориальных аппаратов» [5].

Также необходимо учитывать необратимые процессы конституционализации системы российского законодательства. Это проявляется:

- 1) в расширении предмета конституционно-правового регулирования;
- 2) конкретизации общих конституционных принципов в отраслевом законодательстве;
- 3) установлении Конституционным Судом Российской Федерации характера отношений, регулируемых нормами отраслевого законодательства;
- 4) выявлении конституционно-правового содержания в отдельных институтах ветвей законодательной системы и усилении конституционных принципов в механизме отраслевого правового регулирования [7].

Уровень норм гражданского права ниже конституционного, поэтому границы конкретных правовых гарантий не могут быть определены только на основе частноправового регулирования [8]. В процессе конкретизации конституционных норм недопустимо отклоняться от буквы и духа Конституции, заложенных в ней ценностей, ограничивать круг предусмотренных конституционной нормой властей или носителей соответствующих прав и свобод [4].

Конституционное признание интеллектуальной собственности возлагает на государство ответственность за соблюдение и защиту всех прав и свобод человека и гражданина в этой области. В связи с этим обращает на себя внимание еще одна правовая неопределенность во взаимосвязи понятий «защита» и «охрана» прав интеллектуальной собственности. Правовая защита субъективных прав и свобод является неотъемлемой частью правовой защиты и представляет собой систему допустимых мер (предполагающих активную модель поведения), направленных на предотвращение противоправного или законного поведения, которое, тем не менее, может нанести вред субъекту, отстаивающему свои права и свободы, права и свободы других лиц [9].

Конституция гарантирует постоянную правовую защиту, а значит, нам нужны такие средства и формы реализации конституционных норм, которые исключали бы возможность их неисполнения. Уверенность в незыблемости конституционных ценностей при соблюдении и охране интеллектуальных прав также важна наравне с другими конституционными правами.

Список источников и литературы

1. Конституция Российской Федерации: принята всенародным голосованием 12 декабря 1993 г. (с учетом поправок, внесенных Законами РФ о поправках к Конституции РФ от 30.12.2008 № 6-ФКЗ, от 30.12.2008 № 7-ФКЗ, от 05.02.2014 № 2-ФКЗ, от 21.07.2014 № 11-ФКЗ) // Собрание законодательства РФ. 2014. № 31. Ст. 4398.
2. Общая теория права: учебник для юридических вузов / под общ. ред. А. С. Пиголкина. М., 1995. 202 с.
3. Каменская Е. В. Региональное правотворчество в Российской Федерации: вопросы теории: дис. канд. юрид. наук. М., 2005. 215 с.
4. Дмитриевцев К.Н. Процесс правотворчества в Российской Федерации: дис. ... канд. юрид.

наук. Н/Новгород, 1994. 220 с.

5. Об общих принципах организации законодательных (представительных) и исполнительных органов государственной власти субъектов Российской Федерации: Федеральный закон от 6 октября 1999 г. № 184-ФЗ (ред. от 01.05.2017) // Собрание законодательства РФ. 1999. № 42. Ст. 5005.
6. Сергеев А. А. Проблемы конституционно-правовой ответственности // Правоведение. 2003. № 3. С. 65-72
7. Федотов М.А. Интеллектуальная собственность и (или) интеллектуальные права: раскрывая скобки // Тр. по интеллектуальной собственности. – 2013. –Т. 13. – № 2.
8. Хабриева Т.Я. Экономико-правовой анализ: методологический подход // Журн. рос. права. – 2010. – № 12.
9. Чехонин А.Г. Конституционно-правовой институт интеллектуальных прав: понятие, сущность, содержание // Право и гос-во: теория и практика. – 2011. – № 9.

ПРАВО НА ДОСТУП К ПУБЛИЧНОЙ ИНФОРМАЦИИ В СИСТЕМЕ КОНСТИТУЦИОННЫХ ПРАВ ЧЕЛОВЕКА И ГРАЖДАНИНА: ЗАРУБЕЖНЫЙ ОПЫТ

THE RIGHT TO ACCESS PUBLIC INFORMATION IN THE SYSTEM CONSTITUTIONAL HUMAN AND CIVIL RIGHTS: FOREIGN EXPERIENCE

Авторы: *Перекрыстов Алексей Анатольевич*

Аннотация: *Сравнительный анализ конституционного законодательства Швейцарии, Франции, Испании, Польши, Словакии, Литвы и Эстонии на предмет закрепления права на доступ к публичной информации позволяет внести предложение о систематизации ст. 24 и ст. 29 Конституции РФ, объединив их в одну статью о праве на информацию, в которой можно было бы определить также право на доступ к информации и право на доступ к публичной информации, а также конституционные гарантии указанных информационных прав.*

Ключевые слова: *Конституция, права человека, право на доступ к информации, публичная информация.*

Annotation: *A comparative analysis of the constitutional legislation of Switzerland, France, Spain, Poland, Slovakia, Lithuania and Estonia on the subject of securing the right to access to public information allows us to make a proposal to systematize Articles 24 and 29 of the Constitution of the Russian Federation, combining them into one article on the right to information, which could also define the right to access to information and the right to access to public information, as well as constitutional guarantees of these information rights.*

Keywords: *The Constitution, human rights, the right to access information, public information.*

Отсутствие закрепления на конституционном уровне отдельного права на интернет-доступ (на доступ к публичной информации) в России затрудняет определение содержания этого права, его природы и места в системе прав человека.

Рассмотрим практику конституционного закрепления указанного права в других государствах.

В конституциях таких государств как Швейцария, Испания право на доступ к публичной информации упомянуто. Так, ст. 16 Конституции Швейцарии гарантирует каждому право "свободно получать информацию, добывать ее из доступных источников и распространять ее"; Конституция Испании признает и защищает право каждого "на свободное распространение и получение информации посредством любых средств, с ограничениями, накладываемыми требованиями морали, и т.п.[\[1\]](#).

В словацкой Конституции ст. 26 гарантирует свободу слова и право на информацию. В ней указано, что власти должны предоставлять достаточную информацию о своей деятельности, изложенной на государственном языке. Условия и способ такого информирования

определяются законом. Кроме того, есть ст. 45, в нормах которой установлено право каждого на полную и своевременную информацию о состоянии окружающей среды, причинах такого состояния и их последствиях[2].

В Польше вопрос доступа к информации регулирует ст. 51 Конституции, в которой сказано, что "каждый вправе требовать исправления или уничтожения ложной или неполной информации о лице, добытой незаконным путем. Принципы и процедура сбора и доступа к информации установлены законом". В данном случае речь идет не о доступе к публичной информации в целом, которая есть в органах власти, а о доступе к такой информации органов власти, которая касается непосредственно конкретного лица, которая заинтересована в этой информации о себе. Конституция Литвы гарантирует гражданам право на получение от государственных органов любой имеющейся информации, которая их касается. Это право может быть реализовано способом, установленным законом. В конституциях Франции, Италии вообще никоим образом не закреплено право человека и гражданина на информацию[3].

В Конституции Эстонии ст. 44 предусматривает право каждого гражданина Эстонии свободно получать открыто распространенную информацию. Такое же право предоставлено другим лицам, проживающим на территории Эстонии[4].

Таким образом, проведя небольшое сравнительное исследование, можно отметить, что право на доступ к публичной информации в том или ином его выражении предусматривают Конституции таких стран как Словакия (через обязанность власти предоставлять достаточную информацию о своей деятельности на государственном языке неопределенному кругу субъектов) и Эстония (через обязанность органов публичной власти и их официальных представителей предоставлять по требованию граждан полную информацию о своей деятельности в соответствии с установленной законом процедурой, за исключением некоторой информации). Что касается закрепления этого права в конституциях других европейских государств, то чаще всего оно ограничивается обязанностью власти предоставить лицу информацию только в отношении самого этого лица, а не о деятельности власти, что нельзя трактовать однозначно как публичную информацию, поскольку она не касается никого, кроме этого лица, то есть не носит публичного характера[5].

Обязанность государственных органов предоставить каждому информацию о деятельности власти в проанализированных конституциях прямо не установлена, только предусмотрено общее право каждого получать любую информацию от любых субъектах, что можно толковать и как право на доступ к публичной информации. Вместе с тем, подобная абстрактная формулировка не дает нам возможности установить конкретное содержание этого права и соответствующей обязанности.

Право на доступ к публичной информации предназначено для реализации человеком его правового статуса путем обеспечения ее доступа к управленческой информации органов публичной власти с целью информированности о состоянии общества, в котором она живет, о деятельности органов власти, что призвано усилить доверие граждан к публичной власти[6]. Из этого следует, что право на доступ к информации и право на доступ к публичной информации относятся к группе именно основополагающих прав человека. Однако раскрыть содержание права на доступ к публичной информации нельзя, если ограничиваться его конституционным определением, без исследования законодательного регулирования информационных отношений. В этой связи, на наш взгляд, конституционные положения относительно права на информацию вообще и права на доступ к информации требуют более качественной формулировки.

Поэтому целесообразно, по нашему мнению, было бы систематизировать ст. 24 и ст. 29

Конституции РФ, объединив их в одну статью о праве на информацию, в которой можно было бы определить также право на доступ к информации и право на доступ к публичной информации, а также конституционные гарантии указанных информационных прав.

Список использованной литературы:

1. Конституция Эстонской Республики (принята на референдуме 28 июня 1992 года [Электронный ресурс]. URL: <https://www.eesti.ee/ru/estonskaa-respublika/konstitucia-estonskoj-respubliki/v-prezident-respubliki/#> (дата обращения: 08.04.2021).
2. Союзная Конституция Швейцарской Конфедерации (принята 18 апреля 1999 года [Электронный ресурс]. URL: [https:// ru/?p=135](https://ru/?p=135). (дата обращения: 08.04.2021).
3. Дзыбова С.Г., Парасюк Е.А., Шаов И.К. К вопросу о сущности понятия "правовое пространство" // Российская юстиция. – 2020. – № 1. – С. 12-14.
4. Конституции зарубежных государств: Великобритания, Франция, Германия, Италия, Европейский Союз, Соединенные Штаты Америки, Япония. – М.: Инфотропик Медиа, 2012. – 675 с.

[1] Союзная Конституция Швейцарской Конфедерации (принята 18 апреля 1999 года [Электронный ресурс]. URL: [https:// worldconstitutions.ru/?p=135](https://worldconstitutions.ru/?p=135). (дата обращения: 08.04.2021).

[2] Конституции зарубежных государств: Великобритания, Франция, Германия, Италия, Европейский Союз, Соединенные Штаты Америки, Япония. – М.: Инфотропик Медиа, 2012. – С. 217.

[3] Там же. – С. 181.

[4] Конституция Эстонской Республики (принята на референдуме 28 июня 1992 года [Электронный ресурс]. URL: <https://www.eesti.ee/ru/estonskaa-respublika/konstitucia-estonskoj-respubliki/v-prezident-respubliki/#> (дата обращения: 08.04.2021).

[5] Конституции зарубежных государств: Великобритания, Франция, Германия, Италия, Европейский Союз, Соединенные Штаты Америки, Япония. – М.: Инфотропик Медиа, 2012. – С. 217.

[6] Дзыбова С.Г., Парасюк Е.А., Шаов И.К. К вопросу о сущности понятия "правовое пространство" // Российская юстиция. – 2020. – № 1. – С. 13.

ОТВЕТСТВЕННОСТЬ ЗАКОННЫХ ПРЕДСТАВИТЕЛЕЙ РЕБЕНКА

LIABILITY OF THE CHILD'S LEGAL REPRESENTATIVES

Авторы: Ибрахим Сибэль Мухамад

Аннотация: Одним из наиболее приоритетных направлений государственной политики РФ является защита прав и законных интересов несовершеннолетних. Для обеспечения реализации данного направления государственной политики была разработана и утверждена Национальная стратегия, а в 2018 г. Было объявлено Десятилетие детства . На данный период была предусмотрена реализация комплекса мероприятий, которые имеют отношение к воспитанию нового поколения. В частности речь идет о формировании здорового образа жизни, о профилактике рисков и угроз для детей, связанных с использованием новых технологий, сети Интернет. Помимо этого, приоритетными направлениями национальной политики являются профилактика суицида, а также безнадзорности, правонарушений и преступлений несовершеннолетних. Важным направлением реализации государственной политики является профилактики правонарушений и преступлений, совершаемых несовершеннолетними, в частности, речь идет о декриминализации подростковой среды.

Ключевые слова: несовершеннолетний, законный представитель, правонарушение, национальная политика, родители, ответственность.

Annotation: *One of the most priority directions of the state policy of the Russian Federation is the protection of the rights and legitimate interests of minors. To ensure the implementation of this direction of state policy, a National Strategy was developed and approved, and in 2018, the Decade of Childhood was announced . For this period, it was planned to implement a set of measures that are relevant to the education of the new generation. In particular, we are talking about the formation of a healthy lifestyle, the prevention of risks and threats to children associated with the use of new technologies, the Internet. In addition, the priority areas of the national policy are the prevention of suicide, as well as neglect, delinquency and juvenile delinquency. An important area of implementation of the state policy is the prevention of offenses and crimes committed by minors, in particular, we are talking about the decriminalization of the adolescent environment .*

Keywords: *minor, legal representative, offense, national policy, parents, responsibility.*

С целью повышения качества содержания, воспитания, обучения и защиты прав и законных интересов несовершеннолетних происходит реализация мер, связанных с укреплением роли семьи и реализацией государственных мер, направленных на поддержку семьи, а также на повышение качества, эффективности и доступности услуг, предоставляемых семьям государственными и муниципальными органами и учреждениями. В данном ключе речь также идет о роли социальных служб, работа которых направлена на профилактику неблагополучия семейных отношений[1]. В частности речь идет о воздействии социальных служб на родителей, которые ненадлежащим образом выполняют обязанности, связанные с воспитанием детей, их содержанием, обучением, защитой прав и законных интересов.

Содержание и воспитание несовершеннолетних является обязанностью родителей и законных представителей. При осуществлении возложенных обязанностей родители и законные

представители не должны оказывать препятствие и противодействие установленных государством социальных стандартов, связанных с воспитанием и развитием детей, а также принимать меры, связанные с реализацией прав и свобод во всех сферах жизнедеятельности. Неисполнение или ненадлежащее исполнение родителями или законными представителями обязанностей по воспитанию и содержанию несовершеннолетних, оставление несовершеннолетнего без присмотра, необеспечение пищей, одеждой, мерами медицинского характера, а также надлежащими условиями проживания являются противоправными формами поведения. Зачастую такие проявления связаны с употреблением родителями алкоголя, психотропных веществ, наркотических средств, а также ведением антиобщественного образа жизни.

Органы внутренних дел в таком случае обязаны принять меры, связанные с осуществлением государственного принуждения, в частности, привлечь родителей или законных представителей несовершеннолетнего к административной ответственности. Согласно положениям Федерального закона «Об основах системы профилактики безнадзорности и правонарушений несовершеннолетних» органы внутренних дел наделены широкими полномочиями. В частности ключевую роль в профилактике безнадзорности и правонарушений несовершеннолетних играют территориальные подразделения органов МВД по делам несовершеннолетних.

Приказ МВД РФ «Об утверждении Инструкции по организации деятельности подразделений по делам несовершеннолетних органов внутренних дел Российской Федерации» предусматривает, что на сотрудников указанных подразделений лежат обязанности, связанные с выявлением родителей и законных представителей, которые уклоняются от исполнения возложенных на них обязанностей в отношении несовершеннолетнего, а также установление родителей и законных представителей, которые ненадлежащим образом исполняют обязанности.

Ежегодно сотрудниками указанных подразделений пересекается около полумиллиона административных правонарушений. При этом доля выявляемых случаев неисполнения или ненадлежащего исполнения обязанностей в отношении несовершеннолетних с каждым годом растет. Наибольшее количество правонарушений, связанных с неисполнением или ненадлежащим исполнением обязанностей в отношении несовершеннолетних выявляется в отношении законных представителей. Положения законодательства, предусматривающие ответственность родителей и законных представителей несовершеннолетних предусматривает разнообразные способы и формы упущений и ошибок, которые могут послужить основанием для привлечения к ответственности и назначении административного наказания.

Помимо этого, родители и законные представители могут быть привлечены к ответственности за совершение правонарушения самим несовершеннолетним, например, если подросток был задержан в связи с курением в общественном месте. При этом зачастую родители или законные представители не всегда знают о наличии вредной привычки у их ребенка, поэтому при составлении протокола об административном правонарушении в отношении родителей или законных представителей сотрудники правоохранительных органов указывают на отсутствие надлежащего воспитания^[2].

Однако подобная практика должна быть исключена, поскольку уполномоченные должные лица не должны выходить за пределы своей компетенции, их служебной задачей является установление наличия или отсутствия фактов, которые указывают на наличие причинно-следственной связи между противоправным действием несовершеннолетнего и виной

родителя или законного представителя. При привлечении указанных лиц к ответственности, на стадии возбуждения дела об административном правонарушении необходимо обратить внимание на осуществление профилактической работы. Так, профилактическая работа должна осуществляться в отношении несовершеннолетних, родителей, законных представителей, которые не исполняют или исполняют ненадлежащим образом свои обязанности в отношении несовершеннолетних. Речь идет о совершении антиобщественных действий, о вовлечении несовершеннолетних в употребление спиртного, бродяжничества, курение, а также содержание несовершеннолетнего в условиях, которые отрицательно влияют на его развитие и поведение[3].

Должностные лица специализированных подразделений правоохранительных органов в установленном законе порядке рассматривают заявления о правонарушениях в отношении несовершеннолетнего, а также устанавливают признаки общественно опасного деяния, при наличии которых наступает уголовная ответственность[4]. Относительно юрисдикционных полномочий сотрудники органов внутренних дел наделены правом составлять протоколы об административном правонарушении в сфере защиты прав несовершеннолетних. После составления протокола об административном правонарушении, предусмотренном ч. 1 ст. 5.35 КоАП РФ сотрудники органов внутренних дел рассматривают вопрос о постановке родителей или законных представителей на профилактический учет[5].

Таким образом, анализ состояния работы, связанный с выявлением и документированием административных правонарушений по фактам неисполнения или ненадлежащего исполнения родителями законными представителями обязанностей в отношении несовершеннолетних говорит о том, что при совершении указанных правонарушений впервые родители имеют возможность избежать ответственности, представив положительные характеристики и доводы о том, что в их действиях не проявляется отрицательного влияния на несовершеннолетнего. На данный аспект обращает внимание законодатель в Приказе МВД РФ «Об утверждении Инструкции по организации деятельности подразделений по делам несовершеннолетних органов внутренних дел Российской Федерации». Данные изменения направлены на урегулирование ситуации, когда правонарушение совершается однократно, при отсутствии отрицательного влияния жестокого обращения, а также при наличии положительных характеристик в отношении родителей и законных представителей несовершеннолетнего[6].

При установлении фактов неисполнения родителями или законными представителями своих обязанностей, связанных с защитой прав и законных интересов несовершеннолетнего, а также с допущением угрозы жизни и здоровью несовершеннолетнего, возникают основания для изъятия детей из обстановки, в которой присутствует прямая угроза жизни и здоровью, из обстановки, которая не отвечает требованиям безопасности и нормального развития[7].

На сегодняшний день работа, связанная с обеспечением профилактики правонарушений в отношении несовершеннолетних и привлечением к ответственности лиц, которые не исполняют или исполняют ненадлежащим образом предписанные законом обязанности в отношении несовершеннолетних, требует совершенствования в виде формирования системы оценочных знаний для сотрудников правоохранительных органов. Применение такой системы позволило бы устранить наличие пробелов, встречающихся в предписаниях нормативно-правовых актов, а также позволило бы использовать психологические основы и знания об особенностях поведения несовершеннолетних в работе по профилактике правонарушений, совершаемых ими.

Список использованной литературы

1. Об объявлении в Российской Федерации Десятилетия детства: [Указ](#) Президента Российской Федерации от 29 мая 2017 г. № 240 // СЗ РФ. 2017. № 23. Ст. 3309.
2. Об утверждении плана основных мероприятий до 2020 года, проводимых в рамках Десятилетия детства: [Распоряжение](#) Правительства Российской Федерации от 6 июля 2018 г. № 1375-р (с изм. и доп., вступ. в силу с 14.12.2018) // СЗ РФ. 2018. № 29. Ст. 4475.
3. Об утверждении Концепции развития системы профилактики безнадзорности и правонарушений несовершеннолетних на период до 2020 года» (вместе с «Планом мероприятий на 2017 - 2020 годы по реализации Концепции развития системы профилактики безнадзорности и правонарушений несовершеннолетних на период до 2020 года»): [Распоряжение](#) Правительства Российской Федерации от 22 марта 2017 г. № 520-р // СПС «КонсультантПлюс».
4. Об утверждении Инструкции по организации деятельности подразделений по делам несовершеннолетних органов внутренних дел Российской Федерации: [Приказ](#) МВД России от 15 октября 2013 г. № 845 // СПС «КонсультантПлюс».
5. О должностных лицах системы Министерства внутренних дел Российской Федерации по составлению протоколов об административных правонарушениях и административному задержанию: [Приказ](#) МВД России от 30 августа 2017 г. № 685 // СПС «КонсультантПлюс».
6. О внесении изменений в Приказ МВД России от 15 октября 2013 г. № 845 «Об утверждении Инструкции по организации деятельности подразделений по делам несовершеннолетних органов внутренних дел Российской Федерации»: [Приказ](#) МВД России от 28 июня 2018 года № 404 // СПС СТРАС «Юрист».
7. Аристов Е.В. [Совершенствование административного законодательства](#) о привлечении законных представителей несовершеннолетних к административной ответственности / Е.В. Аристов, Г.Г. Фахрутдинова // Административное и муниципальное право. 2018. № 6. С. 17 - 24.
8. Аристов Е.В., Фахрутдинова Г.Г. [Совершенствование административного законодательства](#) о привлечении законных представителей несовершеннолетних к административной ответственности // Административное и муниципальное право. 2018. № 6.
9. Киселев А. [О ювенальной юстиции](#) в Российской Федерации / А. Киселев // СПС «КонсультантПлюс», 2019.

1. Ob ob#javlenii v Rossijskoj Federacii Desjatiletija detstva: Ukaz Prezidenta Rossijskoj Federacii ot 29 maja 2017 g. № 240 // SZ RF. 2017. № 23. St. 3309.
2. Ob utverzhdenii plana osnovnyh meroprijatij do 2020 goda, provodimyh v ramkah Desjatiletija detstva: Rasporjazhenie Pravitel'stva Rossijskoj Federacii ot 6 ijulja 2018 g. № 1375-r (s izm. i dop., vstup. v silu s 14.12.2018) // SZ RF. 2018. № 29. St. 4475.
3. Ob utverzhdenii Konceptcii razvitija sistemy profilaktiki beznadzornosti i pravonarushenij nesovershennoletnih na period do 2020 goda» (vmeste s «Planom meroprijatij na 2017 - 2020 gody po realizacii Konceptcii razvitija sistemy profilaktiki beznadzornosti i pravonarushenij nesovershennoletnih na period do 2020 goda»): Rasporjazhenie Pravitel'stva Rossijskoj Federacii ot 22 marta 2017 g. № 520-r // SPS «Konsul'tantPljus».
4. Ob utverzhdenii Instrukcii po organizacii dejatel'nosti podrazdelenij po delam nesovershennoletnih organov vnutrennih del Rossijskoj Federacii: Prikaz MVD Rossii ot 15 oktjabrja 2013 g. № 845 // SPS «Konsul'tantPljus».

5. O dolzhnostnyh licah sistemy Ministerstva vnutrennih del Rossijskoj Federacii po sostavleniju protokolov ob administrativnyh pravonarushenijah i administrativnomu zaderzhaniju: Prikaz MVD Rossii ot 30 avgusta 2017 g. № 685 // SPS «Konsul'tantPljus».
6. O vnesenii izmenenij v Prikaz MVD Rossii ot 15 oktjabrja 2013 g. № 845 «Ob utverzhdenii Instrukcii po organizacii dejatel'nosti podrazdelenij po delam nesovershennoletnih organov vnutrennih del Rossijskoj Federacii»: Prikaz MVD Rossii ot 28 ijunja 2018 goda № 404 // SPS STRAS «Jurist».
7. Aristov E.V. Sovershenstvovanie administrativnogo zakonodatel'stva o privlechenii zakonnyh predstavitelej nesovershennoletnih k administrativnoj otvetstvennosti / E.V. Aristov, G.G. Fahrutdinova // Administrativnoe i municipal'noe pravo. 2018. № 6. S. 17 - 24.
8. Aristov E.V., Fahrutdinova G.G. Sovershenstvovanie administrativnogo zakonodatel'stva o privlechenii zakonnyh predstavitelej nesovershennoletnih k administrativnoj otvetstvennosti // Administrativnoe i municipal'noe pravo. 2018. № 6.
9. Kiselev A. O juvenal'noj justicii v Rossijskoj Federacii / A. Kiselev // SPS «Konsul'tantPljus», 2019.

[1] Об утверждении Концепции развития системы профилактики безнадзорности и правонарушений несовершеннолетних на период до 2020 года" (вместе с "Планом мероприятий на 2017 - 2020 годы по реализации Концепции развития системы профилактики безнадзорности и правонарушений несовершеннолетних на период до 2020 года"): [Распоряжение](#) Правительства Российской Федерации от 22 марта 2017 г. № 520-р // СПС "КонсультантПлюс".

[2] Aristov E.V., Fahrutdinova G.G. [Совершенствование административного законодательства](#) о привлечении законных представителей несовершеннолетних к административной ответственности // Административное и муниципальное право. 2018. № 6.

[3] Kiselev A. [О ювенальной юстиции](#) в Российской Федерации / A. Kiselev // СПС "КонсультантПлюс", 2019.

[4] Об утверждении Инструкции по организации деятельности подразделений по делам несовершеннолетних органов внутренних дел Российской Федерации: [Приказ](#) МВД России от 15 октября 2013 г. № 845 // СПС "КонсультантПлюс".

[5] О должностных лицах системы Министерства внутренних дел Российской Федерации по составлению протоколов об административных правонарушениях и административному задержанию: [Приказ](#) МВД России от 30 августа 2017 г. № 685 // СПС "КонсультантПлюс".

[6] О внесении изменений в Приказ МВД России от 15 октября 2013 г. № 845 "Об утверждении Инструкции по организации деятельности подразделений по делам несовершеннолетних органов внутренних дел Российской Федерации": [Приказ](#) МВД России от 28 июня 2018 года № 404 // СПС СТРАС "Юрист".

[7] Aristov E.V. [Совершенствование административного законодательства](#) о привлечении законных представителей несовершеннолетних к административной ответственности / E.V. Aristov, G.G. Fahrutdinova // Административное и муниципальное право. 2018. № 6. С. 17 - 24.

ПРЕДМЕТ ДОГОВОРА ПОСТАВКИ ЛЕСОПРОДУКЦИИ

Авторы: Ануфриева Екатерина Александровна

Аннотация: данная статья посвящена анализу одного из элементов договора поставки лесопродукции – предмету договора, поскольку специфика договора обусловлена именно предметом договора и особенностями государственного регулирования деятельности поставщика и покупателя при отгрузке продукции. Указанный договор является достаточно распространенным, однако в научной и практической среде проработан недостаточно.

Ключевые слова: договор поставки, действительность договора, лесопродукция.

Annotation: This article is devoted to the analysis of one of the elements of the contract for the supply of forest products - the subject of the contract, since the specificity of the contract is determined precisely by the subject of the contract and the specifics of state regulation of the supplier and the buyer during the shipment of products. The specified agreement is quite widespread, however, it has not been sufficiently developed in the scientific and practical environment.

Keywords: supply contract, validity of the contract, timber products.

Предмет любого гражданского договора можно по праву считать фундаментом, основой договора, т.к. именно предмет определяет особенности иных положений договора. Для анализа предмета договора поставки лесопродукции обратимся к актуальным законодательным положениям.

Согласно п.1 ст.432 ГК РФ договор считается заключенным, если между сторонами, в требуемой в подлежащих случаях форме, достигнуто соглашение по всем существенным условиям договора. Согласно п.3 ст.455 ГК РФ условие договора купли-продажи о товаре считается согласованным, если договор позволяет определить наименование и количество товара.

Как видим, для заключенности договора поставки достаточно определить предмет. Далее подробно остановимся на том, как наименование товара указывается для лесоматериалов.

Для исследования содержания «наименование товара» обратимся к Общероссийскому классификатору продукции по видам экономической деятельности [4], а именно к коду 02.20 (лесоматериалы необработанные) и коду 16.1 (лесоматериалы, распиленные и строганные).

Выбор только двух кодов обусловлен следующим. С 1 июля 2015 года в ст.50.5 Лесного кодекса РФ содержится обязанность юридических лиц и индивидуальных предпринимателей, совершившие сделки с древесиной, представлять декларацию о сделках с древесиной в форме электронного документа. Договоры о сделках с древесиной подлежат регистрации обеими сторонами в Единой государственной автоматизированной информационной системе учёта древесины и сделок с ней (ЛесЕГАИС) [3], где в обязательном порядке содержится информация о предмете договора. Для этих целей Правительством РФ был разработан перечень видов древесины, куда вошли: бревна, балансы, хлысты, лесоматериалы, пиломатериалы, дрова, брусья, шпалы [5].

Безусловно, можно проанализировать все эти виды продукции, но в рамках данного

исследования остановимся на бревнах, хлыстах и пиломатериалах, т.к. они являются наиболее распространенными в предпринимательской деятельности и, следовательно, наиболее интересными. Для их разграничения необходимо обратиться к толкованию данных понятий.

Хлыст. В литературе, посвященной технологии лесозаготовок, указано так: «очищенный от сучьев ствол поваленного дерева с отделенными от него прикорневой частью и вершиной» [2]. В пп. «и» п.2 ст.1 закона Красноярского края «Об организации деятельности пунктов приема, переработки и отгрузки древесины на территории Красноярского края» от 30 июня 2011 года №12-6058 (далее – Закон №12-6058): «очищенный от сучьев ствол поваленного дерева без отделенных от него прикорневой части и вершины».

Бревна. В учебнике, указанном нами ранее, бревна описаны так: «сортименты получают при выполнении технологической операции раскряжевки — поперечной распиловки круглых лесоматериалов, в результате которой получают бревна специального назначения, называемые кряжами (шпальные, фанерные и др.), или сортиментами».

Пиломатериал. Учебник по технологии лесозаготовок понятия не дает, но называет пиломатериал как продукт, получаемый из одной из групп сортиментов, предназначенных для распиловки и строгания. Согласно пп. «и» п.2 ст.1 Закона №12-6058 пиломатериал – это часть лесоматериала, полученная путем продольного пиления или фрезерования бревна или древесины больших размеров и, возможно, поперечной распиловки и (или) дальнейшей машинной обработки для получения требуемой точности.

На практике зачастую складывается ситуация, когда стороны включают в договор следующие наименования лесопродукции: «древесное сырье», «древесина», «лесоматериалы круглые», «пиловочник».

Вместе с тем возникает вопрос: является ли предложенный Росстандартом и Правительством классификатор продукции обязательным предписанием для сторон при составлении договора поставки лесопродукции? Какие последствия влечет изменение наименования товара в договоре?

С одной стороны, в законодательстве закреплен принцип свободы договора, который проявляется, в том числе, в определении условий по усмотрению сторон (содержание договора). С другой стороны, государство заранее определяет классификацию товаров, предписывает участникам гражданского оборота сформулировать предмет договора конкретно. На наш взгляд, цель данного правового регулирования ясна – это определенность складывающихся правоотношений. Но ограничить свободу договора могут только законы и иные правовые акты (п. 4 ст.421 ГК РФ).

Отвечая на первый вопрос, обратимся к п. 6 ст. 3 ГК РФ, в котором сказано, что «иные правовые акты» – это указы Президента РФ и принятые во исполнение положений законов и указов Президента РФ постановления Правительства РФ. С формальной точки зрения Приказ Росстандарта в данной ситуации не является обязательным для сторон, хотя в литературе высказано более лояльная позиция. Так, А.Г. Карапетов отмечает: «... законотворчество становится все более трудным процессом и нередко превращается в политиканский балаган, а спрос на правотворчество объективно растет и превышает все мыслимые возможности парламента, возможно, было бы удобно не ограничивать правотворческий потенциал министерств и ведомств...» [1]. Таким образом, отклонение в указании наименования товара не будет влечь его не действительность.

Что касается незаключенности договора, то в данном случае, полагаю, в случае спора суд

будет исследовать все положения договора и устанавливать действительную волю сторон (исходя из цены, сезона, качественных характеристик).

Тем не менее, нами рекомендуется при заключении договора придерживаться предложенного классификатора. Это позволит внести определенность в договорное правоотношение, предупредить различные споры по поводу качества и ассортимента поставленной продукции, а также избежать административных штрафов за нарушение порядка учета древесины (ч.4 ст. 8.28.1 КоАП РФ).

Использованные источники

1. Договорное право (общая часть): комментарий к статьям 420-453 ГК РФ. Отв. ред. А.Г. Карапетов. Москва: М-Логос, 2020. – 1425 с.
2. Лесозэксплуатация: учебник для студ. высш. учеб. заведений / В. И. Пятакин, Э.О.Салминен, Ю.А. Бит и др. М.: Издательский центр «Академия», 2006. – 320 с.
3. О вводе в эксплуатацию компонента единой государственной автоматизированной информационной системы учета древесины и сделок с ней: утв. приказом Рослесхоза №196 от 17.06.2015 / СПС КонсультантПлюс [Электронный ресурс]. — Режим доступа: www.consultant.ru
4. Общероссийский классификатор продукции по видам экономической деятельности (ОК 034-2014 (КПЕС 2008): утв. Приказом Росстандарта от 31.01.2014 №14-ст (ред. от 10.02.2021) / СПС КонсультантПлюс [Электронный ресурс]. — Режим доступа: www.consultant.ru
5. Перечень видов древесины, определяемых в соответствии с Общероссийским классификатором продукции по видам экономической деятельности, на которые распространяются требования Лесного кодекса Российской Федерации о транспортировке древесины и об учете сделок с ней: утв. распоряжением Правительства РФ от 13 июня 2014 г. № 1047-р / СПС КонсультантПлюс [Электронный ресурс]. — Режим доступа: www.consultant.ru

ГРАЖДАНСКО-ПРАВОВАЯ ОТВЕТСТВЕННОСТЬ ЗА ВРЕД, ПРИЧИНЕННЫЙ НЕСОВЕРШЕННОЛЕТНИМ ГРАЖДАНИНОМ

CIVIL LIABILITY FOR HARM CAUSED BY MINOR

Авторы: Ярцева Вероника Евгеньевна

Аннотация: Вопросы правового регулирования возмещения вреда, причиненного несовершеннолетним, несмотря на очевидную актуальность, не получил широкого освещения в правовой науке. При этом, данная проблема является объектом правового регулирования не только для гражданского права, но и для семейного. Гражданское законодательство предусматривает ответственность родителей, за вред, причиненный детьми, а нормы семейного права, предусматривают особенности возмещения такого вреда, исходя из семейного статуса. Нормы семейного права предусматривают обязанность родителей возместить вред, причиненный их несовершеннолетним ребенком. Согласно нормам семейного права, данная обязанность возникает у родителей, которые являются супругами.

Ключевые слова: причинение вреда, несовершеннолетний, родители, супруги, ответственность, солидарная ответственность, долевая ответственность.

Annotation: *The issues of legal regulation of compensation for harm caused to minors, despite the obvious relevance, have not received wide coverage in legal science. At the same time, this problem is the object of legal regulation not only for civil law, but also for family law. Civil law provides for the responsibility of parents for harm caused by children, and the norms of family law provide for the specifics of compensation for such harm, based on family status. The norms of family law provide for the obligation of parents to compensate for the harm caused by their minor child. According to the norms of family law, this obligation arises from parents who are spouses.*

Keywords: *causing harm, minor, parents, spouses, liability, joint and several liability, shared liability.*

С точки зрения нормы семейного права обязанность по возмещению вреда, причинённого несовершеннолетним, является ответственностью супругов. Нормы гражданского права не предусматривают ответственности супругов, а содержат формулировку об ответственности родителей. Таким образом, если посмотреть на данный вопрос под углом соотношения гражданского и семейного права, то можно сделать вывод, что предметом правового регулирования семейного права вопрос о возмещении вреда, причиненного несовершеннолетним, не входит.

Однако данный вопрос напрямую связан с нормами семейного права, поскольку предусматривает наличием статуса родителей, детей, супругов, поэтому в широком смысле институт возмещения вреда, причиненного несовершеннолетним рассматривается как межотраслевой институт. Данный институт включает в себя нормы об основании возникновения и содержании обязательств, возникающих в связи с причинением вреда несовершеннолетними, а также предусматривает правила взыскания вреда, правила обращения взыскания на имущество лиц, ответственных за причиненный вред^[1].

Чтобы оценить тезис о межотраслевом характере данного института, необходимо обратить внимание на основания возникновения ответственности, на характер такой ответственности, а также на порядок обращения взыскания. Помимо этого, важно понимать, какое юридическое значение имеет факт нахождения родителей ребенка в браке.

Рассматривая основания возникновения ответственности родителей за вред, причиненный несовершеннолетним, следует указать, что речь идет о правонарушении, которое связано с виновным неисполнением или ненадлежащим исполнением родителями их семейно-правовых обязанностей, что в итоге повлекло за собой вред. В зависимости от возраста и состояния лица элементы ответственности предусматривают определенную специфику. При этом, несмотря на то, что понятие «правонарушение» носит межотраслевой характер, наличие вреда устанавливается на основе норм гражданского права[2].

В судебной практике вопрос о характере и ответственности родителей за причинение вреда решался неоднозначно. На практике в настоящее время отсутствует единый подход, согласно которому возможно установить вид ответственности родителей несовершеннолетнего причинителя вреда. В частности, неясно, является такая ответственность солидарной или долевой. В пользу относимости рассматриваемой ответственности к солидарной говорит ссылка на ст.1080 ГК РФ, которая устанавливает солидарную ответственность лиц при совместном причинении вреда, а также такие факторы как совместное проживание родителей и наличие совместного бюджета[3].

В науке гражданского права споры об отнесении рассматриваемой ответственности к солидарной или долевой также актуальны. В пользу долевой ответственности говорит тот факт, что гражданское законодательство в части правового регулирования данного вопроса не предусматривает прямого указания на отнесение к солидарной ответственности. Однако сторонники солидарной ответственности приводят различный набор доводов, например, о совместном воспитании родителями ребенка, которое напрямую связано с солидарной ответственностью.

При этом вопрос об установлении степени вины каждого из родителей необходимо решать исходя из установления того, как каждый из родителей исполняет свои обязанности. Выполнение родительских обязанностей ненадлежащим образом, а также неправомерное осуществление родителями своих прав рассматриваются как основания для привлечения родителей к указанному виду ответственности[4].

Однако в науке предусмотрен иной подход, который связан с установлением порядка обращения взыскания на имущество супругов как основания возникновения солидарной ответственности. При этом сторонники долевой ответственности предлагают исключить из положений ст. 45 СК РФ правила, которые предусматривают солидарную ответственность супругов за вред, причиненный их детьми, ссылаясь на положения ст. 38 Конституции РФ, которая устанавливает равенство прав и обязанностей родителей по совместному воспитанию детей, а не на основании положений об общей совместной собственности[5].

Следует также в рамках рассматриваемой темы обратить внимание и на промежуточную позицию относительно характера ответственности родителей за вред, причиненный их детьми. Так, рассматриваемая ответственность связана с состоянием родителей в браке. Так, к солидарной ответственности должны привлекаться родители, состоящие в браке, а к долевой ответственности, родители, не состоящие в браке. Соответственно, обе разновидности ответственности основаны на имуществе, которое обладает особым правовым режимом[6].

Однако по нашему мнению, характер ответственности родителей за вред, причиненный

несовершеннолетним, установить довольно сложно. При установлении необходимо основываться на правовом режиме имущества, который зависит от состояния родителей в браке. Решение указанного вопроса не должно основываться на порядке обращения взыскания. Очевидно, что в данном случае имеется ошибка, которая приводит к смещению супружеских и родительских прав, соответственно, утверждение о необходимости разграничиваться ответственность супругов исходя из их семейного статуса является обоснованным – к солидарной ответственности родители могут привлекаться только при наличии общего имущества.

Положения ст. 45 СК РФ не могут применяться при рассмотрении вопроса об установлении ответственности родителей, поскольку гражданское законодательство устанавливает ответственность родителей, а понятие «общий долг», используемое в семейном законодательстве, не может применяться к гражданско-правовым отношениям. С отнесением рассматриваемого вида ответственности к солидарной сложно согласиться, поскольку права и обязанности родителей индивидуальны, например, лишение родительских прав применяется только в отношении того родителя, который ненадлежащим образом исполняет свои права и обязанности.

Предусмотренное положениями Семейного Кодекса РФ равенство родителей и равенство супругов не предусматривает необходимость совместных действий по возмещению вреда, причиненного правонарушением несовершеннолетнего. Жизненные ситуации, связанные с воспитанием детей могут иметь самый разный характер, родители могут состоять в браке, а могут быть в разводе, иногда дети могут проживать отдельно от родителей. Поэтому для каждого конкретного случая необходимо было бы искать обоснование солидарной ответственности либо квалифицировать такую ответственность как долевую, либо установить, что данная ответственность может быть разной.

Однако ситуационный подход при дифференциации ответственности нельзя признать верным, поскольку исполнение или неисполнение родительских обязанностей не предусматривает совместного характера. Кроме того, ответственность за вред, причиненный несовершеннолетним не должна ставиться в зависимости от состояния родителей в браке. Особенность ответственности родителей, являющихся супругами, заключается в том, что в случае возмещения вреда, причиненного несовершеннолетним, к родителям, находящимся в браке применяются специальные правила обращения взыскания, предусмотренные семейным законодательством. Такой порядок отвечает интересам потерпевшего, а также представляет собой гарантию реализации права на возмещение причиненного вреда.

Список использованной литературы

1. Актуальные проблемы гражданского права: Учебное пособие / Под ред. Н.М. Коршунова, Ю.Н. Андреева, Н.Д. Эриашвили. М.: ЮНИТИ-ДАНА; Закон и право, 2017. С. 342.
2. Богданова Е.Е. Субсидиарная ответственность. Проблемы теории и практики. М.: Приор-издат, 2018. С. 104.
3. Дмитриева О.В. Применение мер гражданско-правовой ответственности за нарушения в сфере гражданско-правового регулирования // Современное семейное право России и тенденции его развития: теория и практика: Сборник тезисов по итогам Всероссийской научно-практической видеоконференции, 22 мая 2018 г. / Отв. ред. И.В. Бакаева, В.Е. Стрегло; Южный федеральный университет. Ростов-на-Дону; Таганрог: Издательство

Южного федерального университета, 2018. С. 28.

4. [Комментарий](#) к Гражданскому кодексу Российской Федерации, части второй / Под ред. Т.Е. Абовой, А.Ю. Кабалкина. М.: Юрайт-Издат, 2016. С. 597 - 598.
5. Маркосян С.В. Несовершеннолетние субъекты деликтных обязательств в гражданском праве Российской Федерации: Автореф. дис. ... канд. юрид. наук. Рос. гос. социал. ун-т. М., 2018. С. 14.
6. Невзгодина Е.Л. Внедоговорные охранительные обязательства: Учебное пособие / Под ред. М.Ю. Федоровой. Омск: Издательство Омского гос. ун-та, 2018. С. 32.
7. Рабец А.М. Обязательства по возмещению вреда, причиненного жизни и здоровью. М.: Федеральный фонд ОМС, 2018. С. 190.

1. Aktual'nye problemy grazhdanskogo prava: Uchebnoe posobie / Pod red. N.M. Korshunova, Ju.N. Andreeva, N.D. Jeriashvili. М.: JuNITI-DANA; Zakon i pravo, 2017. S. 342.
2. Bogdanova E.E. Subsidiarnaja otvetstvennost'. Problemy teorii i praktiki. М.: Prior-izdat, 2018. S. 104.
3. Dmitrieva O.V. Primenenie mer grazhdansko-pravovoj otvetstvennosti za narusheniya v sfere grazhdansko-pravovogo regulirovaniya // Sovremennoe semejnoe pravo Rossii i tendencii ego razvitija: teorija i praktika: Sbornik tezisov po itogam Vserossijskoj nauchno-prakticheskoj videokonferencii, 22 maja 2018 g. / Otv. red. I.V. Bakaeva, V.E. Streglo; Juzhnyj federal'nyj universitet. Rostov-na-Donu; Taganrog: Izdatel'stvo Juzhnogo federal'nogo universiteta, 2018. S. 28.
4. Kommentarij k Grazhdanskomu kodeksu Rossijskoj Federacii, chasti vtoroj / Pod red. T.E. Abovoj, A.Ju. Kabalkina. М.: Jurajt-Izdat, 2016. S. 597 - 598.
5. Markosjan S.V. Nesovershennoletnie sub#ekty deliktnyh objazatel'stv v grazhdanskom prave Rossijskoj Federacii: Avtoref. dis. ... kand. jurid. nauk. Ros. gos. social. un-t. М., 2018. S. 14.
6. Nevzgodina E.L. Vnedogovornye ohranitel'nye objazatel'stva: Uchebnoe posobie / Pod red. M.Ju. Fedorovoj. Омск: Izdatel'stvo Омского гос. un-та, 2018. S. 32.
7. Rabec A.M. Objazatel'stva po vozmeshheniju vreda, prichinennogo zhizni i zdorov'ju. М.: Federal'nyj fond OMS, 2018. S. 190.

[1] Невзгодина Е.Л. Внедоговорные охранительные обязательства: Учебное пособие / Под ред. М.Ю. Федоровой. Омск: Издательство Омского гос. ун-та, 2018. С. 32.

[2] Маркосян С.В. Несовершеннолетние субъекты деликтных обязательств в гражданском праве Российской Федерации: Автореф. дис. ... канд. юрид. наук. Рос. гос. социал. ун-т. М., 2018. С. 14.

[3] Богданова Е.Е. Субсидиарная ответственность. Проблемы теории и практики. М.: Приор-издат, 2018. С. 104.

[4] Актуальные проблемы гражданского права: Учебное пособие / Под ред. Н.М. Коршунова, Ю.Н. Андреева, Н.Д. Эриашвили. М.: ЮНИТИ-ДАНА; Закон и право, 2017. С. 342.

[5] [Комментарий](#) к Гражданскому кодексу Российской Федерации, части второй / Под ред. Т.Е. Абовой, А.Ю. Кабалкина. М.: Юрайт-Издат, 2016. С. 597 - 598.

[6] Рабец А.М. Обязательства по возмещению вреда, причиненного жизни и здоровью. М.: Федеральный фонд ОМС, 2018. С. 190.

ДОГОВОР РОЗНИЧНОЙ КУПЛИ-ПРОДАЖИ

Авторы: Рылов Андрей Александрович

Аннотация: При нынешнем экономическом состоянии России договор розничной купли-продажи является одним из наиболее часто заключаемых в экономически-хозяйственных отношениях видом гражданско-правовых договоров. Активное проведение экономических реформ, безусловная свобода в предпринимательской деятельности, развитость конкуренции и хозяйственных связей, сложность технологического производства, закрепление многообразия форм собственности, повышение уровня жизни населения – все эти условия, а также ряд иных повлияли на стремительное развитие института розничных правоотношений в нашей стране. Каждый второй гражданин РФ ежедневно становится его участником в качестве розничного покупателя или продавца, совершая сделки мелко-бытового характера.

Ключевые слова: договор, купля, продажа, товар

Термин «розничная купля-продажа» появился и весьма широко использовался в деловом обороте задолго до его официального закрепления в отечественном нормативно-правовом массиве. Впервые он был предусмотрен Декретом СНК РСФСР от 19 июля 1921 г. «Инструкцией о порядке открытия и производства всякой торговли и правила надзора за ней» и предусматривал сочетания в себе как частных, так и публичных интересов. Легальное понятие договора розничной купли-продажи изложено в Гражданском Кодексе РФ (далее ГК РФ), а именно в ч.1 ст.492, согласно которой одна сторона (продавец, осуществляющий предпринимательскую деятельность по продаже товаров в розницу) обязуется передать другой стороне (покупателю) товар, предназначенный для личного, семейного, домашнего или иного использования, не связанного с предпринимательской деятельностью^[1].

В.В. Витрянский выделяет следующие отличительные черты договора розничной купли-продажи^[2]. Первым из них автор указывает специфику продавца как субъекта договора розничной купли - продажи. Им может быть только такая коммерческая организация, которая осуществляет предпринимательскую деятельность по продаже товаров в розницу (торговое предприятие).

Вторым отличительным признаком договора розничной купли-продажи является товар, выступающий в качестве предмета договора. Специфика товара по договору розничной купли-продажи заключается в том, что он предназначен для личного, семейного, домашнего или иного использования, не связанного с предпринимательской деятельностью.

При этом следует обратить особое внимание на то, что целевое назначение покупки касается именно товара, а не покупателя. Покупателем по договору розничной купли-продажи признается всякое физическое или юридическое лицо, приобретающее товар у розничной торговой организации или индивидуального предприятия для личного семейного, домашнего или иного использования, не связанного с предпринимательской деятельностью. В связи с этим, договор розничной купли-продажи имеет место и при покупке организацией или индивидуальным предпринимателем мебели для офиса. Следовательно, представляется справедливой и обоснованной точка зрения В.В. Витрянского том, что сфера применения норм ГК о розничной купле - продаже (по субъектам) шире, нежели действие норм, содержащихся в Законе Российской Федерации «О защите прав потребителей»^[3].

Закон о защите прав потребителей в качестве последних рассматривает исключительно граждан. Таким образом, указанный закон не распространяется на отношения с участием организаций (юридических лиц), выступающих в качестве покупателей по договору розничной купли-продажи.

На практике рассматриваемый вид договоров подразделяется на следующие подвиды: классическая розничная купля-продажа, продажа товара с условием о его принятии покупателем в определенный срок, продажа товара по образцам, дистанционный способ продажи товара, продажа товаров с использованием автоматов, продажа товара с условием его доставки покупателю.

Вышесказанное позволяет сделать вывод о том, что договор розничной купли-продажи на сегодняшний день является «главенствующим» инструментом развития цивилизованного рынка потребительских товаров, предопределяющим процесс их эффективного обращения и выступает финальной правовой формой торгового обслуживания всего населения.

Посредством исследуемого договорного обязательства совершается большая часть хозяйственно-экономических сделок на территории РФ, что подтверждает необходимость в более детальной нормативно-правовой регламентации его специфических черт

Договор розничной купли-продажи, являясь разновидностью договора купли-продажи, носит консенсуальный характер. Это связано с тем, что он признается заключенным по достижении сторонами соглашения по всем существенным условиям. При этом передача товара покупателю не влияет на момент вступления договора в силу. Передача товара является исполнением обязанностей продавца по любому договору купли-продажи.

Таким образом, передача товара в момент заключения договора розничной купли-продажи не говорит о его реальном характере. Так, в рассматриваемом виде договора выставление товара или его образцов в магазине, а также информирование об ассортименте является публичной офертой (п. 2 ст. 494 ГК РФ). Согласно ст. 493 ГК РФ договор розничной купли-продажи считается заключенным в надлежащей форме с момента выдачи продавцом покупателю кассового или товарного чека или иного документа, подтверждающего оплату товара.

Предметом договора розничной купли-продажи является товар. Основным требованием к товару является бытовая, непредпринимательская цель его использования. Благодаря данной особенности происходит отличие договора розничной купли-продажи от иных в системе гражданского права^[4]. Товары, используемые для предпринимательской деятельности, не могут выступать в качестве предметов договора розничной купли-продажи.

Однако, стоит сказать о том, что на практике случается так, что товар, предназначенный для личного использования, поставляется в таких объемах, в которых очевидно покупателем не может быть использован. Из сказанного следует, что если с учетом свойств товара, очевидно, что он передается в объемах, исключающих его использование в личных целях, это свидетельствует об осведомленности продавца о приобретении товара для последующей реализации, то есть для осуществления предпринимательской деятельности^[5].

Кроме того, в силу п. 2 ст. 494 ГК РФ цена является существенным условием договора купли-продажи. П. 1 ст. 500 ГК РФ предусматривает, что покупатель обязан оплатить товар по цене, объявленной ему продавцом в момент заключения указанного договора. Однако иное может быть предусмотрено законом, иными правовыми актами или вытекать из существа обязательства.

Обязанность покупателя оплатить товар является признаком возмездности договора. Кроме того, рассматриваемый договор относится к двусторонним, поскольку каждая его сторона является как должником, так и кредитором по договору. Обязанность покупателя оплатить товар корреспондирует с обязанностью продавца его предоставить. Это свидетельствует о синаллагматическом характере договора розничной купли-продажи.

Следовательно, покупатель в любом случае (кроме заключения договора розничной купли-продажи с предварительной оплатой) несет встречное обязательство по оплате товара.

Такие отношения регулируются ст. 328 ГК РФ, согласно которой в случае непредоставления обязанной стороной предусмотренного договором исполнения обязательства либо при наличии обстоятельств, очевидно свидетельствующих о том, что такое исполнение не будет произведено в установленный срок, сторона, на которой лежит встречное исполнение, вправе приостановить исполнение своего обязательства или отказаться от исполнения этого обязательства и потребовать возмещения убытков.

Согласно п. 2 ст. 492 ГК РФ розничная купля-продажа является публичным договором, что означает обязанность продавца предоставлять товары всем покупателям без исключения на равных условиях. Следовательно, торговое предприятие не вправе отказаться от заключения договора при наличии соответствующего товара. Цена товара, а также иные условия договора купли-продажи должны быть одинаковыми для всех потребителей.

Согласно статьям 454 и 492 ГК РФ основной обязанностью продавца является передача покупателю в собственность вещи (товара). Закон предъявляет единые требования к передаваемой вещи с точки зрения ее качества и комплектности, а если передаче подлежат вещи, определяемые родовыми признаками, - также количества и ассортимента. Обязанности продавца содержатся в нормах, регулирующих общие положения о договоре купли-продажи. При этом розничная купля-продажа придает некоторые особенности указанным обязанностям. Основной обязанностью продавца является передача товара покупателю.

Передача должна быть осуществлена в определенном сторонами месте, с приложением всех принадлежностей и документов на товар; в согласованном сторонами количестве, ассортименте, комплектности и в комплекте; товар должен отвечать требованиям к его качеству, быть свободным от прав третьих лиц; а также упакован надлежащим образом. Обязанности покупателя, главным образом, сводятся к оплате и приему товара.

Особенностью этого договора по сравнению с общими положениями о купле - продаже выступает особый подход к формулированию последствий неисполнения покупателем своей обязанности по оплате товара по договорам розничной купли - продажи товаров с условием о предварительной оплате товаров, а также с условием о продаже товаров в кредит.

В первом случае неоплата покупателем товара расценивается как его отказ от исполнения договора без применения последствий в виде возмещения убытков в связи с неисполнением договора. Во втором случае неоплата покупателем товаров, проданных ему в кредит, не влечет его обязанность уплатить продавцу проценты, предусмотренные ст. 395 ГК РФ. Так, следует отметить, что согласно п. 1 ст. 18 Закона о защите прав потребителей возвращение товара осуществляется за счет продавца, однако вопрос о расходах на возврат товара в случае с изготовителем, законом прямо не урегулирован. Буквальное понимание данной нормы будет следствием пробела в праве относительно возвращения товара изготовителю^[6].

Расходы, которые понес потребитель в результате возвращения недоброкачественного товара изготовителю являются убытками, возникшими в результате продажи такого товара и в силу

ст. 13 о защите прав потребителей подлежат возмещению, а следовательно должны быть возмещения самим изготовителем.

В данном случае проявляется особенность субъектной правовой модели законодательства о защите прав потребителей, когда потребитель имеет возможность предъявить требования к третьему лицу, которое не является стороной договора. Мотивированного правового обоснования подобной модели сущность которой заключается в реализации права на обращение потребителя с требованием именно к производителю, как правило, в работах российских ученых не содержится. Обычно такой подход обоснован следствием закрепления возможности подобной защиты прав потребителей нормами закона.

Самым явным обоснование данной правовой модели видится лишь стремление законодателя в большей мере защитить потребителя как слабую сторону в обязательстве, наделив последнего исключительными правами. Кроме прочего, предъявление требований непосредственно к изготовителю товара в некоторой степени может сэкономить процессуальные средства, как альтернатива цепочки состоящей из предъявления требования потребителем сначала к продавцу, а от продавца к изготовителю в порядке регресса.

В целом, вина производителя в таком случае носит преимущественный характер, как субъекта имеющего максимальные возможности контроля качества производимой им продукции, продавец же выполняет только функцию посредника, реализуя товар потребителям. Но здесь нельзя не учитывать и тот факт, что качество определенного товара в большой степени связано с условиями его хранения, перевозки и т.п., что зачастую обусловлено как раз действиями продавца[7].

Мысль о том, что предъявление требований потребителем именно к производителю является результатом возможности злоупотреблений, с которыми могут столкнуться потребители в случае обращения к продавцу-посреднику, как представляется не соответствует общим положениям ГК РФ, в которых предполагается добросовестность участников гражданских правоотношений и разумность действий последних. И в заключении следует отметить, что на сегодняшний момент времени, договор розничной купли-продажи с участием граждан-потребителей является, несомненно, самым распространенным обязательством из всего перечня договоров, предусмотренных гражданским законодательством - ежедневно заключается миллионы подобных сделок, в то же время одним из ключевых особенностей данного обязательства является субъектный состав лиц, ответственных перед покупателем в случае приобретения им товара несоответствующего качества.

В силу названного, четкая регламентация и согласованность норм гражданского законодательства о защите прав потребителей, регулирующих данную область правоотношений, является исключительно важной с позиции защиты прав потребителя как более слабой стороны по договору (часто как экономически, так и юридически).

Литература:

1. Гражданский кодекс Российской Федерации. Часть 2 от 26 января 1996 г. №14-ФЗ//Собрание законодательства Российской Федерации. 1996. - №5. - Ст. 410.
2. Постановление Пленума ВАС РФ от 22.10.1997 N 18 «О некоторых вопросах, связанных с применением Положений Гражданского кодекса Российской Федерации о договоре поставки» // Вестник ВАС РФ. 2016. №12.
3. Гура Г.М. Актуальность договора розничной купли - продажи // Территория науки. 2016.

4. Степанов С.А. Гражданское право. В 2 т./ Под. ред. С.А. Степанова. М., 2016. 56 с.
5. Договорное право. Книга вторая: Договоры о передаче имущества / Брагинский М.И., Витрянский В.В. - М.: Статут, 2016. - С. 44.

[1] Гражданский кодекс Российской Федерации. Часть 2 от 26 января 1996 г. №14-ФЗ//Собрание законодательства Российской Федерации. 1996. - №5. - Ст. 410.

[2] Договорное право. Книга вторая: Договоры о передаче имущества / Брагинский М.И., Витрянский В.В. - М.: Статут, 2016. - С. 44.

[3] Договорное право. Книга вторая: Договоры о передаче имущества / Брагинский М.И., Витрянский В.В. - М.: Статут, 2016. - С. 45.

[4] Степанов С.А. Гражданское право. В 2 т./ Под. ред. С.А. Степанова. М., 2016. 56 с.

[5] Постановление Пленума ВАС РФ от 22.10.1997 N 18 «О некоторых вопросах, связанных с применением Положений Гражданского кодекса Российской Федерации о договоре поставки» // Вестник ВАС РФ. 2016. №12.

[6] Гура Г.М. Актуальность договора розничной купли - продажи // Территория науки. 2016. С.65

[7] Гура Г.М. Актуальность договора розничной купли - продажи // Территория науки. 2016. С. - 70

ОБЯЗАТЕЛЬНОЕ СТРАХОВАНИЕ ОТ БЕЗРАБОТИЦЫ В РОССИИ

MANDATORY UNEMPLOYMENT INSURANCE IN RUSSIA

Авторы: Махорина Ксения Сергеевна

Аннотация: В статье рассмотрена проблема обеспечения граждан в случае безработицы, а именно стоит ли вводить в нашей стране систему страхования на случай безработицы. Данная проблема исследовалась на опыте Германии. В ходе исследования был сделан вывод о том, что введение данной системы позволило бы большинству граждан, оставшимся без работы получать достойные выплаты, пока те не найдут работу.

Ключевые слова: безработица, страхование, пособие, внебюджетный фонд, риски.

Annotation: The article considers the problem of providing citizens in the event of unemployment, namely, whether it is worth introducing an unemployment insurance system in our country. This problem was studied on the experience of Germany. The study concluded that the introduction of this system would allow the majority of citizens left without work to receive decent payments until they find a job.

Keywords: unemployment, insurance, benefit, extra-budgetary fund, risks.

Безработица в России, да и во всем мире явление не новое. На протяжении многих лет государство ведет с ней борьбу, однако данное явление лишь укореняется в жизни страны. Множество людей страдают от нехватки работы. По данным Росстата самый большой процент безработных в 2019 году составляют граждане в возрасте от 20 - 24 лет (17,6 %), от 30 - 34 (14,4 %), от 35 - 39 (11,0 %). Здесь возникает главный вопрос, а как же жить людям, которые не могут найти себе работу? На это уже и направлена политика нашего государства. В ст. 7 Конституции РФ сказано: «Российская Федерация - социальное государство, политика которого направлена на создание условий, обеспечивающих достойную жизнь и свободное развитие человека».[1] Обязанность государства помогать нуждающимся слоям населения закреплена и на международном уровне, так, например, в Европейской социальной хартии существует ст. 30 «Право на защиту от бедности и социального отторжения», где говорится, что государство обязано принять меры для содействия бедным и нуждающимся слоям населения.[2] Также во Всеобщей декларации прав человека и гражданина в ст. 22 закреплено, что «Каждый человек, как член общества, имеет право на социальное обеспечение...»[3]. Государство помогает безработным, в частности выплачивая им пособия по безработице. Данное пособие получают все граждане, кто встал на учет в службе занятости, как безработный. Однако данные пособия берутся из государственного фонда. В России существует несколько видов страхования, которые перечислены в ФЗ № 165 – ФЗ «Об основах обязательного социального страхования»[4], в частности это: медицинское страхование, пенсии, пособие по временной нетрудоспособности и др. Большинство из них начинают выплачиваться с наступлением социального риска, и выплачиваются систематически каждый месяц. Также в России существуют единовременные выплаты, например, при беременности или погребении. Во многих странах, в особенности в Германии, существует такой вид выплат, как страховые выплаты на случай безработицы. В России же такой институт отсутствует, поэтому цель

данной статьи – разобраться стоит ли вводить в России страхование на случай безработицы. Так как проблема нехватки работы укоренилась в наших жизнях, то данный вопрос является актуальным. Сейчас страхование от безработицы работает в рамках добровольного страхования. Однако, что важно, страховку сейчас можно будет получить только в случае принудительного увольнения, что на практике происходит не так уж и часто.

Чтобы разобраться необходимо ли в России вводить страхование на случай безработицы, следует исследовать зарубежный опыт. Данная система хорошо развита в Германии. Немецкая система социального страхования эффективно решает проблему социальной поддержки наименее защищенных слоев населения. Поэтому изучение немецкого опыта имеет практическое значение, так как их систему можно внедрить в Россию. Так в Германии существует два уровня пособий ALG – 1 и ALG – 2. ALG – 2 – это неограниченные государственные выплаты в размере прожиточного минимума.^[5] Нас интересует уровень ALG – 1 – эти пособия являются ограниченными по времени и выплачиваются из страхового фонда по безработице, в который совершают взносы все работодатели и наемные. Данные взносы являются обязательными, и их процент зафиксирован законодательно. Максимальные сроки выплаты пособия 24 месяца. Однако такое пособие выплачивается не всем, а лишь тем кто:

- работал, но был сокращен или уволен по объективным причинам;
- официально заявил о своем статусе и встал на учет в службу занятости в установленные сроки;
- в течение двух предыдущих лет платил страховые отчисления не меньше 12 месяцев;

Данная система эффективна тем, что каждый получает, то, что заслужил. Сумма выплат обычно составляет 60 %, а это, если учитывать среднюю заработную плату в Германии составляет выше прожиточного минимума. В этом и есть плюс данного пособия. Человек, потерявший работу сможет жить на пособие, которое будет выше прожиточного минимума, а главное чувство удовлетворения, что время его работы не прошло зря.

В России до 2001 года также существовала подобная система. Был создан государственный внебюджетный фонд страхования. Период выплаты пособий по безработице составлял 12 месяцев. Гражданам, работавшим сравнительно продолжительный срок, устанавливалось пособие по безработице в следующих размерах (по отношению к средней зарплате за последние два месяца по последнему месту работы): первые три месяца — 75%, следующие четыре месяца — 60%, в дальнейшем — 45%. При такой системе уровень жизни граждан потерявших работу можно было считать достойным.^[6]

В настоящее время уровень государственных пособий по безработице составляет: минимальная величина пособия по безработице составит 1500 рублей, максимальная - 12130 рублей в первые три месяца периода безработицы, 5000 рублей - в следующие три месяца периода безработицы^[7].

Сумма пособия зависит от размера заработной платы на предыдущем месте работы. Первые три месяца пособие составляет 75 % от предыдущей заработной платы.^[8] Однако не все так хорошо, допустим наша заработная плата в предыдущем месте работы составляла 25 000, берем 75 % и получаем 18.750 руб., по логике законодателей при потере работы мы должны получать именно эту сумму, но нет, нам выплатят сумму максимальную при данном пособии – это 12 130 руб. Не кажется ли такая система несправедливой по отношению к гражданам, которые с учетом их заработной платы должны получать намного больше.

А теперь предположим, что если бы в России действовала такая же система социального страхования на случай безработицы, как и в Германии, то каждый гражданин смог бы получать заслуженное пособие, в зависимости от того какую заработную плату они получают.

Однако возникает вопрос, а как же быть тем, чья заработная плата была ниже прожиточного минимума, соответственно и пособие является маленьким. В Германии на этот случай существует система ALG – 2. Она выплачивается тем, кто еще не работал, молодые люди после обучения, инвалиды, те, кто не делал отчисления 12 месяцев и тд. Но главное в этой системе то, что она используется и в отношении тех, кто получает пособие по системе ALG – 1 ниже прожиточного минимума.

Германия – это страна, которая действительно заботится о благополучии своего народа, учитывает их положение и нужды. Такая двухуровневая система пособий действительно обеспечивает достойный уровень жизни. Интересно и то, что в основе немецкой системы лежит принцип солидарности, ресурсы распределяются в зависимости от «степени нуждаемости». Солидарность проявляется и в распределении нагрузки по взносам на разные виды социального страхования между работодателями и работниками. Каждый из них платит часть взноса в равной доле, чего нет в Российской системе.

По моему мнению, в России стоит ввести страхование на случай безработицы. Если само государство не может обеспечить достойный уровень жизни всех граждан, в том числе и безработных, то почему бы самим людям не делать этого. В России много людей находятся за чертой бедности, тех пособий, что выплачивает государство, не хватает на жизнь, даже на самые необходимые нужды. Ввести страхование, означает, что граждане сами могут определить размер своего пособия и обеспечить себе достойный уровень жизни в случае увольнения.

Подводя итог научной статьи можно сделать вывод, что тех пособий, которые выделяет государство у нас в России не хватает на жизнь. Германская система обеспечения граждан в случае безработицы показывает, что граждане могут потерять работу, но при этом они всегда могут рассчитывать на выплаты, которые они заслужили. Нашему государству стоит перенять опыт Германии и ввести то же страхование на случай безработицы. Ведь как показывает Германский опыт, большинство граждан не будут тогда находить за чертой бедности. Вопрос о том, следует ли вернуть страхование от безработицы в систему социального страхования (как это было до 2001 г.), также был задан экспертам Роструда. Большинство опрошенных считают, что это следует сделать

Список литературы

1. Конституция Российской Федерации 1993 г. Официальный текст опубликован на Официальном интернет - портале правовой информации <http://www.pravo.gov.ru> 04,07.2020
2. Европейская социальная хартия (пересмотренная). Источник публикации «Бюллетень международных договоров», 2010, №4, апрель. Ратифицирован ФЗ от 03.06.2009 № 101 – ФЗ
3. Всеобщая декларация прав человека и гражданина (принята Генеральной Ассамблеей ООН 10.12.1948)/ Российская газета, № 67, 05.04.1995
4. Федеральный закон от 16.07.1999 N 165-ФЗ (ред. от 24.02.2021) "Об основах обязательного социального страхования"/ «Российская газета», № 139, 21.07.1999
5. Закон РФ от 19.04.1991 N 1032-1 (ред. от 08.12.2020) "О занятости населения в Российской Федерации"/ «Собрание законодательства РФ», №17, 22,04,1996, ст. 1915
6. Постановление Правительства Российской Федерации от 31.12.2020 № 2393 "О размерах

минимальной и максимальной величин пособия по безработице на 2021 год"/
Официальном интернет - портале правовой информации <http://www.pravo.gov.ru>,
05.01.2021

7. Sozialgesetzbuch (SGB). URL: <http://www.sozialgesetzbuch-sgb.de> (accessed: 02.02.2018)
8. Научная статья «Особенности функционирования систем социального страхования России и Германии: социологический анализ » И.В. Колодезникова, Р.В. Кондуров, Д.В. Галицкая/ Вестн. Моск. ун-та. Сер. 18. Социология и политология. 2019. Т. 25. № 2 С.93-113

Spisok literatury

1. Konstitucija Rossijskoj Federacii 1993 g. Oficial'nyj tekst opublikovan na Oficial'nom internet - portale pravovoj informacii <http://www.pravo.gov.ru> 04,07.2020
2. Evropejskaja social'naja hartija (peresmotrennaja). Istochnik publikacii «Bjulleten' mezhdunarodnyh dogovorov», 2010, №4, april'. Ratificirovan FZ ot 03.06.2009 № 101 – FZ
3. Vseobshhaja deklaracija prav cheloveka i grazhdanina (prinjata General'noj Assambleej OON 10.12.1948)/ Rossijskaja gazeta, № 67, 05.04.1995
4. Federal'nyj zakon ot 16.07.1999 N 165-FZ (red. ot 24.02.2021) "Ob osnovah objazatel'nogo social'nogo strahovanija"/ «Rossijskaja gazeta», № 139, 21.07.1999
5. Zakon RF ot 19.04.1991 N 1032-1 (red. ot 08.12.2020) "O zanjatosti naselenija v Rossijskoj Federacii"/ «Sobranie zakonodatel'stva RF», №17, 22,04,1996, st. 1915
6. Postanovlenie Pravitel'stva Rossijskoj Federacii ot 31.12.2020 № 2393 "O razmerah minimal'noj i maksimal'noj velichin posobija po bezrabotice na 2021 god"/ Oficial'nom internet - portale pravovoj informacii <http://www.pravo.gov.ru>, 05.01.2021
7. Sozialgesetzbuch (SGB). URL: <http://www.sozialgesetzbuch-sgb.de> (accessed: 02.02.2018)
8. Nauchnaja stat'ja «Osobennosti funkcionirovanija sistem social'nogo strahovanija Rossii i Germanii: sociologicheskij analiz » I.V. Kolodeznikova, R.V. Kondurov, V. Galickaja/ Vestn. Mosk. un-ta. Ser. 18. Sociologija i politologija. 2019. T. 25. № 2 S.93- 113

[1] Конституция Российской Федерации 1993 г. Официальный текст опубликован на Официальном интернет - портале правовой информации <http://www.pravo.gov.ru> 04,07.2020

[2] Европейская социальная хартия(пересмотренная). Источник публикации «Бюллетень международных договоров», 2010, №4, апрель. Ратифицирован ФЗ от 03.06.2009 № 101 - ФЗ

[3] Всеобщая декларация прав человека и гражданина (принята Генеральной Ассамблеей ООН 10.12.1948)/ Российская газета, № 67, 05.04.1995

[4] Федеральный закон от 16.07.1999 N 165-ФЗ (ред. от 24.02.2021) "Об основах обязательного социального страхования"/ «Российская газета», № 139, 21.07.1999

[5] Sozialgesetzbuch (SGB). URL: <http://www.sozialgesetzbuch-sgb.de> (accessed: 02.02.2018)

[6] Научная статья «Особенности функционирования систем социального страхования России и Германии: социологический анализ » И.В. Колодезникова, Р.В. Кондуров, Д.В. Галицкая/ Вестн. Моск. ун-та. Сер. 18. Социология и политология. 2019. Т. 25. № 2 С.93- 113

[7] Постановление Правительства Российской Федерации от 31.12.2020 № 2393 "О размерах минимальной и максимальной величин пособия по безработице на 2021 год"/ Официальном интернет - портале правовой информации <http://www.pravo.gov.ru>, 05.01.2021

[8] Закон РФ от 19.04.1991 N 1032-1 (ред. от 08.12.2020) "О занятости населения в Российской Федерации"/ «Собрание законодательства РФ», №17, 22,04,1996, ст. 1915

СТЕПЕНЬ ОБЩЕСТВЕННОЙ ОПАСНОСТИ И ОБСТОЯТЕЛЬСТВА СОВЕРШЕНИЯ ПРЕСТУПЛЕНИЯ КАК КРИТЕРИИ НАЗНАЧЕНИЯ НАКАЗАНИЯ

THE DEGREE OF PUBLIC DANGER AND THE CIRCUMSTANCES OF THE COMMISSION OF THE CRIME AS THE CRITERIA FOR SENTENCING

Авторы: Махорина Ксения Сергеевна

Аннотация: В статье рассмотрена проблема соотношения понятий степени общественной опасности и обстоятельств совершения преступления, а именно существует ли вероятность, что эти понятия могут быть однозначными. Данная проблема исследовалась на анализе Уголовного кодекса РФ и постановлений Пленума Верховного суда, а также рассматривались мнения ученых. В ходе изучения данного вопроса был сделан вывод о том, что такая вероятность существует, и законодателю было бы целесообразно пересмотреть содержание статей, в которых указаны эти категории, и внести ясность в Уголовный кодекс РФ.

Ключевые слова: уголовное право РФ, степень общественной опасности, обстоятельства совершения преступления, однозначность понятий, преступление, наказание.

Annotation: The article considers the problem of correlation between the concepts of the degree of public danger and the circumstances of the commission of a crime, namely, whether there is a probability that these concepts can be unambiguous. This problem was investigated on the basis of the analysis of the Criminal Code of the Russian Federation and the decisions of the Plenum of the Supreme Court, and the opinions of scientists were also considered. In the course of studying this issue, it was concluded that such a possibility exists, and it would be advisable for the legislator to review the content of the articles that specify these categories, and to clarify the Criminal Code of the Russian Federation.

Keywords: criminal law of the Russian Federation, the degree of public danger, circumstances of the commission of a crime, unambiguity of concepts, crime, punishment.

Нормы уголовного права регулируют общественные отношения уже не один век, однако даже на современном этапе в теории уголовного права существует множество различных точек зрения по определенным уголовно – правовым институтам, разрабатывается множество концепций и доктрин. Так, например, на сегодняшний день нет четкого, общепризнанного определения состава преступления, а ведь это является центральным институтом уголовного права. Поэтому не удивительно, что в уголовном законодательстве существует множество противоречий. На наш взгляд, дискуссионной является проблема соотношения степени общественной опасности и обстоятельств совершения преступления. Соответственно, цель данного исследования – решение вопроса о том, могут ли степень общественной опасности и обстоятельства совершения преступления рассматриваться как однозначные понятия. Актуальность вопроса связана с тем, что оба этих критерия являются необходимым условием для характеристики преступления и назначения наказания за его совершение.

Согласно теории уголовного права одним из основных критериев классификации составов

преступления является степень общественной опасности преступных деяний и зависящий от нее размер наказания, предусмотренный санкцией статьи уголовного закона. Степень общественной опасности зависит от способа совершения преступления, тяжести наступившего вреда, степени осуществления преступного намерения и ряда других показателей, которые учитываются законодателем при определении меры ответственности за содеянное.^[1] Обстоятельства совершения преступления относятся к объективной стороне общественно опасного деяния и характеризуются: местом, временем, способом, обстановкой, средством совершения и другими обстоятельствами. В уголовном законодательстве данные обстоятельства являются факультативными, то есть в определенных случаях какие - то из них учитываются, а какие - то нет. Следовательно, они не влияют на квалификацию преступления, но имеют значение при назначении наказания.^[2]

В ч. 1 ст. 6 УК РФ (Принцип справедливости) говорится и о степени общественной опасности и об обстоятельствах совершения преступления: «Наказание и иные меры уголовно-правового характера, применяемые к лицу, совершившему преступление, должны быть справедливыми, то есть соответствовать характеру и степени общественной опасности преступления, обстоятельствам его совершения и личности виновного». В данной статье законодатель указывает, что наказание должно соответствовать и степени общественной опасности, и обстоятельствам совершения преступления, следовательно, оба эти понятия являются обязательными при назначении наказания и рассматриваются отдельно. Однако в ч. 3 ст. 60 УК РФ (Общие начала назначения наказания) названы только степень общественной опасности преступления и, в том числе, об обстоятельства, смягчающие и отягчающие наказание. В данной редакции нормы просматривается совсем другая позиция законодателя то, что при назначении наказания нужно учитывать не все обстоятельства, а лишь обстоятельства смягчающие и отягчающие наказание. Интересно и то, что понятие обстоятельства используется с союзом «в том числе», поэтому можно сделать вывод о том, что в данной статье обстоятельства совершения преступления уже упоминались, но ведь это не так. Не означает ли это, что законодатель рассматривает степень общественной опасности и обстоятельства совершения преступления как равнозначные критерии назначения наказания или это его пробел?

Рассмотрим еще несколько статей Уголовного кодекса РФ, где говорится о степени общественной опасности и обстоятельствах совершения преступления. Ч. 6 ст. 15 УК РФ (Категории преступления), где говорится: «С учетом фактических обстоятельств преступления и степени его общественной опасности суд вправе при наличии смягчающих наказание обстоятельств и при отсутствии отягчающих наказание обстоятельств изменить категорию преступления на менее тяжкую...». В данной статье законодатель указывает два обязательных условия, при наличии которых можно изменить категорию преступления на менее тяжкую – это степень и обстоятельства. В этой статье мы видим разграничение этих категорий. В ч. 1 ст. 64 УК РФ (Назначение более мягкого наказания, чем предусмотрено за данное преступление) сказано: «При наличии исключительных обстоятельств, связанных с целями и мотивами преступления, ролью виновного, его поведением во время или после совершения преступления, и других обстоятельств, существенно уменьшающих степень общественной опасности преступления...». И здесь просматривается, что данные понятия сводятся к одному значению. Если категории степень общественной опасности и обстоятельства совершения преступления – это совершенно самостоятельные, то формулировка «при наличии обстоятельств существенно уменьшающих степень общественной опасности» будет некорректна, так как учитывать будут не все обстоятельства, а лишь должным образом влияющие на степень общественной опасности.

Проанализируем ч. 1 ст. 68 УК РФ (Назначение наказания при рецидиве преступлений): «При

назначении наказания при рецидиве, опасном рецидиве или особо опасном рецидиве преступлений учитываются характер и *степень общественной опасности* ранее совершенных преступлений, *обстоятельства*, в силу которых исправительное воздействие предыдущего наказания оказалось недостаточным, а также характер и степень общественной опасности вновь совершенных преступлений». В первой части статьи законодатель разграничивает понятия степень общественной опасности и обстоятельства совершения преступления, они рассматриваются по отдельности и каждое по - своему влияет на наказание. Однако в конце этой же части в статье законодатель пишет, что при рассмотрении вновь совершенных преступлений учитывается только характер и степень общественной опасности. А как же обстоятельства? Каждое преступление всегда совершается определенным способом, в конкретном месте, обстановке, в определенное время, с использованием конкретных орудий и средств и в данном случае их тоже следует учитывать либо законодатель учитывает их, включая обстоятельства в степень общественной опасности.

Данное противоречие встречается и в постановлениях Пленума Верховного Суда РФ. В постановлении Пленума Верховного Суда РФ от 22.12.2015 N 58 «О практике назначения судами Российской Федерации уголовного наказания» разъясняется: «Степень общественной опасности преступления устанавливается судом в зависимости от конкретных обстоятельств содеянного...»[\[3\]](#). Подразумевает ли такая формулировка то, что при определении наказания обстоятельства необходимы лишь, чтобы определить степень общественной опасности и как самостоятельная категория они ничего не значат. А если они все же являются самостоятельными, тогда почему степень общественной опасности устанавливается в зависимости от обстоятельств. И вновь напрашивается тот же самый вопрос: можно ли говорить об идентичности этих понятий?

В постановлении Пленума Верховного Суда РФ от 15 мая 2018 г. № 10 «О практике применения судами положений части 6 статьи 15 Уголовного кодекса Российской Федерации» говорится: «...вопрос о возможности изменения категории преступления на менее тяжкую, но не более чем на одну категорию преступления с учетом фактических обстоятельств преступления и степени его общественной опасности»[\[4\]](#). Из данной формулировки мы видим, что понятия разграничиваются, без влияния их друг на друга. Однако в следующем абзаце этого же пункта все меняется: «...а также другие *фактические обстоятельства* преступления, *влияющие на степень его общественной опасности*. Вывод о наличии оснований для применения положений части 6 статьи 15 УК РФ может быть сделан судом, если *фактические обстоятельства совершенного преступления свидетельствуют о меньшей степени его общественной опасности*». Обстоятельства уже рассматриваются не как самостоятельное понятие, а как категория, влияющая на степень общественной опасности и характеризующая ее. В одном пункте документа понятию обстоятельства совершения преступления придается два разных значения. Чем можно объяснить такое противоречие в двух судебных актах принятых одним компетентным органом Верховного Суда? Только тем, что вопрос о соотношении степени общественной опасности и обстоятельствах совершения преступления не изучен до конца.

Обратимся к мнениям ученых по данному вопросу. Так Н. Ф. Кузнецова считала, что обстоятельства совершения преступления не должны влиять на степень общественной опасности: «Более всего степень общественной опасности варьирует в зависимости от причиненного ущерба и вреда объектам посягательства - личности, обществу, государству. Затем на нее влияют субъективные элементы - степень вины, а также степень низменности мотивации деяния и его целенаправленности»[\[5\]](#). Как мы видим, на степень общественной опасности влияют объект преступления и субъективные элементы, а так как обстоятельства совершения преступления относятся к объективной стороне, то делаем вывод, что Н. Ф. Кузнецова не считала, что их нужно учитывать при определении степени.

Противоположной точки зрения придерживается Ю. А. Красиков: «Определить конкретную степень общественной опасности можно лишь на основе всех объективных и субъективных признаков преступления и смягчающих и отягчающих обстоятельств, относящихся к преступлению» [6]. По его мнению, степень общественной опасности невозможно определить, не учитывая объективные признаки, а значит и обстоятельства совершения преступления, а также обстоятельства смягчающие и отягчающие наказание. Подобной точки зрения придерживается и В.И. Селиверстов: «Степень общественной опасности преступления определяется обстоятельствами содеянного» [7]. Профессор утверждает, что степень общественной опасности, возможно определить лишь рассмотрев обстоятельства совершения преступления. Рассмотрев позиции ученых, можно сделать вывод о том, что В.И. Селиверстов и Ю. А. Красиков пишут об обстоятельствах совершения преступления, как о необходимых условиях для определения степени общественной опасности. А Н. Ф. Кузнецова разграничивает эти понятия и не указывает обстоятельства в качестве категории влияющей на степень общественной опасности.

Поэтому можно сделать вывод о том, что вопрос о соотношении степени общественной опасности и обстоятельств совершения преступления является дискуссионным. На наш взгляд, эти понятия идентичны, т.к. при определении степени общественной опасности необходимо учитывать обстоятельства совершения преступления.

Подводя итог выше сказанному, можно сделать вывод о том, что некоторые статьи Уголовного кодекса РФ, в которых говорится о степени общественной опасности и обстоятельствах совершения преступления противоречат друг другу, и в одном случае они рассматриваются как равнозначные понятия, а в другом случае как самостоятельные. Изучив материалы ученых по данной проблеме, выяснилось, что большинство пишут об обстоятельствах совершения преступления, как о необходимых условиях для определения степени общественной опасности. То есть – это означает, что в большинстве случаев мы говорим об идентичности этих двух категорий, следовательно, вероятность однозначности понятий степени общественной опасности и обстоятельств совершения преступления существует и она велика. Поэтому было бы целесообразно законодателю рассмотреть вопрос о соотношении степени общественной опасности и обстоятельствах совершения преступления и внести ясность в Уголовный кодекс РФ.

Список использованной литературы

1. Уголовный кодекс Российской Федерации от 13.06.1996 N 63-ФЗ (ред. от 30.12.2020). СПС КонсультантПлюс// Официально опубликован в издании «Собрание законодательства РФ», 17.06.1996, №25, ст. 2954
2. Постановление Пленума Верховного Суда РФ от 22.12.2015 N 58 (ред. от 18.12.2018) "О практике назначения судами Российской Федерации уголовного наказания" // СПС КонсультантПлюс.
3. Постановление Пленума Верховного Суда РФ от 15 мая 2018 г. № 10 "О практике применения судами положений части 6 статьи 15 Уголовного кодекса Российской Федерации" // СПС КонсультантПлюс.
4. Уголовное право России. Части Общая и Особенная: учебник для бакалавров / отв. ред. А. И. Рарог. — Москва : Проспект, 2015. С. 39.
5. Уголовное право. В 2 т. Том 1. Общая часть : учебник для академического бакалавриата / А. В. Наумов [и др.] ; отв. ред. А. В. Наумов, А. Г. Кибальник. — 5-е изд., перераб. и доп. — М.: Издательство Юрайт, 2017. С. 81-83.

6. Курс уголовного права. Общая часть: Учебник для вузов. Т. 1: Учение о преступлении / Под ред. докт. юрид. наук, проф. Н.Ф. Кузнецовой и канд. юрид. наук, доц. И.М. Тяжковой. М.: ИКД "Зерцало-М", 2002. С. 137.
7. Уголовное право России. Учебник для вузов. В 2-х томах. Т. 1. Общая часть. Ответственные редакторы и руководители авторского коллектива — доктор юридических наук, профессор А.Н. Игнатов и доктор юридических наук, профессор Ю.А. Красиков. — М.: Издательство НОРМА (Издательская группа НОРМА—ИНФРА • М), 2000. С. 32.
8. Уголовное право: Часть Общая. Часть Особенная. Вопросы и ответы (Серия «Подготовка к экзамену») / Под ред. д.ю.н. проф. А.С. Михлина. - М.: Юриспруденция, 2000. С. 32.

Spisok ispol'zovannoj literatury

1. Ugolovnyj kodeks Rossijskoj Federacii ot 13.06.1996 N 63-FZ (red. ot 30.12.2020). SPS Konsul'tantPljus// Oficial'no opublikovan v izdanii «Sobranie zakonodatel'stva RF», 17.06.1996, №25, st. 2954
2. Postanovlenie Plenuma Verhovnogo Suda RF ot 22.12.2015 N 58 (red. ot 18.12.2018) "O praktike naznachenija sudami Rossijskoj Federacii ugolovnogo nakazanija" // SPS Konsul'tantPljus.
3. Postanovlenie Plenuma Verhovnogo Suda RF ot 15 maja 2018 g. № 10 "O praktike primenenija sudami polozhenij chasti 6 stat'i 15 Ugolovnogo kodeksa Rossijskoj Federacii" // SPS Konsul'tantPljus.
4. Ugolovnoe pravo Rossii. Chasti Obshhaja i Osobennaja: uchebnik dlja bakalavrov / otv. red. A. I. Rarog. — Moskva : Prospekt, 2015. S. 39.
5. Ugolovnoe pravo. V 2 t. Tom 1. Obshhaja chast' : uchebnik dlja akademicheskogo bakalavriata / A. V. Naumov [i dr.] ; otv. red. A. V. Naumov, A. G. Kibal'nik. — 5-e izd., pererab. i dop. — M.: Izdatel'stvo Jurajt, 2017. S. 81-83.
6. Kurs ugolovnogo prava. Obshhaja chast': Uchebnik dlja vuzov. T. 1: Uchenie o prestuplenii / Pod red. dokt. jurid. nauk, prof. N.F. Kuznecovoj i kand. jurid. nauk, doc. I.M. Tjazhkovoj. M.: IKD "Zercalo-M", 2002. S. 137.
7. Ugolovnoe pravo Rossii. Uchebnik dlja vuzov. V 2-h tomah. T. 1. Obshhaja chast'. Otvetstvennye redaktory i rukovoditeli avtorskogo kollektiva — doktor juridicheskikh nauk, professor A.N. Ignatov i doktor juridicheskikh nauk, professor Ju.A. Krasikov. — M.: Izdatel'stvo NORMA (Izdatel'skaja grupa NORMA—INFRA • M), 2000. S. 32.
8. Ugolovnoe pravo: Chast' Obshhaja. Chast' Osobennaja. Voprosy i otvety (Serija «Podgotovka k jekzamenu») / Pod red. d.ju.n. prof. A.S. Mihlina. - M.: Jurisprudencija, 2000. 32.

[1] Уголовное право России. Части Общая и Особенная: учебник для бакалавров / отв. ред. А. И. Рарог. — Москва : Проспект, 2015. С. 39.

[2] Уголовное право. В 2 т. Том 1. Общая часть : учебник для академического бакалавриата / А. В. Наумов [и др.] ; отв. ред. А. В. Наумов, А. Г. Кибальник. — 5-е изд., перераб. и доп. — М.: Издательство Юрайт, 2017. С.81-83.

[3] Постановление Пленума Верховного Суда РФ от 22.12.2015 N 58 «О практике назначения судами Российской Федерации уголовного наказания» // СПС КонсультантПлюс.

[4] Постановление Пленума Верховного Суда РФ от 15 мая 2018 г. № 10 «О практике применения судами положений части 6 статьи 15 Уголовного кодекса Российской Федерации»

// СПС КонсультантПлюс.

[5] Курс уголовного права. Том 1. Общая часть. Учение о преступлении / Под ред. Н.Ф. Кузнецовой, И.М. Тяжковой. М.: ИКД "Зерцало-М", 2002. С. 137.

[6] Уголовное право России. Учебник для вузов. В 2-х томах. Т. 1. Общая часть. Ответственные редакторы и руководители авторского коллектива — доктор юридических наук, профессор А.Н. Игнатов и доктор юридических наук, профессор Ю.А. Красиков. — М.: Издательство НОРМА (Издательская группа НОРМА—ИНФРА • М), 2000. С. 32.

[7] Уголовное право: Часть Общая. Часть Особенная. Вопросы и ответы (Серия «Подготовка к экзамену») / Под ред. д.ю.н. проф. А.С. Михлина. - М.: Юриспруденция, 2000. С. 32.

УГОЛОВНО-ПРАВОВАЯ ХАРАКТЕРИСТИКА ЗАХВАТА ЗАЛОЖНИКОВ

CRIMINAL-LEGAL CHARACTERISTIC OF SEIZURE OF HOSTA

Авторы: Гараева Айсел Мойлудовна

Аннотация: в статье рассматривается уголовно-правовая характеристика захвата заложников, проведен уголовно-правовой анализ объективных и субъективных признаков захвата заложников как уголовно наказуемого деяния. Исследованы проблемы квалификации захвата заложников. С учетом анализа действующего российского уголовного законодательства, современной правоприменительной практики предлагается новая редакция уголовно-правовых норм, используемых для квалификации деяний, связанных с захватом заложников, вносятся рекомендации по совершенствованию практики их применения. В статье приводится авторский подход к пониманию юридической конструкции ст. 206 УК РФ, предложены меры, направленные на ее усовершенствование.

Ключевые слова: понятие захвата заложника; состав преступления; элемент состава преступления; признак состава преступления; квалификация преступления.

Annotation: *The article deals with the criminal-legal characteristics of hostage-taking, the criminal-legal analysis of the significance of social identity as a necessary condition of the successful life strategy of the individual in modern society. Various variants of acquiring social stability nowadays – the use of pattern scenarios, substitutes, and also the formation of the personal strategy of the foundation of social identity – are described in the text. The author highlights the most efficient principles of the life model development: reflexivity, innovation and ability to the creative solution of everyday problems. The embodiment of the individual’s vocation must become a result of his/her successful social realization.*

Keywords: *seizure of hostage; corpus delicti; element of crime; constituent element of crime; classification of crime.*

Захват заложника – виновно совершенное, общественно-опасное деяние, запрещенное Уголовным кодексом Российской Федерации под угрозой наказания. Данное преступное посягательство, несмотря на, небольшое количество лиц, привлеченных к уголовной ответственности за его совершение, продолжает оставаться актуальным и практически значимым в части предмета исследования учеными правоведами и юристами. [1]

Объект преступления, предусмотренного ст. 206 УК РФ, общественная безопасность. Общественная безопасность является наиболее существенным элементом объекта разд. IX УК РФ. Понятие "безопасность" широко употребляется в общей и специальной литературе (национальная безопасность, международная безопасность, государственная безопасность, общественная безопасность, безопасность движения, экологическая безопасность, безопасность личности, пожарная безопасность и др.).

Понятие безопасности впервые раскрыто в Федеральном законе от 5 марта 1992г. N 2446-1 "О безопасности" Закон РФ от 5 марта 1992г. N 2446-1. Она определяется в ст. 1 данного Закона

как состояние защищенности общества и государства от внутренних и внешних угроз. [2]

Общественную безопасность как объект уголовно-правовой охраны можно определить как совокупность общественных отношений, регулирующих безопасные условия жизни личности, общества и государства. Она заключается в создании таких условий, при которых человек и все население чувствуют себя социально защищенными. В этом смысле общественная безопасность является не только одной из потребностей общества, но и общим благом, общей ценностью, в сохранении и развитии которой заинтересовано и государство, и общество, и граждане. Однако главную ответственность за состояние безопасности в обществе несет, прежде всего, государство. Именно оно формирует систему обеспечения общественной безопасности, под которой следует понимать совокупность мер политического, правового, экономического, организационного, научно-технического и иного характера. Данная система имеет своей основной задачей поддержание социально приемлемого уровня общественной безопасности. В уголовном праве система обеспечения общественной безопасности носит нормативный характер и включает в себя правовые, технологические и организационные нормы, а также специальные правила безопасности.

В узком смысле общественная безопасность - это система общественных отношений по поводу создания и поддержания безопасных условий жизнедеятельности общества, функционирования и развития его институтов.

Дополнительным объектом преступления при захвате заложника является охраняемые уголовным законом общественные отношения, составляющие личную свободу, под которой понимается не только физическая свобода перемещения человека, но и свобода поведения, исключающая физическое принуждение.

Факультативными объектами по указанным выше причинам являются жизнь и здоровье личности (за исключением некоторых квалифицированных и особо квалифицированных составов), а также отношения собственности и т.д. Например, в результате захвата заложника может быть уничтожен или поврежден автомобиль, воздушное или водное судно. Однако в случае совершения захвата заложника с применением насилия, опасного для жизни и здоровья (п. «в» ч. 2 ст. 206 УК), а также повлекшего по неосторожности смерть человека (ч. 3 ст. 206), здоровье и жизнь из факультативного переходят в разряд дополнительного обязательного объекта преступления.

Содержание объективной стороны составляют: захват заложника (или заложников), удержание заложника в целях понуждения третьих лиц (государства, организации, физического лица) совершить или воздержаться от совершения каких-либо действий как условия освобождения заложника.

В первую очередь необходимо ответить на вопрос: кто является заложником. В соответствии с Федеральным законом "О борьбе с терроризмом" под заложником понимается физическое лицо, захваченное и (или) удерживаемое в целях понуждения государства, организации или отдельных лиц совершить какое-либо действие или воздержаться от совершения какого-либо действия как условия освобождения удерживаемого лица Федеральный закон от 25 июля 1998 г. № 130-ФЗ. Таким образом, заложником может выступать любое лицо независимо от возраста, гражданства, социального статуса и др. (малолетний и взрослый, гражданин РФ и гражданин иностранного государства и т.д.). [3]

Так, например, заложником могут быть как случайные люди, например, посетители банка, так и конкретные лица, например ребенок бизнесмена или политика, высокопоставленное лицо, представитель иностранного государства и т.д. Чеченскими террористами были захвачены в

качестве заложников: представитель президента в Чечне В. Власов, глава представительства верховного комиссара ООН по делам беженцев в Северной Осетии гражданин Франции В. Коштель. Иногда захваченным может быть собственный ребенок или иной родственник: например, отец захватил детей, закрылся в доме и под угрозой расправы выдвигает различные требования. [4]

В случае захвата заложников в местах лишения свободы или содержания под стражей потерпевшими могут быть сотрудники медсанчасти, учителя, контролеры, руководители учреждений, другие осужденные или лица, содержащиеся под стражей. [5]

Более развернутое, но по смыслу идентичное определение «заложника» и понятие «захвата заложника» содержится в Международная конвенция о борьбе с захватом заложников: Любое лицо, которое захватывает или удерживает другое лицо и угрожает убить, нанести повреждение или продолжать удерживать другое лицо (именуемое как "заложник") для того, чтобы заставить третью сторону, а именно: государство, международную межправительственную организацию, какое-либо физическое или юридическое лицо или группу лиц - совершить или воздержаться от совершения любого акта в качестве прямого или косвенного условия для освобождения заложника, совершает преступление захвата заложников по смыслу Конвенции.

Захват заложника может осуществляться открыто либо тайно, с применением насилия или угрозы его применения либо без такового. Его сущность заключается в завладении человеком с последующим ограничением свободы его передвижения, которое сопровождается в последующем открытым сообщением об этом и выдвигаемых условиях его освобождения (выдвижением ультиматума). Удержание заложника - это насильственное осуществление контроля над его действиями и воспрепятствование выходу удерживаемого на свободу. Оно может совершаться как лицом, захватившим заложника, так и другими лицами. [6]

Особенность угрозы при понуждении, в целях которого совершается захват или удержание заложника состоит в том, что она фактически адресуется третьим лицам, а по направленности причинения вреда - заложнику. Угрожают именно с целью понуждения третьих лиц к выполнению определенных требований. Угроза может быть словесной, в демонстрации предметов, которые могут быть использованы для реализации высказанной угрозы, и т.д.

Вместе с тем во всех случаях угроза (психическое насилие) должна быть реальной и осуществимой, чтобы выступить в качестве средства, парализующего возможное сопротивление заложника и иных лиц.

Обратим внимание на то, что при исследовании объективной стороны, для вынесения решения по делу, судебными органами нередко допускаются ошибки.

Как правило, насилие при захвате или удержании заложника является неотъемлемым элементом. Однако необходимо отличать насилие опасное и не опасное для жизни и здоровья. Опасное для жизни и здоровья насилие является квалифицирующим признаком, соответственно, нами будет рассмотрено насилие не опасное для жизни и здоровья, Однако уяснение содержания насилия, не опасного для жизни и здоровья, на практике представляет значительную сложность и в первую очередь в связи с отсутствием законодательной дефиниции насилия, опасного для жизни и здоровья, что будет рассмотрено ниже, при изложении вопросов квалификации захвата заложника. По негласному правилу насилием, не опасным для жизни или здоровья, признается такое, которое не повлекло причинение легкого, средней тяжести или тяжкого вреда здоровью. [7]

Захват, сопровождающийся насилием, не опасным для жизни и здоровья, не повлекший наступление последствий, указанных в ст. ст. 115, 112 или 111 УК РФ, может сопровождаться побоями, причинением физической боли, заламыванием рук, связыванием, запираанием в помещение и т.д., однако при этом такое насилие не должно нести угрозу жизни человека. Одним из видов насилия, применяемого при захвате заложника, можно признать насильственное доведение потерпевшего до состояния опьянения или применения одурманивающих веществ.

Преступление, предусмотренное ст. 206, признается оконченным при совершении хотя бы одного из альтернативных действий: захвате либо удержании заложника. Причем угроза убийством, причинением тяжкого вреда здоровью в процессе захвата или удержания заложника охватывается объективной стороной этого преступления, и поэтому дополнительной квалификации по другим статьям не требуется. Оконченным преступление считается с момента фактического захвата, т.е. насильственного лишения свободы человека, или начала его удержания в качестве заложника. В последнем варианте деяние приобретает форму продолжаемого преступления.

В заключение необходимо осветить вопросы добровольного освобождения заложника. В примечании к ст. 126 УК РФ законодатель предусмотрел, что лицо, добровольно освободившее похищенного, освобождается от уголовной ответственности, если в его действиях не содержится иного состава преступления. Смысл данной нормы в ее содержании. Она имеет принципиальное значение для борьбы с преступностью, ибо в ней находит отражение идея, согласно которой важно не только и не столько наказание виновного, а в значительно большей степени - предотвращение негативных последствий, возникающих в связи с насильственным изъятием человека из среды его обитания. [8]

Добровольное освобождение заложника - это освобождение, которое осуществлено лицом, его захватившим, по собственной инициативе, несмотря на имевшуюся у этого лица возможность удерживать захваченного и далее. Добровольность в данном случае характеризуется тем, что виновный окончательно отказался удерживать находившегося в его власти заложника, по своей воле прекратил совершенное им длящееся преступление. Освобождение не может считаться добровольным, если захватчик в процессе оказания сопротивления законным властям вынужден был пойти на освобождение заложника, опасаясь за собственную судьбу, ибо считал дальнейшее сопротивление безнадежным.

Освобождение заложника по требованию властей имеет место в случаях выполнения виновным требования властей, его отказа от сопротивления властям и добровольного освобождения им потерпевшего. Мотивы, которыми руководствовалось виновное лицо при принятии решения об освобождении заложника для квалификации значения не имеют.

Субъектом захвата заложника является вменяемое физическое лицо, достигшее 14-летнего возраста. По мнению ряда ученых произошло неоправданное снижение возраста уголовной ответственности за захват заложника с 16 до 14 лет. [9] Указание на повышенную общественную опасность захвата заложника вряд ли является весомым аргументом для снижения возраста уголовной ответственности. Умысел виновного при захвате заложника направлен создание обстановки страха, неуверенности у населения, чтобы таким образом оказать давление на власть, ее органы или должностных лиц с целью изменения их деятельности в интересах преступников. Вряд ли несовершеннолетние в возрасте от 14 до 16 лет могут преследовать указанные в диспозиции ст. 206 УК РФ цели. Кроме того, как показало исследование следственно-судебной практики, ни одно преступление (захват заложника) не совершено в возрасте от 14 до 16 лет.

Исходя из этого, было бы логичным установить уголовную ответственность за захват заложника с 16 лет.

Субъективная сторона захвата заложника характеризуется виной в форме только прямого умысла. Виновный при захвате заложника осознает общественную опасность своих действий и желает их совершить. Умысел виновного при захвате заложника направлен на создание обстановки страха, неуверенности у населения, чтобы таким образом оказать давление на власть, ее органы или должностных лиц с целью изменения их деятельности в интересах преступников.

Прямым умыслом применительно к захвату заложника, является осознание виновным общественной опасности своих действий и желания их совершения. Осознание виновным общественной опасности захвата заложника предполагает фактическое понимание им характера и социальной значимости тех общественных отношений, на которые он посягает, совершая преступление, понимание содержания своих действий, а также фактических обстоятельств совершенного (место, время, обстановка, орудия и средства совершения преступления и т.д.). Виновный при этом не может не осознавать и противоправности совершаемых им действий, однако это необязательно, главное - осознание именно общественной опасности.

Данное преступление не может быть совершено с косвенным умыслом, что характерно для преступлений в формальном и усеченном составах, так как волевое содержание данного вида умысла закон связывает с сознательным допущением или безразличным отношением исключительно к наступлению общественно опасных последствий, входящих в объективную сторону только материальных составов.

Субъективная сторона захвата заложников, повлекшего по неосторожности смерть человека или иные тяжкие последствия (ч. 3 ст. 206), характеризуется двойной формой вины (см. ст. 27) - прямым умыслом по отношению к действиям, указанным в ч. 1 ст. 206 УК, и неосторожностью (как в виде легкомыслия, так и небрежности) к указанным в ч. 3 ст. 206 последствиям.

Видами неосторожности применительно к наступившим последствиям могут быть как преступное легкомыслие, так и небрежность, предусмотренные в ст. 26 УК РФ. Причем действия виновного в случае причинения смерти потерпевшему по неосторожности подпадают под признаки ч. 3 ст. 206 УК РФ только в том случае, если они непосредственно связаны с захватом заложника или его удержанием. Если же смерть наступила в результате иных действий, не связанных непосредственно с захватом или удержанием заложника, они подлежат самостоятельной оценке по ст. 109 УК РФ.

Субъективная сторона предполагает обязательное осознание виновным обстоятельств, отягчающих данное деяние: совершение данного преступления группой лиц по предварительному сговору, применение насилия, опасного для жизни или здоровья, применение оружия, захват или удержание в качестве заложника несовершеннолетнего, захват или удержание в качестве заложника женщины, заведомо для виновного находящейся в состоянии беременности, захват или удержание в качестве заложника двух или более лиц, захват или удержание лица в качестве заложника из корыстных побуждений или по найму.

Цель при захвате заложника выступает в качестве основного признака и выражается в выполнении или, наоборот, невыполнении со стороны конкретных адресатов определенного действия, нужного для виновного.

Цели захвата заложников могут быть самыми различными: политическими, общеуголовными,

национально-освободительными, религиозными и т.д. При этом они могут быть осознаваемыми или неосознаваемыми (скрытыми), совпадать и не совпадать с предъявленными требованиями, например в случае невозможности или нереальности их выполнения.

Целью может быть обмен заложника (заложников) на других лиц. Так, группа чеченских террористов, захватившая российских милиционеров из Пермской области, потребовала обменять их на полковника Российской армии Буданова, подозреваемого в изнасиловании и убийстве чеченской девушки. [10]

Захват или удержание лица в качестве заложника из корыстных побуждений или по найму является квалифицирующим признаком данного преступления, характеризующим его субъективную (корыстные побуждения) и объективную (по найму) стороны.

Следует отметить, что совершение данного преступления по найму в отдельных случаях может быть видовым понятием по отношению к корыстным побуждениям, и в этой ситуации будет характеризовать как субъективную, так и объективную составляющую данного преступления.

При этом значительную сложность вызывает то обстоятельство, что обязательными признаками субъективной стороны являются как специальная цель, прямо указанная в диспозиции данной нормы, так и наличие специального мотива, которым являются корыстные побуждения.

Только совокупность указанной цели и корыстного мотива позволяют квалифицировать деяние виновного по п. «з» ч. 2 ст. 206 УК. Отсутствие же последнего свидетельствует о совершении преступления, предусмотренного не квалифицированным, а общим составом данного преступления.

На основании изложенного выше можно сделать вывод, что захват заложника относится к числу транснациональных, конвенционных преступлений, поэтому оно может причинять вред не только общественной безопасности, жизни и здоровью людей, личной свободе, безопасности и неприкосновенности человека, но и отношениям Российской Федерации с другими государствами. Учитывая повышенную общественную опасность, законодатель относит захват заложника к числу тяжких преступлений, а при квалифицирующих обстоятельствах - к особо тяжким. Захват заложника - это противоправное завладение человеком, сопровождающееся лишением его свободы. Он может совершаться различными способами: тайным, открытым, насильственным, ненасильственным.

СПИСОК ЛИТЕРАТУРЫ

1. Уголовный кодекс Российской Федерации 13.06.1996 N 63-ФЗ (ред. от 29.07.2017) // URL: <http://www.szrf.ru/szrf/> (дата обращения: 29.11.2018)
2. "О безопасности" в ред. Закона РФ от 25.12.1992 N 4235-1
3. "О борьбе с терроризмом" (с изм. от 6 марта 2006г. N 35-ФЗ) // Российская газета от 4 августа 1998 г.
4. Бирюкова А.В. Российско-чеченские отношения в ХУШ середине ХГХ века // Вопросы истории. - 2008. - №2. - С.45.
5. Резепкин О. Ю. Захват заложника: Уголовно-правовая регламентация проблемы / О. Ю. Резепкин, И. А. Журавлев. - М.: Юнити-Дана, Закон и право, 2005.
6. Гаджиев С.Н. Освобождение от уголовной ответственности при терроризме и захвате

- заложников / С.Н. Гаджиев // Адвокат. - 2003. - № 8.
7. Хоменко А. Н. Особенности объективной стороны захвата заложников / А. Н. Хоменко // Подходы к решению проблем законотворчества и правоприменения. - Выпуск 10. -Омск, 2005.-С. 63..
 8. Рахимов Р. Х. Криминологическая характеристика и уголовно-правовые меры противодействия захвату заложника: Автореф. дисс....к. ю. н./ Р. Х. Рахимов. - СПб., 2007. - 24 с.
 9. Осипов В. А. Захват заложника: Уголовно-правовой и криминологический аспекты: Автореф. дисс... .к. ю. н. / В. А. Осипов. - М., 2007. - С. 11.
 10. Габимова Г. Отграничение похищения человека от захвата заложника / Г. Габимова // Законность. -2005. - № 11. - С. 49 - 51.

LIST OF REFERENCES

1. Criminal Code of the Russian Federation 13.06.1996 N 63-FZ (ed. of 29.07.2017) // URL: <http://www.szrf.ru/szrf/> (accessed: 29.11.2018)
2. "On security" as amended. Law of the Russian Federation of 25.12.1992 N 4235-1
3. "On the fight against terrorism" (ed. from March 6, 2006. N 35-FZ) // Rossiyskaya gazeta from August 4, 1998
4. Biryukova A.V. Russian-Chechen relations in the KHUSH mid-KHGH century // Questions of history. - 2008. - No. 2. - S. 45.
5. Rejepkin O. Y. hostage: Criminal-legal regulation of issues / O. Yu. Rejepkin, A. I. Zhuravlev. - М.: yuniti-Dana, Zakon I pravo, 2005.
6. Gadzhiev S. N. Exemption from criminal liability for terrorism and hostage-taking / S. N. Hajiyev // Lawyer. - 2003. - N 8.
7. Khomenko A. N. Features of the objective side of hostage-taking / A. N. Khomenko // approaches to the solution of problems of legislation and enforcement. - Issue 10. - Omsk, 2005. - p. 63..
8. Rakhimov R. X. Criminological characteristics and criminal-legal measures to counter the seizure

ТЕРРОСТИЧЕСКИЕ АКТЫ, СОВЕРШАЕМЫЕ С ИСПОЛЬЗОВАНИЕМ ВЗРЫВНЫХ УСТРОЙСТВ: АКТУАЛЬНЫЕ ПРОБЛЕМЫ ПРЕДВАРИТЕЛЬНОГО РАССЛЕДОВАНИЯ

TERROST ACTS COMMITTED WITH THE USE OF EXPLOSIVE DEVICES: CURRENT PROBLEMS OF PRELIMINARY INVESTIGATION

Авторы: Бахметьев Дмитрий Сергеевич

Аннотация: В настоящее время на территории Российской Федерации все чаще совершаются преступления, с использованием взрывных устройств, нередко они сопровождаются огромным числом случайных жертв, что ведет к подрыву безопасности и целостности государства. Они не зря относятся к одним из самых наказуемых на данный момент и признаются преступлениями против жизни и безопасности общества. Раскрытие и пресечение подобных преступлений напрямую зависит от качества проведенного предварительного расследования, поэтому на этом этапе важно получить как можно больше информации, которая впоследствии поможет смоделировать пути развития событий преступления, сформировать доказательственную базу и пресечь дальнейшее развитие преступной деятельности. В статье дается общая характеристика террористических преступлений с использованием взрывных устройств, поднимаются проблемы их предварительного расследования, а так же описывается первичное и наиболее важное на взгляд автора следственное действие, проводимое уполномоченными правоохранительными органами - осмотр места происшествия.

Ключевые слова: преступление, террористический акт, взрывное устройство, следственные действия, предварительное расследование.

Annotation: Currently, crimes involving the use of explosive devices are increasingly being committed on the territory of the Russian Federation, often accompanied by a huge number of accidental victims, which leads to the undermining of the security and integrity of the State. It is not for nothing that they are among the most punishable at the moment and are recognized as crimes against the life and security of society. The detection and suppression of such crimes directly depends on the quality of the preliminary investigation, so at this stage it is important to get as much information as possible, which will later help to model the ways of the development of crime events, form an evidence base and prevent the further development of criminal activity. The article provides a general description of terrorist crimes involving the use of explosive devices, raises the problems of their preliminary investigation, and also describes the primary and most important investigative action carried out by authorized law enforcement agencies - the inspection of the scene of the incident.

Keywords: terrorist act, explosive device, investigative actions, crime, preliminary investigation.

В настоящее время раскрытие и расследование террористических актов не теряет своей значимости, так как уровень преступности по данной категории дел остается на высоком

уровне. Важно отметить, что все чаще террористические акты совершаются особо опасным методом, а именно с использованием взрывных веществ (ВВ) и взрывных устройств (ВУ). Подобные преступления несут за собой не только большое число невинных жертв, но и значительный материальный ущерб, так же они вызывают большой общественный резонанс, что приводит к подрыву государственности страны.

Законодатель отнес преступления террористического характера к преступлениям против общественной безопасности и общественного порядка, тем самым подчеркивая опасность данной категории дел [1]. Данное преступление считается оконченным с момента совершения действий, предусмотренных ч.1 ст.205 УК РФ, либо когда возникла угроза их совершения, то есть момент совершения преступления переносится на более раннюю стадию (усеченный состав преступления) [2]. Пленум Верховного суда Российской Федерации в своем постановлении, так же разъяснил судам, что совершение взрыва, поджога или иных действий, устрашающих население и создающих опасность гибели человека, причинения значительного имущественного ущерба либо наступления иных тяжких последствий, а равно угроза совершения указанных действий квалифицируются как террористический акт только при наличии у лица цели воздействия на принятие решений органами власти или международными организациями [3]. Отсюда можно сделать вывод, что на законодательном уровне преступление террористической направленности является особо тяжким и законодателем делается все, что бы ужесточить санкцию за его совершение.

Почти все ВВ (за исключением пороха для охотничьих ружей) исключены из гражданского оборота, то есть их свободное приобретение на территории Российской Федерации невозможно. Следовательно, террористических актов с использованием ВВ должно становиться все меньше и меньше, но как мы видим на практике, наоборот, происходит их увеличение. Поэтому при проведении предварительного расследования следователю важно понять каким образом преступнику стали доступны ВВ и ВУ, так как раскрытие данного факта способствует дальнейшему пресечению преступлений с использованием взрывных устройств.

На основе вышесказанного первопричиной совершения террористических преступлений, совершаемых с использованием ВВ и ВУ, можно назвать их незаконный оборот, например, вследствие краж и хищений на производстве, в военных частях и подразделениях. Так же это недостаточная охрана складов с боеприпасами и ВВ, экономический кризис, коррупция, снижение уровня жизни населения, инфляция, глобальные мировые потрясения.

Так же важной причиной является несвоевременное раскрытие и пресечение преступлений подобного характера, несовершенство методики предварительного расследования, ошибки сотрудников правоохранительных органов, проводящих расследование данной категории дел.

Каждый следователь должен производить следственные действия в точном соответствии с уголовно-процессуальным кодексом (далее - УПК) и иными нормативно-правовыми актами, связанными с тактикой и методикой расследования преступлений. Это так же касается проведения необходимых следственных действий, при расследовании террористических актов, совершаемых с использованием взрывных устройств. Но не нужно забывать, что расследование преступлений имеет как объективную сторону (время, место проведения расследования, характер имеющейся информации), так и субъективную (в частности, профессионализм участников расследования). В связи с этим, лица, занимающие руководящие должности в уполномоченных органах, должны как можно чаще проводить проверку качества проведенного предварительного следствия, а так же аттестацию сотрудников, чтобы проверить у них наличие соответствующих знаний, умений и навыков.

Зачастую терроризм сопровождается образованием организованных групп и преступных сообществ. Данное обстоятельство так же относится к проблематике предварительного расследования, так как преступные сообщества имеют сложную организованную структуру и что бы выявить не только исполнителя преступления, но и организатора, требуется длительное время и кропотливая работа всех спецслужб. Основной целью выявления организатора является пресечение дальнейшего совершения террористических актов любого характера, а частности с использованием взрывных устройств.

При проведении предварительного расследования террористических актов, совершаемых с применением ВУ, важным следственным действием является осмотр места происшествия. Оно помогает следователю сформировать общее представление о совершенном преступлении, собрать доказательственную базу, а на основе этого становиться возможным оперативно наметить пути розыска и поимки виновного лица или группы лиц.

При проведении осмотра места происшествия следователь должен уделять особое внимание сбору остатков ВУ, его осколков и поражающих элементов, исследованию предметов и объектов с которыми мог бы контактировать преступник. Так же для более всестороннего изучения места происшествия следователь должен не только назначить комплексную взрывотехническую экспертизу, но и при необходимости вызвать эксперта на место происшествия.

В связи с тем, что подобные преступления связаны с опасностью для жизни и здоровья людей, даже после взрыва, осмотр места происшествия может проходить без участия понятых, на основании ч.3 ст.170 УПК РФ, в данной ситуации следователь делает об этом пометку в протоколе следственного действия, а для фиксации хода и результатов следственного действия используются специальные технические средства [4]. Важно сказать о том, что осмотр места происшествия не всегда занимает короткий промежуток времени, это может быть и не один день, так как масштаб взрыва различен в каждой отдельно взятой ситуации. А соответственно и число жертв, которых нужно спасти, и площадь поражения различны. Поэтому в таких условиях особенно важен профессионализм следователя, его концентрация и внимание к деталям, ведь от этого будет зависеть качество и скорость раскрытия преступления.

В данной статье было рассмотрено только первоначальное следственное действие - осмотр места происшествия, но это не значит, что остальные следственные мероприятия не важны. По-нашему мнению, при раскрытии террористических преступлений важен именно комплексный и системный подход, не стоит забывать и про допрос подозреваемого, и про показания потерпевших, свидетелей, и про другие следственные действия. Ведь любое обстоятельство, которое на первый взгляд кажется незначительным, может в последствии привести следователя к раскрытию преступления.

Литература

1. Уголовный кодекс Российской Федерации от 13.06.1996 N 63-ФЗ (ред. от 05.04.2021, с изм. от 08.04.2021) // Собрание законодательства РФ.
2. Комментарии к уголовному кодексу [Электронный источник] – URL: <https://stykrf.ru/205>
3. Постановление Пленума Верховного Суда РФ от 09.02.2012 N 1 (ред. от 03.11.2016) "О некоторых вопросах судебной практики по уголовным делам о преступлениях террористической направленности" [Электронный источник] / http://www.consultant.ru/document/cons_doc_LAW_125957/

4. Уголовно-процессуальный кодекс Российской Федерации от 18.12.2001 N 174-ФЗ (ред. от 30.04.2021, с изм. от 13.05.2021) // Собрание законодательства РФ.

О ВОПРОСАХ АДМИНИСТРАТИВНОЙ ОТВЕТСТВЕННОСТИ ЛИЦ, УЧАСТВУЮЩИХ В «НЕСАНКЦИОНИРОВАННЫХ» ПУБЛИЧНЫХ МЕРОПРИЯТИЯХ»

ABOUT QUESTIONS OF ADMINISTRATIVE RESPONSIBILITY OF PERSONS PARTICIPATING IN «UNAUTHORIZED» PUBLIC EVENTS

Авторы: Пономарев Арсений Сергеевич, Пылев Александр Дмитриевич

Научный
руководитель: Телегин Александр Степанович

Аннотация: Право граждан на проведение публичных мероприятий- важнейший атрибут современных демократических государств. Такое право закреплено и в Конституции Российской Федерации в 31 статье: «Граждане Российской Федерации имеют право собираться мирно, без оружия, проводить собрания, митинги и демонстрации, шествия и пикетирование». В Федеральном законе «О собраниях, митингах, демонстрациях, шествиях и пикетированиях» содержатся нормы, конкретизирующие статью 31 Конституции. Настоящий Федеральный закон не предусматривает возможность отказа властей в проведении, сохраняя уведомительный характер таких мероприятий. Однако, граждане в больших количествах выходят на «несанкционированные мероприятия», которые проводятся без уведомления органов власти, что может являться основанием для привлечения таких лиц к административной ответственности. К таковой административной ответственности могут быть привлечены граждане, формально просто присоединившиеся к «несанкционированному» публичному мероприятию, согласно положениям кодекса об административных правонарушениях РФ. Попробуем разобраться в данном вопросе и предложить новое законодательное решение.

Ключевые
слова: право на проведение публичных мероприятий, административная ответственность, участники публичного мероприятия

Annotation: *The right of citizens to hold public events is the most important attribute of modern democratic states. This right is also enshrined in the Constitution of the Russian Federation in Article 31: "Citizens of the Russian Federation have the right to assemble peacefully, without weapons, to hold meetings, rallies and demonstrations, marches and picketing." The Federal Law "On Assemblies, Rallies, Demonstrations, Processions and Picketing" contains provisions that specify article 31 of the Constitution. This Federal Law does not provide for the possibility of refusal of the authorities to hold such events, while maintaining the notification nature of such events. However, citizens in large numbers go to "unauthorized events" that are held without notifying the authorities, which may be the basis for bringing such persons to administrative responsibility. Citizens who formally simply joined an "unauthorized" public event can be brought to such administrative responsibility. Let's try to understand this issue and propose a new legislative solution.*

Keywords: *the right to hold public events, administrative responsibility, participants of a public event.*

В части 1 статьи 20 Всеобщей декларации прав человека[1] имеется такое положение: каждый человек имеет право на свободу мирных собраний и ассоциаций». Статья 21 Международного пакта о гражданских и политических правах[2] гласит: «признается право на мирные собрания. Пользование этим правом не подлежит никаким ограничениям, кроме тех, которые налагаются в соответствии с законом и которые необходимы в демократическом обществе в интересах общественной безопасности, общественного порядка, охраны здоровья и нравственности населения или защиты прав и свобод других лиц». Статья 11 Европейской конвенции о защите прав человека и основных свобод[3] содержит следующую норму: «Каждый человек имеет право на свободу мирных собраний и свободу ассоциации с другими, включая право создавать профсоюзы и вступать в них для защиты своих интересов». В Конституции Российской Федерации[4] также закрепляется право на свободу мирных собраний в 31 статье: «Граждане Российской Федерации имеют право собираться мирно, без оружия, проводить собрания, митинги и демонстрации, шествия и пикетирование». Конкретизирующие нормы Федерального закона «О собраниях, митингах, демонстрациях, шествиях и пикетированиях»[5] предусматривают уведомительный характер публичного мероприятия, то есть органы власти не могут воспрепятствовать воле граждан провести публичное мероприятие. Однако, существует ряд ограничений, за нарушение которых при проведении публичных мероприятий может наступить юридическая ответственность

В Российской Федерации за нарушение установленного порядка организации либо проведения собрания, митинга, демонстрации, шествия или пикетирования предусмотрена административная ответственность в соответствии со ст. 20.2 Кодекса об административных правонарушениях.[6] Субъектами правонарушений, предусмотренных данной статьей могут выступать организаторы, участники, организаторы или участники, спонсоры.

Ответственность организаторов:

- Нарушение установленного порядка организации либо проведения собрания, митинга, демонстрации, шествия или пикетирования, за исключением случаев, предусмотренных частями 2 - 4 и 9 настоящей статьи (ч.1 ст. 20.2).
- Организация либо проведение публичного мероприятия без подачи в установленном порядке уведомления о проведении публичного мероприятия, за исключением случаев, предусмотренных частью 7 настоящей статьи (ч.2 ст. 20.2).
- Действия (бездействие), предусмотренные частями 1 и 2 настоящей статьи, повлекшие создание помех функционированию объектов жизнеобеспечения, транспортной или социальной инфраструктуры, связи, движению пешеходов и (или) транспортных средств либо доступу граждан к жилым помещениям или объектам транспортной или социальной инфраструктуры либо превышение норм предельной застройки территории (помещения), если эти действия (бездействие) не содержат уголовно наказуемого деяния (ч. 3 ст. 20.2).
- Действия (бездействие), предусмотренные частями 1 и 2 настоящей статьи, повлекшие причинение вреда здоровью человека или имуществу, если эти действия (бездействие) не содержат уголовно наказуемого деяния (ч.4 ст. 20.2).
- Организация либо проведение несанкционированных собрания, митинга, демонстрации, шествия или пикетирования в непосредственной близости от территории ядерной установки, радиационного источника или пункта хранения ядерных материалов и радиоактивных веществ либо активное участие в таких публичных мероприятиях, если это осложнило выполнение работниками указанной установки, источника или пункта

своих служебных обязанностей или создало угрозу безопасности населения и окружающей среды (ч. 7 ст. 20.2).

- Нарушение установленного порядка сбора, возврата, перечисления в доход федерального бюджета или расходования денежных средств на организацию и проведение публичного мероприятия, непредставление или несвоевременное представление в уполномоченный орган отчета о расходовании собранных для организации и проведения публичного мероприятия денежных средств и (или) иного имущества либо его представление в неполном объеме или в искаженном виде (ч. 9 ст. 20.2).

Ответственность участников:

- Нарушение установленного [порядка](#) проведения собрания, митинга, демонстрации, шествия или пикетирования, за исключением случаев, предусмотренных [частью 6](#) настоящей статьи (ч. 5 ст. 20.2).
- Действия (бездействие), предусмотренные [частью 5](#) настоящей статьи, повлекшие причинение вреда здоровью человека или имуществу, если эти действия (бездействие) не содержат уголовно наказуемого деяния (ч. 6 ст. 20.2).
- Участие в несанкционированных собраниях, митингах, демонстрациях, шествиях или пикетировании, повлекших создание помех функционированию объектов жизнеобеспечения, транспортной или социальной инфраструктуры, связи, движению пешеходов и (или) транспортных средств либо доступу граждан к жилым помещениям или объектам транспортной или социальной инфраструктуры (ч. 6.1. ст. 20.2).

Ответственность организаторов или участников:

- Вовлечение несовершеннолетнего в участие в несанкционированных собраниях, митингах, демонстрациях, шествиях или пикетировании, если это действие не содержит уголовно наказуемого деяния (ч. 1.1. ст. 20.2).
- Использование в ходе публичного мероприятия отличительного знака (признака) представителя средства массовой информации, предусмотренного [частью 5 статьи 6](#) Федерального закона от 19 июня 2004 года N 54-ФЗ "О собраниях, митингах, демонстрациях, шествиях и пикетированиях", лицом, не имеющим права на его использование (ч. 6.2. ст. 20.2).

Ответственность спонсоров:

- Перечисление (передача) денежных средств и (или) иного имущества для организации и проведения публичного мероприятия, совершенное лицом, которое не вправе перечислять (передавать) денежные средства и (или) иное имущество в этих целях в соответствии с федеральным [законом](#) (ч. 10 ст. 20.2).

Необходимо отметить также ч. 8 ст. 20.2, предусматривающая ответственность за повторное совершение административного правонарушения, предусмотренного [частями 1 - 6.1](#) настоящей статьи, если это действие не содержит уголовно наказуемого [деяния](#), что влечет наложение административного штрафа на граждан в размере от ста пятидесяти тысяч

до трехсот тысяч рублей, или обязательные работы на срок от сорока до двухсот часов, или административный арест на срок до тридцати суток; на должностных лиц - от двухсот тысяч до шестисот тысяч рублей; на юридических лиц - от пятисот тысяч до одного миллиона рублей.

При ознакомлении с положениями ст. 20.2 бросается в глаза ч. 6.1., предусматривающая привлечение к административной ответственности участников несанкционированного публичного мероприятия, если данное мероприятие привело к созданию помех функционированию объектов жизнеобеспечения, транспортной или социальной инфраструктуры, связи, движению пешеходов и (или) транспортных средств либо доступу граждан к жилым помещениям или объектам транспортной или социальной инфраструктуры. Из буквального толкования нормы права, содержащейся в ч. 6.1. ст. 20.2 следует, что ответственность наступает вне зависимости от действий конкретного участника. Таким образом, отдельный участник несанкционированного митинга будет привлечен к ответственности даже в том случае, если неблагоприятные последствия наступили не вследствие его непосредственных действий, а по вине других участников. Является ли данная норма справедливой, а ее санкция соразмерной в том случае, если участник несанкционированного публичного мероприятия не совершал никаких действий, направленных на создание помех нормальной жизнедеятельности города и граждан?

Данная проблема была отражена в меморандуме Комиссара по правам «О свободе собраний в Российской Федерации» от 5 сентября 2017 года.^[7] «Как сообщил по поводу событий 12 июня 2017 года Уполномоченный по правам человека в Санкт-Петербурге, массовые задержания демонстрантов на Марсовом поле тоже не были вызваны противозаконным поведением участников, что противоречит требованиям КоАП. Председатель Совета при президенте Михаил Федотов подтвердил, что «людей задерживали вне зависимости от того, нарушали они общественный порядок или нет. А это не вписывается в требования закона». Кроме того, поступала информация о том, что среди задержанных во время публичных мероприятий в марте и июне 2017 года были журналисты, правозащитники и несовершеннолетние...» - сообщается в тексте меморандума.

Возможным вариантом решением сложившейся проблемы может являться внесение изменений в текст части 6.1. статьи 20.2 КоАП РФ, что было предложено в научной статье «Об административной ответственности за участие в несанкционированных собраниях, митингах, демонстрациях, шествиях или пикетировании: проблемы и перспективы».^[8] Авторы научной статьи предлагают изложить часть 6.1. в следующей редакции:

6.1. Участие лица в несогласованных собраниях, митингах, демонстрациях, шествиях или пикетировании, действия которого повлекли создание помех функционированию объектов жизнеобеспечения, транспортной или социальной инфраструктуры, связи, движению пешеходов и (или) транспортных средств либо доступу граждан к жилым помещениям или объектам транспортной или социальной инфраструктуры, —

влечет наложение административного штрафа на граждан в размере от десяти тысяч до двадцати тысяч рублей, или обязательные работы на срок до ста часов, или административный арест на срок до пятнадцати суток; на должностных лиц - от пятидесяти тысяч до ста тысяч рублей; на юридических лиц - от двухсот тысяч до трехсот тысяч рублей.

Данная редакция положений части 6.1. статьи 20.2 устанавливает применение санкций лишь в отношении тех лиц, чьи действия непосредственно привели к созданию помех жизнедеятельности города и граждан. Таким образом, будет исключена ситуация, когда подавляющее большинство участников несанкционированного публичного мероприятия, ведущих себя мирно и не создающих проблем для окружающих, может быть привлечено к

административной ответственности вследствие незаконных действий конкретного лица.

Библиографический список:

1. Конституция Российской Федерации (принята всенародным голосованием 12.12.1993 с изменениями, одобренными в ходе общероссийского голосования 01.07.2020) // Российская газета.
2. О собраниях, митингах, демонстрациях, шествиях и пикетированиях. Федеральный закон от 19.06.2004 N 54-ФЗ (последняя редакция) // Российская газета
3. Всеобщая декларация прав человека [Электронный ресурс]: принята резолюцией Генеральной Ассамблеи 217A (III) от 10 дек. 1948 года. URL: https://www.un.org/ru/documents/decl_conv/declarations/declhr.shtml (дата обращения: 09.06.2021)
4. Международный пакт о гражданских и политических правах. [Электронный ресурс]: Принят резолюцией 2200 A (XXI) Генеральной Ассамблеи от 16 декабря 1966 года. URL: https://www.un.org/ru/documents/decl_conv/conventions/pactpol.shtml (дата обращения: 09.06.2021)
5. Конвенция о защите прав человека и основных свобод от 4 нояб. 1950 г. // Собрание законодательства РФ. 2001. № 2. Ст. 163. С. 677– 740.
6. Кодекс Российской Федерации об административных правонарушениях. Федеральный закон от 30.12.2001 N 195-ФЗ (ред. от 24.03.2021) // Российская газета.
7. Данные о рассмотрении дел по статье 20.2 КоАП/ ОВД-Инфо [Электронный ресурс] URL:https://data.ovdinfo.org/20_2/ (дата обращения: 09.06.2021)
8. МЕМОРАНДУМ КОМИССАРА ПО ПРАВАМ ЧЕЛОВЕКА О СВОБОДЕ СОБРАНИЙ В РОССИЙСКОЙ ФЕДЕРАЦИИ. Страсбург, 5 сентября 2017 г./ [Электронный ресурс] URL: <https://rm.coe.int/1680758b23> (дата обращения: 09.06.2021)
9. Ярыгин И.И., Беликов А.П. «Об административной ответственности за участие в несанкционированных собраниях, митинге, демонстрации, шествии или пикетировании: проблемы и перспективы»// Педагогика в правоохранительных органах. 2016. № 3. С 43-45.

[1] Всеобщая декларация прав человека [Электронный ресурс]: принята резолюцией Генеральной Ассамблеи 217A (III) от 10 дек. 1948 года. URL: https://www.un.org/ru/documents/decl_conv/declarations/declhr.shtml (дата обращения: 09.06.2021)

[2] Международный пакт о гражданских и политических правах. [Электронный ресурс]: Принят резолюцией 2200 A (XXI) Генеральной Ассамблеи от 16 декабря 1966 года. URL: https://www.un.org/ru/documents/decl_conv/conventions/pactpol.shtml (дата обращения: 09.06.2021)

[3] Конвенция о защите прав человека и основных свобод от 4 нояб. 1950 г. // Собрание законодательства РФ. 2001. № 2. Ст. 163. С. 677– 740.

[4] Конституция Российской Федерации (принята всенародным голосованием 12.12.1993 с изменениями, одобренными в ходе общероссийского голосования 01.07.2020) // Российская

газета.

[5] О собраниях, митингах, демонстрациях, шествиях и пикетированиях. Федеральный закон от 19.06.2004 N 54-ФЗ (последняя редакция) // Российская газета

[6] Кодекс Российской Федерации об административных правонарушениях. Федеральный закон от 30.12.2001 N 195-ФЗ (ред. от 24.03.2021) // Российская газета.

[7] MEMОРАНДУМ КОМИССАРА ПО ПРАВАМ ЧЕЛОВЕКА О СВОБОДЕ СОБРАНИЙ В РОССИЙСКОЙ ФЕДЕРАЦИИ. Страсбург, 5 сентября 2017 г./ [Электронный ресурс] URL: <https://rm.coe.int/1680758b23> (дата обращения: 09.06.2021)

[8] Ярыгин И.И., Беликов А.П. «Об административной ответственности за участие в несанкционированных собраниях, митингах, демонстрациях, шествиях или пикетированиях: проблемы и перспективы»// Педагогика в правоохранительных органах. 2016. № 3. С 43-45.

СОВРЕМЕННЫЕ ТЕНДЕНЦИИ В РАЗВИТИИ ИНСТИТУТА АДМИНИСТРАТИВНОЙ ОТВЕТСТВЕННОСТИ

Авторы: Ганзен Елизавета Викторовна

Аннотация: Административные правонарушения являются наиболее распространенными в России, что свидетельствует о наличии многих проблем, связанных с вопросами административной ответственности. Выявление основных проблем и перспектив развития института административной ответственности позволяет совершенствовать механизм установления административной ответственности и реализации мер административного наказания. В статье проведено изучение современных тенденций в развитии института административной ответственности.

Ключевые слова: административные правонарушения, административная ответственность, законодательство об административных правонарушениях, общественные отношения, институт административной ответственности, административно-юрисдикционная компетенция.

Административная ответственность представляет собой вид юридической ответственности, определяющий обязанности лица претерпевать лишения государственно-властного характера за совершенное им правонарушение. Развитие института административной ответственности происходит потому, что содержание правовых норм административной ответственности не остается неизменным, их изменение напрямую связано с социально-экономическим развитием государства, с потребностями административной защиты общественных отношений. Со времени вступления в действие КоАП РФ накоплен определенный опыт применения его норм, в том числе норм об административной ответственности на основе Конституции РФ^[1].

Современный этап развития законодательства об административной ответственности можно охарактеризовать как этап его совершенствования на базе учета потребностей административной защиты общественных отношений и опыта правоприменительной практики.

Развитие современного законодательства об административных правонарушениях характеризуют следующие основные тенденции. Во-первых, происходит интенсивное формирование федерального и регионального законодательства об административных правонарушениях. Несмотря на то, что в ст. 1.1 КоАП РФ^[2] такое разделение было закреплено изначально, после принятия КоАП РФ для создания регионального законодательства об административных правонарушениях потребовались годы. Здесь стоит отметить отсутствие его единой формы. В частности в одних субъектах РФ разработаны отдельные законы об административных правонарушениях, в других субъектах действуют кодексы об административных правонарушениях. Также стоит отметить такой недостаток как дублирование отдельных норм федерального кодекса, что на практике вызывает проблемы разграничения предмета регулирования КоАП РФ по смежным составам правонарушений, процессуальным нормам и т.д.

Во-вторых, происходит расширение сферы административной защиты общественных отношений, преимущественно в экономике и общественной безопасности. Например, КоАП РФ дополнен нормами об административной ответственности за нарушение законодательства о размещении заказов на поставки товаров, выполнение работ, оказание услуг для государственных и муниципальных нужд (ст. 7.29-7.32), за несоблюдение перевозчиком

требований законодательства об обязательном страховании гражданской ответственности перевозчика (ст. 11.31), за нарушение законодательства об участии в долевом строительстве многоквартирных домов (ст. 14.28), за нарушение установленного порядка сбора, хранения, защиты и обработки информации сведений, составляющих кредитную историю (ст. 14.30)[\[3\]](#).

Данную тенденцию развития института административной ответственности безусловно можно охарактеризовать как положительную, однако стоит также отметить и тенденцию чрезмерной детализации административно-правовых запретов, что часто вызывает сложности в трактовании и реализации норм КоАП РФ. В качестве примера можно привести главу 12 «Административные правонарушения в области дорожного движения», в содержании которой представлены практически все пункты Правил дорожного движения. Здесь можно констатировать необходимость поиска баланса между отсылочной и бланкетной конструкциями административных норм.

В-третьих, можно утверждать и о наличии такой тенденции как упрочнение взаимосвязи государственной антикоррупционной политики и института административной ответственности. В последнее десятилетие происходит увеличение количества законодательных норм об административной ответственности должностных лиц и лиц, связанных с властью. Например, введен новый состав административных правонарушений для должностных лиц, в частности при нарушении требований законодательства о государственном контроле (надзоре) (ст. 19.6.1), при нарушении законодательства об организации предоставления государственных и муниципальных услуг (ст. 5.63) и т.д.[\[4\]](#) Вероятно, стоит ожидать и дальнейшее конструирование составов административных правонарушений должностных лиц и лиц, связанных с властью.

В-четвертых, стоит особо отметить появление проблемы разграничения административной и уголовной ответственности, что отчасти вызвано таким фактором как повышение жесткости административных наказаний. В качестве примера можно рассмотреть изменения в ст. 3.5 КоАП РФ «Административный штраф», что позволило дополнить Кодекс новым видом административного наказания - административное приостановление деятельности (ст. 3.12), и, как, следствие, повышен размер штрафных санкций во многих статьях Особенной части Кодекса.

Такого рода изменения КоАП вызваны необходимостью повышения уровня общественной безопасности и увеличением спектра смежных составов преступлений и административных правонарушений. Однако КоАП РФ и УК РФ установлен практически одинаковый уровень максимального размера штрафных санкций (до одного миллиона рублей для юридических лиц, согласно ст. 14.40, 14.42 КоАП РФ до пяти миллионов рублей), и исчисляемые по правилам кратности к доходу, выручке, неуплаченные суммы налогов, таможенных платежей и т.п.[\[5\]](#). Это отчасти размывает границы административной и уголовной ответственности. Так на психологическом уровне для субъекта административных отношений значимость угрозы уголовной ответственности уменьшается, что, безусловно, может стать весьма негативным фактором, который приведет к рискам общественной безопасности и снижению общего уровня правовой культуры субъектов правоотношений.

Таким образом, вопрос пересмотра границ административной и уголовной ответственности, в частности увеличение «доли» административной ответственности путем сокращения «доли» уголовной ответственности остается очень острым и нерешенным. Нельзя не согласиться со сторонниками переноса акцента с уголовной ответственности на административную. Их доводы понятны: любое уголовное наказание является более затратным для государства, тогда как административное позволяет привлечь средства в казну государства. Однако стоит еще раз упомянуть о важности психологического аспекта наказаний в целом, их смягчение в

пользу административных может привести к уменьшению их функции профилактики правонарушений. Здесь должна быть проведена огромная работа в дополнительном изучении и понимании сущности, роли и функций административной ответственности, и возможно необходим пересмотр отношения к характеру и объему правоограничений, составляющих содержание административных наказаний.

Что касается процессуальной стороны развития института административной ответственности, то здесь стоит отметить пятую тенденцию. Это увеличение административно-юрисдикционной компетенции судей, что вызвано усложнением дел об административных правонарушениях и расширением видов административных наказаний, применение которых отнесено законом к компетенции судей. Также стоит упомянуть о расширении круга отраслевых органов, которые уполномочены рассматривать дела об административных правонарушениях.

Так некоторые авторы утверждают, что в России сформировалась отдельная судебно-административная юрисдикция. Например, как отмечает В.В. Кизилев практически все федеральные органы исполнительной власти, которые осуществляют контрольно-надзорные функции, обрели и юрисдикционные функции[6]. Такое объединение функций у одних и тех же субъектов административных правоотношений заставляет задуматься над объективностью рассмотрения дел об административной ответственности. Так согласно А.Г. Авдейко увеличивается количество отмен постановлений в результате рассмотрения жалоб на постановления по делам об административных правонарушениях[7].

Также относительно процессуальной стороны развития института административной ответственности, стоит отметить, что, безусловно, совершенствование процессуального раздела КоАП РФ есть необходимый фактор развития. Однако в определенной степени порядок рассмотрения дел об административных правонарушениях должен быть стабильным, что должно позволять реализовывать основные функции института административной ответственности: защита правопорядка и предупреждение правонарушений.

Так в последние годы в процессуальный раздел КоАП РФ внесено множество изменений и дополнений: уточнение круга лиц уполномоченных применять меры обеспечения производства по делам об административных правонарушениях, регламентация отдельных правомочий участников административно-юрисдикционного процесса и т.д. И в перспективе четвертый раздел КоАП РФ должен стать отдельным полноценным Административно-процессуальным юрисдикционным кодексом РФ, содержащим понятные и для всех субъектов этих отношений определения административной ответственности и порядка реализации мер административного наказания.

Таким образом, развитие института административной ответственности в России есть естественный процесс, основные его тенденции можно охарактеризовать как положительные, они касаются как теоретических аспектов (разработка видов и составов правонарушений, лиц-правонарушителей), так и практических (процесс и порядок установления административной ответственности и мер наказания).

В качестве перспективных направлений развития института административной ответственности отмечены оптимальное разграничение административной и уголовной ответственности, более четкое разделение функций судебной-административной юрисдикции и разработка Административно-процессуального юрисдикционного кодекса РФ.

Литература

1. Конституция Российской Федерации: принята всенародным голосованием 12.12.1993 (в ред. от 01.07.2020)// Официальный интернет-портал правовой информации URL: <http://www.pravo.gov.ru> (дата обращения: 12.06.2021)
2. Кодекс Российской Федерации об административных правонарушениях от 30.12.2001 № 195-ФЗ (ред. от 26.05.2021)// Официальный интернет-портал правовой информации URL: <http://www.pravo.gov.ru> (дата обращения: 11.06.2021)
3. Федеральный закон от 03.07.2016 № 273-ФЗ «О внесении изменений в Федеральный закон «Об основах государственного регулирования торговой деятельности в Российской Федерации»// Официальный интернет-портал правовой информации URL: <http://www.pravo.gov.ru> (дата обращения: 12.06.2021)
4. Федеральный закон «О внесении изменений в Федеральный закон «О размещении заказов на поставки товаров, выполнение работ, оказание услуг для государственных и муниципальных нужд» и отдельные законодательные акты Российской Федерации» от 24.07.2007 № 218-ФЗ (последняя редакция)// Официальный интернет-портал правовой информации URL: <http://www.pravo.gov.ru> (дата обращения: 10.06.2021)
5. Федеральный закон «О внесении изменений в Кодекс Российской Федерации об административных правонарушениях по вопросам пожарной безопасности» от 03.06.2011 № 120-ФЗ (последняя редакция)// Официальный интернет-портал правовой информации URL: <http://www.pravo.gov.ru> (дата обращения: 11.06.2021)
6. Авдейко А.Г. Законодательство об административных правонарушениях: реформа или модернизация // Вестник Омской юридической академии. 2017. Том 14. № 4. С.4-7
7. Кизилев В.В. Парадоксы и иррациональное в деятельности субъектов административной юрисдикции России / Актуальные вопросы публичного права. 2012. № 3. С.3-6
8. Панова И.В., Панов А.Б. Актуальные проблемы административной ответственности. Азиатско-Тихоокеанский регион: экономика, политика, право. 2019; 21(3):105-134
9. Устинов В.В. Законодательство об административных правонарушениях динамично совершенствуется в соответствии с требованиями жизни: Кодекс Российской Федерации об административных правонарушениях / Постатейный научно-практический комментарий Заслуженного деятеля науки РФ, докт. юрид. наук, проф. А. П. Шергина. М., 2007. – 125с.

[1] Конституция Российской Федерации: принята всенародным голосованием 12.12.1993 (в ред. от 01.07.2020) // Официальный интернет-портал правовой

- [2] Кодекс Российской Федерации об административных правонарушениях от 30.12.2001 № 195-ФЗ (ред. от 26.05.2021)// Официальный интернет-портал правовой информации <http://www.pravo.gov.ru>, 11.06.2021
- [3] Федеральный закон «О внесении изменений в Федеральный закон «О размещении заказов на поставки товаров, выполнение работ, оказание услуг для государственных и муниципальных нужд» и отдельные законодательные акты Российской Федерации» от 24.07.2007 № 218-ФЗ (последняя редакция)// Официальный интернет-портал правовой информации <http://www.pravo.gov.ru>, 11.06.2021
- [4] Федеральный закон «О внесении изменений в Кодекс Российской Федерации об административных правонарушениях по вопросам пожарной безопасности» от 03.06.2011 № 120-ФЗ (последняя редакция)// Официальный интернет-портал правовой информации <http://www.pravo.gov.ru>, 10.06.2021
- [5] Федеральный закон от 03.07.2016 № 273-ФЗ «О внесении изменений в Федеральный закон «Об основах государственного регулирования торговой деятельности в Российской Федерации»// Официальный интернет-портал правовой информации <http://www.pravo.gov.ru>, 12.06.2021
- [6] Кизилев В.В. Парадоксы и иррациональное в деятельности субъектов административной юрисдикции России / Актуальные вопросы публичного права. 2012. № 3. С.3
- [7] Авдейко А.Г. Законодательство об административных правонарушениях: реформа или модернизация // Вестник Омской юридической академии. 2017. Том 14. № 4. С.4

АНАЛИЗ ДЕЙСТВУЮЩЕЙ РОССИЙСКОЙ НОРМАТИВНО-ПРАВОВОЙ БАЗЫ В СФЕРЕ ЗАКУПОК ДЛЯ ОБЕСПЕЧЕНИЯ ГОСУДАРСТВЕННЫХ И МУНИЦИПАЛЬНЫХ НУЖД

Авторы: *Рябова Марина Анатольевна, Суркова Мария Аркадьевна*

Аннотация: *В рамках данной статьи автором, на основе анализа норм действующего законодательства в закупочной деятельности, позиций научного сообщества, исследуется правовое регулирование закупок в России на современном этапе.*

Ключевые слова: *Государственные закупки, правовое регулирование государственных закупок, государственная закупочная деятельность.*

Правовая система России — совокупность национальной системы права и международно-правовых обязательств Российской Федерации, правовой культуры российского общества, и сложившейся правовой практики.

Источниками права России являются Конституция, федеральные конституционные законы, федеральные законы, указы и распоряжения Президента РФ, постановления и распоряжения Правительства РФ, ведомственные акты федеральных органов исполнительной власти, конституции (уставы) субъектов РФ, законы субъектов РФ, акты органов исполнительной власти субъектов РФ, акты органов местного самоуправления; также к источникам права относятся международные договоры и соглашения, если они были в установленном порядке ратифицированы.[1]

Конституция является первоисточником права России, принципам которой должны соответствовать все остальные правовые нормы (часть 1 статьи 15 Конституции РФ). Любой акт, противоречащий Конституции, признаётся недействительным в части противоречащих норм и должен быть либо отменён, либо изменён.

Несмотря на тот факт, что такое понятие, как правовая система повсеместно используется в юридической литературе, научных исследованиях, правотворчестве, в современной юридической науке нет единого подхода к определению правовой системы и ее структуры. Также существуют различные представления об этой проблеме, как на внутригосударственном, так и на международно-правовом уровнях, поэтому даже в наше время этот вопрос остается достаточно дискуссионным и актуальным для юридической теории.

Вопрос понимания правовой системы активно обсуждается в отечественных ученых кругах с 60-х годов прошлого столетия. Ведутся активные споры по поводу критериев правовой системы, которые также довольно часто рассматриваются, как элементы правовой системы, соотношения правовой системы и системы права государства, предмета, объема и содержания понятия правовой системы (Рисунок 1).

Основу законодательства Российской Федерации о контрактной системе в сфере закупок товаров, работ, услуг для государственных или муниципальных нужд составляют положения: (Рисунок 2) [5]



Рисунок 1. Уровни правового регулирования в РФ

1. Конституция Российской Федерации. Особое значение имеют положения ст. 71 Конституции РФ, которые устанавливают порядок организации и деятельности федеральных органов исполнительной власти (п. "г"), правовых основ единого рынка (п. "ж"), гражданское законодательство (п. "о").
2. Гражданский кодекс Российской Федерации (нормы части первой ГК: глава 11 «Исчисление сроков» статьи 190-194, глава 28 «Заключение договора» статьи 447-449; нормы части второй ГК: статьи 525-534, статья 709, статья 769-775).
3. Бюджетный кодекс Российской Федерации (статьи 72-73, 301). [2]
4. Федеральный закон от 5 апреля 2013 г. № 44-ФЗ "О контрактной системе в сфере закупок товаров, работ, услуг для обеспечения государственных и муниципальных нужд".
5. Федеральный закон от 18 июля 2011 г. № 223-ФЗ "О закупках товаров, работ, услуг отдельными видами юридических лиц".[4]
6. Нормативные правовые акты, утвержденные Президентом Российской Федерации о контрактной системе в сфере закупок.

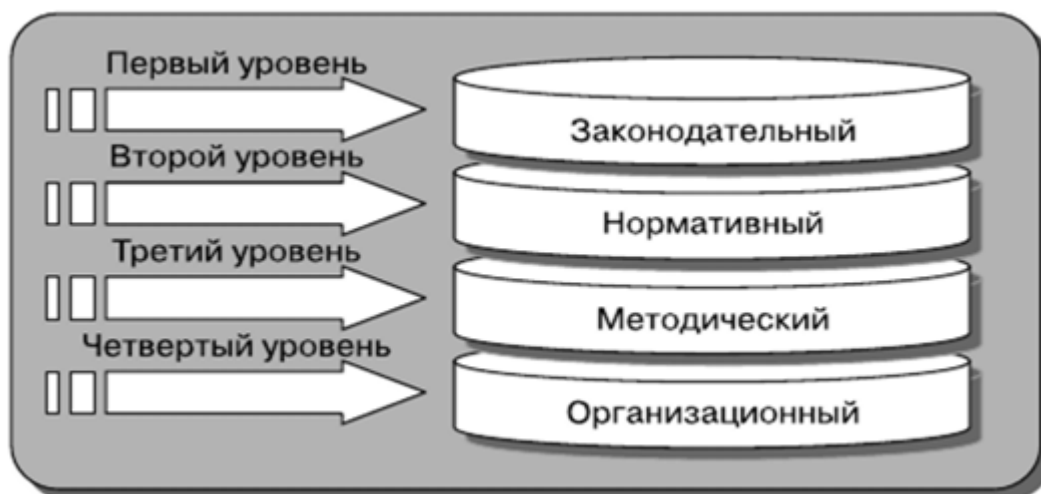

Рисунок 2. Основа законодательства РФ в контрактной системе [6]

7. Нормативные правовые акты Правительства Российской Федерации о контрактной системе в сфере закупок.
8. Нормативные правовые акты федеральных органов исполнительной власти о контрактной системе в сфере закупок. Таким федеральным органом исполнительной власти является Министерство экономического развития РФ.
9. Нормативные правовые акты Государственной корпорации по атомной энергии "Росатом" о контрактной системе в сфере закупок. Полномочия ГК "Росатом" по нормативно-правовому регулированию в установленной сфере деятельности регламентированы положениями ст. 8 Федерального закона от 1 декабря 2007 г. № 317-ФЗ "О Государственной корпорации по атомной энергии "Росатом", согласно ч. 1 которой ГК "Росатом" на основании и во исполнение Конституции РФ, федеральных конституционных законов, федеральных законов, нормативных правовых актов Президента РФ и Правительства РФ принимает нормативные правовые акты в установленной сфере деятельности по вопросам, перечисленным в данной части.
10. Нормативные правовые акты органов государственной власти субъектов Российской Федерации о контрактной системе в сфере закупок.
11. Нормативные правовые акты органов местного самоуправления о контрактной системе в сфере закупок.
12. Нормы международного договора.

Главенствующее, центральное и системообразующее место в структуре законодательства о контрактной системе в сфере закупок отведено Федеральному закону от 05 апреля 2013 г. № 44-ФЗ "О контрактной системе в сфере закупок товаров, работ, услуг для обеспечения государственных и муниципальных нужд", где определено, что другие федеральные законы, содержащие нормы права, связанные с закупкой товаров, работ, услуг, должны соответствовать его нормам.

Таким образом, Федеральный закон от 05 апреля 2013 г. № 44-ФЗ "О контрактной системе в сфере закупок товаров, работ, услуг для обеспечения государственных и муниципальных нужд" регулирует отношения, направленные на обеспечение государственных и муниципальных нужд, в целях: (Рисунок 3)[3]

- повышения эффективности, результативности осуществления закупок товаров, работ, услуг,
- обеспечения гласности и прозрачности осуществления закупок,
- предотвращения коррупции и других злоупотреблений в сфере закупок.

В качестве элементов сферы применения выделяют: (Рисунок 4)

- 1) планирование закупок товаров, работ, услуг;
- 2) определение поставщиков (подрядчиков, исполнителей);
- 3) заключение гражданско-правового договора;
- 4) особенности исполнения контрактов;
- 5) мониторинг закупок товаров, работ, услуг;
- 6) аудит в сфере закупок товаров, работ, услуг;
- 7) контроль за соблюдением законодательства Российской Федерации и иных нормативных правовых актов о контрактной системе в сфере закупок товаров, работ, услуг для обеспечения государственных и муниципальных нужд.

Федеральный закон №44-ФЗ не применяется к отношениям, связанным с: [3]

- 1) оказанием услуг международными финансовыми организациями, созданными в соответствии с международными договорами, участником которых является РФ, а также международными финансовыми организациями, с которыми РФ заключила международные договоры;
- 2) закупкой товаров, работ, услуг для обеспечения безопасности лиц, подлежащих государственной защите согласно Федеральному закону от 20.08.2004 № 119-ФЗ "О государственной защите потерпевших, свидетелей и иных участников уголовного судопроизводства" и Федеральному закону от 20.04.1995 № 45-ФЗ "О государственной защите судей, должностных лиц правоохранительных и контролирующих органов";



Рисунок 3. Сфера регулирования Федеральным законом от 05 апреля 2013 г. № 44-ФЗ "О контрактной системе в сфере закупок товаров, работ, услуг для обеспечения государственных и муниципальных нужд"

- 3) закупкой драгоценных металлов и драгоценных камней для пополнения Госфонда России;
- 4) назначением адвоката органом дознания, органом предварительного следствия, судом;
- 5) привлечением адвоката к оказанию гражданам бесплатной юридической помощи.



Рисунок 4. Полный цикл регулирования контрактной системы ФЗ-44 от 05 апреля 2013 г. N 44-ФЗ "О контрактной системе в сфере закупок товаров, работ, услуг для обеспечения государственных и муниципальных нужд"

Таким образом, с принятием Федерального закона «О контрактной системе в сфере закупок товаров, работ, услуг для обеспечения государственных и муниципальных нужд» начал формироваться механизм осуществления закупок, состоящий из стадии определения контрагентов (размещения заказа) как процесса непосредственного приобретения товаров, работ, услуг и стадии закупки как части контрактной системы, включающей в себя планирование закупок и контроль за правомерностью и эффективностью их осуществления. Однако для дальнейшего совершенствования контрактной системы в Российской Федерации необходимо последовательное и системное внесение изменений в отдельные положения этого закона.

Список литературы:

1. Конституция Российской Федерации (принята всенародным голосованием 12.1993 с изменениями, одобренными в ходе общероссийского голосования 01.07.2020) //Официальный интернет-портал правовой информации <http://www.pravo.gov.ru>, 03.04.2021.
2. Бюджетный кодекс Российской Федерации от 31 июля 1998 г. N 145-ФЗ (с изменениями и дополнениями от 8 декабря 2020 г. // <http://www.garant.ru/> 04.2021.
3. Федеральный закон "О контрактной системе в сфере закупок товаров, работ, услуг для обеспечения государственных и муниципальных нужд" от 05.04.2013 N 44-ФЗ (последняя редакция) // <http://www.garant.ru/> 04.2021.
4. Федеральный закон "О закупках товаров, работ, услуг отдельными видами юридических лиц" от 18.07.2011 N 223-ФЗ (последняя редакция) // <http://www.garant.ru/> 04.2021.
5. Кикавец В.В., Маковлев А.Ю. Особенности правового регулирования в сфере государственных закупок за рубежом // Госзаказ в вопросах и ответах. 2010. №1. электронная версия статьи, размещенная на интернет-сайте Международного центра финансово-экономического развития, <http://www.mcfcr.ru/journals/>.
6. Контрактная система в сфере закупок товаров, работ, услуг для обеспечения государственных и муниципальных нужд. Сборник нормативных правовых актов. 10-е изд. - М.: ИД «Юриспруденция», - 416 с. (ISBN 978-5-9516-0725-6).

РОЛЬ ПРОКУРОРА В УГОЛОВНОМ СУДОПРОИЗВОДСТВЕ В СОВРЕМЕННЫХ УСЛОВИЯХ

THE ROLE OF THE PROSECUTOR IN CRIMINAL PROCEEDINGS IN MODERN CONDITIONS

Авторы: Аль-Джабери Нешат Шакир Абдулзахра

Аннотация: Судебные разбирательства касаются, по существу, разных тем. Обвиняемый и потерпевший, как правило, являются гражданами или предприятиями (юридическими лицами). Они представляют только себя. Прокурор в уголовном деле-это прокурор, то есть он действует от имени государственного порядка. Такой чиновник обладает широким спектром полномочий, описанных в тексте Уголовно-процессуального кодекса (УПК) Российской Федерации. Прокуроры могут оказывать влияние на всех этапах расследования, в пределах законных границ. Кроме того, они играют параллельную роль в мониторинге полиции как часть их надзорной функции. Участие прокурора в конкретном уголовном деле организовано для определенных целей. Это включает в себя в первую очередь необходимость всестороннего обзора ситуации. По сути, он играет роль координатора процесса достижения справедливости.

Ключевые слова: уголовное судопроизводство, прокурор, уголовное дело, уголовно-процессуальный кодекс.

Annotation: In fact, different objects take part in the trial. The accused and the victim are, as a rule, citizens or enterprises (legal entities). They only represent themselves. And the prosecutor in the criminal process is the state prosecutor, that is, acts on behalf of the state system. Such an official has a wide range of authorized rights, described in the text of the Criminal Procedure Code (CPC) of the Russian Federation. Employees of the Prosecutor's Office can influence the course of the investigation at all stages within the framework of the law. In addition, they are simultaneously engaged in monitoring the work of the police as part of the supervisory function. The participation of the prosecutor in a particular criminal trial is organized for certain purposes. These include, first of all, the need for a comprehensive review of the situation. In fact, he acts as a coordinator of the process of achieving justice.

Keywords: criminal proceedings, prosecutor, criminal case, criminal procedure code.

Участие прокурора в рассмотрении уголовных дел судами является важнейшей сферой работы прокуратуры. Статья 246 УПК РФ обязывает прокуроров участвовать в рассмотрении всех уголовных дел государственной и частной уголовной ответственности, как в федеральных судах, так и в делах, рассматриваемых мировыми судьями. Эти уголовные дела рассматриваются в соответствии с едиными правилами, установленными в Уголовно-процессуальном кодексе Российской Федерации.

В обязанности прокурора входит и ведущая роль в определении его правового положения как участника уголовного дела. В российском уголовном деле прокурор выступает, с одной стороны, как процессуальное лицо, деятельность которого регулируется процессуальным правом, а с другой - как должностное лицо, которому законом о прокуратуре поручены

функции надзора за исполнением законов, соблюдением прав и свобод человека и гражданина. То есть можно сделать вывод, что прокурор на каждом этапе уголовного дела в суде, помимо своих обязанностей участника обвинения, должен выполнять и свою правозащитную функцию.

Прокурор как участник уголовного дела на стороне прокурора контролирует следственное дело и расследование в ходе расследования преступления, но не имеет права возбуждать уголовное дело или прекращать его в случае нарушения уголовного или уголовно - процессуального законодательства.

Нормативные правовые акты, составляющие правовую основу деятельности прокурора, претерпели множество изменений, в том числе и тех, которые касаются стадии возбуждения уголовного дела. Отсутствие права прокурора на возбуждение уголовного дела является одним из наиболее значительных изменений в уголовно-процессуальном законодательстве, касающихся статуса прокурора в уголовном деле. Действующее уголовно-процессуальное законодательство возлагает на прокурора полномочия, чтобы контролировать законность процедуры умерить розыскной деятельности и органов предварительного следствия, что привело к тому, что нет эффективных средств, чтобы реагировать на речь прокурора выявленные факты нарушений законности посредством возбуждения уголовного дела. "Юридическая форма прокурорской реакции, осуществляемая ссылкой в следственные органы, не свидетельствует о понижении статуса прокурора" [2, с. 22].

В ходе изменений ученые и практикующие установили, что необходимо вернуть прокурору прежние полномочия по возбуждению уголовного дела. В работах Д. А. Ережепалиева отмечено, что отсутствие у прокуратуры полномочий по возбуждению уголовного дела не соответствует положениям части 1 статьи 155 УПК РФ. Из этой нормы следует, что прокурор при получении материалов от следователя имеет право принять любое из решений, предусмотренных частью 1 статьи 145 УПК РФ, т. е. возбудить уголовное дело [5, с. под 85]. Возврат ранее упраздненных полномочий прокурору в связи с принятием Федерального закона нет. 44-ФЗ от 28.12.2010 "Об изменении некоторых законов Российской Федерации в связи с улучшением деятельности органов предварительного следствия" оценивается как позитивная, но недостаточная тенденция, способная радикально укрепить законность на этапе возбуждения уголовного дела и предотвратить неоправданную бюрократию в преследовании нарушений законности [6, стр. 102], и это, по мнению Ережепалиева, еще

Несколько иная точка зрения есть и в отношении изменений полномочий прокурора и функциональной направленности его деятельности в ходе следственного процесса. По мнению Буглаевой, эти поправки оправдывают себя, а также реформирование правоохранительных органов, что проявляется в улучшении качества прокурорского надзора и с точки зрения предварительного расследования. По их мнению, эта тенденция связана с тем, что продолжающиеся реформы определили новый акцент в работе прокуратуры. В частности, прокурор в уголовном деле ориентирован на приоритетное выполнение надзорных функций [8, стр. 13].

Похоже, что продолжающиеся изменения в статусе прокуратуры хотя и подчеркивают роль прокуратуры как надзорного органа, но вряд ли способствуют надлежащему надзору за соблюдением верховенства права. При этом Капинус отметил, что значительное сокращение объема полномочий прокурора по мониторингу процессуальной деятельности органов предварительного следствия не способствовало улучшению защиты граждан, а, наоборот, ухудшилось состояние законности на досудебных этапах уголовного дела [9, с. 22].

Таким образом, полномочия прокурора издать обоснованное распоряжение направить в

следственный орган или следственный орган соответствующие материалы для выяснения вопроса об уголовном преследовании в случае выявленных нарушений уголовного законодательства (пункт 2 части 2 статьи 37 УПК РФ), ставшие основанием для возбуждения уголовного дела лишь с 2010 года, воспринимались научным сообществом неясно.

С точки зрения ряда ученых, основанием для возбуждения уголовного дела является "законодатель более чем в два раза правильнее отменить взвешенное решение прокурора, опять же как самостоятельное основание для возбуждения уголовного дела" [4, с. 54], и это одно из немногих нововведений, законодательно относительно безупречных, оно содержит положительный потенциал для совершенствования уголовного процесса в целом. Другие ученые обосновывают регулярность этого появления прокурорской проверкой при обнаружении признаков преступления. Тем не менее ученые, неизменно положительно оценивающие решение прокуратуры как основание для возбуждения уголовного дела, высказываются и о его названии, содержании и практическом применении [2, с. 23].

По мнению ученых противоположного мнения, мы не можем видеть положительного появления нового закона, если законодатель сократил правовую суть позиции прокурора до обычной позиции просителя или заявителя. В этом случае законодатель, вместо улучшения правовых норм, вводит дисбаланс в существующие нормы. Aschirbekowa справедливо указывает на то, что представляет собой рассматриваемый акт решения прокурора, очевидно реагирования на нарушение закона, который в итоге прокуратура настоящие проверок юридического приложения было заявлено в таких сферах деятельности, сферы прокурорского надзора судебных включают. В этом случае решение прокурора, а также результаты прокурорской экспертизы, на которую оно опирается, могут рассматриваться не только как информация о совершенном преступлении. Они раскрывают основания для возбуждения уголовного дела.

Соответственно, решение прокурора, учитывая характер прокурорской власти, не может быть понято как причина. Предоставленные прокурору полномочия организовать отправку соответствующих материалов в орган предварительного следствия для решения вопроса о возбуждении уголовного дела или нет, по-видимому, призваны в какой-то мере компенсировать лишение права на возбуждение уголовного дела. Однако в действительности указ такого распоряжения – это даже не половинчатая мера, а явно недостаточная мера прокурорской реакции на нарушения уголовного права, выявленные прокурором в рамках общего надзора "инспекций", что негативно сказывается на своевременности, законности и обоснованности возбуждения уголовного дела.

Тот же вывод вытекает из анализа части. 2 статьи 21 УПК РФ, согласно которой в каждом случае установления доказательств преступления прокурор, следователь, следственный орган и допрашивающий должны принять меры, предусмотренные УПК РФ для установления события преступления, выявления лица или лиц, виновных в совершении преступления. Пункт 2 статьи 27 Закона о прокуратуре гласит, что если есть основания полагать, что нарушение прав и свобод человека и гражданина имеет характер преступления, прокурор принимает меры к тому, чтобы преступники преследовались в соответствии с законом. Такой эффективной мерой должно быть право прокуратуры возбудить уголовное дело.

В современных условиях необходимо признать, что ситуация, при которой прокурор, обнаруживающий при осмотре признаки совершенного преступления, не может немедленно возбудить уголовное дело и направить его на расследование и вынужден направить материалы в следственный орган, препятствует осуществлению цели уголовного дела (ст. 6 УПК РФ) [1, с. 22].

В связи с этим право прокурора издавать обоснованное распоряжение о возбуждении уголовного дела по установленным прокурором фактам нарушений уголовного права должно быть заменено полномочием о возбуждении уголовного дела при установлении этих фактов непосредственно при надзоре за исполнением законов. Соответственно, необходимо скорректировать содержание пункта 2 параграфа. 2 статьи 37 УПК РФ, предусматривающей в нем также полномочия прокурора по возбуждению уголовного дела при отмене решения следователя, руководителя следственного органа, следователя и следственного органа об отказе в возбуждении уголовного дела. Кроме того, следует изменить пункт 2 статьи 140 УПК РФ: и пункт 4, предусматривающий в качестве основания для возбуждения уголовного дела решение прокурора направить соответствующие материалы в орган предварительного следствия для рассмотрения вопроса об уголовном преследовании, следует исключить. Соответственно, статья 146 должна быть изменена следующим образом: "(1) Если основания и основания имеются в соответствии со статьей 140 настоящего Кодекса, то прокурор, следственный орган, следователь, руководитель следственного органа, следователь в рамках юрисдикции, установленной настоящим кодексом, возбуждает уголовное дело, по которому, в свою очередь, принимается соответствующее решение".

Исследование приводит к следующему выводу: лишая прокурора полномочий на возбуждение уголовного дела, что противоречит традиционному мнению о роли прокурора в уголовном процессе, вы лишаете его самого эффективного средства для реагирования на выявленные нарушения законности. Полномочия прокурора издать обоснованное распоряжение о передаче соответствующих материалов в следственный орган или следственный орган для выяснения вопроса об уголовном преследовании выявленных нарушений уголовного права должны быть заменены полномочиями по возбуждению уголовного дела.

Список литературы:

1. Амирбеков К. И., Егоров Халиулин А. Г. Функции прокуратуры России в уголовном судопроизводстве / Вестник Академии Генеральной прокуратуры Российской Федерации. – вдове 2011. – № 6(26).
2. Балакшин В. Возбуждение уголовного дела. Балакшин В. Возбуждение уголовного дела прокурором // Законность. – пора 2008.
3. Кругликов А.П. Уголовный процесс Российской Федерации: учебник. – М.: фонд Проспект, 2010.
4. Сычев Д. А. Уголовно-процессуальные функции прокурора, осуществляемые в ходе досудебного производства КриминалистЪ. – 2013. – № 1 (12).
5. Ережепалиев Д. Указ. соч. – С. 85. Соловьев А., Токарева М. Указ. соч. – С. 102.
6. Харевава Г. Д. Эффективность прокурорского надзора за органами предварительного следствия: Автореф. дис. ... ниже канд. юрид. наук: 12.00.11. – Ростов-на-Дону, 2012.
7. Буглаева Е. А. Указ соч. Дикарев И. С. Четвертый повод для возбуждения уголовного дела // Законность. – бремя 2012.
8. Гриненко А. Постановление прокурора как повод к возбуждению уголовного дела // Законность. – 2012.
9. Статистические данные об основных показателях деятельности органов прокуратуры Российской Федерации за январь-декабрь всюду 2020 г. ласт [Электронный ресурс]. <http://genproc.gov.ru/stat/data/1162324/> трут (дата обращения: 19.04.2021).

ДИСЦИПЛИНАРНАЯ ОТВЕТСТВЕННОСТЬ ГРАЖДАНСКИХ ГОСУДАРСТВЕННЫХ СЛУЖАЩИХ В РОССИЙСКОЙ ФЕДЕРАЦИИ

Авторы: Наниз Аида Юрьевна

Аннотация: В данной статье автор исследовал вопрос о дисциплинарной ответственности государственных гражданских служащих в Российской Федерации. Актуальность данной темы состоит в том, что огромную роль в жизни общества играет именно государственная гражданская служба, которая призвана воплощать в жизнь политику государства в различных сферах общественной жизни. В статье автором рассмотрены методы дисциплинарной ответственности государственных гражданских служащих в Российской Федерации на базе законов и нормативных правовых актов, которые регулируют их исполнение; изучены основные обязанности, которые должен нести каждый государственный служащий, так как именно от профессионализма госслужащих, их коррупционной устойчивости и умения результативно решать задачи государственного управления, оказывать качественные публичные услуги зависит нормальное функционирование рыночной экономики, и сохранение социальной стабильности в обществе. Так же в статье проанализированы ситуации, согласно которым служащий может понести определенную на законодательном уровне дисциплинарную ответственность, и в связи с ними описаны методы привлечения к этой ответственности за ее нарушение, сроки применения дисциплинарного взыскания, и, непосредственно, порядок снятия дисциплинарного взыскания с государственного служащего.

Ключевые слова: дисциплинарная ответственность, государственные служащие, служебная дисциплина, юридическая ответственность, дисциплинарный проступок

Annotation: In this article the author investigated the issue of disciplinary responsibility of civil servants in the Russian Federation. The relevance of this topic is that a huge role in the life of society is played by the civil service, which is designed to implement the policy of the state in various spheres of public life. In the article the author considers the methods of disciplinary responsibility of civil servants in the Russian Federation on the basis of laws and regulations that regulate their execution; the main responsibilities that each civil servant should bear are studied, since the normal functioning of the market economy and the preservation of social stability in society depend on the professionalism of civil servants, their corruption resistance and the ability to effectively solve the problems of public administration, to provide quality public services. Also in the article the situations according to which an employee may incur a disciplinary responsibility determined at the legislative level are analyzed, and in connection with them the methods of bringing to this responsibility for its violation, the terms of application of disciplinary punishment, and, directly, the procedure for removing disciplinary punishment from a public servant are described.

Keywords: disciplinary liability, civil servants, service disciplines, legal liability, disciplinary misconduct

Рассматривая тему про дисциплинарную ответственность гражданских государственных служащих невозможно не согласиться с мнением кандидата экономических наук, что на

протяжении нескольких лет, вопросы, касаемо юридической ответственности, занимают лидирующее место среди актуальных и дискуссионных. Дисциплинарная ответственность государственных гражданских служащих особенно актуальна, так как на данном этапе развития отечественной правовой системы происходят процессы утверждения общечеловеческих ценностей, демократизации политической, экономической и социальной сферы жизни граждан, которые, к сожалению, сопровождаются правонарушениями, совершаемыми самими государственными служащими[8]. В данной статье рассмотрена дисциплинарная ответственность гражданских госслужащих, изучены виды дисциплинарного воздействия, которые применимы к данной категории работников.

Основным нормативным актом, регламентирующим служебные отношения, является Федеральный закон от 27.07.2004 N 79-ФЗ «О государственной гражданской службе Российской Федерации»[1]. Нужно учесть следующее, что при назначении дисциплинарных взысканий государственным гражданским служащим нужно полностью исключить заинтересованность определенных лиц в данных действиях. Назначать такие взыскания должно иметь право только лишь государство в лице его представителей или же органа, представляющего исключительно интересы государства. В отношении рассматриваемого нами вида юридической ответственности это возможно лишь отчасти потому, что данный вид правоотношений носит особый характер[4]. В ходе трансформации отечественной системы права шла эволюция законодательного регулирования государственно-служебных отношений, формировался комплексный институт права, включающий в себя весь комплекс норм и правил, определяющих правовую сущность, генезис государственной службы[2]. На данный момент статьей 15 Закона N 79-ФЗ установлены основные обязанности гражданского служащего, среди которых:

- исполнение своих обязанностей согласно должности, в соответствии с должностным регламентом;
- исполнение поручений, которые ставит руководство, учитывая пределы полномочий, которые установлены на уровне законодательства РФ;
- соблюдение прав и интересов граждан и организации на законном уровне при исполнении своих обязанностей;
- соблюдение распорядка по службе государственного органа;
- развитие и поддержание уровня квалификации, которое необходимо для соответственного исполнения должностных обязанностей;
- отвечать за конфиденциальность сведений, которые составляют государственную тайну, охраняемую законом или другим нормативным актом, а также любой иной информации, которая стала известна гражданскому служащему в течение периода, связанного с исполнением им своих должностных обязанностей, в том числе сведений, касающихся частной жизни и здоровья граждан или затрагивающих их честь и достоинство;
- бережное отношение к имуществу государства, в том числе к тому, которое предоставлено для исполнения должностных обязанностей;
- соблюдение ограничений, выполнение обязательств и требований к служебному поведению[1].

С учетом постоянного совершенствования системы Российского дореволюционного права и законодательства, начиная с 1881 года, был предпринят целый ряд мер, направленный на ликвидацию правового вакуума в сфере дисциплинарного права. К числу таковых можно отнести создание первого в своем роде проекта дисциплинарного устава для гражданских чиновников, получивший название «Устав о служебных провинностях». Этому документу придавалось большое значение. Достаточно отметить, что проект Устава был проработан комплексно всеми министерствами и ведомствами с отражением замечаний и поправок[6].

Должностные обязанности, права и ответственность гражданского служащего за

нарушение или неисполнение должностных обязанностей в соответствии с административным регламентом государственного органа, достаточно подробно прописываются в должностном регламенте. Именно руководствуясь этим локальным документом гражданский служащий может осуществлять свою профессиональную деятельность.

Если нет специального правила, которое бы предусматривало законодательством о государственной гражданской службе, применяются общие правила трудового законодательства, которые созданы для учета мнения выборного профсоюзного органа при принятии служебного распорядка руководствоваться ст. 372 ТК РФ.

Перечислим обстоятельства, которые позволяют считать проступок гражданского служащего как дисциплинарный:

- несоблюдение действий, которые установлены должностным регламентом, совершение действий, не предусмотренных им, или нарушение локальных нормативных актов;
- неисполнение или ненадлежащее исполнение служебных обязанностей;
- противоправное поведение гражданского служащего, связанное с исполнением им должностных обязанностей;
- признание совершенного действия (бездействия) виновным.

Ответственность за дисциплинарный проступок может быть применена только в ситуации, если есть хотя бы одно из вышеуказанных обстоятельств. Всего предусмотрено четыре вида дисциплинарных взысканий: замечание, выговор, предупреждение о неполном должностном соответствии, увольнение с гражданской службы[6].

Порядок применения к гражданским служащим дисциплинарных взысканий установлен ст. 58 Закона о гражданской службе. В первую очередь законодатель оговорил, что дисциплинарное взыскание применяется непосредственно после обнаружения дисциплинарного проступка, но не позднее одного месяца со дня его обнаружения.

В том случае, если обнаружены нарушения трудовой дисциплины или несоблюдения служебных обязанностей появляется необходимость зафиксировать данный факт. Делается это с помощью составления акта или докладной записки. После того, как такая записка о выявленном нарушении получена, руководитель государственной службы издает распоряжение, согласно которому проводится служебная проверка. В ней указывается число начала проверки, устанавливаются сроки проведения, расписывается комиссионный состав и его задачи, а так же факты, которые послужили основанием для ее проведения.

Проведя такую проверку, должны быть четко установлены:

- фактическое обоснование совершенного дисциплинарного проступка;
- установление виновности гражданского служащего;
- условия и причины, по которым был совершен данный проступок;
- наличие вреда, который был нанесен служащим в результате дисциплинарного нарушения;
- ряд причин для того, чтобы гражданский служащий мог письменно заявить о необходимости проведении служебной проверки.

Принимать участие в проведении служебной проверки гражданский служащий не имеет право, он может быть определенным образом лишь заинтересован в ее результатах. Она должна завершиться в срок не позднее чем через месяц со дня принятия решения о ее проведении. Выявленные сведения доносятся представителю нанимателя, который соответственно назначил служебную проверку, в виде письма, в нем указываются установленные факты, обстоятельства и предложение о применении или неприменении дисциплинарной ответственности к гражданскому служащему[7].

Дисциплинарная ответственность применяется по факту обнаружения дисциплинарного проступка, но не позднее одного месяца со дня его обнаружения. Этот срок может продлиться:

- если работник временно не может выйти на работу(болезни, травмы);
- если работник находится в отпуске;
- если организацией проводится служебная проверка;
- если работник отсутствует на гражданской службе по уважительным причинам (командировки, использование отгулов, повышение квалификации и т.п.).

Если в течение года гражданский госслужащий вновь не нарушал дисциплинарную ответственность, то он считается не имеющим дисциплинарного взыскания, так как по истечению данного периода эта ответственность с него снимается и издавать специальные распорядительные документы уже не нужно. Так же учитываются случаи, когда дисциплинарная ответственность может быть снята и раньше. Так, представитель нанимателя может сделать это на основании письменного заявления гражданского государственного служащего, по ходатайству его непосредственного руководителя или по своей инициативе[5]. Нужно отметить, что в служебном законодательстве перечень обстоятельств, смягчающих и отягчающих дисциплинарную ответственность, содержится только в законодательстве, регулирующем военную службу[3]. Полагаем, необходимо законодательно закрепить, что «лицо, привлекаемое к дисциплинарной ответственности, не может быть подвергнуто дисциплинарному взысканию иначе как на основаниях и в порядке, установленных законом. При привлечении государственных служащих к дисциплинарной ответственности учитываются степень общественной вредности совершённого проступка, предшествующие результаты исполнения государственным гражданским служащим своих служебных обязанностей, обстоятельства, предусмотренные законом в качестве смягчающих и отягчающих ответственность. Нормативное закрепление данного принципа послужит толчком дальнейшего развития дисциплинарного законодательства в системе государственной службы[3].

Итак, дисциплинарные взыскания, которые применяются в отношении государственных гражданских служащих, имеют свою специфику, связанную с особой формой деятельности данной категории лиц. Применяя разные виды дисциплинарной ответственности государство Российской Федерации регулирует деятельность государственных гражданских служащих, а также следит за своевременным и правильным исполнением обязанностей, которое возложены на них. Нормы дисциплины, которые предусматривает закон, регулируют служебную деятельность гражданских служащих, а также затрагивает и отдельные стороны поведения служащих вне службы.

Литература

1. Федеральный закон Российской Федерации от 27.07.2004 г. № 79-ФЗ(ред. от 30.10.2018) «О государственной гражданской службе Российской Федерации» // Собрание законодательства РФ. 2004. № 31. Ст. 4137.
2. Архиреева А.С. Теоретико-правовые основы института государственной службы // Общество и право. - 2015. № 110 С. 1615-1626.
3. Добробаба М.Б. Принципы дисциплинарной ответственности государственных служащих: конституционные основы и проблемы реализации в нормах служебного права. - [Электронный ресурс] – Режим доступа: <https://cyberleninka.ru/article/n/printsiipy-distsiplinarnoy-otvetstvennosti-gosudarstvennyh-sluzhaschih-konstitutsionnye-osnovy-i-problemy-realizatsii-v-normah>
4. Курдюк П.М., Очаковский В.А. К вопросу о совершенствовании дисциплинарных процедур на государственной службе // Право и государство: проблемы методологии, теории и

истории. Материалы VI Всероссийской научно-практической конференции. - 2017. Изд-во: ФГКОУ ВО «Краснодарский университет МВД», Краснодар, 2017. - С. 30-34.

5. Овсянников Ю. Н. О дисциплинарной ответственности государственных гражданских служащих Российской Федерации // Научные труды Северо-Западного института управления. - 2016. - Т. 7. - №. 1. - С. 155-162.
6. Крутова Я. А., Жукова Н.А., Очаковский В.А. Дисциплинарная ответственность государственных гражданских служащих в Российской Федерации // Политематический сетевой электронный научный журнал Кубанского государственного аграрного университета (Научный журнал КубГАУ) [Электронный ресурс]. - Краснодар: КубГАУ, 2014, №99(05), 2014 года, - Режим доступа: <http://ej.kubagro.ru/2014/05/pdf/31.pdf>.
7. Чурекова О.О., Очаковский В.А. Дисциплинарная ответственность государственных гражданских служащих в российской федерации // Эпомен. 2018 № 14. С. 110-115.

ПРАВО ПОЖИЗНЕННОГО НАСЛЕДУЕМОГО ВЛАДЕНИЯ И ПРАВО ПОСТОЯННОГО (БЕССРОЧНОГО) ПОЛЬЗОВАНИЯ ЗЕМЕЛЬНЫМ УЧАСТКОМ: НЕКОТОРЫЕ ПРОБЛЕМЫ РЕАЛИЗАЦИИ

Авторы: Яшкина Земфира Илгаровна

Аннотация: В данной статье автором рассматриваются вещные права и право пожизненного (наследуемого) владения в частности. Ставится вопрос о некоторых проблемах в осуществлении гражданами этих прав и предлагаются примерные варианты решения указанных проблем.

Ключевые слова: право пожизненного (наследуемого) владения, право постоянного (бессрочного) пользования, сервитут, гражданское законодательство.

Annotation: In this article, the author considers property rights and the right of lifelong (inherited) ownership in particular. The question of some problems in the exercise of these rights by citizens is raised and approximate solutions to these problems are proposed.

Keywords: the right of lifelong (inherited) possession, the right of permanent (indefinite) use, easement, civil legislation.

Гражданско-правовая наука достаточно четко разделяет все права, имеющиеся у граждан и юридических лиц, на вещные и обязательственные. Среди первых кроме права собственности существуют и различные другие, в числе которых важное место занимают, так называемые, сервитуты, т. е. права ограниченного пользования чужой недвижимостью. Наряду с сервитутом надо также рассматривать право бессрочного пользования и право пожизненного наследуемого владения земельным участком. Право постоянного (бессрочного) пользования земельным участком - это ограниченное вещное право в отношении земельных участков, которое состоит в возможности бессрочного, безвозмездного пользования чужим земельным участком, находящимся в государственной или муниципальной собственности, в пределах, установленных законом, иными правовыми актами и актом о предоставлении участка в пользование. Гражданин, обладающий правом пожизненного наследуемого владения (владелец земельного участка), имеет права владения и пользования земельным участком, передаваемые по наследству. Как мы видим у земельных участков может быть разная правовая природа.

До совсем недавнего времени отечественное право знало этот институт только в историческом контексте. В разного рода юридической литературе не было даже упоминания о нем. Данный термин встречался только в учебниках по римскому праву и в наиболее углубленных учебниках по истории государства и права.

Институт сервитута нашел свое отражение в ст. 216 ГК «Вещные права лиц, не являющихся собственниками», где в числе других вещных прав указаны сервитуты. Глава 17 ГК РФ уже подробнее говорит о сервитутах как о праве ограниченного пользования чужим земельным участком (ст. ст. 274-277). На основании ст.274 ГК РФ собственник недвижимого имущества (например, земельного участка) вправе требовать от собственников соседнего земельного участка право ограниченного пользования соседним участком (сервитут). Сервитут может

устанавливаться для обеспечения комфортного прохода и проезда через соседний земельный участок, прокладки и эксплуатации линии электропередачи, связи и трубопроводов, а также для иных нужд собственника, которые не могут быть обеспечены должным образом без помощи без сервитута.

Право пожизненного наследуемого владения может возникать на земельные участки, которые находятся в государственной или муниципальной собственности. Другой собственник не вправе, по своему желанию, передать участок в пожизненное наследуемое владение. Право пожизненного наследуемого владения может принадлежать только гражданину-фермеру, ведущему крестьянское (фермерское) хозяйство. Землевладелец не вправе продавать, дарить, переуступать земельный участок, даже не может вносить его в уставной (складочный) капитал хозяйственного общества или товарищества. В постоянное (бессрочное) пользование земельные участки предоставляются государственным и муниципальным учреждениям, федеральным казенным предприятиям, а также органам государственной власти и органам местного самоуправления. Гражданам земельные участки в постоянное (бессрочное) пользование не предоставляются. Граждане или юридические лица, обладающие земельными участками на праве постоянного (бессрочного) пользования, не имеют права распоряжаться этими земельными участками. Граждане, которые обладают земельными участками на праве постоянного (бессрочного) пользования, имеют полное право приобрести их в собственность. Каждый законопослушный гражданин имеет право однократно безвозмездно приобрести в собственность находящийся в его постоянном (бессрочном) пользовании земельный участок, при этом взимание дополнительных денежных сумм помимо сборов, установленных налоговым законодательством, не допускается. Статья 267 ГК РФ закрепила право владельца земельного участка передать этот участок в аренду или срочное безвозмездное пользование. В конечном счете, распорядительные функции землевладельца сводятся к тому, что он в дальнейшем передаст этот участок по наследству.

Титул постоянного (бессрочного) пользования землей Земельный кодекс РФ 2001г. относит исключительно к юридическим лицам. Для граждан были установлены такие титулы прав на землю как собственность, пожизненное наследуемое владение и аренда. Разница между постоянным (бессрочным) владением и пожизненным наследуемым владением очень маленькая. Особенно такую разницу сложно разглядеть, когда на земельном участке есть возведенные в установленном законом порядке здания и сооружения. В обоих случаях, если они находятся в собственности землепользователя и землевладельца, при передаче права собственности на строения и сооружения переходит и право пользования соответствующим земельным участком.

Земельные участки в постоянное (бессрочное) пользование, как и в пожизненное наследуемое владение, выделяется только из муниципальных или государственных земель. Землепользователи имеют правомочия владения и пользования земельным участком в соответствии с его целевым назначением, следовательно могут, возводить на нем в установленном порядке строения и сооружения, которые являются собственностью землепользователя и т. д.

Статья 270 ГК РФ предоставляет право землепользователю передавать земельный участок в аренду или в срочное безвозмездное пользование с условием согласия собственника. По смыслу этой статьи такие права имеют не только юридические лица, но и граждане. В гл.17 ГК РФ в отличие от ранее действовавшего законодательства нет возможности, вносить право пользования земельным участком в уставный капитал хозяйственных обществ и товариществ. Однако п.6 ГК РФ не запрещает внесение в уставный капитал прав, имеющих денежную оценку, но в отношении сделок с землей следует иметь в виду п.3 ст.29 ГК РФ. Земельный кодекс РФ не устанавливает такой возможности для земельных участков. Таким образом,

землевладельцы имеют примерно такие же права, как и землепользователи, не беря во внимание, право передавать участок по наследству. Например, они вправе в установленном законом порядке возводить на своем участке строения и сооружения, которые входят в их собственность. Поэтому, следует дать положительную оценку сложившейся тенденции на вытеснение из законодательства озвученного выше титула прав на участок, так как с закреплением частной собственности на землю он теряет свое первоначальное значение и назначение. При условии отсутствия права частной собственности на землю введение такого титула в какой-то мере было верным, хотя можно было бы постоянное (бессрочное) пользование землей, являющееся по своей правовой природе вещным правом, сделать наследуемым. Выдающаяся ученая, автор множества научных статей и монографий И. А. Иконницкая подвергает критике использование титула пожизненного наследуемого владения. Её предложение «ограничить применение этого права и закрепить в федеральном законе правило о том, что на праве пожизненного наследуемого владения земельные участки передаются гражданам в тех случаях, если правовыми актами субъектов Федерации земельные участки для определенных видов деятельности в собственность не предоставляются». На наш взгляд, с этим мнением следует согласиться полностью, но, важно четко прописать в действующем Гражданском законодательстве, норму, которая указывает именно на ограничение права пожизненного наследуемого владения земельными участками гражданами в порядке правопреемства и наследуемого имущества, как по закону, так и по завещанию. Тогда как в настоящее время существует размытая норма статьи 218 ГК где говорится лишь о том, что в случае смерти гражданина право собственности на принадлежавшее ему имущество переходит по наследству к другим лицам в соответствии с завещанием или законом. Речь идет о более точной конкретизации для избежания практической проблем. Постоянное (бессрочное) пользование более всего соответствует государственным и муниципальным предприятиям и учреждениям. Закрепленные за ними земельные участки, по своему правовому режиму близки к хозяйственному ведению и оперативному управлению. Для всех иных коммерческих и некоммерческих организаций, безусловно, более применимо право собственности или аренда земельного участка. На сегодняшний день земля в постоянном (бессрочном) пользовании находится у самых различных организаций (не приватизированная) и у граждан (если они не переоформили этот земельный участок в собственность или пожизненное наследуемое владение).

В статье 264 ГК РФ оговаривается передача земельных участков в постоянное пользование их непосредственными собственниками. ГК РФ не раскрывает содержание этой сделки в буквальном смысле. В литературе акцентируется внимание на том, что «при платности указанной сделки по сути дела данный вид права на земельный участок будет мало, чем отличаться от долгосрочной аренды». Появляется вопрос о целесообразности существования указанного права, если существует возможность передачи земельного участка в аренду. Проводя анализ нормы гражданского законодательства, мы пришли к выводу о том, что есть необходимость внести поправки в ГК РФ, а именно в статью 264, где необходимо указать и конкретизировать понятие долгосрочной аренды. На наш взгляд, «долгосрочная аренда- это договор по которому передается земельный участок на определенный срок с указанием приемлемой цены». При правильном определении основных понятий в гражданском праве не будут возникать коллизии в праве, поэтому данная поправка поможет избежать возможных проблем в этой области.

Просмотрев Гражданский кодекс РФ, земельные участки, находящиеся во временном пользовании передаются гражданам и организациям землевладельцами, землепользователями и арендаторами из собственных земель. Проще говоря, во временное пользование земельные участки предоставляют лица не являющиеся собственниками. Тем не менее ГК РФ не называет в числе субъектов, предоставляющих во временное пользование

землю, арендатора и сам вид пользования он определяет как срочное безвозмездное пользование. Земельный кодекс РФ допускает и срочное возмездное пользование. Согласно ГК РФ, владелец земельного участка, т. е. лицо, которому принадлежит участок на праве пожизненного наследуемого владения, может передать его в срочное безвозмездное пользование самостоятельно (ст.267), а лицо, у которого земля находится в постоянном (бессрочном) пользовании, — с согласия собственника. Возможно, что на практике такое основание пользования землей будет использоваться в качестве скрытой аренды. Таким образом, лучше сразу предусмотреть в законе для подобных случаев арендные отношения. В судебной практике зачастую возникают спорные вопросы о привлечении к ответственности за подобные отношения, а также другие проблемы, связанные с применением норм гражданского законодательства. В связи с этим важно более подробно изучение и внимательный анализ судебной практики с целью выработки неких рекомендаций и единого подхода по правильному применению норм гражданского законодательства.

Несмотря на растущую значимость и применимость способов защиты, права собственности граждан они не в достаточно полной мере урегулированы современным законодательством, что, в свою очередь, вызывает споры на практике и порождает неоднозначность их толкования. Важна и нужна и критическая оценка достижений цивилистической науки в исследовании института права пожизненного наследуемого владения и право постоянного (бессрочного) пользования землей, потому что с учетом новелл в законодательстве многие теоретические положения, касающиеся озвученного института, утратили свое значение или же требуют уточнения и дальнейшего развития. В этой связи видится важной выработка новых понятий, определение механизма их действия, обобщение действующей в этой сфере нормативно-правовой базы, рассмотрение различных аспектов учения о праве собственности граждан.

Список литературы:

1. Гражданский кодекс Российской Федерации: часть первая от 30.11.1994 г. № 51-ФЗ, часть вторая от 26.01.1996 г. № 14-ФЗ, // Текст части первой опубликован в Российской газете от 08.12.1994 г. № 238-239, текст части второй опубликован в Российской газете от 06.02., 07.02., 08.02.1996 г. № 23, 24, 25.
2. Земельный кодекс РФ от 25.10.2001г. № 136-ФЗ// Собрание законодательства. — 2001. — № 44. — Ст.4147; 2009. — № 1. — Ст. 19.
3. Иконицкая И. А. Краснов Н. И. Право на землю сельскохозяйственных предпринимателей \\ Предпринимательская деятельность сельскохозяйственной России. Правовые вопросы. 2008. С. 112
4. Иконицкая И. А. Земельное право: теория и тенденция развития. М.,2009. С. 90

References

1. The civil code of the Russian Federation: part one of 30.11.1994, № 51-FZ, part II from 26.01.1996 № 14-FZ // the Text has been published in Rossiyskaya Gazeta dated 08.12.1994, № 238-239, the text of part two published in Rossiyskaya Gazeta dated 06.02., 07.02., 08.02.1996 № 23, 24, 25.
2. Land Code of the Russian Federation No. 136-FZ of 25.10.2001 // Sobranie zakonodatelstva. -

2001. - No. 44. - St.4147; 2009. — № 1. — Article 19.

3. Ikonitskaya i. a. krasnov n. i. the right to land of agricultural entrepreneurs \ \ entrepreneurial activity of agricultural russia. legal issues. 2008. P. 112
4. Ikonitskaya i. a. land law: theory and trend of development. moscow, 2009. p. 90

Технические науки

ОЦЕНКА ЧИСТОТЫ И СПЕКТРА АНТИБИОТИКОРЕЗИСТЕНТНОСТИ У E. COLI И ENTEROCOCCUS SPP, ВЫДЕЛЕННЫХ ИЗ ПИЩЕВОЙ ПРОДУКЦИИ

EVALUATION OF THE PURITY AND SPECTRUM OF ANTIBIOTIC RESISTANCE IN E. COLI AND ENTEROCOCCUS SPP ISOLATED FROM FOOD PRODUCTS

Авторы: Сибиркина Мария Михайловна

Аннотация: В статье рассматривается проведение комплексной видовой идентификации энтеробактерий и энтерококков, выделенных из пищевой продукции. Количественная идентификация энтеробактерий и энтерококков. Идентификация мобильных и хромосомных генов резистентности к специфическим праймерам тетрациклиновой группы Tet(A), Tet (M), Tet(S).

Ключевые слова: антибиотикорезистентность, мобильные гены резистентности, пищевая безопасность.

Annotation: Conducting the primary identification of isolated isolates. Comprehensive species identification of enterobacteria and enterococci isolated from food products. Quantitative identification of enterobacteria and enterococci. Identification of mobile and chromosomal resistance genes to specific primers of the tetracycline group Tet (A), Tet (M), Tet (S).

Keywords: antibiotic resistance, mobile resistance genes, food safety.

Определение количества и видового состава Enterobacteriaceae spp. и Enterococcus spp., контаминирующих мясо птицы и сырой творог, приобретенных на рынках Московского региона. Был определен видовой и количественный состав исследуемых образцов в виде мяса птицы и сырого творога.

В образце №1 и №2, торговые наименования - «Куриное крылышко», «Куриная голень» - приобретенных в одной торговой точке, были идентифицированы такие микроорганизмы: Enterobacteriaceae spp, Aerococcus viridans, Enterococcus spp, Aeromonas hydrophila, Pasteurella multocida, Enterococcus spp.

В образце №5 и №6, торговые наименования - «Голень куриная», «Крыло куриное» - приобретенных в одной торговой точке, были идентифицированы такие микроорганизмы: Enterobacteriaceae spp, Enterococcus spp, Enterobacter cloacae, Enterobacteriaceae spp, Aeromonas hydrophila, Enterococcus faecalis.

В образце №3 и №4, торговые наименования - «Творог жирный 18%» и «Творог домашний 9%» -

приобретенных в одной торговой точке, были идентифицированы такие микроорганизмы: *Escherichia coli*, *Enterobacteriaceae spp*, *Enterococcus spp*.

В образце №7 и №8, торговые наименования - «Киржач нежный 9%» и «Творог жирный 18%» - приобретенных в одной торговой точке, были идентифицированы такие микроорганизмы: *Escherichia coli*, *Aerococcus viridans*, *Enterococcus faecim*.

Содержание *Enterobacteriaceae spp* составило: в мясе птицы - $1,4 \cdot 10^5$ КОЕ/г, в сыром твороге - $0,9 \cdot 10^6$ КОЕ/г.

Это не соответствует допустимым уровням содержания БГКП и *E. Coli* в мясе птицы и сыром творога, регламентированных ТР ТС 033/2013 «О безопасности молока и молочной продукции» и СанПиН 2.3.2.1078-01, а также ГОСТ Р 54374-2011.[1,2]

Содержание *Enterococcus spp* составило: в мясе птицы - $0,3 \cdot 10^4$ КОЕ/г, в твороге - $0,2 \cdot 10^6$ КОЕ/г.

Изучение профилей антибиотикочувствительности, штаммов *E.Coli* и *Enterococcus spp*, выделенных из продукции. Частота обнаружения штаммов *E. Coli* и *E. faecium*, обладающих механизмами для трансмиссивной передачи генного материала, выше в сыром твороге по сравнению с сырым мясом птицы. По данным проведенного скрининга профилей чувствительности к 17 современным бактерицидным препаратам, среди неклинических изолятов энтерококков и энтеробактерий превалирует устойчивость к антибиотикам группы хинолоны и аминогликозидной группы.

Я считаю, что различия в устойчивости энтерококков и энтеробактерий к антибиотикам разных фармакологических групп, скорее всего, показывает дифференциацию в применении антибиотиков в ветеринарной медицине для профилактических или клинических мер разных заболеваний у лактирующего скота, а также в птицеводстве

Исследование изолированных культур на наличие хромосомных и мобильных генов резистентности к тетрациклинам *tetA*, *tetM*, *tetS*.

Пищевых изоляты семейства *Enterobacteriaceae*, а также *Enterococcus spp*, выделенных из сырого творога и мяса птицы, обладающие мультирезистентностью, встречаются с частотой 27%.

В нашем исследовании мы проверяли на наличие хромосомных и мобильных генов резистентности к тетрациклинам *Tet(A)*, *Tet(M)*, *Tet(S)*, так как ранние исследования, проведенные на базе лаборатории показывали высокую частоту обнаружения (от 26%-38% у энтеробактерий, от 17%-40% у энтерококков). Из результатов ДДМ, мы увидели, что все выделенные изоляты чувствительны к тетрациклиновой группе антибиотиков, но при этом они могут иметь гены хромосомной резистентности к тетрациклинам. Спустя 5 лет, после проведенного исследования, мы видим иную картину: у выделенных изолятов мы не обнаруживаем мобильных и хромосомных генов резистентности к тетрациклиновой группе. [3]

ЛИТЕРАТУРА

- 1) ТР ТС 021 / 2011 «О безопасности пищевой продукции»
- 2) ТР ТС 033 / 2013 «О безопасности молока и молочной продукции»
- 3) Короткевич Ю.В Анализ резистентности к антибиотикам энтеробактерий и энтерококков,

выделяемых из пищевых продуктов // Вопросы питания Том 85, №2. - 2016. - №№2. - С. 5-12.

ПРИМЕРЫ РАССЧЕТОВ ТЭП ДЛЯ ТИПОВОГО ПРОЕКТИРОВАНИЯ В ГРАФИЧЕСКОЙ ПРОГРАММЕ ARCHICAD 22

EXAMPLES OF TEP CALCULATIONS FOR A TYPICAL DESIGN IN THE ARCHICAD 22 GRAPHICS PROGRAM

Авторы: Кандрашкина Юлия Сергеевна

Научный
руководитель: Ульченко Татьяна Владимировна

Аннотация: Изучена программа BIM-проектирования «ARCHICAD 22». На основе работы были проанализированы возможности программы и интерфейс инструментов, предназначенных не только для проектирования зданий, но быстрых и качественных расчетов технико-экономических показателей проекта. Выявлены конкретные преимущества программы на основе примера расчета площади поклейки обоев в спальне по сравнению с базовыми программами этого же направления.

Ключевые
слова: BIM-проектирование, ТЭП, расчет.

Annotation: The program of BIM-design "ARCHICAD 22" was studied. Based on the work, the possibilities of the program and the interface of tools designed not only for building design, but also for fast and high-quality calculations of technical and economic indicators of the project were analyzed. The specific advantages of the program based on the example of calculating the area of wallpapering in the bedroom in comparison with the basic programs of the same direction are revealed.

Keywords: BIM-design, ARCHICAD 22, TEP, calculation.

Для строительства здания при проектировании данного объекта необходимо не только разработать архитектурно-строительные и конструктивные решения, но и технико-экономические показатели.

ТЭП рассчитываются для сравнения объемно-планировочных и конструктивных решений здания и выбора оптимального варианта [1].

Раньше данными расчетами занимались конструкторы и архитекторы, что занимало много времени, и так же не надо исключать человеческий фактор ошибок и погрешностей. Но с развитием BIM-проектирования, автоматизация подсчета ТЭП стала не фантастикой, а реальной и доступной возможностью для любого пользователя, и в данной статье будет рассмотрен алгоритм работы и подсчета ТЭП в программе ARCHICAD для сравнения с программами того же направления.

В ARCHICAD 22 появилась новая логика расчётов с применением формул. Теперь нет необходимости использовать дополнительные программы для вычислений по сравнению Autocad.

Не имеет значения в какой области используется ARCHICAD: для дизайна или проектирования

зданий, исключений для него нет – есть возможность внедрять в работу расчёты на основе формул для любого проекта. Более ранних версиях ARCHICAD все расчёты получали на основе интерактивных каталогов, и определить объем строительного материала или же площадь покраски не составляло трудностей. Информация автоматически извлекалась из конструктивных элементов (*стена, перекрытие, балка, окно, дверь, морф, 3D – сетка, и т.д.*). Таким образом в результате получали таблицу с данными, которая была напрямую связана с моделью и любые изменение в ней влекли мгновенный перерасчёт [2].

Для примера работы мы провели расчет площади поклейки обоев в спальне.

Мы создаем свойство, в которое закладываем нужные параметры: длина рулона и ширина рулона. Более того, обои могут иметь разную ширину и длину. Есть возможность задать эти значение сразу списком (рис. 1.).



Рис. 1 – Список заданных обоев

Дальше определяем для комнаты нужный тип обоев и в зависимости от её конфигурации вы получаете точное значение рулонов в шт. Более того, мы можем в формулу заложить запасной рулон или такой параметр, как раппорт (*раппорт – это шаг с которым на обоях повторяется узор*). Ведь обои с узором следует клеить с некоторым смещением и это тоже нужно учитывать, когда рассчитываете, сколько вам нужно обоев на комнату (рис. 2).

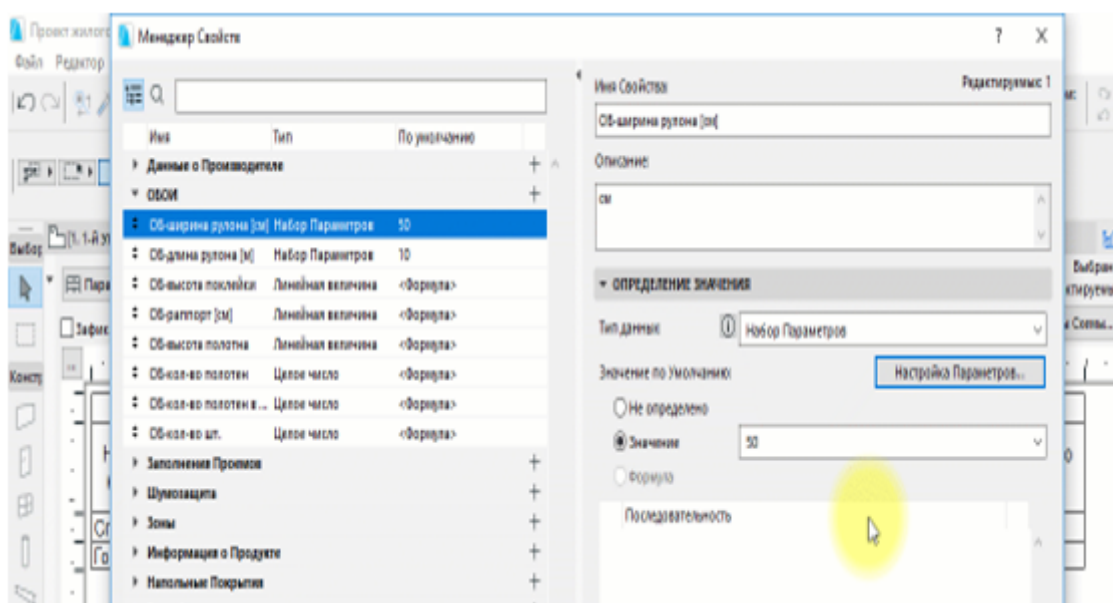

Рис 2. – Уточнение параметров обоев в ведомости

На примере, мы получаем, что в **ARCHICAD** реально рассчитывать любые величины и автоматически выводить их в интерактивные каталоги. Но главное, в любой момент можно изменить параметры и все пересчитается правильно.

В программе нам достаточно в списке поменять один параметр - ширина обоев и вы мгновенно получаете новое значение по количеству рулонов, которое сразу же появляется в вашей спецификации (рис. 3).

Кол-во обоев										
Название комнаты	Высота потолка	Периметр Стен	ОБ-ширина рулона [см]	ОБ-длина рулона [м]	ОБ-высота поклейки [м]	ОБ-раппорт [м]	ОБ-длина полотна [м]	ОБ-кол-во покатен	ОБ-кол-во покатен в рулоне	ОБ-кол-во шт.
Спальня	2,700	10,960	50	10	2,550	0,600	3,250	22	3	8
Гостинная	2,700	6,600	70	15	2,550	0,000	2,650	10	5	2

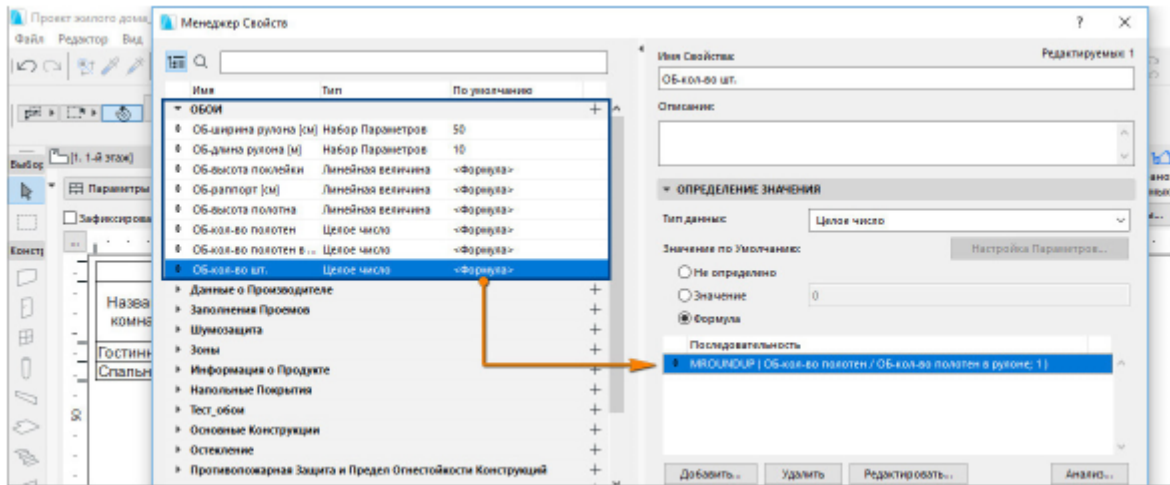
Рис. 3- Спецификация рассчитанного количества обоев

В заключении мы пришли к следующим выводам:

1) В изучении архикада нуждаются все студенты, обучающие на графических специальностях,

включая архитектурный и строительный факультеты [3].

2) Из различных методов подсчетов ТЭП в графических программах архикад является более доступной и простой в обучении программой, что позволяет быстро и точно решать поставленные задачи [4].

3) По сравнению с Автокадом, подсчитывающий только автоматическую экспликацию помещений с подсчетом помещений, Архикад может подсчитать не только площади и рентабельность помещений, но и параметры отдельных конструктивных элементов (стены, двери, окна и т.д.) [5].

Список использованной литературы

1. СНиП 2.08.02-89* "Общественные здания и сооружения"
2. «Формулы» в ARCHICAD 22. Примеры расчётов: [Расчёты в ARCHICAD Формулы (autocad-specialist.ru)] - (Дата обращения: 10.06.2021).
3. «Автоматический подсчет ТЭП»: [Расчеты в ARCHICAD - Форум ArchiCAD и BIM по-русски - CADstudio.ru] - (Дата обращения: 10.06.2021).
4. «Автоматизация проектирования и расчетов в связке ARCHICAD» : [rflira.ru]] - (Дата обращения: 10.06.2021).
5. Иванова О. Archicad. Архитектурное проектирование для начинающих./ Иванова О. - БХВ-Петербург, 2009г.

References

1. SNiP 2.08.02-89* " Public buildings and structures"
2. "Formulas" in ARCHICAD 22. Examples of calculations: [Calculations in ARCHICAD 22. Formula (autocad-specialist.ru)] - (date of access: 10.06.2021).
3. "Automatic calculation of TEP": [Calculations in ARCHICAD - Forum ArchiCAD and BIM in Russian- CADstudio.ru] - (date of access: 10.06.2021).
4. "Automation of design and analysis in conjunction ARCHICAD" : [rflira.ru]] - (date of access: 10.06.2021).
5. Ivanova O. Archicad. Architectural design for beginners. / Ivanova O.-BHV-Petersburg, 2009.

РАСПОЗНАВАНИЕ РАЗМЕТКИ ДОРОЖНОГО ДВИЖЕНИЯ ДЛЯ КОНТРОЛЯ СЛЕДОВАНИЯ АВТОМОБИЛЯ В ПОЛОСЕ

RECOGNITION OF ROAD MARKINGS FOR MONITORING THE MOVEMENT OF THE CAR IN THE LANE

Авторы: Кралинов Константин Евгеньевич, Фертиков Вадим Валерьевич

Аннотация: В статье рассматривается программная модель будущей системы удержания транспортного средства, предназначенная для распознавания дорожной разметки с применением определенных методов машинного зрения, и подачи сигнала тревоги при обнаружении выхода из полосы движения. Определенное место в реализации занимают инструменты, позволяющие успешно решать указанную задачу при различающихся погодных условиях и качестве дорожного покрытия.

Ключевые слова: оптический поток, видеоанализ, детектор границ, визуализация, помощь водителю.

Annotation: The article considers a software model of a future vehicle restraint system designed to recognize road markings using certain machine vision methods, and to send an alarm signal when a lane exit is detected. Tools allow us to successfully solve this problem under different weather conditions and the quality of the road surface occupy a certain place in the implementation.

Keywords: optical flow, video analysis, boundary detector, visualization, driver assistance.

- Введение

Жизнь современного общества невозможна без транспорта, однако транспортные средства являются причиной возникновения чрезвычайных ситуаций, в результате которых травмируются и гибнут люди. Для сокращения чрезвычайных ситуаций на дорогах используются различные системы помощи водителю. Они предотвращают одну из самых распространенных причин, приводящую к авариям, – выход автомобиля за пределы полосы движения. Преимущество описываемой разработки заключается в ее автономности и доступности: окончательную версию системы можно будет использовать в любом транспортном средстве, а не только в авто премиум-класса.

- Основное средство разработки

OpenCV — это библиотека компьютерного зрения с открытым исходным кодом, разработанная на языке программирования C/C++ [1]. Также, она существует для некоторых других языков, например, для Java. Включает в себя различные алгоритмы компьютерного зрения, распознавания изображений и многое другое, работающих в реальном режиме времени. Все желающие могут использовать библиотеку OpenCV бесплатно, как в образовательных целях, так и в коммерческих проектах.

- Оптический поток

Разработанная программа использует оптический поток (ОП), вычисляемый по входному

видеоряду с целью измерения направления и скорости движения транспортного средства. Оптический поток – изображение видимого движения, представляющее собой сдвиг каждой точки между двумя изображениями. По сути, он представляет собой поле скоростей (т. к. сдвиг с точностью до масштаба эквивалентен мгновенной скорости). Суть ОП в том, что для каждой точки изображения находится такой сдвиг (dx, dy) , чтобы исходной точке соответствовала точка на втором изображении $I_2(x + dx, y + dy)$. Для определения соответствия точек надо взять какую-либо характеристику точки, которая не изменяется в результате смещения. Обычно считается, что у точки сохраняется интенсивность (т. е. яркость или цвет для цветных изображений), но можно считать одинаковыми точки, у которых сохраняется величина градиента, гессиан, его величина или его определитель, лапласиан, другие характеристики [2].

- Детектор границ Канни

Края (границы) — это такие кривые на изображении, вдоль которых происходит резкое изменение яркости или других видов неоднородностей. Для обнаружения границ объектов на входных кадрах в рассматриваемой разработке используется детектор Канни [3].

Алгоритм детектора:

1. Сглаживание;
2. Поиск градиентов;
3. Подавление не-максимумов;
4. Двойная пороговая фильтрация;
5. Трассировка области неоднозначности;

Первый шаг — сглаживание. Оно используется, когда во избежание появления ложных границ требуется уменьшить количество шумов на изображении. Для этого часто используется размытие фильтром Гаусса или каким-либо матричным фильтром размытия.

Следующие два шага это нахождение градиентов и подавление не-максимумов. Для начала находятся все градиенты яркости, для этого можно использовать, например, оператор Собеля, но для того чтобы граница была четкой и понятной, она должна быть представлена тонкой линией. Поэтому границей будут являться те пиксели, в которых достигается локальный максимум градиента в направлении вектора градиента. Допустим, что почти все пиксели в градиенте имеют ориентацию вверх. Тогда значение градиента в них будет сравнено с ниже- и вышерасположенными пикселями. Те пиксели, которые имеют наибольшее значение, останутся в результирующем изображении, остальные — будут подавлены.

И последние этапы — это двойная пороговая фильтрация и трассировка области неоднозначности. На данном шаге производится еще одна фильтрация ложных границ [3]. В детекторе границ Канни используются два порога: нижний и верхний. Пиксель, значение которого выше верхней границы, принимает максимальное значение, т.е. контур считается достоверным. Если значение пикселя не достигает нижнего порога — пиксель подавляется. Если его значение попадает в диапазон между порогами, то он принимает среднее значение, а решение о том, является ли он точкой границы, будет принято во время трассировки области неоднозначности. Задача трассировки сводится к распределению пикселей, получивших среднее значение. Если такой пиксель соприкасается с достоверным контуром, то его значение приравнивается к максимальному значению, и он становится частью границы, в противном случае он подавляется.

- Ключевые точки

Как сказано выше, реализация измерителя скорости движения использует оптический поток, оценка которого является вычислительно сложной процедурой. Вычисление оптического потока по полному кадру при обработке видеоряда в реальном масштабе времени не представляется возможным. Для снижения вычислительной сложности предлагается оценивать поток лишь для относительно небольшого количества обнаруживаемых на изображениях ключевых точек.

Для выделения из изображения некоторой интерпретируемой информации необходимо привязаться к локальным особенностям изображения. Особая точка m , или точечная особенность изображения – это точка изображения, окрестность которой $o(m)$ можно отличить от окрестности любой другой точки изображения $o(n)$ в некоторой другой окрестности особой точки $o_2(m)$. В качестве окрестности точки изображения для большинства алгоритмов берётся прямоугольное окно, составляющее размер 5x5 пикселей [4].

- Преобразование Хафа

Реализованный способ обнаружения линий дорожной разметки основан на предположении о том, что их границы включают отрезки прямых. При этом преобразование Хафа используется для поиска этих прямых участков по результату детектирования Канни. В общем случае преобразование Хафа основывается на представлении искомого объекта в виде параметрического уравнения. Параметры этого уравнения представляют фазовое пространство, т.н. аккумуляторный массив/пространство, пространство Хафа [5].

На двоичном изображении, полученном в результате работы детектора Канни, перебираются все точки границ и делается предположение, что точка принадлежит линии искомого объекта — т.о. для каждой точки изображения рассчитывается нужное уравнение и получаются необходимые параметры, которые сохраняются в пространстве Хафа. Финальным шагом является обход пространства Хафа и выбор максимальных значений, за которые «проголосовало» больше всего пикселей контурного препарата, что и даёт нам параметры для уравнений искомым прямым участкам контура разметки.

- Реализация алгоритма

Блок-схема описываемого алгоритма изображена на рис.1.



Рис. 1. Блок-схема

Демонстрационный алгоритм обрабатывает заранее произведенную видеозапись и реализует следующую последовательность шагов.

1. Загружаем видео ролик и считываем из него кадр в цикле.
2. Вырезаем информативный участок и работаем далее только с ним.
3. Анализируем участок для обнаружения границ объектов:
 - переводим изображение в градации серого;
 - применяем размытие по Гауссу для подавления шумов;
 - применяем фильтр Канни – детектор поиска границ;
 - найденное изображение с границами дублируем для получения его цветной версии (это необходимо для демонстрации).
4. Обрабатываем оптический поток по двум кадрам в градациях серого, текущему и предыдущему, с помощью функции Tracking (см. рис. 1) и находим по нему матрицу перспективного преобразования.
5. Обнаруживаем прямые на изображении с найденными границами объектов с помощью преобразования Хафа, для этого мы используем функцию библиотеки OpenCV `cv::HoughLinesP`.
6. Переходим к обработке прямых границ: используем функцию `PutMarkers` для их обхода, чтобы найти маркеры прямых;
 - рассчитываем средние яркости для каждой прямой, чтобы определить левый и правый маркеры.
7. Отыскиваем параллельные прямые по найденным маркерам с помощью функции `FindParallelLines` и помечаем обнаруженную в кадре разметку голубой полосой, как показано на рис. 2.

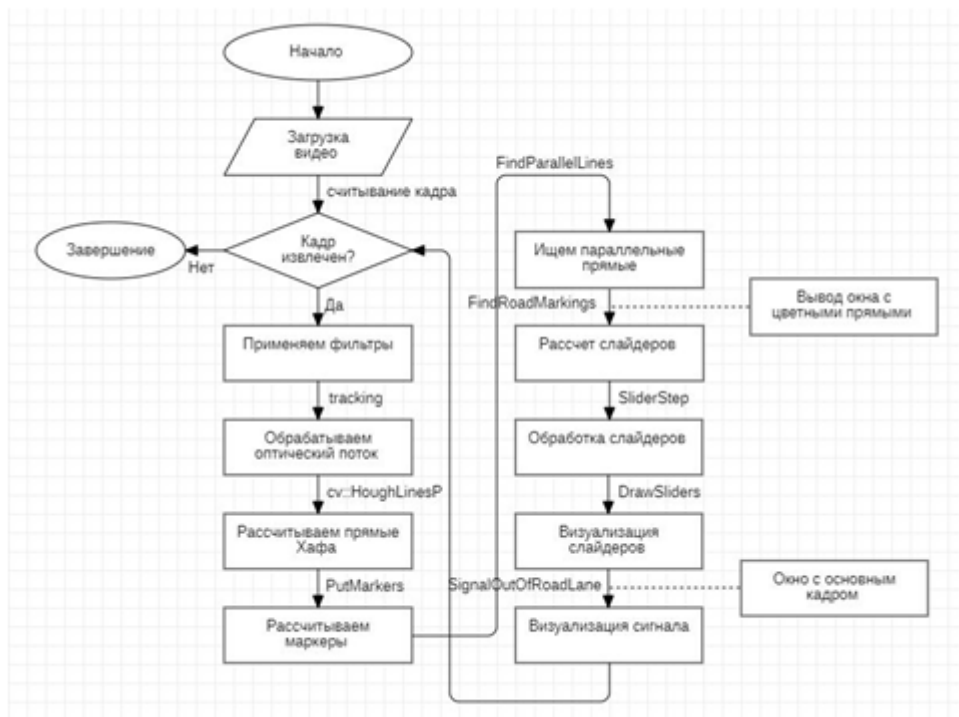

Рис. 2. Визуализация результата функции FindParallelLines

8.

Выводим изображение, используя функцию OPENCV cv::imshow для демонстрации результата промежуточных вычислений: правый маркер отображается красным, левый – зеленым, синие линии – прямые Хафа, которые мы не берем в расчет (рис. 3).



Рис. 3. Выведенное изображение

9. Визуализация положения обнаруженной дорожной разметки осуществляется в форме элементов интерфейса, которые мы называем слайдерами. Они помогают водителю определить момент выхода края автомобиля на полосу дорожной разметки. Переходим к определению их местоположения, используя функцию FindRoadMarkings (рис.1). Перебрав все соединения маркеров, мы вычисляем левую и правую границу слайдеров.
10. Обрабатываем слайдеры с помощью функции SliderStep (рис.1). В ходе обработки отсекаются неактуальные, а актуальные перемещаются вслед за найденной дорожной разметкой;
11. Визуализируем слайдеры при помощи функции DrawSliders.
12. Выводим сигнал о выходе за полосу с помощью функции SignalOutOfRoadLane.
13. Выводим основной кадр на экран вместе с визуализацией помеченной дорожной полосы, слайдерами и сигналом оповещения, как это показано на рис.4.

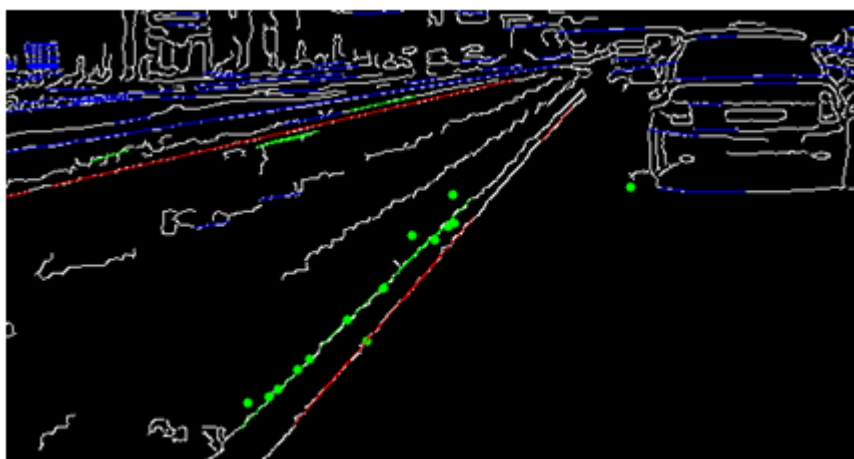

Рис. 4. Скриншот работающей программы

14. Фиксируем обработанный серый кадр как предыдущий и повторяем цикл до тех пор, пока все кадры не закончатся или прерываем выполнение вручную, если это необходимо.
 - Заключение

Данная статья посвящена разработке и реализации системы распознавания разметки дорожного движения для контроля следования автомобиля в полосе. Описаны алгоритмы распознавания разметки и обработки оптического потока для оценки скорости и направления движения автомобиля. Работоспособность методики подтверждается демонстрационной программой для анализа видеозаписей. В дальнейшем предполагается возможность использования данного алгоритма на смартфонах в формате приложения.

- Список литературы

Сетевые ресурсы:

1. OpenCV [Электронный ресурс]: база данных. – <https://opencv.org/>
2. Хабр [Электронный ресурс]: база данных. – Вычисление оптического потока методом Лукаса-Канаде. Теория <https://habr.com/ru/post/169055/>
3. RoboCraft [Электронный ресурс]: база данных. – OpenCV шаг за шагом. Обработка изображения - детектор границ Кенни (Canny) <http://robocraft.ru/blog/computervision/484.html>
4. RoboCraft [Электронный ресурс]: база данных. – OpenCV шаг за шагом. Преобразование Хафа <http://robocraft.ru/blog/computervision/502.html>
5. Хабр [Электронный ресурс]: база данных. – Детекторы углов <https://habr.com/ru/post/244541/>

УЧЁТ ВЛИЯНИИ ЖЁСКТОСТИ НА ХАРАКТЕР ДЕГРАДАЦИОННЫХ ПРОЦЕССОВ ВЕРХНЕГО СТРЕОНИЯ ПУТИ ПРИ МАТЕМАТИЧЕСКОМ МОДЕЛИРОВАНИИ

THE CONSIDERATION OF INFLUENCE OF STIFFNESS ON THE TRACK DEGRADATION PROCESSES IN MATHEMATICAL MODELING

Авторы: *Сергеев Иван Константинович, Емельянов Олег Юрьевич*

Аннотация: *Жёсткость железнодорожного пути является одним из основных показателей, оказывающим влияние на максимально допустимую осевую нагрузку вагонов, динамические показатели хода поезда и жизненный цикл компонентов пути. В этой работе жёсткость рассматривается с точки зрения возникающих в процессе эксплуатации деградационных процессов, а целью этой работы является проведение сравнительного анализа вертикальной жёсткости и её влияния на интенсивность этих процессов.*

Ключевые слова: *путь, балласт, просадка пути, математическое моделирование.*

Annotation: *The article suggests and compares several mathematical models of determination of the railway track stiffness. The key aspect that is studied in the presented models is the essence of degradation processes.*

Keywords: *railway track, ballast, depression of track, mathematical modeling.*

Из-за сложности механизмов ухудшения характеристик пути в вертикальной плоскости, построение точной математической модели пути является трудной задачей. Множество исследователей внесли значительный вклад в изучение природы этого процесса путём создания различных математических моделей. В большинстве таких моделей износ пути зависит от числа циклов нагружения и амплитуды вертикальной нагрузки. Остановимся подробнее на некоторых моделях и рассмотрим их достоинства и недостатки.

Согласно экспоненциальной модели (1), показатель относительной осадки, который прямо пропорционален интервалам между техническими осмотрами состояния пути, зависит от величины давления на балластный слой. Давление на балластный слой, в свою очередь, зависит от жёсткости пути.

$$\gamma = \frac{N_{\text{отн}}}{N_0} = \left[\frac{\sigma_6}{\sigma_{\text{отн}}} \right]^x, \quad (1)$$

где γ - показатель относительной осадки;

$N_{\text{отн}}$ - относительное число циклов нагружения;

N_0 - общее число циклов нагружения;

σ_b - давление на балластный слой;

$\sigma_{отн}$ - давление на балластный слой от относительного числа циклов нагружения;

x - показатель степени.

Из анализа этой модели следует, что увеличение жёсткости пути негативно сказывается на характеристиках пути и способствует его более интенсивной осадки.

Согласно модели ДСМ (3), просадка пути зависит от сил, приходящихся на шпалы. Поскольку эти силы принимают меньшее значение в местах с меньшей жёсткостью балласта, то увеличение жёсткости балласта приводит к ускорению развития процесса осадки пути.

$$\bar{S}_N = \bar{S}_1(1 + K_H \ln \bar{N}), \quad (2)$$

где \bar{S}_N - просадка пути после \bar{N} циклов нагружения;

\bar{S}_1 - начальная просадка (функция силы, приходящийся на шпалы);

K_H - поправочный коэффициент.

В модели Сато (3) росадка зависит от коэффициента β_{sh} , прямо пропорционального давлению, приходящемуся на шпалы и ускорению балласта. Эти оба параметра являются функцией балластной жёсткости и их значения возрастают по мере увеличения жёсткости балласта.

$$S = \gamma(1 - e^{-\alpha N}) + \beta_{sh} N, \quad (3)$$

где S - просадка пути;

N - число циклов нагружения;

γ , α - поправочные коэффициенты;

β_{sh} - коэффициент, прямо пропорциональный давлению на шпалы.

Подобно модели (3), в модели Хошино (4), показатель ухудшения характеристик пути в вертикальной плоскости прямо пропорционален фактору строения J , на который влияют величины давление на шпалы и балластного ускорения

$$\Delta = L_H \cdot J \cdot Z, \quad (4)$$

где Δ - коэффициент ухудшения параметров пути;

L_H - фактор нагрузки;

J - фактор строения;

Z - фактор состояния.

В модели Герена (5) интенсивность просадки является функцией амплитуды упругой деформации. Согласно ей, рост деформации приводит к росту просадки пути.

$$\frac{dS}{dN} = \alpha_G \cdot \gamma^{\beta_G}, \quad (5)$$

S - просадка пути;

N - число циклов нагружения;

γ - амплитуда упругой деформации во время циклов нагружения;

α_G, β_G - коэффициенты, зависящие от параметров материала.

Таким образом, опираясь на модель (5) можно утверждать, что уменьшение жёсткости способствует увеличению интенсивности развития процесса осадки пути. В модели Фролинга (6) также прослеживается подобная зависимость между жёсткостью пути и интенсивностью развития просадки пути.

$$S_{N_i} = \left[\left[K_{F1} + K_{F2} \cdot \frac{D_{2m_i}}{K_{F3}} \right] \cdot \frac{Q_{\Pi}}{Q_{\text{отн}}} \right]^x \log N, \quad (6)$$

где S_{N_i} - просадка пути;

D_{2m_i} - измеренная жёсткость пути в области шпалы i ;

K_{F1}, K_{F2}, K_{F3} - коэффициенты, зависящие от параметров пути;

Q_{Π} - преобладающая нагрузка от колеса на рельс;

$Q_{отн}$

- относительная нагрузка от колеса на рельс;

N

- число циклов нагружения;

x

- показатель степени.

Подводя итог отметим, что, согласно моделям (1) - (4) увеличение жёсткости пути негативно влияет на характеристики пути в вертикальной плоскости путём ускорения деградиационных процессов, в то время как модели (5) - (6) свидетельствуют об обратном (увеличение жёсткости пути замедляет рост его просадки). Из этого можно сделать вывод, что не существует единого мнения насчёт характера зависимости между жёсткостью пути и интенсивностью ухудшение его характеристик, а задача поиска оптимальных значений жёсткости является особо актуальной.

Использованные источники

1. Сергеев, И.К. К вопросу о методиках оценки некоторых динамических параметров подвижного состава при высокоскоростном движении / И.К. Сергеев, О.Ю. Емельянов, Д.В. Ковин // Меридиан. - 2020. - №2 - С. 465-467.
2. Сергеев, И.К. Математическая модель движения вагона с учётом особенностей строения пути, в кн.: «Современные проблемы железнодорожного транспорта», сборник трудов по результатам международной интернет-конференции - М.: МИИТ, 2019 - том №1 - С. 274-280.
3. Емельянов, О.Ю., Быков А.И. Развитие транспортной системы и экономики путём качественного преобразования конструкции подвижного состава, в кн.: «Актуальные аспекты и приоритетные направления развития транспортной отрасли», материалы молодежного научного форума студентов и аспирантов транспортных вузов с международным участием - М.:Перо, 2019 - С. 284-287.

References

1. Sergeev, I.K. K voprosu o metodikah ocenki nekotoryh dinamicheskikh parametrov podvizhnogo sostava pri vysokoskorostnom dvizhenii / I.K. Sergeev, O.Ju. Emeljanov, D.V. Kovin // Meridian. - 2020. - №2 - p. 465-467.
2. Sergeev, I.K. Matematicheskaja model' dvizhenija vagona s uchjotom osobennostej stroenija puti, v kn.: «Sovremennye problemy zheleznodorozhnogo transporta», sbornik trudov po rezul'tatam mezhdunarodnoj internet-konferencii - M.: MIIT, 2019 - vol №1 - p. 274-280.;
3. Emeljanov, O.Ju., Bykov A.I. Razvitie transportnoj sistemy i jekonomiki putjom kachestvennogo preobrazovanija konstrukcii podvizhnogo sostava, v kn.: «Aktual'nye aspekty i prioritetnye napravlenija razvitija transportnoj otrasli», materialy molodezhnogo nauchnogo foruma studentov i aspirantov transportnyh vuzov s mezhdunarodnym uchastiem - M.:Pero, 2019 - p. 284-287.

РАЗРАБОТКА МЕТОДИКИ ОПРЕДЕЛЕНИЯ ЧИСТОТЫ ПОВЕРХНОСТИ ПО КРАЕВОМУ УГЛУ СМАЧИВАНИЯ

DEVELOPMENT OF A METHOD FOR DETERMINING THE SURFACE CLEANLINESS BY THE WETTING EDGE ANGLE

Авторы: Гордеева Марина Анатольевна

Аннотация: Предлагается разработать методику определения чистоты поверхности по краевому углу смачивания.

Ключевые слова: подложка, напыление, наноэлектроника, каскадная очистка, угол смачивания

Annotation: It is proposed to develop a method for determining the surface cleanliness by the wetting edge angle.

Keywords: substrate, sputtering, nanoelectronics, cascade cleaning, wetting angle

Сегодня большинство элементов изделий электроники и наноэлектроники изготавливают в виде тонких пленок и (или) их сложных комбинаций, формируемых на различных подложках. Поэтому технологические процессы очистки подложек микро- и наноэлектроники очень важны для качественного производства интегральных электронных устройств различного назначения. В зависимости от сложности получаемых изделий, операции очистки поверхности подложек занимают до трети общего количества всех технологических этапов изготовления электронных изделий. Степень очистки оказывает непосредственное влияние на качество продукции, поэтому все больше компаний прилагает усилия в этом направлении. С уменьшением минимальных размеров элементов и межсоединений в интегральных схемах механические загрязнения (частицы) малых размеров оказывают все большее отрицательное влияние на работу приборов. Именно поэтому разработка и исследование технологии очистки подложек микро- и наноэлектроники становится актуальной проблемой.

В полупроводниковом производстве основными требованиями, предъявляемыми к методам контроля чистоты поверхности, является высокая чувствительность измерений и возможность их применения в промышленных условиях.

Различают прямые и косвенные методы определения чистоты поверхности. Прямые методы позволяют определять загрязнения непосредственно на поверхности контролируемых деталей. Среди них большое распространение получил микроскопический метод, основанный на смачиваемости.

Краевым углом (углом смачивания) обозначается угол, который образует капля жидкости на поверхности твердого вещества к данной поверхности. Размер краевого угла между жидкостью и твердым веществом зависит от взаимодействия между веществами на контактной поверхности. Чем незначительнее взаимодействие, тем больше значение краевого угла. Определив краевой угол можно узнать определенные свойства поверхности, как например, поверхностную энергию. Чем больше краевой угол, тем труднее смочить поверхность, и тем меньше приставание чужеродных веществ к поверхности.[\[1\]](#)

Измерение угла смачивания каплей воды, помещённой на поверхности, позволяет определить

чистоту. При этом методе возможны три случая:

— капля хорошо растекается, следовательно, угол смачивания очень мал и поверхность чистая, гидрофильная.

— капля остаётся на поверхности органическими (гидрофобными) веществами.

— капля частично растекается, образуя с поверхностью некоторый промежуточный краевой угол, по которому можно судить о степени чистоты поверхности.[\[2\]](#)

На полностью смачиваемой поверхности угол равен почти 0. Как известно, твердые материалы обладают большой поверхностной энергией, и капли воды на этих материалах образуют небольшие углы контакта. Если на твердой поверхности присутствуют, например, следы органических веществ, то краевой угол смачивания с водой будет больше. Значение контактного угла очень чувствительно к степени чистоты поверхности. Даже мономолекулярное покрытие способно заметно изменить данное значение. Именно поэтому определение краевого угла смачивающей жидкости используется для выявления оптимального состава и контроля качества твердых поверхностей (полимеров, тканей, мембран, стекла и т.д.), а также веществ, наносимых на поверхность (например, лаки, краски, косметические средства и т.д.).[\[3\]](#)

Источником загрязнения поверхности могут стать и сами реактивы, и лабораторная посуда (технологическое оборудование), и сам человек. В связи с этим используемые реактивы и посуда должны быть чистыми, отмывочная вода- минимум дистиллированная, непосредственный контакт человека с подложкой должен быть исключен.

Схема предлагаемой установки для определения краевого угла смачивания.

Определение угла смачивания осуществляется с помощью установки, представленной на рисунке:



Рисунок 1.Схема установки для определения краевого угла смачивания

На подвижный столик 4 устанавливается подложка 1, на которую из шприца- дозатора 3 наносится капля жидкости (воды). Столик устанавливают таким образом, чтобы на экране цифровой видеокамеры 2 получить изображение профиля нанесенной капли на поверхности подложки с профилем самой подложки. Затем снимают изображение на цифровую видеокамеру. Если есть другие исследуемые подложки, то указанные действия повторяют для них.

После того как съемки завершены, присоединяют цифровую видеокамеру к персональному компьютеру и формируют файлы с изображениями, присваивая каждому изображению свой номер или имя. Далее полученные профильные изображения капель в состоянии равновесия обрабатывают либо на компьютере программно, либо распечатывают и обрабатывают вручную, определяя с помощью транспортира краевой угол смачивания в каждом конкретном случае.

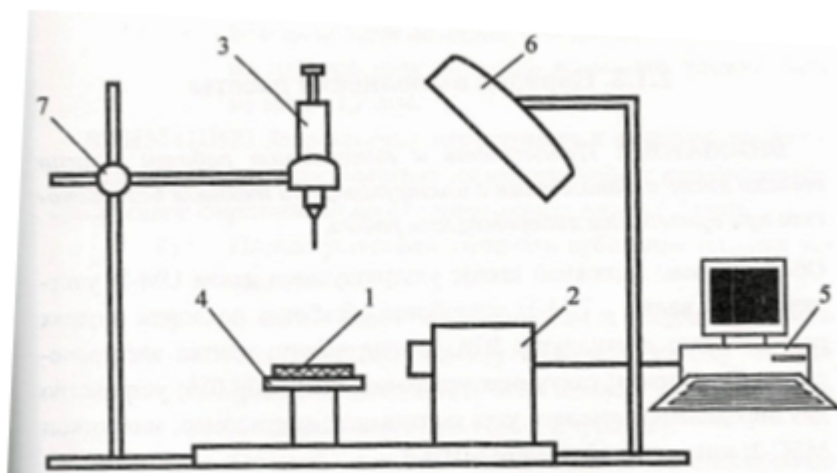

Рисунок 2. Профильные изображения капель

Заключение. Таким образом, для определения чистоты поверхности, сегодня наиболее приемлемым, с точки зрения простоты, универсальности и обеспечения удовлетворительной точности, является метод определения краевого угла смачивания лежащей на поверхности капли. Предложена установка для определения краевого угла смачивания.

Список литературы

1. Филимонов, В.Е. Технология очистки подложек микро- и наноэлектроники: учебное пособие/ В.Е. Филимонов, Н.И. Сушенцов. - Йошкар-Ола: Марийский государственный технический университет, 2011.- 160 с.

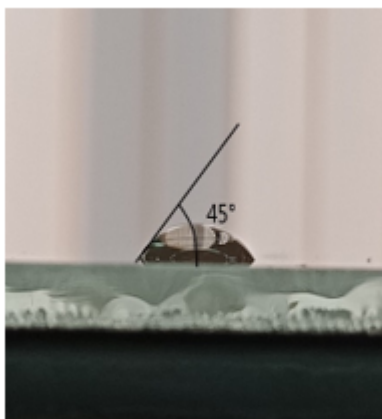
Filimonov, V. E. Technology of cleaning micro - and nanoelectronics substrates: textbook/ V. E. Filimonov,

2011. I. Sushentsov. - Yoshkar-Ola: Mari State Technical University, 2011. - 160 p.

2012. <https://www.czl.ru/>

2013. <http://www.briteguard.com/109.html?L=8>

2014. <http://www.megalektsii.ru>

[1] <http://www.briteguard.com/109.html?L=8>

[2] <https://www.megalektsii.ru>

[3] <https://www.czl.ru/>

ТЕОРЕТИКА - МЕТОДИЧЕСКИЕ ПОДХОДЫ КОМПЛЕКСНОЙ ОЦЕНКИ ЗЕМЛЕУСТРОЙСТВА ДЛЯ ОРГАНИЗАЦИИ РАЦИОНАЛЬНОГО ЗЕМЛЕПОЛЬЗОВАНИЯ

Авторы: Герасимова Виктория Викторовна, Большева Алена Денисовна, Худяков Денис Владимирович

Аннотация: Актуальной задачей настоящего времени является переход к устойчивому развитию для России в целом и для каждой её отдельной территории. Современные научные поиски направлены на углубление теоретико-методологических основ устойчивого развития территориальных социально-экономических систем, а также на поиск новых факторов, влияющих на развитие регионов. Целью данной статьи является изучение и структурирование теоретико-методологических основ оценки землеустройства для организации рационального землепользования.

Ключевые слова: землепользование

Оценка земель – это узкопрофильная деятельность уполномоченных субъектов (профессиональных оценщиков) по определению действительной стоимости земельных участков.

Рыночная стоимость устанавливается применительно к отдельным участкам обычно по инициативе землевладельца или землепользователя при:

- заключении любых сделок, направленных на отчуждение (продажа, мена и т.п.);
- разделении общенажитого имущества супругов или наследства;
- передачи участка в залог;
- ипотечном кредитовании;
- в случае страхования.

В отличие от рыночной, кадастровая оценка имеет массовый, «сплошной» характер. Кадастровая стоимость определяется по инициативе госструктур для публичных целей:

- организация рационального землепользования;
- справедливое налогообложение;
- предоставление участков земли в аренду или собственность частным лицам.

Земельный кодекс РФ, будучи комплексным кодифицированным нормативно-правовым актом в сфере земельных правоотношений, посвятил оценке единственную статью главы X «Плата за землю и оценка земли». Содержание ст. 66 ЗК РФ среди прочего позволяет разграничить такие категории как рыночная и кадастровая оценка земель.

Рыночная стоимость определяется согласно общим правилам Федерального закона РФ № 135-ФЗ «Об оценочной деятельности в РФ», детализированным Методическими рекомендациями по определению рыночной стоимости земельных участков, утвержденным Приказом Минимущества РФ № 568-р от 06.03.2002 г.

Кадастровая стоимость до конца 2016 года рассчитывается по правилам главы III.1 «Государственная кадастровая оценка» вышеназванного Закона № 135. С начала 2017 года

она будет рассчитываться по правилам нового Федерального закона РФ № 237 «О государственной кадастровой оценке» от 03.07.2016 г.

При этом до конца 2019 года будет действовать переходной период, в пределах которого предписания нового Закона № 237 о внеочередной оценке применяться не будут. По состоянию на 2016 год на подзаконном уровне расчет кадастровой стоимости регламентирован:

- Федеральным стандартом «Оценка недвижимости» № 7, утв. Приказом Минэкономразвития РФ № 611 от 25.09.2014 г.;
- Правилами проведения госкадастровой оценки земель, утвержденными Постановлением Правительства РФ от № 316 от 08.04.2000 г.

Законодательно установлен приоритет результатов рыночной оценки перед результатами кадастровой. Если рыночная стоимость участка в надлежащем порядке определена независимым оценщиком, кадастровая стоимость считается равной ей (п. 3 ст. 66 ЗК РФ). Об оценке упоминается также в ряде других статей Земельного кодекса России:

- начальная цена лота на аукционе по отчуждению земель публичной собственности по выбору чиновников уполномоченного на продажу органа определяется рыночной или кадастровой стоимостью (п. 12 ст. 39.11);
- начальная цена лота на аукционе на право получения публичных земель в аренду определяется размером ежегодной арендной платы, установленной по результатам рыночной оценки земель или в размере от 1,5% кадастровой стоимости участка (п. 14 ст. 39.11);
- обмен участков публичной и частной собственности между собой возможен только при условии предварительного проведения рыночной оценки всего обмениваемого имущества (ст. 39.2);
- проведенная для целей реквизиции земельных участков государственная оценка имущества может быть оспорена заинтересованным лицом путем проведения независимой экспертизы и обращения в суд (ст. 51);
- процедура изъятия земель предполагает проведение полного цикла подготовительных действий, в их числе оценки изымаемых и предоставляемых взамен активов (ст. 56.7) [9].

Принципы оценки

Основная цель оценки территории в районной планировке состоит в том, чтобы установить степень пригодности природного или природно-технического комплекса территории для определенного вида их хозяйственного использования. Оценка территории может быть частной или общей (комплексной).

Под частной оценкой подразумевают оценку территории с точки зрения интересов какого-то одного вида ее хозяйственного использования, а под общей - оценку территории с точки зрения интересов всех возможных видов хозяйственного использования.

Под комплексной оценкой территории в районной планировке понимается сравнительная планировочная оценка отдельных участков всей территории района по комплексу природных и антропогенных факторов с точки зрения благоприятности этих участков для размещения основных видов хозяйственной деятельности.

При проведении комплексной оценки территории оценивается вся территория района; соблюдаются интересы наиболее важных отраслей хозяйства, являющиеся одновременно и

основными землепользователями района - сельского хозяйства, градостроительства, массового отдыха, лесного хозяйства; оценка производится по совокупности как природных, так и антропогенных факторов [7].

При оценке территории для каждого вида ее использования (строительство, сельское хозяйство, массовый отдых и др.) рассматривается степень благоприятности территории для каждого из этих видов применительно к воздействию на него двух групп факторов - природных и антропогенных. К природным факторам относят инженерно-геологические, почвенно-растительные, климатические условия, водные и минерально-сырьевые ресурсы и др. К антропогенным факторам следует относить обеспеченности территории транспортными и инженерными сетями и сооружениями, предприятиями стройиндустрии, транспортную доступность основных промышленных, административно-хозяйственных и культурных центров, гигиенические условия и требования охраны природы, а также архитектурно-эстетические достоинства природных и культурных ландшафтов.

Состав и число факторов оценки для каждого вида использования территории зависят от конкретных природных и хозяйственных её особенностей, наличия картографического материала, данных полевых и натурных обследований. Поэтому при комплексной оценке конкретной территории число факторов может меняться - оно может быть меньшим или большим в зависимости от местных специфических особенностей [5].

Приёмы комплексной оценки

Комплексная оценка территории производится на основе сравнения систем количественных или качественных показателей путём членения территории на оценочные районы (участки) и соотнесения их по специальным критериям к категориям различной степени благоприятности.

Наибольшую трудность при комплексной оценке территории представляют разработка критериев оценки и установление отдельных факторов. Поэтому окончательное суждение о степени пригодности территории для того или иного вида хозяйственной деятельности может быть достигнуто несколькими путями [2].

В таблице 1 приведены основные методы оценки территорий.

Таблица 1 - Методы оценки территорий

№ п/п	Метод	Определение
1	Метод сравнения продаж	Применяется для оценки земельных участков, как занятых зданиями, строениями и (или) сооружениями так и земельных участков, свободных от застройки. Условие применения метода - наличие информации о ценах сделок с земельными участками, являющимися аналогами оцениваемого. При отсутствии информации о ценах сделок с земельными участками допускается использование цен предложения (спроса).
2	Метод выделения	Применяется для оценки застроенных земельных участков.

3	Методика распределения	Применяется для оценки застроенных земельных участков.
4	Метод капитализации земельной ренты	Этот метод оценки земли применяется для оценки застроенных и незастроенных земельных участков. Условие применения метода - возможность получения земельной ренты от оцениваемого земельного участка.
5	Метод остатка	Применяется для оценки застроенных и незастроенных земельных участков. Условие применения метода - возможность застройки оцениваемого земельного участка улучшениями, приносящими доход.
6	Методика предполагаемого использования	Данный метод оценки стоимости земель применим для застроенных и незастроенных земельных участков. Условие применения метода - возможность использования земельного участка способом, приносящим доход.

Управление устойчивым развитием региона осуществляется через разработку прогнозов и программ социально-экономического развития. Не менее важным при этом является оценка экономического потенциала, который является исходной точкой формирования научно-обоснованной концепции устойчивого и безопасного развития территории. Особую роль в разработке программы устойчивого социально-экономического развития региона занимает прогнозирование. Оно охватывает различные сферы жизни региона: демографическую ситуацию, ресурсный потенциал, включая природные ресурсы, потребительский спрос, динамику производства по отраслям и районам, результаты внедрения инноваций в экономику и прочее.

Завершает прогнозную работу сводный экономический прогноз, характеризующий в обобщенном виде макроэкономическую ситуацию в регионе, темпы и основные пропорции экономического развития. Проблема состоит в том, чтобы не просто дать констатацию возможностей будущего развития, а именно нацелить данную процедуру прогнозирования на выбор обоснованного устойчивого и безопасного социально-экономического развития региона. В этих целях является необходимым сформировать целостную модель воспроизводственного процесса экономики региона и уже на её основе определить взаимосбалансированную систему основных параметров безопасного и устойчивого социально-экономического развития, разработать инструментарий управления устойчивым развитием региона [1].

Оценка на основе системы статистических показателей

В рамках данного подхода при определении интегрального показателя предлагается собственный набор показателей. Методика отличается по количеству и составу исследуемых групп показателей. Она включает оценку различных типов потенциала территории, инвестиционную привлекательность, эффективность использования ресурсной базы, уровень жизни населения [3].

По методике Будилкина И.И. следует, что показатель региональной конкурентоспособности должен быть интегральным, результатом синтеза пяти факторов:

- регионального капитала (региональная собственность: основные фонды, земля и недра, человеческий капитал, научный потенциал);

- регионального бюджета (бюджет выступает гарантом финансовой устойчивости и финансовой не зависимости региона);
- региональной экономики (состав и структура региональной экономики, динамика ВРП и инвестиционная привлекательность региона);
- демографической ситуации и благосостояния населения (социальная статистика и уровень жизни населения по социальным слоям);
- регионального управления (качество регионального управления) [8].

В основе данной методики лежит индекс конкурентоспособности, определяемый двумя основными параметрами - итоговый показатель конкурентоспособности и итоговый показатель конкурентных преимуществ.

Методика Б.М. Гринчелем и Н.Е. Костылевой предлагает использовать ранговый метод и метод измерения потенциала территории. В рамках первого проводится ранговая оценка по группе, характеризующих географическое положение и социально-экономическое развитие регионов (23 показателя), что позволяет оценить общую социально-экономическую конкурентоспособность региона в пространстве страны. В этой методике выделяется три группы параметров: социально-экономическая оценка конкурентоспособности, уровень специализации региона, оценка профильности региона по доле производства отдельных видов промышленной продукции в общероссийском производстве. Подход базируется на измерении территориального потенциала: ресурсного, финансового, экологического и организационного. В качестве недостатка данной методики следует отметить, что оценка потенциала представлена концептуально без изложения методики расчета этих параметров [4].

Авторы Н.И. Ларина и А.И. Макеев разработали методику расчета сводного индекса конкурентоспособности региона, которая была апробирована на регионах Сибирского федерального округа. Данная методика аналогична методике определения страновых рейтингов. Ее сущность состоит в сведении частных показателей в общий показатель. «Сводный индекс конкурентоспособности региона» состоит из текущей и стратегической конкурентоспособности и представлен 4 группами факторами. Первая группа факторов представлена 10 показателями и отражает состояние региональной экономики. Вторая группа (6 показателей) характеризует развитость инфраструктуры. Третья группа факторов (9 показателей) характеризует инновационные возможности региона. Четвертая группа (5 показателей) отражает степень участия региона во внешнеэкономической деятельности и инвестиционную привлекательность.

В международной практике также применяются различные критерии оценки конкурентоспособности территорий. Так, например, американскими исследователями применяются 8 групп показателей. Они включают в себя 44 параметра: государственная и налоговая политика, безопасность, развитость и продуктивность инфраструктуры, человеческие ресурсы, технология, наличие или отсутствие бизнес-инкубаторов, открытость, политика в области окружающей среды и т.д.

Система исследований, предложенная ASIaweek magazine, основана на 28 индикаторных показателях, в которые входят, например, экономические показатели, уровень образования, окружающая среда и санитарное состояние, уровень здравоохранения, транспорт и связь, личная безопасность, уровень цен на проживание, досуг. Эта система чаще всего применяется для исследования конкурентоспособности азиатских городов и их ранжирования, но может быть использована и для вычисления конкурентоспособности региона.

Таким образом, уровень конкурентоспособности региона возможно оценить с помощью

интегрального показателя, значение которого формируется с учетом совокупности количественных и качественных показателей социально-экономического развития [6].

Заключение

Основная цель оценки территории в районной планировке состоит в том, чтобы установить степень пригодности природного или природно-технического комплекса территории для определенного вида их хозяйственного использования. Рассмотрим основные из них:

Комплексная оценка территории производится на основе сравнения систем количественных или качественных показателей путём членения территории на оценочные районы (участки) и соотнесения их по специальным критериям к категориям различной степени благоприятности.

В рамках данного подхода на основе статистических показателей при определении интегрального показателя предлагается собственный набор показателей. Методика отличается по количеству и составу исследуемых групп показателей.

На основе данной работы можно сделать вывод, что комплексные оценки землеустройства для организации рационального землепользования применяются различными методами и представляют собой общую взаимосвязанную систему.

Список литературы

1. Акимова Т.А. Экономика устойчивого развития: Учеб. Пособие//Т.А. Акимова, Ю.Н. Мосейкин. – М.: ЗАО «Издательство «Экономика», 2009.
2. Давыдова Н, Тимофеева О. Устойчивое развитие города. Вопросы разработки стратегии // Журнал муниципальная экономика - 2000.
3. Картаева Е., Родина Н., Яковлев О. Управление развитием: насущные проблемы и возможные варианты решений // Муниципальная власть. 2003.
4. Костина Т.И. Мамедов Н.М. Основания концепции устойчивого роста. 2010.
5. Мельников М.С. Управление местным развитием на основе муниципального некоммерческого партнерства. Автореф. дисс... канд. экон. наук. - М., 2006.
6. Тодаро М. Экономическое развитие - М.:ЮНИТИ, 1997.
7. Угольницкий Г.А. Иерархическое управление устойчивым развитием. / Г.А. Угольницкий. – Москва: Издательство физико-математической литературы, 2010.
8. Филиппов Ю.В., Авдеева Т.Т. Основы развития местного хозяйства: Учебн. - М.: Дело, 2000.
9. Некрасов Н.Н. Региональная экономика. Теория, проблемы, методы. М.: Экономика, – 340 с.
10. Хартия «Города Европы по пути к устойчивому развитию» // URL:http://sustainable-cities.eu/upload/pdf_files/ac_russian.pdf (дата обращения: 25.02.2012)

РАЗРАБОТКА СТРУКТУРЫ ВЕБ-САЙТА ДЛЯ СОПРОВОЖДЕНИЯ ОБРАЗОВАТЕЛЬНОЙ ДЕЯТЕЛЬНОСТИ

DEVELOPMENT OF A WEBSITE STRUCTURE TO SUPPORT EDUCATIONAL ACTIVITIES

Авторы: Белолобская Милена Валерьевна

Аннотация: В статье описаны методика разработки веб-сайта для сопровождения образовательной деятельности: даны основные определения, представлена классификация образовательных сайтов, перечислены общие требования сайта, представлены этапы создания сайта, разработана общая и внешняя структура сайта.

Ключевые слова: сайт, информационная архитектура (структура) сайта, образование, SEO оптимизация, раздел, структура, требования.

Annotation: The article describes a methodology for developing a website to support educational activities: basic definitions, classification of educational sites is given, the general requirements of the site are listed, the stages of creating a site are presented, the general and external structure of the site is developed.

Keywords: site, information architecture (structure) of the site, XMind, education, SEO optimization, section, structure. the requirements.

Сайтом можно назвать совокупность нескольких гипертекстовых документов (веб-страниц), которые по смыслу связаны друг с другом.

Образование – важный критерий. Получить хорошие знания стремится каждый. Для того, чтобы сфера не стояла на месте, а позволить развивать любую деятельность, используются различные платформы и инструменты для ее использования.

Можно выделить несколько видов образовательных сайтов:

- сайты учебных заведений;
- сайты научных исследований;
- сайты справочного характера;
- сайты соревновательных и информационных;
- сайты дистанционного образования;
- сайты для распространения культурной и образовательной информации;
- сайты типа виртуальных методических объединений;
- консультативные сайты.

Сайт для образовательного учреждения очень важен для самой школы. Потребность в таком инструменте, как собственная веб - страница учебного заведения, объясняется растущими потребностями в сфере коммуникации учеников, родителей с преподавательским составом. Также увеличение объемов внеклассной работы, рейтинги популярности учебных заведений и популяризация школы среди населения.

К общим требованиям сайта относятся:

1. Дизайн сайта должен быть простым и ярким, чтобы помочь найти то, за чем пришел посетитель;
2. Понятная структура;
3. Адаптивная версия сайта, он должен корректно отображаться не только на компьютере, но и на телефоне;
4. Высокая скорость загрузки;
5. Возможность обратной связи;
6. Соответствие требованиям закона о персональных данных.

Дело в том, что технологии веб — программирования развиваются очень быстро и появляются новые библиотеки для различных языков, добавляются новые технологии и уследить за всеми обновлениями сложно.

Рассмотрим этапы создания сайтов:

1. а) Бриф или разговор с заказчиком (выявление потребности создания сайта);
2. б) Определиться с доменным именем сайта;
3. с) Приобрести хостинг;
4. d) CMS;
5. е) Дизайн-концепция (дизайн —макет);
6. f) Наполнение и администрирование;
7. g) Внутренняя SEO оптимизация;
8. h) Введение сайта;
9. i) Продвижение и развитие

Информационная архитектура (структура) сайта — это логическое построение всех страниц сайта в виде иерархического дерева. Воспользуюсь специализированной программой XMind.

XMind - программа для составления так называемых интеллект-карт (mind maps). Такие карты помогают организовать информацию в наглядном ассоциативном виде [1].

Требуется тщательно обдумать, составить план сайт будет в будущем. От этого параметра зависит продвижение и индексация. Грамотное построение меню является основополагающим элементом любого сайта. Меню, которое сочетает в себе простоту, удобство и стилевую составляющую, гармонично вписывающуюся в единую концепцию стиля веб-сайта [2].

Для общей структуры сайта школы использовалась иерархическая структура (рис. 1).

Стандартная структура характеризуется тем, что навигацию по сайту можно осуществлять с главной страницы на любую дочернюю и обратно, но нельзя перейти с одной дочерней на другую, не посетив главную [3].



Рисунок 1 - Общая структура сайта

Раздел «О школе» отражает информацию, о визитке, сведения об образовательной организации, информацию руководства (педагогический состав), антикоррупционную политику, документы.

Раздел «Информационная безопасность» содержит памятку и правила для родителей. А также документы, положения, нормативные акты.

Раздел «Ученикам» содержит документы дистанционного обучения, информацию о covid, ОГЭ и ЕГЭ.

Раздел «Фотоальбом» содержит фотогалерею из жизни школы и фотографии общин.

Внешняя основа сайта довольно обширна. К ней относятся удобство навигации и прочие аспекты. Базовые элементы сайта располагаются привычным образом (рис. 2).



Рисунок 2 - Внешняя структура сайта

В результате разработки структуры сайта сформирована ясная и логическая структура размещения информации на сайте, что будет способствовать быстрому поиску необходимой информации.

Список использованных источников

1. Уильямс Б., Дэмстра Д. WordPress для профессионалов. Разработка и дизайн сайтов. – М.: Сталлос, 2014. 159 с.
2. Диков, А. В. Клиентские технологии веб-дизайна. HTML5 и CSS3 : учебное пособие / Санкт-Петербург, 2019. 188 с.
3. Программа для создания ментальных карт iMindMap. Freemind [Электронный ресурс]. Режим доступа:<https://www.maintorrent.ru/programma-dlya-sozdaniya-mentalnyh-kart-imindmap-freemind-takimi-karty/> (дата обращения: 20.06.2021).

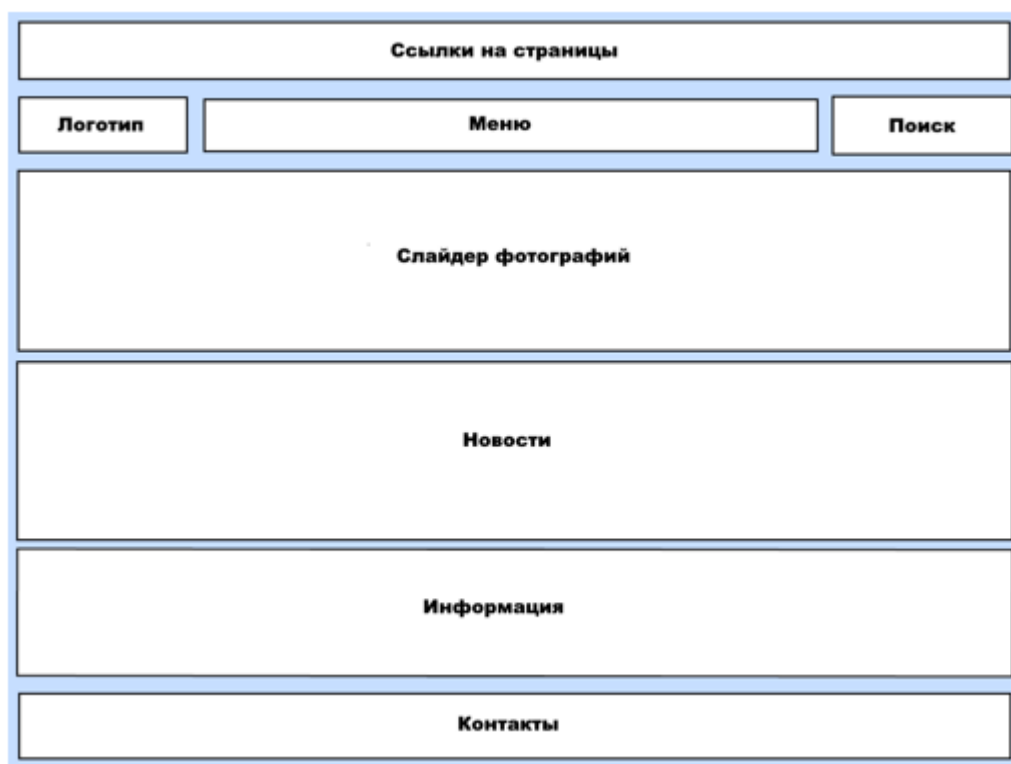
ТРАНСПОРТНО - ЛОГИСТИЧЕСКОЕ ОБЕСПЕЧЕНИЕ НОВОСИБИРСКОГО РЕГИОНА КАК ОПОРНОГО ПУНКТА РАСПРЕДЕЛЕНИЯ ТОВАРОДВИЖЕНИЯ РОССИИ

TRANSPORT AND LOGISTICS SUPPORT OF THE NOVOSIBIRSK REGION AS A REFERENCE POINT FOR THE DISTRIBUTION OF GOODS IN RUSSIA

Авторы: Александрова Мария Евгеньевна, Кизим Оксана Викторовна

Аннотация: Развитие транспортной системы – не только развитие транспортных коридоров, это комплексное развитие транспортно - логистических комплексов и узлов. Узлы и комплексы выполняют роль генерации, распределения и перераспределения, хранения материальных потоков в транспортной сети. Для качественного предоставления логистических услуг, Новосибирская агломерация активно развивает логистический сервис, модернизируя складскую недвижимость.

Ключевые слова: логистика, транспортно - логистические комплексы, Новосибирская область.

Annotation: *The development of the transport system is not only the development of transport corridors, but also the comprehensive development of transport and logistics complexes and hubs. Nodes and complexes perform the role of generation, distribution and redistribution, storage of material flows in the transport network. In order to provide high-quality logistics services, the Novosibirsk agglomeration is actively developing logistics services, modernizing warehouse real estate.*

Keywords: *logistics, logistics centers, Novosibirsk region.*

Новосибирск стал крупнейшим транспортным центром, в который стекаются грузы из стран, городов и станций и отправляются в нужном направлении. Через Новосибирск проходят грузопотоки в сообщениях между Центральной Россией, Дальним Востоком, районами Крайнего Севера, Западной Европой, Японией, Кореей, странами Азиатско-Тихоокеанского региона, США и Канадой.

В этих условиях формирование в Новосибирске мощного мультимодального транспортного узла становится важным фактором эффективного развития транспортной инфраструктуры России.

Новосибирская агломерация является одним из главных логистических центров России, вследствие этого, для предоставления логистических услуг в агломерации существует многочисленное количество транспортно - логистических центров, которые предоставляют услуги международного уровня (рис.1).



Рисунок 1 – Транспортно - логистические комплексы Новосибирской агломерации

Одно из конкурентных преимуществ Новосибирска – пересечение автомобильного, железнодорожного и авиационного транспортов в городе. Ключевой момент, почему Новосибирск стал логистическим хабом – в радиусе 700 км находится порядка 12 млн.чел – города: Омск, Томск, Кемерово и Барнаул – из этого следует, что в Новосибирске расположены самые крупные центры ритейлеров и производственных компаний.

Всего индустриальной недвижимости в Новосибирской агломерации – 6,11 млн.кв.м. на 2020 год. Причем, класса А – 1,15 млн.кв.м., класса В – 0,803 млн.кв.м., класса С, D – 4,17 млн.кв.м. Важно, что в Новосибирске имеется порядка 4,15 млн.кв.м. старого фонда складской площади (это склады, построенные в СССР, в 60-е – 70-е годы), причем объем качественных складов составляет около 2 млн.кв.м.

Причем, несмотря на эпидемиологическую ситуацию в мире, складская недвижимость развивалась в 2020 году (но не в привычном объеме), так как резкое развитие взял онлайн шопинг. Так, например, в 2019 году было введено в эксплуатацию 159,9 тыс.кв.м., но по плану ожидалось 250 тыс.кв.м. В 2020 году было введено в эксплуатацию только 64,6 тыс.кв.м. Так как склады класса С, D являются инфраструктурой, не отвечающей современным стандартам, такие склады не вводятся в эксплуатацию.

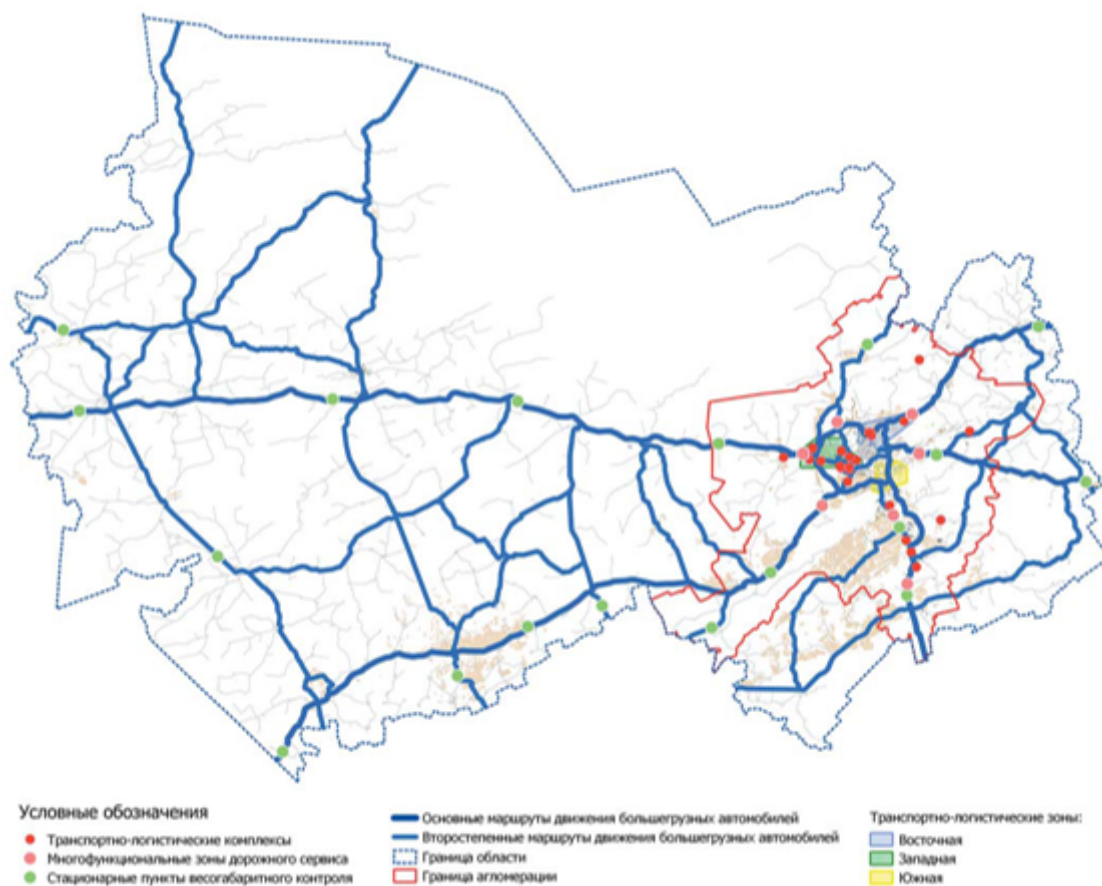
Таким образом, наиболее продуктивный год по введению в эксплуатацию складской недвижимости за три года является 2019 год, план развития реализовался на 64% (рис.2). 2020 год оказался «провальным годом» – кризис в мире не позволил в полной мере реализовать план по развитию складской недвижимости (выполнено 32% плана). Причем, в 2018 году план реализовался почти в полной мере – не было реализовано 17% от плана.



Рисунок 2 – Объем рынка складских площадей Новосибирской агломерации

Анализ данных показал, что общий объем рынка складских площадей с каждым годом понижается относительно достигнутой отметки в предыдущем году. Это связано с тем, что складская недвижимость старого фонда выводится из эксплуатации, что приводит к понижению общей площади к началу года.

Новосибирск делится на левый и правый берега, разделяемые рекой Обь. Вследствие имеющегося разделения появляется перекося рынка. Несмотря на то, что все основное производство располагается на правом берегу, наличие складских комплексов преобладает на левом берегу – 70%, в то время как на правом берегу только 30% всей складской инфраструктуры (рис.3). Данная ситуация не удовлетворяет спрос, так как производителям было бы выгоднее иметь складские площади недалеко от них самих производственных мощностей.

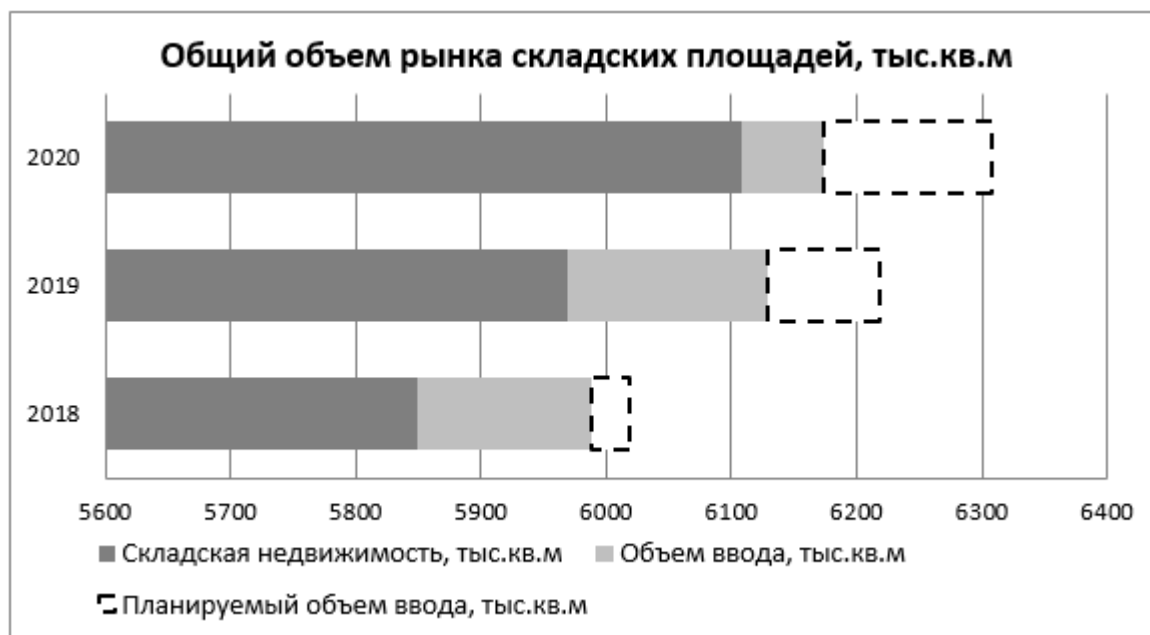

Рисунок 3 – Рынок складских комплексов левого и правого берегов агломерации

Причем, на правом берегу, несмотря на большой спрос складских помещений, имеется только 1 склад класса А.

Новосибирск имеет большой земельный потенциал: только на левом берегу – 611 га, правый берег 237 га (рис.4). В открытой продаже находится 848 га земли промышленного назначения.

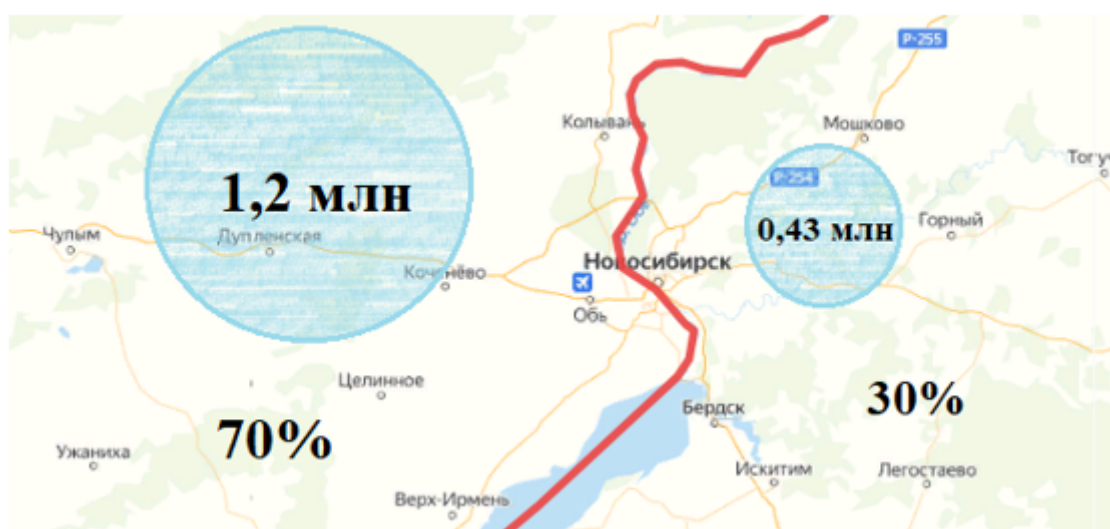

Рисунок 4 – Земельный потенциал левого и правого берегов агломерации

Складская инфраструктура является важным элементом логистической деятельности. Основными арендаторами складской недвижимости являются сетевые супермаркеты, логистические компании, а также производители товаров. Каждый из арендаторов имеет свой необходимый уровень предоставляемых услуг. Зарубежные компании «привыкли» к высокому уровню сервиса, вследствие чего, выбирают склады с повышенным качеством и большими площадями – склады класса А. Раньше, российские компании ориентировались на экономичные варианты, выбирая склады классом ниже, сейчас и они также стали делать ставку на эффективную организацию складского пространства.

Регион непрерывно развивается, усложняя логистический сервис и увеличивая складские площади региона. Но, важно отметить, что темп роста транспортной привлекательности настолько велик, что темп развития складской недвижимости не оправдывает необходимые объемы, что в дальнейшем может привести к дефициту складских комплексов.

Рынок качественной складской недвижимости агломерации в дефиците, для аренды доступно 1 – 2% (10 – 12 тыс.м.кв.). При этом, спрос на склады класса «С» и «D» постоянно снижается, несмотря на нехватку площадей в сегменте «высших» классов.

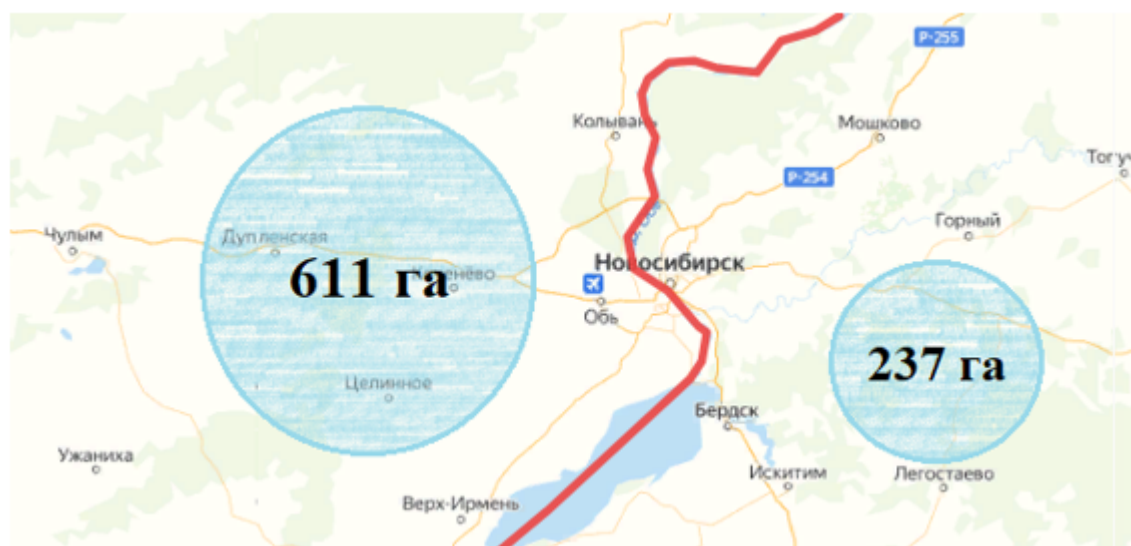
Таким образом, увеличение рынка складской недвижимости внутри региона необходимо для удовлетворения привлекательности и стабилизации поступающих товаропотоков. Одним из оптимальных решений существующей проблемы – привлечение инвестиционных средств для строительства складской недвижимости для дальнейшей сдачи в аренду. В виду глобальных изменений из-за коронавирусной инфекции ведения бизнеса изменилось, вследствие этого на рынок выходят «игроки», которые ранее не смотрели в сторону складской недвижимости (например, ритейлеры или инвесторы офисной недвижимости, также в «игру» входят банки!).

Благодаря новой тенденции, объем складской недвижимости стабилизируется и появится здоровая конкуренция среди арендаторов и арендодателей, что не повлечет за собой повышение цен на аренду.

Новосибирская агломерация имеет высокий земельный потенциал для развития складской

недвижимости, что в следствие приведет к повышению экономической привлекательности региона. Важно отметить, что инфраструктура транспорта на сегодняшний день развивается неравномерно, что влечет за собой перевес в распределении ресурсов отрасли.

Транспортная инфраструктура Новосибирска активно развивается на левом берегу города – тут располагается аэропорт «Толмачево», развитые автомобильные дороги, а также склады класса «А». По правому берегу реки Обь располагается железнодорожная станция Новосибирск-Главный (входит в состав Транссиба), но из-за слаборазвитой сети автодорог, правый берег не имеет инвестиционную привлекательность. Для увеличения складской площади на правом берегу необходимо кардинально пересмотреть сеть дорог, а также их техническое оснащение. Следует отметить, что данный вопрос рассматривается в Транспортной стратегии 2030 г.

Библиографический список:

1. «Стратегия социально-экономического развития города Новосибирска на период до 2030 года» от 24.12.2018 № 726
2. [Электронный ресурс] / Аргументы и факты. Инфраструктура Транссибирской магистрали / Режим доступа: <https://aif.ru/> Дата обращения: 15.04.2021
3. Электронные ресурсы выставки – форума «Склады России» Режим доступа: <http://www.skladyrussia.ru/2019/> Дата обращения: 08.04.2021

Физическая культура

РАЗВИТИЕ ВЫНОСЛИВОСТИ НА ЭТАПЕ УГЛУБЛЕННОЙ СПЕЦИАЛИЗИРОВАННОЙ ПОДГОТОВКИ

Авторы: Нурахметов Данияр Багыт-Жанович

Аннотация: в данной статье автор определяет развитие выносливости на этапе углубленной специализированной подготовки. Специальных упражнений, в которых отражение какой-либо формы выносливости осуществляется в прозрачном формате. Во всех специальных спортивных упражнения, направленных на нагрузку различных групп мышц, находят яркое отражение все формы и разновидности выносливости.

Ключевые слова: выносливость, спорт, спортсмены, спортивные упражнения, футболисты, футбол, спорт, спортсмены, футбольный матч, футбольная команда, тренер

Annotation: In this article, the author defines the development of endurance at the stage of advanced specialized training. Special exercises in which the reflection of any form of endurance is carried out in a transparent format. In all special sports exercises aimed at loading various muscle groups, all forms and varieties of endurance are clearly reflected.

Keywords: endurance, sports, athletes, sports exercises, football players, football, sports, athletes, football match, football team, coach

Практически не присутствует специальных упражнений, в которых отражение какой-либо формы выносливости осуществляется в прозрачном формате. Во всех специальных спортивных упражнения, направленных на нагрузку различных групп мышц, находят яркое отражение все формы и разновидности выносливости.

По этой причине у профессиональных юных футболистов должны быть отлично сформированы дыхательные способности, поскольку при их отсутствии он не имеет какой-либо возможности для сохранения требуемого ритма во время игры в футбол на протяжении девяносто минут. Вместе этим для осуществления рывков в ходе нападения или обеспечения защиты, требуется отличная сформированность не дыхательных способностей. Приступать к полноценному формированию выносливости у юных игроков целесообразно с формированием в первую очередь дыхательного потенциала. В данной ситуации происходит разрешение одновременно двух поставленных задач: в первую очередь, улучшение физического здоровья за счет полноценной сформированности дыхательной и сердечно-сосудистой механизмов, в следующую очередь, образуется платформа для развития и становления специальных форм спортивной выносливости. Если у юного игрока наблюдаются пониженные дыхательные способности, не следует даже говорить об интенсивной и активной круговой тренировки на этапе углубленной специальной подготовки для развития специальной выносливости [1].

Известно, что между дыхательными и не кислородными процессами энергии имеется трудная взаимная связь. Следует рассмотреть ее в виде следующего образца. При выполнении упражнений в спортивной тренировки осуществляется оптимизация не дыхательных способностей самого игрока. После некоторых повторов специальных упражнений в его

внутреннем организме совершаются соответствующие биохимические трансформации, заключающиеся в стремительном повышении кислородной задолженности и уровня молочной кислоты в составе крови.

Ликвидация данной задолженности и не дыхательных продуктов ликвидации энергии случается благодаря дыхательным процессам. И в случае когда у спортсмена они достаточно нарушены, то есть заниженные индикаторы общей выносливости, он не имеет возможности и сил для осуществления требуемого числа повторов упражнений в требуемый период времени. Естественно, целесообразно увеличивать промежутки передышки, но это способствует чрезмерному повышению временного периода для выполнения круговой тренировки и уменьшению его интенсивности [2].

Таким образом, дыхательные способности футболиста, определяющие быстроту процессов возобновления процессов в период проведения круговых тренировок и спортивных нагрузок, должны развиваться и модернизироваться главным образом.

Специальные упражнения, направленные на выносливость в семидневном обороте тренировок обязаны распределяться в следующей логической цепочке:

- упражнения не дыхательной гликолитической ориентированности;
- упражнения комбинированной ориентированности;
- упражнения, нацеленные на восстановление и улучшение дыхательной системы.

Аналогическая логическая цепочка выполняемых упражнений образует возможности для стремительного возобновления сил и энергии даже после тяжелой круговой тренировки. Стремления выполнять круговую тренировку противоположным образом, то есть в первый день осуществлять работу над формированием совокупной выносливости, а в дальнейшие – над специальной выносливостью, вызвали сильный упадок сил и усталость ключевых функций и продлению времени возобновления организма.

С.В. Голомазов, Б.Г. Чирва экспериментально выявили, что применение в межигровых циклах концентрированных нагрузок преимущественно гликолитической направленности (20%) в течение 20-22 дней расширяет функциональные возможности организма и создает предпосылки для повышения уровня специальной выносливости [3].

Последующее увеличение объема средств скоростно-силового характера (до 20%) и снижение объема нагрузок гликолитической направленности (16%) приводит к достоверному увеличению уровня специальной выносливости у высококвалифицированных футболистов [4].

Выносливость, закладывающаяся в переходном периоде и совершенствующаяся в подготовительном, должна сохраняться в соревновательном периоде и в отдельных случаях повышаться. Для этого необходимо 2-3 тренировки на выносливость в неделю, которые проводятся, в зависимости от направленности, в различных формах:

1 Бег в лесу с переменной интенсивностью (по принципу фартлека) совершенствует, в первую очередь, аэробную выносливость, причем за счет варьирования интенсивности бега проводится также в определенных фазах и анаэробная работа.

2 Бег по пересеченной местности в постоянном темпе нацелен, прежде всего, на восстановление (психический и физический отдых, распад лактата).

Его рекомендуется использовать после высоких тренировочных и соревновательных нагрузок, в частности, после каждого календарного матча.

Для совершенствования специальных качеств считаются пригодными игровые упражнения в группах (от 2х2 до 6х6) без ворот, вдвое и более ворот, причем интенсивность нагрузки управляется посредством постановки задачи (опака соперника по всему полю или на своей половине поля, количество касаний мяча и т.п.), а также варьирования продолжительности игровой ситуации в организации пауз [5].

Специальная выносливость – это возможность к продуктивному осуществлению тренировочного процесса и устранению усталости и упадка сил в условиях предъявляемые предписаниями состязательной деятельности в определенной разновидности спорта.

Существенное место в футболе принадлежит скорости перемещения как одного футболиста, так и в совокупности целой футбольной команды, стремительность выполнения операций с футбольным мячом. Однако, реализация данных процедур не является реальной без присутствия у футболистов наиболее высоких физических качеств и способностей в значительной мере развития различных форм проявления специальной выносливости [6].

Именно это качество в значительной степени определяется уровнем функциональной и физической подготовленности футболиста.

Таким образом, вопрос о способах наибольшего применения конкретного возрастного периода для формирования и закрепления специальной выносливости, в частности у юных игроков в возрасте тринадцати-четырнадцати лет не нынешнем этапе развития является весьма актуальным.

Сопоставительная оценка степени двигательной интенсивности отечественных и иностранных футбольных игроков демонстрирует, что отечественные футболисты запаздывают от собственных коллег из выдающихся и лучших команд Европейской лиги в продолжительности перемещений и в совокупности ускорений и рывков в процессе игры в футбол. Для определения данного обстоятельства не нужно выполнение каких-либо процедур по измерению. Зрительная демонстрация футбольной игры говорит сама за себя. Любитель просмотров игры в футбол во время мирового чемпионата, утверждает иностранные влиятельные и талантливые профессиональные футболисты перемещаются по полю на быстрой и стремительной скорости, осуществляя операции по нападению и обороне в течении целого футбольного матча в независимости от длительности игры и полученного итога. Неужели проблема заключается в низкой и неактивной функциональной подготовке отечественных футболистов. Современный футбол требует от профессиональных футболистов постоянной и непрерывной подготовки на повышенном уровне. Зарубежные футболисты характеризуются повышенной физической подготовленностью на профессиональном уровне и характерными им лидерскими чертами, непосредственно и тесно связанные друг с другом. Прошло несколько десятков лет с периода великих побед и достижений на европейских чемпионатах и европейских соревнованиях по футболу. Все операции по технике и тактике игры в профессиональный футбол реализуются со стремительной скоростью, стремительным образом увеличились темпы двигательной активности и конкурентной борьбы за проявление быстроты и силы между футболистами. Произошел рост не только двигательной активности с применением мяча и без него, но также быстротечность мыслительной реакции на объект, который имеет свойство перемещаться на пространстве. Нужно подчеркнуть, что данные тренды не были своевременно приняты во внимание, не были также своевременно выпущены и внедрены новые технологий в процесс профессиональной подготовки игроков. По этой причине появляются плохие результаты во время игр на состязательных чемпионатах

международной лиги и лиги Европы, а также не участие в состязательных играх во время Олимпиады.

Прежде подготовка и репетиции отечественных футболистов основывалось на многопрофильности и универсальности футболистов. Многие среди талантливых футболистов хорошо играли в волейбол, баскетбол, хоккей, отлично плавали, профессионально владели зимними видами спорта (конькобежный спорт, катание на лыжах). Сейчас профессиональные спортсмены не являются универсалами, они владеют лишь одним направлением в спорте, их тренеры не применяют собранный за многие годы опыт. В наших отечественных футбольных командах не находит совершенно никакого применения средства обучения и тренировки футболистов, как круговые разновидности спорта для обеспечения роста уровня общей и специальной выносливости.

К одному из подобных средств подготовки принадлежит «комбинированное перемещение на рельефе» (выполнение подъема производится шагом, спуск и по равнине – бег трусцой). Аналогичную репетицию предлагается осуществлять в процессе физической подготовки не больше одного раза за семь дней на протяжении полторы часов. Не характерная для профессиональных игроков в футбол продолжительная по времени ритмическая деятельность является наиболее удобной и подходящей по степени активности. Она ориентирована вместе с этим на улучшение и возобновление аппарата опорного движения, обеспечение роста совокупной выносливости и физической функциональности. Продолжительные по времени, сдержанные и небольшие нагрузки обеспечивают быстроту процесса вывода продукции распада из тканей мышц, оказывают непосредственное содействие упрочнению связочного аппарата, улучшению степени эластичности волокон мышц и уменьшению болезней суставов, протекающих на хронической стадии, удельная доля которых у профессиональных игроков составляет выше 60 процентов всех повреждений [7]. Использование аналогичных тренировок предоставляет возможность в течении продолжительного периода времени и на повышенном уровне обеспечить сбережение активации защитных сил человеческого организма, при этом сохраняя повышенный уровень нормы по сравнению с активными и чрезмерно оживленными нагрузками, способствующими появлению панической реакции

Достоверная смена нагрузки в процессе игры в футбол с аэробной деятельностью предоставит возможность для возобновления внутренних запасов организма и обеспечить сохранность спортивного телосложения на протяжении целого игрового периода. Также существуют иные инструменты тренировки и репетиции в круговых разновидностях спорта, способные сосредоточить повышенный уровень трудоспособности, содействуют не допущению высокого уровня травматизма, при этом, выстраивая целенаправленную футбольную карьеру. Преимущественного подхода требует деятельность по улучшению и формированию сосудистой и сердечной системы человеческого организма [8]. Как утверждалось, отечественные профессиональные футболисты не имеют обильных запасов общей выносливости, что вызывает стремительную усталость и способствует пониженной продуктивности при осуществлении тактических и техникой операций, которая отражаются на итоговом следствии игры. Для реализации данных целей осуществляются значительные научные исследования при нахождении внутренних и невидимых потенциалов человеческого организма. В современном спорте придумано большое количество разнообразных операций, ориентированных непосредственно на формирование вспомогательных функциональных потенциалов любого спортсмена. Рекомендуется концентрировать внимание на обеспечении возврата ослабленному в процессе тренировок и репетиции израсходованных сил [9].

При обстоятельствах непрерывных напряжений от сложных тренировочных нагрузок,

впечатлительной напряженной обстановки в футбольных играх и ощущения обязательности перед собственной футбольной командой, собственным тренером, фанатами, болельщиками, СМИ, может возникнуть подавленное и депрессивное положение, подвергающееся частому усилению и способствующее появлению нервного срыва. В аналогичных жестких условиях профессиональный футболист имеет возможности не только воплощать в реальность свои профессиональные способности, но также увеличивать физические нагрузки. Оценивать возможности аналогичных положения не представляет никакой трудности, главное иметь представление по поводу того, что присутствует подобная проблема, которая требует особенного стороннего внимания и наблюдения.

Первое, что отмечает футбольный тренер, это регулярно наблюдающаяся у футболистов регулярная усталость, утомленность, расстройство координации передвижений, лишение оперативности реагирования. А футболистов, у которых прослеживаются и проявляются вышеуказанные симптомы, возникает непонятная и необоснованная вспыльчивость и раздражительность к собственным коллегам, отрицательное и неблагоприятное восприятие какой-либо критики и замечания, например со стороны тренера. Для того, чтобы не допускать появления такого положения у футболистов, целесообразно оптимально и рационально распределять нагрузки специального характера с нагрузками на общую выносливость и интенсивным возобновлением и улучшением человеческого организма. Важно иметь некое представление, что для реализации заранее подготовленной программы возобновления и снятия напряжения мышц, необходим период в 5-7 дней, восстановление и возобновление системы сердечных сосудов происходит на протяжении тридцати или сорока суток.

Наиболее продолжительный временной период необходим в целях приведения в нормальное и приемлемое состояние нервной системы. Для достижения отличного спортивного телосложения в ходе тренировки и репетиции, а также сохранения такой формы на протяжении целого периода, неотъемлемым условием выступает восстановление и пополнение израсходованных сил организма профессиональных футболистов. Это предоставит возможность высококвалифицированным футболистам поддерживать на должном уровне отличное физическое состояние и тем самым открыть дорогу для развития и улучшения карьеры успешного футболиста.

Прогнозирование после игровых выходных дней не решает полноценно проблему обновления и реабилитации организма спортсменов. Для решения данной проблемы требуются специальные приемы спортивных нагрузок и репетиции, которые целенаправленно и продуктивно будут осуществлять возобновление, реабилитацию и пополнение внутренних запасов организма в соответствии с правилом - «смена деятельности - тот же отдых».

Несомненно, достижение результата в командных разновидностях спорта в большинстве своем зависит от грамотного и целесообразного выстраивания и организации процесса проведения репетиции и тренировок, способности футбольного тренера формировать и улучшать личностное и специфичное мастерство и профессионализм любого футболиста. Для демонстрации личностного потенциала во время игры в футбол, принятия обоснованных и оптимальных решений и мышления в трудных игровых моментах целесообразно целенаправленно развивать стремительность реакции спортсменов, базирующейся на практическом опыте мышечной памяти игрока. Именно аналогичные свойства и специфические черты должны быть присущи высококлассным и профессиональным футболистам. Для решения аналогичных задач спортивного характера требуется отличное здоровье, служащее безопасной и стабильной платформой для формирования и укрепления совокупной и специальной выносливости, оказывающей непосредственное воздействие на достижение отличного результата в процессе состязаний.

Список использованной литературы:

1. Муравов И.В. Возрастные изменения двигательной деятельности. - В кн.: Руководство по физиологии. Возрастная физиология. М., 2005. - С. 408-442.
2. Рогинский Я.Я., Левин М.Г. Антропология: Учебник для студентов интов. - 3-е изд. - М.: Высшая школа, 2008. - 528 с.
3. Ермолов, Ю. В. Омский научный вестник / Ю. В. Ермолов // Влияние тренировочных микроциклов, направленных на развитие общей выносливости у юных футболистов 10-12 лет - 2011. - №6. - С.102
4. Фомин Н.А., Филин В.П. Возрастные основы физического воспитания. - М.: Физкультура и спорт, 2002. - 176 с.
5. Шамардин А.И., Российский С.А., Солопов И.Н., Шамардин А.А. Функциональная подготовка в футболе. - 2010. - 41с48 Губа В., Стула А. Методология подготовки юных футболистов: учеб. метод. пособие. Человек, 2015. - 184 с.
6. Рогинский Я.Я., Левин М.Г. Антропология: Учебник для студентов интов. - 3-е изд. - М.: Высшая школа, 2008. - 528 с.
7. Футбол: Программа для спортивных школ / А.М. Четырко, В.В. Варюшин, Ю.Н. Арестов. - М., 1997. - 68 с.
8. Волков Н.И. Физиологические основы современных методов развития выносливости. Изд.2. - М.: Academia, 2008. - 336 с
9. Губа В.П., Лексаков А.В. Теория и методика футбола: учебник. - М.: Спорт, 2015. - 569 с.

ФОРМИРОВАНИЕ ОБЩЕЙ ВЫНОСЛИВОСТИ У ЮНЫХ ФУТБОЛИСТОВ

Авторы: Нурахметов Данияр Багыт-Жанович

Аннотация: в данной статье автор определяет формирование общей выносливости у юных футболистов. В практике спорта целесообразно разграничивать два разновидности выносливости: общую и специальную, при этом первый вид выносливости служит платформой для образования всех прочих ее неотъемлемых видов. Общей именуется «выносливость относительно длительности организации подготовки средней плотности, который содержит в себе работу преобладающей части различных групп мышц».

Ключевые слова: выносливость, футболисты, футбол, спорт, спортсмены, футбольный матч, футбольная команда, тренер

Annotation: in this article, the author identifies the formation of general endurance in young football players. In sports practice, it is recommended to distinguish two types of endurance: general and special, and the first type of endurance serves as a platform for the formation of all its other types. In general, it is called "endurance in relation to the duration of the organization of medium-density training, which involves the work of a significant part of different muscle groups".

Keywords: endurance, football players, football, sports, athletes, football match, football team, coach

Исследование действий юных спортсменов-футболистов в процессе футбольного матча говорит о том, что деятельность футболистов обладает совершенно разным характером, это следует говорить относительно быстроты, амплитуды, комбинировании между собой движениями и их изменений. Сила физической нагрузки подвергается непрерывным изменениям от средней до наибольшей, скрещиваясь с периодами передышки различной продолжительности времени. И в аналогичном случае от футболистов необходима значительная выносливость [1].

Н.Н. Яковлев, занимаясь изучением данного вопроса, под выносливостью юных футболистов рекомендует представлять «возможность футболиста продемонстрировать наибольшую трудоспособность и сохранять ее в соответствующих режимах футбольного матча с поддержанием продуктивности осуществляемых тактики и техники игры» [2].

Сформированная работоспособность проявляется при проведении футбольного матча, поскольку это предоставляет возможность для ускорения темпа движения футбольной команды, содействует футболистам подобрать более грамотные положения, а следовательно, образуются надлежащие предпосылки, при которых появляется вероятность говорить противнику процесс ведения игры в общем и ее темпы движения. Более медленный приход усталости обеспечивает безопасность от повреждении координации движения и приобретения различных повреждений [3]. Поэтому формированию работоспособности спортсменов-футболистов юного школьного возраста тренер обязан акцентировать преимущественное внимание.

В практике спорта целесообразно разграничивать два разновидности выносливости: общую и специальную, при этом первый вид выносливости служит платформой для образования всех прочих ее неотъемлемых видов. Общей именуется «выносливость относительно длительности

организации подготовки средней плотности, который содержит в себе работу преобладающей части различных групп мышц» [4]. Общая выносливость предоставляет возможность осуществлять существенную величину нагрузок в ходе выполнения круговых тренировок, стремительным образом возобновлять трудовой потенциал юных футболистов, благодаря увеличению интенсивности деятельности дыхательной и сердечно-сосудистой механизмов осуществлять поддержку улучшению физического здоровья и тем самым образует платформу для образования специальной выносливости [5].

По утверждению В.П. Филина и Н.А. Фомина, процесс углубленной специализированной подготовки молодых спортсменов подразумевает собой тяжелый, предназначенный на продолжительный временной период механизм, содержащий следующие стадии: а) начальная подготовка (от восьми до десяти лет); б) начальная спортивная специализация, в котором обозначают две стадии: одиннадцать – двенадцать лет и тринадцать – пятнадцать лет; в) спортивное улучшение (от 16 лет до совершеннолетнего возраста). .

На ступени построения первоначальной спортивной карьеры преимущественный акцент делается на многоаспектном физическом формировании вместе с применением различного характера комплекса специальных упражнений, что предоставляет возможность ознакомиться с главными способами техники и тактики, свойственными определенной спортивной деятельности, проявлять заинтересованность к деятельности спортивного направления. В соответствии с информацией, полученной в процессе проведения и организации физиологических и педагогических исследований, на данном шаге проведения углубленной специальной подготовки молодых спортсменов школьного возраста при применении физических упражнений на выносливость требуется грамотно осуществлять дозировку физической нагрузки с применением созданных для этого инструментов и способов. К первостепенным инструментам формирования выносливости эксперты относят главные (футбол) и второстепенные специализированные (бег) и общеразвивающие физические упражнения.

Некоторые исследователи рекомендуют применять задания, которые базируются на продолжительных по времени двигательных актах, - стремительной ходьбе, ходьбе на лыжах, пробежку на дистанцию 800- 2000 метров, кроссах на три-пять километров велосипедной езды, плавании. Иные эксперты предполагаются, что требуется также использовать в ходе круговой тренировки во время углубленной подготовки игровые разновидности спортивной деятельности, среди которых волейбол, баскетбол, хоккей и пр..

Главными способами формирования единой выносливости у юных ребят подросткового возраста служат следующие: равномерный, переменный, игровой и круговой способы проведения и организации тренировки. Однако в вопросе об использовании каких-либо способов среди экспертов не имеется конкретной общности точек зрения и четких позиций по этому поводу. В одних исследованиях авторы полагают, что во время первоначальной футбольной карьеры работоспособность детей школьного возраста подвергается роста при организации тренировок комплексного характера, когда вместе с общеразвивающими физическими упражнениями и бегом на длительные дистанции находят широкое применение переменный и повторный бег.

Отметим, что некоторые положительные стороны имеет равномерный способ: он, в первую очередь, предоставляет возможность для образования удобных условий для методичной и прямолинейной настройки всех механизмов человеческого организма на спортивные нагрузки и тренировки; а во вторых – снижает возможность переутомления футболиста при проведении тренировки, трудоспособность организму осуществляется в дыхательном режиме. Вместе с

этим в ходе формирования единой выносливости продуктивность в применении способов оптимального упражнения больше, нежели в ходе использования способа ведения игры. Наиболее подходящей версией, с точки зрения многих экспертов, выступает совмещение разного характера способов проведения тренировочного процесса [6].

Главной целью на на стадии первоначальной спортивного профессионализма выступает становление и развитие главных физических свойств юных футболистов школьного возраста с преобладающим формированием единой выносливости. В то же время формируется платформа для последующего роста в спортивной карьере. Объемы специализированной углубленной подготовки в ходе тренировки подвергается ежегодному повышению.

М.Я. Набатникова, акцентирую внимание на оценке особенностей образования работоспособности у юных футболистов, устанавливает для разных времен многолетней специализированной тренировочной подготовки конкретные соотношения инструментов единой и специальной подготовки.

С ее точки зрения, на ОФП, как на первоначальной стадии, так и во время углубленной специализированной подготовки, во всех разновидностях спорта отводится примерно 30-60 процентов совокупной величины физической нагрузки за годовой период. М.Я. Набатникова, Н.А. Фомин и прочие специалисты, занимавшиеся всесторонним изучением выносливости, отмечают, что высокий уровень общей выносливости служит основополагающей платформой для увеличения спортивного профессионализма молодых футболистов.

Несомненно, формирование совокупной выносливости молодых спортсменов – составляющий компонент их углубленной специализированной подготовки, но аналогичная подготовка в тот же период ближайшим образом взаимосвязан с подготовкой техники и тактики ведения игры. В настоящий период проблема оптимального соотношения данных компонентов в ходе проведения круговой тренировки не имеет конкретного решения.

Первые специалисты настаивают по поводу того, что предпочтение отдается физической подготовке, прочие убеждены в том, что подготовка техники игры в футбол превалирует в ходе проведения тренировки. Однако многие исследователи полностью предполагают, что в ходе специализированной углубленной подготовки молодых футболистов наиболее выгодно параллельное применение тактической, технической и физической подготовки. Проблема заключается в том, какие именно числовое измерение – данное соотношение должно найти выражение.

Таким образом, оценка научных источников литературы, предназначенной всестороннему изучению способов образования выносливости во время первоначальной углубленной специализированной подготовки говорит о том, что данная проблема не обладает конкретным решением и, определенно, четких предложений по образованию трудового потенциала юных спортсменов-футболистов до сих пор не имеется.

В многолетней углубленной специализированной подготовке юных спортсменов, занимающихся профессиональным футболом, наиболее ценное значение имеют некоторые аспекты, взаимосвязанные с надзором и мониторингом за уровнем полноценного формирования и сохранения выносливости, поскольку достоверным образом выстроенная проверка итогов углубленной подготовки выступает гарантом продуктивности целого процесса выполнения тренировок.

При анализе рабочего потенциала находит широкое применение как своеобразные (включающие специальные упражнения, направленные на тактику и технику игры), также и

несвоеобразные тесты (разного рода тренажеры и медленный, быстрый бег).

Постоянно проводимая проверка уровня выносливости профессиональных футболистов проводится у них, начиная с 12-13-ти летнего возраста, то есть во время первоначальной углубленной специализированной подготовки. В данное время целесообразно применять несвоеобразные тестовые задания на осуществление упражнений в ходе игры, предоставляющие возможность своевременно обнаружить вероятный потенциал футболиста юного школьного возраста. В данной ситуации целесообразно применять тесты, которые содержат пробег: в 13 летнем возрасте бег осуществляется на 300 метров, в 14-16-ти летнем возрасте - на 600 метров, а в совершеннолетнем возрасте - на 800 метров. Некоторые исследователи рекомендуют в 5-7 классах осуществлять бег на дистанцию 300 метров, а в 8-ом классе - на 800 метров [7]. Для своевременного обнаружения возрастных тенденции и специфики выносливости эксперты предлагаются применять способ прямолинейного бега за главным с непрерывной быстротой 6 метров в секунду. Заметим, однако, что использование аналогичного способа не дает никакого шанса для наблюдения за тенденциями формирования выносливости, поскольку дети, возраст которых младше, при низкой наибольшей скорости прикладывают больше сил, нежели дети старшего школьного звена, а, следовательно, дети находятся в не тождественной позиции [8].

Заметим, что в школах США выносливость у мальчиков определяется при помощи показателей бега на 600 ярдов.

Уровень выносливости детей школьного возраста устанавливается с использованием контрольного бега на пять минут, при анализе демонстрируют ребята 10-11 летнего возраста, которые выполнили бег на 1300 метров за пятиминутный период времени, имеют весьма повышенную выносливость. Тем не менее применение данного теста является наиболее адекватным при выборе профессиональных бегунов.

Для проведения ассоциации уровня трудового потенциала у разновозрастных ребят школьного возраста рекомендуется сопоставить многократный итог, полученной за пробежку на небольшом расстоянии. Показатель выносливости зависит от разницы во времени, то есть чем она ниже, тем будет выше выносливость.

Для прослеживания за увеличением уровня выносливости в проекте подготовки юных спортсменов, занимающихся профессиональным футболом в возрасте 13-16 лет, рассматривается применение бега на дистанцию 500 метров. Можно заметить, что для более младших детей школьного возраста аналогичных нормативных значений при выполнении пробежки на определенную дистанцию не существует.

Авторы программы для игры в профессиональный футбол для спортивных школ рекомендуют оптимальные и приемлемые значения, которые содержат пробежку не шесть минут для детей, возраст которых составляет 12-13 лет, а для футболистов, возраст которых постарше - пробежку на двенадцать минут.

И в окончании рассмотрения научных источников литературы следует выделить, что существуют работы в которых рекомендуется полноценный надзор и мониторинг за своевременным формированием выносливости футболистов молодого школьного возраста, включающего анализ аэробно-анаэробных потенциалов детского или подросткового организма и индикаторов измерения его специальной ловкости и его силовых, скоростных свойств.

В связи с тем, что в процессе проведения исследования и анализа научных источников литературы по некоторым аспектам формирования выносливости футболистов не было

выявлено тестов, которые имеют возможность представлять индикаторы рабочего потенциала юных спортсменов-футболистов в возрастной специфике, появляется нужда в осуществлении подбора и внедрения в практический опыт юношеского футбола комплекса специальных упражнений, адекватных требованиям проведения тестов и дают возможность выявить общую выносливость лиц подросткового возраста.

Список использованной литературы:

1. Доронин, А. М. Развитие общей выносливости в физическом воспитании студенток: монография / А. М. Доронин, И. С. Козлов. - Майкоп: УМС ИФК и дзюдо АГУ, 2010 - 145 с
2. Слимейкер, Р. Серьезные тренировки для спортсменов на выносливость / Роб Слимейкер, Рэй Браунинг; [пер. с англ. Эльвира Батдалова]. - Мурманск: Тулома, 2007 - 324 с. 10 Гакаме, Р.З. Функциональное состояние и физическое развитие юных футболистов: Учебное пособие / Р.З. Гакаме. - Краснодар, 1999 - 43 с.
3. Лопатина, Т. А. Развитие силы, быстроты, выносливости в процессе самостоятельных занятий: учеб. пособие / Т. А. Лопатина, Ю. Е. Лопатин; Федеральное агентство по образованию, Красноярская гос. архитектурно-строит. акад. - Красноярск: КрасГАСА, 2006 - 66 с.
4. Чапмен, Джесси. Йога виньяса: [равновесие, бодрость, сила, омоложение, выносливость, энергия, здоровье: гармония души и тела: источник молодости и красоты] / Джесси Чапмен; [пер. с англ. О. Смуровой]. - Москва: Эксмо, 2005 (Тверь: Тверской полиграфкомбинат). - 239 с.
5. Смирнов, И. Ю. Гемореологические аспекты выносливости в спорте: монография / И. Ю. Смирнов; М-во образования и науки Российской Федерации, Федеральное агентство по образованию, Костромской гос. технологический ун-т. - Кострома: Изд-во КГТУ, 2006 - 101 с.
6. Драндров, Г. Л. Теоретические и методические основы обучения студентов технике футбола на занятиях по физическому воспитанию: монография / Г. Л. Драндров, С. В. Алексеев; М-во образования и науки Российской Федерации, Федеральное агентство по образованию, ГОУ ВПО "Чувашский гос. пед. ун-т им. И. Я. Яковлева". - Чебоксары: Чувашский гос. пед. ун-т им. И. Я. Яковлева, 2009 - 128 с.
7. Андриянова, Е.Ю. Развитие выносливости в дошкольном возрасте / Е.Ю. Андриянова // Физическая культура: воспитание, образование, тренировка. - 2001 - № 3 - С. 55
8. Витютнев, Е. Е. Комплексная подготовка на двигательную выносливость: учебное пособие / Е. Е. Витютнев; М-во внутренних дел Российской Федерации, Краснодарский ун-т. - Краснодар: Краснодарский ун-т МВД России, 2006 - 50 с.

ИСТОРИЯ ВЫЯВЛЕНИЯ ИНТОНАЦИИ В КАЗАХСКОМ ЯЗЫКЕ

THE HISTORY OF INTONATION DETECTION IN THE KAZAKH LANGUAGE

Авторы: Сейдахметова Айнура Шоканкызы

Аннотация: В статье «История выявления Интонации в системе Казахского языка» всесторонне исследуется и раскрывается история выявления интонации в казахском языке. Для достижения поставленной цели в первую очередь, была изучена и сравнена интонация в системе казахского языка и в целом интонация как наука.

Ключевые слова: интонация, синтагма, фонема, интонема, морфема, интонационная конструкция.

Annotation: The article "The history of Intonation detection in the Kazakh language system" comprehensively examines and reveals the history of intonation detection in the Kazakh language. To achieve this goal, first of all, intonation in the system of the Kazakh language and intonation as a science in general were studied and compared.

Keywords: intonation, syntagma, phoneme, intoneme, morpheme, intonation construction.

Вопрос изучения интонации казахского языка стал актуальным всего лишь 50 лет назад, то есть в период раскрытия лингвистических наук в системе казахского языка. Ранее 50-ти лет интонация в казахском языке не была столь актуальна, однако основоположниками в изучении интонации стали А.Байтурсынов и К.Жубанов, благодаря которым спустя некоторое время интонация начала развиваться как наука, а также стала интересна лингвистам и ученым в системе казахского языка. Исходя из этого можно сделать вывод, что интонация как наука в казахском языке остаётся всё еще актуальной для изучения и сравнения. Одни из первых кто выявил интонологию в казахском языке были В.И.Зиновьева, А.Н.Нурмахановой, Н.У.Туркенбаева, М.М.Копыленко.

В.И.Зиновьев положил начало исследованию казахской интонации, он использовал экспериментальные данные, но основным исследованием в его работе была мелодика казахского языка. Соответственно, его работа не смогла полностью раскрыть науку интонации в казахском языке, поэтому другие ученые изучив его работу расширили исследование в других сферах. А.Н. Нурмаханова, М.М. Копыленко, Н.У.Туркенбаева и другие ученые лингвисты раскрыли темы синтаксической фонетики, а также привели несколько научных интерпретации типов предложений. Взяв в основу их работы можно увидеть речевую интонацию в казахском языке и заметить, как она воспринимается в взаимодействии с лексической, фонетической, морфологической и синтаксической частью языка.

Но даже после этих исследований, вопрос в изучении казахской интонации оставался актуальным. Постепенно наука об интонации развивалась дальше, благодаря работам С.

Аманжоловой, Н.Т. Сауранбаевой, М. Балакаевой и многих других учёных. В 1980-х годах интонация казахского языка была изучена вместе с развитием экспериментальной фонетики. Но все работы были исследованы и написаны как отдельная часть интонологии, интонация как наука не была исследована полностью.

Ученый, который создал книгу о казахской интонации и соединивший все учения и исследования об интонации в казахском языке стала Базарбаева Зейнеп Муслимовна. Ею была выпущена книга «Казахская Интонация» в 2008-м году. Автором была проведена кропотливая и долгая работа над данной книгой.

В книге описана интонация как наука в целом, её происхождение, связь между разносистемными языками, а также систематичность интонации не только в казахском языке, а также и во всех языках тюркского происхождения.

Исходя из всех исследований которые ранее были перечислены, главным вопросом остаётся «Что появилось ранее, Интонация или Речь?», этот вопрос актуален, как и во всех ранее изученных языках, так и в казахском языке. Так что же появилось раньше?

Интонация с латинского означает «произносить громко», но даже зная перевод слова, значение не раскрыто полностью. Интонация сама многогранна, и состоит из множества компонентов. Отмечая компоненты интонации — это темп, мелодика, пауза, ритм, ударение, тембр, интенсивность. В добавок к компонентам, в интонации также есть акустический уровень, благодаря которому есть тональные, динамические и временные параметры. Также существуют акустические параметры, это частота тона, длительность, интенсивность и спектр. Всё это берёт начало в просодической системе, а точнее в ораторском искусстве. Редкостное внимание в самом начале изучения просодической системы и интонации, имели эмоциональность и логическое мышление, посредством их выражались просодические средства.

Благодаря работе А. Байтурсынова в казахском языке была изучена просодическая система в казахском языке. Он исследовал просодическую систему и выявил такие понятия как ырғақ, шумақ, тармақ, бунақ а также айшық а также дал им объяснения. Помимо А. Байтурсынова, К. Жубанов выдвинул оригинальные суждения об интонации, дав название дауыс сазы и связал его с семантикой. Посредством их работ была заложена основа для изучения интонации в казахском языке. После них многие ученые с годами дополняли и раскрывали работу интонации как науки в казахском языке.

Интонация имеет свои особенные и специфические единицы, и не имеет значение о каком языке будет идти речь, эти единицы равны в каждом а также они ограничены. Это *интонома, суперсегментная фонема, интонационная конструкция, морфема и тд.* Все единицы связаны между собой, а также связаны с особым характером интонационного уровня языка.

Фонемы это незнакомые единицы, которые имеют план выражения и являются односторонними единицами. Также существуют интономы, они отвечают за интонационные единицы, точнее они ими и являются. Интономы по сравнению с фонемами могут описываться и по форме и по содержанию, они являются основными компонентами структуры предложения, помимо всего они могут выступать как самостоятельные структуры которые выражают то или иное значение. Например, высказывание закончилось или нет можно определить благодаря интономам, не требуя присутствия лексических или грамматических средств.

Но можно сделать ошибочный вывод, посчитав что интономы и фонемы не связаны. У них есть

свои моменты связи. В первую очередь, это то что обе единицы воспроизводятся благодаря одинаковых просодических свойств. Точнее, две единицы являются сегментной и суперсегментной и их просодические свойства, это тон, время и сила. Но они не соприкасаются по длине, если интонация не реализуется в синтагме то фонема делает это. Отмечая точнее, разница и совпадение двух единиц, точнее сегментной и суперсегментной фонетикой является подвижной.

Помимо фонемы и интонации, существует языковая единица которая способствует функционированию интонационной единице, это синтагма. Синтагма представляет собой минимальную интонационно-смысловую единицу, благодаря которой выражает целосный смысл в момент речи или мысли. Синтагма как единица речи представляет собой, часть действительности, являясь связным элементом речи. Синтагма помогает действительно проникнуться в синтаксический строй речи и семантику. Также, есть понятие о том что синтагма связана с ритмической группой. Данное понятие зародилось исследователями поэтической речи.

Эти три единицы также исследованы в системе казахского языка, и их можно заметить во время произношения того или иного предложения, будь это вопрос или восклицание.

В большей степени в казахском языке наиболее исследована интонация в определенных типах предложений. То есть, это вопросительные, восклицательные или повествовательные предложения. На основе предложений можно выявить на каком уровне выявляется тональность речи или интонации, а также определить движение тона во время выражения речи, которая исходит с интонацией.

По мнению Е.А. Брызгуновой в казахском языке интонация исходит от формы к содержанию, а также по её мнению интонация в казахском языке реализуется в речевом отрезке. По всем выше сказанным причинам, можно определить что история выявления интонации в казахском языке взяло начало со времен А.Байтурсынова, а также предложение не подвергается интонации, а единицы интонации проявляются посредством предложения.

Литература:

1. Антипова А.М. Направления исследований по интонации в современной лингвистике // Вопросы языкознания 1986 №1.
2. Базарбаева З.М. Қазақ тілінің интонациялық жүйесі. Алматы, 1996.
3. Базарбаева З.М. Казахская интонация. Алматы, 2008.
4. Байтурсынов А. Тіл тағылымы Алматы, 1991
5. Калиев Ж.К. К вопросу об интонации повествовательной фразы в казахском языке//Фонетика казахского языка. Вып.І.- Алма-Ата: Наука,1969.
6. Русская грамматика. Т.І.- М.: Наука, 1982.- С.97.
7. Туркбенбаев Н.У. Интонация простых вопросительных предложений в казахском языке: Автореф. дис. ...канд.филол.наук.- Алма-Ата, 1966

Literature:

1. Antipova A.M. Directions of research on intonation in modern linguistics // Voprosyazykoznaniiya 1986 No. 1.
2. Bazarbayeva Z. M. Kazakh intonation. Almaty, 1996.
3. Bazarbayeva Z. M. Kazakh intonation. Almaty, 2008.
4. Baitursynov A. Tiltagylymy Almaty, 1991
5. KalievZh. K. On the question of the intonation of a narrative phrase in the Kazakh language//Phonetics of the Kazakh language. Issue I. - Alma-Ata: Nauka,1969.
6. Russian grammar. T. I.-M.: Nauka, 1982. - p. 97.
7. Turkbenbayev N. U. Intonation of simple interrogative sentences in the Kazakh language: Abstract of the dissertation of the candidate of Philology.-Alma-Ata, 1966

φ

СРЕДСТВА ВЫРАЖЕНИЯ ИРОНИИ В РОМАНАХ СЬЮ ТАУНСЕНД «THE QUEEN AND I» И «NUMBER TEN»

LEXICAL MEANS OF EXPRESSING IRONY IN SUE TOWNSEND'S NOVELS "THE QUEEN AND I" AND "NUMBER TEN"

Авторы: Пыж Анна Михайловна, Дьяконов Александр Александрович

Аннотация: Статья посвящена анализу способов реализации иронической модальности в художественном тексте. В статье затрагивается проблема неполноты классификаций приемов выражения иронии. Подтверждается действенность выведенных ранее лексических, синтаксических и текстовых средств экспликации иронии в романах «The Queen and I» и «Number Ten» С. Таунсенд. Рассматриваются такие приемы, как реализация иронии свободным словосочетанием, транспозиция восклицательных предложений, риторический вопрос, градация, а также лексический повтор.

Ключевые слова: ирония, ироническая модальность, выражение иронии, средства реализации иронии, двупланность.

Annotation: The article is devoted to the analysis of the means of explication of ironic modality in a literary text. The article touches upon the problem of incompleteness of classifications of irony expression techniques. There is the effectiveness of the lexical, syntactic, and textual means of irony explication in the novels "The Queen and I" and "Number Ten" by S. Townsend confirmed in the article. Such techniques as realisation of irony by a free phrase, transposition of exclamatory sentences, rhetorical question, gradation, as well as lexical repetition are considered.

Keywords: irony, ironic modality, irony expression, means of realisation of irony, two-dimensional nature.

Среди видов комического особое место занимает ирония из-за ее возможности скрыто выражать отрицательную оценку объекта. Так, она может быть определена как «выражающее насмешку или лукавство иносказание, когда слово или высказывание обретают в контексте речи значение, противоположное буквальному смыслу или отрицающее его, ставящее под сомнение»[1]. Данное определение содержит в себе указание на необходимость контекста при реализации иронии, а также на наличие двух планов, в которых образуется ироническая модальность: формально положительного и имплицитно отрицательного.

Проблема выделения и классификации средств выражения иронии привлекает внимание исследователей. Так, классификация С.И. Походни представляет приемы выражения иронии на лексическом, синтаксическом и текстовом уровнях[2], не принимая во внимание фонетические и интонационно-графические средства, выделенные, например, М.Е. Лазаревой[3]. Более того, О.П. Ермакова приводит список способов выражения иронии, актуализируемых как на лексическом, так и на синтаксическом уровнях и совмещающих в себе принципы действия каждого из этих уровней[4].

В данной работе представлены некоторые способы выражения иронии, на основе выведенных

вышеприведенными исследователями, распределенные на лексическом, синтаксическом и текстовом языковых уровнях, на материале англоязычных романов С. Таунсенд «The Queen and I» и «Number Ten».

Одним из наиболее распространенных лексических способов выражения иронии можно назвать реализацию иронической модальности свободным словосочетанием определенного типа. Меньшей частотностью характеризуется использование интенсификаторов (и деинтенсификаторов), позволяющих привнести эмоциональный и оценочный компоненты в высказывание. Так, лексический уровень в романах может быть представлен следующими примерами.

1. «He had selected his jewellery carefully, he didn't want to look too flashy. He settled on wearing one thick gold chain around his neck, his chrome identity bracelet on his left wrist and just the three rings. The chunky silver with the skull and crossbones, the ruby signet and the gold sovereign.»[\[5\]](#).

Данный пример демонстрирует использование словосочетания схемы V+adv. («selected carefully»), выражающего ироническую модальность, и приема преуменьшения отрицательной характеристики посредством интенсификаторов («too flashy», «just the three rings»). В первом случае иронический центр заключает в себе наречие «carefully» нейтрально-положительной семантики, дополненное следующим элементом, выражающим причину такого действия: «he didn't want to look too flashy». Буквальная трактовка данных элементов позволяет описать персонажа как якобы тщательно и в рамках допустимого продумывающего свой гардероб. Тем не менее, последующий фрагмент текста указывает на несоответствие его подобному описанию: нарушена мера «аккуратности». В таком взаимодействии сталкиваются узвальное значение словосочетания «select carefully» («выбирать тщательно и аккуратно») и окказиональное значение, имеющее отрицательную оценку («выбирать тщательно, но неаккуратно»), реализуя таким образом авторскую ироническую модальность насмешки над хвастовством и показушничеством персонажа. Интенсификаторы играют вспомогательную роль в реализации иронического смысла: формально они выражают недостаточность качества и числа, а также имеют положительную оценочную составляющую, однако при взаимодействии с контекстом ситуации, не соответствующим формально заявленному описанию, они выражают избыточность отрицательного качества, а также имеют отрицательную модальность.

2. «Tens of thousands of cigarettes had been smoked in the room and the ceiling and walls were a fashionable light-nicotine shade.»[\[6\]](#).

Данный случай демонстрирует выражение иронической модальности словосочетанием схемы A+N («fashionable light-nicotine shade»). Имея положительную оценочную окраску, прилагательное «fashionable» тем не менее зависит от контекстуальной информации, отрицательно интерпретирующей причину возникновения подобного оттенка: «Tens of thousands of cigarettes had been smoked in the room...» При взаимодействии отрицательного эффекта, производимого контекстом, и словосочетания, формально выражающего положительную модальность, возникает авторская ироническая модальность насмешки или презрения, окрашенная легким юмористическим оттенком.

Некоторыми из средств выражения иронии на синтаксическом уровне в исследуемых романах являются транспозиция восклицательных предложений, риторический вопрос, а также градация.

1. «'There's no lavatory paper, Lilibet,' whispered the Queen Mother. 'How does one obtain

lavatory paper?' <...> 'One has to buy it from a shop,' said Charles... <...> 'One does?' <...> 'How simply thrilling.'»[7].

Данный фрагмент использует транспозицию восклицательного предложения – притворно-восхвалительного по форме, осуждающе-отрицательного по содержанию – «How simply thrilling», представляя собой один из примеров иронической (почти саркастической) реакции. Королева-мать не рада новым скромным и непривычным условиям проживания, что обуславливает ее негодование. Так, в предложении сталкиваются формальное значение экспликации удивления и удовольствия положительной семантики и контекстуальное значение, обратное формальному по модальности, что обуславливает реализацию иронической модальности насмешки.

2. «'So what form of economic system would you prefer us to have?' asked the Prime Minister irritably.

'A simpler one,' said Jack.

'You'd have us all weaving our own clothes and growing our own food, would you? And morris dancing round a maypole, would you? And I suppose when we're sick we forage in the hedgerows for natural remedies, do we?'»[8].

Данный фрагмент демонстрирует использование цепочки риторических вопросов. Их целью в данном разговоре является попытка представить более «простую» модель экономической системы, которая, как видится одному из собеседников, невозможна. В последовательном применении гиперболы, облеченной в форму подтверждающих вопросов, прослеживается ироническая модальность, близкая к саркастической и выражающая презрение и насмешку над человеком, чье мнение не соответствует видению и опыту премьер-министра.

3. «The driver of the pantehnicon had turned murderous eyes onto her. After enduring three hours of her company he could cheerfully have put her up against a wall, a scarf around her eyes, a bullet in her heart. He would have denied her a last cigarette.»[9].

Для выражения иронии с юмористическим оттенком данный фрагмент использует градацию. По мере продолжения цепочки действий и нарастания эмоциональности их выражения автор придерживается одного логического ряда, никак не нарушая их последовательность. Однако, последний элемент разрушает построенную градацию, объективно будучи логически непоследовательным и эмоционально невыразительным. Ирония в данном случае использована с целью насмешки над персонажем, в своей системе ценностей ставящим позволение человеку забрать его последнюю сигарету выше убийства.

Лексический повтор как средство выражения иронии на уровне текста позволяет эксплицировать формально скрытую отрицательную авторскую модальность в определенном отрывке текста или на протяжении всего произведения. Так, приемы реализации иронии на текстовом уровне могут быть представлены следующими примерами.

1. «Tony Threadgold lit a cigarette and passed it to his wife. Then he lit one for himself. His good manners were often mocked at the Flowers Estate Working Men's Club. He had once said, "Excuse me," as he struggled through the scrum at the bar with a tray of drinks, only to have his sexuality challenged.

“Excuse me?”” mocked a fat man with psychotic eyes. “What are you, a poofter?”

Tony had brought the tray of drinks crashing down on the man's head: but then had immediately gone to Bev and apologised for the delay in obtaining more drinks. Lovely manners.»[\[10\]](#).

В данном примере используется лексический повтор существительного «manners» в составе словосочетаний «good manners» и «lovely manners». Такой вид выражения иронии четко демонстрирует способность переосмысления повторяющихся элементов, а также информации, в этом случае обрамленной повтором. Первый компонент «good manners», зависимый от описания ситуации зажигания сигареты сначала для жены Тони и только потом для себя и употребленный автором с относительно небольшой насмешкой, вызывает описание лишь частично соответствующей такому определению ситуации. С точки зрения Тони употребление физической силы полноправно в случае оскорбления его личности и «хороших манер». Сочетание такого мнения с вполне галантным и вежливым отношением Тони к своей жене порождают неоднозначную ситуацию, изначально охарактеризованную при помощи словосочетания «good manners» (что не является полностью верным по причине бестактного применения силы в ответ на оскорбление) и в последующем подкрепленную повторным элементом «lovely manners», способствующим переосмыслению данной информации и выявления скрытой авторской насмешки над «хорошими» манерами персонажа и, следовательно, правомерности применения к нему такой характеристики.

2. «I've made it quite *clear* that a referendum will be held when...'

On Africa. '*Clearly* Africa has huge problems...

And Malcolm Black. 'I think it's *clear* to everyone that Malcolm is a wonderful Chancellor of the Exchequer...'

All went well until Mary Murphy asked him if he knew the price of a pint of milk.

He smiled and said, 'We're European, Mary, *clearly* you mean a litre.'»[\[11\]](#).

«The Prime Minister smiled into the mirror and said, 'The Bostocks are tremendous people and this is a tremendous place, everything is tremendous. I'm enjoying myself tremendously.'»[\[12\]](#).

Приведенные примеры демонстрируют также использование повтора на двух отрезках текста: «clear» и «tremendous» и их соответствующие формы. В первом фрагменте, будучи подкрепленными средством интонационно-графического выражения иронии – курсивом, а также будучи сконцентрированными на ограниченном отрезке текста, словоформы «clear» довольно четко организуют систему слов, не несущих смысловой нагрузки и появляющихся в речи автоматически, чем обуславливают отрицательное отношение к ним автора при их нейтрально-положительной семантике. Данный фрагмент находит продолжение в следующем, где тот же персонаж выражает свои эмоции в довольно комичном ключе, открывая возможности иронической или саркастической интерпретации выражения либо как ироника (хотя его искреннее отношение с точностью проследить нельзя), либо как жертвы поддерживаемой автором модальности насмешки над автоматизмом персонажа.

В данной статье были рассмотрены средства выражения иронической модальности в художественном тексте на лексическом, синтаксическом и текстовом уровнях: анализ приведенных примеров с точки зрения приемов реализации иронии и их действия позволяет подтвердить не только основание механизма данных приемов на использовании несоответствия формально выражаемого и подразумеваемого планов, но и поддержание ими связи с контекстом, что необходимо для реализации иронии.

Литература

1. Townsend S. Number Ten. Penguin Books, 2003. 296 p.
2. Townsend S. The Queen and I. BCA, 1992. 239 p.
3. Ермакова О. П. Ирония и ее роль в жизни языка. М.: Флинта, 2011. 107 с.
4. Лазарева М.Е. Языковые средства выражения иронии на материале норвежских публицистических текстов: дис. ... канд. филол. наук. М., 2005. 198 с.
5. Походня С.И. Языковые виды и средства реализации иронии. Киев: Наук. думка, 1989. 126 с.
6. Розин Н.П. Ирония // Большая советская энциклопедия. М.: Советская энциклопедия, 1969-1978.

Literature:

1. Townsend S. Number Ten. Penguin Books, 2003. 296 p.
2. Townsend S. The Queen and I. BCA, 1992. 239 p.
3. Ermakova O. P. Ironija i ee rol' v zhizni jazyka. M.: Flinta, 2011. 107 p.
4. Lazareva M.E. Jazykovye sredstva vyrazhenija ironii na materiale norvezhskih publicisticheskikh tekstov:
5. Pohodnja S.I. Jazykovye vidy i sredstva realizacii ironii. Kiev: Nauk. dumka, 1989. 126 p.
6. Lazareva M.E. Jazykovye sredstva vyrazhenija ironii na materiale norvezhskih publicisticheskikh tekstov: dis. ... kand. filol. nauk. M., 2005. 198 p.
7. Rozin N.P. Ironija // Great Soviet Encyclopedia. M.: Soviet Encyclopedia, 1969-1978.

[1] Розин Н.П. Ирония // Большая советская энциклопедия. М.: Советская энциклопедия, 1969-1978.

[2] Походня С.И. Языковые виды и средства реализации иронии. Киев: Наук. думка, 1989.

[3] Лазарева М.Е. Языковые средства выражения иронии на материале норвежских публицистических текстов: дис. ... канд. филол. наук. М., 2005. С.15-16

[4] Ермакова О. П. Ирония и ее роль в жизни языка. М.: Флинта, 2011.

[5] Townsend S. The Queen and I. BCA, 1992. P.142.

[6] Townsend S. Number Ten. Penguin Books, 2003. P.141.

[7] Townsend S. The Queen and I. BCA, 1992. P.60.

[8] Townsend S. Number Ten. Penguin Books, 2003. P.60.

[9] Townsend S. The Queen and I. BCA, 1992. P.45.

[10] Townsend S. The Queen and I. BCA, 1992. P.26-27.

[11] Townsend S. Number Ten. Penguin Books, 2003. P.50.

[12] Ibid. P.188.

SOCIO-LINGUOCULTURE OF INTERLINGUAL ERRORS IN INTERCULTURAL COMMUNICATION

Авторы: Тулжанова Карлыгаш Турак-Сериковна

Аннотация: *The author of the article presents her own opinion about issues of the cross-cultural communication and cross-cultural conflicts. In the article there are presented examples of the cross-cultural communication and cross-cultural conflicts. The author also gives some examples showing distinctions in nonverbal-semiotic codes. The author also makes up conclusions about the urgency of these issues.*

Ключевые слова: *intercultural communication; culture; interlingual breakdowns.*

Just as an independent individual is in no way capable of acting in isolation from other people in accordance with the norm, so also no civilization can in any way fully work in isolation from the cultural achievements of other peoples. In the course of their own life, they are obliged to regularly resort either to their own past, or to the experience of other cultures. At the present time, there are almost no cultural communities absolutely separate from society, in addition to small indigenous tribes, lonely in the most hidden corners of the earth. On Today's Day, the situation is immediate, if each population is disclosed in order to perceive someone else's cultural experience, along with this, is also personally ready to exchange provisions of its culture with other peoples. This statement to the cultures of other peoples has acquired the name "interaction of cultures" or "intercultural communication". As well as a rule, these concepts are considered as synonyms, despite the fact that they have a certain peculiarity.

The essence and peculiarity of the definitions "interaction of cultures" and "intercultural communication"

When cultural contributions are explained, it refers to contacts among large groups of people (cultures and subcultures). In the current circumstances, the formation of civilized relationships takes place in the most diverse areas of human life - tourism, sports, personal contacts, etc. In addition, the social, socio-political and financial changes that have happened in society in the past years have plunged into deep migration of peoples, their resettlement, confusion and conflict. As a result of these actions, more and more people, without exception, overcome the cultural barriers that previously delimited them. They should familiarize themselves with foreign cultures, merge with them. Hence, in fact, the interaction of cultures is performed directly through contacts among individual peoples. In fact, they are the ones who represent the process of intercultural communication.[2]

The presentation "intercultural (cross-cultural, interethnic) communication" (or "intercultural interaction") was introduced into the general scientific circulation by G. Treiger and E. Vestibul in their own work "Culture and Communication. The Model of Analysis" (1954), which defined it as an absolute goal, towards which the individual must strive in his own aspiration as best as possible and successfully adapt to the society around. Since that time, scientists have made great progress in the abstract study of this paradox, in particular, they have established all more characteristic features. Thus, it has been established that intercultural communication is carried out if the sender and the recipient of information belong to different cultures, if the participants in the communication understand the cultural differences of each other. According to its essence, intercultural communication is always interpersonal communication in a special context, when one participant

discovers the cultural difference of another. Such communication creates a large number of difficulties associated with the differences in expectations and prejudices that are characteristic of each person and, of course, varied in different cultures. The properties of intercultural differences can be interpreted as the differences between verbal and non-verbal codes in a kind of communication context. The presence of this any participant in the cultural contact has its own system of laws, functioning in such a way that the sent and received messages have the ability to be encoded and decoded. The interpretation procedure, in turn, is influenced by age, gender, specialty, social status of the communicants, their tolerance, initiative, individual experience.

Figures of intercultural communication

There are 4 main forms of intercultural communication - direct, indirect, indirect and direct. The presence of direct communication, information sent by the sender directly to the recipient is also capable of being realized both orally and in writing. In this case, the maximum result is achieved with the help of oral speech, combining verbal and non-verbal resources. In indirect communication, which is predominantly one-sided, works of literature and art, radio messages, television broadcasts, publications in print media and magazines, etc. are considered informative keys.

Mediated and direct forms of communication are distinguished by the presence or absence of an intermediate link, which stands out in the importance of an intermediary between partners. A person or a technical device can act as an intermediary. Communication mediated by technical means is able to remain direct (dialogue on the phone, rewriting by e-mail), but this excludes the possibility of using non-verbal means.[4]

In intercultural communication, it is established to emphasize the internal and external appearance of communication. As an internal context, a set of low-priority cognitions, value attitudes, cultural identity and personal characteristics of an individual are designated. This context can include the attitude with which the communicant interacts and what constitutes the psychological atmosphere of communication.

The external context of communication is time, the sphere is also the conditions of communication. For intercultural communication, a significant circumstance is considered to be the place where communication is performed, which characterizes the environment of the communicative course. Thus, a communicant who is in his own territory feels most comfortable and is much better oriented in the space of his culture than a newcomer. The type of communication in the workplace will also differ at home according to the degree of deepening into everyday culture and the influence of individual factors. The temporal context is a given sequential interval in which the communicative situation takes place. In various periods of time, relations among the participants (partners) of communication are formed in different ways. Communications are consistently rushy: synchronous, which are made through individual contacts, by phone, the Internet in on-line mode, and at different times - all other communicative conditions.

Intercultural communication at micro and macro levels

At the present time, our planet has vast territories, structurally also inherently linked into one social system with their own cultural traditions. For example, it is possible to say about American culture, Latin American, African, European, Asian, etc. These cultures differ according to the continental indicator and, due to their own scale, have acquired the name of macrocultures. From within macrocultures, both subcultural differences and general features are revealed, which makes it possible to say about the presence of such a family of macrocultures, and consider the public of the corresponding regions as residents of one culture. There are massive differences between macrocultures that affect their communication. In this case, the intercultural connection is

performed outside the connection with the status of its accomplices in the horizontal plane.

Intercultural communication at the micro level

Intercultural communication at the micro level is performed in some configurations. A countercultural connection is also made among the residents of the original culture by these components of it also by groups that disagree with the dominant values and standards of the original culture; countercultural categories are unwilling from the values of the prevailing culture, they also expose generally accepted personal standards and principles, opposing them to the values of many.

Communication from among social classes and companies is based on differences among social groups and classes of this or another community. There are no socially homogeneous communities in society. Differences among peoples appear as a result of their origin, creation, specialty, social status, etc. In absolutely all states of society, the top is also a large part of the inhabitants, the wealthy and the poor also have opposite beliefs, morals, foundations, etc. Despite in this case the fact that all given societies without exception belong to one culture, similar differences divide them into subcultures are also reflected in communication among them. Communication among residents of different demographic groups, for example, religious (among Catholics and Protestants in Northern Ireland), age and gender (among the stronger gender also by the fairer sex, among residents of different generations), is conditioned by their adaptation to this or another team also, thus, distinctive features of the culture of this category.[1]

Communication among urban and rural populations is based on differences among megalopolises and townships in the genre of the pace of existence, the general degree of creation, a different type of interpersonal relationship, different "philosophy of life".

Regional communication appears among the populations of different spheres (territories), the actions of which, under equal conditions, can differ significantly. For example, a resident of American New England rejects the "sugary-sweet" way of communication of the population of the southern states, which they consider insincere, but a resident of the southern states accepts the dry image of his own midnight companion as audacious.

Interethnic communication - interaction among personalities who see different people (popular categories), can be considered equally as a connection at the micro level in this case, if these individuals enter the structure of a common country. In other versions, the previously given level of interaction of civilizations.

Cultural interconnections are also a continuous and significant element of communication among peoples and countries, as a result of which values, generally accepted standards, knowledge are formed, stored, and mutual mutual enrichment of various cultures occurs. Failure to comply with the usual relationships among people stops or complicates cultural contacts, despite the fact that in the given circumstances they are kept, coping with all obstacles and limits without exception, also waiting for a suitable stage in order to complete communication. Certain communities for a long period were formed almost entirely separately, in the absence of external contacts, as a result of which there was a prolonged recession, underdevelopment, and the loss of a significant share of their cultural heritage (for example, about many of the main people of the North). For this reason, accessibility to external influences, communication is a significant requirement for the effective formation of each culture.

In cultural relations, large people also have every chance of assisting, as well as small people who have their own statehood and do not have anything. Of course, the impact of a significant people, civilization or culture is much larger than that of small people's companies, but the past also show a

civilized influence in their neighbors in their region, record their own investment in world civilization. For this reason, the current international documents formulate the rule of the equality of civilizations, which presupposes the prevention of one or another legal restriction as well as the internal suppression of the aspirations of any national or state category to observe its own culture and to maintain its own individuality.

Results of intercultural communication

Like every other type of communication, intercultural communication in all degrees has personal goals, the implementation of which explains the effectiveness (or ineffectiveness) of communication. Here, the idea of "intercultural competence" is of no small importance, which, as well as the principle, is combined with the definition of the communicative area of responsibility, which is also characterized as "the level of formed interpersonal skill, i.e. learning to interact with those around. This skill is necessary for an individual in order to work safely in this society within the framework of his own capabilities and social status ".[5]

By the mid-1980s. in Western cultural studies, an understanding has been formed, according to which it is possible to master intercultural competence through the development of knowledge acquired in the course of intercultural communication:

- characteristic, which are formed as well as data about a certain culture in classical nuances;
- the same, to which such communication skills belong, as well as tolerance, empathic listening, understanding of the same cultural universals.

In accordance with such a distribution, intercultural competence is assessed in two nuances - as well as the ability:

- to develop for yourself someone else's cultural identity, which implies an understanding of the style, values, generally accepted standards, stereotypes of action of another communicative society. The presence of this scenario, the main target of the course of communication is considered the mastery of the largest amount of data and the corresponding cognition of another culture. Such a goal is capable of being set with the goal of accomplishing acculturation close to the point of absolute disagreement with one's cultural affiliation;

- to achieve prosperity in the presence of contacts with residents of another cultural society, including the presence of the missing knowledge of the key components of the culture of their own partners. Directly with this type of intercultural area of responsibility is required to meet more often in the practice of communication.

The constituent elements of intercultural competence are:

- affective - empathy and tolerance, which are in no way limited by the confidential relationship to another culture, but form the basis for the purpose of successful intercultural interaction;
- cognitive - culturally specific cognitions, which serve as a basis for the purpose of a corresponding explanation of the communicative action of representatives of another culture, preventing misunderstanding and changing their communicative action in the interactive process;
- procedural - strategies that are directly applied in the moments of intercultural contacts. There are strategies aimed at a successful interaction process, the desire for speech influence, the selection of

common cultural components, the desire for comprehension, also the detection of signals of misunderstanding, the use of the skill of past contacts, etc., as well as strategies aimed at expanding knowledge about the cultural originality of the partner.

On the basis of the selected groups of elements, it is possible to establish ways of developing intercultural competence:

- the formation of the ability to think about one's own foreign culture, something that initially prepares for a friendly relationship to the manifestations of an outsider culture;
- expansion of knowledge about proper culture with the aim of in-depth understanding of diachronic and synchronic relationships among their own culture also outsider;
- gaining knowledge about the circumstances of socialization and inculturation in their own outside culture, about social stratification, socio-cultural forms of interaction established in both cultures.

International experience demonstrates that a more effective strategy for achieving significant between civilized competence is considered to be unification - support of one's civilized identity by the presence of other people mastering civilization.

According to the judgment of the German culturologist G. Auernheimer, the preparation of intercultural competence must be started with a concentrated introspection, and also dangerous self-reflection. In the initial period, the desire to accept differences among peoples must develop, which later will develop into the ability to intercultural understanding and conversation. For this, learners should accept multicultural comparability as an implied requirement of existence.

Levels of cultural interaction

The interaction of cultures concerns the most diverse categories of people - from a few ethnic groups, consisting of some 10 individuals, up to billions of people (similar, as well as the Chinese). For this reason, the presence of considering the interaction of cultures emphasizes the corresponding degree of interaction are folk, state, civilized.

Ethnic level of interaction of cultures

This assistance expresses ambiguous tendencies. The mutual study of the components of culture, on the one hand, promotes integration actions - an increase in contacts, the popularization of bilingualism, an increase in the number of hybrid unions, but on the other hand, it is accompanied by an increase in national self-awareness. The presence of this, the fewest also similar folk categories, most

stubbornly protect their own particularity.[3]

For this reason, the level of culture of an ethnos, supplying its stability, carries out in no way only an ethno-integrating function, but also an ethnodifferentiating function, which is manifested in the presence of values that are unique for the purpose of this culture, generally recognized standards and standards of action are also fixed in the self-consciousness of the ethnos.

Due to different internal and external conditions, the connection of civilizations in the popular

degree is capable of carrying out various figures and also being a source of 4 permissible alternatives of ethnocultural contacts:

- increase - an elementary numerical change in the culture of an ethnic group, which, when faced with a different culture, masters certain of its achievements. Similar was the influence of Indian America in Europe, which enriched it with the latest types of cultivated plants;
- difficulty - a high-quality change in the culture of an ethnic group under the influence of the most adult culture, something that activates the subsequent formation of the first culture. The influence of a strange culture in Japanese and Korean can be an example, the past is established to be considered as daughter according to the relationship to the strange culture;
- reduction - the loss of personal abilities as a result of contact with the most formed culture. This numerical change is characteristic of the purpose of many non-literate people, also often as it turned out to be the basis for the degradation of culture;
- impoverishment (erosion) - the destruction of culture under the influence of the outside, taking place in the power of the inaccessibility of a fairly stable and formed culture. For example, the culture of the Ainu is almost entirely absorbed by the Japanese culture, but the level of culture of the North American Indians was preserved only on the reservations.

In general, popular movements passing through the presence of assistance in the popular degree have every chance to cause various configurations as well as the organization of ethnic groups and their cultures (fusion, unification), thus also their distribution (transculturation, genocide, segregation).

Culture shock in mastering a foreign culture

The presence of contact with an outsider culture makes familiarization with the latest imaginative creations, social and material values, the actions of people, which are dependent on the canvas of society, value views, generally accepted standards and conventions, configurations of thinking, characteristic of outsider culture. Such meetings, as well as the principle, enrich people, but often the connection with another culture leads to questions also incidents, predetermined by a misunderstanding of this culture.

Experts called the stressful influence of the newest culture on people a culture shock; in some cases, similar definitions of "transition shock" and "cultural fatigue" are used. At this or another level, almost all immigrants without exception suffer from it. Someone generates non-compliance with psychological well-being, the most or less formulated psychological shock.

The word "culture shock" was introduced into general scientific usage by North American explorer Kalsrvo Oberg in 1954 the verb. Someone indicated that the presence of entering the newest culture, the individual feels a few unpleasant feelings. Today it is that the skill of the newest culture is considered unpleasant or shock, due to the fact that someone is unexpected also due to the fact that he is able to cause a negative score for his culture.

As a rule, the corresponding figures of the manifestation of civilized shock emphasize:

- tension with due to the efforts used in order to achieve emotional adjustment;
- a feeling of loss due to the loss of friends, personal approval, specialty, property;
- a feeling of loneliness (rejection) in the newest culture, which can be transformed into the rejection

of this culture; about non-observance of role hopes and self-identification;

- anxiety, turning into discontent and dislike after realizing cultural differences;
- a feeling of inferiority due to the inability to overcome the situation.

The main factor of culture shock is cultural differences. Any culture has forged many symbols and images, standards of action, with the assistance of which an individual is able to function automatically at various moments. If the individual, as it turned out in the circumstances of the newest culture, the usual concept of orientation becomes incomplete, since the beloved is based on different judgments about society, other norms and values, standards of action and perception. Directly disillusionment with the adequacy of one's culture, understanding of its non-universality becomes a shock factor, thus, just as in the circumstances of one's own culture, the individual does not give a report for himself that it contains this secret, invisible share of culture.

The position of culture shock has the most direct approach to the course of communication. Any individual accepts his own skill for communication, as well as something that is implied by itself also does not comprehend in any way, this or that significance is represented by this skill in its existence, up to these times, until it turned out to be in conditions of misunderstanding. Unsuccessful interaction, as well as a principle, generates around him sincere suffering and disappointment. But in this stay, the individual comprehends that the basis of the disorder is his personal inability to communicate appropriately. The conversation is in no way just so much about ignorance of style, how much about the skill to parse the developed information of another cultural society, about emotional comparability with the bearers of another culture, the possibility of realizing their meanings.

Modern scholars view culture shock as being part of the process of adapting to new circumstances. Most of this, in this course, a person in no way simply acquires knowledge about the newest culture and the norms of action in it, but he becomes the most formed in a civilized way, despite the fact that he also feels tension. For This Reason, from the foundation of the 1990s. experts choose to speak not about culture shock, but about the stress of acculturation.

The system of the formation of culture shock for the first time is depicted in detail by Oberg, who stated that society proceeds through specific stages, the excitement of civilized shock also, over time, achieve a mediocre degree of adaptation.

Culture shock is a difficult and painful condition in the interests of a person, however, it speaks of individual growth, breaking existing standards, for the purpose of which large expenditures of physiological and emotional resources of a person are required. As a result, the newest situation of society is created, based on the acceptance of cultural diversity as well, the division of We-They is photographed, stability arises before the newest tests, tolerance for the newest and extraordinary. The main result is the ability to exist in a regularly changing society, in which all, without exception, have the least significance limits among states, and all, without exception, the most significant are concrete contacts among people.

References:

1. Риэрдон, Бетти Э. - Толерантность – дорога к миру. - Москва: Бонфи, - 2001. -301 с.
2. Нысанбаев, А.Н. - Глобализация и проблемы межкультурного диалога // Евразийское сообщество = Eurasian community. - Алматы, 2002. - N 1. - С. 109-114
3. Арутюнян Ю.В., Дробижева Л.М. Этносоциология: пройденное и новые горизонты // Социс - 2009. №4. -230 стр.

4. Тер-Минасова С.Г. Язык и межкультурная коммуникация. М., 2000.
5. Е. М. Верещагин, В. Г. Костомаров. Язык и культура. М., 1990

Философия

ОНТОГЕНЕТИЧЕСКИЕ МЕХАНИЗМЫ СТАНОВЛЕНИЯ ЧЕЛОВЕКА

Авторы: Сапанязова Мухаббат Магсадовна

Аннотация: В статье было рассмотрено существование человеческой целостности, характеризующейся наличием ряда взаимосвязанных природно-органических, социально-личностных и духовно-душевных структур, состояний, протекающих параллельно или последовательно частных процессов, совокупность которых является собой целостный процесс ее становления.

Ключевые слова: Становление, целостность человека, внешнесредовое окружение, синергетика, эволюция, эволюционно-инволюционный механизм.

Annotation: The article presents a number of presented parts, presented in the form of a number of related to each other, medical and spiritual structures, conditions.

Keywords: Becoming, human integrity, external environment, synergetics, evolution, evolutionary-involutionary mechanism.

Раскрытие смысла процесса становления целостности человека предполагает, в частности, выявление присущих ему онтогенетических механизмов, то есть принципиальных схем становления человеческой целостности в рамках природно-социально-духовных реалий жизни индивида.

Продуктивное постижение механизмов такого рода на основе системно-синергетической методологии оказывается возможным только при понимании того, что любая целостность может, при необходимости, трактоваться исследователем как системно организованная совокупность составляющих ее частей (подсистем, элементов). Наряду с этим надо учитывать и методологическую некорректность безоговорочного отождествления целостности с системой или же использование соответствующих терминов как взаимозаменяемых синонимов. Изучая объект как целостность, исследователь акцентирует внимание на взаимоопределенности, онтологическом единстве составляющих его компонентов, на его конкретности во взаимоотношении с многообразным внешнесредовым окружением. Если же объект исследуется как система, то здесь на первом плане оказывается присущая ему организация, структурность, специфика связи между его элементами и функциональная упорядоченность его внешних проявлений. Более того, одни объекты познания в зависимости от характера разрабатываемых проблем могут явиться как целостностью, так и системой, другие же – выступить в процессе изысканий либо тем, либо другим [7].

Согласно фундаментальным синергетическим представлениям, переход системы из одного состояния в другое может происходить в двух последовательно сменяющих друг друга вариантах. Если реализуется первый из них, то изменения содержания системы оказываются детерминированными ее предшествующим состоянием; при реализации второго варианта перед системой открывается возможность выбора одного из нескольких альтернативных направлений становления [4].

В настоящее время понятие эволюции принято использовать в тех случаях, когда обсуждается медленное, постепенное развертывание и накопление количественных изменений какой-либо целостности, выступающих условием ее качественных изменений. Но нельзя игнорировать и то, что процесс, представления о котором обобщаются этим понятием, не является гомогенным, однонаправленным, то есть монопроцессом. Фактически в эволюции сопряжены два противоположно направленных процесса. Ведь, в самом деле, эволюционирующая целостность претерпевает как прогрессивные изменения, связанные с усложнением, повышением уровня ее организации, так и принципиально отличающиеся от них по своей направленности регрессивные изменения. Кроме того, следует подчеркнуть, что те и другие изменения зачастую происходят в различных частях некой конкретной целостности одновременно [3].

Сказанное свидетельствует о том, что вошедший в традицию вариант трактовки эволюции, неявно приписывающей ей только одну - прогрессивную - направленность, нуждается в уточнении. Надо признать, что в данном варианте понятие эволюции употреблено в широком, обобщающе-абстрагирующем смысле. В узком же, ограничивающе-конкретизирующем смысле это понятие можно использовать применительно к присущей целостности процессу развертывания и накопления прогрессивных изменений. А для обозначения процесса развертывания и накопления регрессивных изменений, снижающих уровень организации целостности (или тождественного ему по результатам процесса свертывания и утраты прогрессивных изменений), необходимо обратиться к понятию инволюции. Иначе говоря, под эволюцией, взятой в широком смысле, следует понимать совокупность двух разнонаправленных эволюционных процессов. Один из этих процессов есть прогрессивная эволюция, то есть эволюция, взятая в узком смысле, другой - регрессивная эволюция, то есть инволюция [7].

Второй вариант становления целостной самоорганизующейся системы предполагает обязательную временную утрату гомеостаза и сопряженную с этим качественную перестройку. Существенная часть представлений о характере происходящих при этом изменений обобщается понятием бифуркации. Бифуркация есть «состояние, когда система, потеряв устойчивость, полностью теряет память и ее последующая эволюция оказывается принципиально непредсказуемой, поскольку определяется только теми случайными факторами, которые в момент бифуркации действуют на систему». Причем в реальности бифуркация есть не одномоментный акт, а некоторый протяженный во времени процесс кардинальной перестройки системы, по ходу которого и осуществляется объективация одного из возможных путей ее развития [5].

Соответственно человеческая целостность, будучи системно организованной, развивается посредством согласованных по времени, последовательно сменяющих друг друга действий данных механизмов [2]. Безальтернативно реализуясь в рамках бинарного цикла, эти механизмы поочередно конституируют характер процесса становления целостности человеческого существа.

Эволюционно-инволюционный механизм становления человеческой целостности являет собой сравнительно медленное, постепенное накопление небольших по масштабу и индивидуально, казалось бы, маловажных изменений, повышающих (эволюция) и снижающих (инволюция) сложность ее внутренней организации. Изменения, происходящие в рамках этого механизма, могут оказаться детерминированными предшествующим состоянием человеческой целостности, стать отражением основных тенденций ее становления, а также иметь стохастический характер; взятые во всей совокупности, они зачастую являются вполне предсказуемыми [1].

Бифуркационный механизм предполагает сравнительно быстрое, скачкообразное преобразование человеческой целостности, изменение многих ее свойств, обретение ею жизненного состояния, качественно отличающегося от того, что только что было утрачено, возникновение нового соотношения между ее природно-органическими, социально-личностными и духовно-душевыми составляющими. Устойчивость человеческой целостности непосредственно во время акта ее преобразования снижается. При этом характер происходящих изменений и вновь возникающая направленность развития – как, впрочем, и мера ее устойчивости в эволюционно-инволюционной фазе следующего бинарного цикла самоорганизации – оказываются малопредсказуемыми.

Дальнейшее обсуждение выделенных механизмов применительно к специфике становления человеческой целостности требует введения в понятийно-терминологический аппарат данного исследования ряда элементов, используемых (традиционно или инновационно) в рамках синергетически ориентированных концепций. Прежде всего, следует обратиться к понятиям диссипативных систем (структур), флуктуаций (флюктуаций) и эмерджента; открытости, неравновесности и нелинейности; изменчивости, наследственности и отбора; тезауруса, детектора и селектора.

Изменчивость системы представляет собой ее подверженность переменам, преобразуемость ее наличных параметров, становление ее чем-то иным. Объем этого понятия составляет множество разнообразнейших явлений, создающих «поле вариантов», необходимых для выбора дальнейшего продолжения процесса эволюции системы.

Понятие наследственности используют в том случае, когда обсуждают соотношение прошлого и настоящего системы. Любая система зависит от своего прошлого. Причем, сугубо теоретически, память ее может быть бесконечной или же вовсе отсутствовать. Однако такие характеризующиеся абсолютной памятью или полным ее отсутствием системы – «это некоторые абстракции. В реальной жизни память всегда бывает ограниченной», а потому попытки обнаружить безусловно детерминированные или же недетерминированные системы в человекообразном фрагменте Мира вряд ли дадут положительный результат.

Таким образом, отбор есть вычленение отдельных элементов из какого-либо множества. Его роль в самоорганизации динамических систем предопределена объективными законами развития чувственно воспринимаемых и умопостигаемых явлений, правилами и принципами, из них вытекающими. В. П. Бранский, исходя из того, что именно отбор лежит в основе развития, предлагает три вопроса, на которые следует ответить при раскрытии внутреннего механизма этого процесса: «1) из чего производится отбор; 2) кто его осуществляет; 3) с помощью чего отбор осуществляется. Первый фактор удобно назвать тезаурусом; второй – детектором, а третий – селектором» [3].

Сказанное свидетельствует о том, что обсуждаемые онтогенетические механизмы становления человеческой целостности вполне корректно могут быть признаны парциальными. Если же рассматривать данные механизмы в интегрированном виде, то их совокупность обнаруживается как системный механизм становления человеческой целостности.

СПИСОК ЛИТЕРАТУРЫ:

1. Бранский В. П. Теоретические основания социальной синергетики // Вопросы философии. – 2015. – № 4. – С. 112-129.

2. Гленсдорф П., Пригожин И. Термодинамическая теория структуры, устойчивости и флуктуаций. – М.: Мир. – 1973. – 280 с.
3. Моисеев Н. Н. Логика динамических систем и развитие природы и общества // Вопросы философии. – 1999. – № 4. – С. 5.
4. Пригожин И. Порядок из хаоса: Новый диалог человека с природой. – М.: Прогресс. – 1986. – 431 с.
5. Синергетике – 30 лет. Интервью с профессором Г. Хакеном // Вопросы философии. – 2015. – № 3. – С. 53-61.
6. Тоффлер О. Предисловие. Наука и изменение // Пригожин И., Стенгерс И. Порядок из хаоса: Новый диалог человека с природой. – М.: Прогресс. –1986. – С. 11-33.
7. Хакен Г. Синергетика: Иерархия неустойчивостей в самоорганизующихся системах и устройствах. – М.: Мир. –1985. – 240 с.

АТАВИЗМЫ И РУДИМЕНТЫ – ДОКАЗАТЕЛЬСТВА НАШЕГО РОДСТВА С ЖИВОТНЫМ МИРОМ

Авторы: Сапарбаева Махым Тувакмурадовна

Аннотация: В статье были рассмотрены атавизмы, с точки зрения генетики в качестве мутаций, а рудименты как нормальные явления, части генетически закреплённой индивидуальности вида.

Ключевые слова: Рудимент, атавизм, эпикантус, оволосение, многососковость, предок, рудиментарные органы.

Annotation: The article considered atavisms, from the point of view of genetics as mutations, and rudiments as normal phenomena, part of the genetically fixed individuality of the species.

Keywords: Rudiment, atavism, epicanthus, body hair, polymaxity, ancestor, rudimentary organs.

В современном научном мире в целом утвердилась теория эволюции. Она утверждает, что разные виды происходили друг от друга, аналогично тому, как особи каждого вида возникали от своих предков, чтобы дать начало потомкам. А раз виды суть чьи-то потомки и одновременно предки неких будущих видов, можно предположить, что многие виды имеют не только полезные, но и абсолютно не нужные, а порой и вредные черты.

Убедительными доказательствами процесса эволюции являются **рудименты** (от лат. *рудиментум* – зачаток) и **атавизмы** (от лат. *атавус* – предок) – недоразвитые органы или структуры тела, утратившие своё функциональное значение. Отличие рудиментарных органов от атавизмов заключается в том, что первые встречаются у всех особей данного вида без исключения, тогда как вторые – у единичных экземпляров. Типичными примерами рудиментарных органов животных являются редукция таза у китообразных или крыльев у нелетающей птицы киви, живущей в Новой Зеландии [1].

В некоторых случаях у всех или у отдельных особей вида имеются необычные и даже вычурные предковые черты. Это напоминает ситуацию, когда людям, у которых в роду были чернокожие, свойственна внешность именно такая, как у чистокровных жителей Чёрной Африки, хотя их родители-мулаты лишь немного смуглокожие. Или, к примеру, когда некоторые котята из помётов беспородных родителей выглядят точь-в-точь как чистопородные «сиамцы», которые были в роду когда-то, несколько поколений назад. То, о чем сейчас вели речь, – излюбленное доказательство эволюции у всех сторонников этой стройной теории, поскольку только преемственностью видовых «поколений» можно объяснить аналог «возвращения» черт предков спустя несколько поколений у особей данного вида.

Здесь и видна чёткая разница между рудиментами и атавизмами. Если первые присутствуют у вида в целом, то вторые свойственны только отдельным особям. Атавизмы, с точки зрения генетики, – мутации. Рудименты же – «нормальное» явление, часть генетически закреплённой индивидуальности вида. Рассмотрим эти понятия на «этнографическом» примере, как у нас выше. «Атавизмом» мы можем считать появление в семье мулатов ребёнка, «уродившегося в чернокожего прапрадедушку» [2]. Пример же «рудимента» в таком контексте привести сложнее. Даже в среде профессиональных антропологов нет однозначного мнения, считать ли

расовые признаки (цвет кожи, разрез глаз и т.д.) свидетельством приспособленности предков к среде сотни поколений назад. Но ради наглядности в нашей статье будем считать чёрную кожу афроамериканцев «рудиментом» чёрной кожи их насильно увезённых из Африки пращуров-рабов. А эпикантус (складки в углу глаз) народов Крайнего Севера – «рудиментом» защищённых от солнца и пыли глаз монголоидных кочевников, пришедших в тундру из Центральной Азии [3].

К рудиментарным органам человека относятся следующие: мышцы, двигающие ушные раковины; зубы мудрости (по два на каждой челюсти – крайние справа и крайние слева); червеобразный отросток слепой кишки, более известный как аппендикс; копчик; а также кадык (который встречается только у мужчин – у женщин на этом месте гортани лишь может быть слаборазвитый выступ). Интересны так называемые полулунные складки: эти полупрозрачные листки слизистой оболочки глаза находятся непосредственно во внутреннем углу глаз и плохо заметны [5].

Атавизмов же описано великое множество. Но эта тема достаточно грустная: людям не приносит удовольствия возможность шокировать окружающих, а убрать «доставшиеся в наследство от далёких предков» вычурные образования не всегда возможно. Чаще всего среди атавизмов встречается повышенное оволосение всего тела, многососковость, хвост и свищи на шее. Если с первыми тремя досадными «шутками природы» всё интуитивно ясно, то последнее явление требует пояснения. У некоторых людей на шее, с обеих сторон под нижней челюстью, присутствуют как бы свищи, уходящие настолько глубоко в ткани, что можно просунуть палец на всю длину. Заканчиваются они слепо. Не кровоточат, лишь изредка источают слизь. Считается, что этот атавизм (в отличие от всех прочих перечисленных здесь) достался нам не от млекопитающих, а от животных, стоящих на гораздо более низкой ступени эволюции: от примитивных хордовых, имеющих жабры. Явление, когда жабры не заросли, и лежит в основе шейного свища [4].

Ушные мышцы служили для фиксации источника звука, но сегодня только отдельные люди могут шевелить ушами, делая это исключительно с комической целью. Копчик – рудимент хвоста. Зубы мудрости вырастают последними, порой годам к 30-ти. Рентгеновские снимки могут свидетельствовать об их полной сформированности, но некоторым людям так и не доведется увидеть свои зубы мудрости: те скрыты в десне. Очевидно, самые древние люди, мягко говоря, были не избалованы мягкой и жидкой пищей. Отросток спереди гортани – рудимент резонаторов голоса самцов приматов. Третье веко почти исчезло у человека, но присутствует у многих животных, в т.ч. и у примата – полуобезьяны потто из Западной Африки. Оно, в отличие от верхнего и нижнего век, очищает глаз не сверху вниз, а от переносицы к периферии. Аппендикс не несёт пищеварительной функции, но, по-видимому, задействован в иммунитете.

*Важно заметить, что наличие **рудиментарных органов** — это ничто иное, как подтверждение теории Ламарка об упражнении органов и наследовании приобретённых при жизни свойств. Действительно, если организм перестаёт использовать какую-то часть своего тела, то в ряду поколений она постепенно утрачивается. Современная генетика даёт следующее объяснение*

этому интересному эволюционному феномену. Оказывается, в генах, отвечающих за развитие неработающего органа, накапливаются рецессивные мутации, что приводит к его недоразвитию. Если же без активной работы органа жизнедеятельность невозможна, то особи с любыми мутациями в этих генах будут иметь низкую приспособленность и соответственно отсекаются естественным отбором. В результате мутации генов, отвечающих за развитие жизненно важных органов, не накапливаются [7].

Таким образом, именно рудименты показывают сходство между современным человеком и далеким предком, а также служат доказательством существования естественного отбора, ведь ненужные человеческие органы исчезают в процессе эволюции, а рудимент – исключение из правила. Рассмотрим подробно каждую из этих частей тела.

Подводя итог всему выше сказанному, отметим, как рудименты, так и атавизмы (в случае человека надо прибавить: в особенности атавизмы) являются довольно вредными признаками. Нечто лишнее в организме – всегда проблема: неудобно, требует дополнительных ресурсов, подвержено болезням и т.п. Однако рудиментарные органы хотя бы выполняют некоторые функции (но никогда эти функции не являются жизненно важными и обязательно они отличаются от первоначальных, предковых). Атавизмы откровенно вредны и даже курьёзны; практически всегда пострадавший человек мечтает от них избавиться.

СПИСОК ЛИТЕРАТУРЫ:

1. Антонович, М. А. Чарльз Дарвин и его теория / М. А. Антонович // Антонович, М. А. Избранные философские сочинения / М. А. Антонович ; под ред. В. С. Кружкова. - Москва : Госполитиздат, 1945. - С. 313-360.
2. Вольтман, Л. Политическая антропология : Исследование о влиянии эволюционной теории на учение о политическом развитии народов / Людвиг Вольтман. - 2-е изд., испр. и доп. - Москва : Белые альвы, 2000. - 440, [8] с. - (Библиотека расовой мысли). - ISBN 5-7619-0107-2.
3. Воробьев, Р. И. Эволюционное учение вчера, сегодня и... : книга для учащихся / Р. И. Воробьев. - Москва : Просвещение : АО «Учебная литература», 1995. - 206 с. : ил. - ISBN 5-09-004391-4.
4. Идея эволюции в биологии и культуре / отв. ред.: О. Е. Баксанский, И. К. Лисеев. - Москва : Канон+ РООИ «Реабилитация», 2011. - 639, [1] с. : ил. - Библиогр. в конце разд. - ISBN 978-5-88373-258-5.
5. Лавуазье, Ф. Л. Чарлз Дарвин ; Карл Бэр : биографические повествования / Фарадей. Лайель Лавуазье. - Челябинск : Урал LTD, 1998. - 412, [4] с. - (Жизнь замечательных людей : биогр. б-ка Ф. Павленкова : 1890-1915 ; т. 30). - ISBN 5- 88294-087-7.
6. Создатели современного эволюционного синтеза : коллективная монография / отв. ред.-сост. Э. И. Колчинский ; редкол.: С. И. Зенкевич (ред.) [и др.]. - СанктПетербург : Нестор-История, 2012. - 992, [4] с. : портр. - Библиогр. в конце разд. - ISBN 978-5-90598-642-0.
7. Яхья, Х. Обман эволюции : научный крах теории эволюции и ее идеологическая подоплека / Харун Яхья. - [Б. м.] : OKUR, [б. г.]. - 208 с. - Библиогр.

Экология

ОЦЕНКА ВОЗМОЖНОСТЕЙ ИСПОЛЬЗОВАНИЕ ВОДОЁМОВ ДЛЯ ЦЕЛЕЙ РЕКРЕАЦИИ В ЭНГЕЛЬССКОМ РАЙОНЕ САРАТОВСКОЙ ОБЛАСТИ

Авторы: Ситникова Анастасия Игоревна

Аннотация: В статье рассматриваются понятия о рекреации, виды рекреации, организация отдыха на участках водопользования, существующее неблагоустроенные прибрежные зоны г.Энгельс Саратовской области.

Ключевые слова: рекреация, водоёмы, водопользование, природный ландшафт, прибрежные территории.

Annotation: The article deals with the concepts of recreation, types of recreation, recreation organization in water use areas, existing unsettled coastal zones of the Left Bank of the Saratov region.

Рекреация - комплекс оздоровительных мероприятий, осуществляемых с целью восстановления нормального самочувствия и работоспособности здорового, но утомлённого человека.

При этом не важно, сколько длится рекреация: это может быть двухчасовая прогулка после работы в парке или отдых по путевке в санатории в течение месяца.

Что входит в перечень рекреационных мер:

1. отдых в домах отдыха, на туристических базах, на курортах, в санаториях и т.п.;
2. туризм (спортивный и познавательный);
3. спорт на любительском уровне;
4. рыбалка и охота (не путать с добычей трофеев с целью получения дохода).

На фоне постоянного роста городов возрастают потребности населения в отдыхе, которые обусловили интенсивное рекреационное использование природных ландшафтов. Все большее число людей стремится удовлетворить потребности в отдыхе за пределами городской черты. Одними из таких объектов для отдыха являются прибрежные территории (прибрежные зоны), большинство которых не соответствует предъявляемым требованиям по их состоянию и благоустройству. Кроме того, такие зоны сильнее подвергаются техногенному воздействию, что способствует увеличению степени рекреационной дигрессии среды, деградации природных комплексов. Появляется необходимость в регулировании форм и способов использования природных ресурсов, что позволяет разработать систему экологичного их освоения, создавать благоприятные условия для отдыха, совершенствовать, поддерживать, эффективно использовать рекреационный потенциал природного комплекса.

Объектами исследования послужили прибрежные территории рек и прудов Энгельсского

района Саратовской области. На территории Энгельсского района Саратовской области так же существует больше количество неблагоустроенных прибрежных зон, которые массово используются в целях пляжного отдыха.

Прибрежные территории, которые могут быть использованы для отдыха населения у воды, нуждаются в дополнительном благоустройстве, а также озеленении. Это повысит комфортность отдыха, с одной стороны, и не приведет данные территории к деградации из-за снижения отрицательного экологического воздействия благодаря их благоустройству, с другой стороны.

Самые большие из диких пляжей это Доломитка или Камни, пляж СХИ, пляж возле Водоканала и пляж поселка Лунного. Все они расположены на побережье реки Волги в Энгельсском районе Саратовской области. В самом центре города находится излюбленное место для купания местных жителей. Этот спуск к воде называется «камни». Есть мнение, что это доломит, горная порода (отсюда еще одно народное название спуска — «доломитка»). Кроме Доломитки на дне которой скользкие камни покрыты мхом, это песчаные пляжи, используемые в основном местными жителями, бесплатные. По дороге на СХИ есть несколько забетонированных спусков, по плотности народа не уступающих городскому пляжу. Пляж на СХИ — лидер среди не оборудованных мест для купания в Энгельсе. За порядком здесь следят только сами отдыхающие поэтому здесь всегда хватает мусора.

На данный момент территории пляжей неблагоустроены, отсутствует структура организации рекреационной деятельности, подборе древесно-кустарниковой растительности, а так же в улучшении состояния дорожного покрытия.

Для благоустройства пляжей рекомендуется разместить тентовые навесы, контейнер, мусорные баки, торговые палатки, детские и спортивные игровые зоны, зоны для кострищ. Также необходимым условием является устройство транспортной развязки, автостоянок, удаленность которых принимается в соответствии с санитарными нормами.

Анализ расположения прибрежных зон Энгельсского района Саратовской области показал, что объекты размещены в основном в непосредственной близости к лесным массивам, водоемам. На формирование рекреационных комплексов большое влияние оказали - природные факторы.

Список литературы

1. Голуб А.А., Струкова Е.Б. Экономические методы управления природопользованием. М., 2003.
2. Рязанцев, В.К. Экологические проблемы использования водных ресурсов липецкой области / Щедрин В.Ф., Купрюшин А.П. – Липецк 2006.
3. Бочкарева Т.Н. Рекреационное природопользование. М.: Просвещение, 2001.
4. Авакян Э.Р. Основы рекреационного природопользования. М., 2001.

Электронные ресурсы

1. Водные рекреации [Электронный ресурс] // - Режим доступа: <https://students-library.com/library/read/81705-vodnye-rekreacii>
2. Классификация водоемов и видов водопользования. Источники загрязнения водной среды. Водоотведение. [Электронный ресурс] // - Режим доступа: <https://studfile.net/>

3. Водоемы, их назначение и классификация. [Электронный ресурс] // - Режим доступа: <https://zgorod-nn.ru/articles/70/>

ВНЕДРЕНИЕ СИСТЕМЫ МЕНЕДЖМЕНТА КАЧЕСТВА В ОРГАН ИСПОЛНИТЕЛЬНОЙ ВЛАСТИ

Авторы: *Ильясова Элина Фирдаусовна*

Аннотация: *В настоящее время от эффективной деятельности органов исполнительной власти зависит социальное и экономическое развитие государства. Данная статья посвящена рассмотрению вопроса о целях и необходимости внедрения системы менеджмента качества в органы исполнительной власти.*

Ключевые слова: *система менеджмента качества, мониторинг, органы исполнительной власти*

Annotation: *At present, the social and economic development of the state depends on the effective activity of Executive authorities. This article is devoted to the issue of the goals and necessity of implementing a quality management system in the Executive authorities.*

Keywords: *quality management system, monitoring, Executive authorities*

Деятельность органов исполнительной власти заключается в эффективном решении поставленных целей и задач, от которых зависит благосостояние граждан государства и экономическое развитие.

Между органами власти и населением должна быть выстроена определенная связь, с целью эффективного управления государством, ведь от того насколько качественно оказываются государственные и муниципальные услуги зависит эффективность всей системы управления органами власти [1].

Новейшим методом в решении проблем функционирования и повышения качества работы органов исполнительной власти является внедрение системы менеджмента качества, выстроенной на основе международного стандарта ISO серии 9000.

В зарубежных странах данная система зарекомендовала себя с положительной стороны и активно используется в системе управления деятельностью органов государственной и муниципальной власти, в том числе и органов исполнительной власти.

Стандарты ISO 9000 применяются государственными административными органами и их департаментами, а также общественными организациями.

Система менеджмента качества в настоящее время является одним из стратегических решений для органов исполнительной власти, так как данная система может помочь улучшить результаты деятельности муниципальных организаций и обеспечить устойчивое развитие. Последней версией системы менеджмента качества является версия международного стандарта ГОСТ Р ИСО 9001-2015.

Основной целью, которую преследует внедрение системы менеджмента качества в управлении деятельностью органов исполнительной власти – повышение результативности и

качества ведомства, а также удовлетворение потребностей граждан.

При осуществлении внедрения данной системы, органы исполнительной власти могут:

- а) уменьшить сроки рассмотрения обращений граждан;
- б) улучшить дисциплину государственных служащих;
- в) усовершенствовать качество подготовки документов;
- г) оптимизировать организационную структуру [1].

Рассматривая понятие повышение качества оказываемых населению государства услуг со стороны органов исполнительной власти необходимо понимать, что означает в данном смысле понятие «качество».

Под понятием «качество» понимается совокупная характеристика всех свойств услуг, которые направлены на удовлетворение потребностей граждан при обращении в соответствующее государственное и муниципальное ведомство.

В России число организаций, внедривших систему менеджмента качества стандарта ИСО 9001, с каждым годом увеличивается, в том числе увеличивается количество ведомств и министерств исполнительной системы. Так, первым из ведомств РФ, внедривших требования стандарта ИСО 9001 во все подразделения службы, стала Федеральная антимонопольная служба РФ, кроме нее, систему внедрились следующие ведомства:

- Министерство экономического развития и торговли Российской Федерации, которое внедрило работу системы менеджмента качества в управлении одного департамента;
- Правительство Калининградской области, внедрило требования стандарта ИСО 9001 в 30 министерствах области, в том числе в службы исполнительной власти.

Стоит отметить, что многие из муниципальных администраций уже отметили эффективность данной системы менеджмента качества, благодаря которой существенно увеличилась результативность работы органов исполнительной власти, снизилось количество граждан неудовлетворенных качеством оказываемых услуг со стороны органов исполнительной власти, увеличилась скорость принятия решений по обращениям граждан.

Таким образом, исходя из отечественной практики, система менеджмента качества зарекомендовала себя как одну из наиболее эффективных систем управления в государственной и муниципальной организации [2].

Исходя из вышесказанного, стоит отметить, что система менеджмента качества является важным направлением в развитии эффективной деятельности органов исполнительной власти. Инновационный подход управления деятельностью органов исполнительной власти подразумевает под собой повышение качества показателей работы органов власти, увеличение удовлетворенности населения в оказываемых со стороны органов власти услуг, увеличивается результативность деятельности органов исполнительной власти.

Список литературы

1. *Сопин В. Ф., Приймак Е. В., Николаева Н. Г.* Пути повышения эффективности органов местного самоуправления // Компетентность. 2009. № 7 (68). С. 36–43.

М.В. Федоренко (к.э.н) Менеджмент качества в органах власти: актуальность, международный опыт [Электронный ресурс] – Режим доступа: http://kadry24.krskstate.ru/dat/bin/art_attach/4780_1_statxy_mejdunarodnij_opit_vnedreniy_menedjmenta_kacestva_v_ouv.pdf

ТРУД И ЕГО ОСНОВНЫЕ ЧЕРТЫ И ОСОБЕННОСТИ В СОВРЕМЕННЫХ УСЛОВИЯХ

LABOR AND ITS MAIN FEATURES AND FEATURES IN MODERN CONDITIONS

Авторы: Чернопятенко Анастасия Владимировна

Аннотация: Настоящая работа посвящена анализу труда и его основных черт в современных условиях. В статье исследуется категория «трудовые ресурсы» в современной экономике, определены общие параметры экономической характеристики и влияние на экономическую систему. Автором также выделяются основные компоненты рынка трудовых ресурсов. На основе исследованного материала делается вывод о значении трудовых ресурсов в современных условиях.

Ключевые слова: трудовые ресурсы, факторы производства, экономика, компоненты рынка трудовых ресурсов.

Annotation: This paper is devoted to the analysis of labor and its main features in modern conditions. The article examines the category of "labor resources" in the modern economy, defines the general parameters of the economic characteristics and the impact on the economic system. The author also highlights the main components of the labor market. On the basis of the studied material, a conclusion is made about the importance of labor resources in modern conditions.

Keywords: labor resources, factors of production, economy, components of the labor market.

В современной экономике труд как один из факторов производства выражается в категории «трудовые ресурсы». На сегодняшний день понятие «трудовые ресурсы» рассматривается с точки зрения четырех подходов:

- Демографический подход понимает под трудовыми ресурсами зависимость трудовых ресурсов от воспроизводства населения, и учитывает такие характеристики как: возраст, пол, миграция и т. д.
- Экономический подход подразумевает под трудовыми ресурсами формирование распределение и использование трудоспособного населения в общественном производстве и других сферах человеческой деятельности.
- Социологический подход предполагает рассматривать формирование и использование трудовых ресурсов внутри определенной общности.
- Статистический подход трудовых ресурсов – трудоспособный рабочий возраст населения.

В данном исследовании, проводится анализ категории «трудовые ресурсы» и «труд» как экономической.

Таким образом, трудовые ресурсы, как экономическая категория — это часть населения государства, которая по своим физическим, умственным, психическим качествам способна работать в народном хозяйстве. А. В. Шабурова дала следующее понятие трудовые ресурсы — это определенная совокупность трудоспособного населения, участвующая в общественном производстве^[1].

Объем трудовых ресурсов зависит от установленного возрастного порога трудоспособного возраста. Согласно законодательству Российской Федерации, трудоспособный возраст для женщин — от 16 до 60 лет, для мужчин — от 16 до 65 лет[2].

В состав трудовых ресурсов относят:

- экономически активное население (представляет собой часть трудовых ресурсов, которая либо занята в народном хозяйстве, либо имеют желание быть занятым)
- экономически неактивное население:
- занятые в домашнем хозяйстве;
- проходящие срочную военную службу;
- находящиеся в тюремном заключении;
- занятые в благотворительной деятельности или общественной работе;
- студенты заочной формы обучения;
- лица, не желающие работать и безработные[3].

Трудовые ресурсы являются основными факторами производства. Экономический рост в стране и регионах напрямую зависит от трудового потенциала и эффективности его использования. Прирост же самих трудовых ресурсов определяется динамикой населения в зависимости от естественного прироста трудоспособного населения, прироста работающих лиц нетрудоспособного возраста[4].

Трудовые ресурсы характеризуются количественными и качественными показателями. Так, к числу количественных показателей относится общая численность трудоспособного населения и количество рабочего времени. Качественные показатели характеризуются состоянием здоровья и физической дееспособности трудоспособного населения, уровнем образования; профессионально-квалификационной подготовкой, и коэффициентами естественного пополнения, естественного выбытия, естественного прироста.

Количественный аспект трудового потенциала отражает его экстенсивную составляющую, а качественный – интенсивную. Правовые меры и институты, координирующие и регулирующие распределение и использование трудовых ресурсов, формируют рынок труда.

Качество трудовых ресурсов – это система свойств и способностей работников, которая способна обеспечить выполнение ими самых разнообразных трудовых функций.

Понятие качества трудовых ресурсов включает в себя квалификацию (уровень образования, опыт), личностные качества (коммуникабельность, мобильность, мотивируемость поведения), физиологические и социально-психологические особенности, состояние здоровья, умственные и психические характеристики работника[5]. Проблема совершенствования трудовых ресурсов теперь не исчерпывается подготовкой работников определенных профессий. Чтобы быть востребованным на рынке труда, требуется новое качество образования и профессиональной подготовки, возможность для быстрой переквалификации. Понятие качества труда включает в себя ряд профессиональных и личностных характеристик. Качество труда зависит от внешней среды и одновременно влияет на уровень экономического развития и темпы роста.

Трудовые ресурсы в экономике представлены рынком труда. В широком смысле слова, рынок труда — это часть трудовых ресурсов, нуждающаяся в трудоустройстве. Куропятник И. И. Определил понятие «рынок труда» как систему экономических отношений купли-продажи товара «рабочая сила», в рамках которой формируется спрос, предложение и цена трудовых ресурсов[6].

Исходя из определения, можно выделить основные компоненты рынка трудовых ресурсов:

- спрос (потребность экономики в наемной рабочей силе);
- предложение (трудовые ресурсы, нуждающиеся в работе);
- конкуренция (между работниками или работодателями);
- цена труда[7].

На рынке труда, трудовые ресурсы могут быть в дефиците или в избытке[8]. Другими словами, существует спрос и предложение трудовых ресурсов. В условиях рынка спрос и предложение обратно являются пропорциональными к друг другу.

Подводя итоги, отметим, что трудовые ресурсы в экономике – это часть населения, имеющая достаточный уровень физического и умственного развития для работы в народном хозяйстве. Объем трудовых ресурсов ограничивается верхним и нижним порогом на законодательном уровне. Классификация трудовых ресурсов выделяет экономически активное и неактивное население. Трудовые ресурсы, как фактор производства в современной экономике, выражается системой качественных и количественных показателей.

ЛИТЕРАТУРА:

1. Шабурова, А. В. Управление воспроизводством качественных трудовых ресурсов нефтегазодобывающих предприятий Западной Сибири: монография / А. В. Шабурова. – Новосибирск: СГГА, 2014. – 313с.
2. О внесении изменений в отдельные законодательные акты Российской Федерации по вопросам назначения и выплаты пенсий: Федеральный закон от 03 октября 2018 N 350-ФЗ // Собрание законодательства РФ. – 2018. – Ст. 4.
3. Рыжков, Д. А. Трудовые ресурсы: сущность эффективность управления и использования в современных условиях / Д. А. Рыжков // Лесной вестник. – 2010. – №2. – С.170-179.
4. Басырова, Э. И. Методические аспекты оценки эффективности использования трудового потенциала / Э. И. Басырова // Экономический анализ: теория и практика. – 2014. – №47. – С.34-44.
5. Кибанов, А. Я. Управление персоналом в России: история и современность / А. Я. Кибанов, И. Б. Дуракова, И. А. Эсаулова. – Москва: ИНФРА, 2015. – 240с.
6. Куропятник, И. И. Управление трудовыми ресурсами региона (вопросы и ответы) / И. И. Куропятник. – Минск: Международный институт трудовых и социальных отношений, 2007. – 70с.
7. Егоршин, А. П. Мотивация трудовой деятельности: учебное пособие / А. П. Егоршин. – Новгород: НИМБ, 2003. – 320с.
8. Титов, В. И. Экономика предприятия: учебник / В. И. Титов. – М.:ЭКСМО, 2008. – 414с.

[1] Шабурова, А. В. Управление воспроизводством качественных трудовых ресурсов нефтегазодобывающих предприятий Западной Сибири: монография / А. В. Шабурова. – Новосибирск: СГГА, 2014. – С. 64.

[2] О внесении изменений в отдельные законодательные акты Российской Федерации по вопросам назначения и выплаты пенсий: Федеральный закон от 03 октября 2018 N 350-ФЗ // Собрание законодательства РФ. – 2018. – Ст. 4.

- [3] Рыжков, Д. А. Трудовые ресурсы: сущность эффективность управления и использования в современных условиях / Д. А. Рыжков // Лесной вестник. – 2010. – №2. – С. 176.
- [4] Басырова, Э. И. Методические аспекты оценки эффективности использования трудового потенциала / Э. И. Басырова // Экономический анализ: теория и практика. – 2014. – №47. – С. 37.
- [5] Кибанов, А. Я. Управление персоналом в России: история и современность / А. Я. Кибанов, И. Б. Дуракова, И. А. Эсаулова. – Москва: ИНФРА, 2015. – С. 64.
- [6] Куропятник, И. И. Управление трудовыми ресурсами региона (вопросы и ответы) / И. И. Куропятник. – Минск: Международный институт трудовых и социальных отношений, 2007. – С. 31.
- [7] Егоршин, А. П. Мотивация трудовой деятельности: учебное пособие / А. П. Егоршин. – Новгород: НИМБ, 2003. – С. 101.
- [8] Титов, В. И. Экономика предприятия: учебник / В. И. Титов. – М.:ЭКСМО, 2008. – С. 265.

АНАЛИЗ СОСТАВА СТРУКТУРЫ И ДИНАМИКИ ПРИБЫЛИ ОРГАНИЗАЦИИ

ANALYSIS OF THE STRUCTURE COMPOSITION AND DYNAMICS OF THE PROFIT OF THE ORGANIZATION

Авторы: Савран Василий Владимирович

Научный
руководитель: Черкасский Петр Андреевич

Аннотация: В данной статье рассматриваются анализ состава структуры и динамики прибыли организации. На мой взгляд данная тема является актуальной, так как для достижения лучших финансовых результатов используется подробный анализ прибыли по динамике и структуре внутреннего организационного планирования. Для подготовки бюджета и плана работы организации на будущий период целесообразно применять прогноз доходов и расходов с учетом анализа прибыли за предыдущий период.

Ключевые
слова: прибыль, анализ прибыли, валовая прибыль, прибыль до налогообложения, чистая прибыль, прибыль от продаж.

Annotation: This article examines the analysis of the structure and dynamics of the organization's profit. In my opinion, this topic is relevant, since in order to achieve the best financial results, a detailed analysis of profit is used by the dynamics and structure of internal organizational planning. To prepare the budget and work plan of the organization for the future period, it is advisable to apply the forecast of income and expenses, taking into account the analysis of profits for the previous period.

Keywords: profit, profit analysis, gross profit, profit before tax, net profit, sales profit.

Прибыль - это самый важный показатель качества эффективности деятельности организации, который характеризует рациональность использования средств производства, трудовых, материальных и финансовых ресурсов.

В общем виде под прибылью понимают разницу между денежными средствами, полученными от продаж и услуг, и затратами предприятия на производство товаров и оказания услуг.

Однако для разных целей анализа принято включать в вычитаемые расходы различные затраты, и в результате показатели формирования прибыли характеризуют разную доходность:

- *Прибыль от продаж* - показатель учитывает затраты, понесенные в ходе продаж товаров или услуг, то есть уже учитывает административные и коммерческие расходы.

По строкам отчета о прибылях и убытках формула рассчитывается как:

Прибыль от продаж = Выручка - Себестоимость продаж - Коммерческие расходы -
Управленческие расходы

- *Валовую прибыль* – показатель отражает такую величину прибыли предприятия, если бы затраты производились только на статьи себестоимости, то есть без учёта управленческих и коммерческих расходов;

По строкам отчета о прибылях и убытках формула рассчитывается как:

Валовая прибыль = Выручка – Себестоимость продаж

- *Чистую прибыль* – показатель отражает «сухой остаток» деятельности предприятия после вычета всех расходов и уплаты налогов в бюджет

По строкам отчета о прибылях и убытках формула рассчитывается как:

Чистая прибыль = Прибыль до налогообложения – Текущий налог на прибыль – Изменение отложенных налоговых обязательств – Изменение отложенных налоговых активов – Прочее.

- *Прибыль до налогообложения* – показатель суммирует всю выручку предприятия как от основной и от финансовой деятельности, а так же уменьшает её на сумму расходов на непосредственно производство, сбыт, а также прочих расходов

По строкам отчета о прибылях и убытках формула рассчитывается как:

Прибыль (убыток) до налогообложения = Прибыль от продаж + Доходы от участия в других организациях – Проценты к получению – Проценты к уплате – Прочие доходы – Прочие расходы.

Анализ прибыли организации или оценка ее расходов служат источником информации предназначенного для собственника предприятия, при оценке работы конкретных руководителей и управленцев. Для составления плана работы организации и бюджета на будущий период стоит применить прогнозирование доходов и расходов, с учетом анализа прибыли за предыдущий период.

Прибыль является основным оценочным показателем хозяйственной и коммерческой деятельности предприятия. Прибыль всегда определяется в стоимостной форме.

Анализ прибыли организации или оценка ее расходов служат источником информации, предназначенной для собственника компании, при оценке работы конкретных руководителей и менеджеров. Чтобы подготовить план работы и бюджет организации на будущий период, стоит применить расчетные доходы и расходы с учетом анализа прибыли за предыдущий период.

Прибыль является основным прогнозным показателем хозяйственной и коммерческой деятельности предприятия. Прибыль всегда выражается в стоимостной форме.

Бухгалтерским счетом, на котором в течение календарного года собирается информация о прибыли или убытке этого года, является счет 99 «Прибыли и убытки» (Приказ Минфина от 31.10.2000 № 94н).

Задачи анализа прибыли:

1. Оценка достигнутого объема прибыли;

2. Изучение степени выполнения плана и динамики;
3. Выявление тенденций изменения прибыли;
4. Изменение и определение факторов формирования прибыли;
5. Выявление резервов увеличения прибыли;
6. Изучение структуры прибыли;
7. Разработка прогнозных показателей прибыли.

Важнейшими источниками информации для проведения анализа прибыли являются:

1. учетный регистр — журнал-ордер №15 по учету прибыли и ее использования;
2. финансовый план организации;
3. бухгалтерский баланс (Ф. № 1 отчетности);
4. отчет о прибылях и убытках (Ф. № 2 отчетности).

Прибыль организации складывается из трех основных элементов:

1. операционные, внереализационные и чрезвычайные доходы и расходы. Основную часть получаемой прибыли составляет прибыль от реализации продукции, работ, услуг.
2. прибыль (или убыток) от реализации продукции, услуг;
3. прибыль (или убыток) от прочей реализации.

При анализе прибыли от реализации товарной продукции следует определить такой показатель, как маржинальный доход. Маржинальный доход является разностью между выручкой от реализации продукции и переменными затратами на ее реализацию и производство. Иначе говоря, маржинальный доход — это сумма постоянных затрат и прибыли от реализации.

Исходя из этого, прибыль от продажи товарной продукции равна маржинальному доходу за вычетом постоянных затрат. Отсюда следует, что компания получит прибыль только в том случае, если постоянные затраты будут возмещены за счет выручки от реализации определенного объема произведенной продукции. Этих доходов должно быть достаточно для возмещения переменных затрат и получения прибыли. Анализ здесь позволяет определить, за счет каких затрат (постоянных или переменных), включенных в себестоимость проданных товаров, изменяются.

Литература

1. Federal'nyj zakon "O buhgalterskom uchete" ot 06.12.2011 N 402-FZ
2. Vandina O.G. Teorija buhgalterskogo ucheta: uchebnoe posobie/ Vandina O.G.— Jelektron. tekstovye dannye. — Armavir: Armavirskij gosudarstvennyj pedagogičeskij universitet, 2019.— 122 c.
3. Buhgalterskij uchet: uchebnoe posobie/ E.R. Antysheva. — Jelektron. tekstovye dannye. — Sankt-Peterburg: Sankt-Peterburgskij politehničeskij universitet Petra Velikogo, 2019.— 251 c.
4. Kerimov V.Je. Buhgalterskij uchet: uchebnik dlja bakalavrov/ Kerimov V.Je.— Jelektron. tekstovye dannye. — Moskva: Dashkov i K, 2019.— 583 c.
5. Prokop'eva Ju.V. Buhgalterskij uchet i analiz : uchebnoe posobie / Prokop'eva Ju.V.. — Cheljabinsk : Juzhno-Ural'skij institut upravlenija i jekonomiki, 2018. — 259 c.
6. Zaslavskaja I.V. Buhgalterskij uchet : uchebno-metodičeskoe posobie / Zaslavskaja I.V., Smagina I.V.. — Moskva : MISI-MGSU, JeBS ASV, 2019. — 120c.

7. Chuvikova V.V. Buhgalterskij uchet i analiz : uchebnik dlja bakalavrov / Chuvikova V.V., Izzuka T.B.. — Moskva : Dashkov i K, 2018. — 248 c.
8. Borodin V.A. Buhgalterskij uchet : uchebnik dlja vuzov / Borodin V.A.. — Moskva : JuNITI-DANA, 2017. — 528 c.

МЕТОДЫ УЧЕТА ДОХОДОВ И РАСХОДОВ В РАМКАХ МАЛОГО БИЗНЕСА

MODERN EXPERIENCE IN THE APPLICATION OF PERIODIC WELL OPERATION

Авторы: Копылова Анжелика Андреевна, Черкасский Петр Андреевич

Аннотация: в данной статье рассмотрены основные методы учета доходов и расходов в наше время. А также преимущества и недостатки метода начисления и кассового метода относительно малого бизнеса.

Ключевые слова: бухгалтерская отчетность, бухгалтерский учет, кассовый метод учета, метод начисления, системы налогообложения.

Annotation: this article discusses the main methods of accounting for income and expenses in our time. As well as the advantages and disadvantages of the accrual method and the cash method for small businesses..

Keywords: accounting, accounting, cash accounting method, accrual method, taxation systems.

В настоящее время в соответствии с законодательством РФ существуют два метода учета доходов и расходов: метод начисления и кассовый метод.

Если организация применяет метод начисления, доходы должны включаться в расчет налоговой базы по налогу на прибыль в том периоде, в котором они возникают, а расходы - в периоде, к которому они относятся.

Документы могут подтвердить период получения дохода или возникновения расхода: договоры с контрагентами, акты и т. Д. Как правило, это следует делать независимо от фактического получения или выплаты денежных средств.

Но зачастую для субъектов малого бизнеса будет более рациональным использование кассового метода, при котором доходы следует признавать в периоде их получения, а расходы в периоде их оплаты. Днем получения дохода является день получения денег в кассу или поступления на расчетный счет, а также день получения аванса (п. 2 ст. 273 НК РФ). В свою очередь, расходы при кассовом методе нужно признавать в день выплаты денег из кассы, списания с расчетного счета или выбытия имущества (п. 3 ст. 273 НК РФ). Авансы, выданные в счет предстоящих поставок, признавать при оплате нельзя, нужно ждать товаров от поставщика и первичных документов

Стоит отметить, что существует ряд ограничений по применению данного метода учета. Основным показателем при определении возможности применения кассового метода является выручка без учета НДС. В соответствии с п.1 ст.273 Налогового кодекса РФ, организации имеют право на определение даты получения дохода (осуществления расхода) по кассовому методу, если в среднем за предыдущие четыре квартала сумма выручки без учета НДС не превысила 1 000 000 рублей за каждый квартал. Единственным исключением являются участники проекта «Сколково»: на них указанное ограничение не распространяется.

Также существует ряд организаций, которым запрещено применять кассовый метод учета, даже при соблюдении вышеуказанного лимита на прибыль, к ним относят:

- банки;
- кредитные потребительские кооперативы;
- микрофинансовые организации;
- контролируемые лица иностранных организаций;
- организации, владеющие лицензиями на пользование участком новых морских месторождений;
- организации-операторы новых морских месторождений;
- участники простых и инвестиционных товариществ;
- участники договоров доверительного управления.

В целях упрощения бухгалтерского учета для малых предприятий введен кассовый метод. Во-первых, кассовый метод уменьшает разницу между фактической суммой прибыли и суммой, показанной в финансовой отчетности, поскольку выручка и затраты признаются при отгрузке продукции. Во-вторых, выручка от реализации товаров отражается в бухгалтерском учете после фактического поступления денежных средств за отгруженный товар, поэтому налог не взимается с еще не поступившего платежа.

Также кассовый метод помогает отразить информацию о том, когда деньги были получены или когда они были потрачены. Эта информация верна и важна. Кроме того, этот метод позволяет включать доход в налоговую базу только после получения оплаты напрямую, а не после продажи. Это, в свою очередь, снижает финансовую нагрузку на собственные ресурсы хозяйствующего субъекта. Этот факт особенно важен для малого бизнеса.

Кассовый метод удобен тем, что основной принцип учета – движение денежных средств, то есть не возникает ситуации, характерной для метода начисления, когда работа выполнена, деньги еще не получены, но уже есть реализация, то есть необходимо заплатить налог.

Такой принцип понятен и удобен для небольших организаций или ИП, а также в том случае, если организация работает, предоставляя отсрочку платежа клиентам.

У кассового метода с достоинствами имеются и недостатки. Во-первых, очень часто информация бухгалтерского учёта не совпадает с данными налогового учёта. Во-вторых, фирма не может принять к бухгалтерскому учёту расходы за неоплаченную продукцию.

Также необходимо сказать, что применяться кассовый метод может при разных системах налогообложения:

- общей системе налогообложения (ОСНО),
- упрощенной системе налогообложения (УСН).

Для УСН альтернативы не существует, применяется только кассовый метод. А в отношении общей системы ситуация другая – это право выбора, которое предоставлено не всем налогоплательщикам. Если метод начисления может применяться любой организацией на ОСНО, то кассовый метод необходимо закрепить в учетной политике и можно применять при ряде ограничений и условий.

Литература:

1. Балабанова Т. В. и др. Формирование и анализ упрощенных форм бухгалтерской (финансовой) отчетности предприятий малого бизнеса. – 2014.
2. Шевчук Д. Международный учет (МСФО). – Litres, 2013.
3. Ширококов В. Г., Чиркова М. Б., Мельник М. В. УЧЕТ ЗАТРАТ, КАЛЬКУЛИРОВАНИЕ И БЮДЖЕТИРОВАНИЕ В ОТРАСЛЯХ ПРОИЗВОДСТВЕННОЙ СФЕРЫ. – 2016.

Literature:

1. Balabanova T. V. et al. Formation and analysis of simplified forms of accounting (financial) statements of small businesses. - 2014.
2. Shevchuk D. International Accounting (IFRS). - Liters, 2013.
3. Shirobokov V. G., Chirkova M. B., Melnik M. V. COST ACCOUNTING, CALCULATION AND BUDGETING IN THE BRANCHES OF THE PRODUCTION SPHERE. - 2016.

МЕТОДИКА АНАЛИЗА И КОНТРОЛЯ ТОВАРНЫХ ОПЕРАЦИЙ В РОЗНИЧНОЙ ТОРГОВЛЕ

METHODS OF ANALYSIS AND CONTROL OF COMMODITY TRANSACTIONS IN RETAIL TRADE

Авторы: Баканова Людмила Владимировна

Аннотация: На сегодняшний день розничная торговля является одной из важнейших отраслей хозяйственной деятельности, основным показателем которой выступает розничный товарооборот. Вследствие с этим, возрастает роль управленческого учета, который выступает составной частью информационной системы предприятия розничной торговли и значительно расширяет финансовый учет, охватывая многие производственные операции. В статье рассматриваются теоретические аспекты анализа и контроля движения товаров в розничной торговле

Ключевые слова: розничная торговля, товары, товарооборот контроль, анализ

Annotation: Today, retail trade is one of the most important branches of economic activity, the main indicator of which is the retail turnover. Due to this, the role of management accounting is increasing, which acts as an integral part of the information system of a retail company and significantly expands financial accounting, covering many production operations. The article discusses the theoretical aspects of the analysis and control of the movement of goods in retail trade

Keywords: retail trade, goods, turnover control, analysis

Эффективно построенная организация работы розничной торговли способствует росту товарооборота, достаточно полному удовлетворению совокупного спроса населения и получению прибыли. Качество управленческих решений в значительной мере зависит от информации, сформированной в процессе учета и по итогам анализа финансовых результатов. Для этого существует методика анализа этой информации, методика анализа реализации товаров.

Методика – это фиксированная совокупность приемов практической деятельности, приводящей к заранее определенному результату. Методика регламентирует действия исследователя^[1].

Анализ реализации товаров является отправной точкой планирования оборота розничной торговли, определив какой степени выполнен план, удовлетворен спрос, учесть изменения за отчетный период, выявить тенденции и резервы. Данный анализ является основополагающим, так как от него зависит дальнейший экономический расчет. Элементы анализа реализации товаров организациями торговли представлены на рисунке 1.

Согласно данному рисунку, анализ оборота розничной торговли следует начинать с определения удельного веса, который приходится на исследуемую торговую организацию в общем товарообороте города (района). Таким образом, выявляется значение данного

предприятия в удовлетворении запросов населения. Многие предприятия розничной торговли устанавливают индивидуальные прогнозные показатели по объему продаж товаров и в последующим периоде сравнивают текущие показатели с прогнозными и делают соответствующие выводы.



Рисунок 1 – Элементы анализа реализации товаров в торговле
Анализ динамики оборота розничной торговли производится в действующих и сопоставимых ценах посредством метода индексных пересчетов:

1. Темп изменения объема оборота розничной торговли по сравнению с прошлым отчетным периодом:

$$T_p = \frac{P_{отч}}{P_{пр}} \times 100 \quad (1)$$

где $P_{отч}$ - оборот розничной торговли в отчетном году, тыс. руб.;

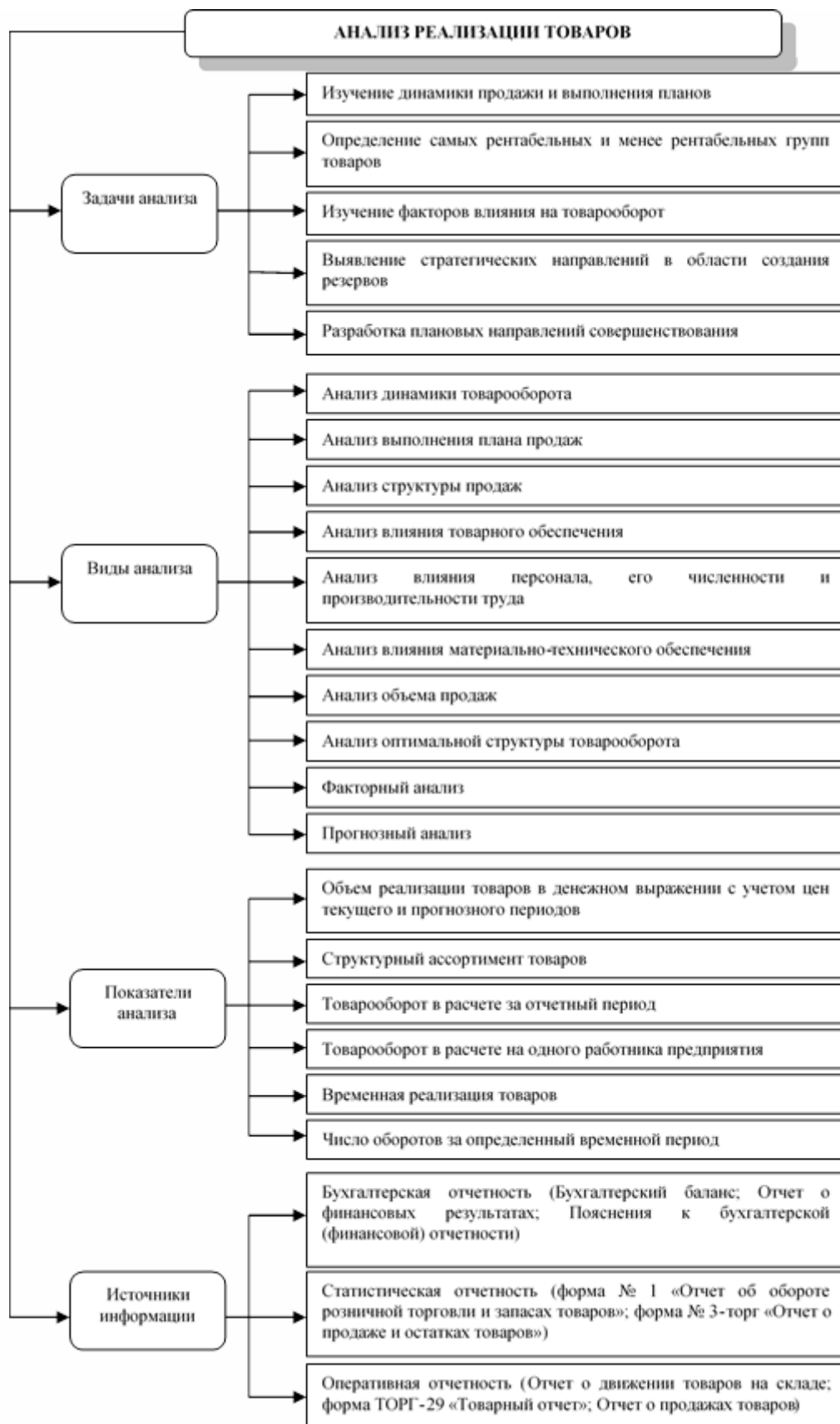
$P_{пр}$ - оборот розничной торговли в прошлом году, тыс. руб.

2. Темп прироста оборота розничной торговли по сравнению с предшествующим периодом:

$$T_{пр} = T_p - 100 \quad (2)$$

где $T_{пр}$ - прирост оборота розничной торговли в отчетном году по сравнению с прошлым годом, %.

3. Темпы изменения цепные (в процентах к предшествующему году) и базисные (в процентах к первому, принятому за базу, году исследования).

При анализе изучают и сопоставляют данные нескольких предыдущих лет, что позволяет более точно исследовать тенденцию изменения товарооборота.

4. Среднегодовой темп изменения объема оборота розничной торговли:

$$T = \sqrt[n-1]{\frac{P_{отч}}{P_{баз}}} \times 100 \quad (3)$$

где T - среднегодовой темп изменения оборота розничной торговли, %;

$P_{баз}$ - объем оборота розничной торговли, первого, принятого за базу года исследования, тыс. руб.

5. Коэффициент равномерности развития оборота розничной торговли., который применяется с целью выявления сезонных колебаний оборота розничной торговли посредством использования метода относительной средней.

Среди качественных характеристик оборота розничной торговли можно выделить его структуру. При анализе структуры определяется выполнение оборота по товарным группам, отдельным товарам и т.д.

С целью выявления изменения структуры оборота розничной торговли используют коэффициент абсолютных структурных сдвигов:

$$K_{a.c.} = \sqrt{\sum (f_i^1 - f_i^0)^2 \div n} \quad (4)$$

где $K_{a.c.}$ - коэффициент абсолютных структурных сдвигов оборота;

f_i^1, f_i^0 удельные веса i -той товарной группы в общем объеме оборота розничной торговли в отчетном и прошлом периодах соответственно, %;

n - количество товарных групп.

Также важнейшим аспектом выступает анализ выполнения плана товарооборота по продаже товаров в ассортименте. Данный анализ позволяет выявить удовлетворение спроса населения на отдельные группы товаров, а также проследить сдвиги в общей структуре оборота в сравнении с прошлым периодом.

Завершающим этапом данного анализа выступает разработка определенных мер, направленных на повышение эффективности в торговле конкретного ассортимента товара.

На оборот розничной торговли оказывают воздействие следующий набор факторов:

- зависимость от цен;
- ограниченность ресурсов;
- численность работников и производительность труда;
- материально-техническое оснащение[2].

Каждое торговое предприятие вправе выбрать один из двух разрешенных законодательством методов учета продаж товаров:

- 1) учет товаров по закупочным ценам;
- 2) учет товаров по продажным ценам.

Как правило, первый метод чаще используют крупные ритейлеры, рассчитывающие и уплачивающие НДС, с целью расчета базовой себестоимости, исключая возникновение путаницы и ошибок в бухгалтерской документации.

Второй метод более востребован в виду своей простоты для понимания и ведения учета. При этом, используя данный метод учета продаж, в продажную стоимость включается торговая наценка.

Ответственный за поступление товаров на склад и их выбытие со склада самостоятельно определяет способ, которым будет пользоваться при проведении проверки. Такие способы представлены на рисунке 2.



Рисунок 2 – Способы учета и контроля поступления и выбытия товаров на складе

В больших торговых организациях контроль за товарами осуществляет старший товаровед. В маленьких организациях торговли эта обязанность сохраняется за директором, либо его заместителем.

Основная цель контроля товарных операций сводится к определению легальности осуществления таких операций и установлению верности отражения их в бухгалтерском учете для оценки влияния на достоверность бухгалтерской (финансовой) отчетности организации, осуществляющей эти операции.

Достижение основной цели контроля товарных операций, торговой организации необходимо решить ряд задач, основные из которых представлены на рисунке 3.



Рисунок 3 – Основные задачи контроля товарных операций

Таким образом, современные методы учета и анализа реализации товаров позволяет выявить основные резервы роста прибыли организации. Актуальное значение приобретает качество информации, отраженной в бухгалтерском учете с целью составления достоверной и объективной отчетности. Современные методы учета и анализа реализации товаров позволяет выявить основные резервы роста прибыли организации. Актуальное значение приобретает качество информации, отраженной в бухгалтерском учете с целью составления достоверной и объективной отчетности.

Литература

1. Бухгалтерский учет и налогообложение в торговле. Учет реализации товаров [Электронный ресурс]. – Режим доступа: <http://www.nachbuh.ru/subscribe-trade/uchet-realizacii-tovarov.html>
2. Козлова, В.Т. Бухгалтерский и налоговый учет в организациях / В.Т. Козлова. – М.: Финансы и статистика, 2018. – 365 с.

3. Мазова, С.В. Управленческий учет в оптовой торговле / С.В. Мазова //Научная жизнь. – 2017. – № 5. – С. 65–70.

4. Федеральный закон «О бухгалтерском учете» от 06.12.2011 № 402-ФЗ [Электронный ресурс]. – Режим доступа: http://www.consultant.ru/document/cons_doc_LAW_122855/

5. Философская энциклопедия (Методика) [Электронный ресурс]. – Режим доступа: http://dic.academic.ru/dic.nsf/enc_philosophy/8661/%D0%9C%D0%95%D0%A2%D0%9E%D0%94%D0%98%D0%9A%D0%90

6. Экономический анализ деятельности предприятия [Электронный ресурс]. – Режим доступа: <http://www.econrating.ru/coerats-1012-2.html>

[1]Философская энциклопедия (Методика) [Электронный ресурс]. – Режим доступа: http://dic.academic.ru/dic.nsf/enc_philosophy/8661/%D0%9C%D0%95%D0%A2%D0%9E%D0%94%D0%98%D0%9A%D0%90

[2] Экономический анализ деятельности предприятия [Электронный ресурс]. – Режим доступа: <http://www.econrating.ru/coerats-1012-2.html>

ТЕОРЕТИЧЕСКИЕ АСПЕКТЫ БУХГАЛТЕРСКОГО УЧЕТА ДВИЖЕНИЯ ОСНОВНЫХ СРЕДСТВ

THEORETICAL ASPECTS OF ACCOUNTING FOR THE MOVEMENT OF FIXED ASSETS

Авторы: Кулик Виктория Александровна

Аннотация: В представленной статье анализируются теоретические аспекты урегулирования движения основных средств. Показаны основные факторы, обуславливающие необходимость ведения бухгалтерского учета в современных условиях. Проанализирован процесс урегулирования движения основных средств в данной практике. Актуальность выбранной темы обусловлена тем, что производственно-хозяйственная деятельность организации обеспечивается не только за счет использования материальных, трудовых и финансовых ресурсов. Предприятие также осуществляет свою деятельность за счет основных средств, а именно средств труда и материальных условий трудового процесса.

Ключевые слова: движение, основные средства, бухгалтерский учет, динамика, теоретические основы.

Annotation: *The article analyzes the theoretical aspects of accounting for the movement of fixed assets. The main factors that are responsible for the need for accounting in modern conditions are demonstrated. The process of accounting for the movement of fixed assets in this practice is analyzed. The relevance of the chosen topic is due to the fact that the production and economic activities of organizations are provided not only through the use of material, labor and financial resources. The company also carries out its activities at the expense of fixed assets, namely, labor resources and material conditions of the labor process.*

Keywords: *movement, fixed assets, accounting, dynamics, theoretical foundations.*

Экономическая природа и роль основных средств в производственной и непроизводственной сферах всегда обсуждались учеными и специалистами в области экономики и бухгалтерского учета. Существует множество научных работ, посвященных интерпретации этой категории, но бухгалтеры и экономисты до сих пор расходятся во мнениях относительно определения экономической природы основных фондов.

Изучение истории экономики показало, что понятия «основные средства» ввел в экономическую теорию шотландский экономист Адам Смит, основатель классической школы политической экономии. Он, как представитель классической школы, давал следующее определение основным средствам. Основные средства — это капитал, используемый для улучшения земли, покупки полезного оборудования или инструментов, или аналогичных предметов с целью получения дохода, прибыли без перехода от одного владельца к другому или без дальнейшего обращения.

В бухгалтерском учете организации для признания актива объектом основных средств необходимо, чтобы в отношении такого объекта выполнялись приведенные ниже условия:

- объект предназначен к использованию для любой из следующих целей (п. 4 ПБУ 6/01):
- производство продукции;
- выполнение работ;
- оказание услуг;
- объект предназначен для использования в течение периода времени свыше 12 месяцев;
- объект способен приносить в будущем экономические выгоды организации.

Основные средства длительное время задействованы в производственном процессе, обслуживают большое количество производственных циклов и, постепенно расходуя себя в производственном процессе, частями переносят свою стоимость на производимую продукцию, сохраняя при этом свой естественный вид. Эта особенность основных средств обуславливает необходимость их максимально эффективного использования.

Наиболее важным отличием основных средств можно выделить их постоянное использование в процессе производства, сохранение первоначальной внешней формы на долгое время. Под влиянием процесса воспроизводства товаров и среды организации они постепенно ухудшаются и переносят свою первоначальную стоимость на затраты воспроизводства в течение периода стандартного срока службы за счет накопления амортизационных отчислений.

При ограниченных ресурсах в финансовом плане на сегодняшний день развитие экономической сферы, высокой степени износа основных средств важнейшее значение заслуживает подбор учетной политики на организации по привлечению инвестиций и обновлению основного капитала.

Основные средства являются неотъемлемой частью рабочего процесса, поскольку составляют производственно-техническую базу и могут характеризовать производственные мощности компании.

В течение длительного периода эксплуатации основные средства находятся в организации и введены в эксплуатацию; выдерживают износ в процессе эксплуатации, ремонтируются, за счет чего восстанавливают свои характерные свойства; ориентироваться во внутренней среде компании; выйти из организации в связи с уничтожением или ненужным дальнейшим использованием. Эффективной потребительской стоимостью основных средств считается увеличение: времени их работоспособности; коэффициент вытеснения; представление; рентабельность активов.

Предприятия могут владеть, использовать и распоряжаться основными средствами: на безвозмездной основе передавать или продавать иным организациям, менять, сдавать в аренду, относящиеся к нему здания, сооружения, оборудование, транспорт, инвентарь и многое другое.

Можно выделить основные задачи, стоящие перед бухгалтерским учетом основных средств:

- Контроль за сохранностью и наличием основных средств в местах их использования; грамотное заполнение документов и отражение в учете их поступления, обращения и движения;
- Контроль за правильным расходованием ресурсов на модернизацию основных средств;
- Расчет доли стоимости основных средств, за счет ее использования для включения в затраты организации;

- Контроль за эффективностью использования рабочих машин, оборудования, производственных площадей, транспорта и других средств;

- Определение результатов от списания, выбытия основных средств

Положение по бухгалтерскому учету «Учет **основных средств**» **ПБУ 6/01**

– **основной** нормативный документ, в соответствии с которым ведется, как следует из его названия, бухучет объектов **основных средств** (ОС). Это Положение было утверждено Приказом Минфина от 30.03.2001 № 26н в качестве одного из элементов Программы реформирования бухгалтерского учета в соответствии с МСФО (Постановление Правительства от 06.03.1998 № 283).

К основным средствам **относятся**:

- здания,
- сооружения,
- рабочие и силовые машины и оборудование,
- измерительные и регулирующие приборы и устройства,
- вычислительная техника,
- транспортные средства,
- инструмент,
- производственный и хозяйственный инвентарь и принадлежности,
- рабочий, продуктивный и племенной скот,
- многолетние насаждения,
- внутрихозяйственные дороги
- прочие соответствующие объекты.

Согласно ПБУ 6/01, основные средства, которые предназначаются для применения в производственной деятельности учитываются на счете 01. Основные средства, которые предназначаются для предоставления за оплату во временное владение и использование принимаются к учету по счету 03.

Основные средства принимаются к бухучету в период их: покупки; сооружения и воспроизводства; внесения владельцами в счет вкладов в складочный капитал; получения по договору дарения и иных ситуациях получения на безвозмездной основе; иных поступлений.

Основные средства принимаются к бухгалтерскому учету по первоначальной стоимости.

Первоначальная стоимость основных средств, приобретаемых после уплаты, как новых, так и бывших в употреблении, представляет собой стоимость фактических затрат организации на приобретение, строительство и производство без учета налога на добавленную стоимость и других возмещаемых налогов, за исключением случаев, предусмотренных в законодательство РФ.

Стоимость основных средств, по которой они приняты в бухгалтерском учете, изменению не подлежит, кроме случаев: достройка, дооборудование, реконструкция, частичная ликвидация и переоценка (ПБУ 6/01).

При использовании основных средств их цена постепенно переносится в стоимость изготовления готовой продукции, работ и услуг путем начисления амортизации. По этой причине основные средства учитывают по остаточной стоимости воспроизводства основных средств по действующим на конкретную дату рыночным ценам.

Основные средства могут поступать в организацию по-разному:

- Приобретение за оплату у других организаций.
- Строительство по хозяйственному методу.
- Прием от других организаций и лиц в бесплатное пользование.
- Взнос учредителей исходя из их взносов в уставный капитал.
- Вхождение в личный контроль или управление.
- Лизинг с дальнейшими покупками.
- Поступления по акту дарения.
- Передачи в совместную деятельность и управление на доверии.
- Передачи в обмен на иное имущество.
- Иными способами, которые не противоречат действующему закону

Основные показатели эффективности использования основных средств являются:

1. **Фондоотдача**

Данный показатель призван оценить объем производства на единицу стоимости основных средств (1 рубль), то есть какой доход получается на каждый рубль вложенных средств.

2. **Фондоемкость**

Показатель, обратный фондоотдаче, который показывает, какая часть стоимости основных фондов была потрачена для производства продукции на 1 рубль. Принимается во внимание первоначальная стоимость промышленно-производственных ОС (средняя на тот период, который оценивается).

Обратный показатель рентабельности активов, который показывает, что часть стоимости основных средств была потрачена на производство товаров на 1 рубль. Учитывается первоначальная стоимость объекта промышленного производства, т.е. средняя за оцениваемый период.

3. **Фондовооруженность труда**

Этот показатель характеризует, насколько хорошо оснащено производство, а значит, напрямую влияет как на рентабельность активов, так и на капиталоемкость. Показывает, сколько основных средств доступно для каждого рабочего на производстве.

В настоящее время в условиях нестабильной экономической ситуации необходимо учитывать риски, связанные с экономическим кризисом, так как внешняя ситуация на рынке сбыта напрямую влияет на эффективность использования основных средств. С другой стороны, по мере роста экономики показатели основных фондов зависят от внутренних факторов. Следует учитывать все эти факторы риска.

Таким образом, чтобы совершенствовать методы бухгалтерского учета и делать их более

улучшенными, необходимо активно использовать автоматизированные системы обработки информации, а также поддерживать и использовать специальные бухгалтерские программы. Сотрудники бухгалтерии должны постоянно повышать свою квалификацию и адаптироваться к изменениям в рыночной сфере.

ПРИМЕЧАНИЯ:

1. Федеральный закон "О бухгалтерском учете" от 06.12.2011 N 402-ФЗ // СПС КонсультантПлюс, 2021.
2. ПОЛОЖЕНИЕ ПО БУХГАЛТЕРСКОМУ УЧЕТУ "УЧЕТ ОСНОВНЫХ СРЕДСТВ" ПБУ 6/01. (утверждено приказом Минфина России от 30.03.2001 № 26н, с изменениями от 18.05.2002 № 45н, от 12.12.2005 № 147н, от 18.09.2006 № 116н, от 27.11.2006 № 156н, от 25.10.2010 № 132н, от 24.12.2010 № 186н) // СПС КонсультантПлюс, 2021.
3. Приказ Минфина РФ от 13.10.2003 N 91н (ред. от 24.12.2010) «Об утверждении Методических указаний по бухгалтерскому учету основных средств» (Зарегистрировано в Минюсте РФ 21.11.2003 N 5252) // СПС КонсультантПлюс, 2021.
4. Гоник, Г.Г. Актуальность повышения эффективности использования основных производственных фондов / Г.Г. Гоник, О.С. Аношко // В сборнике: Наука сегодня: теория, практика, инновации. Сборник XI Международной научно-практической конференции. - 2017. - С. 244-254.
5. Иващенко, А. Н. Учет основных средств / А. Н.Иващенко, М. Г. Федюшина. - Текст : прямой // Молодой ученый. — 2019. — № 8 (8). — С. 50-53. - URL: <https://moluch.ru/archive/8/592/> - Электронный журнал.

ПАТЕНТНАЯ СИСТЕМА НАЛОГООБЛОЖЕНИЯ

Авторы: Авагимян Лусине Ерджаниковна

Научный руководитель: Черкасский Петр Андреевич

Аннотация: В настоящее время среди отдельных категорий налогоплательщиков широко используются специальные налоговые режимы. Одним из таких режимов является система налогообложения патентов, которая является самой молодой существующих. У него, как и у любого налогового режима, есть свои плюсы и минусы. В статье описывается характеристика данной системы налогообложения, а также раскрываются ее положительные и отрицательные стороны.

Ключевые слова: индивидуальный предприниматель, налоги, патентная система налогообложения, специальные режимы налогообложения.

Система налогообложения патентов - это единственный режим, по которому не подается налоговая декларация, и налог рассчитывается сразу после оплаты патента. Система налогообложения патентов (ПСН) регулируется гл. 26.5 Налогового кодекса Российской Федерации (Налоговый кодекс Российской Федерации), введенного Федеральным законом от 25 июня 2012 г. № 94-ФЗ «О внесении изменений в части первую и вторую Налогового кодекса Российской Федерации и Отдельные законодательные акты Российской Федерации» и вступил в силу 1 января 2013 года. ПСН, по сути, заменил действовавшую до конца 2012 года упрощенную систему налогообложения на основе патентов, которая регулировалась статьей 346.25.1 Закона. Налоговый кодекс РФ.

ПСН могут использовать индивидуальные предприниматели (ИП) только на общественных началах и только в регионах, где приняты законы субъектов Российской Федерации о применении данного режима. При этом среднесписочная численность сотрудников по всем видам деятельности, осуществляемым в течение налогового периода, не должна превышать 15 человек, а общая суть ПСН заключается в получении патента на срок, заменяющего уплату определенных налогов. В гл. 26.5 Налогового кодекса РФ содержится перечень видов деятельности, на которые может быть выдан патент. Важнейшие из них: грузовые перевозки, розничная торговля, бытовые услуги населению. Всего таких видов деятельности 47. При этом субъекты Российской Федерации вправе составлять дополнительный перечень мероприятий, связанных с оказанием бытовых услуг. Если индивидуальный предприниматель осуществляет иную деятельность, на которую не выдан патент, он облагается налогом по другой налоговой системе.

Таким образом, ПСН можно комбинировать с другими налоговыми системами. Порог годового дохода по видам деятельности, по которым применяется ПСН, в зависимости от субъекта РФ может быть разным. Органы местного самоуправления вправе устанавливать размер годового дохода в пределах 100 тысяч рублей до 1 млн. руб. Причем, в зависимости от вида деятельности, его можно увеличить в 3, 5 или 10 раз. доход должен составлять 60 млн. руб.

Патент может быть выдан на срок от 1 до 12 месяцев в календарном году, а срок действия патента будет налоговым периодом. Для получения патента на индивидуального предпринимателя, необходимо подать заявление в налоговый орган по месту его регистрации

не позднее, чем за 10 дней до начала подачи заявления в ПСН. Налоговая служба обязана выдать патент или отказать в его выдаче в течение 5 дней с момента получения заявки. В выдаче патента может быть отказано по следующим причинам:

- 1) если указан вид деятельности, для которого не применяется ПСН;
- 2) если неправильно указан срок действия патента;
- 3) если индивидуальный предприниматель утратил право применения ПСН в текущем календарном году;
- 4) при наличии задолженности по уплате налога в связи с переходом на ПСН.

Стоимость патента, который непосредственно представляет собой налог на подоходный налог, рассчитывается путем умножения потенциального дохода, который является налоговой базой, на ставку налога, которая составляет 6%. Если патент выдается на срок менее 6 месяцев, то сумма налога пересчитывается исходя из количества месяцев срока его действия.

Оплата патента производится в следующем порядке:

- 1) 1/3 его стоимости - не позднее 25 календарных дней с даты начала действия патента;
- 2) оставшиеся 2/3 - не позднее, чем за 30 календарных дней до окончания налогового периода.

Если срок действия патента составляет менее 6 месяцев, оплата производится в полном объеме не позднее 25 календарных дней с момента его начала действия.

Утрата права на использование ПСН наступает в следующих случаях:

- 1) при превышении среднесписочной численности;
- 2) при превышении лимита дохода;
- 3) если стоимость патента не была оплачена вовремя.

Плюсы использования ПСН

В случае нарушения правил подачи заявления в ПСН индивидуальный предприниматель должен подать заявление в течение 10 календарных дней. ИП не может вернуться к ПСН до следующего календарного года.

Мы вкратце обсудили особенности ПСН, но остается главный вопрос: в чем смысл использования ПСН? Мы также выделяем преимущества и недостатки этой налоговой системы.

- 1) Переход на ПСН индивидуального предпринимателя происходит по его собственному желанию и на требуемый им срок. Это особенно важно для индивидуальных предпринимателей, выполняющих сезонные работы.
- 2) С выданного патента уплачивается только один налог. Таким образом, индивидуальный предприниматель освобожден от уплаты НДС (за исключением НДС на товары, ввозимые на территорию Российской Федерации и других случаев, предусмотренных Налоговым кодексом Российской Федерации), НДФЛ и налога на имущество физических лиц, но только в отношении

доходов и активов в связи с ведением деятельности в ПСН .

3) Крайне важно вести налоговый учет только самым простым способом. Учет доходов ведется по кассовому методу путем заполнения книги доходов ИП с ПСН. Кроме того, книга ведется отдельно по каждому выданному патенту.

4) Отсутствие обязанности сдавать налоговые декларации по ПСН, что существенно экономит время индивидуальных предпринимателей и упрощает взаимоотношения между ними и налоговыми регуляторами. Однако, если ПСН сочетается с другими налоговыми системами, необходимо подавать декларации, даже если доходы поступают только от патентной деятельности.

5) Сниженные ставки страховых взносов применяются к сотрудникам, занимающимся патентной деятельностью, за исключением предприятий розничной торговли, общественного питания и аренды. Взносы в Пенсионный фонд РФ уплачиваются по ставке 20%, при этом ФФОМС и ФСС вообще не предусматривают уплаты взносов.

6) Возможность не использовать контрольно-кассовую машину (ККМ) при осуществлении наличных денежных расчетов или расчетов с помощью платежных карт, что существенно снизит расходы на обслуживание техники. При этом ИП обязаны выдавать всем клиентам, оплачивающим услуги, документ, подтверждающий прием наличных денежных средств. Таким документом служит бланк строгой отчетности (БСО), невыдача которого приравнивается к непроведению чека по ККМ, что влечет за собой соответствующие штрафы.

Теперь перейдем к минусам применения ПСН:

1) Высокая стоимость получения патента и «авансовая» система его оплаты. «Продвинуть» бизнес за 25 дней крайне сложно, и вполне вероятно, что вырученных денег не хватит даже на оплату патента.

2) Стоимость патента не уменьшается на размер страховых взносов, что, естественно, увеличивает нагрузку на индивидуальных предпринимателей. При этом вышеупомянутые пониженные ставки взносов распространяются только на отчисления на выплаты работникам, а индивидуальный предприниматель рассчитывается в обычном порядке.

3) Если один вид деятельности осуществляется в нескольких субъектах Российской Федерации, то необходимо получение патента в каждом из них, что затрудняет работу индивидуального предпринимателя из-за возможных различий в законодательстве субъектов Российской Федерации. Российская Федерация. Российская Федерация. Российская Федерация. РФ по запросу.

4) Наличие ограничений по общему доходу и количеству сотрудников. Не всегда удастся распределить нагрузку между 15 людьми. При превышении лимита индивидуальный предприниматель теряет право использования ПСН и уплачивает налоги в целом, а сумма налога, уплаченная по патенту, индивидуальному предпринимателю не возвращается.

5) Невозможность применения ПСН организациями.

Я думаю что, несмотря на ряд недостатков, ПСН имеет большое преимущество перед многими специальными налоговыми режимами, в частности, в виде единого налога на вмененный доход (ЕНВД), с которым чаще всего сравнивают ПСН . Преимущество заключается

в его простоте и прозрачности, а также в экономической эффективности для многих индивидуальных предпринимателей.

Безусловно, выбор налогового режима - очень важное направление развития бизнеса, которое зависит от многих факторов, в том числе от особенностей функционирования, вида деятельности конкретного индивидуального предпринимателя. Но если есть условия, необходимые для использования ПСН, вам стоит обратить на это особое внимание.

В заключение следует отметить, что ПСН - это новейший налоговый режим, который, несомненно, в будущем будет подвергаться различным корректировкам и дополнениям для еще большей эффективности его применения индивидуальным предпринимателем.

Список литературы:

1. Налоговый кодекс Российской Федерации (часть вторая) от 5 августа 2000 г. № 117-ФЗ (ред. от 28.12.2013) // Собрание законодательства Российской Федерации. 2000. № 32. Ст. 3340.
2. Федеральный закон от 25.06.2012г. №94-ФЗ «О внесении изменений в части первую и вторую Налогового кодекса Российской Федерации и отдельные законодательные акты Российской Федерации»
3. Никиткин А.Ю. Патент и другие налоговые режимы: тонкости совмещения / А.Ю. Никиткин // Материалы журнала «Главная книга» №2, 2016 С. 65-66

СОСТАВ И ОЦЕНКА НЕМАТЕРИАЛЬНЫХ АКТИВОВ

Авторы: *Попова Валерия Игоревна, Черкасский Петр Андреевич*

Аннотация: *в данной статье рассматривается понятие НМА, их состав, характеристики и виды. А также оценка нематериальных активов и её стадии.*

Ключевые слова: *Нематериальные активы; характеристики нематериальных активов; долгосрочное использование; группы нематериальных активов; «ноу-хау»; оценка НМА .*

Annotation: *this article discusses the concept of NMAs, their composition, characteristics and types. As well as the valuation of intangible assets and its stages.*

Keywords: *Intangible assets; characteristics of intangible assets; long-term use; groups of intangible assets; " know-how; valuation of IA .*

Нематериальные активы-это активы предприятия, стоимость и потребительская значимость которых важны для предприятия, но не имеют материальной (физической) формы и обладают следующими характеристиками::

В соответствии с Законом о налогах нематериальными активами являются права интеллектуальной собственности, приобретенные или созданные компанией и используемые в течение длительного времени (от 12 месяцев) в процессе производства или управления.

Нематериальные активы должны соответствовать перечисленным признакам:

- отсутствие физической формы;
- применение в различных рабочих процессах компании (к примеру, НМА могут потребоваться для организации управленческих или производственных процессов);
- нахождение в обороте в течение не менее года;
- из НМА можно извлечь прибыль в текущем времени, или же они обеспечат реализацию финансовых целей в рамках стратегического планирования;
- правильное оформление (если у компании есть права, но они не оформлены законодательно, то полноценными активами их назвать сложно);
- активы могут быть переданы другим лицам. Это земля, вода и другие природные ресурсы, компьютерные программы, места замены и т.д.

В зависимости от цели и функций хозяйственной деятельности, в международной практике нематериальные активы можно разделить на 5 основных групп:

1) использование патентов, изобретений, промышленных образцов, результатов выборов, сертификатов, полезных моделей, товарных знаков, знаков обслуживания или лицензионных соглашений для юридических объектов промышленной (производственной) недвижимости;

2) права интеллектуальной собственности, компьютерные программы, базы данных и т.д.;

3)" ноу-хау" и т. д.;

4) права собственности;

5) отложенные расходы.

Оценка НМА представляет собой комплекс правовых, экономических и организационных мер, направленных на определение ценности оценки воздействия как статьи.

Необходимо оценить нематериальные активы когда осуществляется:

- передача прав в момент покупки или продажи;
- слияние, ликвидация, реструктуризация, банкротство компаний; для расчета вклада в основной капитал;
- определение размера страховки;
- определение ущерба, причиненного неправильным использованием НМА;
- когда оценка воздействия используется в качестве обеспечения по кредиту;
- минимизация суммы налогов;
- расчет суммы роялти (периодические отчисления за использование патентов, авторских прав, франшиз).

В оценке нематериальных активов кратко можно выделить 2 основных вида:

1. первоначальная оценка;
2. последующая оценка.

Процесс движения нематериальных активов (далее - НМА) в организации состоит из трех основных стадий:

1. **стадии поступления НМА в организацию;**
2. **стадии использования НМА в производстве продукции, при выполнении работ или оказании услуг либо для управленческих нужд организации;**
3. **стадии выбытия НМА из организации.**

На первом этапе нематериальные активы принимаются к бухгалтерскому учету на основании первичных учетных документов и проводится их оценка.

Основными способами поступления объектов НМА в организацию являются:

1. приобретение объектов НМА за плату у других организаций;
2. создание объектов НМА силами самой организации;
3. поступление объектов НМА в счет вклада в уставный капитал организации;
4. безвозмездное получение объектов НМА от других организаций и лиц.

На втором этапе объекты НМА постепенно переносят свои затраты на себестоимость произведенной продукции (работ, услуг) при использовании продукции (работ, услуг) или на управленческие нужды организации, таким образом, они амортизируются.

На этапе выбытия должны быть описаны затраты на объекты НМА, использование которых прекращено для производства продукции (работ, услуг) или для управленческих нужд

организации.

Выбытие НМА из организации может происходить по различным причинам, основными из которых являются:

1. списание объектов НМА в связи с прекращением действия патента, сертификата и других охранных документов;
2. продажа (присвоение) объектов НМА;
3. передача объектов НМА для внесения вклада в капитал других организаций;
4. бесплатный перевод средств НМА другим юридическим и физическим лицам.

Литература

1. Avdeev S. N. Evaluation of the market value of a client-an intangible asset of the company / Avdeev S. N., Kozlov N. A., Rutgizer V. M.-Moscow, Saratov : International Academy of Evaluation and Consulting, AI Er Media, 2019. - 73 p. - ISBN 978-5-4486-0724-0. - Text: electronic // Electronic library system IPR BOOKS: [website]. - URL: <http://www.iprbookshop.ru/82556.html> (accessed: 10.05.2021). - Access mode: for authorization. Users
2. Bezborodova T. I. Theory of accounting: methodological guidelines for the implementation of control work for students of the third year of the specialty 080100.62 - "Economics" profile "Accounting, analysis and audit "(bachelor's degree) / T. I. Bezborodova. - Saratov : University Education, 2017. - 46 p. - ISBN 2227-8397. - Text: electronic // Electronic library system IPR BOOKS : [website]. - URL: <http://www.iprbookshop.ru/33847.html> (accessed: 10.05.2021). - Access mode: for authorization. Users of Galitsky, E. Organization of independent work of students / E. Galician //Higher education in Russia. - 2016. - No. 6. - pp. 160-163.
3. Berdyshev S. N. Accounting and taxation at food industry enterprises / Berdyshev S. N.- Saratov : Ai Pi Er Media, 2018. - 368 p. - ISBN 2227-8397. - Text: electronic // Electronic library system IPR BOOKS : [website]. - URL: <http://www.iprbookshop.ru/970.html> (accessed: 10.05.2021). - Access mode: for authorization. Users
4. Zaichenko V. Yu. Intangible assets of subsurface use. Formation and use / Zaichenko V. Yu. - Moscow: Geoinformmark, Geoinform, 2017. - 381 p. - ISBN 978-5-98877-031-2. - Text: electronic // Electronic library system IPR BOOKS : [website]. - URL: <http://www.iprbookshop.ru/16857.html> (accessed: 10.05.2021). - Access mode: for authorization. Users
5. Krasova O. S. Intangible assets. Classification and accounting : a practical guide / Krasova O. S., Yaskevich N. N.-Saratov : Ai Pi Er Media, 2019. - 88 p. - ISBN 978-5-4486-0425-6. - Text: electronic // Electronic library system IPR BOOKS: [website]. - URL: <http://www.iprbookshop.ru/79806.html> (accessed: 10.05.2021). - Access mode: for authorization.
6. Krasova O. S. Accounting of production stocks / Krasova O. S.-Saratov : Ai Pi Er Media, 2018. - 116 p. - ISBN 2227-8397. - Text: electronic // Electronic library system IPR BOOKS : [website]. - URL: <http://www.iprbookshop.ru/967.html> (accessed: 10.05.2021). - Access mode: for authorization. Пользователей<http://www.iprbookshop.ru/61578.html>. - EBS "IPRbooks"

ФАКТОРЫ, ОПРЕДЕЛЯЮЩИЕ ВЕЛИЧИНУ СПРОСА НА ЛОКАЛЬНОМ РЫНКЕ НЕДВИЖИМОСТИ

Авторы: Тарасов Николай Сергеевич, Сайфутдинов Максим Анатольевич

Аннотация: В настоящий момент факторы, подталкивающие на покупку жилья, негативно сказываются на величине спроса на рынке недвижимости в Алтайском крае. Таким образом, в нашей статье рассмотрены факторы, которые определяют величину спроса на местном рынке недвижимости, конкретно в Алтайском крае. Целью нашего исследования является выявление факторов, которые губительно сказываются на темпе роста спроса на рынке недвижимости.

Ключевые слова: рынок недвижимости, факторы рынка.

Отметим главные факторы, которые определяют предложение:

1. Условия окружающей среды
2. Административные
3. Экономические

Теперь факторы, которые определяют спрос:

1. Налоги и дотации
2. Демографическая ситуация
3. Платежеспособность потребителя
4. Налоги и дотации

После проведения исследований, мы выяснили, что средняя заработная плата равна 29000 рублей, при том, что прожиточный минимум составляет 10460 рублей. Глядя на эти цифры, можно смело сказать, что фактор платежеспособности не может присутствовать на нашем местном рынке недвижимости, в виду его некомпетентности.

Рассмотрим расчеты, которые нам наглядно объяснят, что, не имея какие-нибудь посторонние факторы, которые стимулируют платежеспособность, рынок недвижимости может потерять от 15 до 27% оборота.

Для того, чтобы все было наглядно, приведем 2 примера:

1. Допустим, есть молодой человек, который проживает с родителями, при том условии, что он не платит коммунальные услуги. Его средняя заработная плата равна 29000 рублей, при прожиточном минимуме для трудоспособного населения 11190 рублей. Разница этим сумм составляет 17810 рублей. И тут задаем себе вопрос, а сколько же лет понадобится этому молодому человеку на то, чтобы накопить на вторичное жилье малой площади. Ответ, при полном отказе себе в личных благах (посещение культурно-массовых мероприятий, путешествия на отдых, и т.д.), при том, что мы не берем в расчет рост инфляции, на данный момент при средней стоимости недвижимости малой площади (1 500 000 рублей) ему понадобится примерно 7 лет. А при условии аренды жилья (в среднем за 10000 рублей) 16 лет.
2. Среднестатистическая молодая семья: муж, жена и ребенок.

В этом случае сразу рассмотрим съемное жилье. Жена и Муж зарабатывают суммарно 58000, вычитаем из этой суммы 2 прожиточных минимума для взрослого человека и 1 детский (10 611 рублей), в учет к этому идет арендная плата за жилье (13000). Получается, что в накопление у семьи остается 12009 рублей в месяц. Допустим они хотят купить собственное жилье стоимостью 1800000 рублей, им понадобится 12,5 лет.

Итак, в настоящее время к **факторам, отрицательно воздействующим на рынок недвижимости**, уместно отнести:

- политическую и экономическую нестабильность;
- сокращение ипотечного кредитования;
- уменьшение стоимости нефти;
- обесценивание рубля;
- снижение платежеспособности населения;
- установление отложенного спроса;
- пессимистические ожидания участников рынка.

Так же есть ряд **позитивно воздействующих на рынок факторов**:

- высокий спрос на недвижимость как средство сбережения капитала;
- снижение долларовых цен (для тех, кто имеет денежные накопления);
- сокращение предложения может привести к росту или хотя бы сохранению цен;
- положительные сигналы от правительства (снижение ставки ЦБ, возможность государственного субсидирования ипотечных программ).

Учитывая государственные особенности, основной вектор формирования ситуации в стране, в том числе на рынке недвижимости, будет задавать государство. Именно от его политики будет зависеть серьезность и длительность кризиса, так как, в отличие от мирового кризиса 2008 года, настоящий кризис носит локальный и вполне прослеживаемый политический характер.

Исходя из всего, что сказано выше можно сделать вывод: для того, чтобы все факторы, которые определяют спрос на недвижимость, работали слажено, необходимо повышение платежеспособности.

Так же предлагаем принять в учет еще один не менее важный фактор определяющий спрос – это общая численность населения.

По данным приведённым в таблице 1(стр. 5), мы можем увидеть, что, по всем прогнозам, численность края идет на спад. Можно предугадать, что это негативно повлияет на спрос недвижимости в Алтайском крае. При этом процент соотношения численности населения и нового жилья обратно пропорционален друг другу, это значит, что численность населения падает, а численность объектов недвижимости, наоборот, увеличивается. При всем этом, в итоге это может привести к профициту и обвалу цен. Известно, что важным фактором роста спроса на рынке недвижимости является рост численности населения. Однако, нужно иметь ввиду, что сам по себе рост численности населения не вызывает активности на рынке

недвижимости.

Годы	Низкий вариант прогноза			
	население на начало года	изменения за год		
		общий прирост	естествен-ный прирост	миграцион-ный прирост
2021	2297556	-20267	-14073	-6194
2022	2277289	-22028	-15576	-6452
2023	2255261	-22970	-16366	-6604
2024	2232291	-23730	-17020	-6710
2025	2208561	-24131	-17555	-6576
2026	2184430	-24357	-17925	-6432
2027	2160073	-24592	-18374	-6218
2028	2135481	-24603	-18615	-5988
2029	2110878	-24530	-18760	-5770
2030	2086348	-24440	-18880	-5560
2031	2061908	-24298	-18952	-5346
2032	2037610	-24080	-18935	-5145
2033	2013530	-23808	-18858	-4950
2034	1989722	-23530	-18768	-4762
2035	1966192	-23342	-18780	-4562
2036	1942850			

Таблица 1

Литература

1. Стерник Г.М., Стерник С.Г. Анализ рынка жилья для профессионалов/Г.М. Стерник. – М.: «Экономика». -2009. – 601 с.
2. Регионы России. Социально-экономические показатели. 2012: Р32 Стат. сб. / Росстат. - М., 2012. - 990 с.
3. Регионы России. Социально-экономические показатели. 2003: Р32 Стат. сб. / Госкомстат России. - М., 2006. - 898 с.
4. Озеров Е.С. Экономика и менеджмент недвижимости. СПб.: Издательство «МКС», 2003,