

ISSN 2312-308

НАУЧНЫЙ ЭЛЕКТРОННЫЙ ЖУРНАЛ

Meridian



**ВЫПУСК №12(46)'2020**

ISSN 2312-3087

16+

№12(46)

2020

**Научный электронный журнал "Меридиан"**

Электронное издание

Журнал включен в систему Российского индекса научного цитирования (РИНЦ)

**Учредитель и издатель:**

Редакция научного электронного журнала «Меридиан»

**Главный редактор:**

*Жегусов Ю.И., кандидат социологических наук*

**Контакты редакции:**

[journalmeridian@gmail.com](mailto:journalmeridian@gmail.com)

<http://meridian-journal.ru>

## ОГЛАВЛЕНИЕ

.....	1
<b>ПУТИ ПОВЫШЕНИЯ КОНКУРЕНТОСПОСОБНОСТИ ФИЗКУЛЬТУРНОГО КОМПЛЕКСА</b>	1
.....	1
<b>Архитектура</b> .....	7
<b>ТРАДИЦИИ И НОВАТОРСТВА ПРИ ПРОЕКТИРОВАНИИ ИСТОРИЧЕСКОЙ ЧАСТИ ГОРОДА С ИСПОЛЬЗОВАНИЕМ ПРИНЦИПОВ ОРГАНИЧЕСКОЙ АРХИТЕКТУРЫ (НА ПРИМЕРЕ Г. КРАСНОДАРА)</b> .....	7
<b>ПРОЕКТНЫЕ ОСНОВАНИЯ ВИТРУВИЯ В АРХИТЕКТУРНОМ КОНТЕКСТЕ</b> .....	12
<b>МОДЕЛИРОВАНИЕ ОБЩЕСТВЕННО-КУЛЬТУРНОГО ПРОСТРАНСТВА КАК КОММУНИКАТИВНОЙ СРЕДЫ</b> .....	17
<b>ОСНОВНЫЕ ПРИНЦИПЫ ФОРМИРОВАНИЯ АРХИТЕКТУРНО-ПРОСТРАНСТВЕННОЙ КОМПОЗИЦИИ АДМИНИСТРАТИВНЫХ ЗДАНИЙ, ФОРМИРУЮЩИХ ХУДОЖЕСТВЕННЫЙ ОБРАЗ ГОРОДА КРАСНОДАРА</b> .....	24
<b>ФОРМИРОВАНИЕ ГРАНИЦ МЕЖЕВАНИЯ В ИСТОРИЧЕСКОЙ ЧАСТИ КРАСНОДАРА</b>	28
.....	28
<b>Безопасность и охрана труда</b> .....	32
<b>ЛЕСНОЙ ПОЖАР И ТУРИЗМ</b> .....	32
<b>ПРОБЛЕМА ОБЕСПЕЧЕНИЯ ПОЖАРНОЙ БЕЗОПАСНОСТИ В ДЕТСКИХ ДОМАХ</b> .....	34
<b>Биология</b> .....	37
<b>ПРОДУКЦИЯ И ВЫЕДАНИЕ ПОПУЛЯЦИЙ ОТДЕЛЬНЫХ ВИДОВ ФИТОПЛАНКТОНА ПО РЕЗУЛЬТАТАМ МОНИТОРИНГА ИХ ЧИСЛЕННОСТИ</b> .....	37
<b>Государственное управление</b> .....	44
<b>ПРОБЛЕМЫ ГОСУДАРСТВЕННОГО РЕГУЛИРОВАНИЯ РЫНКА ТРУДА</b> .....	44
<b>РАЗРАБОТКА ПРЕДЛОЖЕНИЙ ПО СОВЕРШЕНСТВОВАНИЮ МЕХАНИЗМОВ ПРОТИВОДЕЙСТВИЯ КОРРУПЦИИ В ОРГАНАХ ГОСУДАРСТВЕННОГО И МУНИЦИПАЛЬНОГО УПРАВЛЕНИЯ РЕСПУБЛИКИ ТАДЖИКИСТАН</b> .....	47
<b>Журналистика</b> .....	50
<b>ВАЖНОСТЬ ИЗУЧЕНИЯ ЖУРНАЛИСТИКИ</b> .....	50
<b>ЖУРНАЛИСТИКА И ЕЕ ЗНАЧЕНИЕ</b> .....	52
<b>История</b> .....	54
<b>СОВРЕМЕННАЯ ИСТОРИОГРАФИЯ О ГОСУДАРСТВЕННОМ ПРАВЛЕНИИ НИКОЛАЯ II</b>	54
.....	54
<b>РЕФОРМАТОРСКАЯ ДЕЯТЕЛЬНОСТЬ ПЕТРА I В ОТНОШЕНИИ РАЗВЕДКИ И КОНТРАРАЗВЕДКИ РОССИИ</b> .....	56
<b>ХАРАКТЕРИСТИКА ФЕННОСКАНДИИ КАК РЕГИОНА МИРА</b> .....	58
<b>Массовые коммуникации</b> .....	60
<b>СОВРЕМЕННЫЕ ПАРАДИГМЫ ИССЛЕДОВАНИЯ МЕДИАСФЕРЫ</b> .....	60
<b>Медицинские науки</b> .....	63
<b>СЕЗОННЫЕ ИЗМЕНЕНИЯ САТУРАЦИИ КРОВИ КИСЛОРОДОМ У ПОДРОСТКОВ В УСЛОВИЯХ СЕВЕРА</b> .....	63
<b>Междисциплинарные исследования</b> .....	67
<b>СПОСОБЫ ПРЕДСТАВЛЕНИЯ РЕЗУЛЬТАТОВ РАБОТ</b> .....	67
<b>Менеджмент</b> .....	69
<b>ВНЕДРЕНИЕ СИСТЕМЫ ЭЛЕКТРОННОГО ДОКУМЕНТООБОРОТА В СФЕРУ ОХРАНЫ ТРУДА</b> .....	69
<b>УПРАВЛЕНИЕ МОТИВАЦИЕЙ К ИННОВАЦИОННОЙ ДЕЯТЕЛЬНОСТИ ПЕДАГОГА В ОБРАЗОВАТЕЛЬНОЙ ОРГАНИЗАЦИИ</b> .....	72

<b>Педагогика</b> .....	75
<b>ЛОГОПЕДИЧЕСКАЯ ПОМОЩЬ ДЕТЯМ РАННЕГО ВОЗРАСТА</b> .....	75
<b>ЭФФЕКТИВНЫЕ МЕТОДЫ ОБУЧЕНИЯ В СПО</b> .....	78
<b>АРААС НОРУОТТАР ЛИТЭРЭТИИРЭЛЭРИН ОСКУОЛАҒА АЛТЫҢЫННАРАН ҮӨРЭТИИ ТҮӨРҮЙЭТЭ</b> .....	82
<b>МЕЖДУНАРОДНАЯ ПРАКТИКА ДОПОЛНИТЕЛЬНОГО ШКОЛЬНОГО ОБРАЗОВАНИЯ</b> .....	85
<b>ИССЛЕДОВАНИЕ УРОВНЕЙ РАЗВИТИЯ ПОЗНАВАТЕЛЬНОЙ АКТИВНОСТИ ДЕТЕЙ СТАРШЕГО ДОШКОЛЬНОГО ВОЗРАСТА</b> .....	90
<b>МЕТОДИКА ПРЕПОДАВАНИЯ МАТЕМАТИКИ</b> .....	98
<b>РЕЗУЛЬТАТЫ ИЗУЧЕНИЯ СЛОГОВОЙ СТРУКТУРЫ СЛОВА У СТАРШИХ ДОШКОЛЬНИКОВ С ОБЩИМ НЕДОРАЗВИТИЕМ РЕЧИ ВТОРОГО УРОВНЯ</b> .....	101
<b>ОСОБЕННОСТИ ОБУЧЕНИЯ ПРОФЕССИОНАЛЬНОМУ ИНОСТРАННОМУ ЯЗЫКУ СТУДЕНТОВ ТЕХНИЧЕСКИХ СПЕЦИАЛЬНОСТЕЙ</b> .....	105
<b>Политология</b> .....	111
<b>ВЛИЯНИЕ МИРОВЫХ ДЕРЖАВ НА ЦВЕТНЫЕ РЕВОЛЮЦИИ</b> .....	111
<b>ВЛИЯНИЕ БЛОГГИНГА НА РОССИЯН В УСЛОВИЯХ ПАНДЕМИИ 2020 Г.</b> .....	115
<b>РОЛЬ МОЛОДЕЖИ В СОВРЕМЕННОЙ ПОЛИТИКЕ РОССИИ</b> .....	117
<b>Право</b> .....	120
<b>ПРИЧИНЫ КОРЫСТНОЙ ПРЕСТУПНОСТИ ПО ЗАБАЙКАЛЬСКОМУ КРАЮ РОССИЙСКОЙ ФЕДЕРАЦИИ</b> .....	120
<b>ДИФФЕРЕНЦИАЦИЯ ФОРМ УГОЛОВНОГО СУДОПРОИЗВОДСТВА КАК ПРИНЦИП УГОЛОВНОГО ПРОЦЕССА</b> .....	124
<b>ОСОБЕННОСТИ РАЗВИТИЯ КРИМИНАЛИСТИЧЕСКОЙ ОДОРОЛОГИИ</b> .....	132
<b>МЕХАНИЗМЫ ЗАЩИТЫ ОТ ДИСКРИМИНАЦИИ ПО ВОЗРАСТНОМУ ПРИЗНАКУ В ТРУДОВЫХ ПРАВООТНОШЕНИЯХ НА ПРИМЕРЕ ПРАВОВЫХ СИСТЕМ РОССИИ И США</b> .....	135
<b>ПРОБЛЕМА УСЫНОВЛЕНИЯ (УДОЧЕРЕНИЯ) РОССИЙСКИХ ДЕТЕЙ ИНОСТРАННЫМИ ГРАЖДДАНАМИ</b> .....	139
<b>КВАЛИФИКАЦИЯ РАЗБОЙНЫХ НАПАДЕНИЙ ПО УГОЛОВНОМУ ЗАКОНОДАТЕЛЬСТВУ РОССИЙСКОЙ ФЕДЕРАЦИИ</b> .....	146
<b>К ВОПРОСУ О ПРАВОВОМ РЕГУЛИРОВАНИИ ЗАКУПОК ТОВАРОВ, РАБОТ, УСЛУГ ОТДЕЛЬНЫМИ ВИДАМИ ЮРИДИЧЕСКИХ ЛИЦ</b> .....	150
<b>УГОЛОВНАЯ ОТВЕТСТВЕННОСТЬ ЗА ДАЧУ И ПОЛУЧЕНИЕ ВЗЯТКИ</b> .....	153
<b>ПРАВОВОЕ РЕГУЛИРОВАНИЕ НАЛОГООБЛОЖЕНИЯ КРИПТОВАЛЮТЫ В РОССИИ И ЗА РУБЕЖОМ</b> .....	159
<b>ПРАВО ПОЛЬЗОВАНИЯ РОДНЫМ ЯЗЫКОМ</b> .....	166
<b>К ВОПРОСУ О ДОВЕДЕНИИ ПОДРОСТКОВ ДО САМОУБИЙСТВА: ПСИХОЛОГИЧЕСКИЙ АСПЕКТ</b> .....	171
<b>ИСПОЛНЕНИЕ СУДЕБНОГО РЕШЕНИЯ О ПРИВЛЕЧЕНИИ К СУБСИДИАРНОЙ ОТВЕТСТВЕННОСТИ КОНТРОЛИРУЮЩИХ ЛИЦ ДОЛЖНИКА ПО ДЕЛУ О БАНКРОТСТВЕ</b> .....	177
<b>АКТУАЛЬНЫЕ ВОПРОСЫ НАСЛЕДОВАНИЯ ПО ЗАВЕЩАНИЮ</b> .....	185
<b>ПРОЦЕССУАЛЬНЫЕ ОСОБЕННОСТИ РЕАЛИЗАЦИИ ПРАВА НА ЗАБВЕНИЕ</b> .....	192
<b>СОГЛАШЕНИЕ ОБ ОБРАЩЕНИИ ВЗЫСКАНИЯ НА ПРЕДМЕТ ИПОТЕКИ</b> .....	196
<b>ОСНОВНЫЕ ПРОБЛЕМЫ РАЗВИТИЯ ПРАВОВОГО ГОСУДАРСТВА В РОССИИ</b> .....	200
<b>ПРОБЛЕМЫ ПРИМЕНЕНИЯ НОВОГО ПОРЯДКА ИЗЪЯТИЯ ЗЕМЕЛЬНЫХ УЧАСТКОВ СЕЛЬСКОХОЗЯЙСТВЕННОГО НАЗНАЧЕНИЯ В СВЯЗИ С ИХ НЕИСПОЛЬЗОВАНИЕМ</b> .....	203
<b>Психология</b> .....	206

<b>ПСИХОЛОГИЧЕСКОЕ НАСИЛИЕ И ЭМОЦИОНАЛЬНОЕ ВЫГОРАНИЕ У ПРЕДСТАВИТЕЛЕЙ ПРОФЕССИЙ ОСОБОГО РИСКА</b> .....	206
<b>РЕЗУЛЬТАТЫ ИССЛЕДОВАНИЯ ПРОЯВЛЕНИЯ ТРЕВОЖНОСТИ И АГРЕССИВНОСТИ У ДЕТЕЙ МЛАДШЕГО ШКОЛЬНОГО ВОЗРАСТА ИЗ ПОЛНЫХ И НЕПОЛНЫХ СЕМЕЙ</b> .....	211
<b>СОВРЕМЕННЫЕ МЕТОДЫ ИССЛЕДОВАНИЯ АГРЕССИВНОСТИ МЛАДШИХ ШКОЛЬНИКОВ</b> .....	217
<b>Социология</b> .....	223
<b>ПРЕДСТАВЛЕНИЯ О СТАРОСТИ У ЛИЦ СРЕДНЕГО ВОЗРАСТА</b> .....	223
<b>СОЦИАЛЬНАЯ ПОДДЕРЖКА ОДИНОКИХ МАТЕРЕЙ НА ПРИМЕРЕ ГКУ РС(Я) «УПРАВЛЕНИЕ СОЦИАЛЬНОЙ ЗАЩИТЫ НАСЕЛЕНИЯ И ТРУДА Г. ЯКУТСКА»</b> ...	229
<b>ОРГАНИЗАЦИЯ СОЦИАЛЬНОЙ ПОДДЕРЖКИ НЕРАБОТАЮЩИМ ПЕНСИОНЕРАМ В Г.ЯКУТСКЕ</b> .....	232
<b>Технические науки</b> .....	234
<b>ПРОЕКТИРОВАНИЕ КОНСОЛИ МОТОЛОДКИ В ГРАФИЧЕСКОЙ СИСТЕМЕ КОМПАС</b> .....	234
<b>ОБОСНОВАНИЕ ОПТИМАЛЬНЫХ ПАРАМЕТРОВ КОМБИНИРОВАННЫХ СИСТЕМ РАЗРАБОТКИ ГОРИЗОНТАЛЬНЫХ И НАКЛОННО-НАПРАВЛЕННЫХ СКВАЖИН ВИКУЛОВСКОЙ СВИТЫ МЕСТОРОЖДЕНИЯ «К»</b> .....	238
<b>ОБОСНОВАНИЕ ОПТИМАЛЬНЫХ ПАРАМЕТРОВ СИСТЕМ РАЗРАБОТКИ ГОРИЗОНТАЛЬНЫХ СКВАЖИН ВИКУЛОВСКОЙ СВИТЫ МЕСТОРОЖДЕНИЯ «К»</b> ...	245
<b>ПРОВЕДЕНИЕ ЭКСПЕРИМЕНТАЛЬНЫХ РАБОТ ПО ТЕХНОЛОГИИ БОЛЬШЕОБЪЕМНОЙ СОЛЯНО-КИСЛОТНОЙ ОБРАБОТКИ В ГОРИЗОНТАЛЬНЫХ СКВАЖИНАХ</b> .....	251
<b>ЭЛЕКТРОТЕХНОЛОГИЯ РАЗДЕЛЕНИЯ ЗАБРУСА НА ФРАКЦИИ</b> .....	255
<b>ИСПОЛЬЗОВАНИЕ ПРОТОКОЛА MQTT В МОДЕЛИ СИСТЕМЫ ДАТЧКОВ МОНИТОРИНГА СОСТОЯНИЙ ПОМЕЩЕНИЙ</b> .....	260
<b>Туризм</b> .....	264
<b>К ВОПРОСУ О СОДЕРЖАНИИ АКТИВНОГО ФОТОТУРА ПО КАМЧАТСКОМУ КРАЮ</b> .....	264
<b>Физическая культура</b> .....	268
<b>ОБ ЭФФЕКТИВНОСТИ РАЗЛИЧНЫХ ФОРМ ОРГАНИЗАЦИИ ЗАНЯТИЙ ФИЗИЧЕСКОЙ КУЛЬТУРОЙ В ВЫСШИХ УЧЕБНЫХ ЗАВЕДЕНИЯХ</b> .....	268
<b>КОНКУРЕНТОСПОСОБНОСТЬ И ПОВЫШЕНИЕ КАЧЕСТВА УСЛУГ СПОРТИВНО-ОЗДОРОВИТЕЛЬНЫХ КОМПЛЕКСОВ Г. НИЖНЕВАРТОВСКА (ФОК НВГУ)</b> .....	271
<b>ВЛИЯНИЕ СКАНДИНАВСКОЙ ХОДЬБЫ НА ФОРМИРОВАНИЕ ЗДОРОВОГО ОБРАЗА ЖИЗНИ</b> .....	275
<b>Филология</b> .....	280
<b>КОММУНИКАТИВНОЕ ВОЗДЕЙСТВИЕ РЕЧИ АДВОКАТА (НА ПРИМЕРЕ АНГЛОЯЗЫЧНОГО ДИСКУРСА)</b> .....	280
<b>БОЛКУЛУОР ДЬОБУС КӨРҮНГЭРИНЭН ОҢО ЫРЫТАН ТОЛКУЙДУУР ДЬОБУРУН САЙЫННАРЫЫ НЬЫМАЛАРА, 5 КЫЛААС</b> .....	284
<b>Н.Д.НЕУСТРОВЕВ “БАЛЫКСЫТ” КЭПСЭЭНИН ОСКУОЛАҒА БИЛИҢИННЭРИИ СЫАЛА-СОРУГА, ИИТЭР СУОЛТАТА</b> .....	287
<b>Философия</b> .....	290
<b>ИСТОРИЯ ВОЗНИКНОВЕНИЯ ДИАЛЕКТИКИ</b> .....	290
<b>Экология</b> .....	293
<b>ПРОБЛЕМА УТИЛИЗАЦИИ ОТХОДОВ</b> .....	293
<b>ОЦЕНКА СОСТОЯНИЯ ВОЗДУШНОЙ СРЕДЫ В ЖИЛОЙ И ТРАНСПОРТНО-МАГИСТРАЛЬНОЙ ЗОНАХ ГОРОДА УФЫ (СОВЕТСКИЙ РАЙОН)</b> .....	296

<b>Экономика</b> .....	304
<b>ОПЫТ ЗАРУБЕЖНЫХ СТРАН В СФЕРЕ ПРИВАТИЗАЦИИ ГОСУДАРСТВЕННОЙ СОБСТВЕННОСТИ И ЕГО АПРОБАЦИЯ В РОССИИ</b> .....	304
<b>СТРАТЕГИЧЕСКИЙ АНАЛИЗ РИСКОВ ПРИ РЕАЛИЗАЦИИ ИНВЕСТИЦИОННЫХ ПРОЕКТОВ</b> .....	310
<b>ИНВЕСТИЦИИ В СОВРЕМЕННЫХ УСЛОВИЯХ</b> .....	314
<b>ДЕЯТЕЛЬНОСТЬ КОМПАНИЙ МЕТАЛЛУРГИЧЕСКОГО СЕКТОРА В УСЛОВИЯХ ПАНДЕМИИ COVID-19</b> .....	317
<b>ОЦЕНКА РЫНОЧНОЙ СТОИМОСТИ ИНДИВИДУАЛЬНОГО ЖИЛОГО ДОМА В МР ЧИШМИНСКИЙ РАЙОН В ЦЕЛЯХ ПРОДАЖИ</b> .....	323
<b>АНАЛИЗ СОВРЕМЕННОГО СОСТОЯНИЯ РЫНКА СТРУКТУРНЫХ ФИНАНСОВЫХ ПРОДУКТОВ</b> .....	326
<b>ИСТОРИЯ РАЗВИТИЯ И ОСОБЕННОСТИ РЫНКА СТРУКТУРНЫХ ФИНАНСОВЫХ ПРОДУКТОВ</b> .....	331
<b>ИНВЕСТИЦИИ В ОБРАЗОВАНИЕ И РАЗВИТИЕ КОНЦЕПЦИИ НЕПРЕРЫВНОГО ОБУЧЕНИЯ КАК ПРИОРИТЕТНЫЕ АНТИКРИЗИСНЫЕ МЕРЫ</b> .....	336
<b>НЕТАРИФНЫЕ БАРЬЕРЫ, ПРЕПЯТСТВУЮЩИЕ РАЗВИТИЮ РОССИЙСКОГО МАЛОГО И СРЕДНЕГО БИЗНЕСА В ЕАЭС</b> .....	340
<b>ОСНОВЫ ПОЛИТИКИ РЕСУРСОСБЕРЕЖЕНИЯ ГОСТИНИЧНОЙ ИНДУСТРИИ</b> .....	346
<b>ПРИРОДНЫЕ УСЛОВИЯ И ГОСУДАРСТВЕННАЯ ПОДДЕРЖКА КАК ФАКТОРЫ РАЗВИТИЯ СЕЛЬСКОГО ХОЗЯЙСТВА РОССИЙСКОЙ ФЕДЕРАЦИИ</b> .....	349
<b>ОЦЕНКА ОДНОКОМНАТНОЙ КВАРТИРЫ В ОРДЖОНИКИДЗЕВСКОМ РАЙОНЕ Г.УФЫ</b> .....	352
<b>ОЦЕНКА СТОИМОСТИ НЕДВИЖИМОСТИ</b> .....	355
<b>ПАССАЖИРСКИЕ ПЕРЕВОЗКИ</b> .....	357
<b>ОПРЕДЕЛЕНИЕ РЫНОЧНОЙ СТОИМОСТИ НЕЖИЛОГО ПОМЕЩЕНИЯ В ЦЕЛЯХ КУПЛИ-ПРОДАЖИ В СОВЕТСКОМ РАЙОНЕ ГОРОДА УФЫ</b> .....	363
<b>ВОПРОСЫ СОВЕРШЕНСТВОВАНИЯ ВНУТРЕННЕГО ГОСУДАРСТВЕННОГО (МУНИЦИПАЛЬНОГО) ФИНАНСОВОГО КОНТРОЛЯ</b> .....	368
<b>ТЕОРЕТИЧЕСКИЕ ОСНОВЫ ОЦЕНКИ РЫНОЧНОЙ СТОИМОСТИ НЕДВИЖИМОСТИ НА ПРИМЕРЕ СЕЛО РАЕВСКИЙ МР АЛЬШЕЕВСКОГО РАЙОНА РЕСПУБЛИКИ БАШКОРТОСТАН</b> .....	372
<b>ТЕОРЕТИЧЕСКИЕ ОСНОВЫ ОЦЕНКИ РЫНОЧНОЙ СТОИМОСТИ НЕДВИЖИМОСТИ НА ПРИМЕРЕ ГОРОДА УФА</b> .....	375
<b>ОЦЕНКА РЫНОЧНОЙ СТОИМОСТИ ЖИЛОГО ДОМА В ГОРОДЕ ДЮРТЮЛИ МУНИЦИПАЛЬНОГО РАЙОНА ДЮРТЮЛИНСКИЙ РАЙОН РБ</b> .....	377

# ПУТИ ПОВЫШЕНИЯ КОНКУРЕНТОСПОСОБНОСТИ ФИЗКУЛЬТУРНОГО КОМПЛЕКСА

## WAYS TO INCREASE THE COMPETITIVENESS OF THE SPORTS COMPLEX

Авторы: Аванесова Нвард Гергевна

Аннотация: В статье рассматриваются основные вопросы повышения конкурентоспособности физкультурных и спортивно-оздоровительных комплексов. Также, описываются признаки конкурентных преимуществ предприятия. В статье были выделены характерные свойства конкурентоспособности предприятия. А также, рассмотрены основные элементы конкурентоспособности предприятия и предложены мероприятия по повышению конкурентоспособности физкультурного комплекса на современном этапе развития экономики.

Ключевые слова: конкурентоспособность, физкультурный комплекс, спортивные услуг

Annotation: The article deals with the main issues of improving the competitiveness of physical culture and sports complexes. It also describes the signs of competitive advantages of the enterprise. The article highlights the characteristic properties of enterprise competitiveness. In addition, the main elements of the enterprise's competitiveness are considered and measures are proposed to improve the competitiveness of the sports complex at the current stage of economic development.

Keywords: competitiveness, sports complex, sports services, market, competition, sports and recreation complex

В настоящее время на современном этапе экономического развития особенно важным элементом экономики многих стран является конкурентоспособность. На сегодняшний день стабильный успех в предпринимательстве без расчета эффективности развития предприятия, без постоянного накопления сведений о собственных перспективах и способностях, без анализа состояния рынков, без оценки места конкурентов на этих рынках и без проведения анализа конкурентоспособности свой организации не является возможным.

Т.С. Науменко и Н.А. Чумакова определяют конкурентоспособность предприятия как свойство, которое характеризуется степенью реального и потенциального удовлетворения им определенной потребности по сравнению с аналогичными объектами, представленными на данном рынке. [2] Данные требования предъявляются как к физкультурным, так и спортивно-оздоровительным комплексам, т.к. высокая конкурентоспособность данных объектов является основой для удовлетворенности потребителей и вызывает желание повторно посетить спортивные занятия данного комплекса. Также, данный факт приводит к отсутствию претензий к физкультурно-оздоровительному комплексу как со стороны государства, в том числе и в лице налоговых органов, и общества в целом, так и в лице отдельных посетителей и контрагентов.

Повлиять на конкурентоспособность физкультурных и физкультурно-оздоровительных комплексов могут как уровень менеджмента и состояние рынка, степень инновационных внедрений, так и мотивация и квалификация рабочего персонала, а не только качественные и

ценовые параметры. Однако, важное место в формировании конкурентоспособности данных комплексов занимает маркетинг. Выявлять наиболее значимые потребности потребителей, учитывать изменения их предпочтений, оценивать перспективы развития подразделений рынка, разрабатывать и осуществлять эффективные стратегии по повышению конкурентоспособности являются основными задачами маркетинга.

Одним из важнейших условий при формировании конкурентоспособности как отдельных товаров, так и предприятия в целом является присутствие на рынке конкуренции. Способность качественно отвечать на запросы конкурентного рынка по сравнению с такими же спортивными комплексами называют конкурентоспособностью спортивно-оздоровительных услуг. Данная способность определяется как ценами на спортивные услуги, которые устанавливает организация, так и качеством предоставляемых спортивно-образовательных услуг. На конкурентоспособность влияют и другие факторы, такие как: популярность среди населения тех или иных спортивных услуг, реклама и имидж предприятия, место физкультурного комплекса на рынке спортивно-оздоровительных услуг и колебание спроса на данные услуги.

Следовательно, под конкурентоспособностью физкультурно-оздоровительного комплекса понимается совокупность его характеристик, которые отличают его от аналогичных комплексов на рынке. Также, данное понятие включает в себя технический уровень, функциональные, социальные и другие полезные свойства и цены на услуги, что составляет систему потребительских, экономических и технических показателей. При мониторинге конкурентоспособности в сравнительном анализе участвуют перечисленные ранее показатели и уровень аналогичных показателей у конкурентов.

Отечественные и зарубежные ученые, определяя конкурентоспособность используют в своих понятиях такие термины как качество, полезность, привлекательность, соотношение «цена-качество», выдержка конкуренции и другие. Обобщенным понятием конкурентоспособности является следующее определение: систематический показатель товара, следствие работы всех элементов маркетинга, обеспечивающий выигрышное положение предприятия на рынке.

Однако, более сложно определить конкурентоспособность предприятия, т.к. оно подразумевает преимущество данного предприятия по отношению к другим предприятиям из данной отрасли на рынке как на территории государства, так и за его пределами.

Система конкурентных привилегий предприятия является основой конкурентоспособности предприятия, в том числе и физкультурных комплексов. По мнению А.Э. Ананяна и Н.А. Чумаковой, систематизация подходов к исследованию конкурентных преимуществ предприятий осуществляется по таким признакам, как: отношение к самой системе, область возникновения, содержание фактора, время реализации и место реализации преимущества, а также вид конечного результата. [1]

Обязательным для автоматизированной обработки бухгалтерского учета, в том числе и факторного анализа конкурентоспособности предприятия является кодификация конкурентных преимуществ, которые были приведены выше, и их дальнейшее кодирование.

Конкурентное преимущество, которым обладает организация делится на несколько факторов: первые факторы почти целиком определяются руководством организации, т.е. внутренние факторы и факторы, появление которых уже в небольшой степени зависит от организации, т.е. внешние факторы.

Необходимо отметить, что типовая конкурентоспособность обладает следующими



преимуществами: рыночные, управленческие, технические, структурные и ресурсные.

Такие показатели, как издержки производства, размер относительной доли рынка, степень овладения улучшенными технологиями стратегии продаж, отличительные свойства оказываемых спортивно-оздоровительных услуг и популярность физкультурного комплекса являются показателями конкурентных преимуществ.

В зарубежной и отечественной научной литературе можно найти достаточно большое количество определений понятия «конкурентоспособность предприятия». Несмотря на это можно выделить характерные свойства, которыми обладает данное понятие:

- Воздействие экологической и социальной среды на конкурентные преимущества предприятия;
- То, насколько развита конкретная спортивная организация относительно ее конкурентов по степени удовлетворения спроса на оказание услуг и по эффективности производственной деятельности, определяет конкурентоспособность предприятия;
- Привлекательность организации для инвесторов повышается благодаря ее конкурентоспособности;
- Под конкурентоспособностью понимается способность одного предприятия превзойти своего конкурента по всем параметрам;
- Способностью предприятия выстоять на рынке с аналогичными услугами, оказываемыми конкурентами называется конкурентоспособность предприятия;
- Определения конкурентоспособность предприятия и конкурентоспособность спортивных услуг тесно связаны между собой;
- Конкурентоспособность определяется как показатель, базой сравнения для которого являются показатели предприятий – конкурентов;
- Изменения конкурентоспособности физкультурного комплекса зависят от времени, а также от определенных внешних и внутренних факторов;
- Значениями и эффективностью применения всех ресурсов физкультурного комплекса характеризуется конкурентоспособность данного комплекса.

Огромную роль в обеспечении финансовой устойчивости организации имеет конкурентоспособность спортивных услуг, именно поэтому ими необходимо правильно управлять. Задача маркетинговой службы заключается в выяснении потребностей общества для того, чтобы их удовлетворить, а также прогнозирование актуальных потребностей в ближайшем будущем, которые могут возникнуть в связи с изменениями условий жизни, а именно: инфляции, увеличение доходов населения, пандемии и т.д.

Основой обеспечения конкурентоспособности продукции является соотношение цены, сервиса и качества данной продукции. Кроме того, на конкурентоспособность оказывают как положительное, так и отрицательное влияние и такие факторы, как: маркетинг, мода и др. Конкурентоспособность ограниченно поддается воздействию маркетинга в ходе реализации несмотря на то, что закладывается она еще на начальной стадии проектирования и производства.

В наше время становится актуальной проблема повышения конкурентоспособности, решение которой тесно связано с усовершенствованием разработки, изготовления реализации и техническим обслуживанием спортивно-оздоровительных программ.

Именно благодаря данным условиям, можно добиться следующих результатов:

- Повышение качества оказываемых услуг;

- Стимулирование рекламных кампаний;
- Увеличение экономичности и оперативности послепродажного обслуживания, т.е. абонементов.

Необходимо отметить, что конкурентоспособное предприятие предпринимает стратегический подход при управлении конкурентоспособностями. Эксплерентный, виолентный, пациентный, коммутантный элементы конкурентоспособности представляют самостоятельные объекты управления.

В теории конкурентных преимуществ Майкла Портера (американский экономист) маркетинг и издержки были рассмотрены как два главных источника преимуществ.

Конкурентоспособность, которая возникает благодаря более низким производственным и маркетинговым расходам относительно конкурентов определяется как преимущества в издержках, что позволяет предприятию либо значительно снизить цены на выпускаемую продукцию, либо съэкономить на рекламе и распределении. Преимуществом маркетинга называется конкурентоспособность товаров и услуг, которые удовлетворяют покупателей больше, чем товары конкурентов.

Большую ориентированность на потребителя можно увидеть у предприятий, которые добиваются успехов в маркетинге, нежели у предприятий, стремящихся к преимуществам в издержках, но данное предприятие тоже не может игнорировать потребителей, т.к. его преимущество будет непрочным.

Некоторые свойства оказания спортивно-оздоровительных услуг, более желательны, чем конкурентные спортивные комплексы, в этом и заключается преимущество маркетинга на рынке.

Существует определенная система обеспечения конкурентоспособности предприятия. В теории вопрос обеспечения конкурентоспособности оказываемых спортивных услуг рассматривается одновременно как процесс и как структура. Реализацией связанных между собой научных подходов, методов, принципов, средств и мероприятий, которые разрабатываются по всем критериям управления и стадиям жизненного цикла управляемых объектов и нацеливаются на обеспечение конкурентоспособности выпускаемой продукции называется процесс обеспечения конкурентоспособности. Система, состоящая из внешнего окружения предприятия и ее внутренней структуры, которая направлена на обеспечение конкурентоспособности спортивных услуг является системой обеспечения конкурентоспособности как структуры.

Для сравнения эффективности рекламной деятельности определенного спортивно-оздоровительного комплекса с комплексом – конкурентом, используются следующие признаки:

Первым признаком являются различные виды спортивных направлений, качество оказываемых услуг, высококвалифицированный тренерский состав, показательный уровень качества услуг, место расположения спортивного комплекса, современный спортивный инвентарь, т.е. спортивно-оздоровительные услуги.

Второй признак включает в себя уровень цен, гибкость ценовой политики, ценообразование на новые направления спортивных услуг, т.е. цена.

Третий признак уровень - рекламной деятельности физкультурного комплекса, т.е. бюджет маркетинговой деятельности, виды рекламы, используемые СМИ, уровень и метод стимулирования реализации услуг, использование индивидуальной продажи, наличие

специальных подразделений, которые необходимы для осуществления связи с общественностью.

Проведение мероприятий, которые будут перечислены ниже, необходимо для повышения конкурентоспособности предприятия:

- Конкурентоспособность оказываемых услуг обеспечивать только в целевых секциях рынка. Конкурентоспособностью спортивных услуг называют их условное и обобщенное свойство, которое отражает выгодные отличия предприятия от спортивно-оздоровительных услуг, которые оказывает конкурент, по степени удовлетворения потребности и по расходам на нее;
- Повышение до высокого уровня в конкретной отрасли производительности предприятия и его подразделений, которые позволяют в будущем открыть возможность успешной работы предприятия;
- поэтапное внедрение новых технологий;
- оказание спортивно-оздоровительных услуг высокого качества, отвечающих как отечественным, так и мировым стандартам;
- спортивно-оздоровительные услуги должны оказываться только высококвалифицированным тренерским составом;
- постепенное обучение и повышение квалификации кадров;
- систематическое проведение экономического анализа, необходимого для выявления сильных и слабых сторон относительно конкурентов.

Необходимо отметить, что внутренними преимуществами конкурентоспособного предприятия являются:

- Экономическое положение физкультурного комплекса;
- Конкурентоспособность спортивных услуг;
- Выгодность продаж абонементов по различным направлениям;
- Индивидуальный имидж физкультурного комплекса;
- Эффективное управление.

Исходя из вышесказанного, можно отметить, что ориентация предприятия на потребительскую сферу, повышение качества оказываемых спортивных услуг и эффективная реализация услуг позволяют повышать конкурентоспособность физкультурно-оздоровительного комплекса. Именно поэтому увеличивается показатель конкурентоспособности предприятия, а также умение максимального использовать свои потенциалы: трудовой, научно-технический, производственный и финансовый.

Список литературы

1. Ананян А.Э., Чумакова Н.А. Значение управленческого анализа в современных условиях развития экономики. В сборнике: Экономическая наука в XXI веке: проблемы, перспективы, информационное обеспечение Международная научно-практическая конференция студентов, аспирантов, магистрантов и преподавателей. Редакторы: Ю.И. Сигидов, М.А. Коровина, А.В. Чухнов. 2013. С. 280-285.
2. Науменко Т.С., Чумакова Н.А. Экономический анализ. Учебное пособие. Краснодар, 2012.

1. Ananjan A.Je., Chumakova N.A. Znachenie upravlencheskogo analiza v sovremennyh uslovijah razvitija jekonomiki. V sbornike: Jekonomicheskaja nauka v XXI veke: problemy, perspektivy,

informacionnoe obespechenie Mezhdunarodnaja nauchno-prakticheskaja konferencija studentov, aspirantov, magistrantov i преподаvatelej. Redaktory: Ju.I. Sigidov, M.A. Korovina, A.V. Chuhnov. 2013. S. 280-285.

2. Naumenko T.S., Chumakova N.A. Jekonomicheskij analiz. Uchebnoe posobie. Krasnodar, 2012.

## Архитектура

# ТРАДИЦИИ И НОВАТОРСТВА ПРИ ПРОЕКТИРОВАНИИ ИСТОРИЧЕСКОЙ ЧАСТИ ГОРОДА С ИСПОЛЬЗОВАНИЕМ ПРИНЦИПОВ ОРГАНИЧЕСКОЙ АРХИТЕКТУРЫ (НА ПРИМЕРЕ Г. КРАСНОДАР)

## TRADITIONS AND INNOVATIONS IN THE DESIGN OF THE HISTORICAL PART OF THE CITY USING THE PRINCIPLES OF ORGANIC ARCHITECTURE (ON THE EXAMPLE OF THE CITY OF KRASNODAR)

Авторы: Бродягин Владимир Алвианович, Бичевой Александр Михайлович

Аннотация: В статье рассматриваются традиционные методы проектирования, особенности исторической архитектуры Краснодара, проблемы сочетания современной и исторической застройки. В заключении обосновывается целесообразность использования новаторского подхода к проектированию исторической части города Краснодара с использованием принципов органической архитектуры Фрэнка Ллойда Райта.

Ключевые слова: традиции, новаторства, основные принципы «органической» архитектуры, Фрэнк Ллойд Райт, природные материалы, проблемы проектирования исторической части города, проектирование.

Annotation: The article discusses the traditional methods of design, features of historical architecture of Krasnodar, the problems of combining modern and historical buildings. In conclusion, the expediency of using an innovative approach to the design of the historical part of Krasnodar is proved using the principles of organic architecture of Frank Lloyd Wright.

Keywords: traditions, innovations, basic principles of "organic" architecture, Frank Lloyd Wright, natural materials, problems of designing the historical part of the city, design.

Актуальная для города Краснодара проблема заключается в том, каким образом сохранить архитектурное наследие при проектировании и застройке его исторической части. Современные вновь возводимые здания, так или иначе, нарушают сложившийся облик центра города.

Попыткой решить данную проблему будет обоснование целесообразности применения новаторского подхода к проектированию с использованием принципов органической архитектуры. Для этого необходимо рассмотреть традиционное проектирование, а также проблемные тенденции на современном этапе проектной деятельности.

Под традициями понимаются сформировавшиеся на протяжении длительного времени и в

определенной местности установки, принципы, которым следуют в процессе проектирования и которые отражают характер данного вида деятельности.

В масштабах отдельного строения, то есть объемно-пространственного решения, традиции будут раскрываться в стилевых особенностях, которые в свою очередь включают композиционные, формальные, цветовые, материальные характеристики.

В целом архитектурный облик Краснодара (в то время Екатеринодара) в «войсковой» период его истории определялся примитивной, не имеющей никакого художественного содержания «рядовой» застройкой. Дома были турлучные, в подавляющем большинстве одноэтажные с глиняными стенами и камышовыми крышами. Ситуация поменялась в лучшую сторону лишь с момента установления гражданского статуса города. Именно тогда и проявилось стилевое разнообразие (романские и готические, мавританские мотивы, ренессанс, барокко, классицизм, псевдорусский стиль, модерн). Элементы разнородных стилей объединялись в эклектичном сочетании. В основе эклектики лежала система, в которой конструктивный остов здания создавался отдельно от собственного художественной, архитектурной его части. Под вторым понималось декорирование фасада элементами того или иного стиля, за счет чего появлялась выразительность и пластика. Этот стиль отразился, главным образом, в плоскостном решении, объемная же композиция значительной части застройки (жилой) представляла собой прямоугольный параллелепипед.

Характерные для барокко текучесть и пышность форм, искажение классических пропорций ордерных элементов отражены на фасадах в виде обилия декора и лепнины, скульптуры как полноценной единицы композиции, полукруглых фронтонах, наличников оконных и дверных проемов. Такие черты классицистической архитектуры, как подчеркнутая центричность, монументальность, четкое членение объемов выражены в ордерных пилястрах и полуколоннах, треугольных фронтонах, русте на стенах, кронштейнах и др.

Для фасадов зданий было характерно сходное колористическое решение: плоскости уличных фасадов имели красный цвет (реже его оттенки или другой цвет), а все детали были белого цвета. Этот эффект «белого воротничка» в оформлении фасадов был распространенным явлением.

В конце первого десятилетия XX века особенно выделился модерн в своей поздней форме. Заняв главенствующее положение в архитектурном творчестве, он, тем не менее, не изменил эклектичного характера застройки. В данный стиль использовались новые материалы, такие как [металл](#), [бетон](#), [железобетон](#) и [стекло](#).

Определенную специфику архитектурному облику Екатеринодара придавало обилие использованных в оформлении экстерьеров построек кованых элементов, в первую очередь парапетов, балконных ограждений и кронштейнов и подзоров надкрылечных зонтов. Также использовались кованые дверные и оконные решетки, кронштейны балконов, кронштейны для флагов.

Революционные события 1917 года, Гражданская война в Российской империи негативно сказались на архитектурно-художественном облике Екатеринодара. В этих условиях популярность получил конструктивизм, как носитель "новой архитектуры". Он опирался на принципы функциональности, рациональности, простоты. Необходимость в более разнообразной типологии зданий удовлетворила новая "функциональная" архитектурная мысль. Также в то время остро стоял жилищный вопрос, а точнее дефицит жилой площади на человека, что требовало иного подхода к проектированию. В отдельный период развитие функционализма было приостановлено и расцвет наступил для "сталинского классицизма". В

его рамках "исторические" архитектурные формы обрели новую жизнь, но лишь после войны получили широкое распространение.

Период Великой Отечественной войны характеризовался регрессивными процессами, упадком, застоем и разрушениями. Только в послевоенные годы в стране стали увеличиваться темпы и объемы производства. По началу, в условиях ограниченных возможностей, как материальных, так и технологических, здания строились в простых формах и по своим архитектурным качествам зачастую уступали постройкам довоенных лет. По прошествии некоторого времени наметилось движение к неоклассицизму. Его атрибутами, как правило, были массивные колонны коринфского, дорического или композитного ордера, треугольный фронтон, развитый венчающий карниз со сложным фризовым поясом, высокий стилобат или цокольный этаж, широкая лестница главного входа.

Вторую половину XX столетия характеризуют тенденции типизации и унификации в архитектуре, что сказалось на качестве ментальных свойств застройки. Постепенно стиралась и блекла местная идентичность, оригинальность. Традиции как проводники культуры оттеснялись цивилизационными механизмами организации общества. Это проявилось в отказе от декора и лепнины, орнаментов на фасадах, цветовом однообразии, монохроматизме. Популярна стала так называемая стеклянно-металлическая «стерильная» архитектура, исповедовавшая эстетику конструкций и материалов. Затем её сменил структурализм.

В постсоветский период на фоне появившейся в некотором смысле свободы в проектировании и по-прежнему свойственного Краснодару эклектизма стала распространяться хаотичность и неупорядоченность в архитектуре. Несогласованность в этажности и высотности застройки, стилевые противоречия соседствующих зданий, различия в пропорциях, разномасштабность.

Несмотря на всеобщий эклектизм архитектуры дореволюционного времени, в отличие от современной, в ней сохранялся тот культурный элемент, который отражал идентичность и самобытность. Они выражались посредством орнаментики и декорирования фасадов, цветового и формального разнообразия.

Сохранить архитектурное наследие и не нарушить сложившийся контекст при проектировании возможно, если применить инновационный подход, используя принципы органической архитектуры.

Основные принципы сформулировал ещё архитектор Фрэнк Ллойд Райт. Их содержание следующее:

#### 1) Встроенность в ландшафт (среду) и натуральные материалы

Данный принцип раскрывается в следующем тезисе: "Здание должно не выделяться из окружающей среды, а вырастать из него подобно растению и гармонично сочетаться с окружением, как если бы сама природа создала его". Это подразумевает применение материалов естественного местного происхождения и в минимальном количестве.

#### 2) Человеческий масштаб

"Пропорции здания и мебели должны определяться размерами человеческой фигуры". Для концепции жилых домов это означает соразмерную человеческому росту высоту, длину и ширину помещений. В градостроительных масштабах - размеры объемов зданий пропорциональны человеческому росту.

### 3) Гармония и пространство

Этот принцип апеллирует к понятию "текучести пространства" и свободного плана (для интерьера). Пространство должно открываться не сразу, а постепенно, в движении, с каждым шагом и поворотом предлагая новый пейзаж. Среда должна быть гармоничной во всех отношениях (пространства и их элементы не должны спорить друг с другом), ценной для людей, содержательной.

Следует отметить, что, не смотря на американские истоки, органическим принципам присуща актуальность и адаптивность. Они могут применяться в различных архитектурно-градостроительных условиях. В данном случае это историческая городская среда с множеством стилистических особенностей в архитектуре зданий.

Важно подчинить сложившимся обстоятельствам новую застройку. Первостепенным будет применение природных материалов, идентичных местным, со всеми дефектами и естественными несовершенствами, фактурой, цветом. Допустимую в поздней органической архитектуре Райта орнаментику представлять в виде символов, основанных на элементах окружающего контекста (элементы декора на фасадах соседних зданий как аналоги).

Таким образом, новаторства не исключают преемственности традиций, за счет чего между ними достигается компромисс.

### Список использованной литературы

1. Архитектурно-дизайнерское проектирование городской среды / М. Ф. Уткин, В. Т. Шимко (научное редактирование), Г. Е. Пяль, Е. В. Никитина, А. В. Гаврюшкин. Учебное пособие. – Москва : Архитектура-С, 2010. – 204 с. : ил.
2. Астафьева, М. В. Вклад Ф. Л. Райта в теорию «органической» архитектуры / М. В. Астафьева, Е. Н. Поляков // Томский государственный архитектурно-строительный университет. – 2015. – № 1. – С. 366-374.
3. Астафьева, М. В. «Органичные» аспекты в творчестве Фрэнка Ллойда Райта / М. В. Астафьева, Е. Н. Поляков // Томский государственный архитектурно-строительный университет. – 2014. – № 6. – С. 25-36.
4. История Кубани с древнейших времен до конца XX века: учебник для высш. учеб. заведений / А. В. Баранов [и др.]. – Краснодар : ОИПЦ «Перспективы образования», 2004. – 400 с. : ил., карт.
5. Канке, В. А. Общая философия науки : учебник / В. А. Канке. – Москва : Омега-Л, 2008. – 354 с.
6. Орельская, О. В. Современная зарубежная архитектура : учеб пособие для студ. высш. учеб. заведений / О. В. Орельская. – Москва : Издательский центр «Академия», 2006. – 272 с.
7. ии в архитектуре [Текст] : учебное пособие для студентов, обучающихся по направлению «Архитектура» / С. К. Саркисов ; Гос. ун-т по землеустройству. – Москва : URSS, 2011. – 334 с. : ил., табл.
8. Саркисов, С. К. Основы архитектурной эвристики: учебник / С. К. Саркисов. – Москва : Архитектура-С, 2004. – 352 с. : ил.
9. Wright, F. L. From Within Outward / F. L. Wright. – N.Y. : Skira Rizzoli Publications, 2009. – P. 360.



**Spisok ispol'zovannoj literatury**

1. Arhitekturno-dizajnerskoe proektirovanie gorodskoj sredy / M. F. Utkin, V. T. Shimko (nauchnoe redaktirovanie), G. E. Pjall', E. V. Nikitina, A. V. Gavryushkin. Uchebnoe posobie. – Moskva : Arhitektura-S, 2010. – 204 s. : il.
2. Astaf'eva, M. V. Vklad F. L. Rajta v teoriju «organicheskoy» arhitektury / M. V. Astaf'eva, E. N. Poljakov // Tomskij gosudarstvennyj arhitekturno-stroitel'nyj universitet. – 2015. – № 1. – S. 366-374.
3. Astaf'eva, M. V. «Organichnye» aspekty v tvorchestve Frjenka Lloyda Rajta / M. V. Astaf'eva, E. N. Poljakov // Tomskij gosudarstvennyj arhitekturno-stroitel'nyj universitet. – 2014. – № 6. – S. 25-36.
4. Istorija Kubani s drevnejshih vremen do konca HH veka: uchebnyj dlja vyssh. ucheb. zavedenij / A. V. Baranov [i dr.]. – Krasnodar : OIPC «Perspektivy obrazovanija», 2004. – 400 s. : il., kart.
5. Kanke, V. A. Obshhaja filosofija nauki : uchebnyj / V. A. Kanke. – Moskva : Omega-L, 2008. – 354 s.
6. Orel'skaja, O. V. Sovremennaja zarubezhnaja arhitektura : ucheb. posobie dlja stud. vyssh. ucheb. zavedenij / O. V. Orel'skaja. – Moskva : Izdatel'skij centr «Akademija», 2006. – 272 s.
7. Rajt, F. L. Budushhee arhitektury / F. L. Rajt. Per. s angl. A. F. Gol'dshtejn. – Moskva : GOSUDARSTVENNOE IZDATEL'STVO LITERATURY PO STROITEL'STVU, ARHITEKTURE I STROITEL'NYM MATERIALAM, 1960. – 248 s. : il.
8. Sarkisov, S. K. Innovacii v arhitekture [Tekst] : uchebnoe posobie dlja studentov, obuchajushhihsja po napravleniju «Arhitektura» / S. K. Sarkisov ; Gos. un-t po zemleustrojstvu. – Moskva : URSS, 2011. – 334 s. : il., tabl.
9. Sarkisov, S. K. Osnovy arhitekturnoj jevrystiki: uchebnyj / S. K. Sarkisov. – Moskva : Arhitektura-S, 2004. – 352 s. : il.
10. Wright, F. L. From Within Outward / F. L. Wright. – N.Y. : Skira Rizzoli Publications, 2009. – P. 360.

# ПРОЕКТНЫЕ ОСНОВАНИЯ ВИТРУВИЯ В АРХИТЕКТУРНОМ КОНТЕКСТЕ

Авторы: Адаричева Екатерина Сергеевна

Аннотация: В данной статье раскрываются основные положения архитектуры как науки, основанной на многих отраслях знания, рассматривается тема практики и теории, понятие сущности архитектуры и роль других наук в раскрытии архитектурного содержания. Исследуются проектные основания Марко Поллио Витрувия и их историческое развитие. Отмечаются этапы греческого и римского зодчества на основании изложенных в трактате знаний.

Ключевые слова: проект, Витрувий, архитектура, основания, контекст, развитие, сущность.

Annotation: This article reveals the main provisions of architecture as a science based on many branches of knowledge, examines the topic of practice and theory, the concept of the essence of architecture and the role of other sciences in revealing architectural content. The design foundations of Marco Pollio Vitruvius and their historical development are investigated. The stages of Greek and Roman architecture are noted on the basis of the knowledge set forth in the treatise.

Keywords: project, Vitruvius, architecture, foundations, context, development, nature.

Архитектура традиционно описывается через создаваемые материальные объекты, связанные друг с другом художественными, композиционными, функциональными, историческими и другими отношениями. Основой теории архитектуры является ряд закономерностей возникновения, развития и функционирования архитектуры как искусства, а также её содержание и формы. История архитектурной деятельности свидетельствует об эволюционном развитии, отличном в каждую эпоху времени.

Трактат был написан Витрувием еще до нашей эры, более двух тысяч лет назад. Сочинение является единственным сохранившимся античным источником о строительстве и механике. Сегодня существует много различных толкований описанных в нем положений, учитывается современный архитектурный опыт, достижения науки и техники. Но, несомненно, «Десять книг об архитектуре» - это база, которую заложил Витрувий на тысячи поколений вперед. Первым их теоретиков он высказал гипотезу о возникновении архитектуры, поднял вопрос золотой середины между теорией и практикой, описал основные понятия эстетики, соразмерность здания и человека, впервые в истории исследовал проблему музыкальной акустики помещений.

Личность Витрувия и его роль в создании определенных научных представлений стала основой архитектурной школы. С давних времен его цитируют о времени появления тех или иных правил, научных взглядов, технологических процессов. Научно-исторический авторитет Витрувия велик настолько, что множество терминов и понятий, встречающиеся только у Автора, позднее были осмыслены научным сообществом и включены в образовательные регламенты (в том числе толковые словари и энциклопедии). [1]

О жизни Автора имеются лишь скудные сведения, которые, в основном, сводятся к немногочисленным автобиографическим высказываниям, которые встречаются в самом трактате.

Труды римского архитектора оказали огромное влияние на становление архитектурного стиля начиная с итальянских архитекторов раннего Возрождения и вплоть до наших дней. Описанные Витрувием шесть основополагающих принципов архитектуры долгое время являлись непреложной истиной. В них речь идет как об общих принципах архитектуры, основах формирования объема, пропорциях (приведена знаменитая триада Витрувия: три качества, которыми обязательно должна обладать архитектура: польза, прочность, красота), так и описаны основы организации пространства, основы проекта, ордерная систематичность и пр.

Стоит отметить, что под понятием «красоты» в современной эстетике следует иметь в виду индивидуалистическое отношение человека к объекту рассмотрения или определенному явлению. По мнению Витрувия, все три вышеописанных начала (польза, прочность, красота) лежат в определении гармонического отношения к пропорциям человеческого тела. Намного позже к данным началам было добавлено еще одно – целесообразность, которую, в целом, можно определить как производную из данных трех составляющих.

Увлечение математикой помогло Витрувию с математической точки зрения подойти к содержанию пифагорейских идей и открытий и применять в своей деятельности такие свойства, как масштаб, размерность, модульность, геометрические построения. Применение модуля можно проследить на чертежах, сделанных на основе записей пятой книги о плане театра. О размерности можно судить по третьей книге, где в первой же главе говорится «о соразмерности в храмах и в человеческом теле» и т.д.

По словам самого Автора, до него «большинство писавших об архитектуре оставили после себя отнюдь не систематические наставления и сочинения, а лишь наброски в виде бессвязных отрывков». Витрувий посчитал «делом достойным и полезным свести воедино эту важнейшую науку, изложив ее строго систематически и назначив для каждого из определенных ее разделов соответствующую книгу». [2]

Трактат является в определенной степени энциклопедией технических наук. В первой книге изложены те принципы, которые должен знать и соблюдать любой образованный архитектор, а именно: ему надо быть и одаренным и прилежным к науке, он должен быть человеком грамотным, умелым рисовальщиком, изучить геометрию, всесторонне знать историю, внимать философам, быть знакомым с музыкой, иметь понятие о медицине, знать юридические аспекты и обладать сведениями об астрономии и небесных законах. Все эти принципы раскрыты и аргументированы Витрувием на определенных основаниях.

Во второй книге рассмотрены материалы, необходимые для постройки зданий (сырцовый кирпич, песок, известка, камень, строевой лес). Третья книга описывает устройство храмов, различные их типы, а также распределение частей в каждом из этих типов в отдельности (причем все это применительно к ионийскому ордеру – одному из трех, которые обладают тончайшими соотношениями в своих модульных пропорциях). В книге четвертой говорится о правилах, установленных для дорийского и коринфского ордеров, различиях между ними и особенностях каждого. В пятой книге Витрувий объясняет расположение общественных мест, рассказывает об устройстве форума, говорит о важности его значения для общественных и частных дел. Шестая книга раскрывает правила постройки частных домов и соответствующей их размерности. В книге седьмой Витрувий излагает все, что касается отделки, а в восьмой – о способах находить воду и о том, какими свойствами она обладает в зависимости от особенностей места.

Автор упоминает, что вода в высшей степени необходима и для жизни, и для удовольствия, и для повседневного употребления. В девятой книге говорится об устройстве часов, о тенях, в то

время как десятая книга раскрывает основы строения машин. Все, что Витрувий мог разъяснить относительно устройства машин и военного времени, все, что считал наиболее полезным для последующих поколений – он изложил в последней книге. Весь трактат, заключенный в десяти книгах, содержит объяснение всех отделов архитектуры.

По словам Витрувия, «писать об архитектуре – совсем не то, что писать историю или стихи». История сама по себе привлекает внимание читателей ожиданием все новых и новых событий. В стихах слова ложатся на строки, а изысканные рифмы очаровывают чувства читателей. «Но в сочинениях по архитектуре это невозможно, потому что понимание их затрудняется вытекающей из особенностей этого искусства необходимостью применять особые слова и необычный язык».

Создавая свою энциклопедию, Витрувий не скрывает трудностей, которые ему приходится преодолевать. Главной задачей является объединение информации, существующей благодаря предшественникам, которая представляет собой разрозненные и несистематические отрывки, посвященные отдельным вопросам. Помимо этого, важно найти такую форму изложения, которая будет понята любому читателю, в том числе не специалисту. Стремясь облегчить восприятие «вещей для многих необычных и темных», Автор намеренно ограничивает свое изложение короткими книгами, потому что так они будут доступнее. С той же целью Витрувий структурирует материал таким образом, «чтобы не пришлось его искать и собирать в разных местах». [2]

В одном из вступлений Автор, обращаясь к «предкам», высказывает «бесконечную благодарность» за разумный и полезный обычай передавать потомкам посредством памятных записей свои мысли, «дабы они не пропадали», но, обогащаясь от поколения к поколению в издаваемых книгах, со временем достигли высшего научного совершенства. Следовательно, Витрувий допускает различную трактовку его наследия в соответствии с эпохой, научными достижениями и пр.

При этом, Автор считает недопустимым молчаливо присваивать чужое мнение, поэтому добросовестно и подробно перечисляет все источники информации. Подавляющее большинство цитируемых авторов — греческие мастера эллинистического периода. Яснее других обрисовывается фигура Гермогена, архитектора II в. до н.э. Помимо литературных источников, Витрувий очень часто иллюстрирует свое изложение ссылками на памятники. [3]

Основной целью издания книг являлась, по словам Автора, известность среди потомков. Витрувий пишет «... я же, Цезарь, не прилагал старания приобрести своим искусством деньги, но предпочитал держаться того правила, что скудный достаток при добром имени лучше богатства при бесчестии. Ради этого я приобрел мало известности. Но тем не менее изданием этих книг я надеюсь стать известным потомству... ». Его труды не были забыты и в средние века. Списки трактата хранились во многих монастырях, и имя Витрувия не раз упоминается у средневековых авторов.

Затем Возрождение заново открывает Автора «Десяти книг об архитектуре», позиционируя Витрувия как источник познания античности. Основным моментом, связывающим античную архитектуру с архитектурой Возрождения, была ордерная система. Ордера Витрувия являлись исходной точкой для всей архитектурной эстетики Возрождения. Все теоретики XV в., и в первую очередь Альберти, пользовались рукописными текстами Витрувия. Первое печатное издание Витрувия вышло почти одновременно (1484-1486) с трактатом Альберти о зодчестве (1485). Последнего называли «итальянским Витрувием» по причине попытки создания в своем трактате такой же энциклопедии. Несмотря на то, что Альберти успешно развил учение Витрувия, практически все авторы исторических трудов обращались именно к первоисточнику.

Трактат Витрувия — знаменательное событие в истории. Это тот самый случай, когда литературная традиция, более того — отдельная книга, надолго определила характер и направление развития целой области человеческого творчества. Вся европейская архитектура от Возрождения до наших дней воспринимала наследие античности прежде всего и главным образом через Витрувия, и трудно себе представить, как сложился бы ее облик, если вычеркнуть труды Витрувия из этого наследия. [3]

### Библиографический список

1. Общественно-исторический проект RoSa - [Электронный ресурс]. - arcitauro.ru/7-1-vremya-m-p-vitruviya-vremeni-zh-b-alberti
2. Десять книг об архитектуре / Витрувий ; пер. с лат. Ф. А. Петровского. - СПб. : Азбука, Азбука-Аттикус, 2017. - 320 с.
3. Tehne — российский архитектурно-дизайнерский портал - [Электронный ресурс]. - <http://tehne.com/library/vitruviy-desyat-knig-ob-arhitekture-tom-i-tekst-traktata-moskva-1936>
4. Некрасов, А. И. Теория архитектуры / А. И. Некрасов. Москва: Стройиздат, 1994.
5. Википедия - свободная энциклопедия [Электронный ресурс]. - [ru.wikipedia.org/wiki/Витрувий](http://ru.wikipedia.org/wiki/Витрувий)
6. ARCHITEKTOR - [Электронный ресурс]. - [www.architectorgallery.ru/architectorgallery/news/arkhitektor-vitruviy/](http://www.architectorgallery.ru/architectorgallery/news/arkhitektor-vitruviy/)
7. [Федоров, В.В. Архитектурный текст: Очерки по восприятию и пониманию городской среды. — М.ЛЕНАРД, 2016. —160 с.](#)
8. Иконников, А.В. Утопическое мышление и архитектура. Социальные, мировоззренческие и идеологические тенденции в развитии архитектуры. / А.В. Иконников // Москва - «Архитектура-С», 2004.
9. Мартынов Ф.Т. Философия, эстетика, архитектура: Учеб. Пособие. - Екатеринбург: Архитектон, 1998.
10. Мусатов, А.А. Методика архитектурного анализа: учебное пособие / А.А. Мусатов. - Москва: МАРХИ, 2015.

### Bibliograficheskiy spisok

1. Obshhestvenno-istoricheskij proekt RoSa - [Jelektronnyj resurs]. - arcitauro.ru/7-1-vremya-m-p-vitruviya-vremeni-zh-b-alberti
2. Desjat' knig ob arhitekture / Vitruvij ; per. s lat. F. A. Petrovskogo. - SPb. : Azbuka, Azbuka-Attikus, 2017. - 320 s.
3. Tehne — rossijskij arhitekturno-dizajnerskij portal - [Jelektronnyj resurs]. - <http://tehne.com/library/vitruviy-desyat-knig-ob-arhitekture-tom-i-tekst-traktata-moskva-1936>
4. Nekrasov, A. I. Teorija arhitektury / A. I. Nekrasov. Moskva: Strojizdat, 1994.
5. Vikipedija - svobodnaja jenciklopedija [Jelektronnyj resurs]. - [ru.wikipedia.org/wiki/Vitruvij](http://ru.wikipedia.org/wiki/Vitruvij)
6. ARCHITEKTOR - [Jelektronnyj resurs]. - [www.architectorgallery.ru/architectorgallery/news/arkhitektor-vitruviy/](http://www.architectorgallery.ru/architectorgallery/news/arkhitektor-vitruviy/)
7. Fedorov, V.V. Arhitekturnyj tekst: Oчерki po vosprijatiju i ponimaniju gorodskoj sredy. — M.LENARD, 2016. —160 s.
8. Ikonnikov, A.V. Utopicheskoe myshlenie i arhitektura. Social'nye, mirovozzrencheskie i ideologicheskie tendencii v razvitii arhitektury. / A.V. Ikonnikov // Moskva - «Arhitektura-S», 2004.
9. Martynov F.T. Filosofija, jestetika, arhitektura: Ucheb. Posobie. - Ekaterinburg: Arhitekton,

1998.

10. Musatov, A.A. Metodika arhitekturnogo analiza: uchebnoe posobie / A.A. Musatov. – Moskva: MARHI, 2015.

# МОДЕЛИРОВАНИЕ ОБЩЕСТВЕННО-КУЛЬТУРНОГО ПРОСТРАНСТВА КАК КОММУНИКАТИВНОЙ СРЕДЫ

## MODELING OF SOCIO-CULTURAL SPACE AS A COMMUNICATIVE ENVIRONMENT

Авторы: Ушанова Екатерина Дмитриевна

Аннотация: В центре научного интереса данной статьи находится архитектура. Подчеркивается важность интегративного подхода к моделированию архитектурного пространства, который должен учитывать все факторы воздействия пространства на человека, а с другой стороны, моделировать восприятие человеком архитектурного пространства. Целью статьи является представить архитектурное знание как сложный дискурсивный (коммуникативный) процесс, лежащий в основе современного архитектурного проектирования городской среды. Тема носит актуальный характер.

Ключевые слова: моделирование, общественно-культурное пространство, коммуникативная среда, городское пространство, коммуникативное поле, социум, архитектура.

Annotation: The center of scientific interest in this article is architecture. The author emphasizes the importance of an integrative approach to modeling architectural space, which should take into account all the factors of space impact on a person, and on the other hand, model the perception of architectural space by a person. The purpose of the article is to present architectural knowledge as a complex discursive (communicative) process underlying modern architectural design of the urban environment. The topic is relevant.

Keywords: modeling, social and cultural space, communicative environment, urban space, communicative field, society, architecture.

Городское пространство, как и все другие пространства, образовано границами. Переход из одного места в другое, как бы разделяет город, разграничивает общую зону, придавая ей характер «мозаичной картины из малых мест». Метафорично переход от места к месту Кристофер Дэй обозначает термином «порог»: «Порогом может служить резкая смена характера застройки, вроде двухэтажных домов, открывающихся сразу за углом квартала пятиэтажных зданий, смена темпа жизни улицы или даже ворота в физическом смысле слова. Если, при движении пешком, ощущаешь заметное сужение улицы, сопровождаемое сменой фактур, света, форм использования первых этажей, архитектурного масштаба, возникает безошибочное понимание того, что мы переходим в другое место. Ту же роль играют арочный коридор, туннель, лестница или ворота» (Дэй 225).

Движение в пространстве – это подготовленный опыт, переживаемый по мере того, как мы движемся в нем. Это последовательность, которая меняет наше внутреннее состояние, пробуждает нашу чувствительность и меняет нас самих. Это – преображение, которое возникает в процессе «беседы» с пространством. То, как проходит эта «беседа» зависит от окружающего нас архитектурного пространства: оно существует, чтобы жить в нем, но оно бывает разным: одни пространства обладают жизнетворной силой, другие угрожают, господствуют, крадут солнечный свет, обманывают нашу способность ориентироваться.

Выше уже упоминалось важность интегративного подхода к моделированию архитектурного пространства, который должен учитывать все факторы воздействия пространства на человека, а с другой стороны, моделировать восприятие человеком архитектурного пространства. Архитектура и человек становятся при этом равноправными субъектами коммуникативного процесса. В современном научном дискурсе архитектуры такой подход определяется как средовой: «... в любом аспекте средового проектирования мы должны признать, что все, что мы делаем, воздействует на существо человека, на окружение, на дух места, на все мировосприятие. За этим стоит целая система социальных, психологических, экологических последствий, и достаточно хотя бы короткое время пожить в резко ином окружении, чтобы признаться себе в том, насколько мы сами и наше общество сформированы своим окружением, идет ли речь о различении оттенков, о ценностях или о стиле жизни... Архитектура столь сильный агент воздействия, что для всех важно, как она сделана» (Дэй 7-8).

Архитектурное пространство имманентно и акционально. Это означает, что оно воздействует на человека независимо от того, рассматривает ли он ее осознанно или нет: человек заходил в готический собор не для того, чтобы разглядывать архитектуру, а чтобы принять участие в религиозном действии. Это актуально и для современной архитектуры. Архитектурное пространство должно быть, прежде всего, местом, которое приглашает войти, вступить с ним в беседу, не ограничиваясь внешними эффектами. Скользящий взгляд, мимоходом брошенный на архитектурное пространство, это не тот эффект, которого мы ждем от архитектуры.

Говоря об общественно-культурных пространствах города, необходимо иметь в виду, что именно они во многом определяют наше впечатление от города, а также наше ощущение города – городскую среду. При всем многообразии впечатлений, получаемых от города, при всей интенсивности транспорта, застройки, рекламы, город остается «собранным из маленьких мест». Другими словами, формируя общественно-культурные пространства, архитектор формирует городскую среду. Такие места должны быть открытыми к общению, создавать коммуникативный настрой, ощущение места, быть идентифицируемыми как общее и одновременно свое. Это предполагает высокие требования к архитектуре общественно-культурных пространств: «Чувство места и его опознаваемость в большей степени зависят от характера, цветности, масштаба и особенностей формы пространства, чем от формы и стилистических характеристик зданий» (Дэй 225). Для таких «мест» особое значение играют их визуальные характеристики: материал, конструктивные принципы и характеристики пространства. «Тем не менее, при всей важности последних, опознаваемость места не сводится к ним: дело в человеческой активности, а та вполне поддается измерению» (там же).

Форма является важным фактором в создании ощущения «места», среды. Форма может стать отправной точкой движения к диалогу, в котором только и может существовать общее пространство. Форма приглашает к беседе. Средовая архитектура преображает форму так, чтобы возникли метаморфозы пространства и формы, способные отразить изменение в настроении, в опыте, который приобретаешь, переходя из пространства в пространство.

Как уже было отмечено, средовой подход к архитектурному процессу, предполагает ряд условий, необходимых для моделирования общественно-культурного пространства как «места» и архитектурного знака. Среди важных факторов, можно назвать некоторые ключевые. К ним относятся:

- учет городского ландшафта и необходимость найти нужный масштаб, соотнести его с интенсивностью наблюдаемой активности поведения в этом конкретном месте;
- соотношение внешней и внутренней активности: пространство нуждается в определенных качествах, влияющих, с одной стороны, на то, как оно смотрится извне, с другой стороны, как пространство влияет на активность и внутри и вокруг себя;



- активность пространства может оказывать большее воздействие, чем его форма;
- архитектурная форма: очертание архитектурного пространства имеет важное значение; определенные модификации формы облегчают перемещение взгляда и существенно меняют характер наших реакций; (например, считается, что прямоугольная форма мало соответствует движениям, потребностям в чувстве защищенности и самому характеру человеческого мышления);
  - сокращение по возможности побочных негативных эффектов: затененность, шум (в том числе «визуальный»), плотность жилой застройки, замыкания, сжатия пространства, и наоборот, открытость, незащищенность пространства;
  - нацеленность на многообразие (в широком смысле слова), необходимое для комфортного ощущения себя в пространстве.

Эти основополагающие условия моделирования городского общественно-культурного пространства как коммуникативной среды, предполагают решение в процессе проектирования более частных задач, таких как:

- учет инфраструктурных элементов (дороги, мосты и переходы);
- создание или учет уже имеющейся особой текстуры поверхности;
- особое внимание к свету, включая цветность, качеству воздуха, растительности, природному ландшафту, его специфике;
- внимание к культурной идентичности места и т.д.

Представленные выше общие положения переосмысливаются современной теорией архитектуры в актуальные концепции проектной деятельности. В качестве примера можно привести концепцию «Иконика: архитектурный метод как целостная интегральная система» (Степанова 2015). Она представляет собой интегративный средовой подход, который может быть использован, в том числе, и для проектирования городского общественно-культурного пространства.

В концепции подчеркивается значение для архитектурной теории и практики целостного визуального мышления, а в качестве метода предлагается иконический подход, уже нашедший свое применение в теории визуальных коммуникаций. Иконический метод состоит в создании особого «иконического пространства». Суть метода – формирование целостного визуального мышления современного человека, формирование системы человек — среда.

Обобщая предложенный метод, авторы подчеркивают не только прямую функциональную значимость архитектуры, но и ее глобальную интегративность. На основе этого делаются следующие выводы: архитектура является базовой формой, интегрирующей иконическое знание в его перцептивной, аналитической и композиционной модальностях; иконическое знание оформляется в метод, который системно описывает культурологическую деятельность человека; провозглашается принцип архитектуризации визуально-объектной информации; интегративный подход реализуется в архитектурном методе как обобщающем, целостном, системном, связующем природу, человека и культуротворческий массив; иконическое знание, выражающееся в интегральном архитектурном методе, возвращает нас к пониманию архитектуры как «пространства и времени синтеза», когда в ней органично существовали живопись, скульптура, декоративное искусство, музыка, театр (См. подробнее: Степанова 2015).

Предложенный иконический метод прямо отсылает нас к пониманию архитектуры как семиотического, знакового пространства. Собственно говоря, иконический знак – это лишь один из способов выражения знакового содержания в целостной семиотической системе. Коммуникативная и, следовательно, знаковая природа архитектурного пространства,

означает, что при проектировании конкретного архитектурного пространства мы можем использовать в качестве методологической базы семиотическую модель. В этом случае она может послужить основой для комплексного анализа элементов, составляющих архитектурный процесс. Предполагается, что при помощи семиотической модели можно синтезировать исходные данные и получить реальное отображение проектируемого объекта во всей его полноте и сложности. Несмотря на то, что, как отмечают некоторые исследователи, понятийный аппарат семиотики архитектуры и пространства разработан еще не в полной мере, тем не менее, семиотический подход к описанию архитектурного процесса представляется оправданным и необходимым (Козырева 2013, с. 106).

Использование семиотической модели в качестве методологии проектирования городского общественно-культурного пространства открывает перспективы для понимания целостности архитектурного пространства как коммуникативного процесса, равноправными участниками которого становятся, как сами архитектурные объекты, так и город, среда, социум, культура, человек. Семиотическая модель имеет потенциал, наглядно представить имеющуюся (исходную) коммуникативную структуру моделируемого пространства в виде знаковой системы городской среды.

В практическом плане такая модель представляет собой конкретный набор имеющихся и планируемых знаковых объектов архитектуры и пространства, с учетом их специфики и особенностей. Для создания модели используется определенный алгоритм, включающий в себя конкретные пошаговые процедуры: во-первых, выявление основных структурных – знаковых объектов проектируемого пространства; во-вторых, анализ содержания знака – определение первичного (функционального) и его вторичного значения («культурный код»); в-третьих, декодирование «культурного кода» – расшифровка значения архитектурного знака для соответствующего культурного контекста.

Возвращаясь к уже изложенной в п. 1.2 семиотической теории, еще раз подчеркнем те ее аспекты, которые являются ключевыми для методологии архитектурного процесса, и на которых основываются предлагаемые семиотические модели.

Прежде всего, само понимание знака: знаком может считаться только то, что узнается и интерпретируется как знак, т.е. то, что несет в себе смысл, и понимание чего предстает как возможное раскрытие знакового смысла, его декодирование; городская среда и ее архитектурно-пространственные объекты, по определению имеют знаковую структуру, поскольку создаются как знаки, требующие распознавания заложенного в них смысла. Следовательно, они подлежат декодированию.

Следующим важным моментом, который необходимо учитывать в практике архитектурной деятельности, это понимание структуры значения любого знака: кроме своего функционального значения любой архитектурный знак имеет также и вторичное значение, определяемое семиотикой как «культурный код» (эстетический, нравственный, социальный и т.д.); культурный код – это система моделирования окружающего мира, результатом которой является единая картина с позиции определенного сообщества; «культурный код» – это общее, разделенное всеми членами социума культурное значение.

И последний ключевой момент: «культурный код» требует расшифровки: для определения значения элементов планируемого архитектурного пространства в конкретном культурном контексте, необходимо определить, в системе какого «кода» функционируют исследуемые объекты. Иначе говоря, необходимо декодировать архитектурные знаки для соответствующей культурной ситуации.

Реализуемая на практике, семиотическая модель как основа архитектурного процесса может быть представлена в виде описательной модели, включающей в себя следующий анализ конкретной ситуации:

- характеристика городской среды / конкретного городского пространства как системы коммуникаций (кодовой системы);
- установление и описание ключевых «означающих» (планируемые архитектурные и пространственные объекты) и «означаемых» (их функции и значение); этот этап требует анализа проблемных аспектов, связанных с функцией и смыслом проектируемого пространства, его уникальностью, культурными кодами, его местом и ролью в общем архитектурно-коммуникативном процессе;
- определение характера взаимоотношений между знаковыми объектами проектируемого городского общественно-культурного пространства; анализ единства и противоречий внутри исследуемого знакового пространства;
- описание предлагаемых комбинаций знаковых элементов пространства в аспекте их пространственной, временной и динамической перспективы; в этом случае семиотическая модель архитектурного пространства дает возможность представить комбинации знаковых объектов как синтагму – коммуникативное высказывание со своей функцией и кодовым смыслом;
- выстраивание целостной семиотической модели, отображающей архитектурный процесс создания городского общественно-культурного пространства в детализированном виде.

Безусловно, как и любая другая модель, семиотическая модель имеет свои ограничения, поскольку зависит от исходного набора вводимых элементов, и, как и любая другая модель, она должна оперировать лаконичным и обозримым набором анализируемых данных. В реальном процессе создания модели такими данными могут быть: иконические знаки – планы и фотографии города, проектируемого «места», структуры и схемы городского планирования, а также символические знаки – в виде вербальных описаний и характеристик, а также символическая знаковая система проектируемой городской среды.

Подводя итоги анализа, отметим, средовая архитектура должна воплощать осмысленный выбор места, материалов, масштаба, правильные формы, она должна превратиться в диалог последовательно сменяющих друг друга средовых переживаний. Элементы пространства не должны сталкиваться между собой, они должны вступать между собой в «беседу», «исполнять единую мелодию»: «Гармония окружения – отнюдь не излишество, не роскошь. Наше окружение являет собой каркас, который незаметно модулирует, организует и окрашивает самое повседневность. Гармоничность окружения дает опору и внешней, общественной, и внутренней или личностной гармонии» (Дэй 97). Трудность состоит не в проектировании мощных форм, а в том, чтобы привнести в них «жизненную энергию, сделать их "соседями", с которыми хочется поселиться рядом» (Дэй 127).

В этом – основное призвание архитектуры: создать настроение, модальность как отношение. Оно имеет двойную направленность: нас, с одной стороны, интересует то, что происходит внутри, или вокруг самих зданий, с другой стороны, сами здания задают настроения и тему для «беседы». Более того, архитектура, через модальность восприятия, устанавливает пространственные границы для нашей активности в городской среде. Она определяет то, как мы движемся, что мы чувствуем и как мы переживаем, определяет стиль наших контактов с другими людьми, настройки нашей ментальности.

Мы попытались обобщить лишь основные моменты, которые следует учитывать в современной городской архитектуре, если она придерживается интегративного, средового подхода. В заключение отметим, что проектирование архитектурно-пространственной среды, в частности, городского общественно-культурного пространства, как семиотической модели способствует целостному и динамическому восприятию архитектурного процесса во всей его сложности и противоречивости. Как показывает анализ, основной целью архитектурного процесса становится его нацеленность на беседу, вовлечение человека в коммуникативный процесс. Это способствует достижению средового подхода, т.е. преодолению границ, когда возникает эффект диалога, беседы, коммуникации.

## БИБЛИОГРАФИЧЕСКИЙ СПИСОК

1. Вильковский М.Б. Социология архитектуры. М. : Фонд «Русский авангард», 2010. 231 с.
2. Глазычев В.Л. О дизайне: очерки по теории и практике дизайна. М.: Искусство, 1970. 190 с.
3. Делитц Х. Архитектура в социальном измерении // Социологические исследования. 2008. № 10. С. 113-121.
4. Добрицына И. (1) Введение. Архитектура как иммунная система // Архитектура и социальный мир / Отв. редактор И.А. Добрицына. – М., Прогресс-Традиция, 2012. С. 6 - 26).
5. Добрицына И. (2) Амбициозная профессия // Архитектура и социальный мир / Отв. редактор И.А. Добрицына. – М., Прогресс-Традиция, 2012. С. 41- 46.
6. Дувинг С. «Зеленые» здания в России и за рубежом. URL: [http://www.unido-russia.ru/archive/num8/art8\\_17/](http://www.unido-russia.ru/archive/num8/art8_17/) (дата обращения: 17.08.2019).
7. Ильичёв В.А. Биосферная совместимость. Технологии внедрения инноваций. М.:Книжный дом «ЛИБРОКОМ», 2011. 240 с.
8. Кияненко К.В. Путеводитель по сферам социального знания в архитектуре и окрестностях [URL:http:// archvestnik.ru / node / 1896](http://archvestnik.ru/node/1896). (дата обращения: 17.08.2018).
9. Крохалев В.С. Современные проблемы промышленного дизайна // Архитектоника инженера В.Г. Шухова: сб. статей. М.: РААСН, 2013. С. 217-219.
10. Прядко И.П., Иванова З.И. Биосферные и социальные процессы в аспекте формирования дизайна городской среды // Промышленное и гражданское строительство. 2017. № 10. С. 12-17.
11. Раппапорт А. Архитектура и общество. Трехэтажная парадигма //Архитектура и социальный мир / Отв. редактор И.А. Добрицына. – М., Прогресс-Традиция, 2012. С. 27-40.
12. Урсул А.Д. Стратегия перехода цивилизации к устойчивому развитию // Стратегические приоритеты. 2014. № 1. С. 32.
13. Хайман Э. От мегаполиса к плагаполису. Новые зоны ответственности архитектора //Архитектура и социальный мир / Отв. редактор И.А. Добрицына. – М., Прогресс-Традиция, 2012. С. 270-283.
14. Gehl J.Cities for people. Washington. Island Press, 2010. 212 p.
15. Goodman N. Languages of Art. Indianapolis: Cambridge, Mass, 1976. P.33.
16. Hollis L. Cities are good for you. New York. The Genius of the Metropolis by Bloomsbury Press, 2013. 416 p.

## BIBLIOGRAFICHESKIJ SPISOK

1. Vil'kovskij M.B. Sociologija arhitektury. M. : Fond «Russkij avangard», 2010. 231 s.
2. Glazychev V.L. O dizajne: ocherki po teorii i praktike dizajna. M.: Iskusstvo, 1970. 190 s.
3. Delitc H. Arhitektura v social'nom izmerenii // Sociologicheskie issledovanija. 2008. № 10. S. 113-121.
4. Dobricyna I. (1) Vvedenie. Arhitektura kak immunnaja sistema // Arhitektura i social'nyj mir / Otv. redaktor I.A. Dobricyna. – M., Progress-Tradicija, 2012. S. 6 - 26).
5. Dobricyna I. (2) Ambicioznaja professija // Arhitektura i social'nyj mir / Otv. redaktor I.A. Dobricyna. – M., Progress-Tradicija, 2012. S. 41- 46.
6. Duving S. «Zelenye» zdanija v Rossii i za rubezhom. URL: [http://www.unido-russia.ru /archive / num8/art8\\_17/](http://www.unido-russia.ru/archive/num8/art8_17/) (data obrashhenija: 17.08.2019).
7. Il'ichjov V.A. Biosfernaja sovместimost'. Tehnologii vnedrenija innovacij. M.:Knizhnyj dom «LIBROKOM», 2011. 240 s.
8. Kijanenko K.V. Putevoditel' po sferam social'nogo znanija v arhitekture i okrestnostjah URL:[http:// archvestnik.ru / node / 1896](http://archvestnik.ru/node/1896). (data obrashhenija: 17.08.2018).
9. Krohalev V.S. Sovremennye problemy promyshlennogo dizajna // Arhitektonika inzhenera V.G. Shuhova: sb. statej. M.: RAASN, 2013. S. 217-219.
10. Prjadko I.P., Ivanova Z.I. Biosfernnye i social'nye processy v aspekte formirovanija dizajna gorodskoj sredy // Promyshlennoe i grazhdanskoe stroitel'stvo. 2017. № 10. S. 12-17.
11. Rappaport A. Arhitektura i obshhestvo. Trehjetazhnaja paradigma //Arhitektura i social'nyj mir / Otv. redaktor I.A. Dobricyna. – M., Progress-Tradicija, 2012. S. 27-40.
12. Ursul A.D. Strategija perehoda civilizacii k ustojchivomu razvitiju // Strategicheskie priority. 2014. № 1. S. 32.
13. Hajman Je. Ot megapolisa k plagapolisu. Novye zony otvetstvennosti arhitekтора //Arhitektura i social'nyj mir / Otv. redaktor I.A. Dobricyna. – M., Progress-Tradicija, 2012. S. 270-283.
14. Gehl J. Cities for people. Washington. Island Press, 2010. 212 p.
15. Goodman N. Languages of Art. Indianapolis: Cambridge, Mass, 1976. P.33.
16. Hollis L. Cities are good for you. New York. The Genius of the Metropolis by Bloomsbury Press, 2013. 416 p.

a

# ОСНОВНЫЕ ПРИНЦИПЫ ФОРМИРОВАНИЯ АРХИТЕКТУРНО-ПРОСТРАНСТВЕННОЙ КОМПОЗИЦИИ АДМИНИСТРАТИВНЫХ ЗДАНИЙ, ФОРМИРУЮЩИХ ХУДОЖЕСТВЕННЫЙ ОБРАЗ ГОРОДА КРАСНОДАРА

---

## BASIC PRINCIPLES OF FORMATION OF ARCHITECTURAL AND SPATIAL COMPOSITION OF ADMINISTRATIVE BUILDINGS FORMING ARTISTIC IMAGE OF KRASNODAR

Авторы: Бродягин Владимир Алвианович, Червонная Эвелина Юрьевна

Аннотация: В данной статье исследуются развитие г. Краснодара, как административного центра Кубани: стилевая характеристика от основания города до настоящего времени, архитектурно-пространственная композиция центральной части города, с учетом анализа характера размещения, композиционной структуры, художественного образа и прогноза строительства, а также функционально-планировочная и градостроительная структура административных объектов с рассмотрением принципов организации ориентированных на устойчивость в будущем.

Ключевые слова: Архитектура, градостроительство, принципы проектирования, административные здания, формирование и размещение, композиция, структура города, художественный образ.

Annotation: This article explores the development of Krasnodar as the administrative center of Kubani: the style characteristic from the base of the city to the present, the architectural and spatial composition of the central part of the city, taking into account the analysis of the nature of accommodation, the composite structure, the artistic image and the forecast of construction, as well as the functional planning and urban planning structure of administrative objects with consideration of the principles of organization of sustainability-oriented in the future.

Keywords: Architecture, town planning, design principles, administrative buildings, formation and accommodation, composition, city structure, artistic image.

Административные здания, безусловно, являются основным пунктом политического, валютного, правового, судебного и общественного управления для всего современного делового мира. В исследовании рассматриваются следующие виды административных объектов: министерства, государственные комитеты, офисно-деловые учреждения (объединения, управления, правления, конторы, агентства, многофункциональные центры), судебные и кредитно-финансовые учреждения (банки, казначейства, инспекции).

ХРОНОЛОГИЯ РАЗВИТИЯ АДМИНИСТРАТИВНЫХ ЗДАНИЙ Г. КРАСНОДАРА

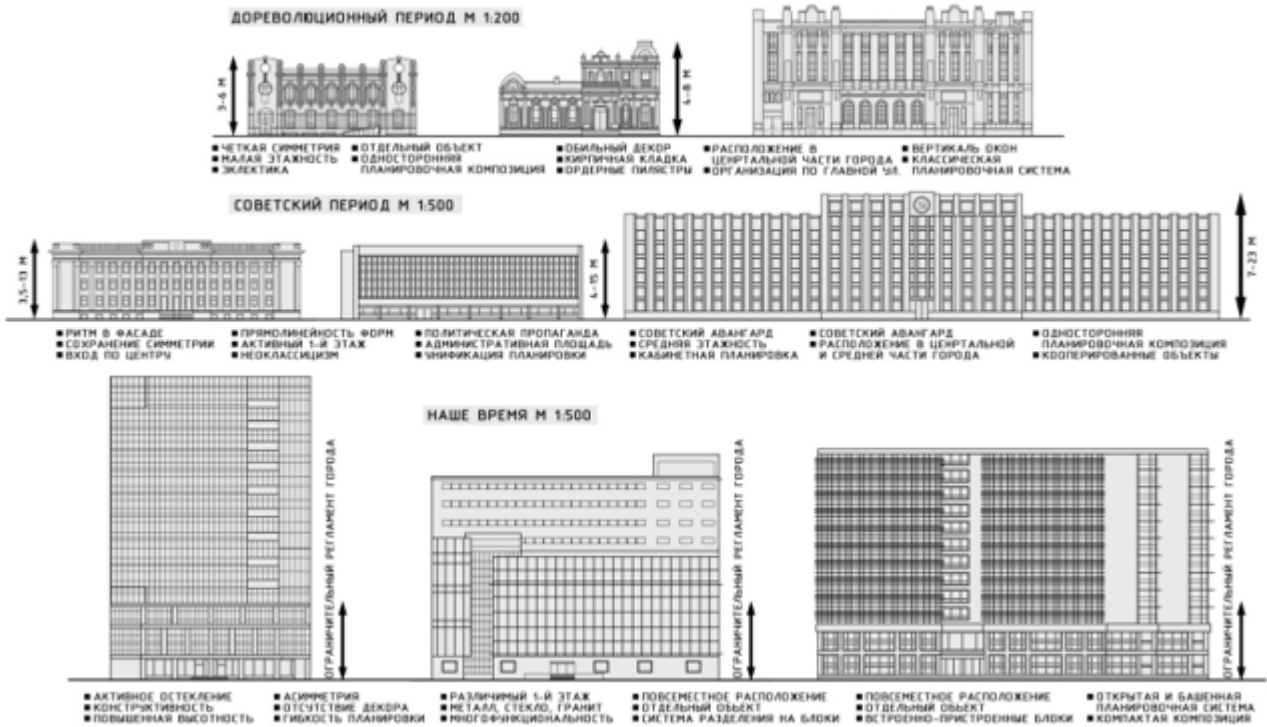

Проблема организации и размещения административных пространств имеет особое значение для Краснодара. Активное развитие сектора экономики, права, политики и финансов требует художественной и функциональной реконструкции, а также изменения планировки этих объектов в историческом центре города. Однако следует отметить, что структура административных зданий в Краснодаре в 80% случаев не соответствует потребностям города или устарела, что препятствует его эффективному использованию.

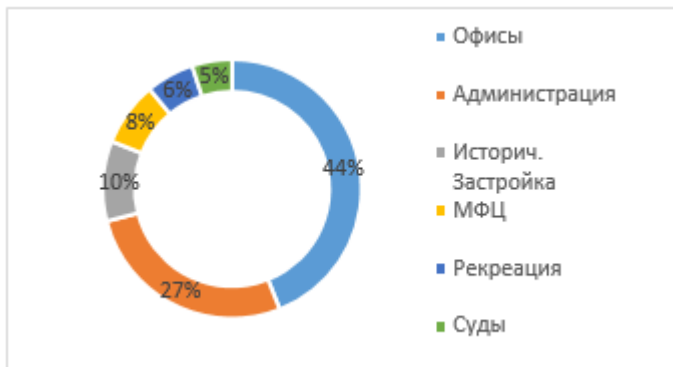

Согласно расчетам, функциональное содержание центральной части объединяет в себе зоны разного назначения, такие как жилая, культурная, общественно-деловая и рекреационная.

Можно заметить, что на территории центральной части города, в большей степени, организована офисно-деловая деятельность. Второе место по размещению на территории занимают административные объекты муниципалитета, представительных органов и казачества. В меньшей степени заметна историческая застройка в виде памятников архитектуры, однако превалирует над участками МФЦ, рекреационных зон и судов.

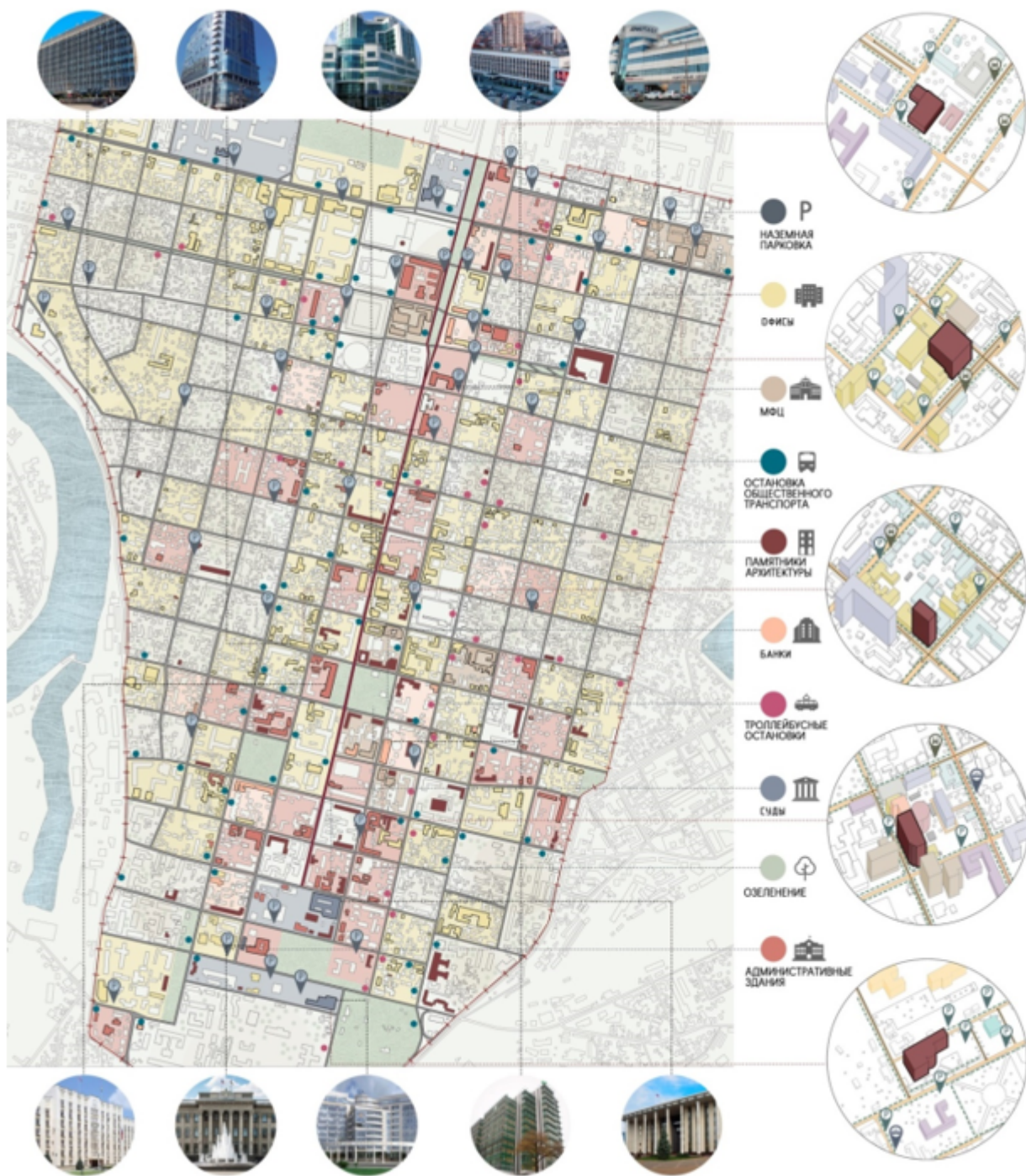

Административные объекты муниципалитета, представительств и казачества тяготеют к ул. Красной. Их расположение в городской сети центра города можно смело назвать «распределенным», т.к. соотношение количества объектов администрации южной, северной, западной и восточной частей центра одинаково. Для административных зданий северной части, наоборот, характерны «свежие» сооружения, зачастую высотные и выполненные в более экономичном наборе материалов. Средняя полоса центра является более представительской по причине тяготения к ней делегационных палат и краевых заседаний.

Преобладание офисно-деловых объектов в структуре г. Краснодара указывает на принадлежность города к важному торговому и управленческому узлу края и страны. Соответственно, повальное расположение деловых учреждений повышенной этажности в центре обосновывается премиальностью и представительским характером земель. В центре города также имеются исторические здания, которые активно поучаствовали в



градообразовании центра в прошлом столетии, сформировав скверы и площади и задав красные линии по Красной, Красноармейской и другим улицам в южной части центра.

Исходя из данного анализа по эффективности использования территории центральной части города, мы можем утверждать, что потенциал квартальной застройки использован не в полной мере, ввиду градостроительных ограничений и активной жилой застройки по западной и восточной периферии центра. Соответственно, большинство административных объектов вынуждены тесниться в близости к магистральным улицам, располагаться в условиях охраны памятников архитектуры, «гасить» потенциал участка застройки за счет выполнения утилитарных функций.

### Библиографический список

1. Бондарь, В. В. Войсковой город Екатеринодар, 1793–1867 гг. : ист.-культ. специфика и функцион. роль в системе город. поселений Рос. империи / Бондарь В. В. ; [науч. ред. В. Н. Ратушняк]. – Краснодар : Совет. Кубань, 2000.
2. Бондарь, В. В. Город Екатеринодар в пространстве и времени : Опыты исторической урбанистики. Монографический сборник. – Краснодар : Издатель Игорь Платонов, 2006.
3. Бондарь, В. В., Фролов, Б. Е. К проблеме датировки основания Екатеринодара / В. В. Бондарь, Б. Е. Фролов // Голос минувшего : Кубанский исторический журнал. – 2001. – № 3–4.
4. Екатеринодар–Краснодар, 1793–2009 : ист. энцикл. / авт.-сост. Б. А. Трехбратов, В. А. Жадан. – Краснодар : Кубань-Книга, 2009.
5. Цветков, В. Книга рекордов Кубани. – Майкоп : Полиграфиздат «Адыгея», 2008
6. География Кубани : энциклоп. словарь /сост. И. П. Лотышев. – Майкоп : Афиша, 2006.
7. Энциклопедический словарь по истории Кубани с древнейших времен до октября 1917 года / ред.-сост. Б. А. Трехбратов. – Краснодар : Эдви, 1997.

### Bibliography

1. Bondar, V. V. *Military City of Catherine, 1793-1867: specifics and функцион. Role in the city system. settlements of Dews. Empires/Bondar V. V.; [науч. Ed. V. N. Town Hall]. - Krasnodar: Council. Kuban, 2000.*
2. Bondar, V. V. *The city of Catherine in space and time: Experiences of historical urbanization. Monographic collection. - Krasnodar: Publisher Igor Platonov, 2006.*
3. Bondar, V. V., Frolov, B. E. *To the problem of dating the foundation of Catherine/V. V. Bondar, B. E. Frolov/Voice of the past: Cuban Historical Journal. - 2001. - № 3-4.*
4. *Ekaterinodar-Krasnodar, 1793-2009: ist. encycle./auto-station. B. A. Trekhbratov, V. A. Zhadan. - Krasnodar: Kuban-Book, 2009.*
5. *Tsvetkov, V. Book of Records Kubani. - Maykop: Polygraphizdat "Adygea," 2008*
6. *Geography of Kubani: encyclopedia. dictionary / сост. I. P. Lotyshev. - Maykop: Poster, 2006.*
7. *Encyclopedic word on the origin of Kubani from the highest vpemen to October 1917/ed. B. A. Trekhbratov. - Krasnodar: Edvi, 1997.*

# ФОРМИРОВАНИЕ ГРАНИЦ МЕЖЕВАНИЯ В ИСТОРИЧЕСКОЙ ЧАСТИ КРАСНОДАРА

## FORMATION OF BOUNDARIES OF INTERCONNECTION IN THE HISTORICAL PART OF KRASNODAR

Авторы: Бродягин Владимир Алвианович, Жибинова Надежда Евгеньевна

Аннотация: В данной статье рассматривается образ исторического квартала с точки зрения «пути». Описываются особенности восприятия пространства по мере передвижения вдоль кварталов. Также анализируются особенности формирования границ межевания в исторической части Краснодара на протяжении развития города.

Ключевые слова: межевание, образ Краснодара, исторические центр Краснодара, городские пути.

Annotation: This article discusses the image of the historical quarter from the point of view of the "path". It describes the features of the perception of space as you move along the blocks. It also analyzes the features of the formation of boundaries of land surveying in the historical part of Krasnodar during the development of the city.

Keywords: land surveying, the image of Krasnodar, the historical center of Krasnodar, city road.

Известный специалист по проблемам теории зрительного восприятия города К. Линч, выделяет основные элементы формирования образа города: пути, границы, районы (кварталы), узлы и ориентиры [1].

В данной работе образ кварталов будет рассмотрен с точки зрения «пути». Путь это движение в пространстве, коммуникации, вдоль которых наблюдатель перемещается. Их роль могут выполнять улицы, тротуары, автомагистрали, железные дороги и реки.

За счет передвижения человек изучает пространство вокруг себя. На восприятие пространственного образа во время движения влияют такие характеристики как: ширина, характерные элементы уличного фасада, детали озеленения, сосредоточение какой-либо функции, ландшафт, структура улиц (путанные или регулярные), границы участков. Характерные для пути свойства указаны в таблице 1.

Таблица 1 - характерные свойства пути

Характерные свойства	Составляющие элементы
Опознаваемость	1. Фасад;
	2. Ширина;
	3. Озеленение;
	4. Функция;
	5. Название.

Непрерывность	1. Постоянная ширина; 2. Отсутствие прерывности пространственной последовательности; 3. Указательные знаки.
Направленность	1. Градиент (регулярно изменяющееся качество): 1.1. Функция; 1.2. Давность застройки; 1.3. Высотность.

Городские пути можно рассмотреть как композиционно выраженную грань взаимодействия внешних и внутренних взаимосвязей пространств кварталов между существующей застройкой. Сами здания становятся гранью между городскими общественными пространствами и внутриквартальным двором, между улицей и внутренними связям.

В точках пространственных соприкосновений внешних и внутренних связей квартала создаются часто композиционные акценты. Во многих случаях, исторически они возникли на основе активных художественных средств, такие как художественное оформление входов в жилые и общественные здания. Такие элементы призваны оказывать сильное эстетическое воздействие на восприятие, информативно отмечая место перехода из одного пространства в другое, давая ясность того, где человек находится. Тем самым меняется зрительное впечатление, информативно эстетическая нагрузка.

Екатеринодар представлял собой регулярно – ортогональную сетку улиц с кварталами 100x100 метров. Изначально город имел слишком большую территорию по отношению постоянному проживающему населению. Поэтому, он представлял собой обширные лесные пространства пересекающиеся тропинками и широкими и узкими улицами [3].

« ... Представьте себе плоскую местность, спланированную очень правильно на прямые и широкие улицы, пересекающиеся под прямым углом. Но кварталы между улицами наполнены густым лесом.... Под сенью деревьев местами выступает красивые сельские домики в один этаж.... Около дома всегда большой двор с разными служебными постройками. Местами такой лес занимает весь квартал, и только в одном углу его дом хозяина этого леса...» [2].

Участки были большие, на них дома располагались в основном в глубине. Окна выходили во внутренний двор, вход осуществлялся с улицы (рис. 1).

С 1867 года Екатеринодар приобретает гражданский статус. Тем самым увеличивается население, уплотняются кварталы, меняется функциональный характер застройки, появляются общественные, торговые промышленные сооружения, тем самым происходит распад внутриквартальной структуры [4].

20 августа 1918 года вступает в силу декрет ВЦИК «Об отмене права частной собственности и недвижимостью в городах», начинается распад внутриквартальной структуры и жилой среды. Происходит не только стихийное замещение частных пространств общественными, но и размывание границ личной ответственности каждого отдельного горожанина [5].

Великая отечественная война нанесла большой урон городу Краснодару. Тем самым, 22 мая Совет Народных комиссаров СССР принял постановление «О Первоочередных мероприятиях по восстановлению хозяйства города» [6]. Активные масштабные восстановительные работы начали проводить в 1946 года. [6]. Но в этот период отсутствовал план пространственного развития города, главным было пустить заводы, дать труженикам какую-то крышу над головой. Таким образом, из-за недостойного контроля, за соблюдением норм строительства

индивидуальной застройки застройщиками, жилые дома располагались хаотично и имели низкое качество строительства [6].

На сегодняшний день кварталы наполняют индивидуальные дома с приусадебными участками, многоквартирные жилые дома и общественные здания, каждый такой объект располагается как по периметру квартала, формируя единый фронт, так и внутри него. К каждому такому объекту обеспечен свой путь (вход), который осуществляется либо с внешней стороны квартала, либо внутри него, тем самым образуя внутреннее приватное пространство, свои видовые точки восприятия и объемно пространственную композицию (рис. 1).



Рисунок 1 - а) Фрагмент карты 1848 г. Указаны входы на участок,

б) Внутренние и внешние входы в квартал

Внешние входы во внутриквартальные пространства осуществляется за счет узких проходов, арок, калиток в ограждениях. Наиболее значимые входами являются арочные конструкции, так как они создают художественную выразительность местности, а также формируют единую фронтальную композицию периметральной застройки (рис. 2).

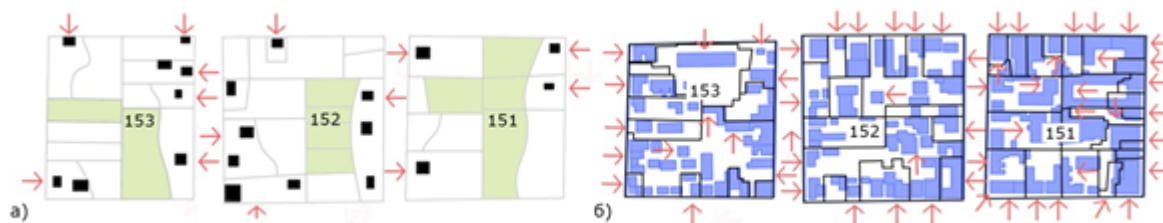

Рисунок 2 - Внешние входы вовнутрь квартального пространства

На основе карты 1848 года, составленной землемером армии прапорщиком Яновым и современной кадастровой карты, были сопоставлены границы межевания, где наглядно видно как изменились границы. Стоит отметить, что частично границы межевания сохранились (рис. 3).



Рисунок 3 – Схема изменения границ межевания

На основе исследуемого материала заметим, что если раньше восприятия города осуществлялось за счет внешних путей вокруг квартала, сегодня появились и внутриквартальные пути, которые создают свою атмосферу местности. Такие пути возникли за счет уплотнения кварталов на протяжении развития города.

### Библиографический список

1. Личи К., Образ города / К. Личин. – Москва : Стройиздат, 1982– 328 с
2. Казачинский, В. П. Архитектура и градостроительства Кубани XIX – XX вв. Ч. 1: Архитектура Екатеринодара до 1917 г / В. П. Казачинский, В. В. Бондарь. – Краснодар : Экоинвест, 2001– 114 с
3. Бондарь, В. В. Город Екатеринодар в пространстве и времени : опыты исторической урбанистики : монографический сборник / В. В. Бондарь, И. Платонов. – Краснодар : Наука, 2006– 210 с
4. Илюхин, С. Р. Виды Екатеринодара : иллюстрированная история развития города и его перспективы / С. Р. Илюхин, Н. А. Стрижова, Л. А. Халимова. - 2-е изд. - Краснодар, 2008. - 104 с.
5. «ОРОСТОЖЕНКА» Метод бесконфликтной реконструкции исторического квартала [Электронный ресурс] // другой город : [сайт]. [2020]. URL: <http://drugoigorod.ru/ostozhenka/>: (03.03.2020).
6. Бондарь, В. В. Судьба старого центра / В. В. Бондарь, – Издатель Игорь Платонов, 2007.– 79 с.

### Bibliographic list

1. Lichi K., Obraz goroda / K. Lichin. – Moskva : Strojizdat, 1982. = 328 s
2. Kazachinskij, V. P. Arhitektura i gradostroitel'stva Kubani XIX – HH vv. Ch. 1: Arhitektura Ekaterinodara do 1917 g / V. P. Kazachinskij, V. V. Bondar'. – Krasnodar : Jekoinvest, 2001. = 114 s
3. Bondar', V. V. Gorod Ekaterinodar v prostranstve i vremeni : opyty istoricheskoy urbanistki : monograficheskij sbornik / V. V. Bondar', I. Platonov. – Krasnodar : Nauka, 2006. = 210 s
4. Iljuhin, S. R. Vidy Ekaterinodara : illjustrirovannaja istorija razvitija goroda i ego perspektivy / S. R. Iljuhin, N. A. Strizhova, L. A. Halimova. - 2-e izd. - Krasnodar, 2008. - 104 s.
5. «OROSTOZHENKA» Metod beskonfliktnoj rekonstrukcii istoricheskogo kvartala [Jelektronnyj resurs] // drugoj gorod : [sajt]. [2020]. URL: <http://drugoigorod.ru/ostozhenka/>: (03.03.2020).
6. Bondar', V. V. Sud'ba starogo centra / V. V. Bondar', – Izdatel' Igor' Platonov, 2007. = 79 s.

# Безопасность и охрана труда

## ЛЕСНОЙ ПОЖАР И ТУРИЗМ

### FOREST FIRE AND TOURISM

Авторы: Нектегяев Григорий Григорьевич, Кардашевская Елена Георгиевна

Аннотация: в статье рассмотрена тема «ЛЕСНОЙ ПОЖАР И ТУРИЗМ». На основе справочных материалов выяснились причины лесных пожаров в Европе, Юго-Восточной Азии, Австралии и Северной Америки, а так же влияние туристов на лесные пожары.

Ключевые слова: пожар, сектор, ситуация, место, туризм.

Annotation: the article considers the theme "FOREST FIRE AND TOURISM". Based on reference materials, the causes of forest fires in Europe, Southeast Asia, Australia and North America, as well as the influence of tourists on forest fires, were found out.

Keywords: fire, sector, situation, place, tourism.

Ряд крупных пожаров в последние годы в Европе, Юго-Восточной Азии, Австралии и Северной Америке выявили уязвимость туристов и туристических объектов перед прямыми и косвенными последствиями пожаров в диких землях.

Пожары в экстремальных погодных условиях неоднократно угрожали лагерям, национальным паркам и другим туристическим курортам. Эвакуация туристов из пожароопасных мест отдыха в Средиземноморском регионе и других местах по всему миру вызвала большую обеспокоенность. Длительные периоды загрязнения дымом также отрицательно сказались как на местном, так и на посещающем населении.

С другой стороны, было отмечено, что туристы не всегда осознают потенциальную опасность оказаться в ловушке лесных пожаров или быть источником лесных пожаров из-за небрежного обращения с кострами барбекю или курением.

На последних двух международных ярмарках альтернативных путешествий ( Reise pavillon ) в 2004 и 2005 годах событие, ежегодно проводимое в Ганновере, Германия группа специалистов по экологии и лесным пожарам была приглашена Интегрированной туристической группой TUI для размышления о роли и взаимосвязи сектора туризма с проблемой лесных пожаров и других лесных пожаров.

Был внесен ряд предложений, направленных на то, чтобы отреагировать на ситуацию в отношении роли сектора туризма и туристов. Было отмечено, что в контексте современного развития ландшафта туризм часто является сильным сектором, который может помочь сформировать другие секторальные разработки. Хотя за восстановление сожженных территорий отвечают сельскохозяйственные, лесные и природоохранные департаменты, сквозное влияние сектора туризма может привести к ценной динамике, если будет сделано с осторожностью.

Подчеркивая концепцию добровольной ответственности, было предложено, чтобы участники в секторе туризма (туроператоры, поставщики услуг назначения и туристы) были приглашены к участию в усилиях по реконструкции в каждой области. Среди ряда мер было предложено создать систему, в которой:

Посетителям этого района предоставляется конкретная информация о том, что произошло и как можно исправить ситуацию.

Их просят сделать пожертвование для поддержки схем посадки деревьев в местах, которые они посещают.

Предприятия и учреждения, заинтересованные в туризме, должны сотрудничать с природоохранными органами (общественными, неправительственными организациями) и местными органами управления местами назначения для разработки общеевропейского проекта реконструкции при пожаре.

После первых обсуждений в 2004 году TUI и Глобальный центр мониторинга пожаров (GFMC) договорились изготовить и распространить листовки «Как феникс из пепла: лесные пожары в Средиземноморье и соседних регионах - природный фактор окружающей среды или экологический риск». Который распространяется среди туристов TUI.

#### Список литературы

1. Причины возникновения лесных пожаров. - Режим доступа: [https://works.doklad.ru/view/Ox\\_fudHlFsl.html](https://works.doklad.ru/view/Ox_fudHlFsl.html) (дата обращения 27.03.2020)
2. Лесные пожары: причины и тушение - реферат по безопасности жизнедеятельности. - Режим доступа: [http://studentlib.com/referat-99430-lesnye\\_pozhary\\_prichiny\\_i\\_tushenie.html](http://studentlib.com/referat-99430-lesnye_pozhary_prichiny_i_tushenie.html) (дата обращения 27.03.2020)
3. ЛЕСНЫЕ И ТОРФЯНЫЕ ПОЖАРЫ. - Режим доступа: <https://www.tajik-gateway.org/wp/chelovek-i-stihiya/referat-chelovek-i-stihiya-glava-7/> (дата обращения 27.03.2020)

#### List of references

1. The causes of forest fires. - Access mode: [https://works.doklad.ru/view/Ox\\_fudHlFsl.html](https://works.doklad.ru/view/Ox_fudHlFsl.html) (accessed March 27, 2020)
2. Forest fires: causes and extinguishing - essay on life safety. - Access mode: [http://studentlib.com/referat-99430-lesnye\\_pozhary\\_prichiny\\_i\\_tushenie.html](http://studentlib.com/referat-99430-lesnye_pozhary_prichiny_i_tushenie.html) (accessed date 03/27/2020)
3. FOREST AND PEAT FIRES. - Access mode: <https://www.tajik-gateway.org/wp/chelovek-i-stihiya/referat-chelovek-i-stihiya-glava-7/> (accessed 03/27/2020)

# ПРОБЛЕМА ОБЕСПЕЧЕНИЯ ПОЖАРНОЙ БЕЗОПАСНОСТИ В ДЕТСКИХ ДОМАХ

## THE PROBLEM OF FIRE SAFETY IN ORPHANAGES

Авторы: Судьина Елена Михайловна

Аннотация: в статье поднимаются актуальные вопросы по обеспечению пожарной безопасности в детских домах. В частности, обозначены основные проблемы в обеспечении пожарной безопасности в детских домах, расположенных на территории Забайкальского края.

Ключевые слова: пожарная безопасность, пожар, детский дом

Annotation: the article raises topical issues of fire safety in orphanages. In particular, the main problems in ensuring fire safety in orphanages located on the territory of the Zabaikalsky Krai were identified.

Keywords: fire safety, fire, children's home

Детский дом-государственное воспитательное учреждение для детей, оставшихся без попечения родителей. В детском доме дети живут и учатся до 17 лет. С ними работают учителя и воспитатели — педагоги, которые заботятся о воспитанниках во внеурочное время. Для сохранности жизни и здоровья детей в детских домах большое внимание должно уделяться вопросам обеспечения пожарной безопасности. Актуальность вопросов обеспечения пожарной безопасности на объектах с пребыванием детей в настоящее время увеличивается. Несмотря на пристальное внимание органов государственного пожарного надзора, а также серьёзные шаги по обеспечению соответствия детских домов требованиям пожарной безопасности со стороны руководства учреждений, целый комплекс проблем в этой сфере остается нерешенным. В рамках работы были исследованы три детских дома, расположенных на территории Забайкальского края.

Информационной базой послужили:

-Постановление Правительства Российской Федерации от 25 апреля 2012 года N 390 «О противопожарном режиме»;

- Федеральный закон "Технический регламент о требованиях пожарной безопасности" от 22.07.2008 N 123-ФЗ

- СНиП 21-01-97 Пожарная безопасность зданий и сооружений

- Предписания об устранении требований пожарной безопасности, выдаваемые территориальным отделом надзорной деятельности по г. Чите

- Личный осмотр объектов защиты, осуществляемый в ходе проведения проверок по соблюдению лицензионных требований, при осуществлении деятельности по монтажу, техническому обслуживанию и ремонту средств обеспечения пожарной безопасности зданий и сооружений.



В результате анализа был выявлен целый комплекс проблем в области обеспечения пожарной безопасности, которые можно условно разделить на три основные группы:

### **1. Конструктивно-планировочные проблемы**

Наличие проблемы данной группы, обусловлено, тем, что здания всех, анализируемых детских домов были введены в эксплуатацию до 1996 года, с учетом, действовавших на тот период времени требований СНиП. Более поздние требования пожарной безопасности требуют существенных изменений в конструкции зданий. В частности, не соответствуют требованиям пожарной безопасности:

- ширина лестничных клеток,
- ширина эвакуационных выходов,
- наличие эвакуационных выходов.

Стоит отметить, что конструктивные особенности многих зданий не позволяют привести вышеуказанные пункты в соответствие требованиям пожарной безопасности, в связи с отсутствием технической возможности.

### **2. Финансовые экономические проблемы**

Связаны с отсутствием достаточного финансирования на модернизацию и обслуживание систем противопожарной защиты. В частности, в ходе проверок данных учреждений установлено, что имеющаяся автоматическая система пожарной сигнализации требует полной замены в связи с истечением нормативного срока эксплуатации и физическим износом. Однако согласование и получение финансирования на выполнение работ по замене автоматической пожарной сигнализации занимает длительное время.

### **3. Выполнение персоналом организационных мероприятий по обеспечению пожарной безопасности**

Эта проблема в первую очередь связана со слабым знанием персонала детских домов нормативных документов в области обеспечения пожарной безопасности. Обязательному обучению пожарно-техническому минимуму проходят только руководитель и лицо, ответственное за пожарную безопасность. При этом обучение проходит зачастую формально, что отражается на уровне знаний в области пожарной безопасности. Кроме того, остальные сотрудники детских домов эти знания практически не получают, инструктажи на рабочем месте не проводятся. Отсутствие учебно-тренировочных занятий по пожарной эвакуации, ставит под угрозу спасение людей при реальном пожаре.

Таким образом, выявленные проблемы являются серьезными препятствиями для создания пожаробезопасной среды в детских домах, что говорит о необходимости разработки и реализации комплекса мероприятий по увеличению уровня защиты детей и персонала в случае возникновения пожара.

Литература:

- Постановление Правительства Российской Федерации от 25 апреля 2012 года N 390 «О противопожарном режиме»;
- Федеральный закон "Технический регламент о требованиях пожарной безопасности" от

22.07.2008 N 123-ФЗ

- СНиП 21-01-97 Пожарная безопасность зданий и сооружений

## Биология

# ПРОДУКЦИЯ И ВЫЕДАНИЕ ПОПУЛЯЦИЙ ОТДЕЛЬНЫХ ВИДОВ ФИТОПЛАНКТОНА ПО РЕЗУЛЬТАТАМ МОНИТОРИНГА ИХ ЧИСЛЕННОСТИ

## PRODUCTION AND GRAZING VALUES OF POPULATIONS OF SEPARATE PHYTOPLANKTON SPECIES ON THE RESULTS OF MONITORING THEIR ABUNDANCE

Авторы: Чмыр Виктор Демьянович, Ли Раиса Игнатьевна

Аннотация: По результатам регулярных подекадных определений в прибрежной зоне вблизи устья Севастопольской бухты найдены удельные значения скорости чистого роста (*net, apparent growth rate, видимого роста*) как всего фитопланктона в целом, так и отдельных составляющих его элементов, в том числе нескольких массовых видов. Чтобы расшифровать значения видимого роста, были проведены параллельные измерения в эксперименте также значений скорости размножения (*growth rate, действительного роста*) и выедания клеток отдельных видов фитопланктона и рассчитаны соотношения значений видимого и действительного их роста. Полученные соотношения были использованы для оценки скорости действительного роста, а также продукции и выедания отдельных видов в природных сообществах по результатам мониторинга их численности.

Ключевые слова: фитопланктон, сообщество, популяция, удельный рост, элиминация, структура, экспозиция

Annotation: *Based on the results of regular decade-by-day determinations in the coastal zone near the mouth of the Sevastopol Bay, specific values of the net growth rate (apparent growth rate) of both the phytoplankton as a whole and its individual components, including separate mass species, were found. In order to decipher the values of apparent growth, parallel measurements were also made in the experiment of the values of the rate of reproduction (growth rate, actual growth) and grazing out of cells of separate phytoplankton species and the ratios of the values of their apparent and actual growth were calculated. The obtained ratios were used to assess the actual growth rate, as well as the production and grazing out of certain species in natural communities based on the results of monitoring their numbers.*

Keywords: *phytoplankton, community, population, specific growth, elimination, structure, exposure*

В последние годы были проведены расчёты видимой скорости роста суммарной биомассы фитопланктона и биомассы отдельных систематических групп, а затем и популяций отдельных видов по результатам подекадного мониторинга их численности (**Чмыр, Ли и др., 2015, 2016, 2017, 2019**). В итоге была разработана методика и впервые проведены

определения как скорости роста и элиминации, так и абсолютных значений продукции и выедания отдельных видов фитопланктона в их естественной популяции. Приводим краткое описание методики и полученных данных.

По результатам подекадного мониторинга численности фитопланктона в устье Севастопольской бухты были рассчитаны 37 значений скорости видимого роста  $k$  для девяти отдельных популяций в различные сезоны 2007 г. Эти значения колебались в пределах  $\pm 0,02 - 0,95 \text{ сут}^{-1}$ . Поскольку значения  $k$  являются разницей между значениями скорости действительного роста  $\mu$  и элиминации  $m$ :

$$k = \mu - m, \text{ сут}^{-1}, \quad (1)$$

они могут быть использованы также для расчёта собственно значений  $\mu$  и  $m$  в условиях естественной популяции. С этой целью была разработана методика определения в эксперименте скорости роста  $\mu$  и элиминации  $m$ , ( $\text{сут}^{-1}$ ), что давало возможность рассчитывать продукцию  $P$  и выедание  $G$ , ( $\text{мг} \cdot \text{м}^3 \cdot \text{сут}^{-1}$ ) отдельных видов фитопланктона.

Экспериментальные работы проводили с использованием метода разбавления, адаптированного для определения функциональных параметров отдельных видов фитопланктона. Метод разбавления был предложен в 1982 г. М. Ландри с соавторами (**Landry et al., 1982, 1984**) и получил широкое распространение для исследования скорости роста и выедания фитопланктона в природных сообществах. К настоящему времени создана литература, насчитывающая сотни публикаций, описывающих результаты этих исследований. В нашей работе теоретические построения, терминология и уравнения расчётов соответствуют в основном изложенным в работах авторов метода разбавления (**Landry et al., 1982, 1984, 2008, 2010**). Конкретные буквенные обозначения в уравнениях, как правило, соответствуют первоисточникам. Минимальные замены предприняты с целью унификации обозначений в нашей модификации метода.

Метод разбавления основан на сопоставлении плотности фитопланктона в начале ( $p_0$ ) и в конце ( $p_t$ ) экспозиции цельных и разбавленных проб воды в условиях близких к естественным. Суммарную плотность фитопланктона первоначально оценивали по концентрации хлорофилла А.

Принимается, что за время экспозиции концентрация питательных веществ и скорость размножения клеток при разбавлении остаётся постоянной, а скорость выедания изменяется пропорционально концентрации консументов, которая определяется степенью разбавления исходной пробы фильтрованной водой. В наших экспериментах мы находили коэффициенты скорости видимого роста за время экспозиции ( $t$ ,  $\text{сут}$ ) численности клеток ( $n$ ) каждого исследуемого вида отдельно в цельной ( $k$ ) и в разбавленной ( $k_d$ ) пробах по следующим уравнениям:

$$k = \ln(n_t/n_0)/\Delta t, \quad (2)$$

$$k_d = \ln(n_t^d/n_0^d)/\Delta t. \quad (3)$$

Используя значения коэффициентов  $k$  и  $k_d$ , находили коэффициент скорости выедания  $m$ :

$$m = (k_d - k)/(1 - x), \quad (4)$$

где  $x$  – доля цельной воды в составе разбавленной пробы, объём которой принят равным **единице**. Скорость размножения (действительный рост,  $\mu$ ) принимается как сумма видимого роста и выедания:

$$\mu = k + m \quad (5)$$

Единицей измерения значений  $k$ ,  $m$  и  $\mu$  является  $\text{сут}^{-1}$ .

В уравнениях (2; 3) вместо численности могут быть проставлены значения других структурных элементов, например, биомассы или хлорофилла А, если исследуется сообщество фитопланктона в целом или его части, состоящие из нескольких видов.

Уравнения для расчёта продукции и выедания фитопланктона ( $\text{мг*м}^3*\text{сут}^{-1}$ ) по найденным значениям  $\mu$  и  $m$ , а также по  $B_0$  – исходному значению биомассы популяции ( $\text{мг*м}^3$ ):

$$P = \mu * B_0 (e^{(\mu-m)t} - 1) / (\mu - m) - \quad (6)$$

продукция популяции,  $\text{мг*м}^3*\text{сут}^{-1}$ ,

$$G = m * B_0 (e^{(\mu-m)t} - 1) / (\mu - m) - \quad (7)$$

выедание популяции,  $\text{мг*м}^3*\text{сут}^{-1}$ .

Результаты экспериментов представлены в **таблице 1**.

Таблица 1. Численность и функциональные параметры клеток шести массовых видов планктонных водорослей в устье Севастопольской бухты. 28 апреля – 02 мая 2017 г., 00 м

Виды	Объём клетки, мкм <sup>3</sup>	Клеток на литр	Видимый рост $k$ (сут <sup>-1</sup> )	Элиминация $m$ (сут <sup>-1</sup> )	Рост $\mu$ (сут <sup>-1</sup> )	$k/\mu$
Chaetoceros socialis	75	69542	0,157	0,876	1,033	0,152
Chaetoceros subtilis	157	34452	0,100	0,449	0,549	0,180
Chaetoceros insignis	314	87406	0,170	0,694	0,864	0,200
Skeletonema costatum	417	765600	0,291	0,305	0,596	0,490

Chaetoceros curvisetus	1041	42746	0,433	0,247	0,680	0,640
Chaetoceros peruvianus	1413	2233	0,629	0,049	0,678	0,928

По результатам экспериментов был построен график зависимости (**рис.1**), связывающей соотношения видимого и действительного роста ( $k/\mu$ ) с размерами клеток ( $V$ ,  $\text{мкм}^3$ ) шести видов водорослей, объем клеток которых не превышал **1500  $\text{мкм}^3$** .



Рисунок 1. Зависимость отношения значений видимого и действительного роста ( $k/\mu$ , по оси ординат) от объема клеток шести видов фитопланктона ( $\text{мкм}^3$ , по оси абсцисс) по результатам эксперимента

Эта зависимость выражается линейной функцией (**8**) при высоком значении коэффициента детерминации:

$$k/\mu = 0,0006V + 0,1109, \quad (8)$$

$$R^2 = 0,933 \quad (P = 0,002).$$

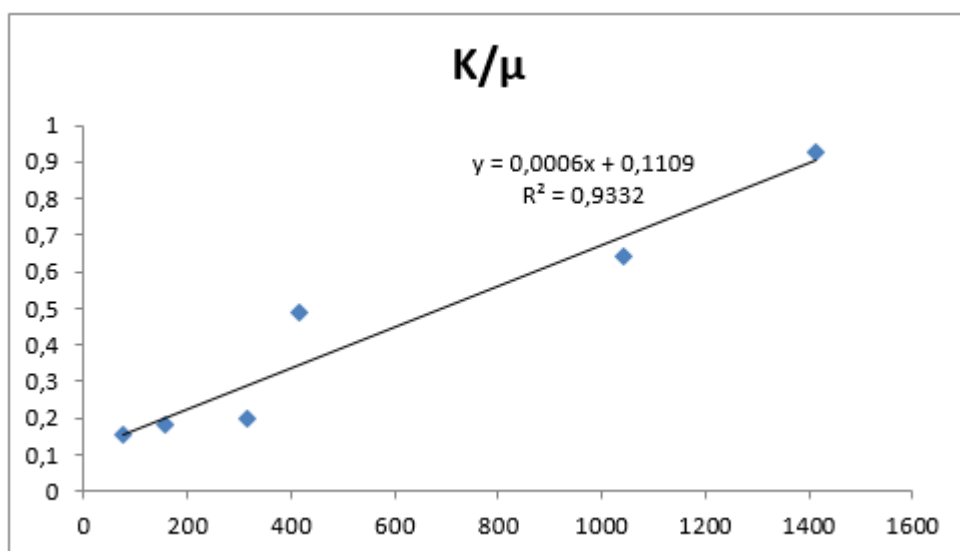
Зная значения  $k$ , ( $\text{сут}^{-1}$ ),  $V$ , ( $\text{мкм}^3$ ) и начальную биомассу каждой популяции ( $B_0$ ,  $\text{мг*м}^{-3}$ ) по результатам мониторинга, а также используя полученную зависимость ( $\mu$ ) мы рассчитали 22 значения скорости действительного роста  $\mu$  и элиминации  $m$ , ( $\text{сут}^{-1}$ ), а затем также значения продукции  $P$  и выедания  $G$  ( $\text{мг*м}^{-3*\text{сут}^{-1}}$ ) для восьми популяций семи видов фитопланктона Севастопольской бухты в различные сезоны 2007 г. Один из этих видов – *Skeletonema costatum* – представлена двумя различными по размеру клеток популяциями. Максимальные значения полученных функциональных параметров этих популяций, расположенных в порядке возрастания объёма клетки от **245** до **34200 мкм<sup>3</sup>**, представлены в **табл.2**.

Таблица 2. Максимальные значения функциональных параметров популяций семи массовых видов фитопланктона в устье Севастопольской бухты в продолжение 2007 г.

Виды	$V$ , $\text{мкм}^3$	$k$ , $\text{сут}^{-1}$	$\mu$ , $\text{сут}^{-1}$	$m$ , $\text{сут}^{-1}$	$P$ $\text{мг*м}^{-3*\text{сут}^{-1}}$	$G$ $\text{мг*м}^{-3*\text{сут}^{-1}}$	Сезоны
<i>Pseudo-nitzschia delicatissima</i>	245	0,35	1,35	1,00	3225	2387	IV
<i>Emiliana huxleyi</i>	268	0,32	1,22	0,90	269	199	V – VII
<i>Chaetoceros socialis</i>	277	0,38	1,45	1,06	9024	6623	V
<i>Skeletonema costatum</i>	224–500	0,68	1,74	1,05	293	186	XII–IV
<i>S.costatum*</i>	3388	0,23	0,23	00	615	00	IV
<i>Heterocapsa triquetra</i>	5835	0,38	0,38	00	231	00	II
<i>Cerataulina pelagica</i>	7557 – 15075	0,96	0,96	00	1732	00	IV–XI
<i>Proboscia alata</i>	34200	0,33	0,33	00	697	00	IX–X

Коэффициенты скорости действительного роста  $\mu$  четырёх популяций с мелкими клетками находились в пределах 1,22 – 1,74  $\text{сут}^{-1}$ , а скорости выедания – 0,90 – 1,06  $\text{сут}^{-1}$ .

Коэффициенты скорости роста популяций с крупными клетками составляли 0,23 – 0,96  $\text{сут}^{-1}$  при нулевых значениях коэффициентов скорости выедания.

Значения  $P/B_0$  составляют 1,36 – 2,49  $\text{сут}^{-1}$  для видов с малыми клетками и 0,26 – 1,61  $\text{сут}^{-1}$  – для остальных. **Выедание** составляет около 75 % продукции популяций первой группы, однако для видов с крупными клетками в нашем исследовании **выедание не установлено**. Для этой группы скорость действительного роста  $\mu$  принимается равной скорости видимого роста  $k$ , а скорость выедания  $m$ , ( $\text{сут}^{-1}$ ) – равной нулю. Проблема утилизации продукции

крупноклеточного фитопланктона представляет задачу дальнейших исследований.

Действительно, согласно результатам нашего эксперимента, при возрастании объёма клеток водорослей до  $1600 \text{ мкм}^3$  значения скорости видимого роста возрастают до уровня значений действительного роста, в то время как значения скорости выедания падают до нуля.

Это означает, что выеданию подвержены прежде всего популяции фитопланктона с мелкими клетками, а популяции с более крупными клетками не выедаются. Однако, с таким заключением не согласуются скорости видимого роста, измеренные «in situ», которые включают как положительные, так и отрицательные значения для всех популяций независимо от размера клеток. Это противоречие объясняется тем, что в эксперименте отмирающие и оседающие на дно склянки крупные клетки учитываются наравне с живыми, скрывая эффект элиминации.

Высокие значения видимого роста, полученные для некоторых видов, в том числе для крупноклеточных диатомовых, подтверждают низкую выедаемость на начальной стадии резкого скачка их численности при наступлении благоприятных условий среды. Можно предположить, что параллельное возрастание числа консументов происходит с некоторым отставанием, что позволяет и популяциям с мелкими клетками накапливать высокие биомассы. Затем, по мере роста числа потребителей, наступает период стагнации, сменяющийся периодом столь же резкого падения численности за счёт выедания мелких или оседания крупных клеток на дно и характеризующимся отрицательными значениями видимого роста доминантных видов фитопланктона. Создаются условия для формирования нового максимума с возможным чередованием доминирующих видов. В результате изменяющихся условий среды, а также взаимодействия продуцентов и консументов, сезонный ход биомассы (хлорофилла А, численности) фитопланктона представляется в виде чередующихся максимумов и минимумов, а таблица сезонного хода суточных значений видимого роста содержит в основном значения от плюс до минус единицы.

## СПИСОК ЛИТЕРАТУРЫ

1. Чмыр В.Д., Сеничева М.И., Ли Р.И., Щербатенко Л.С.

Кинетика структуры и видимой скорости роста фитопланктона у побережья Севастополя // «Экобиологические проблемы Азово-Черноморского региона и комплексное управление биологическими ресурсами» (Крым, 28-30 сентября 2015 г.). Изд. Экоци-Гидрофизика, Севастополь, **2015 г.** С. 171–174.

Tchmyr V.D., Senicheva M.I., Lee R.I., Scherbatenko L.S.

Kinetics of the structure and apparent growth rate of phytoplankton off the coast of Sevastopol // "Ecobiological problems of the Azov-Black Sea region and integrated management of biological resources" (Crimea, September 28-30, 2015). Ed. Ecosi-Hydrophysics, Sevastopol, 2015, pp. 171-174.

2. Чмыр В.Д., Сеничева М.И., Ли Р.И., Щербатенко Л.С. Сообщество фитопланктона: чередование и скорость роста популяций // Морские биологические исследования: достижения и перспективы: Матералы Всероссийской научно-практической конференции (г. Севастополь, 19 – 24 сентября 2016 г.) – Севастополь, «ЭКОСИ-Гидрофизика», **2016.** – Т. 2, С. 469 – 472 (0,3



печ.л.)

Tchmyr V.D., Senicheva M.I., Lee R.I., Scherbatenko L.S. Phytoplankton community: alternation and growth rate of populations // Marine biological research: achievements and prospects: Materials of the All-Russian Scientific and Practical Conference (Sevastopol, September 19-24, 2016) - Sevastopol, ECOSI-Hydrophysics, 2016. - Т. 2, S. 469 - 472 (0.3 ppm)

3. Чмыр В.Д., Сеничева М.И., Ли Р.И., Щербатенко Л.С. Скорость роста фитопланктона по результатам регулярных короткопериодных наблюдений у крымского побережья // «Научные исследования на заповедных территориях»: Тезисы докладов Всероссийской научной конференции / под общ. ред. к.г.н. Горбунова Р.В. (09-14 октября 2017 г., Курортное). - Симферополь: ИТ «АРИАЛ», 2017. - С. 58.

Tchmyr V.D., Senicheva M.I., Lee R.I., Scherbatenko L.S. The growth rate of phytoplankton according to the results of regular short-period observations near the Crimean coast // "Scientific research in protected areas": Abstracts of the All-Russian scientific conference / under the general ed. Ph.D. Gorbunova R.V. (October 9-14, 2017, Resort). - Simferopol: IT "ARIAL", 2017. - P. 58.

4. Чмыр В.Д., Р.И. Ли, М.И. Сеничева. Определение скорости роста и элиминации отдельных видов и популяций в сообществе фитопланктона бухты Севастопольская (Чёрное море). МБЖ, 2019, том 4, №3, стр. 81 - 94.

Tchmyr V.D., R.I. Lee, M.I. Senicheva. Determination of the growth and elimination rates of individual species and populations in the phytoplankton community of Sevastopol Bay (Black Sea). MBJ, 2019, volume 4, No. 3, pp. 81 - 94.

5. Landry M.R. and R.P. Hassett: Estimating the grazing impact of marine micro - zooplankton // Marine Biology. - 1982. - 67. - P. 283-288.

6. Landry M.R., Haas L.W., Fagerness V.L. Dynamics of microplankton communities: experiments in Kaneohe Bay, Hawaii // Marine Ecology Progress Series. - 1984. - 16. - P. 127 - 133.

7. Landry, M.R., S.L. Brown et al. // Depth-stratified phytoplankton dynamics in Cyclone Opal, a subtropical mesoscale eddy // Deep-Sea Res., 2008. II, 55.- P. 1348-1359.

8. Li, Q.P., P.J.S. Franks, M.R. Landry, R. Goericke and A.G. Taylor. Modeling phytoplankton growth rates and chlorophyll to carbon ratios in California coastal and pelagic ecosystems // J. Geophys. Res., 2010.- 115, G04003, doi: 10.1029/2009 JG001111.

# Государственное управление

## ПРОБЛЕМЫ ГОСУДАРСТВЕННОГО РЕГУЛИРОВАНИЯ РЫНКА ТРУДА

### PROBLEMS OF STATE REGULATION LABOR MARKET

Авторы: Дмитриева Анна Владимировна

Аннотация: Данная статья посвящена вопросам государственного регулирования рынка труда. Рассматриваются проблемы, которые являются причиной недостаточно активного развития рынка труда и занятости населения.

Ключевые слова: рынок труда, занятость населения.

Annotation: This article is devoted to the issues of state regulation of the labor market. The problems that are the reason for the lack of active development of the labor market and employment of the population are considered.

Keywords: labor market, employment.

Регулирование рынка труда - особая форма и сфера воздействия государства на социально-экономические процессы, которые происходят в тот или иной период времени и его целью является достижение определенного уровня занятости населения. Подробное изучение сферы государственного регулирования позволяет представить много различных средств и подходов для решения возникающих проблем.

Регулирование рынка труда сопровождается проведением различных программ по активному содействию занятости населения и их обучению, регулированию заработной платы работников, создание новых рабочих мест, содействие переподготовки (переквалификации) работников, выплаты пособий по безработице и иных пособий. Если рассматривать Россию и её регионы, то таких мер принято недостаточно, для того, чтобы можно было говорить об улучшении рынка труда и занятости населения страны и рынок труда развит недостаточно. Неразвитый рынок труда не способствует эффективному использованию трудового населения страны, в результате чего сдерживает активное развитие экономики страны.

Проблема занятости населения признана на государственном уровне, и государство вместе с субъектами федерации активно направляет все средства и методы на её преодоление. Одной из проблем регулирования рынка труда и занятости является необходимость преодоления неофициальной занятости населения. Так, более 65% населения работают в так называемых «неформальных» секторах экономики, и это лишает их возможности обеспечения достойными условиями труда и заработной платой.

Так же одной из главных проблем является задача эффективного использования трудового потенциала населения. Для решения этой проблемы является необходимым создание развитого рынка рабочей силы, его государственное регулирование и система социальных гарантий, которые будут способствовать уверенному положению человека на этом рынке и защите его трудовых прав.

Ещё одной немаловажной проблемой является улучшение системы трудоустройства молодых специалистов, выпускников высших учебных заведений. Большинство выпускников либо остаются безработными, либо идут работать в отрасли, не связанные с их специальностью. С рядом проблем, касающихся занятости, трудоустройства, безработицы на рынке труда также столкнулась сфера малого бизнеса. Особенно эти проблемы связаны с оплатой налогов. В настоящее время налоговая система устанавливает для субъектов малого бизнеса достаточно жесткие требования и непростой порядок взимания налогов, и это усложняет их деятельность, не позволяет им полноценно развиваться для улучшения качества жизни населения, для создания новых рабочих мест.

Для развития социально-правового государства в условиях рыночной экономики важным является оказание социальной поддержки и содействие активному трудовому населению страны. Одним из принципов оказания государственной поддержки граждан является их занятость, которой в России уделяется достаточно внимания со стороны государства. Безработица является одной из самых актуальных социально-экономических проблем. Дело даже не в её высоком уровне, а в качестве рабочих мест и уровне зарплат. К началу 2019 года уровень безработицы в крупных мегаполисах страны достиг 4,9 % от числа трудоспособного населения, что ниже показателей аналогичного периода (в 2018 году — 5,1 %). По официальным заявлениям Росстата, к 2020 году уровень безработицы не должен превышать отметки в 5,2 %. В тоже время, только 1 млн. граждан признаны безработными (те, кто зарегистрирован в центрах занятости населения).

Для решения задач рациональной и эффективной занятости населения нужно обеспечить:

1. качественное планирование потребности людских, трудовых и кадровых ресурсов и их дальнейшее использование;
2. обучение работников, их переподготовка и повышение их квалификации;
3. социально-правовую защиту, предоставление реальных гарантий, компенсаций и пособий;
4. стимулирование и мотивацию трудовой деятельности работников;
5. достойные и безопасные условия труда.

Одним из условий интенсивного воспроизводства профессиональных способностей работников к труду, повышения результативности труда является сбалансированность деятельности государственных служб занятости по указанным направлениям, гармоничное сочетание форм занятости.

В соответствии со своей компетенцией органы государственной власти субъектов Российской Федерации решают вопросы, связанные с разработкой и осуществлением государственной политики содействия занятости населения с учетом национальных, культурных традиций, а также исторически сложившихся видов занятости, обеспечением реализации прав граждан, предусмотренных Законом Российской Федерации «О занятости населения в Российской Федерации» и другими законами и нормативными правовыми актами, определяющими государственную политику в области содействия занятости граждан, особо нуждающихся в социальной защите и испытывающих трудности в поиске работы.

Регулирование трудовых отношений, установление достойного уровня условий труда, охрана трудовых прав работников были и остаются основными задачами трудового законодательства. Эти задачи закреплены в Трудовом кодексе. На сегодня защита трудовых прав граждан является одним из основных направлений трудовой политики Российской Федерации. В ст. 1 ТК РФ говорится, что одной из основных целей трудового законодательства является надзор и контроль над соблюдением трудового законодательства, а также разрешение трудовых

споров.

Россия стремится к проведению активной социальной политики, в том числе в сфере правового регулирования содействия занятости и защиты от безработицы. В России сформировалось законодательство о занятости населения, функционирует система органов федеральной государственной службы занятости населения, действуют различные механизмы содействия занятости и трудоустройства, но данная система законодательства о занятости и практика его применения требуют некоторой корректировки.

Список использованной литературы:

1. Конституция Российской Федерации (прин. всенародным голосованием 12 декабря 1993 года), в редакции от 05.02.2014 г. // Собрание законодательства РФ. 2014. № 43.
2. Конвенция о защите прав человека и основных свобод, закл. в Риме 04 ноября 1950 г., с изм. от 13 мая 2004 г. // Собрание законодательства РФ. 2001. № 2. Ст. 163.
3. Международный пакт от 16 декабря 1966 года «О гражданских и политических правах», вступил в силу с 23 марта 1976 года // Бюллетень Верховного Суда РФ. 1994. № 12.
4. Налоговый кодекс Российской Федерации (часть первая) от 31.07.1998 № 146-ФЗ // Собрание законодательства РФ, № 31, 03.08.1998. С. 3824.
5. Трудовой кодекс Российской Федерации от 30 декабря 2001 года № 197-ФЗ // Собрание законодательства РФ. 2002. № 1 (ч. 1). Ст. 3.
6. Закон РФ от 19 апреля 1991 года № 1032-1 «О занятости населения в Российской Федерации» // Собрание законодательства РФ. 1996. № 17. Ст. 1915.
7. Орлова Е. Е. Занятость населения как правовая категория: понятие и признаки // Трудовое право в России и за рубежом. 2017. № 1. С. 15.

# РАЗРАБОТКА ПРЕДЛОЖЕНИЙ ПО СОВЕРШЕНСТВОВАНИЮ МЕХАНИЗМОВ ПРОТИВОДЕЙСТВИЯ КОРРУПЦИИ В ОРГАНАХ ГОСУДАРСТВЕННОГО И МУНИЦИПАЛЬНОГО УПРАВЛЕНИЯ РЕСПУБЛИКИ ТАДЖИКИСТАН

## DEVELOPMENT OF PROPOSALS TO IMPROVE MECHANISMS FOR COUNTERING CORRUPTION IN THE BODIES OF STATE AND MUNICIPAL GOVERNANCE IN THE REPUBLIC OF TAJIKISTAN

Авторы: Саидбеков Саидбек

Аннотация: в статье предлагаются предложения по совершенствованию механизмов противодействия коррупции, используемые органами государственного и муниципального управления, которые предлагаются автором, а так же мероприятия по противодействию коррупции.

Ключевые слова: предложения по совершенствованию механизмов в Таджикистане, коррумпированность органов государственной и муниципальной власти, противодействие коррупции, профилактика коррупционного поведения, антикоррупционное образование.

Annotation: The article examines the forms and methods of combating corruption used by the state and municipal administration, the current state of corruption in state and municipal authorities, as well as measures to combat corruption.

Keywords: Level of corruption in Tajikistan, corruptions of bodies of the state and municipal authority, corruption counteraction, prevention of corruption behavior, anti-corruption education.

Для решения выявленных проблем необходим комплекс мер, поскольку коррупция выводит огромные средства из государственных закупок, а это уже угроза национального благосостояния страны и ее граждан. Хищение государственных фондов официальными лицами считается иным типом коррупции. Её крайней формой формулировки является крупномасштабная «спонтанная» приватизация общегосударственной собственности начальниками компании и иными официальными личностями, что в большей степени свойственно для переходных экономик.

Таджикистан уделяет внимание вопросам мониторинга реализации действующих Стратегии по противодействию коррупции на 2013-2020 гг. и Плана мероприятий по ее осуществлению. Агентством по государственному финансовому контролю и борьбе с коррупцией, осуществляющим мониторинг, были предприняты некоторые шаги по усилению данного механизма мониторинга (инициирование более частого, ежегодного (вместо двухгодичного), введение административной ответственности за неисполнение мероприятий государственных антикоррупционных программ и планов их реализации). Однако аналитики отмечают, что в целом данный мониторинг, как и сама реализация упомянутых программных антикоррупционных документов, подлежит более серьезному усовершенствованию с упором

на качественную и аналитическую составляющие.

Практика регулярно проводимых исследований коррупции (в 2006, 2010, 2011 2015 гг.) заслуживает позитивной оценки, они являются важным источником информации, но все еще не используются для разработки или корректировки антикоррупционной политики. В то же время, секторальные исследования коррупции не проводятся.

Взаимодействие государства с гражданским обществом в сфере формирования и осуществления антикоррупционной политики является довольно слабым, серьезности намерений правительства по улучшению ситуации в этой сфере, по мнению экспертов, пока не продемонстрировано. Отчет также акцентирует внимание на необходимости активизации работы сформированных общественных комиссий, дабы создание такого рода институций не стало исключительно формальным шагом. В стране проводится большое количество мероприятий по антикоррупционному просвещению, однако эта работа все еще требует системного подхода.

Таджикистан провел несколько институциональных улучшений, направленных на усиление координации осуществления антикоррупционной политики и предупреждения коррупции. В частности, был создан новый коллегиальный координационный орган, подотчетный Президенту - Национальный совет по противодействию коррупции. Кроме того, произведены позитивные структурные изменения, направленные на усиление превентивной составляющей в деятельности Агентства по государственному финансовому контролю и борьбе с коррупцией. Вместе с тем, эксперты указывают на недостаточную активность и прозрачность работы Национального совета, как и на недостаточное привлечение представителей гражданского общества к его работе. Среди направлений для дальнейшего развития также указывается усиление координирующей роли Агентства. Среди возможных решений предлагается рассмотрение вопроса о возложении функций секретариата Национального совета на Агентство.

Рекомендации по совершенствованию механизмов противодействия коррупции в Республике Таджикистан:

- Разработать очень конкретные измеряемые критерии оценки достижения целей и осуществления мер реализации Стратегии по противодействию коррупции в Республике Таджикистан на 2013–2020 г. и дополнить ими Стратегию, предусматривая источники информации (данных), на основе которой будет оцениваться достижение целей Стратегии, и ведомства, ответственные за сбор такой информации.
- Обеспечить наиболее активное участие всех органов государственной власти (республиканских и местных) в разработке, осуществлении, оценке реализации антикоррупционной стратегии страны, при этом предусматривая возможность для государственных органов в течении реализации Стратегии по противодействию коррупции в Республике Таджикистан на 2013–2020 г. предоставлять предложения об ее изменении и дополнении.
- Обеспечить эффективный мониторинг реализации Стратегии по противодействию коррупции в Республике Таджикистан на 2013–2020 г., гарантируя, что орган, уполномочен осуществлять функции мониторинга и контроля имеет достаточные полномочия решать или инициировать решение проблем невыполнения или недостаточного выполнения Стратегии, необходимые ресурсы проводить качественный анализ и оценку информации о реализации Стратегии, право получить информацию, связанную с осуществлением Стратегии от всех исполнителей Стратегии, а также, что данное право поддерживается соответствующей обязанностью

исполнителей Стратегии. Также предусмотреть более регулярный мониторинг (каждые полгода), с целью оперативно реагировать на невыполнение или недостаточное выполнение Стратегии. Обеспечить, чтобы при оценке реализации Стратегии по противодействию коррупции в Республике Таджикистан на 2013–2020 г. (мониторинге) учитывались данные комплексного исследования характера коррупции и ее проникновения в органы государственного управления.

- Продолжать распространение информации о Стратегии по противодействию коррупции в Республике Таджикистан на 2013–2020 г. и ее реализации, больше внимания уделяя результатам реализации Стратегии, чтобы каждый госорган-исполнитель Стратегии чувствовал ответственность перед обществом, и общество знало о своем праве требовать от госорганов действенного осуществления Стратегии.

- Продолжить усилия вовлекать гражданское общество во все связанные с Стратегией процессы: реализацию, мониторинг и контроль выполнения, анализ и обновление; стремиться к тому, чтобы эти процессы стали совместной работой государственных органов и неправительственных структур.

- Обеспечить необходимое финансирование реализации Стратегии по противодействию коррупции в Республике Таджикистан на 2013–2020 г., в самой Стратегии предусматривая соответствующие средства для реализации мер, которые не могут быть осуществлены за счет бюджета государственных органов-исполнителей Стратегии (т. е. мер, непосредственно не связанных с функциями госоргана или требующих дополнительного финансирования) или обязательство всех госорганов предусмотреть осуществление мер Стратегии в своих внутриведомственных двухгодичных планах обязанностью предусмотреть и соответствующее финансирование.

### *Литература*

1. Закон Республики Таджикистан от 25 июля 2005 года "О борьбе с коррупцией" (Ахбори Маджлиси Оли Республики Таджикистан, 2005 г., №7,
2. Стратегия по противодействию коррупции в Республике Таджикистан на 2013-2020 годы (в редакции Указа Президента РТ от 13.06.2016г.№703, от 19.06.2017г.№892)
3. Кабанов П.А. Антикоррупционная агитация как информационное средство противодействия коррупции: понятие и содержание // Административное и муниципальное право. № 2. С. 178-185.
4. Емельянова Н.И., Подкатилина М.Л. Антикоррупционное образование в российских учебных заведениях // Юридическое образование и наука, 2014, № С. 34 -40.
5. Тепляшин И.В. Механизм противодействия коррупции в современной России. Участие общественности. Красноярск: филиал НОУ ВПО "СПб ИВЭСЭП" в г. Красноярске, С. 99 -105.

## ВАЖНОСТЬ ИЗУЧЕНИЯ ЖУРНАЛИСТИКИ

## IMPORTANCE OF LEARNING JOURNALISM

Авторы: Караматдинова Айжамал Дженгис кизи

Аннотация: В этой статье мы поговорим о важности изучения журналистики. Анализируется влияние журналистики на человеческое сознание. Также изучается роль журналистики в системе наук.

Ключевые слова: значимость, обучение, журналистика, психологические факторы, методы.

Annotation: In this article we will talk about the importance of studying journalism. The impact of journalism on human consciousness is analyzed. Also, the role of journalism in the system of Sciences is studied.

Keywords: importance, learning, journalism, psychological factors, methods.

It is important to study the role of journalism and the media in some difficult situations, for example, during election campaigns or reaching political consensus in societies. Such studies will help create a legislative framework that regulates the actions of journalists in order to reduce the negative effects of their activities, but at the same time maintain their socially significant functions.

Theories of communication and psychology are the most popular applied research among political and business structures in the framework of journalism as a science. Such studies are mostly devoted to studying how the audience perceives and processes information, but practically does not concern the issues of motivating journalists and editorial staff. Proponents of this approach examine psychological factors that affect the way people perceive information in one way or another. Scientists are exploring ways to interact between journalists and their audience to identify the most effective ways of presenting information to achieve any goals. Such an approach contributes to a deeper understanding of the hidden interaction of the audience and journalists. But at the same time, these theories can contribute to the multiplication of ways to manipulate the audience and distort information.

Moreover, the excessive use of such methods leads to a change in priorities in journalism as a science and as a practical activity: the search for internal problems of society can be replaced by mechanisms of sophisticated methods of manipulation and influence. These trends can produce a long-term negative effect, which, in turn, can lead to an increase and deepening of social, economic and political problems in society, as well as to the degradation of journalism as a social institution.

It should be noted that the authors of the article did not set out to give a description of all approaches to journalism as a science. But even from this rather brief description, we can conclude that the problem of building a scientific journalism system is a rather complicated task that requires the joint work of many researchers in various fields. Of course, the structural framework for this system has already been created by modern theories of sociology, management, communication, and information technology. But researchers must fill this framework with a huge amount of research



and work, often contradictory and inconsistent with each other, which must be combined into a single whole.

The need to develop a systematic approach. Journalism turned out to be one of the most controversial humanitarian disciplines, primarily because of the lack of a common understanding of its meaning and the inability to clearly define its subject. Undoubtedly, journalism researchers heard and followed the call to create a unified system of scientific knowledge with a clear definition of the subject of research, a complex hierarchy of various approaches and a structured methodology. Moreover, scientists are constantly developing new models and are trying to introduce most of them existing theories. But, unfortunately, even the most successful attempts have so far only partially achieved their goal.

The main reason for this situation lies in the very nature of journalism. The main goal of this discipline is to reflect reality, to cover and interpret modern events in order to somehow understand and classify the world around us, to divide reality into separate fragments, themes and meanings, in order to facilitate the audience the process of searching and processing information. In this sense, journalists play a significant role in the evolution of society, politics and economics.

Journalism as a practical discipline, in terms of its principles and functions, largely copies science - it is also aimed at studying, researching and analyzing an event, and within its framework there are also a huge number of possibilities to interpret reality in different ways.

#### Bibliography:

1. . Философский словарь / редкол. : Л. Ф. Ильичев (гл. ред.) [и др.]. – М. : Сов. энцикл., 1983.
2. Belyakova L. P. Analytical Journalism of Print Periodicals. – Minsk: BSU, 2012.

# ЖУРНАЛИСТИКА И ЕЕ ЗНАЧЕНИЕ

---

## JOURNALISM AND ITS IMPORTANCE

Авторы: Караматдинова Айжамал Дженгис кизи

Аннотация: В этой статье мы поговорим о журналистике и ее роли в науке. Анализируется роль журналистики в развитии общества и воспитании подрастающего поколения.

Ключевые слова: журналистика, наука, система знаний, практическая дисциплина

Annotation: In this article we will talk about journalism and its role in science. The service of journalism in the development of society and the education of the younger generation is analyzed.

Keywords: journalism, science, knowledge system, practical discipline.

Scientists alone are not actually able to develop a unified approach to journalism and a single hierarchical knowledge system. It cannot be denied that journalism is primarily a practical discipline, which, at the same time, requires an applied scientific base. Due to such a close interconnection of practice and theory, scientists simply cannot afford to develop a concept that is too far from reality, which cannot be put into practice and which could not open the way to further changes in the discipline. Therefore, scientists should constantly check the results of their research on empirical data that only practicing journalists can provide them with.

But this task often turns out to be quite complicated, since between practicing journalists and theoretical journalists it is possible to observe a lack of mutual understanding and an inability to interact. This is due, rather, not to the banal unwillingness to communicate, but to the difference in interests and in relation to the profession, which create a gap in the worldview of these two categories. Although, if this problem is overcome, there is still a certain time lag between the development and the possibility of empirical verification of the theory.

At the same time, one should not forget that journalism must be taught to students in some way. For this, first of all, it is necessary to understand what journalism needs to be taught.

Journalists can easily obtain a specific set of exclusively practical skills and applied knowledge. Such an approach will form excellent performers from them, but it will complicate for them the process of understanding the industry in which they work, and, especially, its modernization in response to the emerging demands of society.

But if students need to teach science journalism, then in what form and what science should be taught? Of course, it can be stated that the young journalist needs to study all the approaches to journalism described above. It will take the student years to simply understand all existing theories and systematize them even at the most primitive level. Thus, we see a contradiction in the interests of all three groups: scientists are trying to expand their knowledge of the subject, journalists are trying to reduce science to a complex of applied knowledge, and teachers are trying to find a compromise and teach students what is needed<sup>10</sup>.

Of course, developing a system of knowledge and practical skills with a clear hierarchy and

definitions can solve this problem. But in order to develop this system, the efforts of all three interested groups must coincide, and for their effective interaction, a communication mechanism must be developed. Another requirement for the new knowledge system should be its relevance. The new system of journalistic theory should take into account the interests of all groups of society, which journalism affects to one degree or another.

It must be understood that the development of an integrated system of knowledge in the field of journalism cannot be a momentary process, it takes time and a lot of effort to create it. Much work has already been done to create the framework and structure of this system, which in itself is a leap to the systematization of theories in journalism. But still it is worth noting another important aspect regarding journalism. The constant evolution of the media industry and the practical work of journalists requires researchers to constantly record these changes in order to identify development trends and build more reliable forecasts of the future of the media and the media system based on such data. Such actions will also ensure the effectiveness of the future knowledge system and can lay the foundation for changes in practical journalism. Long-term forecasts, attempts to describe only the emerging structures of the media industry and the practical methods of journalism being developed are the main requirements for journalism as a science today.

As an example of one of the definitions of a future scientific system, the following approach can be considered. Journalism as a science is a system of cultural, historical, cytological, economic and other disciplines, which covers the entire cycle of creating and managing the practical activities of journalists in society and their impact on social processes. As a subject of systematic analysis, journalism can be studied as:

- social institution;
- A set of practical exercises to maintain the media life cycle;
- a system of professions;
- a system for creating texts;
- a system for managing mass communication channels;
- part of the media industry.

The basis of journalism is a combination of humanitarian disciplines that study the essence of the spiritual culture of civilization through the influence of texts or messages in the media polysystems. Thus, the text becomes a whole complex of internal elements and external relations in a separate reality in which journalism exists and which is necessary for it.

#### Bibliography:

1. Berezin, V.M. Photojournalism: Textbook / V.M. Berezin. - Lyubertsy: Yureit, 2016.
2. Konyukova, M. Journalism for all / M. Konyukova. - St. Petersburg: ABC-Atticus, ABC, 2012

# История

## СОВРЕМЕННАЯ ИСТОРИОГРАФИЯ О ГОСУДАРСТВЕННОМ ПРАВЛЕНИИ НИКОЛАЯ II

### MODERN HISTORIOGRAPHY OF THE STATE RULE OF NICHOLAS II

Авторы: Дармограй Артем Владимирович

Аннотация: *Личность Николая II и период его правления подвергся забвению в советский период отечественной истории. У Николая II в истории закрепилось два противоположных клише: "Святой" (по причине мученической смерти) и "Кровавый" (в период его правления Россия пережила 2 революции и 2 войны). Сложно найти в истории более противоречивую фигуру. Данная работа представляет собой попытку представления личности Николая II с точки зрения современной исторической науки. Осуществляется отход от концепций советских историков, представивших императора в негативном ключе, в связи с идеологическими воззрениями.*

Ключевые слова: *концепция, Николай II, историческая наука, историография, государственное правление*

Annotation: *The Personality of Nicholas II and the period of his reign were forgotten during the Soviet period of national history. Nicholas II has two opposite clichés in history: "Holy" (due to martyrdom) and "Bloody" (during his reign, Russia experienced 2 revolutions and 2 wars). It is difficult to find a more controversial figure in history. This work is an attempt to represent the personality of Nicholas II from the point of view of modern historical science. There is a departure from the concepts of Soviet historians, who represented the Emperor in a negative way, in connection with ideological views.*

Keywords: *concept, Nicholas II, historical science, historiography, state government*

Российский историк Айрапетов О.Р. считает, что западные страны смотрели на досоветскую Россию, как на борьбу монархии и общества, в котором наиболее радикальные идеи исходили из среды интеллигенции, которая ждала радикальных перемен, а Николай II активно боролся сначала с ограничением собственной власти, а затем с окончательным отказом от нее [1].

Другой российский историк Иоффе Г.З. предполагает, что основа для негативных социальных движений была заложена еще Александром II, который не смог полностью преобразить страну, тем самым, не удовлетворив ожидания общества. Также автор опровергает тезис о прямом участии Григория Распутина в политической жизни страны [2, с. 117].

Французский историк Фьерро указывает весомую роль личностного фактора на политику Николая II. Также автор полагает, что консерватизм Николаю II привил его отец и предыдущий правитель Александр III, который правил с позиций абсолютизма, и пытался изолировать России от либеральных идей, которые находили иные пути проникновения в виде

революционных идеологических течений [3, с. 102].

Таким образом, современная историография считает, что причиной падения династии Романовых стало нежелание Николая II идти на уступки, консерватизме и отказе от реформаторской деятельности.

**Spisok literature.**

1. Ajrapetov O.R. Poslednjaja vojna imperatorskoj Rossii: sb. statej./ SPb., 2002.
2. Ioffe G.3. Revoljucija i sud'ba Romanovyh./M., 1992.
3. F'erro M. Nikolaj II. /M., 1993.

# РЕФОРМАТОРСКАЯ ДЕЯТЕЛЬНОСТЬ ПЕТРА I В ОТНОШЕНИИ РАЗВЕДКИ И КОНТРРАЗВЕДКИ РОССИИ

## REFORMATORY ACTIVITY OF PETER I IN RELATION TO THE INTELLIGENCE AND COUNTERINTELLIGENCE OF RUSSIA

Авторы: Дармограй Артем Владимирович

Аннотация: К началу 18 века главной внешнеполитической целью России стало получение выхода к морям. Достижение поставленной цели было возможно, в том числе, благодаря строительству сильного аппарата разведчиков. Армию, а в особенности флот, приходилось создавать с нуля. В области разведки и контрразведки Петр I органично воплотил опыт предшественников. Разведывательная деятельность происходила в государстве и военизированных подразделениях.

Ключевые слова: реформа, Петр I, разведка, контрразведка, Россия

Annotation: by the beginning of the 18th century, Russia's main foreign policy goal was to get access to the seas. The achievement of this goal was possible, among other things, thanks to the construction of a strong intelligence apparatus. The army, and especially the Navy, had to be created from scratch. In the field of intelligence and counterintelligence, Peter I organically embodied the experience of his predecessors. Intelligence activities took place in the state and paramilitary units.

Keywords: reform, Peter I, intelligence, counterintelligence, Russia

При Петре I Посольскому приказу было передано управление стратегической разведкой. После упразднения приказов, функции предыдущего ведомства перешли к русским постоянным миссиям (контролировали местное самоуправление и зарубежные страны), а также Коллегии по иностранным делам (она контролировала зарубежную разведку).

Дипломатия петровского времени составляла единое целое с разведкой. Создаются дипломатические миссии в разных частях Европы. При этом возникают два вида представительства- официальные лица и неформальные. Можно выделить следующих выдающихся разведчиков при Петре: Матвеев А.А., Толстой П.А., Хилков А.Я., Куракин Б.И [1].

В современном смысле слова контрразведка отсутствовала. Но надзор за подозрительными лицами происходил. Командующий войском боролся со шпионажем в армиях. Сведения о гражданских лицах находились в Преображенском приказе и Тайной канцелярии.

Возможно, главными заслугами отечественных разведки и контрразведки петровской эпохи, стали предотвращение готовившегося покушения на Петра I Цыклером И.Е., а также, особенно выделяется своей деятельностью по подрыву влияния Швеции в Европе и сбору антишведской коалиции лифляндским дворянином Иоганном Паткулем [2].

**Spisok literature.**

1. Alekseev M. Voennaja razvedka Rossii ot Rjurika do Nikolaja II/ Kn. 1. M., 1998.
2. Kudrjavcev N.A. Gosudarevo Oko. Tajnaja diplomatija i razvedka na sluzhbe Rossii/ M., 2002.

# ХАРАКТЕРИСТИКА ФЕННОСКАНДИИ КАК РЕГИОНА МИРА

---

## CHARACTERISTICS OF FENNOSCANDIA AS A REGION OF THE WORLD

Авторы: Дармограй Артем Владимирович

Аннотация: Фенноскандия- уникальный регион мира, заселение которого происходило в Балтийском море в позднеледниковый период. Это стало возможным после резкого понижения плотности палеолитического населения на большей части внеледниковой Европы. Данная статья освещает историю Фенноскандии в самый древний период. Описываются два рефугиума.

Ключевые слова: Фенноскандия, первобытные люди, рефугиум, хозяйство, регион

Annotation: Fennoscandia is a unique region of the world that was settled in the Baltic sea during the late glacial period. This became possible after a sharp decrease in the density of the Paleolithic population in most of non-glacial Europe. This article covers the history of Fennoscandia in the most ancient period. Two refugiums are described.

Keywords: Fennoscandia, primitive people, refugium, economy, region

Первобытные люди заселяли Фенноскандию в позднеледниковом периоде. Образовалось два ключевых рефугиума: один на западе — в области Франко-Кантабрии, другой на востоке, включая бассейны Вислы и верхних течений Днестра, Днепра и Дона.

Перемещение на север с созданием стоянок культуры комса на побережьях Норвегии и Кольского полуострова происходило благодаря высоким темпов миграции, возможно, с использованием плавсредств. В процессе этой миграции произошла переориентация охотничьей деятельности: переход от преимущественной охоты на северного оленя к эксплуатации широкого спектра морских ресурсов, включая охоту на морских млекопитающих. Север Скандинавии характеризуется культурой косна, а южная фогна.

Сперва охотились на северного оленя [1, 5 с.], а далее, с включением лесов, — охотились на благородного оленя и тюленя. Наиболее ранний памятник во внутреннем районе финской Лапландии — стоянка Суяла на оз. Ветсиярви — датирован временем 8600–7800 кал. лет до н.э. Орудия мезолитического типа, состоявшие из берестяной рыболовной сети и поплавков, датируются 9200–8250 лет до н.э.

Мезолитические поселения в Карелии и на северо-востоке России ориентируются на охоту лесных млекопитающих (северного оленя, благородного оленя, кабана, бобра) и на водоплавающую дичь при весомых значениях рыболовства. Основная концентрация мезолитических памятников — побережья Финского залива, внутренних озер и связывающих их водотоков [2, с. 53-73] .

### **Spisok literature.**

1. Danilov P.I., Panchenko D.V. IZMENENIE RASPROSTRANENIJa I ChISLENNOSTI KOPYTNYH ZVEREJ NA EVROPEJSKOM SEVERE ROSSII/2012, 5 s.



2. Pervonachal'noe zaselenie Arktiki chelovekom v uslovijah menjajushhejsja prirodnoj sredy: Atlas-monografija / Otv. red. V.M. Kotljakov, A.A. Velichko, S.A. Vasil'ev. — M.: GEOS, 2014. — 519 s.; il.

И

# Массовые коммуникации

## СОВРЕМЕННЫЕ ПАРАДИГМЫ ИССЛЕДОВАНИЯ МЕДИАСФЕРЫ

### MODERN PARADIGMS MEDIA RESEARCH

Авторы: Коровина Елена Сергеевна

Аннотация: Исследования медиасферы проводятся в разных формах, по разному принципу и с разными целями. Вопрос в том, смогут ли определённые парадигмы медиасферы показать точный и актуальный результат исследований, в определённый момент времени. Для правильного и аккуратного изучения аудитории необходимо проводить медиаисследования, которые будут актуальны в современном мире.

Ключевые слова: парадигма, медиаисследование, конструктивизм, символизм, фрейдизм, архетип

Annotation: *media sphere Research is carried out in different forms, on different principles and with different goals. The question is whether certain paradigms of the media sphere will be able to show an accurate and up-to-date research result at a certain point in time. For correct and accurate study of the audience, it is necessary to conduct media research that will be relevant in the modern world.*

Keywords: *paradigm, media research, constructivism, symbolism, Freudianism, archetype*

Современный медиарынок развивается с огромной скоростью. Раньше этот процесс происходил постепенно и каждый сегмент медиасферы, периодически выдвигался на первый план. Сегодня происходит процесс глобализации, который затрагивает все сферы жизни одновременно, в том числе и медиа. Причиной этому стало появление сети «Интернет». Сеть даёт возможность совершенно любым медиа развиваться с различных сторон. Появление Интернета уравнило шансы различных форм медиа и конкуренцию между ними.

В итоге такого формального равенства появляется полноценная борьба за право влиять на аудиторию. В результате того, что Интернет позволяет всем медиа развиваться в сети, происходит перенасыщение контента на медиарынке. Сегодня читатели интернет-контента продуманно выбирают медиа, которым отдадут своё предпочтение. Мало просто писать о новостях мира или твоего города, т.к. территориальный принцип уже не актуален в вопросе привлечения читателей. То же самое происходит и на рынке специализированных медиа, их стало очень много. Помимо нишевых интернет-изданий в сети появляются блогеры, которые обзеревают какую-то определённую тематику. В результате мы приходим к тому, что современным медиа сложно выделиться на рынке и привлечь свою аудиторию, если они используют стандартные подходы к привлечению потребителей.

Это заставляет медиадеятелей обратиться к медиаисследованиям аудитории, которые могут определить их реальную аудиторию и то, каким образом СМИ может влиять на неё. В случае перенасыщения медиа и контента на рынке, влияние на аудиторию сможет обратить внимание

читателей на ваше издание и сделать его первостепенным источником информации. Если мы посмотрим на все медиаисследования, которые проводились в мире, то увидим, что их было огромное множество. Например, бихевиоризм, социальный когнитивизм. Одним из ярких примеров подобного исследования являются эксперименты Альберта Бандуры «Кукла».

Невозможно выбрать какую-то одну теорию влияния на аудиторию просто так. При выборе какой-либо концепции должны учитываться все факторы и составляющие, которые необходимы для того, чтобы указанная вами теория сработала, и вы смогли повлиять на вашу аудиторию. Вопрос в том, как учесть все факторы, и выбрать именно тот вариант, который повысит вашу производительность. Наша работа направлена на рассмотрение парадигм медиаисследований, которые работают в настоящее время и приносят результаты. Время идёт вперёд, и мир не стоит на месте, старые парадигмы исследования медиасферы, которые были созданы в 19-20 веках, уже неактуальны. Новые парадигмы, которые только выдвигаются учёными, ещё не проверены на практике. И чем же тогда пользоваться на медиарынке?

В данной работе мы хотим рассмотреть различные парадигмы исследования медиасферы, которые были актуальны в прошлом веке. Для работы мы выявили несколько парадигм 20 века, которые, на наш взгляд, являются наиболее продуктивными в контексте современной картины мира.

Первая парадигма, считается самой популярной в психологии, это фрейдизм («ортодоксальный психоанализ»). Это первое и наиболее влиятельное направление в глубинной психологии. Долгое время понятие фрейдизма и олицетворяло психоанализ. Лишь в начале 20 века, после раскола Венского психоаналитического общества, впервые начался процесс отделения фрейдизма от других форм психоанализа. Теория Зигмунда Фрейда масштабна и включает в себя множество идей и концепций, которые были высказаны различными учёными. Сегодня под фрейдизмом понимают весь перечень трудов Фрейда, которые объединяются во «фрейдистскую метапсихологию». Основой фрейдизма является мысль о том, что главной движущей силой для развития личности являются инстинктивные влечения, а именно сексуальное и агрессивное. Проявления данного «либидо» можно выявить в медиа, как со стороны аудитории, которая проявляет интерес к этой тематике, так и со стороны журналистов.

Вторая парадигма – конструктивизм. Это течение современной философской науки 20 века. Термин «конструктивизм» относится к определённым аспектам миропонимания и самосознания, а именно к организующим, структурирующим, формирующим и образным. *По теории конструктивизма, любое познание внешнего мира является конструированием реальности, а не познанием её отражения. В результате чего, возникает некая «конструкция», которая является олицетворением реальности для человека. Современная журналистика включает в себя, множество видов и форм, каждая из которых создаёт различные конструкты, внутри которых живёт их аудитория.*

Третья парадигма – символический интеракционизм. Это направление в социологии, культурологии и социальной психологии. Суть парадигмы состоит в изучении «символической коммуникации» как одного из аспектов социального воздействия. Парадигма основывается на интерпретации человеческого поведения, в котором можно прочесть значение определённых символов, несущих в себе какую-либо информацию для коммуникации. Люди не воспринимают непосредственно окружающую их среду, вместо этого они определяют ситуацию, в которой находятся. Правильно созданная ситуация, может повлиять на реакцию аудитории и наоборот, быстрое прочтение символов аудитории повлечёт за собой увеличение аудитории, за счёт быстрого реагирования на какую-либо новость.

Последняя парадигма, которая была нами рассмотрена, это аналитическая психология Карла Юнга. Своей главной задачей он считал, толкование архетипических образов, возникающих у людей. В результате своих исследований он пришел к теории о бессознательном, в образах которого видел источник общечеловеческих символов. По мнению Юнга, коллективное бессознательное состоит из психических образов, которые являются общими для всех людей – «архетипов». Они известны нам благодаря сказкам, мифам, легендам, снам и пр.. В соответствии с теорией Карла Юнга, архетипы заложены в каждом человеке на генном уровне. Современная жизнь изменчива и медиа направлены на полноценное обогащение сознания человека новыми архетипами, которые ранее не были известны.

В ходе исследования были рассмотрены все вышеуказанные парадигмы, на предмет использования их в СМИ в настоящее время. Для этого, изначально были проанализированы все возможности их применения. В дальнейшем анализе, выявленные способы применения данных парадигм, были обнаружены и в современных журналистских работах различных медиа. Данный вывод говорит об актуальности данных парадигм в настоящее время и сильной зависимости медиа от психологии человека.

#### Список литературы

1. Фрейд, Зигмунд. Основные психологические теории в психоанализе / пер. М. В. Вульф, А. А. Спектор. — М.: АСТ, 2006. — 400 с.
2. Келли Дж. Теория личности: психология личных конструктов / пер. А. А. Алексеева. — СПб.: Речь, 2000.
3. Аверинцев С. С. «Аналитическая психология» К. Г. Юнга и закономерности творческой фантазии // Вопросы литературы. № 3. 1970.
4. Блумер Г. Символический интеракционизм / пер. с англ. А. М. Корбута. — М.: Элементарные формы, 2017.

#### Spisok literatury

1. Frejd, Zigmund. Osnovnye psihologicheskie teorii v psihoanalize / per. M. V. Vul'f, A. A. Spektor. — M.: AST, 2006. — 400 s.
2. Kelli Dzh. Teorija lichnosti: psihologija lichnyh konstruktov / per. A. A. Alekseeva. — SPb.: Rech', 2000.
3. Averincev S. S. «Analiticheskaja psihologija» K. G. Junga i zakonomernosti tvorcheskoj fantazii // Voprosy literatury. № 3. 1970.
4. Blumer G. Simvolicheskij interakcionizm / per. s angl. A. M. Korbuta. — M.: Jelementarnye formy, 2017.

## Медицинские науки

# СЕЗОННЫЕ ИЗМЕНЕНИЯ САТУРАЦИИ КРОВИ КИСЛОРОДОМ У ПОДРОСТКОВ В УСЛОВИЯХ СЕВЕРА

Авторы: Соверткова Юлия Владиленовна

Аннотация: Данная работа посвящена исследованию сатурации крови кислородом у подростков в условиях Севера в осенний и зимний периоды. Приезжающие в зимний период в Ханты-Мансийский автономный округ люди, в том числе подросткового возраста, часто жалуются на нехватку кислорода. Проведенные исследования сатурации крови кислородом не выявили значительных различий между показателями осеннего и зимнего замеров. Незначительное снижение показателей в зимний период не выходит за границы нормы сатурации. Проведя анализ литературы по данному вопросу, мы пришли к выводу, что изменения связаны с нарушением активности дыхательных ферментов, а также повышенным потреблением тканями кислорода в зимний период в ходе адаптации к холоду у вновь приезжающих в регион людей.

Ключевые слова: гипоксия, сатурация крови кислородом, адаптация к гипоксии, система органов дыхания, сердечно-сосудистая система

Annotation: This work is devoted to the study of blood oxygen saturation in adolescents in the North in the autumn and winter periods. People who come to the Khanty-Mansi Autonomous Okrug in winter, including teenagers, often complain about the lack of oxygen. Studies of blood oxygen saturation have not revealed significant differences between the indicators of autumn and winter measurements. A slight decrease in indicators during the winter period does not exceed the limits of the saturation norm. After analyzing the literature on this issue, we came to the conclusion that the changes are associated with a violation of the activity of respiratory enzymes, as well as increased consumption of oxygen by tissues in winter during adaptation to cold in people who come to the region again.

Keywords: hypoxia, blood oxygen saturation, adaptation to hypoxia, respiratory system, cardiovascular system

Ханты-Мансийский автономный округ характеризуется: суровой, продолжительной зимой, коротким холодным лет, резкими перепадами температур в межсезонье, геомагнитными возмущениями более сильными, чем в средних широтах, нарушенной фотопериодичностью, обедненным биоразнообразием, недостатком ряда витаминов и микроэлементов, промышленным загрязнением. Люди, особенно вновь прибывшие в регион, жалуются на нехватку кислорода в воздухе. Мы провели исследование сатурации крови кислородом у 46 подростков в возрасте 14-15 лет в осенний и зимний периоды. Уровень насыщения гемоглобина артериальной капиллярной крови кислородом измерялся прибором пульсоксиметром ОП-3 1.1 «Тритон». Средний показатель сатурации в октябре 2019 года - 97,1%, с колебаниями от 95 до 99%. Средний показатель сатурации в январе 2020 года - 96,8%, с колебаниями от 94 до 99%. Параметры сатурации крови кислородом у обследуемых в осенний период выше, чем в зимний на 0,4%, но и в осенний и в зимний период показатели соответствуют норме. В связи с чем появляются жалобы на вялость, слабость, нехватку

кислорода в воздухе в зимний период, особенно у вновь прибывших в регион людей? Изучив различные источники информации по данному вопросу, мы пришли к выводу о неоднозначности объяснения причин гипоксии. Некоторые исследователи полагают, что гипоксия на Севере объясняется кислородной недостаточностью и разреженностью воздуха, но данные по содержанию кислорода показывают, что его столько же, сколько на территориях, где не ощущается нехватка  $O_2$ . Есть мнение, что причина гипоксемии в условиях Севера заключается в нарушении диффузии кислорода и углекислого газа через альвеолярно-капиллярную мембрану лёгких. Также высказывается мнение, что всему виной низкие температуры, из-за чего повышается потребление кислорода тканями из-за усиления энергетического обмена. Наше исследование показало, что сатурация крови кислородом, действительно, снижается в холодное время, но не выходит за границы нормы. Мы пришли к выводу, что ощущение нехватки воздуха, скорее всего, связано не с поступлением кислорода в кровь, а с процессами, происходящими непосредственно в тканях. Наиболее вероятными, таким образом, считаем гипотезы о том, что гипоксия связана с нарушением активности дыхательных ферментов, а также повышенным потреблением тканями кислорода в зимний период в ходе адаптации к холоду.

## ЛИТЕРАТУРА

1. Агаджанян Н. А., Катков А.Ю. Резервы организма. М.: Знание. 1990.
2. Агаджанян Н. А., Батоцыренова Т. Е., Семенов Ю. Н. Эколого-физиологические и этнические особенности адаптации человека к различным условиям среды обитания. Владимир: Изд-во ВГУ. 2009.
3. Алексеева Т.И. Адаптация человека в различных экологических нишах Земли (биологические аспекты). М.: МНЭПУ. 1998.
4. Гора Е. П. Экология человека: учебное пособие. М.: Дрофа. 2007.
5. Ишеков А. Н., Мосягин И. Г. Динамика показателей кардиореспираторной системы у студентов при адаптации к нормобарической гипоксической гипоксии на европейском Севере России // Экология человека. 2009.
6. Казначеев В. П., Казначеев С. В. Адаптация и конституция человека. Новосибирск: Наука. 1986.
7. Погонышева И. А., Погонышев Д. А. Особенности морфофункциональных параметров организма молодых людей, проживающих в разных климатогеофизических условиях окружающей среды // Вестник Нижневартковского государственного университета. 2017. №1.
8. Погонышева И. А., Погонышев Д. А. Факторы риска снижения устойчивости к кислородной недостаточности у студентов в условиях Среднего Приобья // Вестник Нижневартковского государственного университета. 2006. №3.
9. Нагибович О. А., Уховский Д. М., Жекалов А. Н., Ткачук Н. А., Аржавкина Л. Г., Богданова Е. Г., Мурзина Е. В., Беликова Т. М. Механизмы гипоксии в Арктической зоне Российской Федерации. / Вестник Российской Военно-медицинской академии им. С.М. Кирова, Санкт-Петербург, 2016.
10. Соловьев В. С., Погонышева И. А., Овечкина Е. С., Погонышев Д. А. Экология человека. Ханты-Мансийск: Полиграфист. 2008.
11. Соловьев В. С., Погонышева И. А., Погонышев Д. А., Соловьева С. В. Адаптация человека в условиях Ханты-Мансийского автономного округа — Югры. Ханты-Мансийск: Печатное дело. 2010.
12. Хаснулин В. И., Вильгельм В. Д., Воевода М. И., Зырянов Б. Н., Селятицкая В. Г., Куликов В. Ю., Хаснулин П. В., Егорова Г. М. Медико-экологические основы формирования, лечения и

профилактики заболеваний у коренного населения Ханты-Мансийского автономного округа. Новосибирск: Изд-во Сибирского отделения РАН. 2004.

13. Чеснокова Н. П., Понукалина Е. В., Моррисон В. В., Бизенкова М. Н. Лекция 4. Физиология транспорта газов кровью и кислородного обеспечения тканей. / Научное обозрение. Медицинские науки. ФГБОУ ВО «Саратовский Государственный медицинский университет им. В.И. Разумовского Минздрава России». 2017.
14. Распределение содержания кислорода в воздухе по территории России: интерактивная карта распределения содержания кислорода по территории России (2007 – 2013). URL: [https://climate-energy.ru/weather/oxyg/karta\\_oxyg\\_inter.html](https://climate-energy.ru/weather/oxyg/karta_oxyg_inter.html) (дата обращения: 28.01.2020).

## REFERENCES

1. Agadzhanjan N. A., Katkov A. Ju. Rezervy organizma. M.: Znanie. 1990.
2. Agadzhanjan N. A., Batocyrenova T. E., Semenov Ju. N. Jekologo-fiziologicheskie i jetnicheskie osobennosti adaptacii cheloveka k razlichnym uslovijam sredy obitanija. Vladimir: Izd-vo VGU. 2009.
3. Alekseeva T. I. Adaptacija cheloveka v razlichnyh jekologicheskix nishah Zemli (biologicheskie aspekty). M.: MNJePU. 1998.
4. Gora E. P. Jekologija cheloveka: uchebnoe posobie. M.: Drofa. 2007.
5. Ishekov A. N., Mosjagin I. G. Dinamika pokazatelej kardiorespiratornoj sistemy u studentov pri adaptacii k normobaricheskoj gipoksicheskoj gipoksii na evropejskom Severe Rossii // Jekologija cheloveka. 2009.
6. Kaznacheev V. P., Kaznacheev S. V. Adaptacija i konstitucija cheloveka. Novosibirsk: Nauka. 1986.
7. Pogonysheva I. A., Pogonyshev D. A. Osobennosti morfofunkcional'nyh parametrov organizma molodyh ljudej, prozhivajushhih v raznyh klimatogeofizicheskix uslovijah okruzhajushhej sredy // Vestnik Nizhnevartovskogo gosudarstvennogo universiteta. 2017. №1.
8. Pogonysheva I. A., Pogonyshev D. A. Faktory riska snizhenija ustojchivosti k kislorodnoj nedostatochnosti u studentov v uslovijah Srednego Priob'ja // Vestnik Nizhnevartovskogo gosudarstvennogo universiteta. 2006. №Z.
9. Nagibovich O. A., Uhovskij D. M., Zhekalov A. N., Tkachuk N. A., Arzhavkina L. G., Bogdanova E. G., Murzina E. V., Belikova T. M. Mehanizmy gipoksii v Arkticheskoj zone Rossijskoj Federacii. / Vestnik Rossijskoj Voenno-medicinskoj akademii im. S.M. Kirova, Sankt-Peterburg, 2016.
10. Solov'ev V. S., Pogonysheva I. A., Ovechkina E. S., Pogonyshev D. A. Jekologija cheloveka. Hanty-Mansijsk: Poligrafist. 2008.
11. Solov'ev V. S., Pogonysheva I. A., Pogonyshev D. A., Solov'eva S. V. Adaptacija cheloveka v uslovijah Hanty-Mansijskogo avtonomnogo okruga — Jugry. Hanty-Mansijsk: Pечатное дело. 2010.
12. Hasnulin V. I., Vil'gel'm V. D., Voevoda M. I., Zyrjanov B. N., Seljaticckaja V. G., Kulikov V. Ju., Hasnulin P. V., Egorova G. M. Mediko-jekologicheskie osnovy formirovanija, lechenija i profilaktiki zabolevanij u korennoho naselenija Hanty-Mansijskogo avtonomnogo okruga. Novosibirsk: Izd-vo Sibirskogo otdelenija RAN. 2004.
13. Chesnokova N. P., Ponukalina E. V., Morrison V. V., Bizenkova M. N. Lekcija 4. Fiziologija transporta gazov krov'ju i kislorodnogo obespechenija tkanej. / Nauchnoe obozrenie. Medicinskie nauki. FGBOU VO «Saratovskij Gosudarstvennyj medicinskij universitet im. V.I. Razumovskogo Minzdrava Rossii». 2017.
14. Raspredelenie sodержanija kisloroda v vozduhe po territorii Rossii: interaktivnaja karta raspredelenija sodержanija kisloroda po territorii Rossii (2007 – 2013). URL:

[https://climate-energy.ru/weather/oxyg/karta\\_oxyg\\_inter.html](https://climate-energy.ru/weather/oxyg/karta_oxyg_inter.html) (data obrashhenija: 28.01.2020).



## Междисциплинарные исследования

### СПОСОБЫ ПРЕДСТАВЛЕНИЯ РЕЗУЛЬТАТОВ РАБОТ

### WAYS OF PRESENTING THE RESULTS OF WORKS

Авторы: *Изотова Мария Сергеевна , Изотов Никита Дмитриевич, Гулякин Дмитрий Владимирович*

Аннотация: *в статье рассмотрена тема: «Способы представления результатов работ». Проанализированы основные способы представления научных работ. Подробно рассмотрен метод: видеопрезентация и приведены его основные преимущества.*

Ключевые слова: *видеопрезентация, исследование, представление результатов.*

Annotation: *the article considers the topic: "Ways to present the results of work". The main ways of presenting scientific papers are analyzed. The method is considered in detail: a video presentation and its main advantages are given.*

Keywords: *video presentation, research, presentation of results.*

Научная работа – процесс получения нового знания, которое может быть, как фундаментальным, так и прикладным. Существуют различные методы научного исследования. Результаты произведенных работ необходимо систематизировать и изложить в полной и понятной (доступной) форме. Существуют различные способы представления научных работ, такие как: доклад; реферат; литературный обзор; рецензия; научная статья [1-4].

Рассмотрим более подробно особенно прогрессивный и актуальный способ – видеопрезентация. Особенностью данного способа является необходимость подробного ведения и производства видеофиксации исследования на всех этапах. Докладчик в видеоматериале сначала определяет объект исследования, затем предмет исследования и методы. Создание необходимых условий для проведения исследования сопровождается видеофиксацией, что дает возможность наиболее подробно ознакомиться со всеми произведенными действиями. Далее проводится работа по созданию условий и проведению эксперимента. Эксперимент – необходимая процедура для получения подтверждения или опровержения изучаемой теории. Данный способ представления результатов работ позволяет максимально точно и подробно изучить экспериментальную часть исследования. Полученные результаты обрабатываются и излагаются в видеоматериале.

Визуальность данного метода улучшает восприятие и упрощает усвоение информации, позволяет погрузиться в исследование на всех этапах, а не только услышать результат докладчика. Простота усвоения информации в таком виде намного выше благодаря тому, что она усваивается через несколько органов чувств.

К особенностям создания видеопрезентации можно отнести следующее:

- наличие необходимой аппаратуры: видеокамера, микрофон (в настоящее время эта

особенность не является критической проблемой, так как большинство смартфонов поддерживают видеозапись в высоком разрешении. Однако в случае если исследование связано с низким уровнем освещения потребуются специальные видеокамеры, дающие возможность вести съемку в указанных условиях);

- докладчику необходимо овладеть навыками по монтированию и обработке видеоряда;
- необходимо наличие программного обеспечения для обработки и монтирования видеоматериала.

Таким образом, указанные особенности не являются критическими, преимущества данного метода намного значительнее и компенсируют необходимость преодоления указанных недостатков.

На основании вышеизложенного хочется отметить преимущества рассмотренного в статье способа представления результатов работ - видеопрезентация: наглядность; доступность восприятия и усвоения информации; подробность исследования на всех этапах.

## Литература

1. Психолого-педагогические проблемы развития личности в системе многоуровневого профессионального образования. Асатрян С.С., Клушина Н.П., Гулякин Д.В., и др. Коллективная монография / [Асатрян С. С. и др.]; под ред. Н. П. Клушиной; М-во образования и науки Российской Федерации, Федеральное агентство по образованию, Гос. образовательное учреждение высш. проф. образования "Северо-Кавказский гос. технический ун-т ". Ставрополь, 2009.
2. Гулякин Д.В. Сущностные характеристики социально-информационной культуры студента технического вуза // [Известия Волгоградского государственного педагогического университета](#). – № 1 (105). – С. 4-7.
3. Гулякин, Д. В. Социально-информационная культура специалиста технического профиля//[Научное обозрение. Серия 2. Гуманитарные науки](#).– 2010. – № 1-2. – С. 12-16.
4. Гулякин Д.В. Факторы, детерминирующие необходимость формирования социально-информационной культуры студентов технического вуза//[Историческая и социально-образовательная мысль](#). –2014. –№ 3 (25). –С. 109-111.

## Literatura

1. Psychological and pedagogical problems of personality development in the system of multi-level vocational education. Asatryan S.S., Klushina N.P., Gulyakin D.V., et al. Collective Monograph / [Asatryan S.S. et al.]; under the editorship of N.P. Klushina; Ministry of Education and Science of the Russian Federation, Federal Agency for Education, State. higher education institution prof. Education "North Caucasian State Technical University". Stavropol, 2009.
2. Gulyakin D.V. Essential characteristics of the socio-informational culture of a technical university student // Bulletin of the Volgograd State Pedagogical University. - 2016. - No. 1 (105). - S. 4-7.
3. Gulyakin, D. V. Socio-informational culture of a technical specialist // Scientific Review. Series 2. Humanities. - 2010. - No. 1-2. - S. 12-16.
4. Gulyakin D.V. Factors determining the need for the formation of a socio-informational culture of students of a technical university // Historical and socio-educational thought. 2014. –№ 3 (25). - S. 109-111.

## Менеджмент

# ВНЕДРЕНИЕ СИСТЕМЫ ЭЛЕКТРОННОГО ДОКУМЕНТООБОРОТА В СФЕРУ ОХРАНЫ ТРУДА

Авторы: Романова Елена Васильевна

Аннотация: Данная статья посвящена проблеме существующего способа ведения журналов инструктажей по технике безопасности. В исследовании рассматривается альтернативный метод ведения журналов, который может повысить эффективность рабочего процесса. Предлагается перейти на электронный документооборот в отделах охраны труда.

Ключевые слова: охрана труда, журналы инструктажей, электронные журналы.

Annotation: This article is devoted to a problem of the current way of keeping records of employees' safety training by occupational safety department. The study reviews an alternative method of keeping journals that can increase workflow's efficiency. It is proposed to switch to electronic document management in occupational safety departments.

Keywords: occupational safety, safety trainings, electronic journals.

На сегодняшний день в соответствии с законодательством все организации обязаны проводить инструктажи по охране труда для своих сотрудников. Прохождение инструктажей, в свою очередь, должно регистрироваться в журналах учета.

Основными журналами учета, которые должно вести каждое предприятие, являются [1]:

1. Журнал регистрации вводного инструктажа по охране труда.
2. Журнал регистрации инструктажа на рабочем месте.
3. Журнал регистрации несчастных случаев.
4. Журнал учета инструкций по охране труда.
5. Журнал учета выдачи инструкций по охране труда.
6. Журнал учета инструктажей по пожарной безопасности.
7. Журнал учета присвоения I группы по электробезопасности не электротехническому персоналу.
8. Журнал регистрации работ по охране труда.

Однако некоторые необходимые журналы по охране труда определяет специфика компании, поэтому количество журналов учета в некоторых организациях может достигать двадцати.

Несмотря на то, что в настоящее время хранение и передача информации в электронной форме широко распространено, документооборот в бумажной форме все еще используется во многих областях, включая документацию отдела охраны труда.

Требования к оформлению бумажных журналов:

1. Журнал прошивается и фиксируется печатью.
2. Извлекать или вставлять дополнительные страницы не допускается.
3. Инструктаж регистрируется подписями специалиста, проводящего его, и сотрудника, прослушивающего его. [3]
4. В зависимости от назначения журналы учета могут храниться от пяти до десяти лет. [2]

В настоящее время ведение бумажных журналов считается довольно утомительным и неэффективным способом учета, поскольку в современном мире электронное документирование данных показало себя более эффективным с точки зрения экономии времени на обработку и передачу информации.

Недостатки бумажных журналов:

1. Необходимость свободного помещения для хранения.
2. В случае совершения ошибок при заполнении журнала необходимо переписывать всю страницу.
3. Подпись в журнале может быть легко подделана.
4. Заполнение и оформление журнала – это рутинная работа, требующая значительное количество времени, что снижает производительность сотрудников.
5. Бумажные журналы хранятся в единственном экземпляре. При их повреждении данные журнала теряются и не могут быть восстановлены.

Проблемы, которые сопровождают ведение бумажных журналов, могут быть решены путем хранения данных в электронной форме и внедрения электронного документооборота в предприятия.

Для организации данного способа учета необходимо следующее:

1. Выбрать способ генерации электронной подписи (это может быть простая подпись на основе паролей или графическая подпись, созданная с помощью специальных планшетов).
2. Выбрать компьютер для установки серверной части системы ведения журналов в электронном виде.
3. Назначить сотрудника, который будет отвечать за ведение электронных журналов.
4. Установить необходимое количество пользователей системы.

Преимущества ведения электронных журналов:

1. Записи формируются программой, которая исключает ручное заполнение журналов и неразборчивый почерк.
2. Идентификационные данные и протоколы генерируются программой автоматически. Подготовки документов вручную можно избежать.
3. Программа контролирует полноту и своевременность заполнения журналов, уведомляя сотрудников, ответственных за журналы. Это предотвращает несоблюдение сроков проведения инструктажей, частично заполненных заметок, отсутствие подписей.
4. Благодаря контролю типов вводимых данных, подсказок, политики заполнения полей записи предотвращается некорректный ввод значений.
5. Возможность резервного копирования и восстановления базы данных обеспечивает сохранность информации.
6. Глобальный поиск во всех журналах и локальный поиск в журнале гарантируют быстрый доступ к необходимой информации.
7. Возможность импортировать и экспортировать данные позволяет использовать

информацию для анализа и обмена с другими приложениями.

Более того, электронный журнал может сэкономить до 70 часов рабочего времени сотрудника в год [4].

Следующие пункты экономят время:

1. Исключение ручного заполнения журналов (5-7 минут делаются записи для каждого нового сотрудника в бумажных журналах).
2. Исключение ручной записи повторных инструктажей (3-4 минуты для каждого сотрудника).
3. Автоматизированные контрольные задания (правильность ведения журналов, получение данных из филиалов, сроки проведения инструктажей).

Таким образом, можно сделать вывод, что в современном мире бумажная документация является устаревшим способом хранения данных и передачи информации, что замедляет рабочий процесс. В то время как переход на электронный документооборот может повысить общую эффективность отдела охраны труда, упростив процесс заполнения журналов и обеспечивая быстрый обмен информацией.

#### **Использованные источники:**

1. ГОСТ 12.0.004-90 ССБТ. Система стандартов безопасности труда. Организация обучения безопасности труда. Общие положения.
2. Приказ Министерства культуры РФ от 25 августа 2010 г. N 558 "Об утверждении Перечня типовых управленческих архивных документов, образующихся в процессе деятельности государственных органов, органов местного самоуправления и организаций, с указанием сроков хранения"
3. Туровский, Б.В. Организационно-техническое обеспечение охраны труда в строительстве: учебное пособие / Б.В. Туровский, С.М. Резниченко. — 2-е изд., испр. — Санкт-Петербург: Лань, 2017. — 364 с.
4. КИТ-Журнал: учет в электронном виде. [Электронный ресурс]. URL: <http://kit-journal.ru/features> (дата обращения: 08.12.2019).

#### **References:**

1. GOST 12.0.004-90 SSBT. Sistema standartov bezopasnosti truda. Organizacija obuchenija bezopasnosti truda. Obshhie polozhenija.
2. Prikaz Ministerstva kul'tury RF ot 25 avgusta 2010 g. N 558 "Ob utverzhdanii Perechnja tipovyh upravlencheskih arhivnyh dokumentov, obrazujushhihsja v processe dejatel'nosti gosudarstvennyh organov, organov mestnogo samoupravlenija i organizacij, s ukazaniem srokov hranenija"
3. Turovskij, B.V. Organizacionno-tehnicheskoe obespechenie ohrany truda v stroitel'stve: uchebnoe posobie / B.V. Turovskij, S.M. Reznichenko. — 2-e izd., ispr. — Sankt-Peterburg: Lan', 2017. — 364 s.
4. KIT-Zhurnal: uchet v jelektronnom vide. [Jelektronnyj resurs]. URL: <http://kit-journal.ru/features> (data obrashhenija: 08.12.2019)

# УПРАВЛЕНИЕ МОТИВАЦИЕЙ К ИННОВАЦИОННОЙ ДЕЯТЕЛЬНОСТИ ПЕДАГОГА В ОБРАЗОВАТЕЛЬНОЙ ОРГАНИЗАЦИИ

## MANAGING MOTIVATION FOR INNOVATIVE ACTIVITY OF A TEACHER IN AN EDUCATIONAL ORGANIZATION

Авторы: *Хаваяшхова Роза Суфьяновна, Шаов Алим Сафарбиевич*

Аннотация: *в статье рассмотрен вопрос об управлении мотивацией к инновационной деятельности педагога в образовательной организации. Проанализировано понятие «инновация» и «мотивация».*

Ключевые слова: *инновация, мотивация, управление, образовательная организация, руководитель.*

Annotation: *the article deals with the issue of motivation management for innovative activity of a teacher in an educational organization. The concept of "innovation" and "motivation" is analyzed»*

Keywords: *innovation, motivation, management, educational organization, manager.*

Важнейшей функцией управленческой деятельности в системе образования является проблема мотивации к инновационной деятельности, суть которой проявляется в побуждении педагогов максимально эффективно и продуктивно осуществлять образовательную деятельность, используя различные пути по реализации своих функций, одним из которых является инновационная деятельность. Этот способ стимулирования повышает эффективность педагогического коллектива, что выражается в результативности, качестве, прибыльности, а также же, продуктивности их педагогического труда.

Актуальность проблемы мотивации к инновационной деятельности педагога обусловлена тем, что система образования подвергается новому этапу научного развития, результатом которого рассматривается усвоение таких знаний, умений и навыков, которые имели бы не только практическую применимость в деятельности.

От того, на сколько педагог готов внедряться в инновационные процессы зависит успешность их профессиональной деятельности. Практически нет специальных исследований, в которых бы прослеживалась взаимосвязь мотивов выбора педагогической профессии и мотивации к инновациям в педагогической деятельности.

Для современного образования нужен такой педагог, который креативно мыслит, применял новые методы и приемы в обучении, занимался бы саморазвитием, и принимал бы с профессиональным пониманием все новшества в образовании. Поэтому, в настоящее время, остро встает проблема создания мотивации педагогов образовательных организаций к инновационной деятельности. Только через систему стимулирования (мотивации) педагога к инновационной деятельности можно достичь поставленных целей в видении нового в образовании.

Проблеме мотивации деятельности посвящены работы известных психологов П.К. Анохина,

Б.Ф. Ломова, А.Н. Леонтьева и др., в которых дается психологический анализ структуры деятельности как динамической системы действий, управляющихся сложным взаимодействием образа результата с мотивационным компонентом деятельности. Мотивацией объясняется выбор между различными действиями: между возможным содержанием мышления; интенсивностью и упорством в осуществлении выбранного действия и достижения его результатов [7]. Поэтому только правильная мотивация обеспечивает эффективное осуществление инновационной деятельности и раскрытие личности будущего педагога.

Прежде чем анализировать состояние вопроса определимся с понятиями «мотивация» и «инновация», которые являются основой для дальнейшего рассмотрения, связанных с вопросами управления в образовательной организации.

В науке нет единой трактовки понятия «инновация». Понятие «инновация» в переводе с латинского языка означает «обновление, новшество или изменение». Но до сих пор в научных исследованиях встречается различное понимание терминов «инновация». Применительно к педагогическому процессу инновация означает введение нового в цели, содержание, методы и формы обучения и воспитания, организацию совместной деятельности учителя и учащегося [5].

А теперь, обратимся к классическому определению понятия «мотивация».

Мотивация (от англ. motivation) – позиция, предрасполагающая человека действовать специфическим целенаправленным образом. Это внутреннее состояние, определяющее поведение человека [6].

Мотивация - это система побуждений, вызывающих активность индивида: совокупность таких факторов как мотивы, потребности, стремления и намерения, определяющие поведение [7].

С точки зрения теории менеджмента мотивация – это процесс побуждения людей к деловой активности для достижения личных целей, а также целей организации [2,3].

При управлении персоналом реализация системы мотивов, способствующих эффективности труда и повышению уровня его производительности, представляет собой мотивацию трудовой деятельности. Постоянное применение эффективных методов мотивации, а также определение мотивов сотрудников образовательной организации в процессе трудовой деятельности составляют основу трудовой мотивации [1].

Управление мотивацией к инновационной деятельности – это развитие и формирование системы мотивирующих факторов, обеспечивающих продуктивность процесса создания и реализации образовательных технологий, концепций, методов программ, проектов, способствующих повышению эффективности качества системы образования.

Согласно ряду исследований, мотивация инновационной деятельности рассматривается как процесс обретения педагогом адекватного личностного смысла профессиональной деятельности в системе других видов. В связи с этим формирование необходимой мотивации инновационной деятельности будущего педагога приобретает особое значение [4].

Мотивация инновационной деятельности – одно из самых сложных направлений деятельности управленцев, а умение мотивировать педагогов – большое искусство. Ни одна система управления не станет продуктивно функционировать, если не будет разработана грамотная система мотивации инновационной деятельности, так как она побуждает педагога

и педагогический коллектив к достижению личных и общих целей.

Движение по новому пути развития возможно только при наличии благоприятных условий для эффективной реализации накопленного инновационного потенциала, построения эффективного механизма управления инновационными процессами.

Руководители управления отвечают за принятие стратегически важнейших решений для образовательной организации в целом или для основной части организации. Руководителями высшего уровня являются директора школ, которые должны осуществлять контроль эффективности развития мотивации к инновационной деятельности как одну из важных функций управления для улучшения инновационной деятельности педагогов. Главным источником изменений эффективных новшеств преобразований системы работы образовательной организации является – педагог. Поэтому руководству образовательной организации как непосредственным управленцам необходимы педагоги с достаточно высоким уровнем мастерства и профессионализма, и для достижения этой цели они должны совершенствовать все существующие управленческие механизмы, методы и средства.

Инновационная деятельность будет успешнее, если будет эффективно управление мотивацией педагогов в современных условиях. По этой причине для сохранения и привлечения в образовательную организацию высококвалифицированных кадров и комплектованием школ новым поколением педагогов, управленцу образовательной организации необходимо создать необходимые условия, для реализации моральных и материальных условий, для того, чтобы педагоги имели мотивацию, стремятся к новому и всесторонне развиваться в профессиональной деятельности для того, чтобы качество их работы в образовательной организации было эффективным.

## **Список литературы**

1. Бычкова, А. Ф. Управление персоналом / А. Ф. Бычкова. — Пенза: Пенз. гос. ун-т, 2015. — 309 с.
2. Дейнека А. В., Жуков Б. М. Современные тенденции в управлении персоналом. – М.: Изд-во "Академия Естествознания", 2009.
3. Петров В. В. Теории мотивации. – М.: Издательский Дом "Равновесие", 2005
4. Подымова Л.С. Введение в инновационную педагогику: учебное пособие. Курск: КГПУ, 1994. –120 с.
5. Сластёнин В. А. Педагогика / В. А. Сластёнин. – М.: Школа-Пресс, 2000. – 492 с.
6. Степанова И.П. Инновационный менеджмент: курс лекций для студентов, обучающихся по направлению подготовки 80200.62 «Менеджмент» (профиль «Менеджмент организации») /Саратовский социально-экономический институт (филиал) ФГБОУ ВПО «РЭУ им. Г.В. Плеханова». – Саратов, 2014 – 124 с.
7. Хекхаузен Х. Мотивация и деятельность. В 2 т. Т.2. –М.: Педагогика, 1986.– 392 с.



## Педагогика

# ЛОГОПЕДИЧЕСКАЯ ПОМОЩЬ ДЕТЯМ РАННЕГО ВОЗРАСТА

## SPEECH THERAPY FOR YOUNG CHILDREN

Авторы: Шелкова Анастасия Юрьевна, Паначева Оксана Евгеньевна

Научный  
руководитель: Добря Марина Яковлевна

Аннотация: В данной статье обобщен опыт изучения теории по вопросам оказания логопедической помощи детям раннего возраста с речевыми нарушениями. Представлена информация о применении имеющихся методик, упражнений и игр с детьми данной категории.

Ключевые  
слова: логопедическая помощь, речевая патология, ранний возраст, психофизическое и речевое развитие, ранняя помощь.

Annotation: This article summarizes the experience of studying the theory of speech therapy for young children with speech disorders. Information is provided about the use of available methods, exercises and games with children of this category.

Keywords: speech therapy, speech pathology, early age, psychophysical and speech development, early care.

Речь человека представляет собой важнейший фактор его социализации и развития. С ее помощью люди обмениваются информацией и взаимодействуют друг с другом. Вместе с этим речевая функция играет важную роль в становлении и развитии психики ребенка, в процессе которого формируется познавательная деятельность, овладение способностями концептуального мышления.

При работе с детьми раннего возраста требуется особый подход. Занятия с ними, по сравнению с занятиями для детей дошкольного возраста, отличаются по объему, содержанию материала, а также конкретными методами проведения занятий. Чтобы работа была построена наилучшим образом, логопеду следует ясно понимать психологические особенности раннего возраста. Развитие речи в младенческом возрасте протекает в относительно скрытой форме. У детей данного возраста на основе врожденной эмпатии развиваются и совершенствуются невербальные формы общения на основе анализа выражения лица, жестов и пантомимики. Все это в совокупности готовит переход на качественно новый уровень развития.

Большое значение имеет работа по воспитанию общих речевых навыков, особенно диафрагмального дыхания. В связи с этим в нашей работе с детьми 1-го года жизни использовались игровые упражнения, которые направлены на развитие физиологического дыхания и укрепление мышц губ. В течение каждого урока мы проводили такие дыхательные упражнения, как «Подуем в трубочку», «Запустим мыльные пузыри», «Кораблики плывут по озеру». Как показала наша практика работы в дошкольном образовательном учреждении, в более поздние этапы развития можно включать упражнения для тренировки длительного

воздушного потока, развивая тем самым способность целенаправленного изменения силы выдоха. Также, для повышения игрового интереса мы использовали разнообразные красочные учебники, придумывали истории путешествий, в которые дети включались с особым интересом. Во время занятий мы следили, чтобы во время занятия ребенок выдыхал плавно, долго, без вздутия щек и не совершая лишних вдохов. Для развития речевого дыхания и голоса нами применялись различные упражнения по имитации звука. Таким образом, начиная с возраста 1,5 лет, мы включали в занятия использование различных картинок и игрушек, подражание голосам животных, а также увеличение и уменьшение интонации.

Начиная с 2-х лет в работе с детьми, мы использовали простую артикуляционную гимнастику в пассивной и активной формах. Целью данных упражнений является тренировка правильных движений и нужных для произношения положений речевого аппарата. Уже с двухлетнего ребенка мы можем использовать в своей работе такие упражнения, как «Тигр», «Лошадка», «Птенчик», «Улыбочка», «Любопытная змейка», «Пузырь», «Хобот слоненка», «Колокольчики», «Вкусное варенье», «Веселый удав», «Заборчик», «Лопаточка», «Кот на крыше». Наиважнейшим условием в проведении логопедических занятий с детьми раннего возраста является использование игр, стимулирующих речевую активность. Их также можно сочетать с играми, развивающими фонематический слух, слуховое внимание и память.

Нами учитывался тот факт, что уровень развития речи малыша в особой мере зависит от уровня сформированности мелкой моторики пальцев рук. Именно поэтому в логопедической работе с детьми особое место мы уделяли играм на тренировку различных движений пальцев и кистей рук. Пальчиковая гимнастика проводилась нами ежедневно. Различные потешки, небольшие стихотворные произведения помогают разнообразить данный процесс. Можно использовать как уже традиционные игры и упражнения, так и придуманные самим педагогом в процессе игры. Большое воздействие оказывают на данный процесс игры с пирамидками, матрешками, кубиками, соленым тестом, пластилином, пальчиковыми красками, конструктором, крупной мозаикой.

Во время целенаправленной, систематической работы с детьми нам удалось добиться положительной динамики в их речевом развитии. Мы обратили внимание на то, что дети раннего возраста могут продуктивно заниматься только тогда, когда ему по-настоящему интересно. Помимо этого, нами использовались специальные приемы работы: паузы в речи педагога, жесты, договаривание ребенком слов и фраз и другое. Речь взрослого должна быть построена простыми словами и фразами. Следует принимать во внимание некоторые особенности детей с нарушениями речи: возможны повышенная утомляемость, невнимательность и др.

Таким образом, можно сделать вывод, что в работе с ребенком раннего возраста необходимо оказывать логопедическую помощь, так как она способствует развитию познавательной деятельности детей, снижению тяжести речевого нарушения, если таковые имеются, способствует компенсации нарушения в психофизическом развитии малыша и предупреждению отклонений. В заключении хотелось бы отметить, что успех логопедической работы с данной категорией детей в большей степени зависит от того, в какой мере согласованы усилия родителей ребенка и педагогов.

### **Список литературы:**

1. Arhipova E.F. Logopedicheskaja rabota s det'mi rannego vozrasta. M.:AST: Astrel', 2007. 222 s.
2. Logopedicheskie razvivalki. Razvivajushhie igry dlja detej M.: Jeksmo, 2010. 320 s.
3. Janushko E. Pomogite малышу заговорит! razvitie rechi detej 1,5 - 3 let. : Terevinf, 2007. 232 s.

S.

# ЭФФЕКТИВНЫЕ МЕТОДЫ ОБУЧЕНИЯ В СПО

## EFFECTIVE TEACHING METHODS IN SPO

Авторы: Халипаева Патима Абубакаровна

Аннотация: В данной статье рассматривается проблема обучения в образовательных учреждениях СПО. В ходе исследований мы пришли к выводу, что инновационные методы обучения являются наиболее эффективными в обучении. Именно благодаря этим методам и умелому их внедрению педагогами в свою практику можно добиться и повышения мотивации учащихся к процессу обучения.

Ключевые слова: обучение, методы, эффективные, мотивация, изучение, знания, технологии, деятельность.

Annotation: This article discusses the problem of training in educational institutions of secondary vocational education. In the course of research, we came to the conclusion that innovative teaching methods are the most effective in teaching. Thanks to these methods and their skillful implementation by teachers in their practice, it is possible to achieve increased student motivation for the learning process.

Keywords: training, methods, effective, motivation, study, knowledge, technology, activity.

Нынешнее профессиональное образование в России предъявляет на первый план формирование общих и профессиональных компетенций, что порождено требованиями ФГОС СПО третьего поколения. Для достижения обозначенных целей по этим требованиям целесообразно не только модернизировать само содержание образования, но и, главным образом, технологию деятельности преподавателя с учащимися. В настоящее время именно поэтому все большее внедрение в научно-педагогической практике находят мультимедийные методы обучения.

Так как образование, равно как и другие, непрерывно развивающаяся отрасль, запрашивающая новейшие формы обучения, в задачи преподавателя входит не только обучение, но и умение научить учащихся самостоятельно добывать знания, стимулировать их научно-познавательную деятельность, совершенствовать их мировоззрение, постоянно оказывать поддержку в формировании умений и навыков. При этом важным составляющим данного учебного процесса, который может привести к реальному успеху в процессе обучения, является умение поощрять учащихся за хорошую работу, грамотно указывать на ошибки и недочеты в их работе, мотивировать их на достижение наилучших результатов в учебе.

В сегодняшнее время студент учреждения СПО должен уметь гибко и творчески мыслить, незамедлительно переходить от одного уровня мышления к другому, для более действенного решения уметь делить поставленную задачу на обыкновенные мелкие этапы, профессионально мыслить, принимать предельно адекватное решение по всевозможным проблемам. Иначе говоря, современный выпускник профессиональной образовательной организации обязан быть активнее и обладать навыками работы в коллективе. Для достижения данной цели помогут именно активные методы обучения, которые следует применять при обучении в учреждениях СПО, тем самым мы научим своих студентов легко решать проблемы, возникающие в своей профессиональной деятельности, и продуктивно

контактировать с коллегами.

Какими же интерактивными подходами обучения мы можем пользоваться в заведениях СПО: мозговой штурм, кейс-стади, квест, деловые игры, проектная деятельность, дискуссия и т. д. Успехов в профессиональном обучении можно достичь только при применении нескольких методов, так как ни один из них не универсален, и каждый из них дополняет другой. Китайская мудрость гласит: " Скажи мне, и я забуду. Покажи мне, и я запомню. Позволь мне сделать, и это станет моим навсегда ". Эта пословица как нельзя содержательно отображает смысл преподавания, построенного на методах практико-ориентированного обучения в учреждениях СПО.

Основная цель обучения в учреждениях СПО – научить применять полученные знания на практике, в сфере своей деятельности. Применение именно интерактивных методов обучения в учреждениях СПО во многом решает проблему недостаточной мотивации обучающихся в наше время. В интерактивной форме можно проводить любые виды занятий по всем учебным дисциплинам. Вместо традиционных лекций можно проводить лекции с запланированными ошибками, намеренно допускаемых преподавателем. Такой подход активизирует познавательную деятельность студентов.

Попробуем рассмотреть по отдельности методы, которые набирают всё большую популярность в отечественном образовании: мозговой штурм, кейс-стади, метод проектов и игры и т.д.

Мозговой штурм, предложенный американским копирайтером Алексом Осборном как метод коллективного поиска идей, стимулирует креативность группы путём свободного выражения своих мыслей по затрагиваемой проблеме. Такой метод помогает взглянуть на возникшую проблему с разных сторон и прийти к более оптимальному решению.

Правильно организованный мозговой штурм включает три обязательных этапа. Этапы отличаются организацией и правилами их проведения:

1. Предварительный этап. В начале четко формируется проблема. Происходит отбор участников штурма, определение ведущего и распределение прочих ролей участников в зависимости от поставленной проблемы и выбранного способа проведения штурма.
2. Основной этап, от которого во многом зависит успех (см. ниже) всего мозгового штурма. Поэтому очень важно соблюдать правила для этого этапа:
  - Главное — количество **идей**. Не делайте никаких ограничений.
  - Полный запрет на любую критику и оценку высказываемых идей (в том числе положительную). Оценка отвлекает от основной задачи и сбивает творческий настрой.
  - Необычные и даже абсурдные идеи приветствуются.
  - Комбинируйте и улучшайте любые идеи.
  - Записывание идей в **интеллект карту**, или другую диаграмму и таблицу. Это помогает видеть направления и связи идей.
3. Группировка, отбор и оценка идей. Этот этап часто забывают, но именно он позволяет выделить наиболее ценные идеи и дать окончательный результат мозгового штурма. На этом этапе, в отличие от второго, оценка не ограничивается, а наоборот, приветствуется. Методы анализа и оценки идей могут быть очень разными.

Данный метод, несомненно, имеет свои преимущества:

Во-первых, совместная деятельность участников, каждый из которых имеет свой опыт,

видение ситуации и знания, многократно усиливающие результат поиска решений.

Во-вторых, процесс мозгового штурма обладает особым творческим потенциалом, преобразовываясь в увлекательную коллективную и даже игровую деятельность.

И, в-третьих, дружественная обстановка во время мозгового штурма позволяет его участникам не только конструктивно воспринимать любую критику, но и импровизировать и использовать максимум своего потенциала, а также служит усилению доверия и положительного настроения.

Представленные данные наглядно демонстрируют эффективность метода мозгового штурма и объясняют его востребованность и популярность среди педагогов по всему миру. Ведь такая коллективная работа позволяет добиться поистине высоких и превосходных результатов.

Одной из новых форм эффективных технологий обучения является проблемно-ситуативное обучение с использованием кейсов. Внедрение учебных кейсов в практику российского образования в настоящее время является весьма актуальной задачей. Кейс представляет собой описание конкретной реальной ситуации, подготовленное по определенному формату и предназначенное для обучения учащихся анализу разных видов информации, ее обобщению, навыкам формулирования проблемы и выработки возможных вариантов ее решения в соответствии с установленными критериями. Кейсовая технология (метод) обучения – это обучение действием. Суть кейс-метода состоит в том, что усвоение знаний и формирование умений есть результат активной самостоятельной деятельности учащихся по разрешению противоречий, в результате чего и происходит творческое овладение профессиональными знаниями, навыками, умениями и развитие мыслительных способностей.

При методе проектов обучающиеся овладевают компетенциями в процессе работы над постепенно усложняющимися практическими задачами – проектами. Проект содержит в себе совокупность видов работ: поисковых, исследовательских и графических, которые студенты выполняют самостоятельно (но под руководством преподавателя) для практического или теоретического решения обозначенной задачи или проблемы.

Цель метода проекта – развитие активного самостоятельного мышления, применение приобретенных знаний (лексических и грамматических) на практике, которая дает нам, преподавателям, возможность включить учащихся в реальное общение, которое опирается на исследовательскую деятельность, на совместный труд, и увидеть реальные результаты совместного труда. Работа над проектами, при выполнении самостоятельной работы, развивает у учащихся творческое мышление, самостоятельность. Благодаря этому они овладевают определенными интеллектуальными, коммуникативными умениями, учатся работать с текстовым материалом: выделять главную мысль в иноязычном тексте, обобщать, работать со справочным материалом, анализировать на предмет достоверности и идентичности информации из интернета и адаптировать к тем или иным условиям.

Большим потенциалом в СПО обладают деловые игры, основанные на имитации профессиональной деятельности. Плюс деловой игры в том, что она позволяет наиболее полно воспроизвести профессиональную деятельность и развивает умение работать в коллективе.

Можно считать, что первые квесты появились еще в эпоху древних цивилизаций и сопровождают человечество всю его историю. Ведь, квест – это головоломка, а головоломки людям приходилось разгадывать во все времена. В разное время люди пытались отыскать клад, зарытый пиратами, зашифрованную карту и верили, что можно найти сказочное дерево или какой-либо предмет, которые могут принести счастье и т.п.

В последнее время преподаватели иностранного языка ориентируются на современные технологии обучения, всё больше акцентируют своё внимание на методе case-study, который относится к интерактивным технологиям активного обучения, нацеленным на сотрудничество и деловое партнёрство, т.к. учащиеся работают в группах. Его можно рассматривать как синергическую технологию, суть которой заключается в подготовке процедур погружения группы в ситуацию, в формировании эффектов умножения знаний.

Педагогический потенциал метода кейсов значительно больше педагогического потенциала традиционных методов обучения. Будучи формой интерактивного обучения, кейс-метод завоевывает позитивное отношение со стороны студентов, которые видят в нём игру, где они имеют возможность проявить и усовершенствовать аналитические и оценочные навыки, научиться работать в команде, применить на практике теоретический материал, увидеть неоднозначность решения проблем в реальной жизни, найти наиболее рациональное решение.

Подводя итог всему выше сказанному, следует говорить о том, что разные методики обучения требуют разных подходов к проведению занятий, при этом преподаватель должен требовать от студентов овладения теми знаниями и навыками, на которые он нацеливал их в процессе обучения.

#### **Список использованной литературы:**

1. Генике, Е.А. Активные методы обучения. Новый подход / Е.А. Генике. - М.: Национальный книжный центр, 2015.
2. Кашлев, С. С. Интерактивные методы обучения / С.С. Кашлев. - М.: ТетраСистемс, 2013.

# АРААС НОРУОТТАР ЛИТЭРЭТИИРЭЛЭРИН ОСКУОЛАҒА АЛТЫҢЫННАРАН ҮӨРЭТИИ ТҮӨРҮЙЭТЭ

## THEORY OF INTERCONNECTED LEARNING OF DIFFERENT LITERATURES AT SCHOOL

Авторы: Борисова Сайыына Гаврильевна

Аннотация: Бу ыстатыйаҕа араас норуоттар литэрэтиирэлэрин алтыһыннаран үөрэтии түөрүйэтэ ойууланар. Уус-уран литэрэтиирэ киһини киһи оҥорууга, сайыннарыыга сүрдээх улахан суолталаах. Ханнык баҕарар киһи бэйэтин төрүт айымньыларын эрэ буолбакка, бүтүн Арассыыйа, Аан дойду суруйааччыларын айымньыларын аахтабына, үөрэттэбинэ, ырыттабына кини киһи быһыытынан иитиллиитин таһыма, биллэн турар, үрдүүр.

Ключевые слова: алтыһыннаран үөрэтии, култуура, култууралары алтыһыннарыы, литэрэтиирэ.

Annotation: This article discusses the specifics of the theory of interconnected learning at school. Fiction plays a huge role in the development of man as a person. If each person reads not only the works of his own literature, but also the works of other literatures, then he will be highly developed spiritually.

Keywords: interconnected learning, dialogue of cultures, literature, theory of literature, dialogue of literature.

Билинҥи кэмнэ бүтүн Арассыыйа үрдүнэн норуот бэйэтин төрөөбүт тылын, култууратын, төрүт национальнай өйүн санаатын уһугуннарыыга, тилиннэриигэ 80-с сыллар бүтүүлэригэр - 90-с сыллар сагаларыгар саҕаламмыт үлэ салҕанан бара турар. Оттон национальнай өрөспүүбүлүкэлэргэ нуучча норуота олохтоох омук тылыгар интэриэһэ күүһүрдэ. Оскуола оҕону бары өттүнэн сайыннарар киин быһыытынан, үүнэн эрэр ыччакка норуот сайдан кэлбит олоҕун суолун, тылын, култууратын ингэриигэ суолтата улахан [2, 4].

Национальнай оскуолаларга араас норуоттар литэрэтиирэлэрин алтыһыннаран үөрэтии санга сүүрэн буолбатах. Арассыыйа литэрэтиирэтин мэтиэдьикэтигэр Р.З. Хайруллин, Д.А.Клумбите, И.Х. Майорова, А.В. Рыжеволова, З.С. Смелкова, М.В. Черкезова уо.д.а бу хайысханы сиһилии, киэн хабааннаахтык үөрэппиттэрэ. Ол эрэн бу үлэлэр төрүт уонна Арассыыйаҕа олорор норуоттар литэрэтиирэлэрин алтыһыннаран үөрэтиигэ анаммыттар. Оттон төрүт уонна тас дойду литэрэтиирэлэрин алтыһыннаран үөрэтиини чинчийиини мэтэдьиис К.М. Нартов үлэлэригэр көрүүххэ сөп. Саха сиригэр өрөспүүбүлүкэтигэр национальнай оскуолаларга алтыһыннаран үөрэтии мэтиэдьикэтин Бугаев Н.И., Кугаевская Т.А., Петрова С.М. уо.д.а. чинчийбиттэрэ.

Билэрбит курдук, Арассыыйа үөрэҕин сүрүннүүр Бэдэрээссийэли судаарыстыбанна й ыстандаарт үүнэр көлүөнэни киһилии сиэрдээх, ийэ дойдуга бэриниилээх сомоҕо гражданскай уопсастыбаҕа түмэр сыаллаах оҥоруллубута. Ыстандаарт Арассыыйа норуоттарын ураты култуураларын уонна тылларын чөлүн харыстыыр, сайыннарар суолу тутуһар. Бэдэгэгиичэскэй билим дуоктара Р.З. Хайруллин бэлиэтииринэн, киһини киһи оҥорууга тыл, литэрэтиирэ улахан суолталаахтар [2].

Арассыыйаҕа 180-тан тахса, оттон Саха өрөспүүбүлүкэтигэр 120-тэн тахса араас омук олорор



буолан, биир кылааска хас да араас омок оҕото үөрэниэн сөп, ол иһин оскуола систиэмэтигэр култуураны, литэрэтиирэни алтыһыннаран үөрэтии улахан миэстэни уонна сүрүн болҕомтону ылыахтаах. Бэйэ култууратын ылыныы киһиэхэ кыра эрдэбиттэн саҕаланар, оттон атын омок култууратын ылыныы уустук. Ол иһин бэйэбит литэрэтиирэбитин атын омок литэрэтиирэтин кытта алтыһыннаран үөрэтии көдьүүстээх: оҕо бэйэтин култууратын таһынан, атын омок култууратын үрдүнэн эрэ буолбакка, ис-иһигэр киирэн үөрэтэр. Алтыһыннаран үөрэтии оҕо билиитин-көрүүтүн байытар, патриотической өй-санаа үөскүүрүгэр төрүт уураар.

Мэтиэдьикэ билимигэр мэтэдьиистэр С.М. Петрова, С.К. Семенина, Р.З. Хайруллин, М.В. Черкезова уо.д.а бэлиэтииллэринэн, араас норуоттар литэрэтиирэлэрин тэнгээн, алтыһыннаран үөрэтии көмөтүнэн үөрэнээччи олохтоох омок суруйааччытын айар үлэтигэр интэриэһэ күүһүрэр, атын омок суруйааччыларыгар ытыктабыллаах сыһыаны ингэрэр.

Литэрэтиирэни чинчийээччи З.К. Башарина этэринэн, икки атын-атын култууралаах норуоту ситимнии тутан үөрэтии, норуоттар икки ардыларыгар толерантнай сыһыаны үөскэтэр. Хас биирдии айымньы бэйэтин норуотун олоҕун-дьаһаҕын, сиэрин-туомун сүгэ сылдьар, ол иһин уус-уран айымньыны атын норуот айымньытыгар тэнгэнии тутан үөрэттэххэ, норуот култууратын сыаннаһа, ис дьынгэ тахсан кэлэр [1, 4].

Билигин “алтыһыы” диэн өйдөбүл ханнык баҕарар уобаласка киэнник тарҕанна. Урут бу өйдөбүл тыл үөрэҕэр уонна дыраамаҕа “икки эбэтэр онтон элбэх киһи кэпсэтиитэ” диэн суолтаҕа эрэ туттулар этэ. XX үйэ 20-с сылларыгар Л.П. Якубинскай, Л.В. Щерба алтыһыыга “подлинное бытие человеческой речи”, А.А. Ухтомскай уонна Л.С. Выготскай- киһи бэйэтин кытта бэйэтэ алтыһыытыгар “ис санга” диэн быһаарбыттара. Нуучча бөлүһүөгэ М. Бахтин алтыһыыны Достоевскай эрэ айымньыларын буолбакка, арамаан жааныр быһыытынан, баҕар, литэрэтиирэ бүтүүн туттаах чааһын быһыытынан сыаналыыр [2, 10].

Бүтэһик сылларга “култууралары алтыһыннарыы” диэн өйдөбүл учуонайдар, бөлүһүөктэр, суруйааччылар болҕомтолорун тарта. Ханнык баҕарар “алтыһыы” киэн өйдөбүлгэ ханнык эмит импэрмэссийэнэн атастаһыы диэн буолар. Алтыһыы көрүнгнэриттэн саамай киэнник тарҕаммыт көрүнгүнэн бөлөһүөпүйэли алтыһыы буолар. Манна “ыйытык-хоруй” диэн систиэмэнэн олохтоммут “сократовскай алтыһыы” киирэр. Бу алтыһыыга 3 билэр-көрөр функция киирэр: ойуулуур, быһаарар, өтө көрөр. Бу алтыһыы ис хоһооно оҕо билэр-көрөр дьоһуругар анаар. Кинини санга матырыйаалы да үөрэтэргэ, эрдэ да үөрэппити бэрэбиэркэлииргэ, хонтуруоллуурга туттуохха сөп [2, 11]

“Икки систиэмэни алтыһыннаран үөрэтии” (төрөөбүт уонна нуучча) диэн өйдөбүлү национальнай оскуолаҕа нуучча литэрэтиирэтин мэтиэдьикэтин үөрэтиигэ мэтэдьиис Л.А. Шейман киллэрбитэ. Кини үлэлэригэр сүрүн болҕомто бэйэ төрөөбүт литэрэтиирэтин уратыларыгар уурулар [5].

Аныгы кэм норуоттар сомоҕолоһууларыгар, норуоттар икки ардыларыгар конфликт суох буолуугу күүскэ үлэлэһэр. Ханнык да литэрэтиирэ аңардас бэйэтэ эрэ сайдан кэлбит буолбатах, ол иһин култууралары алтыһыннаран үөрэтиини билингви литэрэтиирнэй үөрэх систиэмэтэ ирдиир. Тыл, литэрэтиирэ уроктарыгар үөрэнээччи бэйэтин норуотун тылын, литэрэтиирэтин, култууратын уратытын этигэр-хааныгар ингэриниэхтээх уонна ол нөҥүө бүтүн аан дойдуну анаарыыга тахсыахтаах.

“Култуура” диэн өйдөбүлү быһаарыы Арассыыа да, тас дойду да литэрэтиирэтигэр олус элбэх. XIX үйэҕэ аан маннайгынан Н. Кириллов “Сиэпкэ угуллар атын омок тылларын тылдытыгар” “култуура” диэн тиэрмин быһаарыыта баар буолбута. В.Даль “Быһаарыылаах тылдытыгар” “култуура” диэн тиэрмин үөрэҕи кытта ыкса сибээстээх: “онгоруу, чочуйуу, көрүү-истиин; өй

уонна майгы-сигили өттүнэн үөрэх” [2, 11].

Ханнык баҕарар кэм, норуот бэйэтэ ураты култууралаах. Мантан сиэттэрэн, култуура үчүгэй эбэтэр куһаҕан култуура диэнэ арахсыбат. Ханнык баҕарар норуот култууратыгар кини сайдан кэлбит олоҕун суола, үгэстэрэ, уратылара ойууланар. Култуура хаһан да биир сиргэ турбат, сайда турар. Кини материальнай эбэтэр духовнай да буоллар наар кэрэни, ырааһы түстүүр. Ол иһин иитэр кыаҕа улахан.

Биһиги үйэбитигэр национальной култууралар улахан болҕомтону ылаллар. Национальной култуура диэн өйдөбүлгэ норуот олоҕун үгүс өттө киирэр: тыла, ханан олороро, экэниэмикэтэ, материальнай уонна духовнай култуурата. Манна өссө норуот мифологията, үгэстэрэ, уус-уран айымньылара, историческай дьылҕата киирэр.

Учуонай А.Е. Мординов: “Култуура - тылы уонна тыыннаах үгэстэри баһылааһын, норуоту кытта быстыспат ситим” диэн быһаарар [3, 23].

Бөлөһүөпүйэ билимин дуоктара Б.Н. Попов култуураны норуот этническай уратытын кытта сибээстиир: “Этническая специфика народа сохраняется и проявляется в языке, традициях, быте, вообще культуре, которые, прежде всего, аккумулируются в семье, получают в ней “стартовое” положение” [4, 4].

Туһаныллыбыт литэрэтиирэ:

1. Башарина З.К. Взаимодействие русской и якутской литератур : учеб.пособие.- Якутск, 1992.-79с.
2. Захарова Г.А. Изучение якутской литературы в школе с русским (родным) языком обучения в контексте диалога культур.- Якутск, 2013.-155с.
3. Мординов А.Е. Сахаларга философскай санаа үөскээһинэ.- Якутск, 1996
4. Попов Б.Н. Семейная культура Северо-Востока России.- Новосибирск, 1993 с.4
5. Шейман Л.А. Основы методики преподавания русской литературы в киргизской школе.- Ч. 2.- Фрунзе, 1982.-214 с.

# МЕЖДУНАРОДНАЯ ПРАКТИКА ДОПОЛНИТЕЛЬНОГО ШКОЛЬНОГО ОБРАЗОВАНИЯ

## INTERNATIONAL PRACTICE OF NONFORMAL SCHOOL EDUCATION

Авторы: Бурцева Елизавета Николаевна

Аннотация: Данная статья направлена на изучение международного опыта обеспечения школьников дополнительным образованием в рамках учебного процесса. Даны определения ключевым терминам формальному, неформальному образованию и самостоятельному обучению, а так же приведены различия между ними. Рассмотрена история становления дополнительного образования в России. Приведены примеры зарубежных практик и возможность их адаптации к разным российским регионам.

Ключевые слова: образование, школьные секции, неформальное образование, дополнительное образование, внешкольное образование.

Annotation: This article is aimed at studying the international experience of providing schoolchildren with additional education as part of the educational process. Definitions are given of the key terms of formal, non-formal education and self-study, as well as the differences between them. The history of the formation of additional education in Russia is considered. Examples of foreign practices and the possibility of their adaptation to different Russian regions are given.

Keywords: education, school sections, non-formal education, additional education, out-of-school education.

Согласно ОЭСР (Организация экономического сотрудничества и развития), образованной в 1961 году, в состав которой на данный момент Россия не входит [1], образование в целом делится на три основные категории, это: *формальное образование* (formal education), *неформальное* (альтернативное) образование (nonformal education), *самостоятельное обучение* (informal education).

**Формальное образование** – это обучение, которое обычно получают с помощью подготовленных педагогов систематически и намеренно в школе, вузе или университете [4].

**Самостоятельное обучение** обычно происходит вне образовательных учреждений и не следует определенной учебной программе и часто профессионально не организовано, а скорее возникает случайно, время от времени, в связи с определенными событиями и случаями или из-за возникающих потребностей для различных практических навыков [2].

**Неформальное образование** не имеет аккредитаций и сертификаций по учебным программам, как в формальном образовании, но, в отличие от самостоятельного образования, является более структурированным [3].

Примерами неформального образования являются занятия плаванием для детей младшего возраста, общественные спортивные программы, общественные или негосударственные образовательные курсы для взрослых, профессиональные семинары и постоянное

профессиональное развитие, а также программы, разработанные такими организациями, как Всемирная организация скаутского движения. Задачи учащегося могут заключаться в повышении навыков и знаний, а также в получении эмоционального вознаграждения, связанного с усилением любви к предмету или усилением страсти к обучению, что обычно мы характеризуем как **хобби**.

В рамках статьи рассмотрим именно неформальное образование, близкое с российским понятием дополнительного образования в контексте школьного образования.

Итак, на данный момент в России существует понятие дополнительного образования, которое берет свое начало еще с конца XIX века в виде кружков, клубов, мастерских, дневных приютов для детей, летних оздоровительных лагерей-колоний и т.д. Изначально эти заведения были приняты для поддержки «детям улиц» - это были преимущественно дети рабочих, ремесленников, которые не могли получить должное внимание в семье. Без должного контроля со стороны взрослых, они были подвержены негативному влиянию улицы, попадали в группу риска и часто пополняли ряды преступности. Так, по инициативе прогрессивных педагогов, начали появляться единичные внешкольные учреждения [5]. Так, с начала XX века открывались различные временные детские летние палаточные лагеря, которые ставили своей целью удовлетворение культурных и общественных потребностей детей и молодёжи малообеспеченной части населения.

Эффективность и популярность неформального образования привела к государственному регулированию после установления советской власти (1917 год). Под влиянием государства, термины, описывающие неформальное образование, сменялись и уточнялись, так термин «внешкольное образование» в 1930-ые годы был заменён на «внешкольное воспитание», подчёркивая таким простым и красноречивым способом, что с этого времени цели, организация процесса и структура обязаны смениться.

Для лучшего понимания грядущих (за заменой термина) отличий организаций неформального образования в СССР очень коротко опишем основные отличия между образованием и воспитанием. Во-первых, цель для образования - раскрытие потенциальных возможностей учащегося. Упрощая, цель образования можно сформулировать как освоение определённого уровня знаний, умений и навыков учащимся. Воспитание же в основном направляется на моральные, общественные, эстетические и реже правовые нормы поведения. Таким образом, воспитание зависит от культуры и даже языка, а образование - от принятой системы знаний и умений. Во-вторых, как следствие, в воспитании нет ни уровней, ни ступеней. Можно, конечно, представить, например, старших пионеров, как некое звено в стремлении к лучшему проявлению воспитания, но фактически получим либо систему партийных званий, что имеют отношение больше к политическому, чем к воспитательному, росту, либо создадим таким способом систему наград, основанную на необъективных показателях, что-то вроде незаслуженных наград. Система образования в этом смысле всегда имеет чёткие уровни или ступени, которые с достаточной мерой объективности можно разделить, например: дошкольное, общее, дополнительное, среднее профессиональное и высшее образование. В-третьих, образование требует высокой организованности и выполнения конкретных поставленных задач, в то время как в воспитании зачастую не только нет определённых стандартов, но и сами задачи непостоянны, потому что зависят не от системы принятых знаний, требующих доказательства, но от системы чувственных субъективных представлений о морали в конкретной организации (в том числе вполне возможны серьёзные противоречия между разными воспитательными организациями даже в рамках одной системы морали - например, в рамках одного города, а тем более страны).

До второй мировой войны очень бурно проходил рост учреждений, в которых получили

распространение формы внешкольного воспитания, они стали называться внешкольными учреждениями. Несмотря на всё большую направленность в сторону воспитания, эти учреждения отличались разнообразием своей направленности, принимая во внимание первое государственное внешкольное учреждение («Станция юных любителей природы», 1918 год, Москва, Сокольники). К 1940 году в СССР насчитывалось 1846 внешкольных учреждений, находящихся в ведении министерств просвещения, культуры, путей сообщения, речного и морского флота, профсоюзов, Осоавиахима (общество содействия обороне, авиационному и химическому строительству), добровольных спортивных обществ и других организаций и ведомств.

В послевоенное время шло бурное восстановление и развитие системы внешкольного воспитания. Росла численность Домов и Дворцов пионеров, Станций юных туристов и техников, загородных пионерских лагерей, детско-юношеских спортивных школ.

Вместе с тем высокие количественные показатели не могли скрыть негативных качественных факторов развития учреждений как неформального образования. Внешкольное воспитание в 50-80-е годы было связано с общей идеологией, когда существовала единственная детская организация, единственная молодёжная организация, установкам и целям которых подчинялись и образовательные структуры. Попытки создания большинства альтернативных молодёжных структур рано или поздно подавлялись, даже при достижении ими весьма высоких показателей в воспитании молодёжи и самообеспечении организации по затратам.

Решению задач личностно-ориентированного развития ребёнка, развитию его интересов мешали факторы государственного регулирования, например противоречивые и непродуманные директивы, требующие организовывать то по 10 кружков технического творчества в каждой школе, то открывать в каждом учреждении музей.

После 1991 года система внешкольного воспитания не только не распалась, но, в отличие от других типов образовательных учреждений, получила приращение. Теперь внешкольные учреждения стали именоваться учреждениями дополнительного образования детей, что вернуло неформальное образование из области воспитания в область собственно образования. В частности, с 1 сентября 2019 года в России вводятся сертификаты дополнительного образования детей, что придаёт большую мотивацию отправлять детей знакомиться с неформальным образованием.

Однако позитивное развитие системы дополнительного образования несёт и свои негативные стороны. Как говорит Питер Грей в своей книге «Свобода учиться. Игра против школы» про образование: «Очень редко мы задумываемся, что эта система искусственна и что она появилась недавно в процессе эволюции, а также о том, что современная образовательная система начала складываться в тот мрачный исторический период, когда считалось, что дети изначально рождаются грешными и должны много трудиться. Мы забыли, что от природы детям свойственно учиться самостоятельно, играя и исследуя мир. Мы все больше отбираем у них возможность получать знания свободно, а вместо этого принуждаем к безумно медленному и скучному процессу обучения, который разработали школьные чиновники» [6]. Поэтому, оглядываясь на историю, важно взвесить все «плюсы» и «минусы», и применять только то, что может быть с максимальной пользой применено в современном мире. Также важно проводить сравнительный анализ опыта разных стран.

Например, в Японии существует практика дополнительных клубов, которые посещают после основных уроков. Дополнительные занятия могут иметь разный характер: спортивные (популярные и национальные виды спорта) и художественные (кружки чайной церемонии, литературные, кружки фотографии, любителей манги и т.п.). Так же, **можно организовать**

**свой собственный клуб**, при достаточном количестве участников. К слову, в японских и корейских школах хорошо организована работа студентов в структуре школьного самоуправления. Так, в каждом классе есть официальные лица – ответственные (староста, заместитель и т.п.), а также проводятся студенческие советы, во главе с президентом школы. Таким образом, внеурочная жизнь позволяет ученикам не только развиваться в различных направлениях и получать удовольствие от выбранных самостоятельно кружков, но и получить опыт самоуправления.

В большинстве стран Европы распространены **клубы по интересам**, которые финансируются, как правило, из муниципальных средств или за счёт финансирования общественных и религиозных организаций, а также на родительские средства.

В Германии распространено такое понятие, как **детские университеты** (Kinderuniversität) – мероприятия, которые с 2002 года проводятся в более чем 50 немецких университетах прикладных наук с целью в простой и понятной форме познакомить детей с разными научными областями. Основная задача – увлечь детей наукой, а также пробудить в самих университетах более глубокое понимание процесса передачи знаний. В то же время такие мероприятия служат рекламой для немецких вузов, поскольку развивают в детях интерес к научному мышлению и таким образом «выращивают» будущих студентов.

В разных странах и регионах, за счет своей местной специфики со временем выработалась потребности в определенных видах неформальных занятий. Например, в Японии – уроки любования природой (традиционные японские сады широко развиты на территории страны и разбиваются как на собственных участках, так и на муниципальных); в Израиле – кибербезопасность (безопасность в Израиле является важной темой, реализованной как посредством всеобщей военнообязанности и парней, и девушек, так и бомбоубежищами в общественных местах и жилых квартирах); в Австралии – уроки серфинга; в Башкирии – пчеловодство; в Великобритании – лесная школа (уроки выживания в дикой природе) и т.п.

Все это можно применить и в России: каждый регион имеет свои особенности и можно выявить и свои неформальные увлечения, которые помогут раскрыть потенциал региона. Например: уроки выживания в тайге в школах Сибирского региона; уроки скалолазания в Красноярске (на базе заповедника «Столбы») и т.д.

По нашему мнению, дополнительное образование в России приняло слишком систематизированный характер и не оставляет «поля для творчества». Стремление упорядочить и задокументировать всё приводит к тому, что дополнительное образование, которое призвано раскрывать творческий потенциал, сужает возможность выбора до установленного рамками законодательства и не оставляет ничего иного, кроме как находиться в установленных рамках.

## **ВЫВОДЫ**

1. Неформальное (дополнительное) образование должно раскрывать творческий потенциал ребенка, носить ознакомительный и развлекательный характер.
2. Возможно развитие неформального образования индивидуально под особенности и потребности конкретного региона, что обеспечит разнообразие вне учебного образования, и поэтому не нуждается в жестком урегулировании.
3. Возможность проводить новые дополнительные занятия должны учитываться школами, для обеспечения помещениями (территорией) и оборудованием, педагогами, и финансироваться из средств местных муниципальных и общественных организациях и месячными оплатами.

**ИСПОЛЬЗОВАННЫЕ ИСТОЧНИКИ**

1. Statement by the OECD regarding the status of the accession process with Russia & co-operation with Ukraine - OECD / <http://www.oecd.org/>. [Электронный доступ]: <http://www.oecd.org/newsroom/statement-by-the-oecd-regarding-the-status-of-the-accession-process-with-russia-and-co-operation-with-ukraine.htm> (Дата обращения: 26.02.2020)
2. Informal education - Wikipedia [Электронный доступ]: [https://en.wikipedia.org/wiki/Informal\\_education](https://en.wikipedia.org/wiki/Informal_education) (Дата обращения: 26.02.2020)
3. Nonformal learning - Wikipedia [Электронный доступ]: [https://en.wikipedia.org/wiki/Nonformal\\_learning](https://en.wikipedia.org/wiki/Nonformal_learning) (Дата обращения: 26.02.2020)
4. Formal learning - Wikipedia [Электронный доступ]: [https://en.wikipedia.org/wiki/Formal\\_learning](https://en.wikipedia.org/wiki/Formal_learning) (Дата обращения: 26.02.2020)
5. Дополнительное образование детей — Википедия [Электронный доступ]: [https://ru.wikipedia.org/wiki/Дополнительное\\_образование\\_детей](https://ru.wikipedia.org/wiki/Дополнительное_образование_детей) (Дата обращения: 26.02.2020)
6. Федеральный закон от 29.12.2012 N 273-ФЗ (ред. от 01.03.2020) "Об образовании в Российской Федерации", ст.75 // Консультант плюс
7. Свобода учиться. Игра против школы / Питер Грей; пер. с англ. Татьяны Землеруб. - М. : Манн, Иванов и Фербер, 2016. - 336 с. - Глава 3 - Рост власти и стандартизация образования.
8. Березина, В.А. Дополнительное образование детей как средство их творческого развития : автореферат дис. ... кандидата педагогических наук : 13.00.01 / Министерство общего и проф. образ. - Москва, 1998. - 22 с.

**REFERENCES:**

1. Statement by the OECD regarding the status of the accession process with Russia & co-operation with Ukraine - OECD / <http://www.oecd.org/>. [Elektronnyj dostup]: <http://www.oecd.org/newsroom/statement-by-the-oecd-regarding-the-status-of-the-accession-process-with-russia-and-co-operation-with-ukraine.htm> (Data obrashhenija: 26.02.2020)
2. Informal education - Wikipedia [Elektronnyj dostup]: [https://en.wikipedia.org/wiki/Informal\\_education](https://en.wikipedia.org/wiki/Informal_education) (Data obrashhenija: 26.02.2020)
3. Nonformal learning - Wikipedia [Elektronnyj dostup]: [https://en.wikipedia.org/wiki/Nonformal\\_learning](https://en.wikipedia.org/wiki/Nonformal_learning) (Data obrashhenija: 26.02.2020)
4. Formal learning - Wikipedia [Elektronnyj dostup]: [https://en.wikipedia.org/wiki/Formal\\_learning](https://en.wikipedia.org/wiki/Formal_learning) (Data obrashhenija: 26.02.2020)
5. Dopolnitel'noe obrazovanie detej — Vikipedija [Elektronnyj dostup]: [https://ru.wikipedia.org/wiki/Dopolnitel'noe\\_obrazovanie\\_detej](https://ru.wikipedia.org/wiki/Dopolnitel'noe_obrazovanie_detej) (Data obrashhenija: 26.02.2020)
6. Federal'nyj zakon ot 29.12.2012 N 273-FZ (red. ot 01.03.2020) "Ob obrazovanii v Rossijskoj Federacii", st.75 // Konsul'tant pljus
7. Svoboda uchit'sja. Igra protiv shkoly / Piter Grej; per. s angl. Tat'jany Zemlerub. - M. : Mann, Ivanov i Ferber, 2016. - 336 s. - Glava 3 - Rost vlasti i standartizacija obrazovanija.
8. Berezina, V.A. Dopolnitel'noe obrazovanie detej kak sredstvo ih tvorcheskogo razvitija : avtoreferat dis. ... kandidata pedagogicheskikh nauk : 13.00.01 / Ministerstvo obshhego i prof. obraz. - Moskva, 1998. - 22 s.

# ИССЛЕДОВАНИЕ УРОВНЕЙ РАЗВИТИЯ ПОЗНАВАТЕЛЬНОЙ АКТИВНОСТИ ДЕТЕЙ СТАРШЕГО ДОШКОЛЬНОГО ВОЗРАСТА

Авторы: Абдурагимова Людмила Гаджихмедовна

Научный  
руководитель: Жмакина Н.Л.

Аннотация: Актуальность проблемы развития познавательной активности дошкольников является одной из наиболее актуальных в детской психологии, так как взаимодействие человека с окружающим миром зависит от его активности. Активность является одной из главных предпосылок формирования психических качеств личности, ее самостоятельности и инициативы[2, с. 32-34].

Ключевые  
слова: педагогика

Проблема формирования и развития познавательной активности всегда волновала учёных прошлого, которые стремились раскрывать основные приёмы процесса развития познавательной активности детей. Современные исследования педагогов и психологов, направленные на изучение различных аспектов обучения дошкольников, показывают, что продуктивность интеллектуального развития детей в целом зависит не только от того, как организован учебный процесс, передачи им знаний, но и от обратной связи в этом процессе - с позиции самого ребенка, его деятельности. Совершенно очевидно, что тогда результат познавательной активности возрастает, когда в процессе психологически и педагогически правильно и наиболее целесообразно сочетается активность педагога и ребенка[8,с. 15-22].

Каждый ребенок рождается с врожденной познавательной направленностью, которая помогает ему адаптироваться в первую очередь к новым условиям жизни. Постепенно познавательная направленность превращается в познавательную активность - состояние внутренней готовности к познавательной деятельности. Проявляется оно в поисковых действиях, направленных на получение новых впечатлений и знаний об окружающем мире.

Познавательная активность дошкольника проявляется, прежде всего, в способности ребенка брать у взрослого и самостоятельно ставить познавательную задачу, составлять план действий, выбирать средства и методы для его решения с использованием самых надежных методов, выполнять определенные действия и операции, получить результаты и понять необходимость их проверки [4, с.54]. Таким образом, оказывается, что познавательная активность является волевым, целенаправленным действием, а процесс познавательной деятельности определяется не внешней (двигательной) активностью, не степенью занятости ребенка, а главным образом уровнем внутренней (умственной) активности, которая несет в себе элементы творчества.

Проблема формирования познавательной активности была изучена некоторыми педагогами и психологами. Я.А. Коменский, К.Д.Ушинский, Д.Локк, Ж.Ж.Руссо считали, что познавательная активность как естественное стремление детей к познанию. По мнению Я.А. Коменского «всеми возможными способами нужно воспламенять в детях горячее стремление к познанию»[1]. Современные отечественные исследователи А.К. Маркова, В.И. Лозовая, Ж.Н. Тельнова Н.Н. Поддяков и другие изучали особенности познавательной деятельности и способы её активизации у дошкольников.



Также авторы, изучавшие этот вопрос (Б.Г. Ананьев, Д.Б. Богоявленская, Д.Б. Годовикова, Т.А. Куликова, А.В. Петровский, Г.И. Щукина) считают, что познавательная активность является одним из важных качеств, характеризующих психическое развитие дошкольника. Известно, что познавательная активность детей дошкольного возраста развивается из потребности в новых переживаниях, которая присуща каждому человеку с рождения. В старшем дошкольном возрасте, исходя из этой потребности, в процессе развития ориентационной исследовательской деятельности у ребенка развивается желание узнать как можно больше об окружающем его мире.

Е.И. Щербакова характеризовала познавательную активность как «...проявление самостоятельности, инициативы, творчества в процессе деятельности, а так же стремление узнать, понять, найти, испытать радость успеха от самостоятельно найденного пути решения познавательной активности» [5, с. 42].

В.В. Щетинина писала, что «познавательная активность - это личностная черта, которая проявляется в отношении познавательной деятельности и предполагает состояние готовности, стремление к самостоятельной деятельности, направленное на усвоение ребенком социального опыта, знаний и методов, накопленных человечеством, которая проявляется в познавательной деятельности» [7, с. 31]

М.И. Лисина утверждает, что «познавательная активность занимает в деятельности структурное место, близкое к уровню потребности. Это состояние готовности к познавательной деятельности» [3, с. 234]. Отталкиваясь от мнения М.И. Лисиной, можно сделать вывод о том, что познавательной активности близки такие понятия как любознательность, любопытство.

Для выявления уровня развития познавательной активности у старших дошкольников был организован констатирующий эксперимент на базе МДОУ № 6 «Колобок» комбинированного вида городского округа Стрежевой. В исследовании участвовали 20 детей подготовительной группы в возрасте 6-7 лет.

Познавательная активность проявляется в процессе восприятия и мышления ребенка. Е.И. Щербакова предложила критерии и показатели познавательной активности, которые представлены в таблице 1 [6, с.50].

Таблица 1

### **Критерии и показатели развития познавательной активности у детей 6-7 лет**

<b>Критерии</b>	<b>Показатели</b>
Познавательная активность	концентрация внимания; сосредоточенность на вопросе; исследовательский интерес, стремление проникнуть в причинно-следственные связи явлений, позитивные эмоциональные переживания и чувства; потребность делиться мнением со сверстниками и воспитателем.
Познавательная самостоятельность	Интерес к выполнению деятельности; проявление инициативы и самостоятельности в постановке задач и выборе способа реализации задуманного; концентрация внимания
Оригинальность мышления	Нестандартные ответы на вопросы, творческий подход к решению задач, сложные развернутые размышления, присутствие юмора.

С учетом выделенных критериев и показателей были описаны уровни развития

познавательной активности у старших дошкольников, которые представлены в таблице 2

Таблица 2

### Уровни развития познавательной активности у детей 6-7 лет

Уровни	Характеристика уровней
Высокий уровень	Достаточно выражена познавательная активность, проявляется интерес и стремление не только проникнуть глубоко в сущность явлений и их взаимосвязей, но и найти для этой цели новый способ. Высокий уровень поисково-исследовательской активности в форме вопросов при выполнении заданий разного типа, выраженная поисковая направленность вопросов. Предлагает много идей, решений задач, ответов на вопросы. Ребенок подолгу занимается в уголке познавательного развития, экспериментирования, рассуждает самостоятельно. Часто ли задает вопросы: почему? зачем? как? Проявляет интерес к символическим «языкам»: пытается самостоятельно «читать» схемы, карты, чертежи и делать что-то по ним (лепить, конструировать). Проявляет интерес к познавательной литературе.
Средний уровень	Познавательная активность выражена умеренно. Потребность в знаниях имеется, но привлекает только конкретная информация, причем достаточно поверхностная. К занятию, связанному с умственной работой эмоции выражены не ярко (по сравнению с другими ситуациями). Пассивность в постановке задач и поиске решения, «практический» подход к решению задач, направленность на формальное достижение результата. Поисково-исследовательская активность существенно зависит от мотивации.
Низкий уровень	Слабо выражена познавательная активность, стремление понять, запомнить и воспроизвести знания, овладеть способом его применения по образцу. Неустойчивость волевых усилий, отсутствие интереса к углублению знаний, отсутствие вопросов типа: «Почему? Зачем?». Дети удовлетворяются односложной информацией, например, их интересует реальность услышанной когда-то сказки, легенды и т.д.

Для достижения цели и решения задач констатирующего эксперимента были использованы диагностические задания из следующих методик: анкета для родителей для выявления интересов детей, методика «Древо желаний» В.С. Юркевича, методика «Вопрошайка» М.Б. Шумаковой, методика «Познавательная активность дошкольника» А.А. Горчинской. Диагностические задания и определяемые ими критерии развития познавательной активности у детей 6-7 лет представлены в таблице 3

Таблица 3

### Диагностические задания для определения уровня познавательной активности старших дошкольников

Методика, цель

Задания

Методика  
В.С. Юркевича  
«Древо желаний». Изучение познавательной активности детей (используются картинки и словесные ситуации)

1. Волшебник может исполнить 5 твоих желаний. Чтобы ты у него попросил? (6 мин.)
2. Мудрец может ответить на любые твои вопросы. О чем бы ты спросил у него? (регистрируются первые 5 ответов) – 6 мин.
3. Ковер-самолет в мгновение ока доставит тебя, куда ты захочешь. Куда бы ты хотел слетать? (регистрируются первые 5 ответов) – 6 мин.
4. Чудо-машина умеет все на свете: шить, печь пироги, мыть посуду, делать любые игрушки. Что должна сделать чудо-машина по твоему приказанию? – 5 мин.
5. Главная книга страны Вообразилии. В ней любые истории обо всем на свете. О чем бы ты хотел узнать из этой книги? – 5 мин.
6. Ты очутился вместе с мамой в таком месте, где все разрешается. Ты можешь делать все, что твоей душе угодно. Придумай, что бы ты в таком случае делал?

Регистрируются первые 5 ответов (4 мин).

Из ответов выбираются ответы познавательного характера. Высокий уровень познавательной потребности – 9 ответов и выше. Средний уровень познавательной потребности – от 3 до 8 ответов. Низкий уровень познавательной потребности – 2 и меньше ответов.

Подготовка и проведение исследования.  
Подбираются две картинки. Одна должна быть близка детям по содержанию (это могут быть играющие дети, зимние **развлечения и т.п.**, на другой должны быть изображены незнакомые для него объекты.

Ребенку предлагается поиграть в игру «Вопрошайка». Ребенок может спрашивать обо всем, что ему хочется узнать о предметах,

изображенных на картинках. В протоколах фиксируются имена, пол, **возрасти** вопросы каждого ребенка.

Обработка и интерпретация данных.

1-й тип. Устанавливающие вопросы – это вопросы, направленные на выделение и идентификацию объекта исследования («Кто это?», «На чем стоят книги?»).

2-й тип. Определительные вопросы – связанные с выделением всевозможных признаков и свойств объектов, определением временных и пространственных характеристик («Верблюд любит хлеб?», «А из чего сделана шапка?», «А вода холодная?»).

3-й тип. Причинные вопросы – относящиеся к **познанию** взаимосвязи объектов, выявлению причин, закономерностей, сущности явлений («Почему мальчик хмурый?», «Зачем девочке нужна сумка?», «А что ли они замерзли?»).

4-й тип. Вопросы-гипотезы, выражающие предположения («Мальчик не идет в школу, потому что он не сделал уроки?», «Девочка плачет, потому что она потерялась?»).

1. Нравится ли тебе выполнять сложные задания по математике?

- а) да;
- б) иногда;
- в) нет.

2. Что тебе нравится, когда задан вопрос на сообразительность?

- а) помучиться, но самому найти ответ;
- б) когда как;
- в) получить готовый ответ от других.

3. Что ты делаешь, если при изучении какой-то темы у тебя возникли вопросы?

- а) всегда нахожу на них ответ;
- б) иногда нахожу на них ответ;
- в) не обращаю на них внимания.

4. Что ты делаешь, когда узнаешь на занятии что-то новое?

- а) стремишься с кем-нибудь поделиться (с близкими, друзьями);
- б) иногда тебе хочется поделиться этим с кем-нибудь;
- в) ты не станешь об этом рассказывать.

Методика  
М.Б. Шумаковой  
«Вопрошайка». Изучение **познавательной активности ребенка-дошкольника**, умения задавать вопросы.

Методика А.А. Горчинской  
«Познавательная активность дошкольника». Оценка степени выраженности познавательной активности старших дошкольников.

Данные диагностические задания позволили оценить уровень познавательного активности старших дошкольников:

– по критерию «Познавательная активность» испытуемый мог набрать от 4 до 12 баллов;

- по критерию «Познавательная самостоятельность» испытуемый мог набрать от 4 до 16 баллов;

- по критерию «Оригинальность мышления» испытуемый мог набрать от 4 до 12 баллов.

Минимально возможное количество баллов за диагностику – 12, максимально возможное – 40 баллов.

Балльно-уровневая система оценки познавательной активности старших дошкольников:

- 31-40 баллов – высокий уровень;
- 21-30 баллов – средний уровень;
- 20 и менее баллов – низкий уровень.

По критерию «Познавательная активность» были получены следующие результаты (рис. 1).

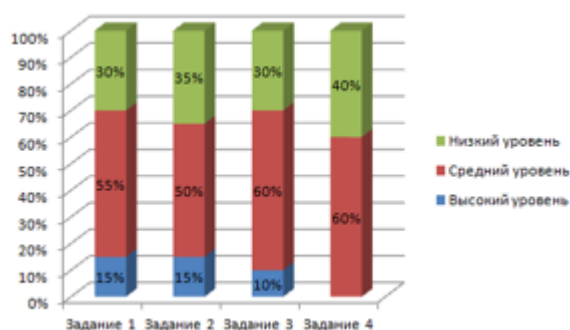

**Рис. 1. Распределение детей старшего дошкольного возраста по результатам исследования критерия «Познавательная активность», %**

Высокий уровень познавательной активности у 0-15% старших дошкольников (0-3 человека в разных диагностических заданиях). Эти дети давали положительные ответы, демонстрируя интерес к сложным заданиям на математическое развитие, к вопросам на сообразительность, демонстрировали готовность при изучении новой темы находить ответы на возникшие вопросы. На вопрос «Что ты делаешь, когда узнаешь на занятии что-то новое?» они реагировали стремлением поделиться новыми знаниями с ближайшим окружением.

Средний уровень познавательной активности – у 50-60% старших дошкольников (10-12 человек в разных диагностических заданиях). Эти дети демонстрировали непостоянство и избирательность в ответах на вопросы нашего устного теста. У них отмечен переменный интерес к сложным заданиям на математическое развитие, к вопросам на сообразительность, нерегулярная готовность при изучении новой темы находить ответы на возникшие вопросы и делиться новыми знаниями с ближайшим окружением.

Низкий уровень познавательной активности – у 30-40% старших дошкольников (6-8 человек в разных диагностических заданиях). Эти дети продемонстрировали отсутствие интереса к сложным заданиям на математическое развитие, к вопросам на сообразительность, неготовность при изучении новой темы находить ответы на возникшие вопросы или делиться новыми знаниями с ближайшим окружением.

По критерию «Познавательная самостоятельность» результаты следующие (рис. 2).

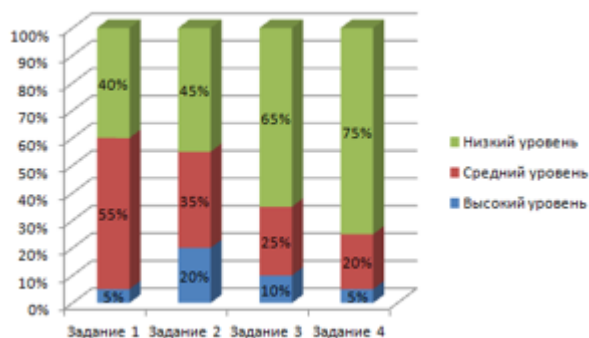

**Рис. 2. Распределение детей старшего дошкольного возраста по результатам исследования критерия «Познавательная самостоятельность», %**

Высокий уровень познавательной самостоятельности – у 5–20% старших дошкольников (1–4 человека в разных диагностических заданиях). Детям были предложены две сюжетные картинки: с зимними забавами и летней рыбалкой детей. Эти дети задавали по предложенным картинкам сложные причинные вопросы –относящиеся кпознанию взаимосвязи объектов, выявлению причин, закономерностей, сущности явлений («Почему на улице мало народа?»,«Почемуна голове снеговика ничего нет?»,«Почему дети на рыбалке без родителей?»). Кроме того, эти испытуемые формулировали вопросы-гипотезы, выражающие предположения («Дети на рыбалке, потому что у них каникулы?»,«Малыш стоит рядом, потому что он не умеет лепить снеговика?», «Дети не купаются, а рыбачат, потому что боятся утонуть?»)

Средний уровень познавательной самостоятельности – у 20–55% старших дошкольников (4–11 человек в разных диагностических заданиях). Эти дети задавали в основном вопросы определительного типа – связанные с выделением всевозможных признаков и свойств объектов, определением временных и пространственных характеристик («А морковка у снеговика настоящая?»,«А у мальчика удочка или спиннинг?»,«А на улице не холодно?», «А детей не кусают возле речки комары?», «А речка не глубокая»).

Низкий уровень познавательной самостоятельности – у 40–75% старших дошкольников (8–15 человек в разных диагностических заданиях). Эти дети обходились устанавливающими вопросами – это вопросы, направленные на выделение и идентификацию объекта исследования («Это снеговик?»,«Они ловят рыбу?», «Они гуляют?», «Они в деревне?», «Это речка или озеро?»)

По критерию «Оригинальность мышления» результаты следующие (рис. 3).

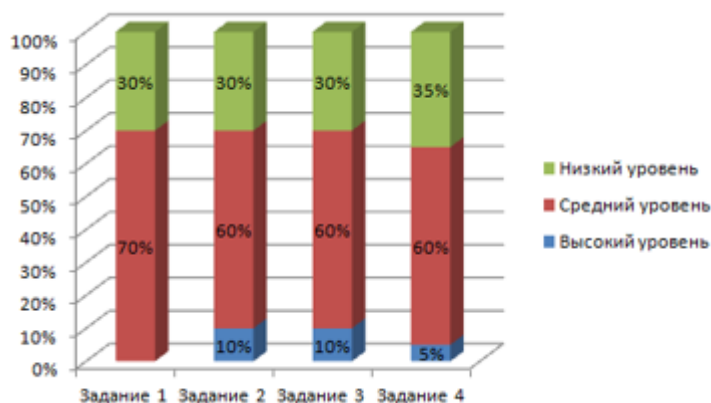

**Рис. 3. Распределение детей старшего дошкольного возраста по результатам исследования критерия «Оригинальность мышления», %**

Высокий уровень познавательной самостоятельности – у 0–10% старших дошкольников (0–2 человека в разных диагностических заданиях). Эти дети давали нестандартные ответы на вопросы, демонстрировали творческий подход к ответам, реагировали на вопросы теста сложными развернутыми размышлениями, с юмором, например: «На ковре-самолете я бы полетела в волшебную страну, где живут принцы и феи», «Я бы приказал чудо-машине изобрести капсулу времени, мы бы переместились туда с мамой и папой и попали бы в гости к бабушке, которая умерла, мы по ней очень скучаем», «Если бы я очутился вместе с мамой в таком месте, где все разрешается, я бы стал летать над городом и тайгой вместе с мамой, это было бы здорово!»

Средний уровень познавательной самостоятельности – у 50–70% старших дошкольников (10–14 человек в разных диагностических заданиях). Эти дети избирательно демонстрировали творческий подход, их ответы свидетельствуют о некотором проявлении фантазии. Примеры ответов: «Я бы попросил у волшебника, чтобы я стал хорошим лыжником, а пока у меня не получается», «Я бы попросила себе красивое платье, как у феи, красивые туфли, сумочку, корону и королевский плащ», «Я бы попросила у чудо-машины робота-помощника для моей мамочки и робота-строителя для моего папы, он строит нам большой дом», «Там, где все разрешается, я бы отменил уроки для моего старшего брата - он их очень не любит».

Низкий уровень познавательной самостоятельности – у 30–35% старших дошкольников (6–7 человек в разных диагностических заданиях). Эти дети давали банальные ответы на вопросы, реакции их приближены к обстановке их существования и ограничены ею, они не проявляют фантазии и креативности. Примеры ответов: «Я бы попросил у волшебника деньги, машину, игрушки, снегоход и квадроцикл», «Я бы попросила платье, деньги, игрушки, котенка и щенка», «Я бы слетал на ковре-самолете к бабушке в Томск», «Я бы заставил чудо-машину испечь торт и пиццу», «Вместе с мамой в таком месте, где все разрешается, я бы играл, плавал в аквапарке».

Общий уровень сформированности познавательной активности у детей 6–7 лет был проанализирован как совокупность качественных и количественных данных о проявлении выделенных критериев и показателей, полученных в результате диагностического обследования. Обобщение этих результатов позволило распределить детей по трем условным подгруппам в зависимости от уровня развития познавательной активности (рис. 4).



**Рис. 4. Уровни развития познавательной активности старших дошкольников, %**

Как показывает диаграмма, высокий уровень развития познавательной активности у двоих дошкольников (10% группы), средний – у 11 детей (55% группы), низкий – у 7 детей (35% группы).

Таким образом, результаты проведенной диагностики показали, что уровень развития познавательной активности старших дошкольников недостаточный и нуждается в коррекции. Наименее развиты у старших дошкольников такие критерии, как оригинальность мышления и познавательная самостоятельность. Полученные результаты свидетельствуют о необходимости разработать программу развития познавательной активности старших дошкольников и реализовать ее внедрение в ходе образовательной работы в условиях ДОУ.

#### Литература

1. Ахмедбекова Р.Р. К вопросу о сущности и содержании познавательной активности младших школьников // Известия Дагестанского государственного педагогического университета. Психолого-педагогические науки. 2008. №1. С.9-12.
2. История педагогики и образования: учебное пособие / О.Б. Лобанова, З.У. Колокольникова – Красноярск: Сибирский федеральный университет, 2014. 183 с.
3. Лисина М.И. Развитие познавательной активности в ходе общения со взрослыми и сверстниками. – М.: Ин-т практ. психологии; Воронеж: НПО МОДЭК, 2008. – 325 с.
4. Тельнова Ж.Н. Развитие познавательной активности детей старшего дошкольного и младшего школьного возраста в разных формах и методах обучения: Автореф. дис. ... канд. пед. наук. Омск: Изд-во ОмГПУ, 2010. 16 с.
5. Щербакова Е.И. О некоторых особенностях познавательной активности в процессе обучения математике // Дошкольное воспитание. 1983. №9. С.42-45.
6. Щербакова Е.И. Теория и методика математического развития дошкольников: Учебное пособие. Воронеж: НПО МОДЭК, 2005. 392с.
7. Щетинина В.В. Проблемы развития познавательной активности в современных исследованиях // Проблемы дошкольного образования на современном этапе: сб. науч. статей. № 11. Ульяновск: ИП Качалин, 2013. С.32-35.
8. Шумакова Н.Б. Исследовательская активность в форме вопросов в разные возрастные периоды // Вопросы психологии. 2010. №1. С.53-59.

# МЕТОДИКА ПРЕПОДАВАНИЯ МАТЕМАТИКИ

---

## METHODS OF TEACHING MATHEMATICS

Авторы: Чернова Елена Алексеевна, Воистинова Гузель Хамитовна

Аннотация: данная статья посвящена методике преподавания математики на современном этапе образования. В статье определяются задачи методики преподавания математики, а также навыки, приобретаемые учениками в процессе обучения. Особая роль в статье отводится роли учителя и информационных технологий в образовательном процессе.

Ключевые слова: математика, учитель, образование, школа, учащиеся.

Annotation: this article is devoted to the methodology of teaching mathematics at the present stage of education. The article defines the tasks methodology of teaching mathematics, as well as the skills acquired by students in the learning process. A special role in the article is given to the role of teachers and information technologies in the educational process.

Keywords: math, teacher, education, school, students.

Методика преподавания математики – педагогическая наука, которая исследует процесс преподавания математики. Она направлена на повышение качества и эффективности образовательного процесса.

Методика преподавания математики призвана решить ряд задач, которые представлены на рисунке 1.



Рисунок 1. Задачи методики преподавания математики [4, с. 35]

Обучение математики базируется на индивидуальных особенностях учеников каждой из возрастных групп с учетом их когнитивных возможностей. Благодаря этому, у учеников не только развиваются личные качества: воля, аккуратность, настойчивость и пунктуальность, но и формируется рациональное мышление. Если гуманитарные науки нацелены на раскрытие творческих способностей учащихся, их импровизации, то математика направлена на

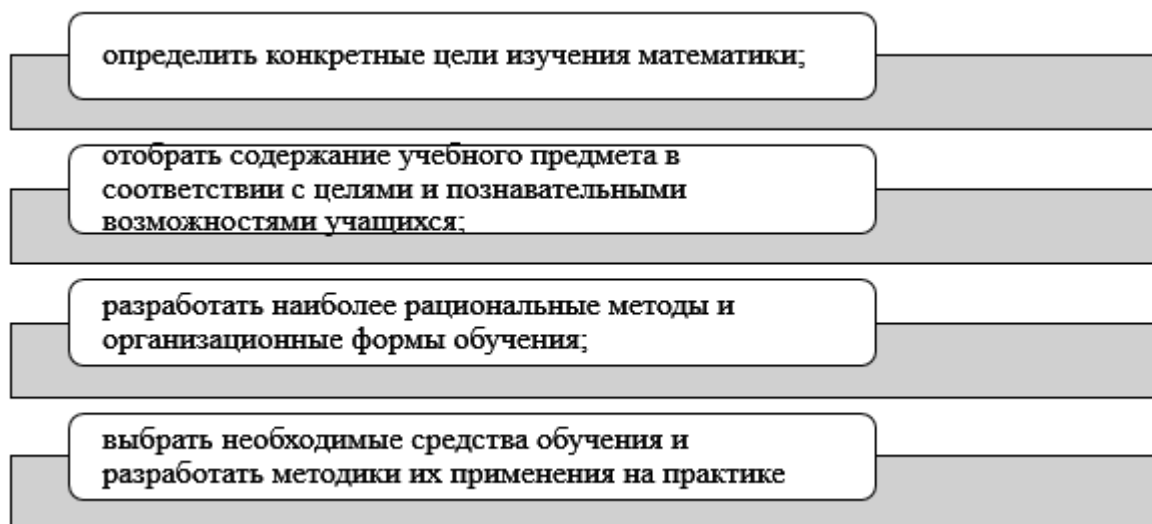

формирование у ученика твердой позиции в оценке той или иной ситуации, на возможность делать правильные выводы и принимать на их основе решение. Кроме того, решение математических задач помогает ученикам: усилить навыки концентрации внимания; улучшить качество и количество усваиваемой информации и развить наблюдательность, логическое мышление и пространственное воображение.

В настоящее время для методики преподавания математики характерен ряд проблем, которые отражены на рисунке 2.



Рисунок 2. Проблемы, характерные для методики преподавания математики [2, с.316]

Методика обучения предполагает взаимосвязь деятельности учеников и учителя, поэтому решение проблем, описанных на рисунке 2, становится невозможным без передачи педагогом знаний, навыков и умений для учащихся, процесс передачи которых в последнее время основан на применении информационных технологий в процессе преподавания.

Обучая математике, важно не только развивать кратковременную память учеников, но и оперативную, развитие которой способствует умение классифицировать один объект по разным признакам, самостоятельно предлагать решения теорем, обосновывая каждый шаг и т.д. Организованность памяти складывается действительно у тех, кто осознает то или иное действие. Качественная передача знаний основана на достижении обязательных результатов обучения, когда каждый из учеников действительно осознает материал и правильно им пользуется, что отслеживается после проведения проверочных и контрольных работ.

Каждый преподаватель имеет в своем арсенале индивидуальные навыки и стратегии, которые помогают ему донести до учеников нужную информацию. В последнее время, данный процесс невозможно представить без применения информационных технологий, которые помогают разнообразить процесс преподавания, путем внедрения презентаций, где с помощью звука и анимации наглядно можно смоделировать тот или иной процесс или игр, где за правильные ответы даются карточки. Кроме того, использование информационных технологий облегчает труд учителя, так как у него в электронном виде хранится банк заданий, необходимый ему, для проведения урока.

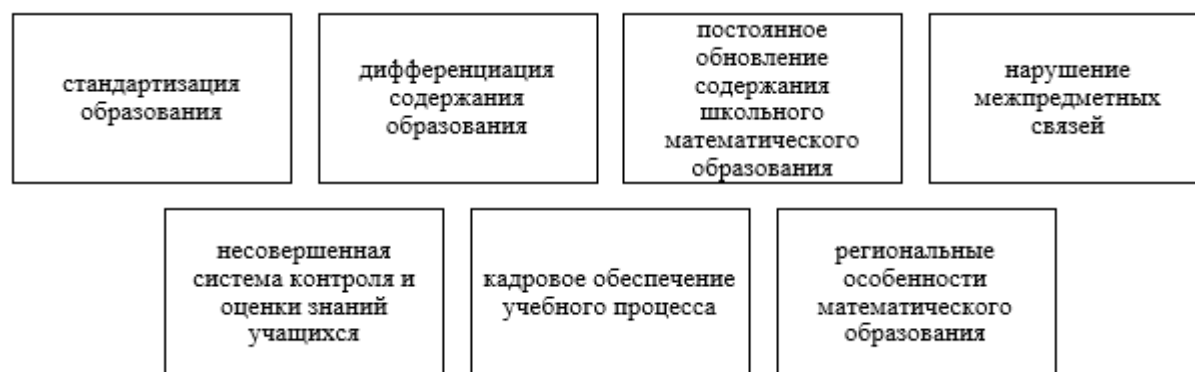
Интеграция знаний преподавателя и информационных технологий позволяет учителю переложить часть деятельности на компьютер, делая процесс изучения математики более увлекательным и активным. При этом компьютер не замещает учителя, а дополняет его знания красивой картинкой. Подбор заданий, решаемых учениками на компьютере, варьируется от возраста учащихся, значения подготовки обучаемых и от текущего учебного материала [1, с.2].

Внедрение в образование современных информационных технологий рассматривают не как

самоцель, а как метод заключения современных педагогических задач. Это приводит ориентацию электронных учебных материалов на передовую образовательную парадигму, в согласовании с которой образовательный процесс обязан очень максимально инициировать духовное, моральное и умственное становление. В итоге конструирования и использования базы учебно-методической информации обязаны создаваться обстоятельства для поэтапного перехода к совершенно новому уровню образования на основе информационных технологий [3, с.212].

Таким образом, методика преподавания математики на современном этапе развития общества невозможна без применения информационных технологий, которые в совокупности со знаниями педагога, позволяют сделать процесс передачи знаний ученикам красочным, анимированным, что позволяет повысить вовлеченность учащихся в образовательный процесс, развить их индивидуальные навыки и, посредством наглядного примера, закрепить в их памяти сложные для понимания моменты, так как ученики не механически воспринимают информацию, а полностью её осознают.

#### **Использованные источники:**

1. Перепелкина О.К. Методика преподавания математики на региональном и историческом компоненте // Интернет-журнал «Мир науки». – 2018. – №6. – С. 1-9.
2. Саидова Н. Р. Проблемы преподавания математики в начальных классах и некоторые способы их решения / Н. Р. Саидова // Молодой ученый. — 2018. — № 16 (202). — С. 315-317.
3. Стефанова Н. Л. Методика и технология обучения математике. Курс лекций: пособие для вузов / Н. Л. Стефанова, Н. С. Подходова и др. – М.: Дрофа, 2005. – 416 с.
4. Ястребов А. В. Исследовательское обучение математике в школе / А. В. Ястребов. – Ярославль: РИО ЯГПУ 2018. – 158 с.

# РЕЗУЛЬТАТЫ ИЗУЧЕНИЯ СЛОГОВОЙ СТРУКТУРЫ СЛОВА У СТАРШИХ ДОШКОЛЬНИКОВ С ОБЩИМ НЕДОРАЗВИТИЕМ РЕЧИ ВТОРОГО УРОВНЯ

## RESULTS OF STUDYING THE WORD TEXTURE STRUCTURE FOR STRAIGHT PRESCHOOLERS WITH GENERAL UNDERGROUND OF THE SECOND LEVEL SPEECH

Авторы: Григорьева Юлия Витальевна, Дмитриевских Людмила Сергеевна

Аннотация: В статье приведены некоторые материалы по изучению слоговой структуры слова и описаны выявленные ее особенности у старших дошкольников с общим недоразвитием речи второго уровня.

Ключевые слова: старший дошкольный возраст, общее недоразвитие речи, слоговая структура слова, моторная алалия

Annotation: The article provides some materials on the study of syllabic structure and the identification of its features in all preschool children with a general underdevelopment of speech of the second level.

Keywords: senior preschool age, general speech underdevelopment, syllabic structure of a word, motor alalia.

С каждым годом увеличивается число детей с общим недоразвитием речи (по определению Р.Е. Левиной это особая форма речевой аномалии, при которой нарушено формирование всех компонентов речевой системы). В том числе у большинства детей отмечаются нарушения слоговой структуры слова, которые признаны стойкими в структуре дефекта детей с общим недоразвитием речи.

А.К. Маркова понимает слоговую структуру как умение чередовать ударные и безударные слоги различной организации [3].

Описывая общее недоразвитие речи II уровня Р.Е. Левина указывает, что дети, находящиеся на этом уровне, относительно правильно передают звуковой состав односложных слов, состоящих из закрытого слога и без стечений согласных, а повторение двусложных слов из открытых слогов часто не удается [2].

Моторная алалия по определению В.А. Ковшикова – это вербальное (языковое) расстройство знакового выражения речевой деятельности, проявляющееся в нарушении семантических, лексических, синтаксических, морфологических и фонетических операций [1].

В структуре симптомокомплекса моторной алалии обращают на себя внимание трудности овладения детьми слоговой структурой слова, которые имеют разнотипный характер и проявляются в виде искажений, замен, пропусков, перестановок звуков и слогов. Замены носят нестабильный, хаотичный, стойкий и разносторонний характер. Подобные нарушения слоговой структуры, по мнению Т.А. Титовой, связаны с трудностями актуализации и недостаточностью

понимания слов, неустойчивостью их звуковых образов [4]. А.К. Маркова считает, что механизм таких нарушений связан с произносительными и сенсорными возможностями детей с моторной алалией, когда в произношении слова его слоговая структура не является для ребенка целостным звуковым комплексом.

Г.Р. Шашкина обращает внимание на то, что при алалии наблюдается взаимозависимость фонемных и лексических затруднений, а также нарушается чувство ритма и возможность сочетать речь с движением. При развивающейся большой речевой активности наблюдаются замена и потеря слоговых элементов, замены звуков, перестановки и пропуски слогов, нарушение ритмической структуры слова [5].

С целью выявления уровня сформированности слоговой структуры слова нами был проведен эксперимент, в котором приняли участие 10 детей старшего дошкольного возраста с диагнозом общее недоразвитие речи второго уровня, обусловленное моторной алалией. Слоговую структуру слова мы изучали по четырем компонентам, выделенных на основе исследований Г.В. Бабиной, Н.Ю. Сафонкиной, Т.А. Титовой, З.Е. Агранович: фонетико-фонематические процессы, временно-пространственная ориентация, динамическая и ритмическая организация движений, лексико-грамматическое оформление с опорой на семантическое значение слова.

Данные компоненты мы изучали с помощью методик таких авторов как Г.Л. Волкова, О.Б. Иншакова, А.В. Семенович, А.М. Колесникова, Г.Н. Бабина, Н.Ю. Сафонкина, В.П. Новикова, Е.А. Стребелева.

Учитывая критерии нормы, мы выявили уровневую сформированность слоговой структуры слова у старших дошкольников с общим недоразвитием речи второго уровня. Результаты исследования представлены в таблице 1.

Таблица 1 – состояние слоговой структуры слова у старших дошкольников с ОНР II уровня.

Испытуемый	Фонетико-фонематические процессы	Временно-пространственная ориентация	Динамическая и ритмическая организация движений	Лексико-грамматическое оформление с опорой на семантическое значение слова	Итого баллов по явлению	Уровень
1	24	12	20	11	67	низкий
2	32	24	28	12	96	средний
3	28	27	31	17	103	средний
4	18	17	17	12	64	низкий
5	16	15	19	13	63	низкий
6	30	27	24	14	95	средний
7	19	16	18	12	65	низкий
8	23	20	29	15	87	средний
9	20	17	21	10	68	низкий
10	32	26	30	13	101	средний

Так, 5 детей имеют низкий уровень сформированности слоговой структуры слова. Это выражается в том, что у них фонетико-фонематические процессы находятся в зачаточном состоянии, ребенок плохо ориентируется во времени и пространстве, динамическая и ритмическая организация движений носит элементарный характер, ребенок воспроизводит только самые простые по слоговому составу слова, семантическим значением слов практически не владеет.

Остальные 5 детей имеют средний уровень сформированности слоговой структуры слова. У

них недостаточно развиты фонетико-фонематические процессы, ребенок плохо ориентируется во времени и пространстве, владеет не всеми элементами кинетической и кинестетической основы движений, воспроизводит простые по слоговому составу слова и некоторые сложные, семантическим значением слов владеет не полностью.

Все выявленные нарушения мы можем объяснить тем, что все дети имеют диагноз общее недоразвитие речи второго уровня, обусловленное моторной алалией. Поэтому у детей нарушаются фонетико-фонематические процессы, недоразвивается семантика слов, кинетика и кинестетика движений. Кроме того, диагноз общее недоразвитие речи накладывает свой отпечаток и на усвоение детьми временно-пространственных отношений. И как следствие нарушений всех этих элементов, выделенных нами как компоненты слоговой структуры слова, она тоже отстает от нормы.

Проанализировав результаты по исследованию слоговой структуры слова у старших дошкольников второго уровня, мы можем выделить следующие особенности:

Во-первых, дети затрудняются в воспроизведении последовательности речевых элементов, дифференциации фонем; оказываются почти неспособны определить количество звуков в слове, все это объясняется недоразвитием фонематических процессов;

Во-вторых, испытывают трудности ориентировки в пространстве и установлении последовательности временных элементов, поскольку у детей с ОНР затруднено понимание предлогов и наречий, обозначающих пространственные представления и последовательность действий;

В-третьих, детей слабо развита кинетическая и кинестетическая основа движений, темпоритмическая организация, что обусловлено возможной апраксией в структуре дефекта у детей с моторной алалией;

В-четвертых, семантическое значение слов сформировано не полностью, что может быть связано с трудностью актуализации слов в речи у детей с моторной алалией и бедностью словаря;

В-пятых, наблюдается искажение слогового состава слов в виде эллизий (пропусков) слогов, пропусков согласных в стечениях, перестановок, персевераций (застреваний) и антиципаций (уподоблений), являющихся следствием нарушения фонематического слуха и восприятия, фонетического слуха, кинетической и кинестетической основы артикуляторных движений.

Все вышеперечисленные особенности препятствуют свободному речевому общению, овладению дошкольником грамотной речью и дальнейшему успешному обучению в школе. Поэтому недоразвитие слоговой структуры слова у детей требует обязательной и систематической коррекции.

Литература:

1. Ковшиков В.А. Экспрессивная алалия и методы ее преодоления. — СПб.: КАРО, 2006. - 304 с.
2. Левина Р.Е. Основы теории и практики логопедии / Под ред. Р.Е. Левиной. - М.: Просвещение, 1967.
3. Маркова А.К. Особенности усвоения слоговой структуры слова у детей, страдающих алалией // Школа для детей с тяжелыми нарушениями речи / Под ред. Р.Е. Левиной. - М., 1961. - С. 59-70

4. Титова Т.А. Коррекция нарушений звукослоговой структуры слова у детей с речевой патологией: учеб.-метод. пособие / Т.А. Титова. – СПб.: ЛГУ им. Пушкина, 2010 – 144 с.
5. Шашкина Г. Р. и др. Логопедическая работа с дошкольниками: Учеб. пособие для студ. высш. пед. учеб. заведений / Г. Р. Шашкина, Л. П. Зернова, И.А.Зими́на. — М.: Издательский центр «Академия», 2003. - 240 с.

#### Литература:

1. Kovshikov V.A. Jekspressivnaja alalija i metody ee preodolenija. — SPb.: KARO, 2006. - 304 s.
2. Levina R.E. Osnovy teorii i praktiki logopedii / Pod red. R.E. Levinoj. - M.: Prosveshhenie, 1967.
3. Markova A.K. Osobennosti usvoenija slogovoj struktury slova u detej, stradajushhih alaliej // Shkola dlja detej s tjazhelymi naruzhenijami rechi / Pod red. R.E. Levinoj. - M., 1961. - S. 59-70
4. Titova T.A. Korrekcija narushenij zvukoslogovoj struktury slova u detej s rechevoj patologiej: ucheb.-metod. posobie / T.A. Titova. - SPb.: LGU im. Pushkina, 2010 - 144 s.
5. Shashkina G. R. i dr. Logopedicheskaja rabota s doshkol'nikami: Ucheb. posobie dlja stud. vyssh. ped. ucheb. zavedenij / G. R. Shashkina, L. P. Zernova, I.A.Zimina. — М.: Izdatel'skij centr «Akademija», 2003. - 240 s.

# ОСОБЕННОСТИ ОБУЧЕНИЯ ПРОФЕССИОНАЛЬНОМУ ИНОСТРАННОМУ ЯЗЫКУ СТУДЕНТОВ ТЕХНИЧЕСКИХ СПЕЦИАЛЬНОСТЕЙ

Авторы: Ходжибева Эльмира Сабировна

Аннотация: В статье рассматриваются особенности обучения иностранным языкам студентов технических направлений подготовки. Анализируются актуальные подходы и проблемы, существующие в сфере языковой подготовки нелингвистов. Особое внимание уделяется методике преподавания, формирующей навыки практического применения иностранного языка.

Ключевые слова: иностранный язык, уровень владения иностранным языком, профессиональная коммуникация, принципы обучения, оптимизация образовательного процесса.

Annotation: The article considers the features of teaching foreign languages to students of technical training areas. The article analyzes current approaches and problems that exist in the field of language training of non-linguists. Special attention is paid to the teaching methods that form the skills of practical application of a foreign language.

Keywords: modern learning, level of foreign language proficiency, professional communication, learning principles, optimization of the educational process.

В настоящее время задача обучения иностранному языку студентов технических направлений подготовки представляется особенно значимой, поскольку это является одним из существенных факторов профессионального развития [Зайцева 2006, с. 66]. В большинстве вузов приоритет отдается изучению английского языка, однако, многие обучающиеся стремятся также изучать и другие языки, в частности, немецкий, для того чтобы иметь возможность получать актуальную информацию, относящуюся к сфере профессиональной деятельности и реализации себя как специалиста на международном рынке труда. Эта тенденция особенно характерна для такой быстро развивающейся области научной и практической деятельности, как инженерия.

В процессе подготовки технических специалистов должно быть уделено внимание не только комплексу предметов, составляющему ядро образовательной программы, но и специальному курсу, направленному на изучение процесса коммуникации с немецкоговорящими специалистами внутри узкопрофессионально ориентированных проектов. Иностранный язык выступает в современном мире ключевым инструментом в профессиональной деятельности грамотных специалистов. Необходимо понимать, что, обладая низким уровнем владения иностранным языком, они теряют возможность успешно реализоваться в профессии, так как их шансы будут существенно ниже относительно тех, кто может свободно изъясняться на иностранном языке [Шеншина 2014, с. 1060]. Формирование всех вышеперечисленных качеств происходит посредством внедрения в образовательный процесс курсов обучения специальному техническому иностранному языку.

Навыки коммуникации на иностранном языке в узкопрофессиональной сфере востребованы и необходимы, так как вовлекают в свою орбиту в том числе и рядовых специалистов, которым стало доступно участие в различных международных конференциях и семинарах, где благодаря иностранному языку они могут наладить контакт с зарубежными коллегами. Кроме

того, благодаря знанию языка, будущие работники смогут получить доступ к специальным грантам, которые могут способствовать получению ценного опыта прохождения практики за границей. Кроме того существенное влияние на процесс обучения влияет и сеть Интернет, так как благодаря ему студенты получают возможность интеграции в глобальное информационное пространство [Крапивина 2006, с. 113].

Новые подходы к разработке образовательных программ, требования к языковой подготовке студентов высших учебных заведений технических специальностей связаны с подписанием Болонской конвенции, согласно которой процесс обучения делится на бакалавриат и магистратуру. Кроме того, она подразумевает применение кредитно-модульной системы в образовательном процессе и оценки студентов. Согласно ФГОС преподаватели вузов должны учитывать специфику конкретной специализации в процессе планирования учебного процесса, из-за чего на первый план выходят методики, основополагающим элементом в которых является формирование навыков практического применения технического языка.

Стоит, однако, отметить, что в современном образовании применяются методы обучения, которые обладают общей направленностью, предполагающей содержание специализированного курса, но несколько ограничивающие спектр подходов к обучению техническому иностранному языку. Таким образом особое значение в структуре профессиональной подготовки приобретает разработка как общей методологии, так и узкопрофессиональных методик преподавания технически-ориентированного немецкого языка.

В третьей версии ФГОС говорится о том, что образовательный процесс включает в себя взаимозависящие компоненты. Ключевым элементом в данной структуре выступает компетентностный подход, предполагающий включение в процесс образования заранее подготовленного и запланированного социального требования (знания) к образовательной подготовке субъекта, выступающего неотъемлемым элементом для его продуктивной деятельности в будущей профессии [Хуторской 2003, с. 58]. Другими словами, компетентностный подход включает общие принципы определения целей образовательного процесса, а также отбора содержания, процесс организации и оценивание итоговых результатов. В результате правильно организованного образовательного процесса будущие специалисты должны быть способны самостоятельно решать возникающие проблемы в профессиональной деятельности, основываясь на своем социальном опыте.

Компетентностный подход имеет следующие составляющие:

1. общепрофессиональную компетентность;
2. специальную компетентность, зависящую от будущей специализации;
3. социальную компетентность, которая отвечает за применение на практике специализированных и профессиональных навыков;
4. индивидуально-личностную компетентность, которая отражает непосредственно личные качества будущего специалиста и определяет возможность применения их на практике.

Одним из главных элементов в процессе подготовки будущих специалистов является применение различных способов развития межкультурной компетенции, без которых невозможны процессы изучения и преподавания профессионально-ориентированного немецкого языка [Гиниатуллин 2007, с. 27].

С. И. Гармаева определяет межкультурную компетенцию как «совокупность знаний о культуре страны изучаемого языка, которая оказывает прямое воздействие на культурное взаимодействие» [Гармаева 2008, с. 72]. Таким образом, она является неотъемлемой частью



коммуникативной компетенции личности.

Применение компетентного подхода в современном образовательном процессе отражает то, что существует необходимость в усовершенствовании программ, в основе которых лежит применение на практике активных и интерактивных форм занятий [Смирнов 2011, с. 20].

Согласно Болонской системе бакалавриат выступает в качестве допрофильного уровня обучения, на котором происходит подготовка будущих специалистов к реальному процессу коммуникации. Тем не менее, уже на уровне бакалавриата преподаватель должен выстроить учебную программу таким образом, чтобы было уделено должное количество часов всем аспектам изучения иностранного языка.

Главной задачей педагога является то, что учебная программа должна быть направлена на развитие и совершенствование практических умений и навыков использования иностранного языка в самых разнообразных сферах деятельности, в том числе и профессиональной.

Ключевой особенностью процесса обучения на второй ступени - в магистратуре, согласно Болонской конвенции, является его узкоспециализированный вектор, который направлен на изучение специализированных терминов, применяющихся в определенных коммуникативных ситуациях. Данный этап включает в себя тексты, которые несут более сложную информацию, включающую профессиональные элементы сути будущей специализации.

Освоение навыков аудирования у студентов технических специальностей – как у бакалавров, так и у магистров – сопоставимо с процессом обретения навыков чтения, которые развиваются непосредственно в образовательном процессе. Студенты бакалавриата учатся не только воспринимать основную, и второстепенную информацию аудиоматериалов, но также занимаются ее обработкой. Работа с аудиотекстами у студентов магистратуры на занятиях происходит в более сложном формате.

При формировании умений и навыков устной и письменной коммуникации эталонным ориентиром предстает литературная норма изучаемого языка, применяющаяся в различных ситуациях общения: официальных и неофициальных, профессиональных и непрофессиональных [Морозова 2013, с. 57].

Качественному обучению иностранному профессионально-ориентированному языку способствует применение в образовательном процессе информационных технологий, которые позволяют будущим специалистам более эффективно проводить подготовку к семинарным занятиям, а также познакомиться с исследовательскими работами, научными статьями, презентациями, видеосюжетами и так далее [Самарина 2015, с. 23-24].

Важным подспорьем в организации учебного процесса и повышении активности обучающихся на занятиях являются электронные учебники и пособия - методический комплекс, предназначенный для изучения материала.

Электронные учебники включают в себя различные дидактические, методические и другие справочные материалы, а также программное обеспечение, позволяющее педагогу контролировать процесс обучения и отслеживать его эффективность.

Электронные учебники могут применяться студентами самостоятельно и на аудиторных занятиях, выступая в роли обычного бумажного учебника.

Основные составные элементы данных программ:

- основная часть, которая включает в себя материал, затрагивающий изучаемую дисциплину;
- тестирующая часть, которая включает в себя контрольные вопросы и упражнения, в последствии отражающие эффективность применяемых методов изучения на практике;
- глоссарий, включающий основную лексику изучаемого модуля;
- описание лабораторных работ, если они применяются в образовательной программе.

К преимуществам электронных учебников относятся:

1. Быстрый поиск нужной информации.
2. Применение на занятиях актуального аутентичного материала.
3. Использование различных аудио- и видеоматериалов в образовательном процессе, оказывающих непосредственное влияние на эффективность усвоения нового материала.
4. Проведение компьютерных экспериментов, позволяющих осуществить моделирование изучаемых процессов и явлений.
5. Возможность проведения различных видов контроля знаний и оценивание полученных результатов: самопроверка, рубежный контроль, электронный экзамен.

В последнее время широкое распространение получили мультимедийные презентации, при подготовке которых обучающиеся могут воспользоваться ресурсами сети Интернет [Daisy 2014, p. 252]. Сложилась успешная практика интеграции подобных материалов в обучении иностранному языку, в том числе, профессиональному.

На основании вышеизложенного можно констатировать, что подходы, применяемые в обучении иностранному языку, должны быть разработаны с учетом использования компьютеров и Интернета. Использование средств информационных технологий позволяет применять различные упражнения в онлайн-формате, а также разрабатывать интернет-проекты.

Существует такой интерактивный метод обучения как грамматическое моделирование, включаемое в образовательный процесс для изучения и повторения грамматического материала. Геометрические формы выступают в роли компонентов моделей, которые визуализируют характерные грамматические структуры языка. В дополнение к этому могут быть использованы и другие формы работы – составление диалогов, тематические дискуссии, дифференцированный подход к обучению каждого отдельного студента.

В образовательном процессе также активно задействуется технология сотрудничества, отвечающая за организацию совместной деятельности будущих специалистов в различных коммуникационных ситуациях. Применение данной технологии способствует социальной адаптации и развитию навыков коммуникации и критического мышления. Технология сотрудничества реализуется следующим образом: группа студентов делится на 3-4 группы; педагог раздает задание, распределяя роли; студенты работают в команде и помогают друг другу; в финале студенты делятся полученными результатами и подводят итоги [Фетисова 2013, с. 16].

Процесс обучения иностранным языкам студентов технических направлений подготовки имеет следующие характеристики:

- многоуровневая система подготовки будущих специалистов;
- ориентация образовательных программ на задачи, выдвигаемые каждым уровнем подготовки в высших учебных заведениях;
- включение в образовательный стандарт межкультурной компетенции, которая позволяет

достичь практическую и образовательную цели, что выступает в качестве ключевого фактора в успешной профессиональной деятельности будущих специалистов;

- активное применение информационных технологий.

Резюмируя вышесказанное, можно сказать, что подходы, которые использует педагог на занятиях по иностранному языку, должны быть отобраны таким образом, чтобы были учтены возможности применения современных мультимедийных технологий и Интернета в образовательном процессе.

К проблемам, которые можно выделить в данной сфере, относятся:

1. В образовательной программе предусмотрено недостаточное количество аудиторных часов на неязыковых направлениях.
2. В высших учебных заведениях изучение иностранного языка происходит только на первых годах обучения [Каменская 2010, с. 18].
3. Недостаточная обоснованность методических рекомендаций, касающихся оптимального выбора того или иного метода или приема обучения иностранному языку применительно к конкретной специальности [Шишканова 2011, с. 186].

Рассмотренный обзор современных подходов к преподаванию профессионального иностранного языка студентам технических вузов, показывает, что для программы обучения важна многоуровневая система подготовки будущих специалистов. Необходима ориентация образовательных программ на задачи, выдвигаемые каждым уровнем по конкретному направлению подготовки. Также важна разработка моделей реального профессионального общения на занятиях в игровой форме, воспроизводящие определенные жизненные ситуации, на которые ориентируются обучающиеся технических специальностей.

Ключевой задачей профессионально-ориентированного обучения, на чем бы оно ни было построено: на проектной деятельности, на когнитивной или практико-ориентированной основе, на модульной или другой системе, является подготовка специалиста, который будет способен успешно осуществлять свою профессиональную деятельность на коммуникативном уровне.

#### СПИСОК ИСПОЛЬЗОВАННОЙ ЛИТЕРАТУРЫ

1. Гармаева С. И. Формирование межкультурной компетенции студентов неязыковых вузов средствами современных инфокоммуникационных технологий: дис. ... канд. пед. наук. – Чита, 2008. – 203 с.
2. Гиниатуллин И. А. О некоторых проблемах системной реализации межкультурного обучения языкам. Актуальные проблемы германистики, романистики, русистики [Электронный ресурс]. URL: <http://www.bitpro.ru/> (дата обращения: 22.08.2019).
3. Зайцева И. В. Профессионально-ориентированное обучение иностранному языку на историческом факультете университета: автореф. дис. канд. пед. наук. – Елец, 2004. – 12 с.
4. Зайцева И. В. Языковая подготовка инженера // Актуальные проблемы преподавания иностранных языков и культур в школе и высшем учебном заведении: сб. науч. статей. – Оренбург: ОГУ, 2006. – С. 65-69.
5. Каменская Л.С. Приоритетные направления в обучении иностранным языкам (неязыковые вузы). – М.: Вестник МГЛУ, 2010. – № 12. –С. 9-24.
6. Крапивина М. Ю. Роль обучения иноязычному профессионально-ориентированному

- общению в профессиональной подготовке студентов вузов // Актуальные проблемы преподавания иностранных языков и культур в школе и высшем учебном заведении: сб. науч. статей. – Оренбург: ОГУ, 2006. – С.112-117.
7. Морозова О. Н. Английский язык для студентов технических вузов. Учебное пособие. – Тамбов: ФГБОУ ВПО "ТГТУ", 2013. – 211 с.
  8. Пелевина И. А. Дидактическая игра как основной метод формирования системы экологических знаний о растительном мире // Актуальные вопросы современной педагогики: материалы IV Междунар. науч.
  9. Самарина Н. В. Виртуальная образовательная среда как средство интенсификации и индивидуализации процесса обучения // Профессиональное образование в Удмуртской Республике. – 2015. – № 2. – С. 23-24.
  10. Смирнов М. В. Модернизация содержания обучения иностранным языкам в неязыковом высшем учебном заведении. – М.: Вестник МГЛУ, 2011. – №12. – С. 19-28.
  11. Фетисова А. А. *Новый взгляд на технологию обучения в сотрудничестве в условиях модернизации российского образования // Материалы докладов II Всероссийской научно-практической интернет-конференции «Организация самостоятельной работы студентов» (6-9 декабря 2013 года).* – Саратов: Изд-во «Новый Проект», 2013. – С. 16-21.
  12. Хуторской А. В. Статья «Ключевые компетенции как компонент личностно-ориентированного образования» // Народное образование, 2003. – №2. – С. 58-64.
  13. Шеншина А. П. Элементы коммуникативной методики обучения английскому языку в обучении студентов неязыковых вузов / А.П. Шеншина // Молодой ученый, 2014. – №3. – С. 1060-1062.
  14. Шишканова В. В. Актуальные цели разноуровневой подготовки по иностранному языку в высших учебных заведениях неязыковых специальностей. – М.: Вестник МГЛУ, 2011. – №3. – С. 178-187.
  15. Communicative Language Teaching - A Comprehensive Approach to English Language Teaching. Language in India. 2014. – №12. – P. 249-265.

## Политология

# ВЛИЯНИЕ МИРОВЫХ ДЕРЖАВ НА ЦВЕТНЫЕ РЕВОЛЮЦИИ

## INFLUENCE OF WORLD POWER ON COLOR REVOLUTIONS

Авторы: Винник Алина Александровна

Аннотация: В статье авторы рассматривают роль мировых держав при поддержке и организации цветных революций. В ходе работы были проанализированы цели и способы участия мировых держав в регионах, где прошли цветные революции. Приведены примеры цветных революций. Рассмотрено участие США в цветных революциях.

Ключевые слова: мировые державы, цветные революции, арабская весна, бархатная революция, протест

Annotation: In this article, the authors consider the role of world powers in supporting and organizing color revolutions. In the course of the work, the goals and ways of participation of world powers in the regions where the color revolutions took place were analyzed. Examples of color revolutions are given. The us participation in color revolutions is considered.

Keywords: world powers, color revolutions, Arab spring, velvet revolution, protest

Крупнейшие страны-игроки на мировой арене во все времена преследуют свои интересы там, где это возможно. Это неотъемлемая часть мировой политической игры. Очевидно, что влиять на то, что происходит в другой стране, выгодно в разных аспектах: военном, экономическом, культурном. Отсюда – интерес мировых держав к разнообразным «цветным революциям», шествие которых по планете в последние десятилетия стало заметным явлением в мире, – отсюда общепотребительность самого выражения в русском языке.

Мировые державы, к которым относятся прежде всего США и ряд ведущих европейских стран, осознанно влияют на процессы, в результате которых во многих странах мира происходит смена власти, причем не всегда конституционным путем. Цель данной исследовательской работы – рассмотреть роль мировых держав при поддержке и организации цветных революций.

По словам исследователя данной проблемы П.А. Меркулова, «цель “цветных революций” – не просто замена властной элиты, а принципиальное изменение всех основ государственности той или иной страны, что, в свою очередь, влечет за собой и геополитическую переориентацию»<sup>[1]</sup>. Какую роль играют мировые державы в цветных революциях? Этому посвящено множество аналитических работ политологов, экономистов, историков, правоведов, а также журналистских расследований. Рассматриваются различные аспекты данной проблемы. Исследователи отмечают, что «в сценариях смены политических режимов... наблюдается поразительное сходство, в котором можно усмотреть многократное повторение одного и того же шаблона или организационной схемы, в которой угадываются общие черты

так называемых *бархатных революций*, уничтоживших коммунистические режимы в странах восточной Европы после распада СССР» [2].

Наряду с выражениями «цветная революция», «бархатная революция» широко известно устойчивое сочетание «арабская весна», которое совсем недавно вошло в русский язык, и произошло это в связи с относительно недавними событиями на арабском Востоке. Сразу в нескольких государствах возникли движения, направленные против коррупции и тирании, в которых не последнюю роль играла молодёжь, всегда нетерпимая к репрессивным и консервативным режимам и готовая бороться за справедливость. Идея преобразования и обновления воодушевила арабскую молодёжь, заставила её стать активным действующим лицом на политической арене. Однако, по мнению многих аналитиков, «энергия молодежи, активно участвующей в процессе осуществления подобных революционных сценариев, была умело использована организаторами этих событий, чтобы сменить неугодные режимы и привести к власти своих ставленников. Сама же молодёжь, несмотря на свою активность, по своей сути являлась не субъектом происходящих политических процессов, а исключительно объектом манипуляций и средством достижения нужных целей со стороны “режиссеров” – организаторов этих “революций”» [3].

Ставка также делается на существующие в стране НКО (некоммерческие организации), оппозиционные СМИ, некоторые политические силы (партии, движения), а нередко и на военизированные группировки (как произошло в Ливии, Украине, Сирии).

Если взглянуть внимательнее на процессы, которые идут в мире сегодня, возникает множество вопросов о роли стран Запада и особенно США в поддержке волны революций, прокатившихся за последнее время на Востоке и на постсоветском пространстве. Не возникает сомнений в том, что Запад оказывает серьёзное давление на лидеров многих стран, призывает их пойти навстречу оппозиции и провести коренные реформы в политической жизни государства, часто даже несмотря на лояльность их лидеров по отношению к США. Утверждают, что «технологии цветных революций на практике умеют применять только их авторы и разработчики – англосаксы. В любой стране, где начала разворачиваться цветная революция, следует искать североамериканский след» [4].

«Арабская весна» сопровождалась лозунгами борьбы против правителей-тиранов, похитивших право на свободу у граждан своих государств и превративших страны арабского мира в отрасль западной цивилизации. Арабский мир, обладающий огромными ресурсами, попал в политическую и экономическую зависимость от западных стран. Граждане ближневосточного региона выступали против того, что разрыв между бедными и богатыми постоянно увеличивался. То же характерно и для выступлений, например, на Украине. Идея социальной справедливости – одна из таких идей, которые никогда не будут изжиты в обществе. Такие идеи во многом способствуют появлению различных революций, переворотов, путчей, и на них делают ставку мировые державы. Мы помним, что одним из лозунгов тех, кто пришёл на украинский Майдан Незалежности, был протест против коррумпированности власти на фоне требований повышения уровня жизни широких слоев населения.

Каждый преследует свои цели в этой борьбе: западные страны стремятся к расширению сферы своего влияния, получению доступа к ресурсам тех стран, где организовывается «цветная революция». В чём же причина такой политики Запада и каковы предпосылки цветных революций?

Опыт США и европейских стран привёл их к тому, что выгодно и безопасно играть, делая ставку на поддержку внутренних процессов, происходящих в том или ином регионе. Суть американской политической риторики сводится к поддержке меньшинств различных стран и

борьбе за их права, однако на деле всё сводится к желанию сделать их ещё более зависимыми от западных сил. Мы видим, что США способны по своему усмотрению смещать лидеров государств (в арабском регионе так произошло в Ираке, Ливии, а теперь Сирии; можно сказать, примерно то же случилось в Грузии, Украине), вмешиваться во внутривластные дела и даже действовать с помощью военной агрессии, не оглядываясь ни на мнение международного сообщества, ни на желания самих граждан этих стран.

Существующая тенденция такова, что различными методами мировые державы будут стимулировать возникающую напряжённость и конфронтацию в обществе, способную привести к гражданской войне, этническим конфликтам и бесконечной борьбе за власть. Это приведёт в свою очередь в ряде регионов к иностранной интервенции и дальнейшему выкачиванию всех материальных ресурсов из стран арабского мира. Отдельным этническим группам будет предоставлено право на самоопределение, что приведёт к раздроблению суверенных государств на ряд враждующих между собой территорий с сомнительным международным статусом. Западный мир не заинтересован в существовании самостоятельных государств в Европе, арабском мире и других регионах, он всячески стремится ослабить всех сильных игроков на геополитической арене, а по возможности расколоть их на ряд враждующих между собой государств, как это произошло с СССР, Югославией и другими странами.

Мы существуем в мире, где мировые лидеры постоянно заняты не своей экономикой, а возможностью влиять на процессы, протекающие в разных точках земного шара. И любое уважающее себя государство должно решить, как оно будет выстраивать отношения с партнерами: будут ли это равноправные отношения, или протекторат, сопровождающийся материальными влияниями в обмен на самостоятельность. А России в свете данных проблема следует проводить упреждающую политику: пока в странах-соседях не случились очередные «цветные революции», необходимо развивать сотрудничество в сферах политики, экономики и культуры. И по возможности нужно что-то противопоставлять деятельности США и европейских государств по осуществлению переворотов в других странах.

### **Литература:**

1. Манойло А.В. Информационный фактор цветных революций и современных технологий демонтажа политических режимов // Вестник МГИМО Университета. – № 6 (39). – 2014. – С. 61 – 67.
2. Меркулов П. А. Молодежь как основной фактор «цветных революций» и борьба за нее // Власть. – № 6. – 2015. – с. 63 – 66.

### **Literatura:**

1. Manojlo A.V. Informacionnyj faktor cvetnyh revoljucij i sovremennyh tehnologij demontazha politicheskikh rezhimov // Vestnik MGIMO Universiteta. – № 6 (39). – 2014. – S. 61 – 67.
2. Merkulov P.A. Molodezh' kak osnovnoj faktor «cvetnyh revoljucij» i bor'ba za nee // Vlast'. – № 6. – 2015. – s. 63 – 66.

[1] Меркулов П. А. Молодежь как основной фактор «цветных революций» и борьба за нее // Власть. – № 6. – 2015. – с. 63 – 66.

[2] Манойло А.В. Информационный фактор цветных революций и современных технологий демонтажа политических режимов // Вестник МГИМО Университета. – № 6 (39). – 2014. – С. 61 – 67.

[3] Меркулов П. А. Молодежь как основной фактор «цветных революций» и борьба за нее // Власть. – № 6. – 2015. – с. 63 – 66.

[4] Манойло А.В. Информационный фактор цветных революций и современных технологий демонтажа политических режимов // Вестник МГИМО Университета. – № 6 (39). – 2014. – С. 61 – 67.



# ВЛИЯНИЕ БЛОГГИНГА НА РОССИЯН В УСЛОВИЯХ ПАНДЕМИИ 2020 Г.

Авторы: *Майнас Регина Игоревна*

Аннотация: *Данная статья посвящена воздействию и участию блогеров и их деятельности на россиян в критическое для страны время. С каждым днем число заболевших растет, при этом, люди из-за вынужденных обстоятельств выходят из домов, тем самым подвергая себя и своих близких угрозе.*

Ключевые слова: *блогер, блоггинг, пандемия, коронавирус.*

Пандемия охватила мир и продолжает увеличивать количество заболевших с каждым днем. На сегодняшний день по данным Минздрава в России: **заболели - 326 448, а 99 825- пациентов уже выздоровели, но, к сожалению, есть и летальные исходы - 3249 человек.**<sup>[1]</sup> Вирус лишил миллионы людей источника доходов, тем самым создал экономический кризис в России.

Всеми известная блогосфера - блоггинг в данных условиях стала не только утешительно - развлекательным пространством, но также и альтернативным источником дохода. Люди, закрывшись в своих квартирах, стали больше уделять время социальным сетям, создавая различного рода аккаунты с целью поделиться жизнью в условиях коронавируса, а также получить от этого прибыль.

А что насчет популярных блогеров? Изменилась ли их поле деятельности во время пандемии?

Знаменитые блогеры, такие как: Анастасия Ивлеева (Instagram - *\_agentgirl\_*), Ольга Бузова (Instagram - *buzova86*), Ксения Собчак (Instagram - *xenia\_sobchak*), Ляйсан Утяшева (Instagram - *liasanutiasheva*), Юрий Дудь (Instagram - *yurydud*) и многие другие также продолжают вести свои блоги, брать интервью, но все это проходит в режиме онлайн или онлайн трансляции, тем самым они не теряют свой доход.

Блогеры запускают многочисленные челленджи (повтори за мной) на различные тематики. Устраивают совместные онлайн трансляции, где играют в игры; поют песни; обсуждают сложившуюся непростую ситуацию в стране и в мире; рассказывают, как проходит их день - все это развлекательный контент.

При этом блогеры и их деятельность имеет влияние на публику, которая их смотрит, вдохновляется ими и в отдельных случаях подражает. В данных условиях, а если быть точнее в условиях экономического кризиса и опасного вируса COVID -19, деятельность блогеров положительно влияет на людей. Они дают различные советы, к которым прислушиваются их подписчики. Многие блогеры рассказывают в своих публикациях информацию о коронавирусе, как обезопасить себя от него, какие меры предосторожности должны соблюдать люди и что нужно делать, если вы все-таки заразились данным вирусом.

Тематические челленджи тоже имеют место быть в рамках пандемии. Блогеры в них пользуются антисептическими средствами и «передают друг другу» тем самым показывая читателям, что вирус действительно существует и нужно беречь свое здоровья, не пренебрегая им.

Что касается развлекательного контента, то в этом направлении ничего не изменилось. Он

также присутствует в публикациях блогеров и выходит на новый уровень. Анастасия Ивлева (Instagram - \_agentgirl\_) одна из популярных блогеров запустила в инстаграмме шоу «Прямой карантин 2020», которое проходило в онлайн трансляции в паре со звездой. Так последний прямой эфир Анастасии с Тимати (Тимур Юнусов, Instagram - timatiofficial) произвел фурор. Данная трансляция побила и установила мировой рекорд на 22.04.2020 г. Анастасию и Тимати смотрели 560 тыс. человек одновременно. Последовательницей этой идеи стала Ольга Бузова (Instagram - buzova86), которая тоже проводила прямые эфиры со звездами выполняя различного рода задания.

Ляйсан Утяшева (Instagram - liasanutiasheva) на карантине стала вести спортивную рубрику «зарядкасляйсан» со своим мужем Павлом Волей (pavelvolyaofficial). Данными эфирами они показывают людям, что не стоит лениться, а заниматься физической нагрузкой дома, чтоб тело всегда было в тонусе и здоровым несмотря на пандемию.

Ксения Собчак (Instagram - xenia\_sobchak) и Юрий Дудь (Instagram - yurydud) также продолжают брать интервью, но при этом они соблюдают правила бесконтактного общения. Опять же показывая людям, что нужно придерживаться правил в условиях непростой и вирусной ситуации с в стране.

Подводя итоги статьи, можно сделать положительный вывод в отношении блогеров и их сфере деятельности. Они не только утишают и развлекают пользователей социальных сетей в период пандемии, но и предостерегают и информируют их о коронавирусе, как не стать заложником этого вируса.

#### Список литературы

1. Министерство здравоохранения Российской Федерации [Электронный ресурс] - Режим доступа: <https://covid19.rosminzdrav.ru/> (дата обращения 22.05.2020).

[1] Министерство здравоохранения [Электронный ресурс] - Режим доступа: <https://covid19.rosminzdrav.ru/> (дата обращения 22.05.2020).

# РОЛЬ МОЛОДЕЖИ В СОВРЕМЕННОЙ ПОЛИТИКЕ РОССИИ

Авторы: Симакова Яна Владимировна

Аннотация: в данной статье авторами рассматривается роль молодежи в современной политике России. В ходе работы молодежная политика была проанализирована как система определенных мероприятий по содействию социальному становлению и развитию молодежи, цели участия молодежи в политике. Так же были сформулированы соответствующие предложения по совершенствованию молодежной политики РФ.

Ключевые слова: молодежь, современная политика, молодежная политика, общественные организации, социальная политика.

Annotation: in this article, the authors consider the role of youth in modern Russian politics. In the course of the work, the youth policy was analyzed as a system of certain measures to promote social formation and development of youth, the goals of youth participation in politics. Relevant proposals were also formulated to improve the youth policy of the Russian Federation.

Keywords: youth, modern politics, youth policy, public organizations, social policy.

Двигателем развития общества смело можно назвать молодежь, потому что именно в её среде рождаются креативные идеи, новаторские проекты и стремление к изменениям. В настоящее время среди людей, которые именуется как молодежь – много перспективных индивидов, которые прогрессивны в своих суждениях.

Молодое поколение является относительно стабильной социальной нишей, которая требует к себе постоянного внимания не только семьи, но и государства, всего общества. Воспитание нового поколения осуществляется в соответствии с конкретной социальной, политической и экономической ситуации, с учетом необходимости формирования в молодых людях качеств, адекватных к необходимым условиям общественного и государственного строительства, поступательного развития общества. Молодежь представляет собой сложный и масштабный объект исследования, что, соответственно, требует своих подходов в её изучении с учетом времени, с одной стороны, а, с другой, это — активный субъект общественно-политической деятельности. Поэтому субъект — объектные отношения, в том числе, и в части «молодежь и политика» выдаются одной из важнейших общественных проблем [1].

Однако следует заметить, что значительная часть молодежи осталась без надежных политических и социокультурных ориентиров, формируется гражданское сознание, теряются духовно-нравственные идеалы, молодежь все чаще негативно относится к общественно-полезной деятельности.

Молодежь в политике – это интересно и перспективно для нашего государства и нашего народа. Нынешняя политика идет династиями («кланами»), родители десятилетиями зарабатывают деньги, связи, полномочия, уважение, авторитет. Проходит время, и для улучшения своего и так огромного, статуса, «родители» приводят в политику своих детей. Не для омоложения политики и мнений, а для защиты и представления семейных интересов в дальнейшем. Наша «семейственность» идет достаточно широко и охватывает круг власти на всех уровнях. Лучше иметь «детей», которые будут высказывать мнения старшего поколения новыми словами, чем привлекать молодых «чужаков» с действительно свежими и

свободолюбивыми взглядами.

Теоретически, согласно нормативно-правовой базы РФ, право быть избранным депутатом имеет каждый гражданин РФ, который достиг 18-летнего возраста и проживает на территории РФ в течение 5 лет. Но, как показывает отечественная практика, участие в большой политике «простых смертных» представителей молодой интеллектуальной элиты – скорее исключение, чем правило.

Несмотря на то, что в Государственной Думе насчитывается не так много молодых депутатов, но все же некоторые из них являются авторами интересных, новаторских документов.

По наполнению молодежной политики — то она есть:

- во-первых, системе идей, теоретических положений о месте и роли молодого поколения в обществе;
- во-вторых, практической деятельностью государства, или же общественных организаций и других социальных институтов по реализации этих положений, идей и принципов с целью формирования, и развития молодежи.

Другими словами, государственная молодежная политика как система определенных мероприятий по содействию социальному становлению и развитию молодежи, должна базироваться на глубоком, осуществляемому различными науками, объективном анализе реального положения молодежи.

Ранее считалось, что молодежь выступает преимущественно объектом государственной молодежной политики, объектом социального воздействия. К сожалению, и сейчас мало что изменилось; разница разве что в том, что предполагается воздействовать не на саму молодежь, а на условия ее социализации в различных сферах ее жизнедеятельности, поддерживать ее гарантиями, привилегиями и пожертвованиями [2].

Исходя из ныне существующей ситуации, автором были сформулированы соответствующие предложения по совершенствованию молодежной политики РФ:

1. Представителям современной политической власти следует уделять значительное внимание вопросам молодежи, а именно: обеспечение качественного доступа к высшему образованию, здравоохранению, решению жилищных проблем, трудоустройства, социальной помощи молодым семьям.
2. Через молодежные организации и политические клубы отработать механизм привлечения к политической и общественной деятельности молодых инициативных людей.
3. Внести дополнения в нормативно-правовую базу РФ относительно действия политических партий и общественных движений, - идейно, организационно и материально поддерживать молодые семьи, женские и другие объединения граждан, предоставлять помощь в их создании и способствовать формированию политического сознания молодежи.

Задействовать молодых людей в реализацию государственной молодежной политики удастся сегодня за счет вовлечения их в молодежные и юношеские общественные организации.

Такие организации являются одним из наиболее важных социальных институтов, способствующих формированию гражданского общества. Общественные организации имеют исключительные возможности для политической социализации молодежи, поскольку они

являются не только ключевыми субъектами молодежной политики, эффективно влияет на ее формирование и реализацию, но и хорошим кадровым резервом для органов государственной власти и местного самоуправления. Общественное движение является силой, которую нельзя игнорировать и которую не следует игнорировать.

Следовательно, важно создать правовые и другие условия для сотрудничества органов государственной власти, молодежных общественных организаций и активных представителей этой части населения. Принципиальное изменение отношения молодежи к политике состоится, когда сама молодежь почувствует себя реальным участником процессов преобразования и развития российского общества.

#### **Список литературы:**

1. Ашин Г. К. Учебное пособие: Элитология – История, теория, современность. М.: МГИМО-Университет, 2013. – 599 стр.
2. Мухаев Р. Т., Учебник: Политология. М.: Проспект, 2012. - 640 стр.

#### **List of references:**

1. Ashin G. K. Textbook: Elitology-History, theory, modernity. Moscow: MGIMO-University, 2013. - 599 p.
2. Mukhaev R. T., Textbook: political Science. Moscow: Prospekt, 2012. - 640 p.

## Право

# ПРИЧИНЫ КОРЫСТНОЙ ПРЕСТУПНОСТИ ПО ЗАБАЙКАЛЬСКОМУ КРАЮ РОССИЙСКОЙ ФЕДЕРАЦИИ

## REASONS FOR SELF-SERVING CRIME IN THE ZABAYKALSKY TERRITORY OF THE RUSSIAN FEDERATION

Авторы: Макарова Екатерина Владимировна

Аннотация: В статье рассматриваются актуальные проблемы и причины совершения корыстной преступности по Забайкальскому краю Российской Федерации; предпосылки к совершению корыстных преступлений по Забайкальскому краю; причины корыстных преступлений среди молодежи по Забайкальскому краю Российской Федерации.

Ключевые слова: Преступность, причины корыстной преступности.

Annotation: The article deals with current problems and reasons for the Commission of mercenary crime in the Zabaykalsky territory of the Russian Federation; prerequisites for the Commission of mercenary crimes in the Zabaykalsky territory; the causes of mercenary crimes among young people in Zabaykalsky territory of the Russian Federation.

Keywords: Crime, the causes of self-serving crime.

Корыстное преступление - это преступление, а точнее противоправное деяние, состоящее в прямом противоправном обретении чужого имущества, а также массовое явление «совершенное из корыстных побуждений и с целью необоснованного обогащения за счет этого имущества, без применения субъектами своего служебного и должностного положения, не связанных с нарушением экономических отношений и отношений, в экономической сфере, а только по корыстным мотивам».[2; 36]

Человеческие потребности всегда играли движущую силу, и возможность их удовлетворения всегда определялась общественными отношениями, социумом, местом определенного человека в системе общественной жизни и производства. Эта группа может также включать распределение и потребление или даже противоречие между воспринимаемыми людьми потребностями и их способностью удовлетворять эти потребности. Все это-основные источники корыстных преступлений.

Экономическое неравенство привело к расслоению общества, которое в настоящее время значительно усиливается. Именно имущественное (экономическое) неравенство порождает социально-психологический феномен эгоизма. До тех пор, пока есть люди, которые выделяются своим материальным богатством, будут существовать и люди, которые стремятся преступно выровнять свое положение или хотя бы приблизиться к желаемому уровню благосостояния. А поскольку идеи популизма, уравнительности и конфискации все еще сильны в обществе и при этом насущные потребности значительной части населения не

удовлетворяются, то дальнейшее расслоение общества большинством будет восприниматься болезненно. Кроме того, в обыденном сознании высокий уровень жизни отождествляется с криминальным доходом.[4;151]

Экономическое и имущественное неравенство характерно и для Забайкальского края, которое обуславливает существование другого противоречия – между материальными потребностями и легальными возможностями их удовлетворения.

Потребность в материальном порядке возникает под действием достатка наиболее богатых слоев населения, а вероятность законного удовлетворения определяется доходами той социальной группы, к которой относятся лица (индивиды). Не перестает снижаться число безработных в последние годы, которое еще больше ограничивает возможности законным образом удовлетворять материальные потребности значительной части населения. [6; 98]

Противоречие, существующее в обществе между официальными нормами поведения и реальным поведением части населения, объясняет, почему индивиды решаются на совершение преступления. Современный процесс «овеществления» общественных отношений, преобладания материальных ценностей над духовными, способствует развитию антисоциальной направленности личности. Корыстная ориентация лиц, совершающих имущественные преступления, формируется под влиянием неблагоприятных факторов социальной среды.

В семье, например, могут быть негативные примеры отношения к чужой собственности со стороны родителей и других лиц в ближайшем окружении, атмосфера приобретения, ориентация только на материальные блага, наличие эгоистических взглядов, снисходительное отношение к имущественным правонарушениям и т. д.

Кроме того, в настоящее время растет число ситуаций жестокого обращения с детьми, что приводит к интенсивному «вытеснению» детей и подростков из семьи на улицу и порождает новый рост противоправного поведения несовершеннолетних, чаще всего имущественного характера.

Исследования показывают, что степень влияния семейных проблем у подростков, совершивших имущественные преступления, выше, чем у других несовершеннолетних правонарушителей. В первую очередь всегда всё идет из семьи, воспитания и окружения подростка.

На формирование антисоциальной личности по месту работы (учебы) основное влияние оказывают бесхозяйственность и отсутствие контроля, а также неприятие соответствующих действий и мер к виновным в совершении противоправных деяний. Это создает ощущение общности незаконного приобретения материальных благ, в результате чего возникает иллюзия безнаказанности за такие действия [3;35].

Необходимо подчеркнуть особую криминогенность такого фактора, как «воздействие на несовершеннолетних преступных элементов, обучающих их приемам совершения имущественных преступлений, поскольку данная категория преступников обладает высоким уровнем профессионализма» [1;68].

Показательно, что три пятых числа карманников стали таковыми при активном содействии рецидивистов. Наличие дворовых и уличных групп с негативной ориентацией, объединяющих молодых людей, вырвавшихся из-под контроля и влияния семейных, образовательных и трудовых коллективов, также приводит к формированию взглядов и установок, лежащих в

основе преступного поведения.

В криминологической литературе существует точка зрения о влиянии средств массовой информации на культивирование так называемой «воровской» идеологии. В этой связи отмечается, что, во-первых, наблюдается рост страха перед преступностью на фоне информации, полной ужасов и зачастую далекой от реальности. [2;12]

Во-вторых, не малозначительный вред наносят романтизм криминальной жизни и морали, а также изображение преступника как героя общества на страницах публикаций средств массовой информации. Это приводит к тому, что негативное социальное поведение становится привлекательным и интересным среди населения, особенно молодежи и подростков. Есть мнения и о возможности «союзнических» отношений с преступниками, которые являются наставниками в этих противоправных действиях среди подростков. Авторы предполагают, что «воровской мир», «воры в законе»- это часть русской культуры, а «воровские правильные понятия» проще и разумнее законов.

Так, в Забайкальском крае довольно широко распространено «криминальное молодежное движение- АУЕ», которое является весьма распространенной субкультурой среди молодого поколения. Эта субкультура зародилась в Забайкалье и на данный момент это считается проблемой на федеральном уровне, поскольку основное население этого течения составляют молодежь в возрасте от 10 до 17 лет. В этот период подросток становится личностью, появляются свои взгляды и мысли на жизнь, и если он живет в такой среде, то это как последствие может повлиять на криминогенную ситуацию в Забайкальском крае в будущем. Возможно многие не согласятся, что в настоящее время «криминальное молодежное движение -АУЕ» в Забайкальском крае уже не считается проблемой, но затишье в средствах массовой информации о данной проблеме еще не означает её отсутствие и правоохранительные органы Забайкальского края принимают меры по предотвращению этой проблемы. [5;3]

Помимо вышеперечисленного, к причинам корыстного преступления можно отнести небрежное отношение к своему имуществу, а также создание условий для совершения противоправного деяния, например, в городе Борзя Забайкальского края, магазины в вечернее и ночное время закрывают двери, чтобы посетители не могли зайти в него. В таких магазинах имеются «окошечки» для подачи и продажи товаров. Чтобы в такое время оплатить покупаемый товар банковской картой, для этого нужно дать банковскую карту лицу, осуществляющего продажу товара, который в последующем идет за прилавком, для осуществления оплаты, где покупатель «прикрикивает» код-пароль или пин-код от карты. Такой конкретный пример, демонстрирует, что такой способ является категорически опасным, но граждане пренебрегают и создают тем самым обстановку и условия для совершения преступлений. радиовещательный

В настоящее время все еще существуют ситуации, когда потерпевшие сами создавали обстановку, облегчающую доступ в жилище преступнику: оставляли ключи в легкодоступных местах, забывали закрыть окна и форточки, создавали обстановку кражи имущества (оставление телефона в общественном месте или на столе в кафе) и т. д.

Таким образом, причинами совершения корыстных преступлений являются не только имущественное неравенство, безработица, постоянный рост цен и нестабильность в жизни, но и само отношение людей, а также создание ситуации для совершения преступления, малозначительное уделение времени воспитанию детей, не организация им самозанятости какими-либо кружками, в результате чего подросток становится уязвим и может попасть под влияние подростков, которые ведут преступный образ жизни или под влияние более зрелых преступников.



Для устранения реализации корыстных противоправных деяний необходимо принять несколько очередных профилактических мер. Такие меры касаются содействия правовой деятельности правоохранительных органов; повышения уровня материальной обеспеченности детских домов и учреждений социальной реабилитации, жилищно-бытовые условия для многодетных и малообеспеченных семей; разработки и реализации мер по обеспечению занятости подростков и молодежи, а главное по обеспечению ее доступности для всех семей; реализации мер по развитию сети учреждений социальной помощи лицам, оказавшимся без определённого места жительства и рода занятий и находящихся в трудной жизненной ситуации и т.д.

Литература:

1. Афанасьева О.Р., Гончарова М.В. Криминологический портрет личности преступника // Вестник Московского государственного областного университета. Серия: Юриспруденция. 2016. № 3. С. 45
2. Долгова А. И. Криминология: учебник для вузов — 4-е изд., перераб. и доп. — М.:, 2014. — 254 с.
3. Криминология: учебник для бакалавров / под. ред. В.И. Авдийского. - М.:Издательство Юрайт, 2015. С. 85-86
4. Лунеев В.В. Преступное поведение: мотивация, прогнозирование, профилактика. М., 1980 С.154
5. Савельева Т.А. АУЕ как одна из современных угроз национальной безопасности России // В сборнике: Проблемы противодействия.
6. Черников, И.А. Мотивация совершения корыстного преступления // Преступность в России: причины и перспективы. Вып. 2. - М., 2008. - С. 47-53.

# ДИФФЕРЕНЦИАЦИЯ ФОРМ УГОЛОВНОГО СУДОПРОИЗВОДСТВА КАК ПРИНЦИП УГОЛОВНОГО ПРОЦЕССА

Авторы: Ляхова Анжелика Ивановна, Стадченко Максим Александрович

Аннотация: Статья посвящена проблеме несоответствия уголовно-процессуального института – Особого порядка принятия судебного решения при согласии обвиняемого с предъявленным обвинением ряду принципов уголовного судопроизводства, закрепленных в главе 2 УПК РФ. В статье приводится решение данной проблемы путем дополнения главы 2 Уголовно-процессуального кодекса новой нормой-принципом, именуемой «Дифференциация форм уголовного судопроизводства», а также дается авторский вариант формулировки данной нормы и обосновывается необходимость ее введения в уголовно-процессуальное законодательство.

Ключевые слова: особый порядок судебного разбирательства, уголовно-процессуальные принципы, дифференциация форм уголовного судопроизводства, несоответствие, противоречие, усложнение, упрощение уголовного процесса.

Annotation: The article is devoted to the problem of inconsistency of the criminal procedure institute - a special procedure for making a court decision with the consent of the accused to the charges brought against a number of principles of criminal proceedings, as enshrined in chapter 2 of the Code of Criminal Procedure of the Russian Federation. The article provides a solution to this problem by supplementing Chapter 2 of the Code of Criminal Procedure with a new rule-principle called "Differentiation of Forms of Criminal Procedure", as well as the author's version of the wording of this rule and substantiates the need for its introduction into the Criminal Procedure Law.

Keywords: special procedure for the trial, criminal procedure principles, differentiation of forms of criminal proceedings, inconsistency, contradiction, complication, simplification of the criminal process.

В 1991 г. Верховный Совет РСФСР, утверждая демократические основы нашего государства, в целях позиционирования его как правового и социального, а также признающего высшей целью охрану прав и свобод граждан принял постановление, получившее название – «О концепции судебной реформы в РСФСР». Безусловно, демократическое становление России не могло не отразиться на судебной сфере, в которой права, свободы и интересы граждан существенно ограничиваются. Поэтому, как было указано в вышеупомянутом нами акте, – «проведение судебной реформы является необходимым условием функционирования РСФСР как демократического правового государства и одним из приоритетных направлений законопроектной деятельности» [2]. Также помимо задач данной реформы, документ содержал положение о важнейших ее направлениях. Одним из таких направлений являлась дифференциация форм уголовного судопроизводства, однако каких-либо дефиниций, раскрывающих данное понятие, или комментариев, которые бы характеризовали его, постановление не содержало, «возлагая» эту обязанность на представителей научного сообщества. Более того, в самом тексте постановления по сути признавался факт того, что на тот момент не было никаких существенных теоретических разработок, посвященных данной проблематике: «До сих пор остается нерешенным вопрос о доктринальном обосновании

критериев дифференциации форм уголовного судопроизводства. Ни те, кто ратует за упрощение процесса по некоторым делам, ни их противники, отстаивающие унификацию, не привели пока убедительных аргументов в пользу того или иного подхода...».

Но так или иначе дифференциация нашла свое отражение в нормативных актах, регулирующих уголовно-процессуальные отношения. В частности, в 2001 г. в УПК РФ была введена глава № 40, получившая название особый порядок принятия судебного решения при согласии обвиняемого с предъявленным обвинением, содержащаяся в разделе X – Особый порядок судебного разбирательства. Новый уголовно-процессуальный институт быстро обрел популярность в правоприменительной среде, вызвал положительное отношение у судей, так как привел к снижению нагрузки на них; у обвиняемых: по причине того, что предусматривал правовые благоприятные последствия для них, выражающиеся в гарантированном уменьшении объема наказания и отсутствии взыскания процессуальных издержек, да и в целом данная упрощенная процедура являла собой более скорую и менее денежнозатратную, нежели общая, классическая форма судебного разбирательства [5, С. 115]. Более того, видя такие положительные эффекты недавно введенной особой процедуры, законодатель пошел дальше и 04.07.2003 г. был принят Федеральный закон «О внесении изменений и дополнений в Уголовно-процессуальный кодекс Российской Федерации», который расширил границы применения особого порядка судебного разбирательства путем возможности его производства по уголовным делам о преступлениях, наказание за которые не превышает 10 лет лишения свободы [3]. В данном виде нормативного регулирования он существует и на сегодняшний день.

Но, несмотря на все преимущества особого порядка принятия судебного решения при согласии обвиняемого с предъявленным обвинением, существуют связанные с ним проблемы не столько практического (хотя и они встречаются), а теоретического, концептуального характера, одна из которых заключается в явном противоречии данного уголовно-процессуального института отдельным принципам уголовного судопроизводства, содержащимся в Главе 2 УПК РФ.

Почему нами видится это проблемой и недочетом. Дело в том, что уголовно-процессуальные принципы, в первую очередь те, которые закреплены в уголовно-процессуальном законе, представляют собой систему общих начал, руководящих положений, которые определяют само назначение уголовного судопроизводства в целом, а также построение всех его стадий и отдельных процедур [6, С. 85]. По сути, они образуют правовой фундамент для осуществления уголовно-процессуальной деятельности, которая имеет место быть как на досудебном, так и на судебном производстве по делу. Принципы уголовного судопроизводства представляют собой системообразующие постулаты, определяющие характер и задающие тон всему уголовному процессу. Одним из их признаков в силу присущего им основополагающего характера является то, что в большинстве случаев они действуют на всем периоде времени течения уголовного судопроизводства. Исходя из этого мы полагаем, что ни один уголовно-процессуальный институт, фигурирующий в УПК РФ, не должен входить в разрез (противоречие) с принципами уголовного судопроизводства. А на данный момент ряд упрощенных производств, функционирующих в уголовно-процессуальном законе, в частности особый порядок принятия судебного решения при согласии обвиняемого с предъявленным обвинением не соответствует ряду принципов. А это в свою очередь говорит о том, что падает сам авторитет уголовно-процессуального кодекса как главного источника уголовно-процессуального права, посредством того, что кодифицированный федеральный закон, закрепляя в своих принципах общественные, правовые, политические идеалы и ценности, одновременно содержит главы, которые вступают с ними в разрез; что законодатель, вводя такие «ускоренные» производства, не соответствующие принципам уголовного судопроизводства, и не заботясь о введении норм, которые бы сглаживали данные

противоречия, нарушает правила логики, концептуальности, как единой и целостной системы взглядов и идей, а также правила юридической техники. На основании всего вышеперечисленного мы видим серьезный недочет; недочет, который, конечно, не заметен людям не посвященным, не занимающимися юридической проблематикой, далеких от уголовно-процессуальной деятельности, но для органов законодательной власти, органов власти судебной, представителей научного юридического сообщества, авторов и работников юридических вузов он является вполне очевидным и имеет негативную оценку. Однако, у читателя не должно возникнуть мысли о том, что мы выступаем против особого порядка судебного разбирательства и считаем, что он должен быть исключен из УПК РФ. Как нам видится, особый порядок принятия судебного решения при согласии обвиняемого с предъявленным обвинением является полноценным уголовно-процессуальным институтом, отражающим дифференциацию уголовного судопроизводства, служащим одним из примеров наличия диспозитивного метода правового регулирования уголовно-процессуальных отношений, а также средством уменьшения процессуальных, временных затрат при рассмотрении дела в суде и нагрузки на судей; также рассмотрение уголовного дела в отношении конкретного лица по правилам, предусмотренными главой 40 УПК РФ, является субъективным правом последнего, охраняемым законом и гарантирующим ему благоприятные правовые последствия. Поэтому рассматриваемый нами институт имеет заслуженное право на дальнейшее существование ввиду достаточно большого количества преимуществ и позитивных сторон, как для работников Суда, так и для обвиняемых, (отдельные практические проблемы данного порядка мы не рассматриваем в данной работе). Но нами видится задача, если так можно выразиться, в окончательной «легализации» особого порядка, посредством введения в УПК новой нормы-принципа, которая бы решила концептуальные проблемы, связанные с данным «упрощенным» производством, обозначенные нами выше, и о конкретном решении которых мы будем говорить в дальнейшем.

Переходя к фактической аргументации поставленной нами проблематики, следует сказать, что институт особого порядка принятия судебного решения при согласии обвиняемого с предъявленным обвинением не находится в противоречии, то есть соответствует одной группе уголовно-процессуальных принципов (осуществление правосудия только судом, уважение чести и достоинства личности, охрана прав и свобод человека и гражданина в уголовном судопроизводстве), по отношению к другой группе принципов он нейтрален (неприкосновенность личности, жилища), с третьей же группой особый порядок судебного разбирательства находится в противоречии: полном или частичном. Речь идет о таких принципах уголовного судопроизводства, как презумпция невиновности и право на обжалование процессуальных действий и решений. Характеризуя принцип презумпции невиновности, закрепленный в статье 14 УПК РФ, следует сказать, что он практически дублирует положения Конституции РФ, что говорит об отсутствии его ограниченности лишь рамками уголовного судопроизводства. По сути, действие данного принципа призвано защищать не только лиц, уже полноценно вовлеченных с сферу действия уголовно-процессуальных отношений и приобретших статус подозреваемого и обвиняемого, а любого гражданина, лица, например, в отношении которого по завершении доследственной проверки принимается решение о возбуждении уголовного дела [7, С. 161]. В соответствии с ч. 1 ст. 14 УПК РФ обвиняемое лицо считается невиновным, пока его виновность в совершении преступления не будет доказана в предусмотренном законом порядке и установлена вступившим в законную силу приговором суда [1]. То есть можно сказать, что до тех пор, пока обвинительный приговор не вступил в законную силу, лицо не может считаться преступником, а поэтому не может претерпевать в свой адрес негативное отношение, которое имеет место быть к лицам, признанными таковыми официально, и считается добропорядочным гражданином. При особом порядке судебного разбирательства, предусмотренным главой 40 УПК РФ, лицо вправе согласиться с предъявленным обвинением и заявить ходатайство о

постановлении в его отношении приговора без исследования доказательств в общем порядке. А в соответствии с п.5 постановления Пленума Верховного Суда РФ № 60 «О применении судами особого порядка судебного разбирательства уголовных дел» под обвинением, с которым соглашается обвиняемый, заявляя ходатайство о постановлении приговора без проведения судебного разбирательства в общем порядке, следует понимать форму вины [4]. То есть, мы можем сделать вывод, что составной частью согласия с предъявленным обвинением является согласие с формой вины, по сути речь идет о ее признании. Лицо может заявить такое согласие в момент ознакомления с материалами уголовного дела, то есть по окончании такой досудебной стадии, как предварительное расследование. Таким образом, вырисовывается картина, когда еще уголовное дело не было направлено в Суд (не закончилось досудебное производство), а лицо уже считается виновным в совершении преступления. Таковым его считает лицо, ведущее производство по делу, в присутствии которого он выразил свое согласие на проведение особого порядка, государственный обвинитель, если он согласен с заявленным обвиняемым ходатайством, и судья, получая такое уголовное дело, уже презюмирует виновность данного лица. Более того, в особом порядке судебного разбирательства вина лица, как к этому призывает статья 14 УПК РФ не доказывается в судебном заседании путем исследования доказательств, так как отсутствует такая стадия судебного разбирательства, как судебное следствие и некоторые общие условия судебного разбирательства, в частности непосредственность и устность также в данном порядке не действуют. У оппонентов данной позиции, которые выступают против придания уголовно-процессуальным принципам абсолютного значения, могут быть приведены в качестве контраргументов ситуации, часто освещаемые в СМИ, когда лиц, конвоируемых в залы судебных заседаний, ведут под руки, вперед головой с применением к ним специальных средств, в данных примерах тоже не приходится говорить о принципе презумпции невиновности: у общества уже заранее возникает, так называемый «образ виновного человека». Комментируя данную точку зрения, нам хочется сказать, что в этом случае действует больше техническая сторона вопроса, которая касается такой важной и ответственной работы, как доставление лица, проходящего по делу в качестве подозреваемого и т.д. в зал судебного заседания, которое всегда может быть сопряжено наступлением ожидаемых обстоятельств, связанных с попыткой побега последнего. А что касается особого порядка судебного разбирательства, то здесь мы видим противоречие правовых норм, вместе образующих уголовно-процессуальный институт, принципу презумпции невиновности, которое не может остаться без внимания и требует принятия решения, которое бы сгладило данное несоответствие.

Также особый порядок принятия судебного решения при согласии обвиняемого с предъявленным обвинением находится в разногласии с таким уголовно-процессуальным принципом, как право на обжалование процессуальных действий и решений (ч.1 ст.19 УПК РФ). Положения данной статьи предоставляют возможность лицу обжаловать судебное решение, в частности обвинительный приговор, который был поставлен в его отношении. Однако, приговор поставленный по правилам главы 40 УПК РФ, который как мы знаем не может быть оправдательным, нельзя обжаловать по такому предусмотренному уголовно-процессуальном законом основанию, как несоответствие выводов суда, изложенных в приговоре, фактическим обстоятельствам уголовного дела, установленным судом первой инстанции. То есть, мы видим, что данный принцип не полностью действует в отношении данного института. Данный факт представляется объективным и логичным, исходя из самой сущности и особенностей особого порядка судебного разбирательства: не представляется возможным обжаловать фактическую сторону вопроса, если она не была исследована в судебном заседании.

В целях устранения данных несоответствий нами видится необходимым внесение именно в главу 2 УПК РФ новой нормы-принципа. Возникает обоснованный вопрос, касающийся его

названия и формулировки положений. Нами неслучайно в начале работы был упомянут документ, принятый Верховным Советом РСФСР в 1991 г. и содержащий в себе формулировку – «дифференциация форм уголовного судопроизводства». Мы считаем, что предусмотренный главой 40 УПК РФ, особый порядок принятия судебного решения при согласии обвиняемого с предъявленным обвинением является ярким примером дифференциации уголовно-процессуальной формы. Что подразумевает под собой понятие дифференциация? Лексическое значение данного слова состоит в различие, разделение целого на различные части, формы, ступени [8]. Применительно к уголовно-процессуальному праву, она подразумевает под собой наличие в уголовном процессе РФ производств, различающихся между собой по определенным признакам [9, С. 107]. То есть дифференциация представляет собой отхождение от установленного уголовно-процессуальным законом единого порядка осуществления конкретной уголовно-процессуальной деятельности, которое в свою очередь является возможным, как мы указали выше, при наличии группы производств, отличающихся от единого, общего, классического производства. Их различие с общим порядком, состоит в том, что в уголовно-процессуальном законе нашей страны предусмотрены такие формы судопроизводства, которые либо ведут к упрощению его осуществления посредством уменьшения затрат различного характера: временного, материального, людского, или же, наоборот, ведущие к его усложнению, где необходимо затратить значительное количество времени, процессуальных сил, привлечь для достижения целей уголовного судопроизводства большое число участников, где предмет доказывания расширен, также к нему можно отнести дела об особо тяжких преступлениях, где необходима повышенная защита интересов обвиняемого лица. Таким образом, мы хотим подчеркнуть, что дифференциация форм уголовного судопроизводства – это отход от общего порядка судебного разбирательства, как основного вида деятельности должностных лиц государственных органов, урегулированного подавляющим большинством уголовно-процессуальных норм; она присутствует в УПК РФ и представлена видами, которые, что называется, «упрощают» процесс, и видами, которые предъявляют особые, повышенные требования к осуществлению уголовно-процессуальной деятельности.

Приведем в обоснование данной теоретической точки зрения, конкретные аргументы.

Упрощенные производства, которые обладают рядом особенностей: снижение временных затрат производства по делу; лояльность лица к предъявленному ему обвинению – признает вину, характер и размер причинённого вреда, не оспаривает квалификацию; благоприятные правовые последствия для осужденного, выражающиеся в гарантированном уменьшенном объеме наказания – (главы 32.1, 40 УПК РФ), незначительная степень общественной опасности преступления – (глава 41 УПК РФ). Таким образом в нашем видении система «упрощенных производств» представлена следующими:

- Глава 32.1 – «Дознание в сокращенной форме»
- Глава 40 – «Особый порядок принятия судебного решения при согласии обвиняемого с предъявленным ему обвинением»
- Глава 41 – «Производство по уголовным делам, подсудным мировому судье»

Усложненные производства характеризуются такими особенностями как: иной объем предмета доказывания, отличный от ст. 73 УПК РФ – (главы 50, 51 УПК РФ), обязательность принятия по итогам рассмотрения дела в суде постановления, а не приговора – (глава 51 УПК РФ), особый правовой статус лица, в отношении которого ведется уголовное судопроизводство, что приводит к усложнению процедурной стороны выполнения процессуальных и ряда следственных действий, а также возбуждения уголовного дела – (глава 52 УПК РФ), повышенная степень общественной опасности совершенного деяния, за совершение которого лицу грозит строгое и суровое наказание – (глава 42 УПК РФ), особый характер

взаимоотношений по вопросам международного сотрудничества в сфере уголовного судопроизводства регулируемый международными договорами ( главы 53-55 УПК РФ). На основании этого система «усложненных» производств может быть представлена следующим образом:

- Глава 42 – «Производство по уголовным делам, рассматриваемым с участием присяжных заседателей»
- Глава 50 – «Производство по уголовным делам в отношении несовершеннолетних»
- Глава 51 – «Производство о применении принудительных мер медицинского характера»
- Глава 52 – «Особенности производства по уголовным делам в отношении отдельных категорий лиц»
- Главы 53-55 – «Международное сотрудничество в сфере уголовного судопроизводства»

Исходя из представленных нами данных мы видим, что дифференциации уголовно процессуальной формы посвящено 10 глав, являющихся уголовно-процессуальными институтами. Данный факт свидетельствует о том, что такое явление, как дифференциация, имеет довольно широкое распространение в отечественном уголовно-процессуальном законодательстве, а правовому регулированию некоторых из них посвящены отдельные федеральные законы, речь идет о присяжных заседателях. Далеко не каждый уголовно-процессуальный институт может иметь в своем активе в качестве источника регулирования не только нормы УПК РФ, но и отдельных федеральных законов.

На основании всего вышесказанного мы предлагаем ввести в УПК РФ новую норму-принцип, именуемой «Дифференциация форм уголовного судопроизводства». Необходимость ее введения в качестве принципа в Главу 2 УПК РФ мы объясняем рядом причин: во-первых, один из представителей так называемого «отступления от общего порядка судебного разбирательства» – институт, предусмотренный главой 40 УПК РФ находится в несоответствии с рядом принципов уголовного судопроизводства, и появление именно нормы-принципа, которая бы провозглашала наличие дифференциации в нашем уголовном процессе, позволило бы убрать эти противоречия, так как одним из признаков принципов является их соответствие между собой. Во-вторых, принципы отражают общественные и политические ценности в сфере уголовно-процессуального права, они отражают и закрепляют наиболее передовые идеи. А те, указанные нами 10 глав, представляющих отражение дифференциации в уголовном процессе, как раз являются таковыми и возведение факта их существования в норме-принципе, закрепило бы на высшем уровне ту роль, которую они играют на сегодняшний день и привело бы к оптимизации концептуальные и логические основы функционирования УПК РФ.

Таким образом, нами предложена следующая формулировка данного принципа:

**Статья 19<sup>1</sup> «Дифференциация форм уголовного судопроизводства»** следующего содержания:

1. Уголовное судопроизводство по делу в случаях, установленных настоящим Кодексом осуществляется в общем порядке, с изъятиями, предусмотренными главами 32<sup>1</sup>, 40, 40<sup>1</sup>, 41, 42, 50, 51, 52, 53, 54, 55 настоящего кодекса, отражающими дифференциацию уголовно-процессуальной формы.
2. Дифференциация форм уголовного судопроизводства реализуется путем осуществления упрощенных и усложненных производств в порядке, указанном в ч. 1 настоящей статьи
3. Осуществление досудебного и судебного производства по уголовным делам, рассматриваемым в порядке, указанном в ч.1 настоящей статьи, возможно при соблюдении ряда оснований и условий, которые определяются настоящим Кодексом, а

также предоставлении и охране гарантий ненарушения прав и свобод участников уголовного судопроизводства с учетом правовых особенностей отдельного производства.

4. На приговор, поставленный в соответствии с главами 32<sup>1</sup>, 40, 40<sup>1</sup>, не распространяются положения статьи 90 настоящего Кодекса.

## Использованные источники

1. Уголовно-процессуальный кодекс Российской Федерации от 18.12.2001 N 174-ФЗ (ред. от 07.04.2020) // Собрание законодательства Российской Федерации. – 2001. – № 52. (ч. I) – Ст. 4921.
2. Постановление ВС РСФСР от 24.10.1991 N 1801-1 «О Концепции судебной реформы в РСФСР» // «Ведомости СНД и ВС РСФСР», –1991, N 44. – Ст. 1435.
3. Федеральный закон от 04.07.2003 N 92-ФЗ (ред. от 29.12.2010) «О внесении изменений и дополнений в Уголовно-процессуальный кодекс Российской Федерации» // СПС Консультант Плюс.
4. Постановление Пленума Верховного Суда РФ от 05.12.2006 N 60 (ред. от 22.12.2015) «О применении судами особого порядка судебного разбирательства уголовных дел» // Российская газета. – 2006. – №286.
5. Кувалдина Ю.В. Особый порядок судебного разбирательства при согласии обвиняемого с предъявленным обвинением: проблемы применения по кругу дел // Юридический вестник Самарского университета. 2019. Т. 5. № 4. С. 113-121.
6. Резник Г.М. [и др.] Уголовно-процессуальное право Российской Федерации [Электронный ресурс]: учебник. Электрон. текстовые данные. – М.: Юрайт, 2020. 457 с. URL: <https://biblio-online.ru/viewer/ugolovno-processualnoe-pravo-rossiyskoy-federacii-v-2-ch-chast-1-449440#>. ЭБС «ЮРАЙТ».
7. Томин В.Т. [и др.] Уголовный процесс современной России [Электронный ресурс]: учебник. Электрон. текстовые данные. – М.: Юрайт, 2020. 366 с. URL: <https://biblio-online.ru/viewer/ugolovnyy-process-sovremennoy-rossii-problemnye-lekcii-v-2-t-to-m-1-obschie-polozheniya-ugolovnogo-sudoproizvodstva-453288#>. ЭБС «ЮРАЙТ».
8. Copyright © Словари, энциклопедии и справочники - Slovar.cc: [Электронный ресурс] 2010-2020. URL: <https://slovar.cc/rus/efremova-tolk/279302.html> (Дата обращения: 03.05.2020).
9. Кузьмина О.В. Дифференциация форм уголовного судопроизводства в УПК РФ: Концептуальные подходы и перспективы правового регулирования // Научная школа уголовного процесса и криминалистики Санкт-Петербургского государственного университета: Уголовная юстиция XXI века (к 15-летию практики применения УПК РФ) (Санкт-Петербург, 23-24 июня 2017 года) Под ред. Н.П. Кирилловой, Н.Г. Стойко. – СПб.: ООО «ЦСПТ», 2018. С. 103-113.

## ISPOL"ZOVANNYE ISTOChNIKI

1. Ugolovno-processual'nyj kodeks Rossijskoj Federacii ot 18.12.2001 N 174-FZ (red. ot 07.04.2020) // Sobranie zakonodatel'stva Rossijskoj Federacii. – 2001. – № 52. (ch. I) – St. 4921.
2. Postanovlenie VS RSFSR ot 24.10.1991 N 1801-1 «O Konceptii sudebnoj reformy v RSFSR» // «Vedomosti SND i VS RSFSR», –1991, N 44. – St. 1435.
3. Federal'nyj zakon ot 04.07.2003 N 92-FZ (red. ot 29.12.2010) «O vnesenii izmenenij i



- dopolnenij v Uголовно-processual'nyj kodeks Rossijskoj Federacii» // SPS Konsul'tant Pljus.
4. Postanovlenie Plenuma Verhovnogo Suda RF ot 05.12.2006 N 60 (red. ot 22.12.2015) «O primenenii sudami osobogo porjadka sudebnogo razbiratel'stva ugolovnyh del» // Rossijskaja gazeta. – 2006. – №286.
  5. Kuvaldina Ju.V. Osobyj porjadok sudebnogo razbiratel'stva pri soglasii obvinjaemogo s pred#javlennym obvineniem: problemy primeneniya po krugu del // Juridicheskij vestnik Samarskogo universiteta. 2019. T. 5. № 4. S. 113-121.
  6. Reznik G.M. [i dr.] Uголовно-processual'noe pravo Rossijskoj Federacii [Jelektronnyj resurs]: uchebnik. Jelektron. tekstovye dannye. – M.: Jurajt, 2020. 457 s. URL: <https://biblio-online.ru/viewer/ugolovno-processualnoe-pravo-rossiyskoj-federacii-v-2-ch-chast-1-449440#>. JeBS «JuRAJT».
  7. Tomin V.T. [i dr.] Ugolovnyj process sovremennoj Rossii [Jelektronnyj resurs]: uchebnik. Jelektron. tekstovye dannye. – M.: Jurajt, 2020. 366 s. URL: <https://biblio-online.ru/viewer/ugolovnyy-process-sovremennoj-rossii-problemnye-lekcii-v-2-t-to-m-1-obschie-polozheniya-ugolovnogo-sudoproizvodstva-453288#>. JeBS «JuRAJT».
  8. Copyright © Slovari, jenciklopedii i spravocniki - Slovar.cc: [Jelektronnyj resurs] 2010-2020. URL: <https://slovar.cc/rus/efremova-tolk/279302.html> (Data obrashhenija: 03.05.2020).
  9. Kuz'mina O.V. Differenciacija form ugolovnogo sudoproizvodstva v UPK RF: Konceptual'nye podhody i perspektivy pravovogo regulirovanija // Nauchnaja shkola ugolovnogo processa i kriminalistiki Sankt-Peterburgskogo gosudarstvennogo universiteta: Ugolovnaja justicija XXI veka (k 15-letiju praktiki primeneniya UPK RF) (Sankt-Peterburg, 23-24 ijunja 2017 goda) Pod red. N.P. Kirillovoj, N.G. Stojko. – SPb.: OOO «CSPT», 2018. S. 103-113.

# ОСОБЕННОСТИ РАЗВИТИЯ КРИМИНАЛИСТИЧЕСКОЙ ОДОРОЛОГИИ

Авторы: Лукманов Ильдар Айдарович

Научный  
руководитель: Галяутдинов Рушан Радикович

Аннотация: в статье рассмотрена криминалистическая одорология как совокупность научных положений и практических методов по сбору, хранению и использованию запаховых следов в деятельности по расследованию преступлений

Ключевые  
слова: одорология, запахи, криминалистика, экспертизы, запаховые следы.

Одорологический метод, зародившийся в нашей стране во второй половине XX века, прошел долгий и непростой путь до трансформации в современную ольфакторную экспертизу. Несмотря на критику противников одорологического метода, результаты экспертизы запаховых следов человека в настоящее время широко используются в следственной и судебной практике.

Значимость идентификационного ольфакторного исследования на сегодняшний день не вызывает сомнений. В год проводится свыше 1,5 тысяч таких исследований. Чтобы удовлетворить потребность следственных органов в получении такого рода информации, эксперты должны владеть совершенным набором технических средств и тактических приемов, чтобы надлежащим образом изъять, сохранить и исследовать запаховые следы, обнаруженные на месте происшествия [1].

Несмотря на существующие сейчас научно разработанные и практически апробированные методики сбора запаховых следов, а также методики проведения ЭЗС, отношение к таким экспертизам неоднозначно. Многие ученые, а также работники следствия и дознания, руководствуясь знаниями тридцатилетней давности, недооценивают полезность и надежность современной ольфакторной экспертизы. Зачастую, эксперты сталкиваются с неумением следователя должным образом изъять и упаковать предмет, предположительно несущий на себе запаховый след.

Термином «запах» обозначают способность различных предметов и живых организмов отделять в окружающую среду свои пахучие частицы молекулы, а также субъективное восприятие, которое возникает у человека или животного при соприкосновении их обонятельных рецепторов с этими частицами [2].

Ключевое свойство запаха – летучесть – позволяет предмету служить источником запаха, и, соответственно, оставлять запаховый след. Запаховый след – это газообразная субстанция, содержащая в себе определяющую информацию об объекте.

Следы запаха издавна служили источником криминалистически значимой информации. Знаменитый австрийский ученый, криминалист Ганс Гросс одним из первых предложил использовать для розыскных целей животных, чьи обонятельные возможности многократно превосходят человеческие.

XX век знаменателен для нашей страны открытием первых питомников полицейских собак,

повсеместным развитием служебного собаководства. 1965 год – год зарождения одорологического метода, благодаря которому стало возможным «приручить» запах, а, в дальнейшем, и вовсе использовать его в целях, способствующих сохранению порядка и стабильности в обществе [3].

Но в последующем идеи использования одорологического метода в доказательственной деятельности столкнулись с множеством проблем процессуального, естественнонаучного, нравственного и тактического характера.

Дальнейшие исследования в этой области, учитывающие доводы противников одорологического метода, позволили сформировать обоснованные методические рекомендации, обеспечивающие практически абсолютную непогрешимость современной запаховой экспертизе.

Для производства экспертизы запаховых следов используются обонятельные возможности и биосенсорные способности собак-детекторов, что, как нельзя лучше, отражает формулировка «ольфакторное исследование».

При отсутствии приборных детекторов необходимым элементом при идентификации субъекта по его пахнущим следам одним из ее средств является обонятельная система живого существа. В данном случае используется собака, поскольку собаки обладают одной из наиболее совершенных обонятельных систем. Кроме того, собака с рождения наделена тонким селективным восприятием обонятельных характеристик объектов, а также способностью однозначного и наглядного проявления своих реакций в случае совпадения или различия запахов сравниваемых объектов. Собаки-детекторы различают ольфакторные особенности исследуемых проб, служат в качестве биоиндикаторов эффективным средством тестирования специалистами свойств пахнущих следов человека.

В ходе проведения лабораторного исследования запаховых проб создаются комфортные условия для собак-детекторов, исключаются все сторонние помехи и раздражители. Сигнальное поведение биологических детекторов полностью контролируется специалистами, благодаря накопленным знаниям в области зоологии, зоопсихологии, а также знаниям о высшей нервной деятельности млекопитающих [4].

Однако, немаловажным считается, что объективного исследования пахнущих следов человека безквалифицированных специалистов и специальных научно проработанных методик. Также нельзя забывать о многоплановости поведения собак-детекторов. В совокупности все эти обстоятельства свидетельствуют о необходимости перепроверки сигналов группой собак-детекторов и, конечно, необходимости контроля специалистов [5].

Современные методические рекомендации по проведению ЭЗС содержат критерии, на основании которых делается категорический положительный, категорический отрицательный либо вероятный вывод.

Также вычислена математическая точность ольфакторной экспертизы, в некоторых случаях, сравнивая по уровню с точностью ДНК-исследования.

Субъект ольфакторного исследования – эксперт. Именно он, наблюдая, анализируя поведение животных, делает вывод о характеристике исследуемых запаховых проб. Собака, таким образом, выступает специфическим «инструментом» в руках специалиста – живым индикатором запахового следа. Поисковая работа собаки и исследовательская работа эксперта – такова методика проведения ольфакторной экспертизы.

На сегодняшний день ольфакторный метод исследования следов запаха человека широко распространен. Уникальные отечественные и зарубежные разработки в области запаховых экспертиз в совокупности с редкими обонятельными способностями биологических детекторов – обеспечивают надежность, эффективность и объективность данного вида исследований [6].

Ольфакторная экспертиза, назначенная одиночно или же в совокупности с иными видами экспертиз, многократно доказывала свою практическую полезность в деятельности по расследованию преступлений. В Российской Федерации, в среднем, за последние 6-7 лет каждое четвертое, а за 2019 год – 68 каждое третье исследование, проведенное лабораторией запаховых следов при ЭКЦ МВД, способствовало идентификации лиц, виновных в совершении тяжких, особо тяжких и, даже, носящих характер серийных преступлений [7].

Следователям и сотрудникам дознания следует руководствоваться накопленным положительным опытом проведения такого рода экспертиз и назначать ее всякий раз, когда имеются соответствующие основания. Проблема в том, что многие следователи недооценивают значение экспертизы запаховых следов, поскольку их знания о ней основаны на устаревших сведениях, неактуальных методиках сбора запаховых следов и проведения исследований, а также не способны правильным образом изъять или сохранить предмет, являющийся источником запахового следа.

А потому, сообразно ввести лекции о методиках проведения современной ольфакторной экспертизы в обязательный курс программы повышения квалификации для сотрудников системы МВД и следственных комитетов.

#### Библиографический список

1. Экгардт А. В. К вопросу об организации и проведению одорологического исследования // Международный журнал гуманитарных и естественных наук. 2018. №11-3.
2. Ищенко Е.П. Новый век криминалистики. Часть 1 // под ред. Е.П. Ищенко. - Изд-во «Проспект».2017. - С. 397.
3. Сергиевский Д.А. Использование запаховых следов человека при раскрытии и расследовании преступлений в России и за рубежом в исторической ретроспективе // Манускрипт. 2016. №6-1 (68). С.41-48
4. Акмалова В.Р. Проблемы использования криминалистической одорологии в раскрытии и расследовании преступлений // Научное сообщество студентов: Междисциплинарные исследования: сб. ст. по мат. XXI междунар. студ. науч.-практ. конф. №10 (21).
5. Сулимов К. Т., Старовойтов В. И., Панфилов П. Б., Саламатин А. В. Выявление запаховых следов человека (как биологического вида) на предметах-следоносителях // Типовые экспертные методики исследования вещественных доказательств / под ред. А. Ю. Семёнова; общ. ред. к.т.н. В. В. Мартынова. М.: ЭКЦ МВД России, 2012. С. 124-133.
6. Черчен О.А. Предмет и история развития криминалистической одорологии // Царскосельские чтения. 2015. №XIX.
7. Щепина И.В. Современные средства идентификации человека // Современные проблемы правотворчества и правоприменения. - 2016. - С. 397-401

# МЕХАНИЗМЫ ЗАЩИТЫ ОТ ДИСКРИМИНАЦИИ ПО ВОЗРАСТНОМУ ПРИЗНАКУ В ТРУДОВЫХ ПРАВООТНОШЕНИЯХ НА ПРИМЕРЕ ПРАВОВЫХ СИСТЕМ РОССИИ И США

## MECHANISMS OF PROTECTION AGAINST AGE-BASED DISCRIMINATION IN LABOR RELATIONS ON THE EXAMPLE OF THE LEGAL SYSTEMS OF RUSSIA AND THE UNITED STATES

Авторы: *Лебедков Семен Васильевич, Яковлев Данила Евгеньевич*

Научный  
руководитель: *Герасимова Екатерина Александровна*

Аннотация: *В данной статье сравниваются механизмы антидискриминационной защиты по возрастному признаку в России и США, приводится правоприменительная практика по вопросу и предлагаются пути решения проблем.*

Ключевые  
слова: *трудовое право, Трудовой кодекс, дискриминация, трудовое право США, возрастная дискриминация.*

Annotation: *This article compares the mechanisms of anti-discrimination protection based on age in Russia and the United States, provides law enforcement practice on the issue and suggests ways to solve problems.*

Keywords: *Labour law, Labor code, discrimination, US labor law, Increased discrimination*

Согласно концепции современного демократического и правового государства у всех граждан должна быть возможность равного доступа ко всем базовым социальным благам без учёта таких оснований, как пол, религия, возраст и других. Однако на настоящем этапе развития общество так и не сумело достичь того уровня, который бы избавил его от дискриминации по упомянутым признакам.

Наиболее распространённым и вместе с тем сложным явлением в сфере трудового права является возрастная дискриминация. В отличие от иных оснований возрасту характерна изменчивость и неизбежность. Дискриминации подвержены обширные и по совместительству разнообразные социальные группы, а её основания могут варьироваться от неудовлетворённости работодателя в навыках и компетентности до возрастной группы соискателя.

В России проблема дискриминации обострилась ещё сильнее вследствие недавнего повышения пенсионного возраста. Предвидя возможные негативные последствия, законодателем была предпринята попытка сгладить острые углы. УК РФ был дополнен ст. 141.1, которая установила наказание за необоснованный отказ в приеме на работу лица по мотивам достижения им предпенсионного возраста, равно как и за необоснованное увольнение с работы такого лица по аналогичным мотивам. Однако возможность практической реализации принятого решения вызывает сомнения. За основу такого предположения взята

отрицательная практика правоприменения схожего положения ст. 145 УК РФ, устанавливающей ответственность за отказ в приеме на работу и необоснованное увольнение беременных женщин и женщин имеющих детей в возрасте до трех лет. Согласно статистике Судебного департамента при Верховном Суде РФ было осуждено минимальное количество людей, вот только это не свидетельствует о законопослушности граждан, всё дело в проблемах, которые возникают при доказывании факта необоснованности увольнения.

Целью настоящей статьи является проведение анализа и сравнения российской и американской судебной практики и законодательства, связанных с возрастной дискриминацией. Законодательство Соединённых Штатов является наиболее детализированным и обеспечивает достаточно полную защиту прав и свобод работников в трудовых правоотношениях, к тому же важную роль играет менталитет работников. В США работники наиболее склонны к защите своих прав и свобод.

Возрастная дискриминация является проблемой международного характера. Подтверждением тому может послужить доклад Ген. секретаря ООН «Ущемление интересов пожилых людей: выявление практики ущемления интересов пожилых людей и борьба с ней в глобальном контексте». В данном докладе сделан акцент на том, что всё ещё сохраняется вероятность отказа работникам преклонного возраста, что создаёт угрозу существенной изоляции работников в сфере официальной занятости. Стоит также отметить, что Конвенция МОТ № 111 1958 г. не предусматривает возраст в качестве отдельного основания дискриминации, давая шанс каждому государству самостоятельно определить наиболее незащищённые социальные группы.

На основании изложенного напрашивается вывод о том, что значимую роль в борьбе с возрастной дискриминацией играет национальное законодательство, а также судебная практика. Конституция РФ не предусматривает такого основания запрета дискриминации, как возраст, однако, подобное основание может найти свою конкретизацию в судебной практике. Большой конкретикой может похвастаться ТК РФ, но всё же не представляется возможным говорить о проработанности механизмов защиты лиц, которые подверглись возрастной дискриминации при устройстве на работу и выполнении своих трудовых функций.

Важно упомянуть наличие в некоторых странах специальных антидискриминационных законов. К числу таких нормативно правовых актов относится Закон о дискриминации по признаку возраста в области занятости США 1967 г. (The Age Discrimination in Employment Act of 1967), который содержит запрет на дискриминацию по возрасту в отношении работников старше 40 лет и меры, направленные на содействие в трудоустройстве таких лиц.

Законодательное противодействие дискриминации является лишь частью, которая бессмысленна без правоприменительной практики. Степень защищённости уязвимых слоёв населения напрямую зависит от уровня развития судебной системы.

Рассматривая отечественную судебную практику можно наткнуться на несколько ключевых судебных решений, существование которых состоит в выделении возраста в качестве признака, который не всегда является проявлением дискриминации, и может быть обусловлен характером трудовых обязанностей. Так, в решении от 1999 г. оспаривался п. 3 ст. 20 ФЗ «О высшем и послевузовском профессиональном образовании», согласно которому в государственных и муниципальных высших учебных заведениях должности ректоров, проректоров, деканов факультетов, заведующих кафедрами, руководителей филиалов и институтов замещаются лицами в возрасте не старше шестидесяти пяти лет независимо от времени заключения трудовых договоров (контрактов); лица, занимающие указанные должности и достигшие данного возраста, переводятся с их согласия на иные должности,

соответствующие их квалификации. Позиция Конституционного Суда РФ по данному вопросу заключается в том, что установление возрастного критерия в качестве дополнения к механизму правового замещения должностей является необоснованным вторжением государства в договорные отношения в сфере труда, влекущим ограничение свободы трудового договора и автономии государственных и муниципальных высших учебных заведений в решении кадровых вопросов, что уже само по себе противоречит законодательству.

Но, тем не менее, уже в определении 2002 г. Конституционный Суд РФ придерживается противоположной позиции, утверждая, что такого рода ограничения могут быть установлены для государственных служащих. Это обусловлено спецификой профессиональной деятельности по обеспечению исполнения полномочий государственных органов.

Если обратиться к судебной практике США, то среди дел, связанных с возрастной дискриминацией, наиболее примечательными являются два. Первое дело носит название «Таггарт против корпорации Time Incorporated 1991». Согласно фабуле настоящего дела Томас Таггарт в возрасте 58 лет стал управляющим полиграфическим производством в компании Preview Subscription (дочерняя компания Time Incorporated). При рассмотрении дела в апелляционном судопроизводстве суд пришёл к тому, что отказ Таггарту по причине того, что он обладал слишком высокой квалификацией, опровергает позицию Time об отсутствии дискриминации по признаку возраста.

Второе дело вошло в судебную практику под названием «Мичам против Knolls Atomic Power Laboratory 2008». Перед судом встал вопрос процессуального права. На ком лежит бремя доказывания наличия возрастной дискриминации согласно федеральному закону о дискриминации по возрасту при найме на работу. Однако, в конце концов, суд встал на сторону работника, вынеся решение, согласно которому бремя доказывания ложилось на работодателя.

Проблема, которая обозначена в настоящей статье, стоит в Российской Федерации наиболее остро даже несмотря на наличие уголовной ответственности. Предложенные меры могли существенно улучшить положение лиц, находящихся в группе риска. Помимо перечисленного, стоит также предусмотреть ответственность в отношении работодателей, чью деятельность можно охарактеризовать как незаконную. Примером подобной практики может послужить итальянское законодательство, в котором предусматривается запрет на получение льгот финансового и кредитного характера, а также на заключение договоров подряда с органами публичной власти в случае установления фактов дискриминационного поведения на предприятии. Специализированный нормативно правовой акт, призванный обеспечить закрепление и реализацию антидискриминационных механизмов позволит решить вопросы, которые не представляется возможным урегулировать в условиях действующего законодательства, в частности конкретизировать и детализировать положения об ответственности за осуществление незаконной дискриминации. Однако простого нормативного урегулирования настоящей проблемы недостаточно, поскольку помимо совершенствования законодательства необходимо обеспечить равный подход ко всем возрастным группам, для чего понадобится изменить направления политики, в том числе повышения уровня правовой грамотности населения.

#### **Использованные источники:**

1. Закон Российской Федерации «О внесении изменений в отдельные законодательные акты Российской Федерации по вопросам назначения и выплаты пенсий» от 03.10.2018 № 350-ФЗ // Российская газета. 05.10.2018, г. № 223.

2. «Уголовный кодекс Российской Федерации» от 13.06.1996 № 63-ФЗ // Российская газета. 25.06.1996. г. № 118. с изм. и допол. в ред. от (с изм. и доп., вступ. в силу с 12.04.2020)
3. »Трудовой кодекс Российской Федерации» от 30.12.2001 № 197-ФЗ // Собрание законодательства Российской Федерации. 07.01.2002 г. № 1. (ч. 1), ст. 3. в ред. от (ред. от 24.04.2020)
4. Thomas TAGGART, Plaintiff-Appellant, v. TIME INCORPORATED, Defendant-Appellee // Scribd URL:  
<https://ru.scribd.com/document/320522554/Thomas-Taggart-v-Time-Incorporated-924-F-2d-43-2d-Cir-1991> (дата обращения: 10.05.2020).
5. The Age Discrimination in Employment Act of 1967 // An official website of the United States government URL: <https://www.eeoc.gov/statutes/age-discrimination-employment-act-1967> (дата обращения: 10.05.2020).
6. MEACHAM ET AL .v KNOLLS ATOMIC POWER LABORATORY, AKA KAKAPL, INC., ET AL . // scribd URL:  
<https://ru.scribd.com/document/310115313/Meacham-v-Knolls-Atomic-Power-Laboratory-554-U-S-84-2008> (дата обращения: 10.05.2020).



# ПРОБЛЕМА УСЫНОВЛЕНИЯ (УДОЧЕРЕНИЯ) РОССИЙСКИХ ДЕТЕЙ ИНОСТРАННЫМИ ГРАЖДДАНАМИ

## THE PROBLEM OF ADOPTION OF RUSSIAN CHILDREN BY FOREIGN CITIZENS

Авторы: Телешева Александра Евгеньевна

Аннотация: В статье проанализированы основные проблемы усыновления (удочерения) российских детей иностранными гражданами, выявлены пути решения данных проблем.

Ключевые слова: Усыновление, международное усыновление, опека, попечительство, иностранные граждане.

Annotation: The article analyzes the main problems of adoption of Russian children by foreign citizens, identifies ways to solve these problems.

Keywords: Adoption, international adoption, guardianship, guardianship, foreign citizens.

Усыновление (удочерение) является одним из древнейших институтов семейного права, он был известен еще со времен Древнего Рима.

Семейное законодательство Российской Федерации предусматривает возможность усыновления российских детей, гражданами Российской Федерации, так и иностранными гражданами.

На данный момент существует множество нормативных актов, регулирующих процедуру усыновления.

Основным правовым актом, регулирующим усыновление в Российской Федерации, является Семейный кодекс.[\[1\]](#)

Статья 124 Кодекса определяет усыновление приоритетной формой устройства детей, оставшихся без попечения родителей. В отношении зарубежных усыновителей СК Российской Федерации устанавливает последовательность, в соответствии с которой в первую очередь дети обязаны передаваться на воспитание в семьи людей Российской Федерации, или их членам семьи. Во вторую очередь дети передаются на воспитание российским гражданам, регулярно проживающим за границей Российской Федерации. Затем дети могут быть переданы на воспитание иностранным гражданам и лицам без гражданства, которые не считаются родными усыновляемых детей.

В соответствии со ст.165 СК Российской Федерации усыновление (удочерение), в том числе отмена усыновления, на территории РФ иностранными гражданами либо лицами без гражданства ребенка, являющегося уроженцем Российской Федерации, производится в соответствии с законодательством страны, гражданином которого является усыновитель (при усыновлении (удочерении) ребенка лицом без гражданства - в соответствии с законодательством страны, в котором данное лицо имеет постоянное место жительства) на момент подачи заявления об усыновлении (удочерении) либо об отмене усыновления.

Усыновление ребенка иностранными элементами в Российской Федерации кроме того осуществляется на основании также иных законов и подзаконных актов. Федеральные законы: «Об основных гарантиях прав ребенка в Российской Федерации» от 24 июля 1998 года № 124-ФЗ; «Об основах системы профилактики безнадзорности и правонарушений несовершеннолетних» от 24 июня 1999 года № 120-ФЗ; «О государственном банке данных о детях, оставшихся без попечения родителей» от 16 апреля 2001 года № 44-ФЗ; «О дополнительных гарантиях по социальной защите детей-сирот и детей, оставшихся без попечения родителей» от 21 декабря 1996 года № 159-Ф «Об опеке и попечительстве» от 24 апреля 2008 г. № 48-ФЗ.

Нормативно-правовыми актами, которые регулируют процедуру международного усыновления, считаются: Постановление Правительства Российской Федерации от 29 марта 2000 г. № 275 «Об утверждении правил передачи детей на усыновление (удочерение) и осуществления контроля за условиями их жизни и воспитания в семьях усыновителей на территории РФ и правил постановки на учет консульскими учреждениями РФ детей, являющихся гражданами РФ и усыновленных иностранными гражданами или лицами без гражданства»; Постановление Правительства РФ от 4 ноября 2006 г. № 654 «О деятельности органов и организаций иностранных государств по усыновлению (удочерению) детей на территории РФ, и контроле за её осуществлением» и т.д.

Существует несколько подписанных и ратифицированных Российской Федерацией международных конвенций и договоров (Декларация прав ребенка; Женевская конвенция о защите детей; Женевская декларация прав ребенка; Конвенция ООН о правах ребенка; Гаагская конвенция о защите детей.). В 2014 г. между Российской Федерацией и Испанией был подписан договор об усыновлении. В нем установлены механизмы контроля за критериями жизни ребенка, пределы ответственности компетентных органов и учреждений. Договором учтены положения, закрепляющие дополнительные обязанности принимающей стороны по контролю за усыновленными детьми и деятельностью аккредитованных агентств, которые могут помочь усыновителям в данном процессе. [2]

Согласно договору, дети будут сохранять гражданство того государства, где они родились. В случае отмены усыновления вопрос о возвращении решается с участием властей Российской Федерации. Подобные договоры подписаны с Францией и Италией.

Тенденция усыновления ребенка российскими гражданами в современных реалиях идет на спад, семейные пары никак не решаются взять на себя ответственность по воспитанию приемных детей, однако в случае если решение было принято выбор зачастую падает на здоровых детей малочисленной возрастной категории. Но в европейских государствах распространена практика усыновления без классификации детей по медицинскому критерию.

Ребенку, попавшему в приемную семью, представляется сложная процедура адаптации в чужой для него стране: незнание языка, культуры и традиций часто являются основными препятствиями для нормальной жизни и развития ребенка. В связи с этим, немаловажную роль играют проблемы профессиональной подготовки зарубежных усыновителей к принятию в семью ребенка (статья 127 СК Российской Федерации предусматривает прохождение такого рода подготовки).

В целях реализации вышеуказанного требования Минобрнауки России подготовило письмо от 24 августа 2012 г. № ИР-713/07 «О подготовке лиц, желающих принять на воспитание в свою семью ребенка, оставшегося без попечения родителей», в какой-то степени регулирующего особенности прохождения подготовки претендентов в приемные родители иностранными гражданами, регулярно проживающих за пределами территории Российской Федерации. Но

этого недостаточно. По этой причине следует закрепить в российском законодательстве положение, о том, что иностранные родители должны пройти подготовку в Российской Федерации, для того чтобы лучше узнать менталитет, особенности культуры и многое другое. Чтобы ребенок, попадая в новую семью смог, легко приспособиться в знакомых ему условиях.

Актуальной, считается проблема государственного контроля за соблюдением прав и законных интересов детей при усыновлении их иностранными гражданами. Уже после усыновления родители должны предоставлять сведения согласно российскому законодательству и чаще всего они не предоставляются, происходит это в случаях независимого усыновления. Делается это, как правило, через частное лицо, которое берёт на себя сбор и оформление бумаг в Российской Федерации и не несёт практически никакой ответственности за последствия усыновления.

Несмотря на то, что посредничество в ходе усыновления запрещено российским законодательством, на практике в независимом усыновлении чаще всего участвуют посредники - под видом сопровождающих зарубежных претендентов в приёмные родители.

Существенной проблемой считается насилие над российскими детьми иностранными усыновителями. Решая данную проблему, депутаты Государственной Думы Российской Федерации приняли 18 декабря 2012 года Федеральный закон № 272-ФЗ «О мерах воздействия на лиц, причастных к нарушениям прав и свобод человека, прав и свобод граждан Российской Федерации». Закон получил неофициальное название - «Закон Димы Яковлева», в память о ребенке, который скончался из-за халатности собственных усыновителей - граждан Соединенных Штатов Америки. Закон утверждает полный запрет на усыновление российских детей гражданами Соединенных Штатов Америки. Непосредственно в последние годы участились случаи жестокости по отношению к усыновленным детям в иностранных семьях. Саму причину не могут установить даже специалисты по психологии, так как имеется целый ряд конкретных условий, которые и провоцируют вспышки гнева по отношению к детям, и скорее такие вспышки появляются из-за адаптации детей в непривычной для него среде. Помимо этого, в силу положений ст. 4 Федерального закона № 272-ФЗ, передача на усыновление запрещена лицам одного пола, состоящим в союзе, который признается браком в соответствии с законодательством иностранного государства.

Безусловно, риск на получение усыновленным ребенком от приемной семьи морального ущерба, физических страданий присутствует регулярно, однако это может произойти в любом государстве, и Российская Федерация не редкий случай.

Недостаточный уровень информационной освещенности о вопросах интернационального усыновления; отсутствие эффективных мер, направленных на осуществление надзора в отношении усыновленных детей иностранными гражданами и значительное число международных двухсторонних соглашений по вопросам международного усыновления никак не содействует точной регламентации процесса усыновления с иностранным элементом. Все эти положения являются трудностями в усыновлении детей.[\[3\]](#)

Процедура усыновления требует повышенного интереса страны, по этой причине существует необходимость развития особого порядка международного усыновления и системы контроля над усыновленными детьми в целях защиты их прав и интересов на территории иностранного государства.

Иностранные граждане зачастую проходят медицинское обследование в российских больницах, где они приобретают справку определенной формы. Оформление же справок на сегодняшний день превратилось в прибыльный бизнес. Насколько быстро будущие опекуны

получат справку, зависит от того какого объема будет вознаграждение. Этому фактору во многом способствует коммерциализация процесса международного усыновления. Данные факты подделки бумаг и предоставления недостоверных сведений считаются недопустимыми, так как это может привести не только к нарушению интересов детей, однако и иным, наиболее серьезным последствиям. В этом случае следует тщательно регламентировать условия, предъявляемые к иностранным усыновителям и контролировать сведения, предоставляемые ими.

Проблему насилия в отношении ребенка могут решить несколько законов об ограничении либо полном запрете усыновления российских детей, таких как закон «Димы Яковлева». Данные законы необходимо принять в отношении этих государств, где чаще появляются случаи насилия.

Необходимо принятие мер по улучшению работы органов опеки и попечительства, повышение условий к лицам и учреждениям, участвующим в процессе усыновления, кроме того к тщательному отбору претендентов в усыновители, проведение их психологического тестирования, полной информированности претендентов в усыновители о состоянии здоровья и психике усыновляемого ребенка.<sup>[4]</sup> Для усыновителей неукоснительное выполнение абсолютно всех пунктов при усыновлении российского законодательства.

На защиту интересов детей встали средства общественной информации, правозащитные организации. В связи с этим, следует повысить информационную кампанию по проблемам международного усыновления. В том числе и через:

- развитие в СМИ адекватного образа приемной семьи иностранных граждан;
- формирование понимающего отношения со стороны общества к приемным семьям из располагающихся рядом стран.

В заключении, можно сделать вывод о том, что основной проблемой любой страны в настоящее время считается забота о детях, оставшихся без попечения родителей. Решение проблем и введение требований будет способствовать защите прав и интересов детей.

## **Библиографический список**

1. Конвенция о правах ребенка от 13.06.1990г. №1559-I //Сборник международных договоров СССР. Выпуск XLVI. 1993.
2. Конституция Российской Федерации 1993г. (в последней ред. Закона РФ о поправках к Конституции РФ от 21.07.2014г. №11-ФКЗ) //Собрание законодательства РФ. 2014. №31. Ст. 4398.
3. Семейный кодекс Российской Федерации<sup>существенно</sup> от 29.12.1995г. №223-ФЗ (ред. от 06.02.2020) //Российская газета.27.01.1996. №17.
4. Федеральный закон от 24 июля 1998 года № 124-ФЗ «Об основных гарантиях прав ребенка в Российской Федерации»\\Консультант плюс.URL:[http://www.consultant.ru/document/cons\\_doc\\_LAW\\_19558/](http://www.consultant.ru/document/cons_doc_LAW_19558/)(дата обращения: 25.11.2019).
5. Федеральный закон от 24 июня 1999 года № 120-ФЗ «Об основах системы профилактики

- безнадзорности и правонарушений несовершеннолетних»\Консультантплюс.URL:[http://www.consultant.ru/document/cons\\_doc\\_LAW\\_23509/](http://www.consultant.ru/document/cons_doc_LAW_23509/)(дата обращения: 25.11.2019).
- 6.Федеральный закон от 16 апреля 2001 года № 44-ФЗ «О государственном банке данных о детях, оставшихся без попечения родителей»\Консультантплюс.URL:[http://www.consultant.ru/document/cons\\_doc\\_LAW\\_31188/](http://www.consultant.ru/document/cons_doc_LAW_31188/)(дата обращения: 25.11.2019).
- 7.Федеральный закон от 21 декабря 1996 года № 159-ФЗ «О дополнительных гарантиях по социальной защите детей-сирот и детей, оставшихся без попечения родителей»\ Консультант плюс.URL:[http://www.consultant.ru/document/cons\\_doc\\_LAW\\_76459/](http://www.consultant.ru/document/cons_doc_LAW_76459/)(дата обращения: 21.11.2019)
- .
- 8.Федеральный закон от 24 апреля 2008 г. № 48-ФЗ «Об опеке и попечительстве»\Консультантплюс.URL:[http://www.consultant.ru/document/cons\\_doc\\_LAW\\_76459/](http://www.consultant.ru/document/cons_doc_LAW_76459/)(дата обращения: 23.11.2019).
- 9.Федеральный закон 18 декабря 2012 года № 272-ФЗ «О мерах воздействия на лиц, причастных к нарушениям прав и свобод человека, прав и свобод граждан Российской Федерации».URL: [http://www.consultant.ru/document/cons\\_doc\\_LAW\\_139994/](http://www.consultant.ru/document/cons_doc_LAW_139994/)(дата обращения: 25.11.2019)/
- 10.Постановление Правительства РФ от 29 марта 2000 г. № 275 «Об утверждении правил передачи детей на усыновление (удочерение) и осуществления контроля за условиями их жизни и воспитания в семьях усыновителей на территории РФ и правил постановки на учет консульскими учреждениями РФ детей, являющихся гражданами РФ и усыновленных иностранными гражданами или лицами без гражданства».URL:[http://www.consultant.ru/document/cons\\_doc\\_LAW\\_26751/](http://www.consultant.ru/document/cons_doc_LAW_26751/)(дата обращения: 25.11.2019).
- 11.Постановление Правительства РФ от 4 ноября 2006 г. № 654 «О деятельности органов и организаций иностранных государств по усыновлению (удочерению) детей на территории РФ, и контроле за её осуществлением».URL:<https://base.garant.ru/189967/>(дата обращения: 25.11.2019).
- 12.Письмо Минобрнауки России от 24.08.2012 № ИР-713/07 «О подготовке лиц, желающих принять на воспитание в свою семью ребенка, оставшегося без попечения родителей» (вместе с «Рекомендациями по организации и осуществлению деятельности по подготовке лиц, желающих принять на воспитание в свою семью ребенка, оставшегося без попечения родителей»).URL:[http://www.consultant.ru/document/cons\\_doc\\_LAW\\_134407/](http://www.consultant.ru/document/cons_doc_LAW_134407/)(дата обращения: 25.11.2019).
- 13.Зими́на Е.В., Витько О.В.; Международное усыновление в российской системе устройства детей-сирот и детей, оставшихся без попечения родителей: проблемы функционирования и развития\ [Baikal research journal](#).-2017.-Т.8, №1.-С.3-6.
- 14.Портнова Е.В.,Кузьминкина Е.В.; Правовой аспект усыновления иностранцами детей - граждан российской федерации\Наука. Общество. Государство.-2018.-Т.6, №4.-С.8-11.
- 15.Чуркина Л.М.;К вопросу о правовом регулировании международного усыновления\ Сибирское юридическое обозрение.2019.Том 16,№3-С.285.

16.Сурков Г. Национальное регулирование вопросов международного усыновления.URL:[https://zakon.ru/blog/2017/3/24/nacionalnoe\\_regulirovanie\\_voprosov\\_mezhdunardno\\_dnogo\\_usynovleniya](https://zakon.ru/blog/2017/3/24/nacionalnoe_regulirovanie_voprosov_mezhdunardno_dnogo_usynovleniya)(дата обращения: 25.11.2019).

## **Bibliograficheskiy spisok**

- 1.Konvencija o pravah rebenka ot 13.06.1990g. №1559-I //Sbornik mezhdunarodnyh dogovorov SSSR. Vypusk XLVI. 1993.
- 2.Konstitucija Rossijskoj Federacii 1993g. (v poslednej red. Zakona RF o popravkah k Konstitucii RF ot 21.07.2014g. №11-FKZ) //Sobranie zakonodatel'stva RF. 2014. №31. St. 4398.
3. Semejnij kodeks Rossijskoj Federacii sushhestvenno ot 29.12.1995g. №223-FZ (red. ot 06.02.2020) //Rossijskaja gazeta.27.01.1996. №17.
- 4.Federal'nyj zakon ot 24 ijulja 1998 goda № 124-FZ «Ob osnovnyh garantijah prav rebenka v Rossijskoj Federacii»\Konsul'tant pljus.URL:[http://www.consultant.ru/document/cons\\_doc\\_LAW\\_19558/](http://www.consultant.ru/document/cons_doc_LAW_19558/)(data obrashhenija: 25.11.2019).
- 5.Federal'nyj zakon ot 24 ijunja 1999 goda № 120-FZ «Ob osnovah sistemy profilaktiki beznadzornosti i pravonarushenij nesovershennoletnih»\Konsul'tantpljus.URL:[http://www.consultant.ru/document/cons\\_doc\\_LAW\\_23509/](http://www.consultant.ru/document/cons_doc_LAW_23509/)(data obrashhenija: 25.11.2019).
- 6.Federal'nyj zakon ot 16 aprelja 2001 goda № 44-FZ «O gosudarstvennom banke dannyh o detjah, ostavshijsja bez popechenija roditelej»\Konsul'tantpljus.URL:[http://www.consultant.ru/document/cons\\_doc\\_LAW\\_31188/](http://www.consultant.ru/document/cons_doc_LAW_31188/)(data obrashhenija: 25.11.2019).
- 7.Federal'nyj zakon ot 21 dekabrja 1996 goda № 159-F «O dopolnitel'nyh garantijah po social'noj zashhite detej-sirot i detej, ostavshijsja bez popechenija roditelej»\ Konsul'tant pljus.URL:[http://www.consultant.ru/document/cons\\_doc\\_LAW\\_76459/](http://www.consultant.ru/document/cons_doc_LAW_76459/)(data obrashhenija: 21.11.2019) .
- 8.Federal'nyj zakon ot 24 aprelja 2008 g. № 48-FZ «Ob opeke i popechitel'stve»\Konsul'tantpljus.URL:[http://www.consultant.ru/document/cons\\_doc\\_LAW\\_76459/](http://www.consultant.ru/document/cons_doc_LAW_76459/)(data obrashhenija: 23.11.2019).
- 9.Federal'nyj zakon 18 dekabrja 2012 goda № 272-FZ «O merah vozdejstvija na lic, prichastnyh k narushenijam prav i svobod cheloveka, prav i svobod grazhdan Rossijskoj Federacii».URL: [http://www.consultant.ru/document/cons\\_doc\\_LAW\\_139994/](http://www.consultant.ru/document/cons_doc_LAW_139994/)(data obrashhenija: 25.11.2019)/
- 10.Postanovlenie Pravitel'stva RF ot 29 marta 2000 g. № 275 «Ob utverzhdenii pravil peredachi detej na usynovlenie (udocherenie) i osushhestvlenija kontrolja za uslovijami ih zhizni i vospitanija v sem'jah usynovitelej na territorii RF i pravil postanovki na uchet konsul'skimi uchrezhdenijami RF detej, javljajushhijsja grazhdanami RF i usynovlennyh inostrannymi grazhdanami ili licami bez grazhdanstva».URL:[http://www.consultant.ru/document/cons\\_doc\\_LAW\\_26751/](http://www.consultant.ru/document/cons_doc_LAW_26751/)(data obrashhenija: 25.11.2019).
- 11.Postanovlenie Pravitel'stva RF ot 4 nojabrja 2006 g. № 654 «O dejatel'nosti organov i organizacij

inostrannyh gosudarstv po usynovleniju (udochereniju) detej na territorii RF, i kontrole za ejo osushhestvleniem». URL: <https://base.garant.ru/189967/>(data obrashhenija: 25.11.2019).

12. Pis'mo Minobrnauki Rossii ot 24.08.2012 № IR-713/07 «O podgotovke lic, zhelajushhih prinjat' na vospitanie v svoju sem'ju rebenka, ostavshegosja bez popechenija roditelej» (vmeste s «Rekomendacijami po organizacii i osushhestvleniju dejatel'nosti po podgotovke lic, zhelajushhih prinjat' na vospitanie v svoju sem'ju rebenka, ostavshegosja bez popechenijaroditelej»). URL: [http://www.consultant.ru/document/cons\\_doc\\_LAW\\_134407/](http://www.consultant.ru/document/cons_doc_LAW_134407/)(data obrashhenija: 25.11.2019).

13. Zimina E.V., Vit'ko O.V.; Mezhdunarodnoe usynovlenie v rossijskoj sisteme ustrojstva detej-sirot i detej, ostavshihsjaz bez popechenija roditelej: problemy funkcionirovanija i razvitija\ Baikal research journal.-2017.-T.8, №1.-S.3-6.

14. Portnova E.V., Kuz'minkina E.V.; Pravovoj aspekt usynovlenija inostrancami detej - grazhdan rossijskoj federacii\ Nauka. Obshhestvo. Gosudarstvo.-2018.-T.6, №4.-S.8-11.

15. Churkina L.M.; K voprosu o pravovom regulirovanii mezhdunarodnogo usynovlenija\ Sibirskoe juridicheskoe obozrenie. 2019. Tom 16, №3-S.285.

16. Surkov G. Nacional'noe regulirovanie voprosov mezhdunarodnogo usynovlenija. URL: [https://zakon.ru/blog/2017/3/24/nacionalnoe\\_regulirovanie\\_voprosov\\_mezhdunarodnogo\\_usynovleniya](https://zakon.ru/blog/2017/3/24/nacionalnoe_regulirovanie_voprosov_mezhdunarodnogo_usynovleniya)(data obrashhenija: 25.11.2019).

[1] Семейный кодекс Российской Федерации<sup>существенн</sup> от 29.12.1995г. №223-ФЗ (ред. от 06.02.2020) //Российская газета. 27.01.1996. №17.

[2] Чуркина Л.М.; К вопросу о правовом регулировании международного усыновления\ Сибирское юридическое обозрение. 2019. Том 16, №3-С.285.

[3] Зими́на Е.В., Витько О.В.; Международное усыновление в российской системе устройства детей-сирот и детей, оставшихся без попечения родителей: проблемы функционирования и развития\ [Baikal research journal](#).-2017.-Т.8. №1.-С.5.

[4] Портнова Е.В., Кузьминкина Е.В.; Правовой аспект усыновления иностранцами детей - граждан российской федерации\Наука. Общество. Государство.-2018.-Т.6, №4.-С.8-11.

# КВАЛИФИКАЦИЯ РАЗБОЙНЫХ НАПАДЕНИЙ ПО УГОЛОВНОМУ ЗАКОНОДАТЕЛЬСТВУ РОССИЙСКОЙ ФЕДЕРАЦИИ

---

## QUALIFICATION OF ROBBERIES UNDER THE CRIMINAL LEGISLATION OF THE RUSSIAN FEDERATION

Авторы: Антонова Евгения Александровна

Аннотация: Данная статья посвящена особенностям квалификации разбойных нападений. Автор обращает внимание на проблемы уголовно-правовой оценки деяний, предусмотренных статьи 162 Уголовного кодекса Российской Федерации, особенности их отграничения от смежных составов преступлений. На основе проведенного анализа вносятся предложения по совершенствованию действующего уголовного законодательства.

Ключевые слова: разбойное нападение, хищение, уголовная ответственность, вымогательство, квалификация преступления.

Annotation: This article is devoted to the characteristics of the qualification of robberies. The author draws attention to the problems of criminal-legal assessment of the acts provided for in article 162 of the Criminal code of the Russian Federation, the peculiarities of their differentiation from related crimes. On the basis of the analysis some suggestions are made on improving the existing criminal legislation.

Keywords: assault, theft, criminal liability, extortion, qualification of the crime.

Разбойное нападение является одним из преступлений против жизни и здоровья. Состав разбоя считается усеченным так, как преступление является оконченным в момент нападения, связанного либо с применением насилия для жизни и здоровья человека, либо с угрозой применения такого насилия.

Разбой — это сложное составное преступление, которое включает в себя два преступных деяния. Каждое из них является самостоятельным преступлением, хотя совершены они вместе, в рамках конкретного состава преступления и рассматриваются как единое целое.

Чаще всего разбойные нападения совершаются в отношении собственности — 85%, в общественных местах - 70 %, в лифтах и подъездах домов — 20 %, с проникновением в жилище — 85%. Эти преступления совершаются после тщательной подготовки, которая включает в себя — поиск объекта нападения и соучастников, изучение обстановки, приобретение оружия и поиск мест укрытия преступников.

Проблема квалификации деяний с признаками преступления, предусмотренного ст. 162 УК РФ определяет необходимость комплексного исследования такого асоциального явления, как разбойное нападение.

Изучение практики привлечения к уголовной ответственности за разбойное нападение и исследование теоретических аспектов состава разбоя крайне необходимо.

Вероятно, именно поэтому данному вопросу посвятили свои труды такие известные ученые как



М.К. Семернева, В.В. Лунеев, В.Д. Малков, Н.А. Лопашенко и др.

Преступления против собственности тесно связаны, как с преступлениями против личности, так и с преступлениями в сфере экономической деятельности.

Разбой - это опасная насильственная форма хищения. Данное преступление посягает на два объекта: собственность и личность, то есть жизнь и здоровье потерпевшего. Путем установления высоких санкций за разбойное нападение решается задача защиты личности. Разбойное нападение без отягчающих обстоятельств (ч.1 ст.162 УК РФ) является тяжким преступлением.

Применение или угроза применения насилия, опасного для жизни и здоровья — это обязательный признак разбойного нападения. Способ применения насилия создает реальную угрозу наступления смерти, даже если оно не повлекло фактического вреда здоровью.

Действия, которые причинили средней тяжести и легкий вред здоровью, а также насилие, которое не повлекло указанного вреда, принимаются как насилие опасное для здоровья.

Предметы, используемые в качестве оружия - это те предметы, которыми потерпевшему могли быть причинены телесные повреждения, опасные для жизни и здоровья (нож, дубинка, топор и т.д.), а также предметы, предназначенные для временного поражения цели (аэрозольные средства).

Разбой признается оконченным преступлением с момента совершения нападения, даже если виновный не сумел завладеть имуществом. Исходя из повышенной опасности разбойного нападения и его насильственного характера, законодатель сконструировал состав этого деяния по типу преступления с формальными составами, то есть, когда преступление считается оконченным после совершения общественно опасного деяния независимо о наступления общественно опасных последствий.

Анализ работы органов предварительного следствия и судов показал, что одними из наиболее сложных вопросов в деятельности следователей и судей является уголовно- правовая квалификация разбоев.

Зачастую, фактически совершенный разбой квалифицируется как грабеж и наоборот.

Ошибочная квалификация может создать ошибочное впечатление о нестабильности и неконкретности уголовного закона, в связи с этим, от правоприменителей требуется предельная внимательность и контроль.

В ходе исследования проблемы отличия разбойного нападения от других смежных составов преступления были определены основные признаки, по которым можно квалифицировать преступное деяние именно как разбой, а не как грабеж, бандитизм или вымогательство. Выявлено, что судебная практика испытывает трудности в отграничении разбоя и насильственного грабежа, когда речь идет об угрозе применения насилия. Если потерпевший реально полагал, что его жизнь и здоровье под угрозой, то это разбойное нападение. При совершении разбоя и грабежа не совпадают моменты окончания преступления. При грабеже состав окончен с момента, когда преступник имеет возможность распорядится похищенным, а при разбое состав преступления окончен с момента нападения.

Смежны между собой разбой и вымогательство. Способ получения чужого имущества - вот главный критерий разграничения этих двух преступных деяний. При вымогательстве

активного действия, которое опасно для жизни и здоровья, не происходит, имеется лишь угроза применения насилия.

Случаи разграничения вооруженного группового разбоя и бандитизма вызывают наибольшую трудность на практике. С точки зрения действующего уголовного законодательства, группа разбойников и банда представляют собой организованную группу. Кроме этого, сходство банды и организованной вооруженной группы, совершающей разбойное нападение, связано с их вооруженностью.

Количество совершаемых преступлений, предусмотренных ст. 162 УК РФ очень мало по сравнению с большим объемом преступности, относящихся к разряду хищения других форм, таких как кража и грабеж, но каждый факт разбойного нападения вызывает большой общественный резонанс и имеет повышенную социальную опасность. Проблема борьбы с таким уголовно — правовым явлением как разбой, а также правильная квалификация разбоя, в настоящее время достаточно актуальна.

В современном мире, разбой как форму проявления жестокости, преступной воли, желания преступника применить силу, устранить полностью невозможно. Расследование и раскрытие разбойных нападений является одним из главных направлений в работе правоохранительных органов. В уголовно – правовой теории выработана оправдавшая себя модель, позволяющая отграничивать указанные преступные деяния от смежных. В основу данной модели положены признаки состава преступления: объект, объективная сторона, субъект, субъективная сторона. Их знание и правильное применение позволит исключить ошибки при квалификации и, в конечном итоге, принять правильное решение.

### *Библиография*

1. Уголовный кодекс Российской Федерации от 13.06.2006 № 63-ФЗ (в редакции от 12.04.2020)//СЗ РФ.-1996. - № 25. - ст. 2954
2. Гилинский Я.И. Преступность в современной России: ситуация, тенденция, перспективы// Избр. ст. - Спб., 2014.
3. Лунеев В.В. Курс мировой и российской криминологии: Учеб.: В 2 т.- М., 2011. Т.1.Общая часть.
4. Попова Е.И. Криминалистическое обеспечение деятельности следователя по применению норм об особом порядке принятия судебного решения при согласии обвиняемого с предъявленным ему обвинением по уголовным делам о хищениях: дис. Канд. Юрид. Наук. Улан-Удэ, 2013. – 218 с.
5. Семернева Н.К. Квалификация преступлений. Науч.- практ. пособие. Екатеринбург, 2018.
6. Скифский И.С. Объясняющие модели социальной и криминальной агрессии//Публичное и частное право. - № 5 — 2010.

### *Bibliografija*

1. Uголовnyj kodeks Rossijskoj Federacii ot 13.06.2006 № 63- FZ (v redakcii ot 12.04.2020)//SZ

RF.-1996. - № 25. - st. 2954

2.Gilinskij Ja.I. Prestupnost' v sovremennoj Rossii: situacija, tendencija, perspektivy// Izbr. st. - Spb., 2014.

3.Luneev V.V. Kurs mirovoj i rossijskoj kriminologii: Ucheb.: V 2 t.- M., 2011. T.1.Obshhaja chast'.

4.Popova E.I. Kriminalisticheskoe obespechenie dejatel'nosti sledovatelja po primeneniju norm ob osobom porjadke prinjatija sudebnogo reshenija pri soglasii obvinjaemogo s predjavlennym emu obvineniem po ugovolnym delam o hishhenijah: dis. Kand. Jurid. Nauk. Ulan-Udje, 2013. - 218 s.

5.Semerneva N.K. Kvalifikacija prestuplenij. Nauch.- prakt. posobie. Ekaterinburg, 2018.

6.Skifskij I.S. Objasnjajushhie modeli social'noj i kriminal'noj agressii//Publichnoe i chastnoe pravo. - № 5 — 2010.

# К ВОПРОСУ О ПРАВОВОМ РЕГУЛИРОВАНИИ ЗАКУПОК ТОВАРОВ, РАБОТ, УСЛУГ ОТДЕЛЬНЫМИ ВИДАМИ ЮРИДИЧЕСКИХ ЛИЦ

Авторы: Котилевская Анна Константиновна, Шарипова Эльмира Азгаровна

Аннотация: в статье рассматриваются вопросы, связанные с правовыми основами закупок товаров, работ, услуг, осуществляемых отдельными видами юридических лиц, предложены варианты поправок к Федеральному закону от 18.07.2011 № 223-ФЗ "О закупках товаров, работ, услуг отдельными видами юридических лиц".

Ключевые слова: закупки, государственные закупки, поставщик, государственные компании, хозяйственные общества.

Annotation: the article deals with issues related to the peculiarities of purchases of goods, works, and services carried out by certain types of legal entities, and offers various options for amendments to Federal law number № 223.

Keywords: procurement, public procurement, supplier, state companies, business companies.

Федеральный закон от 18.07.2011 №223-ФЗ «О закупках товаров, работ, услуг отдельными видами юридических лиц»<sup>[1]</sup> внес весомый вклад в развитие сферы закупок, закрепив ключевые цели, правила и принципы закупочной деятельности для корпоративных заказчиков. Однако, «эволюция правового регулирования общественных отношений»<sup>[2]</sup> в сфере государственных и иных закупок характеризуется высокой степенью нестабильности и хаотичности, что обуславливает актуальность изучения правового регулирования этих процессов. К основным субъектам, уполномоченным осуществлять закупки по Закону № 223-ФЗ, относятся: государственные корпорации; государственные компании; субъекты естественных монополий; организации, осуществляющие регулируемые виды деятельности (в сфере электроснабжения, газоснабжения и т.д.), автономные учреждения; хозяйственные общества, в уставном капитале которых доля государственного (муниципального) участия превышает 50%; бюджетные учреждения, осуществляющие закупки за счет грантов или собственных средств; унитарные предприятия, признанные особо значимыми, и другие. Заказчики, осуществляющие закупочную деятельность по вышеуказанному Закону, руководствуются самостоятельно разработанными Положением о закупках и Планом закупок. В отличие от Федерального закона от 05.04.2013 N 44-ФЗ "О контрактной системе в сфере закупок товаров, работ, услуг для обеспечения государственных и муниципальных нужд"<sup>[3]</sup>, где регламентированы все аспекты данной деятельности, в рамках Закона № 223-ФЗ заказчикам предоставлено право самостоятельно устанавливать требования к закупкам.

Поскольку недостатки регламентации со стороны законодательства могут стать «лазейкой» для проведения неконкурентных закупочных процедур, анализ правового регулирования данных общественных отношений позволяет выделить некоторые проблемы этой сферы. Во-первых, в Законе № 223-ФЗ отсутствует четкий перечень основных способов осуществления закупок. В соответствии с ч.3 ст.3 Закона №223-ФЗ, заказчики вправе применять «иные способы». К ним могут быть отнесены, например, закупки у единственного поставщика, запрос котировок, запрос предложений или другие способы, установленные заказчиком в Положении о закупке. Таким образом, Закон №223-ФЗ позволяет заказчику установить новый вид закупок, ранее не применявшийся на практике. Число новых способов определения поставщика с

каждым годом увеличивается. Согласно докладу Федеральной антимонопольной службы РФ, в 2016 году их количество возросло с 2015 года на 983 способа и составило более 4480 способов, которые зачастую маскируют закупки у единственного поставщика. В соответствии с мониторингом Счётной палаты РФ за 9 месяцев 2016 года, сократилась доля закупок у единственного поставщика с 51,1% до 41,5%, но наблюдался рост числа "прочих способов" - за данный период их доля увеличилась на 23,4%. На долю конкурентных способов пришлось лишь 4,6% от общего объёма закупок. Аналогичные данные были получены при проведении мониторинга Министерством финансов РФ в первом полугодии 2017 года: способ «закупка у единственного поставщика» применяют около 31,5% заказчиков, прибегают к "иным видам" - около 62,7%. На долю конкурсов и аукционов приходится 5,8% закупок. При этом в сравнении с первым полугодием 2016 г. произошло сокращение закупок у единственного поставщика на 26,3% при соразмерном росте "иных способов". Таким образом, можно отметить, что происходит постепенное снижение закупок у единственного поставщика и увеличение "прочих способов", которые могут позволить заказчику осуществлять закупки у «нужных» поставщиков.

Следовательно, необходимым условием совершенствования Закона № 223-ФЗ, на наш взгляд, является закрепление строгого перечня дозволенных способов закупок.

Второй важной проблемой Закона №223-ФЗ является огромное количество электронных торговых площадок (далее – ЭТП). Согласно Министерству финансов РФ, на 1 июля 2017 года интегрирована 181 ЭТП, работающая в рамках данного закона. Интересно отметить, что на 3 крупнейших площадках осуществляется примерно 53% всех электронных закупок, на 47 из них – около 99% всех закупок проходит в электронной форме, на 12 площадках была проведена лишь одна закупка, на 42 – ни одной. Для поставщиков это становится барьером – им приходится проходить платную аккредитацию сразу на нескольких площадках. Следовательно, вторым важнейшим условием развития сферы корпоративных закупок должно стать усиление контроля за операторами торговых площадок. В частности, ужесточение требований для осуществления деятельности и отбор наиболее часто используемых площадок.

Третьим актуальным вопросом Закона № 223 можно назвать отсутствие точного определения «закупок в электронной форме», что дает возможность заказчикам интерпретировать данное условие в свою пользу. Нередки случаи, когда заказчики предъявляли требование к поставщикам представлять необходимые документы частично в электронном варианте, частично – на бумажном носителе, что также обременительно для многих исполнителей. Несмотря на выявленные слабые места, необходимо признать, что они не остаются без внимания со стороны контролирующих органов. Так, в 2015 году в Государственную думу РФ был внесен законопроект, согласно которому основные пробелы Закона № 223-ФЗ предполагалось ликвидировать. В частности, предусматривалась регламентация дозволенных способов определения поставщика, закрепление четкого перечня возможных вариантов осуществления закупок, точное определение «закупки в электронной форме», ограничение числа действующих электронных площадок – проведение торгов по Закону №223-ФЗ лишь на площадках, закрепленных в Законе №44-ФЗ. На первый взгляд, введение данного законопроекта решает многие ключевые проблемы Закона № 223. С другой стороны, это способно породить и новые проблемы. В частности, регламентация основных способов закупок может привести к учащению случаев заключения контрактов с единственным поставщиком. На наш взгляд, помимо закрепления основных способов закупок необходимо также определить перечень тех видов товаров (работ, услуг), для которых будет возможно оформление закупки в виде малых заказов. Более того, передача полномочий торговым площадкам, работающим по Закону № 44-ФЗ, осуществлять обслуживание также и по Закону № 223-ФЗ может негативно сказаться на работе самих площадок и создать дополнительные неудобства для самих

участников закупок (в результате резкого роста числа пользователей сайта вероятны частые сбои системы; также возможна путаница среди участников закупок). Поэтому предлагается ограничение числа ЭТП до наиболее используемых именно в рамках 223-ФЗ. В целом, вступление законопроекта в силу способно привести к значительному улучшению правового регулирования согласно нормам Закона № 223-ФЗ. Однако без учета возможных негативных последствий он может породить новые проблемы, устранение которых потребует дополнительных затрат ресурсов. Кроме того, что необходима эффективная «регулярная обратная связь»<sup>[4]</sup> для законодателей, на наш взгляд, еще необходимо уделить вышеуказанным вопросам внимание до введения поправок в действующий закон.

## Библиографический список

1. Федеральный закон «О закупках товаров, работ, услуг отдельными видами юридических лиц» от 18.07.2011 N 223-ФЗ. Электронный ресурс]. – Режим доступа: <http://fssprus.ru/2515217/> (дата обращения: 02.02.2020).
2. Федеральный закон от 05.04.2013 N 44-ФЗ «О контрактной системе в сфере закупок товаров, работ, услуг для обеспечения государственных и муниципальных нужд» Электронный ресурс]. – Режим доступа: <http://fssprus.ru/2515217/> (дата обращения: 05.02.2020).
3. Байбурин Р.И. Шарипова Э.А. Принципы профессионализма и компетентности в системе государственной службы: проблемы и пути решения // Научный электронный журнал Меридиан. 2019. № 12 (30). С. 33-35.
4. Шарипова Э.А. К вопросу о соотношении конституционно-правового статуса иностранных граждан в Российской Федерации // Правовое государство: теория и практика. 2019. № 4(58). С. 108-113.

<sup>[1]</sup> Федеральный закон «О закупках товаров, работ, услуг отдельными видами юридических лиц» от 18.07.2011 N 223-ФЗ. Электронный ресурс]. – Режим доступа: <http://fssprus.ru/2515217/> (дата обращения: 02.02.2020).

<sup>[2]</sup> Шарипова Э.А. К вопросу о соотношении конституционно-правового статуса иностранных граждан в Российской Федерации // Правовое государство: теория и практика. 2019. № 4(58). С. 109.

<sup>[3]</sup> Федеральный закон от 05.04.2013 N 44-ФЗ «О контрактной системе в сфере закупок товаров, работ, услуг для обеспечения государственных и муниципальных нужд» Электронный ресурс]. – Режим доступа: <http://fssprus.ru/2515217/> (дата обращения: 05.02.2020).

<sup>[4]</sup> Байбурин Р.И. Шарипова Э.А. Принципы профессионализма и компетентности в системе государственной службы: проблемы и пути решения // Научный электронный журнал Меридиан. 2019. № 12 (30). С. 34.

# УГОЛОВНАЯ ОТВЕТСТВЕННОСТЬ ЗА ДАЧУ И ПОЛУЧЕНИЕ ВЗЯТКИ

Авторы: Шлыкова Елизавета Юрьевна

Аннотация: На протяжении последних десятилетий проблема коррупции является одной из наиболее актуальных. Повышенное внимание к ней наблюдается не только в средствах массовой информации, где регулярно публикуются всё новые и новые эпизоды использования должностным лицом своих властных полномочий и доверенных ему прав в целях личной выгоды, но и в органах власти. С 2008 года в Посланиях Федеральному Собранию Российской Федерации Президента России одним из главных направлений государственной политики провозглашается борьба с коррупцией, которая должна вестись «по всем направлениям: от совершенствования законодательства, работы правоохранительной и судебной систем до воспитания в гражданах нетерпимости к любым, в том числе бытовым проявлениям этого социального зла».

Ключевые слова: уголовная ответственность, дача взятки, получение взятки

Annotation: Over the past decades, the problem of corruption has been one of the most pressing. Increased attention to it is observed not only in the mass media, where they are regularly published more and more episodes of an official using his power and rights entrusted to him for personal gain, but also in the authorities. Since 2008, the President's Messages to the Federal Assembly of the Russian Federation proclaim the fight against corruption as one of the main directions of state policy, which should be carried out "in all directions: from improving legislation, law enforcement and judicial systems before the education of citizens in intolerance to any, including domestic manifestations of this social evil."

Keywords: criminal liability, giving a bribe, receiving a bribe

На протяжении последних десятилетий проблема коррупции является одной из наиболее актуальных. Повышенное внимание к ней наблюдается не только в средствах массовой информации, где регулярно публикуются всё новые и новые эпизоды использования должностным лицом своих властных полномочий и доверенных ему прав в целях личной выгоды, но и в органах власти. С 2008 года в Посланиях Федеральному Собранию Российской Федерации Президента России одним из главных направлений государственной политики провозглашается борьба с коррупцией, которая должна вестись «по всем направлениям: от совершенствования законодательства, работы правоохранительной и судебной систем до воспитания в гражданах нетерпимости к любым, в том числе бытовым проявлениям этого социального зла».

В настоящее время согласно краткой характеристике состояния преступности в России, опубликованной Генеральной прокуратурой Российской Федерации, несмотря на все принимаемые меры, наблюдается увеличение количества преступлений коррупционной направленности на 4,4%.

В частности, количество преступлений, предусмотренных ст. 290 УК РФ (получение взятки) по стране увеличилось на 12,2 %. В отдельных регионах (Хабаровский край, Калужская,

Белгородская и Пензенская области) показатели увеличились более чем на 200%, по сравнению с предыдущим периодом.

Положительная динамика показателей отмечается у преступлений, предусмотренных ст. 291 УК РФ (дача взятки) – они возросли на 32,6 %. Наиболее активный рост показателей отмечается в Курганской области и Еврейской автономной области (более чем на 500%).

На 44,7 % увеличилось количество преступлений, связанных с посредничеством во взяточничестве (ст.291.1 УК РФ).

Снижение показателей отмечается лишь в отношении преступлений, предусмотренных ст. 291.2 (мелкое взяточничество). Снижение составило 5,3%.

Актуальность темы коррупции в УИС подтверждается активной законотворческой деятельностью в данной сфере, начало которой положила кризисная ситуация, сложившаяся в нашей стране еще к концу XX столетия.

Проблему взяточничества, как одного из наиболее общественно опасного коррупционного преступления, в разное время исследовали и разрабатывали такие ученые из разных областей, как К.Д. Анциферов, Н.И. Басецкий, А.В. Башан, С.В. Бондаренко, В.А. Владимиров, Б.В. Волженкин, А.Д. Градовский, В.В. Евреинов, Г.Н. Борзенков, И.А. Гельфанд, П.И. Гришаев, Н.Д. Дурманов, А.А. Жижиленко, Б.В. Здравомыслов, К.Д. Кавелин, В.И. Карасева, В.Ф. Кириченко, М.П. Клейменов, В.О. Ключевский, В.В. Колесников, Н.М. Коркунов, В.Н. Кудрявцев, С.В. Познышев, А.А. Пионтковский, Г.А. Сатаров, А.Я. Светлов, В.И. Соловьев, В.Н. Ширяев, Э.Н. Черный, Б.Н. Чичерин, В.Е. Эминов.

Коррупция - это термин, имеющий латинские корни (от - «*corruptio*», что переводится как подкуп.)

В римском праве использовалось понятие *conruptio* (которое можно перевести как «подкупать» или «ломать») в случае выявления неправомерного влияния на решения, принимаемые должностным лицом и его деятельности в целом. Тем самым дефиниция содержала описание процесса, в котором под влиянием подкупа, образно говоря, происходил слом властных и управленческих правоотношений.

Советский профессор лингвист, филолог, лексикограф С.И. Ожегов определяет коррупцию как незаконное обогащение, взяточничество, хищение среди должностных лиц и политиков, в результате которого происходит их срастание с мафиозными структурами. При этом, автором отмечается, что коррупция происходит в условиях морально – нравственного разложения.

В научной литературе так же нередко подчеркивается нравственный аспект данной проблемы.

Так, П.А. Чебоксаров, определяя коррупцию, отмечает, что это деятельность должностных лиц, основанная на корыстной или личной заинтересованности, направленная против государственной власти, интересов государственной службы и службы в ОМС. Должностные лица, совершающие коррупционные преступления, в первую очередь пренебрегают моральными нормами.

В.В. Астанин раскрывает термин «коррупция» как социально – правовое явление в условиях которого происходит подкуп лиц, занимающих определенное служебное положение с целью использования имеющихся у них возможностей в сфере управления.



В настоящее время понятие «взятничество» образуют 4 состава преступлений: ст. 290 (получение взятки), ст.291 (дача взятки), ст. 291.1 (посредничество во взяточничестве) и ст. 291.2 (мелкое взяточничество).

И если получение и дача взятки – составы традиционно подразумеваемые под взяточничеством, посредничество во взяточничестве – деяние, не всегда находящее отражение в отдельной статье Уголовного кодекса Российской Федерации (в УК РСФСР 1926 г. в ст. 118 оно совмещалось с дачей взятки, в последующем было выделено в отдельную статью (ст. 174.1 УК РСФСР 1960 г.), в УК РФ 1996 г. не нашло отражения в качестве самостоятельного состава, и получило закрепление в ст. 291.1 УК РФ только в 2011 г. посредством принятия ФЗ № 97 – ФЗ «О Внесении изменений в УК РФ и Кодекс РФ об административных правонарушениях в связи с совершенствованием государственного управления в области противодействия коррупции»), то мелкое взяточничество – новация отечественного уголовного законодательства (состав введен ФЗ от 03.07.2016 г. № 324 – ФЗ).

В литературе часто встречается мнение о том, что «взяточничество» - является чуть ли не национальной особенностью русского народа, при этом в нашей стране оно обладает своими специфическими свойствами, ввиду чего практически неискоренимо традиционными методами, применяемыми в европейских странах.

Эту мысль пытаются доказывать, ссылаясь на исторические аспекты становления государственности на Руси, породившие благоприятную почву для взяточничества.

С таким подходом сложно согласиться, производя сравнительный анализ отечественной истории и истории государства и права зарубежных стран.

Таким образом, можно определить взяточничество как использование государственными, муниципальными или иными публичными служащими (в том числе депутатами и судьями) своего статуса для незаконного получения имущества, прав на него, услуг или льгот (в том числе неимущественного характера).

Взяточничество чаще всего называют коррупцией. В России это явление знакомо теоретически или практически каждому совершеннолетнему гражданину.

Еще одним правовым документом в сфере борьбы со взяточничеством является Указ Президента РФ от 04.04.1992 № 361 (с изм. от 16.11.1992) «О борьбе с коррупцией в системе государственной службы».

В Указе особое место уделялось влиянию коррупции на интересы и права граждан, установленный правопорядок, демократические принципы, экономику страны и деятельность её государственного аппарата.

Для предотвращения получения взяток государственными служащими для них установлено обязательное прохождение аттестации, введен запрет на осуществление предпринимательской деятельности, обязанность предоставления деклараций «о доходах, движимом и недвижимом имуществе, вкладах в банках и ценных бумагах, а также обязательствах финансового характера».

24 мая 1996 года Государственной Думой был принят «Уголовный кодекс Российской Федерации» № 63-ФЗ, где статьей 290 предусматривалась ответственность за получение взятки должностным лицом, иностранным должностным лицом или должностным лицом

публичной международной организации.

Дальнейшая детальная разработка проблемы коррупции нашла свое отражение в Указе Президента РФ от 8 апреля 1997 г. № 305 «О первоочередных мерах по предотвращению коррупции и сокращению бюджетных расходов при организации закупки продуктов для государственных нужд», которым предусматривались не только меры, направленные на сокращение взяточничества в сфере гос. закупок, но и на эффективное использование бюджетных средств.

08.03.2006 г. Федеральным законом была ратифицирована Конвенция ООН против коррупции от 31 октября 2003 года, подписание которой состоялось 09.12.2003 г. в городе Мерида.

Данным законом закрепляется юрисдикция РФ в отношении подкупа национальных, иностранных публичных должностных лиц, должностных лиц публичных международных организаций, хищения, неправомерного присвоения, иного нецелевого использования имущества должностным лицом, злоупотребления влиянием в корыстных целях, злоупотребления служебным положением, подкупа и хищения имущества в частном секторе, отмывания доходов от преступлений, сокрытия имущества полученного в результате коррупционной деятельности, воспрепятствования осуществлению правосудия, участия и покушения в совершении коррупционных преступлений.

Так же, принятым законом Российская Федерация принимала на себя обязательства по сотрудничеству с государствами – участниками Конвенции.

25.07.2006 г. Федеральным законом № 125 – ФЗ была ратифицирована, подписанная в г. Страсбурге 27 января 1999 года, Конвенция Совета Европы об уголовной ответственности за коррупцию.

25.12.2008 г. начал действовать Федеральный закон от № 273-ФЗ «О противодействии коррупции».

Её особенностью является то, что особое внимание уделяется не получению взятки, а даче взятки (или подкупу). Тем самым, вектор внимания перемещается с противоправного деяния должностных лиц, на действия в отношении таковых.

Таким образом, в истории отечественного законодательства, посвященного предотвращению совершения такого преступления как получение взятки можно выделить следующие этапы:

- 1) ранний (с момента образования государства по нач. XVIII в.), характеризующийся наличием отдельных статей в законодательных актах, посвященных получению взяток в процессе осуществления судопроизводства.
- 2) реформенный и пореформенный (нач. XVIII в. – нач. XX в.), начало которого знаменовалось законодательной деятельностью Петра Великого, первого самодержца, который издал отдельный документ, посвященный проблеме взяточничества, в котором получение взятки перестало рассматриваться как исключительно «судопроизводственное» преступление.
- 3) советский (1918-1991 гг.), в котором проблеме взяточничества посвящены статьи Уголовных кодексов.
- 4) современный (1991 – настоящее время). Данному этапу соответствует международный характер решения проблемы взяточничества, выделение отрасли в законодательстве, посвященной данной теме, создание отдельных органов, целью деятельности которых

является предотвращение совершения коррупционных преступлений.

Несмотря на значительный размах коррупции в нашей стране, существует немало впечатляющих мифов об этом социально-правовом явлении. К их числу относятся:

- Россия является единственной в мире крупной страной, имеющей критически высокий уровень коррупции в системе публичной власти.
- противоречивый евроазиатский менталитет народов России не приемлет жестких антикоррупционных стандартов европейской цивилизации.
- российская коррупция «поразила» всю систему государственной и негосударственной службы, в том числе всех чиновников федеральных органов власти.
- Российское государство ничего не предпринимает для борьбы с коррупцией.
- в России нет сколько-нибудь развитого законодательства о борьбе с коррупцией.

Некоторые из мифов прочно утвердились в общественном сознании и нередко выдаются за аксиому. Что, конечно, не правильно.

## Список литературы

1. Киричек Е.В. Гражданский (общественный) контроль за деятельностью органов публичной власти в сфере обеспечения прав и свобод человека и гражданина в Российской Федерации // Актуальные проблемы рос. права. – 2013. – № 9.
2. Купреев С.С. Административное право и защита прав и свобод человека и гражданина в современный период // Административное право и процесс. – 2011. – № 9.
3. Купреев С.С. Общественный контроль как средство противодействия коррупции в органах власти и управления // Административное и муниципальное право. – 2010. – № 9.
4. Купреев С.С. Российское антикоррупционное законодательство и пути преодоления правового нигилизма в обществе: материалы выступлений на конф. «Роль общественной экспертизы законодательства как формы взаимодействия государства и гражданского общества», 9 дек. 2009 г., Москва. – М.: Юрист, 2009.
5. Нуждин А.А. Характеристика коррупционных преступлений в уголовно-исполнительной системе: криминологический аспект. В сборнике: IV Международный пенитенциарный форум «Преступление, наказание, исправление» Сборник тезисов выступлений и докладов участников (к 140-летию уголовно-исполнительной системы России и 85-летию Академии ФСИН России). В 10-ти томах. Академия ФСИН России. 2019. С. 234-238.
6. О противодействии коррупции: федер. закон от 25.12.2008 № 273-ФЗ //КонсультантПлюс: справ.-правовая система, 2016.
7. Об основах общественного контроля в Российской Федерации: федер. закон от 21.07.2014 № 212-ФЗ // КонсультантПлюс: справ.-правовая система, 2015.
8. Об утверждении Концепции открытости федеральных органов исполнительной власти: распоряжение Правительства РФ от 30.01.2014 № 93-р // КонсультантПлюс: справ.-правовая система, 2016.
9. Овчинников О.А., Тришкин С.В. Правовые и социальные аспекты, оказывающие влияние на антикоррупционную ситуацию в России // Административное право и процесс. – 2012. –

№ 5.

10. Официальный сайт Открытого правительства Российской Федерации [Электронный ресурс]. – URL: <http://open.gov.ru/>

# ПРАВОВОЕ РЕГУЛИРОВАНИЕ НАЛОГООБЛОЖЕНИЯ КРИПТОВАЛЮТЫ В РОССИИ И ЗА РУБЕЖОМ

Авторы: *Абрамов Глеб Олегович*

Аннотация: *В данной статье автором рассматриваются особенности правового регулирования налогообложения операций с криптовалютами в различных странах. Автор указывает что на данный момент в мировой практике до сих пор не был выработан единый подход к определению правовой природы криптовалют, а также не была сформирована единая политика налогообложения криптовалютных операций. Автором отмечены конкретные виды налогов, применяемые к операциям с криптовалютой в рассматриваемых странах (НДС, налог на богатства, подоходный налог и т.д.). Автор отмечает, что тенденция применения определенных видов налогов напрямую зависит от правовой природы криптовалюты определяемой конкретным государством. На основании проведенного анализа автором сделан вывод о текущих тенденциях развития налогообложения операций с криптовалютой в России, а также предложены пути его совершенствования.*

Ключевые слова: *налогообложение; цифровая экономика; виртуальная валюта; криптовалюта; биткойн; нематериальные активы; цифровые активы.*

Annotation: *In this article, the author considers the features of the legal regulation of taxation of cryptocurrency transactions in various countries. The author points out that currently in the world practice, a unified approach to determining the legal nature of cryptocurrencies has not yet been developed, and a unified taxation policy for cryptocurrency transactions has not been formed. The author notes specific types of taxes applicable to cryptocurrency transactions in the countries under consideration (VAT, wealth tax, income tax, etc.). The author notes that the trend in the application of certain types of taxes directly depends on the legal nature of the cryptocurrency determined by a particular state. Based on the analysis, the author concluded about the current trends in the development of taxation of cryptocurrency transactions in Russia and suggested ways to improve it.*

Keywords: *taxation; digital economy; virtual currency; cryptocurrency; bitcoin; intangible assets; digital assets.*

В последнее десятилетие биткойны и иные виды криптовалют продемонстрировали стремительный рост стоимости. Различные аналитики, которые следят за рынком криптовалют, связывают этот всплеск с растущим мировым пониманием биткойна как «актива-убежища». В то время как изменчивость курса биткойна привлекла большое количество трейдеров и инвесторов, на данный момент до сих пор отсутствуют унифицированные правила налогообложения. Проблематика решения вопросов налогообложения криптовалют обусловлена и тем, что биткойн и другие виды криптовалют торгуются во всем мире, тем самым создавая дополнительные сложности в определении цепочки их владения и затрудняя поиск фактического владельца - налогоплательщика.

Впервые интерес к проблеме налогообложения операций в сфере цифровой экономики возник в 1998 г. с публикацией отчета Организации Экономического Сотрудничества и Развития («ОЭСР») «Агрессивная налоговая конкуренция: нарастающая проблема мира» [12].

Стоит отметить, что ОЭСР, как международная организация, занимает особое место в решении не только вопросов налогообложения в сфере цифровой экономики, но и налогообложения в мировой экономике в целом. Так, в 2013 ОЭСР в сотрудничестве со странами-участницами G20 приняли программу по разработке плана по «противодействию размыванию налогооблагаемой базы и перемещению прибыли» (англ. – Base Erosion & Profit Shifting; «BEPS»). На данный момент план BEPS включает в себя 15 задач, первой из которых является «Задача 1. Реагирование на налоговые вызовы цифровой экономики» (англ. – Action 1. Address the tax challenges of the digital economy), итоговый доклад по которой был опубликован в 2015 году. Задача 1 призвана выявить основные трудности в применении текущих правил международного налогообложения компаний, ведущих деятельность в цифровом секторе, а также разработать подробные варианты решения возникающих проблем, учитывая общий глобальный подход и порядок прямого и косвенного налогообложения.

Позднее, вопрос о налогообложении операций с криптовалютой был затронут в октябре 2017 года, на выступлении руководителя делегации Бразилии при рассмотрении проекта доклада ОЭСР о налоговых вызовах цифровой экономики [14].

Стоит отметить, что несмотря на нарастающий интерес к криптовалюте, как новому явлению в цифровой экономике мира, на данный момент отсутствует какое-либо стандартизированное регулирование налогообложения криптовалютных операций, что, на наш взгляд, также связано с тем, что каждое государство придерживается своей точки зрения в части понимания правовой природы криптовалют.

### **Великобритания.**

Великобритания является одним из лидеров в области криптовалютной интеграции и одной из самых благоприятных и удобных юрисдикций для ведения криптовалютного бизнеса. Более того, государство оказывает поддержку стартапам, связанным с цифровой валютой.

Криптовалюта в Великобритании считается уникальной комбинацией цифр, полученных в результате сложных математических расчетов и алгоритмов, поэтому на Биткойн также не распространяются Правила отмывания денег Великобритании [5].

Стоит отметить, что до 2014 года в Великобритании отсутствовало правовое регулирование оборота криптовалют, однако Управление по доходам и таможене Ее Величества (англ. – Her Majesty's Revenue & Customs; «HMRC») классифицировало ее как «одноцелевые ваучеры», операции с которыми подлежали обложению НДС по ставке от 10% до 20%.

В 2014 году HMRC выпустило программный документ по налогообложению операций с криптовалютой. Согласно этому документу, доход, полученный от оценки цифровых денег и их обмена на фунты стерлингов или другую валюту, не должен облагаться НДС. Тем не менее, НДС должен взиматься с поставщиков любых товаров или услуг, проданных за виртуальную валюту. В зависимости от ситуации доход (прибыль) предприятия также может облагаться налогом на прирост капитала, а также корпоративным налогом и налогом на прибыль [13]. НДС не взимается, и в случае уплаты комиссионных сборов (в любой форме), сделанных частично, не подпадающих под действие стоимость криптографической валюты для организации или проведения любых операций с криптовалютами [13]. В случае продажи криптовалюты доход (прибыль), полученный с подобной реализации также подлежит обложению налогом на прирост капитала.

На текущий момент HMRC не признает криптовалюту в качестве валюты или денежных средств, однако указывает, что она может выступать в качестве средства платежа и обмена, а

также ценной бумаги. Данная позиция также была изложена в 2018 году в отчете представленном целевой рабочей группой по цифровым активам, сформированной из представителей Казначейства Ее Величества, Управления по финансовому регулированию и контролю Великобритании и Банка Англии. Данный отчет был посвящен обзору регулирования оборота цифровых активов, технологии их создания, а также рискам и перспективам ее использования [11].

## **США.**

В США термины «цифровая валюта» и «виртуальная валюта» используются как синонимичные и взаимозаменяемые понятия. При этом, криптовалюта в США выделяется как отдельный подвид виртуальной валюты.

В ноябре 2013 г. в Сенат США провел слушания в отношении регулирования криптовалют. В ходе данных слушаний было принято решение об усилении регулирования, а также стимулировании данного бизнеса [9].

25 марта 2014 года Налоговое управление США (англ. – Inland Revenue Service, «IRS») выпустило Уведомление IR-2014-21, которое предусматривает, что криптовалюта рассматривается как собственность для целей федерального налогообложения. Следовательно, общие налоговые принципы, которые применяются к сделкам с недвижимостью, должны применяться и к обмену криптовалютой. Уведомление IR-2014-21 гласит, что налогоплательщики должны признавать прибыль или убыток при обмене криптовалютой на наличные деньги или другое имущество. Соответственно, прибыль или убыток признается каждый раз, когда криптовалюта продается или используется для покупки товаров или услуг. То, как признается прибыль или убыток, во многом зависит от типа проведенной транзакции и времени, в течение которого позиция удерживалась [6].

Несмотря на неопределенность и отсутствие руководства в некоторых основных областях налогообложения криптовалют, IRS занимает агрессивную позицию по отношению к налогоплательщикам, которые не выполнили требования, выпущенные в 2014 году. На основе отчета Генерального инспектора казначейства по налоговому администрированию (англ. – Treasury Inspector General for Tax administration) в августе 2017 года IRS объявило об опасениях по поводу массового занижения доходов от операций с криптовалютой. Отчет включал конкретные вопросы соблюдения требований, а также налоговые рекомендации для лиц, инвестирующих в криптовалюту.

## **Европа.**

В Европе вместо термина «криптовалюта» принято употреблять термин «виртуальная валюта». Порядок налогообложения виртуальной валюты и операций с ней регулируется, по общему правилу, национальным законодательством государств-членов Евросоюза в зависимости от характера и вида проводимой транзакции. В данном случае, как правило, виртуальная валюта для целей налогообложения рассматривается как нематериальный актив или товар, а не как валюта или деньги. Так, в Норвегии, Финляндии и Германии виртуальная валюта облагается налогом на прирост капитала, а также налогом на богатство. В Болгарии же виртуальная валюта признается финансовым инструментом и также облагается соответствующим налогом. В Австрии виртуальная валюта рассматривается как нематериальный актив и сам факт ее владения уже признается операционной деятельностью. При этом обложению подоходным налогом подлежит тот доход, который получен в результате отчуждения такой виртуальной валюты.

Вместе с тем, стоит отметить, что имеются примеры исключения из правила «национального регулирования криптовалют». Так, в ноябре 2015 года Европейский суд постановил, что биткойны следует рассматривать как валюту (средство платежа), а не как товар. По крайней мере, с точки зрения налогообложения. Таким образом, Евросоюзом была признана невозможность применения НДС к операциям с криптовалютой [10].

### **Япония.**

В Японии в апреле 2017 года криптовалюта официально была признана законными платежным средством. При этом, криптовалюта признается не как денежное средство, а как оборотный актив, который можно использовать в качестве платежного инструмента. В этом случае операции по обмену криптовалютой на наличные денежные средства не облагаются местным аналогом НДС (налог с продаж). Поступления от операций с криптовалютой считаются доходами от ведения бизнеса и облагаются налогом по соответствующим ставкам. Доход, полученный физическим лицом в виде криптовалюты, облагается подоходным налогом, а прибыль юридического лица в цифровой валюте – корпоративным подоходным налогом.

### **Китай.**

Закон Китая не содержит специальных правил налогообложения цифровой валюты и операций с ней. Криптовалюта определяется как виртуальный товар, неденежный цифровой актив, но не как валюта. Таким образом, продажа цифровых денег может облагаться налогом с НДС, а доходы и прибыль в виде криптовалюты облагаются подоходным налогом как с предприятий, так и физических лиц, а также налогом на прирост капитала. С сентября 2017 года был введен запрет на публичное размещение криптовалют, что, однако, не ограничивает ее обмен между физическими лицами.

### **Иные страны.**

В Швейцарии криптовалюта — это актив, а не ценные бумаги. Операции с криптовалютой не требуют специальных разрешений (лицензий), но некоторые виды деятельности, включая покупку и продажу криптовалюты на коммерческой основе и на существующих торговых платформах, могут подлежать лицензированию.

Операции с криптовалютой не подлежат обложению НДС, однако в отношении них, по общему правилу, действует налог на роскошь для физических лиц, а также корпоративный подоходный налог и налог на капитал – для организаций.

Кроме того, общие требования швейцарского законодательства по борьбе с отмыванием денег также применяются к операциям с криптовалютой.

В Сингапуре криптовалюта также, как и в Швейцарии, считается активом. Однако, в случае соответствия определенным критериям она также может быть классифицирована и как ценная бумага, операции с которой могут облагаться местным аналогом НДС (налог на товары). Сам статус криптовалюты не регулируется детально, но существует правовое регулирование определенных видов деятельности, связанных с обращением криптовалюты. В частности, Валютное управление Сингапура (англ. – Monetary Authority of Singapore) выпустило ряд нормативных документов, регулирующих публичное предложение цифровых активов (токенов), а также торговлю ими.

В Австралии операции с криптовалютой подпадают под определение бартерных соглашений. В целях налогообложения криптовалюта такая как биткойн признается активом, но не платежным инструментом или иностранной валютой. Доход (прибыль), полученный от



операций с криптовалютой, облагается налогом на прибыль и корпоративным налогом. Операции с криптовалютой в личных целях освобождаются от налогообложения в том случае, если она используется в качестве оплаты товаров и услуг для личного потребления, а также в случае, если размер транзакции не превышает 10 000 австралийских долларов. «Добыча» биткойнов и обмен в коммерческих целях в Австралии считаются биржевыми торгами и облагаются соответствующим налогом.

В Гонконге биткойны, а также иные виды криптовалюты определяются как виртуальные товары, в отношении которых налоговое законодательство не содержит специальных правил налогообложения.

Такие страны как Таиланд, Бангладеш, Эквадор, Вьетнам и Боливия пошли по пути полного запрета на использование криптовалюты.

### **Россия.**

На текущий момент законодательство России не содержит каких-либо специальных норм, регулирующих вопросы налогообложения криптовалюты и операций с ней, а также обеспечивающих правового регулирования данного института в целом.

Вместе с тем, предпринимаются активные попытки урегулирования данного вопроса. Так, 2018 г. в Государственную Думу Российской Федерации был представлен проект Федерального закона № 419059-7 «О цифровых финансовых активах». На данный момент в законопроект были внесены существенные изменения, и он находится на стадии второго чтения, однако дата пленарного заседания Государственной Думы рассмотрения законопроекта не определена (по данным Системы обеспечения Законотворческой деятельности на момент обращения [3]), рассмотрение было перенесено на апрель 2019 года).

В соответствии с текстом данного законопроекта, в поле правового регулирования российского законодательства предлагается ввести такое понятие как «цифровые финансовые активы», под которыми помимо прочего следует понимать и криптовалюту. В свою очередь, под криптовалютой следует понимать вид цифрового финансового актива, создаваемый и учитываемый в распределенном реестре цифровых транзакций участниками этого реестра в соответствии с правилами ведения реестра цифровых транзакций. При этом, указывается, что цифровые финансовые активы, а, следовательно, и криптовалюта, не являются законным средством платежа на территории Российской Федерации [2].

Стоит отметить, что, согласно позиции Министерства финансов Российской Федерации («Минфин России»), до введения в силу официального закона для целей налогообложения криптовалюту следует рассматривать, как имущество [1]. В этой связи также стоит сказать, что Минфин рассмотрел данный подход с позиции применения НДФЛ, игнорируя вопрос налогообложения юридических лиц, осуществляющих «добычу» и оборот криптовалюты, что также может свидетельствовать об отсутствии у Минфина России четкой позиции по данному вопросу.

В заключение стоит отметить, что, исходя из проведенного исследования, мы можем видеть, что в мировой практике криптовалюту характеризуют, как правило, как (1) нематериальный актив, (2) товар, а также (3) валюту и средство платежа. При этом, подавляющее большинство стран склоняется к первому варианту. Несмотря на отсутствие в России официального законодательства в сфере регулирования налогообложения операций с криптовалютой, а также правового регулирования института криптовалюты в целом, мы можем наблюдать тенденцию следования указанной мировой практике.

В этой связи, в целях более детальной проработки вопроса налогообложения криптовалюты и операций с ней нам остается ожидать выхода официального текста Федерального закона «О цифровых финансовых активах». В случае, если конечный текст законопроекта не претерпит значительных изменений в части определения правового статуса криптовалюты, представляется целесообразным внести следующие изменения в налоговое законодательство России:

- Признать доход (прибыль), полученный от операций с криптовалютой по формуле «доход от реализации – расходы на создание/приобретение», в качестве налогооблагаемого дохода (прибыли) для целей НДФЛ для физических лиц и налога на прибыль – для юридических лиц;
- Признать невозможность применения НДС к операциям с криптовалютой, также принимая во внимание невозможность использования криптовалюты в качестве средства платежа при приобретении товаров и услуг.

### **Библиографический список:**

1. Письмо ФНС России от 04.06.2018 N БС-4-11/10685@ "О порядке налогообложения доходов физических лиц" (вместе с Письмом Минфина России от 17.05.2018 N 03-04-07/33234 [Электронный ресурс]. – URL: [http://www.consultant.ru/document/cons\\_doc\\_LAW](http://www.consultant.ru/document/cons_doc_LAW) (дата обращения: 01.02.2020).
2. Проект Федерального закона N 419059-7 "О цифровых финансовых активах" (ред., принятая ГД ФС РФ в I чтении 22.05.2018) [Электронный ресурс]. – URL: <http://www.consultant.ru/cons/cgi/online.cgi?req=doc&base=PRJ&n=172447#047164151503906293>. (дата обращения: 01.02.2020).
3. Законопроект № 419059-7 «О цифровых финансовых активах» // Система обеспечения законодательной деятельности [Электронный ресурс]. – URL: <https://sozd.duma.gov.ru/bill/419059-7> (дата обращения 12.04.2020).
4. Шайдуллина В.К. Правовое регулирование оборота криптовалюты: зарубежный опыт // Общество: политика, экономика, право. – 2018. – №4. – С. 1-5.
5. Правовое регулирование криптовалютного бизнеса. [Электронный ресурс]. – URL: <https://axon.partners/wp-content/uploads/2017/02/Global-Issues-of-Bitcoin-Businesses-Regulation.pdf>. (дата обращения: 10.04.2020).
6. Notice 2014-21 // Official website of Inland Revenue Service of the U.S. [Электронный ресурс]. – URL: <https://www.irs.gov/pub/irs-drop/n-14-21.pdf>. (дата обращения: 15.02.2020).
7. Katsiaryna Ulyanova. Legal Regulation of the Crypto-Currency Taxation // Open Journal for Legal Studies (OJLS). – 2018. – Т. 1, № 1. – С. 1-8.
8. Lerer, Mordecai. The Taxation of Cryptocurrency // CPA Journal. – 2019. – Т. 89, № 1. – С.40-43.
9. Scott D. Hughes. Cryptocurrency regulations and enforcement in the U.S. // Western State Law Review. – 2017. – Т. 45, № 1. – С. 1-28.
10. Judgment in Case C-264/14 Skatteverket v David Hedqvist // Court of Justice of the European Union [Электронный ресурс]. – URL: <http://curia.europa.eu/juris/liste.jsf?num=C-264/14>. (дата обращения: 20.01.2020).
11. Cryptoassets Taskforce: final report. October 2018 [Электронный ресурс]. – URL: [https://assets.publishing.service.gov.uk/government/uploads/system/uploads/attachment\\_data/file/752070/cryptoassets\\_taskforce\\_final\\_report\\_final\\_web.pdf](https://assets.publishing.service.gov.uk/government/uploads/system/uploads/attachment_data/file/752070/cryptoassets_taskforce_final_report_final_web.pdf). (дата обращения: 03.03.2020).
12. Harmful Tax Competition: An Emerging Global Issue, OECD Publishing, Paris [Электронный ресурс]. – URL: <http://dx.doi.org/10.1787/9789264162945-en> (дата обращения: 20.03.2020).

13. Revenue and Customs Brief 9 (2014): Bitcoin and other cryptocurrencies [Электронный ресурс]. – URL: <https://www.gov.uk/government/publications/revenue-and-customs-brief-9-2014-bitcoin-and-other-cryptocurrencies> (дата обращения: 12.02.2020).
14. Tax Challenges of Digitalisation. Comments received on the request for input. Part II. 25 October 2017. [Электронный ресурс]. – URL: <https://www.oecd.org/tax/beps/tax-challenges-digitalisation-part-2-comments-on-request-for-input-2017.pdf>. (дата обращения: 20.03.2020).

## References:

1. Pis'mo FNS Rossii ot 04.06.2018 N BS-4-11/10685@ "O porjadke nalogooblozhenija dohodov fizicheskikh lic" (vmeste s Pis'mom Minfina Rossii ot 17.05.2018 N 03-04-07/33234 [Jelektronnyj resurs]. – URL: [http://www.consultant.ru/document/cons\\_doc\\_LAW\\_299587](http://www.consultant.ru/document/cons_doc_LAW_299587). (data obrashhenija: 01.02.2020).
2. Proekt Federal'nogo zakona N 419059-7 "O cifrovyyh finansovyh aktivah" (red., prinjataja GD FS RF v I chtenii 22.05.2018) [Jelektronnyj resurs]. – URL: <http://www.consultant.ru/cons/cgi/online.cgi?req=doc&base=PRJ&n=172447#047164151503906293>. (data obrashhenija: 01.02.2020).
3. Zakonoproekt № 419059-7 «O cifrovyyh finansovyh aktivah» // Sistema obespechenija zakonodatel'noj dejatel'nosti [Jelektronnyj resurs]. – URL: <https://sozd.duma.gov.ru/bill/419059-7> (data obrashhenija 12.04.2020).
4. Shajdullina V.K. Pravovoe regulirovanie oborota kriptovaljuty: zarubezhnyj opyt // Obshhestvo: politika, jekonomika, pravo. – 2018. – №4. – S. 1-5.
5. Pravovoe regulirovanie kriptovaljutnogo biznesa. [Jelektronnyj resurs]. – URL: <https://axon.partners/wp-content/uploads/2017/02/Global-Issues-of-Bitcoin-Businesses-Regulation.pdf>. (data obrashhenija: 10.04.2020).
6. Notice 2014-21 // Official website of Inland Revenue Service of the U.S. [Jelektronnyj resurs]. – URL: <https://www.irs.gov/pub/irs-drop/n-14-21.pdf>. (data obrashhenija: 15.02.2020).
7. Katsiaryna Ulyanova. Legal Regulation of the Crypto-Currency Taxation // Open Journal for Legal Studies (OJLS). – 2018. – T. 1, № 1. – S. 1-8.
8. Lerer, Mordecai. The Taxation of Cryptocurrency // CPA Journal. – 2019. – T. 89, № 1. – S.40-43.
9. Scott D. Hughes. Cryptocurrency regulations and enforcement in the U.S. // Western State Law Review. – 2017. – T. 45, № 1. – S. 1-28.
10. Judgment in Case C-264/14 Skatteverket v David Hedqvist // Court of Justice of the European Union [Jelektronnyj resurs]. – URL: <http://curia.europa.eu/juris/liste.jsf?num=C-264/14>. (data obrashhenija: 20.01.2020).
11. Cryptoassets Taskforce: final report. October 2018 [Jelektronnyj resurs]. – URL: [https://assets.publishing.service.gov.uk/government/uploads/system/uploads/attachment\\_data/file/752070/cryptoassets\\_taskforce\\_final\\_report\\_final\\_web.pdf](https://assets.publishing.service.gov.uk/government/uploads/system/uploads/attachment_data/file/752070/cryptoassets_taskforce_final_report_final_web.pdf). (data obrashhenija: 03.03.2020).
12. Harmful Tax Competition: An Emerging Global Issue, OECD Publishing, Paris [Jelektronnyj resurs]. – URL: <http://dx.doi.org/10.1787/9789264162945-en> (data obrashhenija: 20.03.2020).
13. Revenue and Customs Brief 9 (2014): Bitcoin and other cryptocurrencies [Jelektronnyj resurs]. – URL: <https://www.gov.uk/government/publications/revenue-and-customs-brief-9-2014-bitcoin-and-other-cryptocurrencies> (data obrashhenija: 12.02.2020).
14. Tax Challenges of Digitalisation. Comments received on the request for input. Part II. 25 October 2017. [Jelektronnyj resurs]. – URL: <https://www.oecd.org/tax/beps/tax-challenges-digitalisation-part-2-comments-on-request-for-input-2017.pdf>. (data obrashhenija: 20.03.2020).

# ПРАВО ПОЛЬЗОВАНИЯ РОДНЫМ ЯЗЫКОМ

Авторы: Юлмухаметов Тимур Салимьянович

Научный руководитель: Шарипова Эльмира Азгаровна

Аннотация: Статья посвящена основам правового регулирования пользования родным языком в Российской Федерации. Автор дает общую характеристику правового регулирования данной сферы, предлагает возможные пути его улучшения

Ключевые слова: правовое регулирование, родной язык, конституционное право, национальные отношения.

Annotation: The article is devoted to basics of legal regulation of native language's using in Russian Federation. The author explores these problems, gives general characteristics of this sphere and offers possible ways to improve legal norms.

Keywords: legal regulation, native language, constitutional law, national relations.

Современные тенденции в социально-политической жизни общества приводят к определенным изменениям и в сфере межнациональных отношений. С одной стороны, явно проявляется либерализация общественных отношений, толерантность представителей различных культур по отношению друг к другу, в этнических отношениях проявляются факторы глобализации. С другой, в качестве реакции на эти процессы, обостряется необходимость различных национальных групп в защите и сохранении своей идентичности. В этой сложной системе межкультурных взаимодействий языковая идентичность и право использования родного языка занимают особое место, ведь язык – не только важнейшее коммуникативное средство, но и важнейшая культурная ценность для большинства народов.

Российская Федерация – это многонациональное государство, стабильные межнациональные отношения в котором являются необходимым условием гармоничного существования народов, проживающих на его территории, их взаимного культурного обогащения и развития общества. Основа национальной самоидентификации – осознание личностью себя как часть этнической общности, группы людей, которые связаны тем, что общаются на общем языке.

В Российской Федерации существует множество разных народов и языков, на которых они говорят. Различные ситуации речевого взаимодействия приводят к тому, что двуязычие и многоязычие являются основной формой существования языка в нашей стране.

Право пользования родным языком – одно из важнейших прав каждого человека. Будучи одним из важнейших элементов культуры и основной формой общения людей, родной язык представляет исключительную важность для каждого члена общества. Свободная возможность общаться на родном языке – необходимое условие для комфортной жизни в любом современном социуме

Правовое регулирование использования языка очень важно в современных условиях. Специфика языковых правоотношений такова, что требует определенных условий в конституционно-правовом регулировании.

Использование языка – это получение или передача устной или письменной информации и осуществление любых других сообщений гражданам или должностным лицам на указанном языке [8, 35].

Гарантии права каждого на пользование родным языком установлены международными правовыми нормами и положениями: ч. 2 ст. 19 Конституции РФ о равенстве прав и свобод человека и гражданина, независимо от языка; ч. 2. ст. 68 Конституции РФ о праве республик в составе РФ устанавливать свои государственные языки; ч. 3 ст. 68 Конституции РФ о гарантированности всем народам РФ права на сохранение родного языка, создание условий для его изучения и развития [1].

Конституция Российской Федерации регламентирует основы правового регулирования использования родных языков народами России. В документе русский язык определяется в качестве государственного языка на всей территории Российской Федерации. Кроме того, Конституция предоставляет право устанавливать свои языки для республик и декларирует право каждого на использование родного языка. Это право «в теории конституционного права относится к группе личных прав» [11, 193]. Конституционная норма указывает, что любой гражданин может свободно выбирать язык общения, воспитания, обучения и творчества. Конституция закрепляет за каждым народом Российской Федерации право на изучение, развитие и сохранение родного языка [10, 198].

Гарантия предоставления каждому субъекту Российской Федерации права устанавливать на своей территории государственный язык. В нашей стране это право предоставлено республикам, так как они являются субъектами федерации, основным признаком формирования которых является национальный фактор. Принятые в рамках этих законодательных норм языки используются в органах государственной и муниципальной власти, государственных учреждениях вместе с государственным языком Российской Федерации. Но эти языки не могут полностью замещать его. Другие субъекты – автономные области и округа не попадают под действие этих норм, что, несомненно, является пробелом в законодательстве.

Закон о языках устанавливает, что в зонах компактного проживания этносов, не имеющих собственных территориальных образований или находящихся вне их, наряду с государственным языком Российской Федерации или республики, на территории которой проживает народ, возможно использование языка населения этой местности [2].

Положения Конституции, таким образом, направлены на установление и уточнение гарантий сохранения и развития родных языков народов Российской Федерации.

Важнейшим условием государственной поддержки реализации российскими народами прав на использование родного языка является разработка целевых программ развития, изучения и сохранения языков народов России. Такие программы формирует и реализует Правительство Российской Федерации [4, 118].

Кроме необходимости существования и поддержки таких программ для защиты прав и свобод граждан и стабилизации политики в области национальных отношений, для случаев нарушения законодательства об использовании родного языка должна быть установлена соответствующая ответственность. «Закон о языках народов Российской Федерации» определяет только ответственность за отказ в обслуживании граждан, которые не владеют языком организации, предоставляющей услуги. Однако уровень обобщения видов нарушений и оснований для ответственности в этом нормативно-правовом акте недостаточен.

Право на использование, сохранение и развитие родного языка, предоставляемые народам Российской Федерации, проявляется в установлении возможности изучения родных языков коренными малочисленными народами в соответствии с принципами и нормами международного права.

В России в соответствии с п. 5 ст. 9 Закона «О языках народов Российской Федерации» государство оказывает содействие в организации различных форм воспитания и обучения на родном языке независимо от их количества и в соответствии с их потребностями. Благодаря этому каждое национальное сообщество может сохранить свою национальную определенность» [1]. В местах компактного проживания их языки используются в топонимике, в работе органов местного самоуправления, других установленных официальных сферах общения, изучаются в общеобразовательных учреждениях.

В Российской Федерации действуют нормы, направленные на сохранение языков коренных малочисленных народов, на обеспечение и их права на свободный выбор языка обучения.

Сохранению родных языков в известной мере способствует установление национальных традиций именованя (наименований географических объектов, надписей, дорожных и иных указателей), что выступает не только как условие укрепления государственности, но и как значимый фактор сохранения национальной самобытности [5, 84]. Каждый народ имеет право на сохранение и развитие своей культуры и языка, в том числе народ, у которого нет государственно-территориальных образований, либо народ, чьи представители мигрируют из других государств на территорию Российской Федерации.

Законодательство в области использования родного языка оказывает непосредственное воздействие на социально-политические отношения граждан Российской Федерации и затрагивают культурные и экономические стороны жизни общества.

Закрепленное Конституцией РФ право дает возможность каждому человеку свободно пользоваться родным языком. Законом «О языках народов Российской Федерации» устанавливается принцип государственных гарантий равноправия языков: Российская Федерация гарантирует всем ее народам, независимо от их численности равные права на сохранение и всестороннее развитие родного языка, свободу выбора и использования языка общения.

В теории права истинное равноправие языков трактуется как допущение «двух или более языков к свободному употреблению» как в межличностных, так и в официальных сферах общения, в том числе при обучении [5, 84].

В Российской Федерации вправе принимать законы и иные нормативные правовые акты о защите прав граждан на свободный выбор языка общения, воспитания, обучения и творчества.

На территориях республик гарантируется языковой суверенитет каждого народа без какой-либо дискриминации.

В конституции республик в составе РФ включена норма о государственных языках. Государственными языками в них являются язык или языки своей республики и обязательно русский. Также в республиках в составе Российской Федерации приняты соответствующие законы о языках их народов. В этих законах устанавливается, что республики в составе Российской Федерации на своей территории самостоятельно решают все вопросы, связанные с языками, обеспечивают их экономическую, социальную и юридическую защиту.

Статья 8 Закона Республики Башкортостан от 15 февраля 1999 года «О языках народов

Республики Башкортостан», также закрепляя право на выбор языка воспитания и обучения, гарантирует башкирскому населению, проживающему за пределами Республики Башкортостан, содействие государства в организации различных форм воспитания и обучения на башкирском языке [3].

Стоит отметить, что действующее российское законодательство в основном обращает внимание на контроль национально-правовых отношений, не оказывая должного внимания социокультурным факторам. Это обуславливает необходимость принятия специализированных документов, в которых будут задекларированы права на защиту национальных языков народов России как культурного наследия [9, 109]. Для реализации этой программы нужно использовать действенные нормативно-правовые и экономические механизмы и разработать новые способы воздействия на политические процессы в развитии национальных и языковых отношений.

Положения ч. 2 ст. 26 и ч. 3 ст. 68 Конституции России задают основы для защиты права личности пользоваться родным языком, связывая его с правом на национальную самоидентификацию. Указанные в этих положениях правовые нормы направлены на фактическое осуществление права на использование родного языка каждым гражданином. Отдельно стоит отметить недопущение пропаганды языкового превосходства.

Право на свободное пользование родным языком очень важно для развития национального самосознания личности, сохранения самобытной культуры этнической общности и стабилизации этнических отношений. В то же время для расширения доступа личности к ценностям отечественной и мировой культуры, духовного обогащения существенное значение имеет овладение языками других народов, прежде всего русским языком, который является не только государственным языком Российской Федерации, но прежде всего добровольно принятым народами России средством межнационального общения. Несмотря на то, что Конституция Российской Федерации, Закон РФ «О языках народов Российской Федерации» и законы республик обеспечивают определенный объем защиты свободы права на пользование родным языком, в этой области наблюдаются недостатки: например, отсутствие конституционного права органов власти автономных округов и областей устанавливать на своей территории государственные языки. Исправление этих недочетов законодательства способствовало бы укреплению межнациональных отношений и гармоничному развитию российского общества.

## Использованные источники:

1. Конституция Российской Федерации. Принята всенародным голосованием 12 декабря 1993 г. (с учетом поправок, внесенных Законами Российской Федерации о поправках к Конституции Российской Федерации от 30 декабря 2008 г. № 6-ФКЗ, от 30 декабря 2008 г. № 7-ФКЗ, от 5 февраля 2014 г. № 2-ФКЗ).
2. Закон РФ «О языках народов Российской Федерации» от 25.10.1991 № 1807-1 (в ред. Федеральных законов от 24.07.1998 N 126-ФЗ, от 11.12.2002 N 165-ФЗ, от 02.07.2013 N 185-ФЗ, от 12.03.2014 N 29-ФЗ).
3. Закон Республики Башкортостан от 15.02.99 № 216-з (ред. от 14.07.2010) «О языках народов Республики Башкортостан» (с изменениями от 5 января, 2 марта 2001 г., 1 марта 2002 г., 17 марта 2003 г., 5 апреля 2004 г.).
4. Босхонджиева Г.Г. Нормативно-правовое закрепление права пользования родным языком в субъектах Российской Федерации // Вестник Калмыцкого института социально-экономических и правовых исследований. 2006. Т. 1. № 1. С. 117-123.
5. Васильева Л.Н. Право на пользование родным языком: тенденции развития и новеллы реализации // Вестник Московского университета. 2018. № 3. С. 81-93.
6. Галиев Р.С., Колмыкова А.М. Государственно-правовое регулирование права на пользование родным языком в Российской Федерации // Актуальные проблемы борьбы с преступлениями и иными правонарушениями. 2017. № 15-1. С. 218-219.
7. Гацалов Р.Р. Право на пользование родным языком, на свободный выбор языка общения, воспитания, обучения и творчества: действительность или мечта для жителей республик, входящих в состав Российской Федерации? // Право и государство, общество и личность: история, теория, практика : Сборник научных трудов Международной научно-практической конференции, 2017. С. 90-103.
8. Колмыкова А.М. Право на пользование родным языком // Вестник Барнаульского юридического института МВД России. 2014. № 1. С. 35.
9. Ларин А.А. Реализация конституционного права на пользование родным языком в процессуальном законодательстве // Законность и правопорядок: сборник научно-практических статей. Нижний Новгород, 2013. С. 108-111.
10. Ченцов С.Д. Право на пользование родным языком в контексте национальной самоидентификации // Научный альманах. 2019. №5. С. 197-200.
11. Шарипова Э.А., Акбашева Д.Х. Конституционные основы религиозной толерантности в Республике Башкортостан / Проблемы реализации конституций и уставов субъектов федеративных государств: материалы Всероссийской конференции, посвященной 20-летию образования Конституционного Суда РБ. Уфа: КС РБ, 2017. 236 с. С. 191-198.



## К ВОПРОСУ О ДОВЕДЕНИИ ПОДРОСТКОВ ДО САМОУБИЙСТВА: ПСИХОЛОГИЧЕСКИЙ АСПЕКТ

### ON THE ISSUE OF BRINGING TEENAGERS TO SUICIDE: PSYCHOLOGICAL ASPECT

Авторы: Ариткулова Лейсан Маратовна, Зяблицева Ирина Олеговна

Научный  
руководитель: Егорышева Елена Александровна, Семенова Олеся Юрьевна

Аннотация: При написании статьи особое внимание уделялось проблеме возрастного становления подростков при совершении виновным лицом деяния, предусмотренного ч. 2 ст. 110 УК РФ. В незрелом возрасте довести человека до самоубийства значительно легче в силу недостаточно развитому самосознанию подростка, отдельных проблем с его оценкой своей значимости в глазах окружающих. В этой связи реализация состава указанной нами статьи становится более актуальной. Помимо этого, нами приводится статистика экспертиз по сходным уголовным делам.

Ключевые  
слова: подросток, самоубийство, доведение до самоубийства, психика подростка, способы доведения до самоубийства.

Annotation: when writing the article, special attention was paid to the problem of age formation of teenagers when a guilty person commits an act under part 2 of article 110 of the criminal code of the Russian Federation. At an immature age, it is much easier to bring a person to suicide due to the insufficiently developed self-consciousness of a teenager, individual problems with his assessment of his significance in the eyes of others. In this regard, the implementation of the content of this article becomes more relevant. In addition, we provide statistics of examinations in similar criminal cases.

Keywords: teenager, suicide, bringing to suicide, adolescent psyche, methods of bringing to suicide.

Жизнь человека является предметом охраны любого цивилизованного общества, поэтому ее защита является важной задачей государственного уровня. Суицид является тем деянием, которое, наряду с убийствами, причинением вреда здоровью, иными противоправными деяниями, нарушает общественное спокойствие и установленный порядок.

Отдельным термином обозначаются самоубийства, которые совершаются в подростковом периоде – пубертатный суицид. Так как, согласно законодательству Российской Федерации, детство находится под защитой государства, особое внимание уделяется проблеме подростковых самоубийств.

Самоубийство как таковое не является уголовно наказуемым для лица, его совершившего. О наказании можно говорить в том случае, когда человека к совершению самоубийства как-либо подтолкнули. Именно такое «подталкивание» будет являться уголовно наказуемым, так как образует состав преступления, предусмотренного ст. 110 Уголовного кодекса Российской Федерации (здесь и далее – УК РФ) – «доведение до самоубийства» [1].

Несовершеннолетние как лица, имеющие особый статус в силу их возраста, упоминаются в ч. 2 ст. 110 УК РФ в качестве квалифицирующего признака данного преступления. Выделение несовершеннолетних в таком качестве уже является исторически сложившейся практикой, так как в силу своих психических особенностей, негативное влияние на несовершеннолетнего влечет губительные для него последствия.

Несовершеннолетние имеют определенные особенности в своем развитии. Сам подростковый период – от 13 до 17-18 лет – является кризисным. В это время у подростка появляется ощущение себя в качестве взрослого, но новых ценностей, позволяющих им стать взрослыми еще нет. Основным достижением в этом возрасте является репутация, которую подросток получает в общении со сверстниками. Важным является понимание, которого может не хватать во взрослом мире, так как он для ребенка является новым. Из-за того, что попытки причисления себя ко взрослому миру могут проходить не так спокойно, с проблемами для еще не окрепшей психики, ребенок может сделать вывод о том, что он этому взрослому миру не нужен.

Помимо этого, эмоциональный фон у подростков меняется достаточно часто, они больше подвержены импульсивности, негативные мысли могут посещать их независимо от их статуса в окружении [2].

Подобные особенности психического развития подростка наблюдаются не во всех, но в большинстве случаев. Зная, что ребенок проходит подобную острую фазу взросления, сопровождающуюся своего рода сложностями, достаточно легко выполнить любое из альтернативных действий, указанных в диспозиции ст. 110 УК РФ. [3].

Помимо названных внутренних изменений у подростка, зачастую в этом возрасте присутствует особая внушаемость и низкая самооценка. Данные особенности будут являться взаимосвязанными, так как на почве неуверенности в себе и некой внутренней агрессии из-за непонимания картины мира, подросток начинает с особой внимательностью слушать критику от других людей и принимать все на свой счет. Так, виновное в совершении доведения до самоубийства лицо может указать подростку на какие-либо особенности его внешности, зная, что он имеет определенный набор комплексов, либо же высмеивать подростка за его, даже однократное, поведение, а также может пригрозить раскрыть информацию, которую подросток хочет оставить в тайне. В любом из этих случаев, в зависимости от осознанности и конфликтности подростка, виновный может осуществить задуманное преступное деяние достаточно легко [4].

Рассмотреть состав статьи 110 УК РФ применительно к подросткам, по нашему мнению, наиболее удобно через деление их на 2 группы:

1 Подростки в возрасте до 14 лет характеризуются своей импульсивностью. Для них совершение самоубийства будет, скорее, исключением, так как они еще недостаточно понимают всю серьезность своего поведения. Совершить подобное они могут лишь от сильной обиды, вызванной оскорблениями со стороны старших, какого-либо акта их унижения, как например прилюдное высказывание недовольства учителем в школе. Однако это будет резким решением, которое также резко угаснет.

2 Подростки от 14 до 18 лет. Они наиболее подвержены общественному мнению и влиянию на них. Им присущи перепады настроения, эмоциональный голод, влечение к самовыражению через одежду, увлечения, творчество и т.д. Одновременно им характерна и неадекватная реакция на внешние раздражители, на свои неудачи, на конфликты. Самоконтроль у таких подростков еще не развит в достаточной степени, что приводит к попыткам самоубийства,

которые отражаются на психике гораздо более серьезно, чем в младших возрастных группах. Именно в такой период, под воздействием гормонального фона, повлиять на подростка становится гораздо проще [2].

Данное преступление является достаточно сложным для доказывания, так как не всегда есть возможность получить показания потерпевшего. Однако и в этом случае есть возможность получить доказательства вины обвиняемого.

Рассмотрим случай, если доведение подростка было завершено его самоубийством. В этом случае показаний потерпевшего у следствия не будет. Установить его психологическое состояние на момент совершения самоубийства прямо достаточно сложно. Для того, чтобы понять, что его сподвигло на совершение самоубийства, следователю необходимо провести экспертизу нескольких возможных объектов:

1. Осмотр и экспертиза возможно найденных в жилище записей. Среди них можно выделить дневники, предсмертные записки. Данные, полученные из них, могут показать, в каком состоянии находился потерпевший: надавливание на ручку, резкие смены почерка, размашистые буквы и иные признаки почерка могут говорить о невротичности предсмертного состояния. В самих записях может быть указано лицо, из-за которого потерпевший совершил самоубийство. Эти данные, после установления того, что они принадлежали самому потерпевшему, могут быть положены в основу обвинения.
2. Данные из социальных сетей, СМС-сообщений, детализации звонков. Так или иначе, потерпевший рассказывал кому-либо о своих переживаниях. Так как подростки большое количество времени проводят в социальных сетях, какие-либо проявления своих переживаний они будут там оставлять: посты с призывами к самоубийству, шуточные сообщения о том, что они хотят умереть, либо же панические проявления, такие как удаления страниц в социальных сетях, выставление пугающих картинок или записей. Вполне возможно, что именно через социальные сети, им были получены угрозы от виновного лица. Осмотр и изучение данной информации может с большой точностью указать на лицо, которое виновно в доведении подростка до самоубийства.
3. Проведение посмертной психолого-психиатрической судебной экспертизы. Данная экспертиза не может с абсолютной точностью выяснить состояние потерпевшего на момент совершения самоубийства, однако она может дать данные, наиболее приближенные к реальности. Для ее проведения следователем предоставляются показания близких родственников, знакомых подростка, его личные записи, аккаунты в социальных сетях, дневники, творчество подростка – его стихи, проза, какие-либо рисунки, а также другие доступные материалы для исследования. Могут быть предоставлены и показания и сообщения, адресованные потерпевшему от обвиняемого, если его личность установлена. Эксперт должен указать, что могло привести к совершению самоубийства, какие конкретно факты могли повлиять на психологическое состояние подростка. В случае, если нет возможности установить, что стало причиной самоубийства, равно как и при тщательно спланированном самоубийстве, эксперт выясняет только само состояние потерпевшего на момент смерти.

Если же была установлена попытка самоубийства, расследовать такое преступление обычно проще. Для того, чтобы собрать достаточное количество доказательств, необходимо провести допрос потерпевшего.

Для успешного получения необходимого количества и качества показаний от несовершеннолетнего потерпевшего, прежде всего, установить с ним психологический контакт. Так как потерпевшим является подросток, сделать это сложно вдвойне.

Установление психологического контакта с несовершеннолетним необходимо начать с первых минут общения. Так как подросток может быть изначально напуган сложившейся ситуацией, своими собственными действиями, следователь должен произвести на него приятное впечатление, показать, что он не осуждает его, не пренебрегает его словами и не считает, что виноват сам подросток, так как последний может считать, что его словам не доверяют, особенно в том случае, если у него имеются проблемы с самооценкой, либо же если он достаточно стеснителен.

Так как насильственные действия в отношении подростка являются серьезным психологическим барьером, следователь должен понимать, что может быть ряд причин, по которым подросток не хочет рассказывать про обстоятельства случившегося. Примером таких причин может быть: недоверие к взрослым, которые могут его не так понять или не поверить ему; вера в угрозы со стороны преступника; нежелание расстраивать близких и т.д.

Беседу целесообразно начать не с обсуждения случившегося, а с личности самого подростка. Предварительно поговорив с родителями или друзьями, нужно установить сферу интересов подростка, так как разговор на отвлеченную тему может помочь ему расслабиться в присутствии следователя. Можно сделать комплимент его внешнему виду или узнать, как он себя чувствует, обязательно разговаривать с ним о чем-то позитивном. Главное – показать подростку, что с ним доброжелательны. Не следует показывать подростку подозрений в его словах, так как это может нанести его психологическому состоянию серьезный вред.

В зависимости от конкретных обстоятельств преступления, следователь должен установить психологическое состояние потерпевшего. При любом насилии, физическом или моральном, подросток будет находиться в подавленном состоянии. Коммуникация его будет затруднена. Сам подросток может говорить минимальное количество обстоятельств, в этом случае следователю необходимо уточнять необходимые обстоятельства таким образом, чтобы не причинить ему больше вреда, чем причинило совершенное преступление.

Если следователь видит, что подростку дискомфортно при проводимом следственном действии, лучшим выходом будет его прервать. Так как с несовершеннолетним на следственном действии должен находиться психолог или педагог, необходимо дать им возможность поработать с подростком.

Достаточно отчетливо можно понять состояние подростка по его жестам. Закрытые жесты, такие как скрещенные руки или ноги, хватание одной рукой за другую, попытки отодвинуться от следователя, говорят о нежелании подростка что-либо рассказывать, о его желании поскорее прекратить диалог или уйти от неприятной темы. В данной ситуации следователь должен показать, что стесняться подростку нечего, что он хочет оказать ему помощь. Можно снова увести разговор в сторону интересов подростка для некоего приободрения.

Рассмотрим основные примеры реализации объективной стороны доведения до самоубийства.

1. Угрозы. Любая угроза человеком воспринимается отрицательно. Угроза, связанная с тем, чего человек боится, воспринимается гораздо более негативно, возникает сопутствующее ощущение сильного страха. В подростковом периоде возникает множество ценностей, которые понятны только самим подросткам – симпатии, самовыражение через искусство, смена жизненных ценностей и т.д. Начинает познаваться жизнь, возникает множество интересов. Наиболее болезненно воспринимаются личные качества. Давление на такие ценности посредством постоянных (систематических) угроз способно поставить подростка в тупик. С учетом особенностей психического развития грубая форма даже однократно высказанной угрозы может

спровоцировать совершение самоубийства, не говоря о длительном негативном опыте получения угроз.

2. Жестокое обращение. Оно охватывает различные деяния, которые причиняют потерпевшему физические и психические страдания (побои, истязания, издевательства, лишение пищи и воды, средств к существованию, медицинской помощи, ограничение свободы, принуждение к выполнению бессмысленной, изнурительной работы, изгнание из жилища, преследования и т.д.). В условиях психотравмирующей ситуации, особенно если она продолжительная, такая как помещение в психиатрический диспансер или лишение свободы или же носит наиболее серьезный характер (понуждение к действиям сексуального характера), у подростка может сложиться ощущение безвыходности. В таком случае, единственным решением для него может показаться самоубийство, как способ скорейшего прекращения мучений.
3. Систематическое унижение достоинства. Такой способ доведения до самоубийства может выражаться в неоднократных актах оскорбления, глумления, постоянной травле, распространении клеветнических сведений, несправедливой критике и т.п. Попав в данную ситуацию, подросток замыкается в себе, думает, что с ним что-то не так, постоянно находится в сильном тревожном состоянии. В какой-то момент его психика может не выдержать напряжения и самоубийство станет для него наиболее разумным [4].

Если проанализировать заключения экспертиз, которые проводятся в обязательном порядке при рассмотрении и разрешении дел по факту доведения подростков до самоубийства, становится ясно, что, будучи изначально психически здоровым ребенком, противоправные действия развивают у него признаки тяжелого стресса, в результате которого он принимает решение совершить самоубийство. Признаками острой реакции на тяжелый стресс являются: нарастающее психоэмоциональное напряжение, снижение фона настроения, тревога, острое чувство страха, и, как итог – импульсивное самоубийство, как деструктивный выход из психотравмирующей ситуации [3].

Таким образом, на основе анализа данной темы мы делаем вывод, что причиной самоубийств среди подростков является пережитый ими стресс. Одной из причин такого стресса является сознательное доведение кем-либо подростка до самоубийства. В зависимости от сложившейся личной ситуации, подросток может решиться на такой шаг из-за особенного развития его психики.

#### **Использованные источники:**

1. Уголовный кодекс Российской Федерации от 13 июня 1996 г. № 63-ФЗ (с посл. изм. и доп. от 07 апреля 2020 г. № 112-ФЗ) // Собрание законодательства Российской Федерации. 17 июня 1996 г. № 25. ст. 2954.
2. Дмитриева Н.В., Короленко Ц.П. Психологические особенности личности суицидальных подростков // Психологические науки. 2016. № 1. С. 127-134.
3. Сорокина Е.Н., Валяева А.В. Доведение до самоубийства: уголовно-правовой и виктимологический аспекты // Наука, общество, государство. 2017. № 1. С. 46-52.
4. Доведение до самоубийства // Официальный сайт Прокуратуры города Санкт-Петербург [Электронный ресурс]. URL: <http://procspb.ru> (дата обращения: 08.05.2020).

## **Ispol'zovannye istochniki:**

1. Uголовnyj kodeks Rossijskoj Federacii ot 13 ijunja 1996 g. № 63-FZ (s posl. izm. i dop. ot 07 aprelja 2020 g. № 112-FZ) // Sobranie zakonodatel'stva Rossijskoj Federacii. 17 ijunja 1996 g. № 25. st. 2954.
2. Dmitrieva N.V., Korolenko C.P. Psihologicheskie osobennosti lichnosti suicidal'nyh podrostkov // Psihologicheskie nauki. 2016. № 1. S. 127-134.
3. Sorokina E.N., Valjaeva A.V. Dovedenie do samoubijstva: ugovovno-pravovoj i viktimologičeskij aspekty // Nauka, obshhestvo, gosudarstvo. 2017. № 1. S. 46-52.
4. Dovedenie do samoubijstva // Oficial'nyj sajt Prokuratury goroda Sankt-Peterburg [Jelektronnyj resurs]. URL: <http://procspb.ru> (data obrashhenija: 08.05.2020).

# ИСПОЛНЕНИЕ СУДЕБНОГО РЕШЕНИЯ О ПРИВЛЕЧЕНИИ К СУБСИДИАРНОЙ ОТВЕТСТВЕННОСТИ КОНТРОЛИРУЮЩИХ ЛИЦ ДОЛЖНИКА ПО ДЕЛУ О БАНКРОТСТВЕ

## EXECUTION OF A COURT DECISION ON BRINGING THE CONTROLLING PERSONS OF THE DEBTOR TO SUBSIDIARY LIABILITY IN A BANKRUPTCY CASE

Авторы: Цветкова Вера Витальевна

Аннотация: в статье рассмотрено правовое основание возбуждения исполнительного производства по требованию о привлечении к субсидиарной ответственности контролирующих лиц должника по делу о банкротстве, очередность удовлетворения требований кредиторов по сводному исполнительному производству, возбужденному по требованию о привлечении к субсидиарной ответственности контролирующих лиц должника по делу о банкротстве, а также приведены примеры из судебной практики.

Ключевые слова: банкротство, субсидиарная ответственность, контролирующие лица должника, исполнение судебного решения

Annotation: the article considers the legal basis for initiating enforcement proceedings on the request to bring to subsidiary liability controlling persons of the debtor in a bankruptcy case, the order of satisfaction of creditors' claims for summary enforcement proceedings initiated on the request to bring to subsidiary liability controlling persons of the debtor in a bankruptcy case, and also provides examples from judicial practice.

Keywords: bankruptcy, subsidiary liability, controlling persons of the debtor, execution of a court decision

### **1. Правовое основание возбуждения исполнительного производства по требованию о привлечении к субсидиарной ответственности контролирующих лиц должника по делу о банкротстве.**

Согласно ст.399 ГК РФ субсидиарная ответственность является дополнительной по отношению к обязательству основного должника. В [определении](#) Судебной коллегии по экономическим спорам Верховного Суда Российской Федерации от 06.08.2018 N 308-ЭС17-6757(2,3) указано, что «механизм привлечения к субсидиарной ответственности в рамках дела о банкротстве носит исключительный и экстраординарный характер»[\[1\]](#).

Применение такого механизма защиты нарушенных прав кредиторов должно обуславливаться объективными обстоятельствами, а именно размером погашенных либо не погашенных требований лиц, введенных в заблуждение контролирующим должника лицом.

Правовая норма, регулирующая исполнение решения суда о привлечении к субсидиарной ответственности контролирующих лиц должника, введена в Федеральный закон от 26.10.2002 N 127-ФЗ «О несостоятельности (банкротстве)»[\[2\]](#) Федеральным [законом](#) от 29.07.2017 N 266-ФЗ «О внесении изменений в Федеральный закон «О несостоятельности (банкротстве)» и

Кодекс Российской Федерации об административных правонарушениях»[\[3\]](#). Изменения вступили в силу 30.07.2017.

Согласно п.1 ст.61.18. Федерального закона от 26.10.2002 N 127-ФЗ «О несостоятельности (банкротстве)» (далее – Закон о банкротстве) требовать возбуждения исполнительного производства по требованию о привлечении к субсидиарной ответственности имеет право «любой кредитор, имеющий часть требования о привлечении к субсидиарной ответственности»[\[4\]](#).

Возбужденное в отношении должника такое исполнительное производство по исполнительным листам, предъявленным к исполнению такими кредитора, в силу ст.34 Федерального закона от 02.10.2007 N 229-ФЗ «Об исполнительном производстве»[\[5\]](#) (далее – Закон об исполнительном производстве) будет являться сводным исполнительным производством.

Причем, следует обратить внимание, что очередность удовлетворения требований кредиторов (взыскателей), предусмотренная Законом об исполнительном производстве, в ходе исполнения сводного исполнительного производства, возбужденного в соответствии с п.1 ст.61.18. Закона о банкротстве, не применяется. В данном случае, работают положения, установленные п.2 ст.61.18. Закона о банкротстве, согласно которым «требования взыскателей погашаются в соответствии с очередностью, указанной в исполнительных листах в соответствии со [статьей 134](#) настоящего Федерального закона»[\[6\]](#).

Таким образом, законодательство императивно устанавливает очередность погашения требований кредиторов должника по делу о банкротстве. Если кредиторы предыдущей очереди отсутствуют, к погашению принимаются требования следующей очереди.

## **2. Очередность удовлетворения требований кредиторов по сводному исполнительному производству, возбужденному по требованию о привлечении к субсидиарной ответственности контролирующих лиц должника по делу о банкротстве**

П.3 ст.61.18. Закона о банкротстве установлено, что «сумма, выплачиваемая в счет всех частей требования о привлечении к субсидиарной ответственности, распределяется между всеми обладателями этого требования, включенными в реестр требований кредиторов такого лица, в соответствии с очередностью, указанной в исполнительных листах в соответствии со [статьей 134](#) настоящего Федерального закона»[\[7\]](#).

В соответствии со ст.ст.134-138 [Закона](#) о банкротстве существует пять очередностей погашения текущих требований и три очередности реестровых требований.

Согласно ст.131 Закона о банкротстве установлено, что конкурсную массу составляет «все имущество должника, имеющееся на дату открытия конкурсного производства и выявленное в ходе конкурсного производства»[\[8\]](#).

Законодатель отдельно выделил пополнение конкурсной массы за счет «средств от взыскания по требованию о привлечении к ответственности по основанию, предусмотренному [статьей 61.12.](#)»[\[9\]](#) Закона о банкротстве.

Статьей 61.12. Закона о банкротстве установлено, что «неисполнение обязанности по подаче заявления должника в арбитражный суд ... влечет за собой [субсидиарную ответственность](#)», размер которой «равен размеру обязательств должника (в том числе по обязательным



платежам), возникших после истечения срока...», установленного Законом о банкротстве, «и до возбуждения дела о банкротстве должника»[\[10\]](#).

П.4 ст.61.18. Закона о банкротстве установлено, что «эти средства перечисляются на специальный банковский счет должника, открываемый арбитражным управляющим. Средства с такого счета списываются только по распоряжению арбитражного управляющего либо на основании определения, выданного арбитражным судом, рассматривающим дело о банкротстве».

При наличии разногласий между арбитражным управляющим и кредиторами, имеющими право на получение денежных средств с названного счета, любой из них вправе обратиться в суд, рассматривающий дело о банкротстве, с заявлением о разрешении возникших разногласий, по результатам рассмотрения которого выносится определение.

Стоит отметить, что Верховный Суд РФ в п.51 Постановления Пленума Верховного Суда РФ от 21.12.2017 N 53 указал, что в случае если требование о привлечении к субсидиарной ответственности за неподачу заявления о банкротстве подано вне рамок дела о банкротстве, такое заявление рассматривается арбитражным судом по общим правилам искового производства ([п. 5 ст. 61.19](#) Закона о банкротстве), а не по правилам коллективного иска всех кредиторов.

### **3. Примеры судебной практики рассмотрения заявлений о привлечении к субсидиарной ответственности контролирующих лиц должника по делу о банкротстве.**

3.1. Арбитражным судом Владимирской области от 11.05.2018 по делу № А11-9430/2017 принято определение об отказе в удовлетворении заявлений ООО «ВНИИСИМС», ООО «Владстройдор», ООО «Завод особо чистого кварцевого стекла», ООО «СтройМашСнаб» и ООО «Строммаштрейдинг» о включении в реестр требований кредиторов должника ООО «Дорстрой» (ОГРН 1113328002655, ИНН 3328474864). Заявители основывали свои требования на том, что должник не исполнил свои обязательства по договорам займа, заключенным с заявителями.

Решением суда от 18.07.2018 ООО "Дорстрой" признано банкротом, открыто конкурсное производство.

Суд первой инстанции установил наличие явного злоупотребления правом со стороны заявителей и должника, выразившееся в формировании пакета документов, формально оправдывающего мнимые задолженности, указанные действия направлены на ущемление законных прав и интересов добросовестных кредиторов должника, путем включения в реестр требований кредиторов должника несуществующей задолженности. В связи с указанными обстоятельствами, суд пришел к выводу об отсутствии оснований для признания требований ООО «ВНИИСИМС», ООО «Владстройдор», ООО «Завод особо чистого кварцевого стекла», ООО «СтройМашСнаб» и ООО «Строммаштрейдинг» обоснованными и отказал во включении их требований в реестр требований кредиторов должника.

Не согласившись с принятым определением, заявителями были поданы апелляционные жалобы.

Первый арбитражный апелляционный суд постановлением от 25.12.2018 по делу N

A11-9430/2017 отказал в удовлетворении апелляционных жалоб по следующим основаниям.

Первым арбитражным апелляционным судом установлено, что участники спорных отношений - заявители требований и ООО «Дорстрой» принадлежат к одной группе компаний, контролируемой конечным бенефициаром Дубовиком В.М., что подтверждается следующими фактами: а) наличие в течение длительного времени в учредителях (в том числе и в единственном учредителе) либо в единоличном исполнительном органе Дубовика В.М.; б) взаимосвязь и взаимозаменяемость ряда директоров и учредителей вышеуказанных юридических лицах с Дубовиком В.М. в) совпадение адресов регистрации целого ряда юридических лиц, выступающих заявителями (совпадают адреса регистрации ООО «Строммаштрейдинг», ООО «ВНИИСИМС», ООО «Владимирдорстрой», ООО «Владстройдор»).

В связи с изложенным, суды обеих инстанций пришли к правомерному выводу, что спорные правоотношения возникли между аффилированными лицами и возникшие между сторонами правоотношения носят характер мнимой сделки с целью искусственного создания задолженности.

Анализируя [п. 3 ст. 4](#) ФЗ от 29.07.2017 N 266-ФЗ "О внесении изменений в Федеральный закон "О несостоятельности (банкротстве)" и Кодекс Российской Федерации об административных правонарушениях" и [п. п. 3 и 4 ст. 61.18](#) Закона о банкротстве, Первый арбитражный апелляционный суд согласился с выводом и пришел к выводу о том, что взыскание денежных средств с контролирующих должника лиц, привлеченных к субсидиарной ответственности по обязательствам должника, осуществляется в пользу самой организации-банкрота.

3.2. В рамках дела о несостоятельности (банкротстве) общества «ЗСМК» конкурсный управляющий Бабкин П.В. 22.06.2018 обратился в Арбитражный суд Кемеровской области с заявлением о привлечении к субсидиарной ответственности по обязательствам должника бывших его руководителей.

Решением арбитражного суда от 07.09.2015 должник признан банкротом, открыто конкурсное производство.

Требования Конкурсного управляющего основаны на том, что полное погашение требований кредиторов невозможно вследствие действий (бездействия) контролирующих должника лиц должника. Суд первой инстанции отказал в удовлетворении заявления, исходя из недоказанности совокупности обстоятельств, являющихся основанием для привлечения контролирующих общества «ЗСМК» лиц к субсидиарной ответственности по обязательствам должника.

Конкурсным управляющим была подана апелляционная жалоба. Апелляционный суд пришел к выводу о нарушении руководителем общества «ЗСМК» Стерлиговым А.В. своей обязанности по своевременному обращению в суд с заявлением о банкротстве должника, наличием у должника обязательств перед бюджетом и фондами, наличием причинной связи между незаконным бездействием и указанными последствиями, причинившими вред имущественным правам кредиторов.

При этом суд указал, что в силу пункта 2 статьи 10 Закона о банкротстве презюмируется наличие причинно-следственной связи между противоправным и виновным бездействием руководителя организации в виде неподдачи заявления о признании должника банкротом и вредом, причиненным кредиторам организации из-за невозможности удовлетворения возросшей перед ними задолженности.

На принятое апелляционным судом постановление были поданы кассационные жалобы, по которым принято Арбитражным судом Западно-Сибирского округа постановление от 18.06.2019 N Ф04-2233/2019.

Суд кассационной инстанции указал, что требование о привлечении одного из бывших руководителей должника к субсидиарной ответственности удовлетворено обосновано, поскольку установлен факт нарушения им обязанности по своевременному обращению в суд с соответствующим заявлением при наличии у должника признаков объективного банкротства, подтверждено возникновение у должника после предполагаемой даты обращения в суд новых обязательств перед бюджетом, доказано наличие причинной связи между незаконным бездействием и вышеуказанными последствиями, причинившими вред имущественным правам кредиторов.

3.3. Конкурсным кредитором ООО «Глазовская мебельная фабрика» (далее – фабрика, кредитор) 26.03.2016 в Арбитражный суд Тюменской области подано заявление о привлечении бывшего руководителя должника Кивериной Галины Владимировны (далее – ответчик) к субсидиарной ответственности и о взыскании с ответчика в пользу общества 1 248 285 руб. 57 коп.

Решением Арбитражного суда Тюменской области от 18.01.2018 (резюлютивная часть решения объявлена 11.01.2018) ООО «Мебельный салон «Заречье» признано банкротом, в отношении ООО «Мебельный салон «Заречье» открыто конкурсное производство.

Согласно выписке из ЕГРЮЛ по состоянию на 21.08.2017 единственным участником и генеральным директором ООО «Мебельный салон «Заречье» является Киверина Г.В. Как указывалось выше, 21.08.2017 ООО «Вега» обратилось в Арбитражный суд Тюменской области с заявлением о признании ООО «Мебельный салон «Заречье» несостоятельным (банкротом).

Кредитор основывает свои требования о привлечении к субсидиарной ответственности на основании того, что Киверина Г.В. своевременно не исполнила обязанность по обращению в арбитражный суд с заявлением о банкротстве (в срок до 31.01.2016), своими действиями, направленными на вывод имущества должника через свою же фирму (ООО «Мебель Заречье»), на расторжение договора аренды с ООО «Вега», причинила вред имущественным правам ООО «Глазовская мебельная фабрика» на сумму 1 248 285 руб. 57 коп.

Из материалов дела следует, что Киверина Г.В. с 28.09.2014 и до признания должника банкротом являлась директором ООО «Мебельный салон «Заречье».

Таким образом, исходя из нормы подпункта 1 пункта 4 статьи 61.10 Закона о банкротстве, Киверина Г.В. с 28.09.2014 являлась лицом, контролирующим должника, и, соответственно, субъектом, которое в силу Закона о банкротстве может быть привлечено к субсидиарной ответственности по обязательствам должника.

По результатам совершенных взаимосвязанных сделок с аффилированными лицами, часть из которых Кивериной Г.В. не раскрыты, имущество должника (мебель) оказались в собственности руководимого ею общества ООО «Мебель «Заречье» (тоже банкрота). Доказательств равноценности встречного предоставления при отчуждении имущества должника в материалы дела не представлено.

Оценив представленные в материалы дела доказательства, первичные и бухгалтерские документы, выписку по расчетному счету ООО «Мебельный салон «Заречье», пояснения заявителя, суд приходит к выводу о недостоверности ведения Кивериной Г.В. бухгалтерской

отчетности; использованный Кивериной Г.В. метод ведения бизнеса и план выхода из кризиса не являются экономически обоснованными.

Таким образом, поскольку доказательств добросовестности и разумности своих действий в интересах ООО «Мебельный салон «Заречье» ответчиком не представлено, суд приходит к выводу о наличии оснований для привлечения Кивериной Г.В. к субсидиарной ответственности по обязательствам должника в связи с недостоверностью ведения ею бухгалтерской отчетности, заключением подозрительных сделок с взаимозависимыми и аффилированными лицами, а также заключением многомиллионных сделок, многократно превышающих активы общества, что в свою очередь влечет за собой неблагоприятные последствия для кредиторов должника, длительным игнорированием требований ООО «Глазовская мебельная фабрика», не обращением в суд с заявлением о признании ООО «Мебельный салон «Заречье» несостоятельным (банкротом).

Определение суда первой инстанции обжаловалось в апелляционном и кассационном порядке.

В результате Постановлением Арбитражного суда Западно-Сибирского округа от 28.12.2018 N Ф04-5909/2018 определение от 21.07.2018 Арбитражного суда Тюменской области и постановление от 29.10.2018 Восьмого арбитражного апелляционного суда по делу № А70-11155/2017 оставить без изменения, кассационная жалоба Кивериной Галины Владимировны – без удовлетворения.

Кассационный суд указал, что суды правомерно сочли доказанным наличие оснований для возложения на Киверину Г.В. субсидиарной ответственности по обязательствам должника, возникшим после 31.01.2016. Поскольку с соответствующим заявлением обратился отдельный кредитор, суды в настоящем деле правомерно основывались на положениях статьи 61.18 Закона о банкротстве о направлении подлежащих взысканию с контролирующего должника лица денежных средств на удовлетворение требований этого кредитора.

#### **Список использованных источников**

1. Федеральный закон от 26 октября 2002 № 127-ФЗ «О несостоятельности (банкротстве)»//02 ноября 2002. Российская газета – Федеральный выпуск № 209-210 (3077-3078). URL:<https://rg.ru/gazeta/rg/2002/11/02.html> Дата обращения 01.04.2020.
2. Федеральный закон от 29 июля 2017 № 266-ФЗ «О внесении изменений в Федеральный

- закон «О несостоятельности (банкротстве)» и Кодекс Российской Федерации об административных правонарушениях»//Правительство России. URL: <http://pravo.gov.ru/proxy/ips/?docbody=&nd=102439993&intelsearch=266-%F4%E7/>. Дата обращения 03.04.2020.
3. Федеральный закон от 02.10.2007 N 229-ФЗ "Об исполнительном производстве"»//06 октября 2007. Российская газета – Федеральный выпуск № 223. URL:<https://rg.ru/gazeta/rg/2007/10/06.html> Дата обращения 01.04.2020.
  4. Постановление Пленума Верховного Суда РФ от 21.12.2017 № 53 "О некоторых вопросах, связанных с привлечением контролирующих должника лиц к ответственности при банкротстве"//12 декабря 2017. Российская газета – Федеральный выпуск № 297 (7447). URL: <https://rg.ru/gazeta/2017/12/12.html>. Дата обращения 01.04.2020.
  5. <http://kad.arbitr.ru/>

### Spisok ispol'zovannyh istochnikov

1. Federal'nyj zakon ot 26 oktjabrja 2002 № 127-FZ «O nesostojatel'nosti (bankrotstve)»//02 nojabrja 2002. Rossijskaja gazeta – Federal'nyj vypusk № 209-210 (3077-3078). URL:<https://rg.ru/gazeta/rg/2002/11/02.html> Data obrashhenija 01.04.2020.
2. Federal'nyj zakon ot 29 ijulja 2017 № 266-FZ «O vnesenii izmenenij v Federal'nyj zakon «O nesostojatel'nosti (bankrotstve)» i Kodeks Rossijskoj Federacii ob administrativnyh pravonarushenijah»//Pravitel'stvo Rossii. URL: <http://pravo.gov.ru/proxy/ips/?docbody=&nd=102439993&intelsearch=266-%F4%E7/>. Data obrashhenija 03.04.2020.
3. Federal'nyj zakon ot 02 oktjabrja 2007 № 229-FZ «Ob ispolnitel'nom proizvodstve»//06 oktjabrja 2007. Rossijskaja gazeta – Federal'nyj vypusk № 223. URL:<https://rg.ru/gazeta/rg/2007/10/06.html> Data obrashhenija 01.04.2020.
4. Postanovlenie Plenuma Verhovnogo Suda RF ot 21.12.2017 № 53 "O nekotoryh voprosah, svjazannyh s privlecheniem kontrolirujushih dolzhnika lic k otvetstvennosti pri bankrotstve"//12 dekabrja 2017. Rossijskaja gazeta – Federal'nyj vypusk № 297 (7447). URL: <https://rg.ru/gazeta/2017/12/12.html>. Data obrashhenija 01.04.2020.
5. <http://kad.arbitr.ru/>

[1] [Определение](#) Судебной коллегии по экономическим спорам Верховного Суда Российской Федерации от 06.08.2018 N 308-ЭС17-6757(2,3)//Консультант (дата обращения 04.04.2020)

[2] Федеральный закон от 26 октября 2002 № 127-ФЗ «О несостоятельности (банкротстве)»//02 ноября 2002. Российская газета – Федеральный выпуск № 209-210 (3077-3078).

URL:<https://rg.ru/gazeta/rg/2002/11/02.html> Дата обращения 01.04.2020.

[3] Федеральный закон от 29 июля 2017 № 266-ФЗ «О внесении изменений в Федеральный закон «О несостоятельности (банкротстве)» и Кодекс Российской Федерации об административных правонарушениях»//Правительство России.

URL: <http://pravo.gov.ru/proxy/ips/?docbody=&nd=102439993&intelsearch=266-%F4%E7/>. Дата обращения 03.04.2020.

[4] Ст.61.18. Федеральный закон от 26 октября 2002 № 127-ФЗ «О несостоятельности

(банкротстве)»//02 ноября 2002. Российская газета – Федеральный выпуск № 209-210 (3077-3078).

URL:<https://rg.ru/gazeta/rg/2002/11/02.html> Дата обращения 01.04.2020.

[5] Федеральный закон от 02.10.2007 N 229-ФЗ "Об исполнительном производстве"»//06 октября 2007. Российская газета – Федеральный выпуск № 223.

URL:<https://rg.ru/gazeta/rg/2007/10/06.html> Дата обращения 01.04.2020.

[6] Федеральный закон от 26 октября 2002 № 127-ФЗ «О несостоятельности (банкротстве)»//02 ноября 2002. Российская газета – Федеральный выпуск № 209-210 (3077-3078).

URL:<https://rg.ru/gazeta/rg/2002/11/02.html> Дата обращения 01.04.2020.

[7] Федеральный закон от 26 октября 2002 № 127-ФЗ «О несостоятельности (банкротстве)»//02 ноября 2002. Российская газета – Федеральный выпуск № 209-210 (3077-3078).

URL:<https://rg.ru/gazeta/rg/2002/11/02.html> Дата обращения 01.04.2020.

[8] Федеральный закон от 26 октября 2002 № 127-ФЗ «О несостоятельности (банкротстве)»//02 ноября 2002. Российская газета – Федеральный выпуск № 209-210 (3077-3078).

URL:<https://rg.ru/gazeta/rg/2002/11/02.html> Дата обращения 01.04.2020.

[9] Федеральный закон от 26 октября 2002 № 127-ФЗ «О несостоятельности (банкротстве)»//02 ноября 2002. Российская газета – Федеральный выпуск № 209-210 (3077-3078).

URL:<https://rg.ru/gazeta/rg/2002/11/02.html> Дата обращения 01.04.2020.

[10] Федеральный закон от 26 октября 2002 № 127-ФЗ «О несостоятельности (банкротстве)»//02 ноября 2002. Российская газета – Федеральный выпуск № 209-210 (3077-3078).

URL:<https://rg.ru/gazeta/rg/2002/11/02.html> Дата обращения 01.04.2020.

# АКТУАЛЬНЫЕ ВОПРОСЫ НАСЛЕДОВАНИЯ ПО ЗАВЕЩАНИЮ

## ACTUAL QUESTIONS OF PROBATE INHERITANCE

Авторы: Горносталя Ольга Витальевна

Аннотация: В статье раскрыта сущность и роль института наследования в законодательстве РФ. Также были изучены проблемные аспекты отношений в сфере наследования на примерах из судебной и нотариальной практики как в случае наследования по закону, так при наследовании по завещанию и предложены пути их решения.

Ключевые слова: завещание, наследование, право, юриспруденция

Annotation: The article reveals the essence and role of the institution of inheritance in the legislation of the Russian Federation. The problematic aspects of relations in the field of inheritance were also studied using examples from judicial and notarial practice, both in the case of inheritance under the law, and during inheritance by will and ways to solve them were proposed.

Keywords: testament, inheritance, law, jurisprudence

Введение.

Реформы в законодательстве Российской Федерации базируются в основном на интеграционных процессах и непосредственно действуют на главные институты права. Среди них и институт наследования, суть которого заключается в создании условий для формирования отношений в сфере права на собственность.

Исходя из Гражданского кодекса Российской Федерации, наследование трактуется как переход прав имущественного и неимущественного характера, а также обязанностей от наследодателя к его наследникам [4, с.108]. Важно отметить, что как показывает практика, унаследованы могут быть не все права. Следовательно, дефиниция наследования в России не является совершенной и требует серьезных исследований.

Актуальность. Вопрос наследования по завещанию является актуальной темой в настоящее время, так как Российская Федерация характеризуется как государство, в котором наследственное право имеет тенденции очень быстрого развития. С этим связан определенный перечень проблем, которые относятся к правовому регулированию и применению права при процессах наследования, в частности по завещанию.

Целью данной работы является изучение существующих вопросов и проблем в сфере наследования по завещанию, а также разработка некоторых рекомендаций по их исправлению и усовершенствованию функционирования института наследования в целом.

Задачи. Для достижения поставленной цели был определен перечень задач, среди которых:

- изучение нормативно-правовой базы института наследования;
- определение существующих видов наследования и их отличий;

- характеристика наследования по завещанию;
- определение современных проблем и вопросов в сфере наследования по завещанию;
- разработка рекомендаций по устранению недостатков в сфере наследования по завещанию.

Материалом для достижения поставленной цели послужили нормативно-правовые акты и труды отечественных исследователей. В работе используются такие методы, как метод сравнения, метод анализа, системный подход, формально-юридический метод.

Научная новизна. В современной науке тематику определения и решения вопросов, связанных с институтом наследования по завещанию, активно развивают в своих трудах И.Н.Тарасова, М.В. Телюкина, В. А. Дозорцев, И.Б Новицкий и другие исследователи. Однако постоянного изучения и определения актуальных вопросов, а также их систематизации не проводится. Исходя из этого, данная статья является кратким изложением проблем института наследования в реальных условиях.

Изложение основного материала. Для структурирования процесса наследования законодательством Российской Федерации предусмотрено два его вида: наследование по закону и наследование по завещанию.

Между данными видами наследования есть существенное отличие. Наследованием по закону не предусмотрено использование элемента волеизъявления, то есть оно возникает исходя не из воли наследодателя или наследователя, а исходя из действующего законодательства. Что касается наследования по завещанию, то оно возникает исходя из воли наследодателя, который преждевременно изъявляет ее, оформляя и регистрируя завещание, тем самым ограничивая круг наследников.

На уровне события, такого как смерть наследодателя, правовые последствия наступают по воле законодателя, а не правоприменителей, а уже на уровне действия имеет место и воля правоприменителей [6, с.35].

В настоящее время институт наследования находится на стадии завершения формирования, тем не менее, способы и механизмы наследования содержат много недостатков, что приводит к нарушению основополагающих прав и свобод человека и гражданина.

Существенные недостатки можно выявить, анализируя нотариальную практику. Таким образом, самыми актуальными вопросами в нотариальной деятельности, которые касаются процессов наследования и требуют оперативного вмешательства, являются такие:

- изменение требований и порядка нотариального оформления наследства;
- предоставление некачественных нотариальных услуг;
- неквалифицированный персонал;
- отсутствие надлежащего контроля и ответственности за нарушение законодательства при предоставлении нотариальных услуг;
- недоступность нотариальных услуг для населения в селах, поселках, поселках городского типа и т. п. [3, с.248].

Помимо нотариальной, такие недостатки находят отражение и в судебной. В частности, это



связано с неоднозначностью норм и возникновением коллизий в гражданском законодательстве. К примеру, суды в порядке особого производства часто устанавливают факты, что имеют юридическое значение для принятия наследства, однако, не всегда доказательства позволяют установить необходимые факты, что препятствует принятию наследства, а иногда и делает невозможным этот процесс.

Не менее важным недостатком правовых основ наследования по завещанию являются возрастные ограничения, ведь право на составление завещания предоставляется исключительно лицам, которые наделены полной гражданской дееспособностью. Законодатель тем самым лишает лиц, не соответствующих возрастному критерию и условиям предоставления гражданской дееспособности, права на составление завещания [4, с.108]. Лицо, составляя завещание, реализует свое право на определение круга наследников, к которым должно перейти имущество в случае ее смерти. Это право завещателя корреспондируется не с обязанностью, а правом лица, указанного в завещании, готовое принять или не принять наследство.

Также стоит учитывать тот факт, что непринятие наследства может произойти как осознанно по воле наследника, так и из-за обстоятельств, которые не зависят от воли последнего. Именно для этого законодательством предусмотрена возможность назначить наследника. ГК РФ не содержит определение соответствующего понятие, но раскрывает его содержание через описание правомочия завещателя.

Однако некоторые авторы дают свой вариант дефиниции. Например, И.Н.Тарасова [9, с.35] отмечает, что назначение наследника как составная часть свободы завещания является одним из видов специальных завещательных распоряжений наследодателя. Кроме того, в своей статье он отмечает, что назначение наследника – это осуществление наследодателем замены названного им в своем завещании наследника собственного имущества на случай наступления любого из обстоятельств, перечень которых предусмотрено законом.

Что касается перечня, определенного ГК РФ, то следует отметить, что он является исчерпывающим и в частности к таким обстоятельствам принадлежат такие ситуации:

- если наследник по завещанию умрет до открытия наследства;
- если предусмотрен завещанием наследник в течение шести месяцев со дня открытия наследства не обратился с соответствующим заявлением к нотариусу;
- если наследник по завещанию отказался от принятия наследства;
- если предусмотрен завещанием наследник вследствие своего противоправного поведения получил от уполномоченного государственного органа запрет на приобретение прав и обязанностей, входящих в состав наследства;
- если указаны в завещании условия, являющиеся основанием для приобретения наследником надлежащих в состав наследства прав и обязанностей, на самом деле не выполняются не существуют. [1, с. 248]

Все вышеперечисленные случаи требуют более детального изучения. Эту статью мы посвятили исследованию таких оснований для призыва назначенного наследника, как смерть основного наследника, его отказ от принятия наследства и пропуск срока для принятия наследства. Однако сначала раскроем сущность назначения наследника в завещании.

Назначение наследника в завещании берет начало еще в римском праве, когда там была предусмотрена возможность наследодателя назвать заместителя, если последствия первого назначения наследника не наступят. Так, Луций Тиций отмечал «будь наследником и прими наследство в ближайшие сто дней, в течение которых узнаешь и сможешь принять. Если ты этого не сделаешь, то будешь лишен наследства». [6, с.125]

Чтобы избежать долгого лежания наследства, завещатель обычно устанавливал срок для принятия каждого из наследников. При наличии нескольких сонаследников принятие наследства заместителем преобладало над наследственной трансмиссией, М.В. Телюкина приводит убедительный аргумент, тем самым подтверждает возможность отнесения завещаний к разряду условных сделок. Она считает, что неизвестность возможности наступления события может исходить со стороны наследников, так как у наследодателя есть право изменить или вовсе отменить такое завещание, составленное в пользу какого-то лица.

Назначение наследника было примером составления завещания с так называемой отлагательным условием. Когда наступало указанное в завещании условие (основной наследник по каким-либо причинам не принял наследство), происходило прямое преемственность «запасного» наследника.

Сущность назначения не изменилась и в наши дни. На случай непринятия наследства основным наследником завещателя может быть назначено другое лицо как наследника. Количество назначений законодательством не ограничивается, что позволяет завещателю построить целую цепочку из лиц, которые призываются к наследованию, если предшественник не примет наследство. Это дает возможность установить иерархию лиц, которым наследодатель желает оставить свое имущество, устранив таким образом наследников по закону от наследования или по крайней мере изменив их очередь наследования.

Итак, для призыва назначенного наследника к наследованию необходимы два условия: назначенный должен пережить момент открытия наследства, а также он имеет право не принять наследство. Поэтому, когда основной наследник умирает после принятия им наследства, даже не оставив своего наследника, то назначенный не призывается к наследованию.

Как заметил В. Дозорцев [4, с.36], такой вывод не совсем соответствует тенденции законодательства, которое стремится сохранить законную волю наследодателя, но другой вывод ограничил бы наследника, который принял наследство, в его праве распоряжаться своим имуществом.

Рассмотрим подробнее случаи, когда по законодательству РФ к наследованию призывается назначенный наследник. Итак, если первоначальный наследник в течение шести месяцев со дня открытия наследства не обратится с заявлением о его принятии, то у назначенного наследника возникает право на наследство. Следует обратить внимание на тот факт, что законодательство РФ не предусматривает право наследодателя установить в завещании срок для принятия наследия, как это было в Древнем Риме.[6, с.56] Гражданский кодекс РФ не ограничивает дополнительно наследника, оставляя общий срок неизменным для него.

Согласно ГК РФ ст. 1154 установлен сокращенный срок для принятия наследства назначенным лицом. Лица, для которых право наследования возникает только вследствие непринятия наследства другим наследником, они могут принять наследство в течение трех месяцев со дня окончания срока, указанного в пункте 1 настоящей статьи.

Пропущенный срок для принятия наследства может быть возобновлен судом при условии, что

причины пропуска срока суд признает уважительными. Однако факт представление соответствующего заявления в суд не влечет перераспределение долей наследства. Только после обновления срока или предоставление дополнительного срока для принятия наследства судом у лица возникает право обратиться к нотариусу с таким заявлением. В случае положительного решения дела в пользу заявителя наследник по завещанию может получить наследство. Но в связи с тем, что основной наследник пропустил срок для принятия наследства, назначенного уже было призвано к наследованию. В таком случае возникает ситуация, когда есть назначенный наследник, который уже получил имущество завещателя в собственность или в пользование, а также основной наследник, который имеет те же права на имущество завещателя. Нормами законодательства не урегулированы такие случаи, поэтому вопрос перераспределения наследственных долей или перехода прав от назначенного наследника к основному остается открытым.

Как отмечает М.В. Телюкина [10, с. 46], наследник может принять наследство, а дальше распорядиться им по своему усмотрению (продать, подарить третьим лицам), но в таком случае наследник будет нести ряд расходов, как при принятии наследства (например, уплачивать государственную пошлины, в установленных законом случаях платить подоходный налог), так и при непосредственном отчуждении унаследованного имущества (вновь уплата госпошлины, налогов). В любом случае имущественное право по завещанию перейдет к лицам, определенным наследодателем. Дальнейшие действия наследников, в том числе и отчуждение имущества, находящихся вне наследственного права и не являются предметом нашего исследования.

Таким образом, следствием отказа от принятия наследства является призвание к наследованию назначенного наследника.

Также при принятии наследства назначенным наследником законодательство предусматривает смерть основного наследника. Ст. 1121 ГК РФ закрепляет, что завещатель может назначить другого наследника на случай, если наследник, указанный в завещании, умрет до открытия наследства. Именно этим назначение отличается от наследственной трансмиссии. Наследственная трансмиссия возникает тогда, когда наследник умирает после открытия наследства и его доля переходит уже к его наследников. Следовательно, ключевое значение для призыва назначенного наследника имеет тот факт, что основной наследник не пережил момент открытия наследства.

Наследственные отношения с иностранным элементом тоже порождают комплекс правовых проблем, связанных с определением того, право какого государства или же какая международно-правовая норма применяется к этим наследственным отношений относительно: завещательной способности лица и действительности завещания; места и времени открытия наследства; компетентности местного юрисдикционного органа взять в производство наследственное дело; сроков и способа принятия наследства и круга наследников и т. п. [4, с. 36]. Рост количества такого рода дел за последнее время набрало масштабных оборотов, поэтому для этого вида отношений должно быть определено эффективное правовое регулирование.

Также достаточно распространенными за последнее время являются вопросы по выдаче свидетельств о смерти наследодателя; механизмов оформления наследства; правоустанавливающих документов, которые находятся на неподконтрольных территориях; отключение нотариальных реестров.

Результаты и заключение. Как удалось выяснить, наследование является институтом, который охватывает широкий круг отношений, что предопределяет его значимость.

В целом, анализ актуальных вопросов, касающихся наследования по завещанию показал, что уже сейчас существует острая необходимость скорейшего реформирования гражданского законодательства в сфере наследования в соответствии с условиями, которые диктуются современностью. Подтверждением тому являются негативные примеры случаев, как из судебной, так и из нотариальной практики.

В целях усовершенствования системы наследования по завещанию важным является применение необходимых мер, которые помогут решить многие вопросы во всех сферах, которые затрагивает данная тема. Таким образом, для успешного функционирования данного правового института на международном уровне государству следует обратить внимание на комплекс таких действий:

- 1) обеспечение единства судебной практики и исключение ситуации разного толкования и применения одних и тех же норм права;
- 2) решение вопрос ответственности нотариусов;
- 3) упрощение процедуры установления юридически-значимых фактов;
- 4) уменьшение возрастного ценза для некоторых сделок в сфере наследование;
- 5) создание действенных законодательных положений относительно наследственных прав иностранцев;
- 6) назначение наследника является одним из видов специальных завещательных распоряжений и имеет особую правовую природу;
- 7) оформление назначенного наследника следует отличать от наследственной трансмиссии. Ключевым фактором, определяющим, какую именно конструкцию следует применять, является установка, пережил ли основной наследник момент открытия наследства.

Библиографический список:

1. Гражданский кодекс Российской Федерации (часть первая) от 30.11.1994 N 51-ФЗ (ред. от 03.08.2018) (с изм. и доп., вступ. в силу с 01.01.2019) // СПС Консультант плюс.
2. "Жилищный кодекс Российской Федерации" от 29.12.2004 N 188-ФЗ (ред. от 22.01.2019) // СПС Консультант плюс.
3. Айдамирова Л.Д. Порядок изменения и отмены завещания, признание его недействительным /Евразийский научный журнал. 2017. №1. С.248-249
4. Бочарников М.В. Проблемы наследования по завещанию в гражданском праве//Вестник Северо - Кавказского института. 2016. №3. С.108
5. Дозорцев, В. А. Интеллектуальные права: Понятие. Система. Задачи кодификации: сборник статей / В. А. Дозорцев // Исследовательский центр частного права. – М., 2005. – 416 с.
6. Закиров Р.Ю., Гришина Я.С., Махмутова М.М., Наследственное право. Учебное пособие – 2008. – 288 с.
7. Новицкий И.Б Римское право / И.Б.Новицкий. - М.-2016.-300 с
8. Палчей И. В. Проблемы наследования по завещанию и по закону // Фундаментальные и прикладные исследования в современном мире. — 2017. — № 17-3. — С. 128
9. Ралько В.В., Виноградова В.В. Порядок оформления завещаний: проблемы теории и практики/Ралько В.В., Виноградова В.В.//Ученые труды
10. Российской Академии адвокатуры и нотариата.-2016.-№1.-С.35-40
11. Тарасова И.Н. Понятие и значение формы завещания в российском гражданском

праве/Наследственное право.-2014.-№3.-С. 35-38

12. Телюкина М.В. Наследственное право: комментарий Гражданского кодекса Российской Федерации: учебно – практическое пособие. М.: Дело, 2002. -216 с.

# ПРОЦЕССУАЛЬНЫЕ ОСОБЕННОСТИ РЕАЛИЗАЦИИ ПРАВА НА ЗАБВЕНИЕ

## PROCEDURAL FEATURES OF REALIZATION OF THE RIGHT TO BE FORGOTTEN

Авторы: Лебедков Семен Васильевич, Яковлев Данила Евгеньевич

Научный руководитель: Батурина Наталья Александровна

Аннотация: В данной статье рассматриваются процессуальные аспекты права на забвение. Это право дает любому человеку, в отношении которого осуществлялись сбор, хранение и обработка данных или который добровольно и самостоятельно опубликовал личную информацию, возможность требовать прекращения выдачи данных, которые он считает недостоверными, неактуальными, не имеющими значения или утратившими его.

Ключевые слова: право на забвение, гарантии, подсудность, сеть Интернет

Annotation: This article discusses the procedural aspects of the right to be forgotten. This right gives any person in respect of whom data has been collected, stored and processed, or who has voluntarily and independently published personal information, the opportunity to request the termination of the issuance of data that they consider to be unreliable, irrelevant, irrelevant or no longer relevant.

Keywords: the right to be forgotten, guarantees, jurisdiction, Internet network

13 июля 2015 года Президентом Российской Федерации был подписан Федеральный закон «О внесении изменений в Федеральный закон "Об информации, информационных технологиях и о защите информации" и статьи 29 и 402 Гражданского процессуального кодекса Российской Федерации», или так называемый закон о «праве на забвение»<sup>[1]</sup>.

Предоставление гражданам Российской Федерации подобной возможности является отечественным аналогом зарубежной практики, берущей начало в Европейском союзе, начиная с 2014 года и позволяющей гражданам стран ЕС требовать от поисковых систем удаления информации о таких гражданах в сети «Интернет». Появление в ЕС «права на забвение» связано с вынесением 13 мая 2014 года Европейским судом решения по «делу Костеха»<sup>[2]</sup>.

Важно отметить, что рассматриваемая категория дел относительно новая, а поэтому вопрос о процессуальных особенностях рассмотрения данных дел не подвергался детальному исследованию, в связи с этим актуальность темы не вызывает сомнений.

Дела о праве на забвение следует относить к гражданским делам, которые подлежат согласно статье 402 ГПК РФ рассмотрению в судах Российской Федерации<sup>[3]</sup>. Если рассматривать территориальную подсудность, которая является альтернативной, следует руководствоваться статьёй 29 ГПК РФ, которая устанавливает возможность предъявления иска истцом по месту своего жительства.

Истцом в данном деле будет выступать лицо, являющееся гражданином Российской Федерации, которое желает удалить о себе устаревшую или недостоверную информацию и

уже предпринимало попытки досудебного разрешения путём направления требования оператору поисковой системы. Если оператор поисковой системы направляет мотивированный отказ, то заявитель считающий отказ необоснованным вправе обратиться в суд с иском о прекращении выдачи ссылок на информацию, обозначенную в требовании<sup>[4]</sup>. Кроме того, закон не предусматривает возможность подачи заявления об удалении ссылок «за кого-то» - это должен сделать лично тот человек, о котором говорится в информации. Исключение в данном случае делается для родителей. Например, подлежат удалению ссылки на информацию, распространяемую с нарушением законодательства. Так распространение информации о несовершеннолетних жертвах преступлений с указанием их подробных персональных данных в России запрещено. Следует учесть, что за несовершеннолетних юридически значимые обращения подают их законные представители - то есть родители или опекуны.

Суд может отказать в удовлетворении требований заявителей, ссылаясь на непредоставление необходимых доказательств, на основании которых поисковая выдача будет отфильтрована. Суды обосновывают такую позицию тем, что поисковые системы не наделены полномочиями по установлению факта распространения сайтами недостоверной, неактуальной или порочащей честь, достоинство или деловую репутацию информации. Поисковики не распространяют информацию, а предоставляют пользователям услуги поиска информации, размещенной третьими лицами в интернете. Согласно судебной практике, деятельность оператора поисковой системы теряет правовой и фактический смысл, если любое лицо может потребовать прекращения доступа к поиску информации, находящейся в свободном доступе в интернете без предоставления достаточного подтверждения недостоверности указанных сведений.

Следует отметить, что федеральным законом предусматривается возможность удаления неактуальной информации независимо от того, наносит ли она вред чести и достоинству заявителя<sup>[5]</sup>.

Также следует отметить, что бремя доказывания в силу статьи 56 ГПК РФ возложено на истца.

В результате анализа законодательства, судебной практики и юридической литературы были выявлены следующие процессуальные особенности рассматриваемой категории дел:

1. Одной из сторон может выступать иностранный оператор, что создаёт некоторые сложности при исполнении решения суда.
2. Личность заявителя крайне важна при реализации права на забвение. Например, госслужащий не сможет потребовать удаления информации о своей недвижимости или доходах, эта информация публична и ведомства обязаны публиковать ее на своих официальных порталах.
3. Законодательством не установлены чёткие критерии в отношении информации, подлежащей удалению, что создаёт сложности в её определении, ведь критерии оценки могут варьироваться самым неожиданным образом в зависимости от ситуации<sup>[6]</sup>. Однако, в то же время, детальная регламентация может привести своеобразному «параличу перфекциониста». Операторы будут отсеивать все те требования, обоснованность которых вызывает хоть минимальные сомнения и необходимость дополнительной проверки. Подобная размытость критериев также создаёт сложности при обосновании истцом своей позиции в судебном разбирательстве.
4. Доказательства играют ключевую роль в успешной реализации права на забвение. Доказательствами, необходимыми для применения права на забвения, могут быть:

- решение суда, подтверждающее факт распространения информации, которая порочит честь, достоинство или деловую репутацию;

- решение суда о признании информации в интернете не соответствующей действительности;
- постановление суда о снятии судимости, справка МВД о погашении судимости;
- иные достоверные доказательства, свидетельствующие о том, что распространенная в отношении заявителя информация является недостоверной или неактуальной.

И всё же видится трудновыполнимой реализация права на забвение, такой вывод можно сделать на основании выделенных процессуальных особенностей. При этом основные затруднения вызывает ситуация, если одной из сторон будет выступать оператор поисковой системы, находящейся за пределами территории Российской Федерации. Кроме этого, возлагая решением суда обязанность на поисковик по удалению ссылок на обозначенную в исковом требовании информацию, отсутствует возможность запретить ссылки на данную информацию другими поисковиками. Важно отметить, что саму информацию удалить при помощи запрета на выдачу ссылок поисковиками не представляется возможным, можно лишь ограничить её распространение путём наложения запрета выдачи поисковиком ссылок на ресурс, содержащий данную информацию.

В заключение хочется отметить, что каждая из выявленных особенностей заслуживает отдельного детального изучения, однако ограниченный объем статьи не позволяет подробно рассмотреть каждую из них.

#### **Использованные источники:**

1. Google проиграл дело в суде ЕС о защите персональных данных // Forbes URL: <https://www.forbes.ru/news/257113-google-proigral-delo-v-sude-es-o-zashchite-personalnykh-dannykh> (дата обращения: 10.05.2020).
2. Замечание общего порядка № 16 -16 - Статья 17 (Право на личную жизнь) (28 сентября 1988 г.) // URL: <http://hrlibrary.umn.edu/russian/gencomm/Rhrcom16.html> (дата обращения: 10.05.2020).
3. Федеральный закон от 13.07.2015 N 264-ФЗ "О внесении изменений в Федеральный закон "Об информации, информационных технологиях и о защите информации" и статьи 29 и 402 Гражданского процессуального кодекса Российской Федерации" от 14.07.2015 № 154 // Собрание законодательства Российской Федерации. 20.07.2015 г. № 29 (часть I). Ст. 4390.
4. Гражданский процессуальный кодекс РФ от 14 ноября 2002 г. N 138-ФЗ (ГПК РФ) (ред. от 24.04.2020). // "Российская газета" от 20 ноября 2002 г.
5. Свобода слова, или Право на забвение // garant URL: <https://www.garant.ru/ia/opinion/author/razina/637159/> (дата обращения: 15.05.2020).
6. Право на забвение: можно ли затеряться в виртуальной толпе // cyberleninka URL: <https://cyberleninka.ru/article/n/pravo-na-zabvenie-mozhno-li-zateryatsya-v-virtualnoy-tolpe/viewer> (дата обращения: 15.05.2020).

#### **Sources used:**

1. Google proigral delo v sude ES o zashchite personal'nyh dannyh // Forbes URL: <https://www.forbes.ru/news/257113-google-proigral-delo-v-sude-es-o-zashchite-personalnykh-dannykh> (data obrashhenija: 10.05.2020).
2. Zamechanie obshhego porjadka № 16 -16 - Stat'ja 17 (Pravo na lichnuju zhizn') (28 sentjabrja 1988 g.) // URL: <http://hrlibrary.umn.edu/russian/gencomm/Rhrcom16.html> (data obrashhenija:



10.05.2020).

3. Federal'nyj zakon ot 13.07.2015 N 264-FZ "O vnesenii izmenenij v Federal'nyj zakon "Ob informacii, informacionnyh tehnologijah i o zashhite informacii" i stat'i 29 i 402 Grazhdanskogo processual'nogo kodeksa Rossijskoj Federacii" ot 07.2015 № 154 // Sobranie zakonodatel'stva Rossijskoj Federacii. 20.07.2015 g. № 29 (chast' I). St. 4390.
4. Grazhdanskij processual'nyj kodeks RF ot 14 nojabrja 2002 g. N 138-FZ (GPK RF) (red. ot 24.04.2020). // "Rossijskaja gazeta" ot 20 nojabrja 2002 g.
5. Svoboda slova, ili Pravo na zabvenie // garant URL: <https://www.garant.ru/ia/opinion/author/razina/637159/> (data obrashhenija: 15.05.2020).
6. Pravo na zabvenie: mozhno li zaterjat'sja v virtual'noj tolpe // cyberleninka URL: <https://cyberleninka.ru/article/n/pravo-na-zabvenie-mozhno-li-zateryatsya-v-virtualnoy-tolpe/viewer> (data obrashhenija: 15.05.2020).

<sup>[1]</sup> Федеральный закон от 29.07.2017 N 276-ФЗ "О внесении изменений в Федеральный закон "Об информации, информационных технологиях и о защите информации" от 30.07.2017 № 276-ФЗ // Российская газета. 04.08.2017 г. № 172.

<sup>[2]</sup> Google Spain SL, Google Inc. v Agencia Española de Protección de Datos (AEPD), Mario Costeja González, // CURIA- Court of Justice of the European Union URL: [http://curia.europa.eu/juris/document/document\\_print.jsf?doclang=EN&text=&pageIndex=0&part=1&mode=DOC&docid=152065&occ=first&dir=&cid=667631](http://curia.europa.eu/juris/document/document_print.jsf?doclang=EN&text=&pageIndex=0&part=1&mode=DOC&docid=152065&occ=first&dir=&cid=667631) (дата обращения: 16.05.2020).

<sup>[3]</sup> "Гражданский процессуальный кодекс Российской Федерации" от 14.11.2002 № 138-ФЗ // Российская газета. 20.11.2002. г. № 220. в ред. от 24.04.2020

<sup>[4]</sup> См.: Свобода слова, или Право на забвение // garant URL: <https://www.garant.ru/ia/opinion/author/razina/637159/> (дата обращения: 15.05.2020).

<sup>[5]</sup> См.: Федеральный закон от 13.07.2015 N 264-ФЗ "О внесении изменений в Федеральный закон "Об информации, информационных технологиях и о защите информации" и статьи 29 и 402 Гражданского процессуального кодекса Российской Федерации" от 14.07.2015 № 154 // Consultant URL: <http://www.consultant.ru/law/hotdocs/43636.html/> (дата обращения: 15.05.2020).

<sup>[6]</sup> См.: Право на забвение: можно ли затеряться в виртуальной толпе // cyberleninka URL: <https://cyberleninka.ru/article/n/pravo-na-zabvenie-mozhno-li-zateryatsya-v-virtualnoy-tolpe/viewer> (дата обращения: 15.05.2020).

# СОГЛАШЕНИЕ ОБ ОБРАЩЕНИИ ВЗЫСКАНИЯ НА ПРЕДМЕТ ИПОТЕКИ

## AGREEMENT TO FORECLOSE ON THE MORTGAGE

Авторы: *Хамитов Руфат Хамитович*

Аннотация: *Статья посвящена правовому анализу соглашения об обращении взыскания на предмет ипотеки. Рассматриваются существенные условия данного соглашения, его достоинства и недостатки. Автором подчёркивается специальность данного соглашения по субъектному составу. Выявляются недостатки действующего законодательства и предлагаются пути его совершенствования.*

Ключевые слова: *Обращение взыскания, ипотека, форма соглашения, существенные условия, судебная практика, займ.*

Annotation: *The article is devoted to the legal analysis of the mortgage foreclosure agreement. The essential terms of this agreement, its advantages and disadvantages are considered. The author emphasizes the specialty of this agreement on the subject composition. Shortcomings of the current legislation are identified and ways to improve it are suggested.*

Keywords: *Foreclosure, mortgage, form of agreement, essential terms, court practice, loan.*

Говоря о внесудебном порядке обращения взыскания, можно отметить, что с точки зрения духа гражданского законодательства он является приоритетным. Ситуация, в которой стороны правоотношения могут достичь согласия и урегулировать возникший спор самостоятельно с соблюдением норм права видится «юридической идиллией». Но необходимо понимать, что, когда мы касаемся ипотечных правоотношений данные рассуждения уходят далеко на второй план. Ибо данный инструмент наиболее приемлем если сторонами выступают субъекты осуществляющие предпринимательскую деятельность или публичные образования. Для физических лиц такой порядок несвойственен и продиктован некими иными условиями. Учитывая сущность ипотечных правоотношений, при которых залогодатель-гражданин, целенаправленно отказываясь от судебной защиты своих прав, при возникновении оснований для обращения взыскания на заложенное недвижимое имущество, отдаёт предпочтение внесудебному порядку в форме соглашения на внесудебный порядок обращения взыскания явно «феномен». Видится, что наше общество ещё не достигло того уровня правосознания и правовой культуры при которой происходит урегулирование спора без властного органа в виде суда. Скорее всего данные явления продиктованы определёнными предпочтениями со стороны кредитных организаций, которые возможно предлагают более выгодные условия предоставления займов под залог недвижимости при внесудебной процедуре или в принципе отказывают в кредитовании и попытке улучшения жилищных условий при отказе использования соответствующего соглашения. Так или иначе само по себе данное соглашение вызывает интерес со стороны доктрины. Необходимо отметить, что в юридической литературе не так много публикаций и работ, посвященных соглашению об обращении взыскания и данный инструмент ещё молод и в тоже время перспективен.

Анализ данного соглашения следует начать с того, что выводы, сделанные ранее находят своё подтверждение в законодательстве. А именно в п. 1. ч. 5 ст. 55 ФЗ «Об ипотеке», установлено,

что: «Удовлетворение требований залогодержателя в порядке, установленном настоящей статьей, не допускается, если: предмет ипотеки является жилое помещение (его части), если для гражданина-должника и членов его семьи, совместно проживающих в принадлежащем помещении, оно является единственным пригодным для постоянного проживания помещением, за исключением случаев заключения после возникновения оснований для обращения взыскания соглашения об обращении взыскания во внесудебном порядке» [1]. Исходя из анализа данной статьи, мы можем выделить три составляющих. Первое это необходимость закрепления условия внесудебного порядка обращения в либо в самом договоре ипотеки, либо договором, влекущим за собой возникновение ипотеки в силу закона, а если права удостоверены закладной, то в закладной. Интересным видится, что в ФЗ «Об ипотеке» отсутствует отдельная норма или в принципе целое положение, которое бы конкретизировала или поясняла про данное соглашение. Соответствующее соглашение рассматривается в связке с договором ипотеки (как способом обеспечения исполнения основного обязательства) или с основным обязательством, как включённая в него составная часть. В данной ситуации следует быть осмотрительными и не путать данное соглашение с соглашением о порядке реализации предмета ипотеки уже после обращения на него взыскания. Напротив, же в ст. 348 ГК РФ прямо оговаривается о таком соглашении как отдельном документе, заключенном между залогодателем и залогодержателем [2]. Второе это субъектный состав. Законодательное ограничение, в котором устанавливается запрет на заключение данного соглашения до возникновения соответствующих оснований видится гарантом защиты государством интересов залогодателя-гражданина вступающего более уязвимой стороной в ипотечных правоотношениях. Третий нюанс — это момент времени после которого есть возможность заключить данное соглашение. Хотя основаниям обращения взыскания и посвящена ст. 50 ФЗ «Об ипотеке», целесообразным будет исходить из обратного, а именно обратить внимание на ст. 54.1 ФЗ «Об ипотеке» устанавливающего основания для отказа в обращении взыскания на заложенное имущество. Законодателем введены критерии, которые позволяют более точно определить при каких обстоятельствах данный механизм подлежит запуску. Таковыми критериями являются сумма неисполненного обязательства, составляющая не менее чем пять процентов от стоимости предмета ипотеки и период просрочки исполнения обязательства, обеспеченного залогом, не менее трех месяцев. Одновременное соблюдение данных условий является «спусковым механизмом», который при наличии достижения согласия между сторонами предоставляет возможность заключить данное соглашение.

Данное соглашение в юридической литературе рассматривается как один из видов гражданского договора. Данные выводы нашли своё подтверждение и в судебной практике. Президиум ВАС РФ указывал, что: «Соглашение о внесудебном порядке обращения взыскания является по своей природе гражданско-правовым договором, определяющим гражданские права и обязанности сторон» [3]. Исходя из этого выделяют следующие существенные признаки данного договора: предмет, способ реализации, стоимость (начальная продажная цена) [4]. С точки зрения предмета самым рациональным будет обратиться к основному обязательству путём его перенесения с указанием уникального идентификационного кадастрового номера. Согласно ст. 59 «ФЗ Об ипотеке» реализация заложенного имущества проводится в форме открытого аукциона. Принимая во внимание критерий субъектного состава не применимо положение об оставление предмета ипотеки по соглашению сторон за залогодержателем по ст. 59.1 ФЗ «Об ипотеке». Прямой запрет установлен в п. 2-3 ст. 55 ФЗ «Об ипотеке». С данными выводами также соглашается Токаева Р.А., указывая, что: «применение указанного способа реализации заложенного имущества ограничено субъектным составом» [5]. Законом ФЗ «Об ипотеке» предусмотрено исключение при котором данное ограничение можно обойти, а именно в п. 4 ст. 58 ФЗ «Об ипотеке», в котором указано, что в случае объявления повторных публичных торгов несостоявшимися по причинам, указанным в

пункте 1 настоящей статьи, залогодержатель вправе приобрести (оставить за собой) заложенное имущество. Начальная продажная устанавливается равной восьмидесяти процентам стоимости недвижимого имущества, определенной в отчете оценщика. Интересным видится, что в данной ситуации у сторон нет возможности обойтись без привлечения сведущего лица в виде оценщика. В пп. 10 п. 3 ст. 59 ФЗ «Об ипотеке» закреплено императивное правило о привлечении оценщика если оценка недвижимого имущества в договоре ипотеки составляет более чем пятьсот тысяч рублей. Представить недвижимость менее 500 тыс. рублей довольно трудно, если только им не является какой-либо гараж или машино-место, но ликвидность данных объектов вызывает сомнение. Если стороны не достигли согласия по данным существенным условиям это влечёт незаключенность данного соглашения по ст. 432 ГК РФ. Такой же позиции придерживается судебная практика, указывая на необходимость включать в такое соглашение способ обращения взыскания на заложенное имущество, продажную цену имущества и другие условия, позволяющие бесспорно установить волю сторон на внесудебный порядок обращения взыскания имущества [6].

Необходимо также отдельно остановиться на форме данного соглашения. По п. 5 ст. 349 ГК РФ: «Соглашение об обращении взыскания во внесудебном порядке на заложенное имущество должно быть заключено в той же форме, что и договор залога этого имущества». Если говорить про договор ипотеки, то законодателем по п. 1 ст. 10 ФЗ «Об ипотеке» предусмотрена простая письменная форма. Учитывая, что в большинстве случаев ипотека обеспечивает договор займа или кредитный договор необходимо обратиться к статьям посвящённым их формам. Статьи 808 и 820, про форму договора займа и кредитного договора, также устанавливают простую письменную форму этих договоров, под угрозой его ничтожности [7]. Но в данной ситуации было бы опрометчиво искать ответ только в гражданском кодексе и ФЗ «Об ипотеке». Если залогодержатель отказывается в добровольном порядке исполнить соглашение в дело вступает нотариус. Как установлено в п. 21 Постановления Пленума ВАС РФ от 17 февраля 2011 г. № 10: «В случае неисполнения залогодателем соглашения об обращении взыскания на заложенное имущество во внесудебном порядке (в частности, отказа залогодателя передать залогодержателю либо указанному им третьему лицу заложенное движимое имущество для его последующей реализации), залогодержатель вправе обратиться к нотариусу для совершения на договоре залога (или закладной) исполнительной надписи в порядке, установленном Основами законодательства Российской Федерации о нотариате (далее - Основы законодательства о нотариате), в целях изъятия заложенного имущества и (или) его принудительной реализации либо его передачи взыскателю (часть 1.1 статьи 69 Федерального закона "Об исполнительном производстве")» [8]. Для совершения исполнительной надписи нотариусу необходимо предоставить определённый перечень документов, установленных ст. 94.1 в «Основах законодательства Российской Федерации о нотариате» [9]. Из анализа данной нормы становится понятно, что необходимы нотариально удостоверенные договоры как кредитного или займа (если мы рассматриваем их), так и договора ипотеки. Исключением не будет являться и закладная, так как по ч. 3 данной статьи в случае, если права залогодержателя по обеспеченному данной ипотекой обязательству удостоверены закладной, залогодержатель представляет нотариусу нотариально удостоверенный договор об ипотеке, содержащий условие о возможности обращения взыскания на заложенное имущество во внесудебном порядке. Следовательно, закладная заключенная в простой письменной форме не может быть использована по назначению, пока не будут предоставлены нотариально установленные договоры, из которых вытекает правоотношение. Таким образом необходимо все договоры, а также соглашение о внесудебном порядке обращения взыскания удостоверять нотариально, для того, чтобы в дальнейшем всецело реализовать те полномочия, которые в нём закреплены.

Поводя выводы можно отметить, что соглашение о внесудебном порядке обращения

взыскания является одним из видов гражданского правового договора со всеми вытекающими. Для его большей надёжности и непоколебимости правильным видится установить в ФЗ «Об ипотеке» его обязательную нотариальную форму.

#### Список литературы

1. Федеральный закон от 16.07.1998 N 102 – ФЗ (ред. от 25.11.2017) "Об ипотеке (залоге недвижимости)" // Собрание законодательства РФ, 20.07.1998, N 29, ст. 3400.
2. Гражданский кодекс Российской Федерации (часть первая) от 30.11.1994 N 51 – ФЗ (ред. 29.12.2017) // Собрание законодательства РФ, 05.12.1994, N 32, ст. 3301.
3. Информационное письмо Президиума ВАС РФ от 30.05.2005 N 92 "О рассмотрении арбитражными судами дел об оспаривании оценки имущества, произведенной независимым оценщиком" // "Вестник ВАС РФ". N 7. 2005.
4. Нетишинская Л.Ю., Колесникова В.А., Гергедава Я.Б. К вопросу о правовой природе соглашения об обращении взыскания на заложенное имущество во внесудебном порядке // Проблемы экономики и юридической практики. 2017. №6. С. 154-155.
5. Токаева Р.А. Оставление залогодержателем предмета залога за собой как способ реализации заложенного имущества // Практический журнал для руководителей и юристов "Законодательство". 2013. N 6. С. 30-37.
6. Постановление ФАС Поволжского округа от 26 декабря 2013 г. N Ф06-1076/13 по делу N А55-9002/2013 // СПС «Гарант».
7. [Гражданский кодекс Российской Федерации \(часть вторая\) от 26.01.1996 N 14-ФЗ \(ред. от 23.05.2018\) // "Собрание законодательства РФ", 29.01.1996, N 5, ст. 410.](#)
8. Постановление Пленума ВАС РФ от 17 февраля 2011 г. N 10 "О некоторых вопросах применения законодательства о залоге" // «Вестник ВАС РФ». 2011 г. N 4.
9. Основы законодательства Российской Федерации о нотариате (утв. ВС РФ 11.02.1993 N 4462-1) (ред. от 27.12.2019) (с изм. и доп., вступ. в силу с 01.01.2020) // "Российская газета", N 49, 13.03.1993.

# ОСНОВНЫЕ ПРОБЛЕМЫ РАЗВИТИЯ ПРАВОВОГО ГОСУДАРСТВА В РОССИИ

Авторы: Чиглинцева Анна Андреевна

Аннотация: В статье исследуются основные проблемы и условия формирования правового государства в РФ, рассматриваются понятия права и правового государства. Правовое государство, как определенная философско-правовая теория и практика организации конструктивной политической власти, а также обеспечения прав и свобод граждан, является одним из важнейших достижений общечеловеческих целей. Методологическую основу статьи составляет совокупность общенаучных и частно-научных методов познания. При изучении пробелов правового государства следует рассматривать вопросы как с позиции нормы права, так и с точки зрения справедливости действий государства.

Ключевые слова: Конституция Российской Федерации, правовое государство, правовая культура, правосознание, право.

Правовое государство является основополагающим принципом Конституции Российской Федерации. Развитие правового государства – это сложный и длительный процесс, который будет длиться по мере проведения в жизнь реформ, общечеловеческих ценностей построения современного демократического общества. Проведение в государстве различных реформ можно считать необходимой предпосылкой окончательного формирования правового государства.

Под правовым государством понимается такое государство, которое в своей работе руководствуется требованиями только правовых предписаний, основ, а не действует в угоду политической элиты, олигархов и транснациональных корпораций, лоббирующих свои интересы в процессе реализации государственными органами их функций, не под влиянием сложившейся в некоторый момент популистской конъюнктуры, особенно предвыборной, и тем более не под влиянием коррумпированных чиновников и преступных сообществ. Идея правового государства была актуальной и в прошлом. Основной повод такого внимания к правовому государству заключается не только в гуманизме самой идеи его возникновения, но и в поисках путей её наиболее целесообразного оформления и эффективного осуществления.

В 1993 году Конституция объявила РФ правовым государством. Одним из важных моментов действующей Конституции РФ называют в ст.1 характеристики России как правового государства: «Российская Федерация – Россия есть демократическое федеративное правовое государство с республиканской формой правления[1]». Конституция РФ впитала основные достижения первой правовой науки.

Процесс создания правового государства в России занимает достаточно много времени. Рывок к этой цели в значительной мере будет зависеть от решения ряда проблем, которые стоят перед властью и народом: укрепление государственной власти, развитие гражданского института, соблюдение принципов общественной справедливости. Важность права, как социального института, содержится в его установленном назначении регулировать общественные отношения. Идея формирования правового государства находится в центре современного юридического правосознания. Базой для построения современного правового государства является реализация принципа разделения властей, чтобы властные полномочия

были сбалансированы между различными государственными органами, чтобы исключить сосредоточение всех полномочий[2].

При изучении пробелов правового государства следует рассматривать возникающие вопросы как с позиции нормы права, так и с точки зрения справедливости действий государства. В начале 90-х годов началось активное движение становления правового государства, в то время, как опыт эволюционного развития политических институтов и государства, а также постепенное укрепление правовой базы правового государства – практически отсутствовали[3]. Стоит выделить наиболее известные проблемы, которые препятствуют развитию правового государства: неразвитость гражданского общества, которая во многом известна ошибками реформаторов начала 1990-х годов (политическая неструктурированность общества), ущемление свободы слова и СМИ, несоблюдение автономии местного самоуправления; правовой нигилизм, медленное развитие рыночного хозяйства, что не даёт свободу предпринимательству; не обеспечение равенства граждан перед законом и судом, которые прописаны на бумаге; нарушение избирательных прав граждан, фальсификации, искажение правосознания.

Исторический путь нашего государства показывает, что в истории России обнаруживаются проблемы перспективного развития гражданской культуры и гражданских институтов. В Российском государстве на всех этапах своего существования стремились подавить любые проявления автономии личности и общества. Гражданское общество ещё находится на стадии развития, характерна нестабильность общественных отношений, его структура аморфна. Впервые в истории советского законодательства давались классификация оснований возникновения гражданских прав и обязанностей, а также классификация форм защиты гражданских прав [4].

Проблему искажения правосознания, т.е. психического отражения человеком государственно-правовой действительности в виде общественных понятий и образов, стоит преодолевать. Деформация правосознания же представляет собой искажение психического отражения человеком государственно-правовой действительности в виде обобщенных понятий и образов, их неверное понимание либо отрицание. Деформация правосознания в любом обществе является сильнейшим фактором, отрицательно влияющим на процесс построения правового гражданского общества. Поэтому устранение дефектов правосознания является одним из важнейших направлений деятельности любого современного государства. Говоря о проблемах в правовой культуре, стоит отметить, что если она неразвита, находится на низком уровне, государственные и правовые институты отрицаются большинством членов общества как ценность. Общественные отношения регулируются иными, внеправовыми и внесударственными средствами. В данном случае необходимо понимать, что правовая культура не может быть изолирована от общей культуры общества. Не может быть в некультурном обществе высокой правовой культуры, и наоборот, в культурном, цивилизованном обществе не может быть низкой правовой культуры.

Одной из наиболее главных проблем развития правового государства является грубое нарушение в стране принципа верховенства права. Значительная часть норм, закреплённая федеральным законодательством, не реализуется, действует лишь формально[5]. Государство не всегда оказывается способным обеспечить права и свободы граждан в разных сферах жизнедеятельности. Принцип разделения властей в Конституции РФ показывает, что законодательная власть не способна в полной мере организовывать парламентский контроль за исполнительной властью по обеспечению реализации федеральных законов. Успешное решение данной проблемы поможет создать благоприятную почву для создания правового государства. Необходимо достигать высокого уровня правового и политического сознания:

создание непротиворечивого законодательства, развитие общей культуры и правовой, утверждение принципа плюрализма мнений и суждений во всех сферах.

Главным катализатором создания правового государства является высокий уровень развития экономики страны. В малом бизнесе еще нет свободы в полном объеме. Предприниматель не может почувствовать свою власть и возможность в экономической сфере, что не позволяет раскрыть свой потенциал. В результате чего происходит рост люмпенизированного слоя населения, замедленный выход к рыночным отношениям. Государство должно разрабатывать продуманную кредитно-финансовую политику, юридически обеспечивать неприкосновенность частной собственности.

С началом рыночных отношений в России начала формироваться группа людей, которая напоминала по своим параметрам средний класс. Огромный удар по среднему классу был нанесен кризисом 1998 года. Развитие среднего класса возможно при наличии непротиворечивых внутренних и внешних факторов.

Развитие правового государства – сложный и полный заблуждений процесс. Реализовывать данные цели нужно поэтапно и грамотно, с учетом исторических и национальных особенностей страны. Необходимо максимально использовать уже накопленный опыт других стран по осуществлению правовых реформ, усиленно развивая уровень производительных сил и правового сознания граждан России. Правовое государство построить за пару лет невозможно. В других странах данное явление протекало долго, в течение столетий, постепенно совершенствовалось. Стоит преодолевать эти препятствия, активно осуществлять свои конституционные избирательные права, участвовать в политической жизни страны, заявлять о своих правах.

### **Список использованных источников**

1. Конституция Российской Федерации. Принята всенародным голосованием 12 декабря 1993 г. (с учетом поправок, внесенных Законами Российской Федерации о поправках к Конституции Российской Федерации от 30 декабря 2008 г. № 6-ФКЗ, от 30 декабря 2008 г. № 7-ФКЗ, от 5 февраля 2014 г. № 2-ФКЗ, от 21 июля 2014 г. №11-ФКЗ) // Официальный интернет-портал правовой информации [Электронный ресурс]. URL:<http://www.pravo.gov.ru/> (дата обращения: 13.05.2020).
2. Чашин А. Н. Теория государства и права: учебник / 3-е изд., перераб. и доп. - М.: Эксмо, 2019. С. 406.
3. Рубанцова Т. А., Фомина Н. А. Проблемы построения правового государства в России // Юридические науки: проблемы и перспективы: материалы IV Междунар. науч. конф. (г. Казань, май 2016 г.). — Казань: Бук, 2016. С. 23-26.
4. Чистякова О. И. История отечественного государства и права часть 2 // 6-е изд. Москва. ЮРАЙТ Высшее образование, 2019. С. 373.
5. Клименко А. В. Обществознание: Учеб. пособие для школьников ст. кл. и поступающих в вузы / - 4-е изд., стереотип. - М.: Дрофа, 2004. - 480 с.



# ПРОБЛЕМЫ ПРИМЕНЕНИЯ НОВОГО ПОРЯДКА ИЗЪЯТИЯ ЗЕМЕЛЬНЫХ УЧАСТКОВ СЕЛЬСКОХОЗЯЙСТВЕННОГО НАЗНАЧЕНИЯ В СВЯЗИ С ИХ НЕИСПОЛЬЗОВАНИЕМ

## PROBLEMS OF APPLICATION OF THE NEW ORDER OF WITHDRAWAL OF THE GROUND AREAS OF AGRICULTURAL PURPOSE IN CONNECTION WITH THEIR NON-USE

Авторы: *Лебедков Семен Васильевич, Яковлев Данила Евгеньевич*

Научный  
руководитель: *Плотникова Юлия Анатольевна*

Аннотация: *В данной статье рассматриваются проблемы изъятия земельных участков у их правообладателей в связи с их неиспользованием по целевому назначению. Данная процедура является относительно новой и как следствие того нередки и случаи судебных ошибок.*

Ключевые  
слова: *земельный участок, земли сельскохозяйственного назначения, право собственности на земельные участки, правообладатели земельных участков.*

Annotation: *This article deals with the issue of seizure of land plots from private individuals due to their non-use. This procedure is relatively new and, as a result, needs some clarification, since there are contradictions between the codes. In addition, there are frequent cases of judicial errors.*

Keywords: *land plot, seizure, land code, land law, agricultural land.*

Президент РФ в своём ежегодном послании 3 декабря 2015 года обращённому Федеральному Собранию РФ заострил внимание на том, что миллионы гектаров сельскохозяйственных земель в настоящее время простаивают, вместо использования по назначению, несмотря на наличие владельцев. Подобное положение обуславливает необходимость в изъятии земельных участков сельскохозяйственного назначения из частного владения и передачу таким же частным лицам, которые бы сумели распорядиться таким земельным участком согласно его назначению.

Во исполнение обозначенного в послании поручения Президента РФ законодательство об обороте земель сельскохозяйственного назначения, в частности ст. 6 Федерального закона от 24 июля 2002 г. № 101-ФЗ «Об обороте земель сельскохозяйственного назначения» (далее по тексту – Федеральный закон № 101-ФЗ), претерпело ряд изменений в связи с изданием Федерального закона от 3 июля 2016 г. № 354-ФЗ [1].

Однако новая редакция данной статьи содержит ряд положений, вызывающие определённые трудности в их практической реализации. Если рассмотреть проблему, то можно заметить сложности, которые возникают в попытках правильного исчисления трёхгодичного срока неиспользования земель сельскохозяйственного назначения. Прежняя редакция ст.6 содержала в себе существенный «изъясн» правового характера, который находил своё

отражение в невозможности изъятия земельного участка сельскохозяйственного назначения по истечении трёх лет с момента возникновения права собственности, даже если земельный участок уже перестал использоваться. Следует отметить, что действие положений настоящей статьи не распространялось на такую категорию, как иные правообладатели, подпадающей под действие ст. 45 - 47 ЗК РФ, которые и вовсе не учитывали момент возникновения соответствующего права [2]. Также, следует отметить и о противоречиях между Федеральным законом № 101-ФЗ и кодексами, в частности ЗК РФ и ГК РФ, и различия в прекращении права собственности и иных прав на земельные участки [3].

Однако, несмотря на предпринятые попытки, законодателем не были устранены противоречия ст. 284 ГК РФ и п. 3 ст.6 Федерального закона № 101 -ФЗ лишь закрепил возможность принудительного изъятия земельного участка у собственника по решению суда под условием, что был установлен факт неиспользования земельного участка по его целевому назначению [4].

Трактовка настоящей статьи представляется широкой, из чего следует, что срок неиспользования исчисляется начиная с момента установления факта неиспользования земельного участка согласно его целевому назначению, что противоречит пп. 5 и 6 настоящей статьи Федерального закона № 101-ФЗ [5].

Таким образом, необходимо внести изменения в п. 3 ст. 6 Федерального закона № 101-ФЗ, продублировав положения ст. 284 ГК РФ и земельного законодательства, в частности, что срок неиспользования составляет три года, «если более длительный срок не установлен законом». Однако этого недостаточно, необходимо также установить в законодательстве момент, с которого начинает исчисляться срок неиспользования, и признаки, которые бы позволили отнести земельный участок к «длительное время не использовавшихся», если отсутствует возможность установить такой момент.

Что касается судебной практики, то зачастую допускаются ошибки. Так, например, в Красноярском крае Агентством по управлению государственным имуществом было предъявлено исковое заявление в отношении Чепурняка М.В. об изъятии земельного участка сельскохозяйственного назначения в связи с его неиспользованием по целевому назначению. При этом сам факт неиспользования подтверждался результатами проверок Управления. Однако ответчик с указанным требованием не согласился, поскольку сдавал участок в аренду гражданам КНР, в результате чего участок был загрязнён мышьяком, а не так давно территория земельного участка была обработана от зарастания сорными травами. Также был проведён ряд рейдовых проверок Россельхознадзора, в результате которых было установлено, что земельный участок ответчиком не использовался три года и подвергся зарастанию сорными травами. Ответчик же в ответ на результаты проверок указал, что предпринимал меры по борьбе с сорными травами, но они оказались неэффективны. Однако суд встал на сторону ответчика, объясняя свою позицию тем, что рейдовые проверки не могли установить достоверность информации [6].

Подобное суждение суда представляется сомнительным, поскольку критерии, согласно которым можно установить день отсчёта неиспользования земельного участка весьма размыты. В данном случае, хотя ответчик и опрыскивал землю, он в течение всего срока допускал зарастание участка сорной травой и кустарником, что согласно действующему законодательству является одним из признаков неиспользования.

В заключение стоит отметить, что новая редакция ст. 6 Федерального закона № 101-ФЗ не смогла устранить обозначенные проблемы, которые до сих пор создают определённые трудности, как в науке, так и на практике. Необходимо внести некоторое уточнение в нормы

касательно критериев и сроков, которое помогло бы избежать судебных ошибок и устранить ряд противоречий в действующем законодательстве.

**Использованные источники:**

1. Федеральный закон от 03.07.2016 N 354-ФЗ "О внесении изменений в отдельные законодательные акты Российской Федерации в части совершенствования порядка изъятия земельных участков из земель сельскохозяйственного назначения при их неиспользовании по целевому назначению или использовании с нарушением законодательства Российской Федерации" // "Российская газета", N 151, 12.07.2016
2. Изъятие участка, который не используется по целевому назначению // Юридическая группа «МИП» URL: <https://advokat-malov.ru/sobstvennost/izyatie-uchastka-kotoryj-ne-ispolzuet-sya-po-celevomu-naznacheniyu.html> (дата обращения: 17.05.2020).
3. Земельный кодекс Российской Федерации от 25.10.2001 № 136-ФЗ (ред. 18.03.2020) // Собрание законодательства РФ. - 29.10.2001. - № 44. - ст. 4147.
4. Гражданский кодекс Российской Федерации (часть первая) от 30.11.1994 № 51-ФЗ (ред. от 16.12.2019, с изм. от 12.05.2020) // Собрание законодательства РФ. - 05.12.1994. - № 32. - ст. 3301.
5. Принудительное изъятие земельных участков при ненадлежащем их использовании: проблемы правового регулирования и правоприменения // Cyberleninka URL: <https://cyberleninka.ru/article/n/prinuditelnoe-izyatie-zemelnyh-uchastkov-pri-nenadlezhaschem-ih-ispolzovanii-problemy-pravovogo-regulirovaniya-i-pravoprimeneniya> (дата обращения: 17.05.2020).
6. Решение от 22 февраля 2018 г. по делу № А41-91174/2017 // sudact URL: <https://sudact.ru/arbitral/doc/7rfhstCsqtZY/> (дата обращения: 17.05.2020).

# Психология

## ПСИХОЛОГИЧЕСКОЕ НАСИЛИЕ И ЭМОЦИОНАЛЬНОЕ ВЫГОРАНИЕ У ПРЕДСТАВИТЕЛЕЙ ПРОФЕССИЙ ОСОБОГО РИСКА

Авторы: Кузьменко Александр Иванович, Котельникова Елена Васильевна

Аннотация: Статья посвящена исследованию феномена психологическое насилие и синдрома эмоционального выгорания у представителей профессий особого риска. Проанализированы признаки проявления эмоциональное выгорание в служебной деятельности у сотрудников правоохранительных органов. Раскрываются негативные аспекты психологического насилия по отношению к сотруднику подверженному эмоциональному истощению. В статье предложены решения подобных проблем в виде профилактики данных явлений. Сделан вывод о том, что именно деятельность психологов, направленная на решение профилактических мер по укреплению социально-психологического климата внутри служебного коллектива, дабы избежать нападков со стороны коллег на сотрудников с ярко выраженными симптомами эмоционального выгорания.

Ключевые слова: профилактика, прокрастинация, психологическое насилие, эмоциональное выгорание, служебный коллектив

Annotation: *The article is devoted to the study of the phenomenon of "psychological violence" and its role in relation to the syndrome of "emotional burnout" among representatives of high-risk professions. The signs of manifestation of the syndrome of "emotional burnout" in the performance of law enforcement officers are analyzed. The negative aspects of psychological violence in relation to an employee subject to emotional exhaustion are revealed. The article proposes solutions to such problems in the form of prevention of these phenomena. It is concluded that it is precisely the activity of psychologists aimed at solving preventive measures to strengthen the socio-psychological climate within the work team in order to avoid attacks by colleagues on employees with pronounced symptoms of emotional burnout.*

Keywords: *prevention, procrastination, psychological abuse, burnout, staff*

Спецификой профессиональной деятельности представителей профессий особого риска является выполнения служебных обязанностей в условиях осложненных воздействием эмоциональных и физических стрессовых факторов, связанных с обострением сложной, экстремальной и напряженной обстановкой происходящей как в стране так и в целом мире. При несении службы сотрудник обязан соблюдать законность и ответственность за свои действия, выполняя служебные поручения. Зачастую служба в силовых структурах происходит в ситуациях с непредвидимым исходом, характеризующем психическими и физическими перегрузками, требующее решительных действий в случае возникновения опасности для жизни и здоровья самого сотрудника. Наряду с этим, такая служба протекающая в

экстремальных условиях, значительно повышает риск развития эмоционального выгорания и его последствий.

Поэтому под воздействием стрессовых факторов профессиональной среды эмоциональные ресурсы постепенно истощаются, и тогда организм и психика вырабатывают различные механизмы защиты, в том числе и «синдром выгорания».

Под эмоциональным выгоранием понимается такое состояние истощения физических, эмоциональных сил у сотрудника, при котором срабатывает механизм психологической защиты у него на конкретные психотравмирующие воздействия т.е. у человека нет сил на дальнейшие его действия, он не может не смеяться, не плакать, ему не хватает жизненной энергии для реакций на ситуации, которые с ним происходит [13].

Признаки эмоционального выгорания в профессиональной деятельности силовых ведомств различны, их разделяют по определенным категориям в соответствии следующим изменениям:

1. Поведение (когда сотрудник имеет склонность откладывать порученные задачи на потом, проявляется феномен «прокрастинация», при этом он избегает общения с коллективом и не желает общаться с коллегами, у него повышается сопротивление выходить на службу и другое).
2. Эмоции (у сотрудника возникают ощущения-наваждения чувств безысходности, самокритики; он испытывает гнев, обиду и раздражительность на службе, ему кажется, что его обвиняют, цепляют и упрекают в течении рабочего времени, что доходит до напряженной обстановки выходящей в конфликт).
3. Мышление «познавательный процесс» (у него появляется мысли об уходе со службы путем увольнения, в какой-то степени у него происходит оцепенение на рабочем месте и сотрудник не в силах собраться и сосредоточиться для выполнения поставленной задачи)
4. Здоровье (сотрудник начинает замечать за собой расстройство во сне, недомогание, головные боли; проявляется чувствительность к инфекционным заболеваниям; повышается утомляемость, слабость в течении дня, а также нарушается соматическое здоровье, в противоположность психическому заболеванию) [11].

В связи с этим такие показатели, выражают синдром эмоционального выгорания характеризующееся сочетанием симптомов нарушения в психологической, соматической и социальной сферах жизни сотрудника правоохранительных органов.

Особое внимание для успешного результата выполнения поставленных задач в правоохранительных органах, уделяется сплоченности служебных коллективов, и их межличностным отношениям. Однако из-за специфичности и конкуренции профессиональной деятельности силовых структур, зачастую межличностные отношения между сотрудниками складываются на фоне деления групп - «избранных» и «изгоев», где одни сотрудники подавляют других. Такое явление проявляется в виде унижения, насмешек, придинок, клеветы, оскорбления, эмоционального давления со стороны коллег.

Пренебрежительное отношение сотрудников друг другу, как снижение показателей эффективности трудовой деятельности получило интерес у отечественных и зарубежных ученых определивших такое явление психологическим насилием, которое в трудовой обстановке может являться системой длительных, систематических, неблагоприятных, специальных поступков, реализуемых рабочем или группой коллег по отношению к одному сотруднику для того чтобы испортить результат профессиональной деятельности. Поэтому сотрудник который уже находится в состоянии истощения более всего подвержен психологическому влиянию со стороны коллег.

Под феноменом психологическое насилие понимается процесс длительный и управляемый, при котором объект (сотрудник или группа сотрудников) целенаправленно подвергается нападкам ежедневно или с периодическим постоянством. Последствия такого феномена непредсказуемы и могут выражаться не только в снижении продуктивности оперативно-служебной деятельности, хроническом стрессе, но и в возникновении различного рода психосоматических заболеваний и даже попытках суицида у сотрудников [2]. А поскольку в органах внутренних дел психологическое насилие является достаточно распространенным явлением, что негативно отражается на функционировании личности как субъекта трудовой деятельности и служебных коллективов как профессиональной общности, существует необходимость проведения системной работы по преодолению психологического насилия в ОВД [1]. Одной из неотъемлемых компонент этой работы является превентивная диагностика склонности сотрудников к психологическому насилию.

В целях совершенствования форм, методов и методик изучения личности сотрудников, оценки их склонности к применению психологического насилия по отношению к коллегам (сослуживцам) был разработан личностный опросник оценки склонности сотрудников к психологическому насилию (ОСПН). В результате проведенного исследования, приняли участие 75 офицеров (инспекторы ДПС ГИБДД – 53 чел., научные сотрудники ФКУ «НЦ БДД МВД России» – 15 чел.; психологи – 7 чел.). Средний возраст респондентов составил 34,2 года, стаж службы в ОВД – 12,5 лет (т.е. к исследованию привлекались лица, имеющие определённый профессиональный и жизненный опыт, способные оценить состояние и динамику межличностных отношений, социально-психологического климата и т.п.). Наличие психологического насилия оценивалось по частоте его проявления. Мнения респондентов разделились: часто сталкивались с проявлением психологического насилия по отношению к себе 34 чел. (45,3%), редко – 22 чел. (29,3%), никогда – 14 чел. (18,7%), затруднились с ответом – 5 чел. (6,7%) [8].

По своей сути склонность к психологическому насилию связывается с предрасположенностью или избирательной направленностью индивида на поведение, напрямую или опосредованно унижающее окружающих, подавляющее их волю, подчиняющее себе [12].

Однако высокий удельный вес лиц, в той или иной степени испытавших на себе негативное воздействие, указывает на существование проблемы. При этом собственно форм психологического насилия выявлено немного, а именно:

- 1) вербальная агрессия (словесные оскорбления, угрозы наказанием и увольнением, безосновательная критика, упрёки и принижение возможностей служащих, публичное высмеивание отдельных личностей);
- 2) гиперимператив (подаёт команду, указания, оскорбляющее личность, нарушающих действующее законодательство, диктат безоговорочного выполнения каждого поручения руководителей); формулирует команду, распоряжение кому-либо что-то сделать
- 3) тотальный контроль (стремление полностью владеть не только служебным, но и личным временем сотрудников).

Важен тот аспект, что 52 респондента (69,3%) отметили динамику увеличения психологического давления на личный состав за предшествующий опросу год [4, 6].

Для профилактики противодействия психологическому насилию для сотрудников подверженных синдрому «эмоционального выгорания» предлагается реализация следующих основных мер:

1. Нормативно-организационные: создание в организации специальной комиссии, члены которой изучают специфику и частоту ситуаций психологического притеснения, определяют «опасные зоны» и вносят предложения по нормативно-правовой регуляции и их разрешению, реструктуризацию и различные изменения в жизни силовых структур. Участвующие в осуществлении мониторинга и как посредники в кризис-интервенциях по преодолению это феномена, опирающиеся на определение дисциплинарные воздействия на преследователей и оказание соответствующей помощи жертвам психологического насилия.
2. Обще-профилактические: улучшение внутренней информационной политики и прозрачности происходящего в организации; открытое обсуждение назревших проблем в жизни подразделений и публичная коммуникация по вопросу организационной эффективности; знакомство всех руководителей (причем как при первоначальном обучении, так и при повышении квалификации и переподготовке) с сутью, причинами и путями предупреждения этого феномена; организация работы, направленной на усиление компетенции и ответственности, а также преодоление статусно-ролевых противостояний и группового эгоцентризма [10].
3. Социально-психологических: за счет трансформаций в оргкультуре и в стиле управления добиваться улучшения служебной совместимости, сплоченности и благоприятного социально-психологического климата в подразделениях и в целом в организации.
4. Индивидуально-коррекционные: формирование консультативно-реабилитационной сети, к которой привлечены как ведомственные, так и приглашенные специалисты (социальные работники, психологи, медики и др.), задачами которых является изучение психологического террора (особенностей притеснителей, жертвы, динамики этого процесса) и оказание помощи социально-правового, медицинского, психологического и иного характера [7, 9].

Таким образом, в настоящее время в органах внутренних дел психологическое насилие является опасным признаком для сотрудников подверженных эмоциональному выгоранию. Такое явление оказывает значительное негативное влияние на успешность выполнения поставленных задач правоохранителями в службе.

Профессиональная деятельность представителей профессий особого риска сопряжена со сложными и стремительно трансформирующимися обстоятельствами, большими рисками, что повышает вероятность возникновения синдрома «эмоционального выгорания» среди сотрудников. Для эффективной работы в силовых ведомствах важно, вне всякого сомнения, создание благоприятной для личности трудовой атмосферы, поддержание благоприятного социально-психологического климата в служебных коллективах, преодоление девиаций поведения различной этиологии. Среди различных факторов, дестабилизирующих морально-психологическое состояние сотрудников и их межличностные отношения, особо следует выделить психологическое насилие.

Если не принимать специальных мер, такой феномен в коллективах ОВД, зачастую начинающийся из-за психологической несовместимости сотрудников или из-за одной профессиональной ошибки, допущенной кем-то, позже, когда он даже публично признается сотрудником, совершившим его, в дальнейшем развивается необратимо и, в силу групповой динамики, приводит к прогрессирующей социальной изоляции и выдавливанию угнетенных с рабочего места. Более того, в связи с появлением позиции потерпевшего, отражающей эскалацию недоверия и неприязни к обидчикам, обостряется процесс антагонистического противостояния в коллективе.

## Список литературы

1. Гуцин Е. Н. Психологические аспекты причин нарушения служебной дисциплины в коллективе // Психопедагогика в правоохранительных органах. – М. – 2018. – № 1. – С. 79–82.
2. Егоров А. Ю., Фрейдман О. Г. Психологическое насилие и развитие личности // Вестник Герценовского университета. – 2013. – №1. – С. 167–174.
3. Кокурин А. В., Екимова В. И., Поздняков В. М., Петров Е. В. Инновационные подходы к превентивной диагностике девиантных форм поведения представителей профессий особого риска // Экстремальная психология в экстремальном мире: материалы I междунар. молодеж. науч. форума. – Москва: Изд-во МГППУ, 2019. – С. 81– 86.
4. Котенев И. О., Гиздатов Т. Ю. Психологические проблемы регуляции служебного поведения сотрудников органов внутренних дел // Психология и педагогика служебной деятельности. – М. – 2017. – № 4. – С. 58 – 60.
5. Марьин М. И. Научно – практические проблемы повышения эффективности психологической работы в ОВД // Психопедагогика в правоохранительных органах. – 2014. – № 1(56). – С. 80 – 86.
6. Михайлова А.В. Исследование и психопрофилактика синдрома эмоционального выгорания у сотрудников ОВД на базе УМВД России по г. Новосибирску // Сборник трудов «Наука в современном мире: теория и практика Материалы V Международной научно-практической конференции». – Новосибирск. – 2017. – С. 25-29.
7. Петров В. Е. Диагностика склонности сотрудников органов внутренних дел к психологическому насилию в межличностных отношениях // Вестник ВИПК МВД России. – 2017. – № 2. – С. 82 – 86.
8. Петров В. Е. Профилактика и актуальные проблемы дисциплинирования личного состава // Сборник трудов конференции «Теория и практика общественного развития в свете современного научного знания». – Красково. – 2017. – С. 245 – 252.
9. Петров В. Е., Ратова И. В., Поляков С. П. Психологическая профилактика нарушений служебной дисциплины среди сотрудников органов внутренних дел // Вестник ВИПК МВД России. – Домодедово. – 2015. – № 2 (34). – С. 71 – 76.
10. Томас Е.Н., Рябова М.Е. Специфика эмоционального выгорания у сотрудников ОВД с различным стажем службы // Сборник трудов конференции: «Современные инструменты управления человеческими ресурсами: теория и практика». – Челябинск. – 2016, – С. 125 – 130.
11. Фурманов И. А. Социальная психология агрессии и насилия: учебное пособие. – Минск: БГУ, 2016. – С. 284 – 390.
12. Шохин В.Е. Специфика возникновения профессионального выгорания личности в служебной деятельности сотрудников ОВД // Право и практика. –2018. – № 1. – С. 295 – 299.



# РЕЗУЛЬТАТЫ ИССЛЕДОВАНИЯ ПРОЯВЛЕНИЯ ТРЕВОЖНОСТИ И АГРЕССИВНОСТИ У ДЕТЕЙ МЛАДШЕГО ШКОЛЬНОГО ВОЗРАСТА ИЗ ПОЛНЫХ И НЕПОЛНЫХ СЕМЕЙ

## RESULTS OF STUDY OF ANXIETY AND AGGRESSION IN CHILDREN OF ELEMENTARY SCHOOL AGE FROM COMPLETE AND SINGLE-PARENT FAMILIES

Авторы: Коротько Ольга Сергеевна

Аннотация: Статья рассматривает исследование проявления тревожности и агрессивности у детей младшего школьного возраста, живущих в полной и неполной семье. Используется проектная методика. Гипотеза исследования состоит в предположении о том, что уровень тревожности и агрессивности у детей младшего школьного возраста из неполных семей будет выше, чем у детей из полных семей. В результате было выявлено, что дети из неполных семей, имеют более высокий уровень агрессивности, чем дети из полных семей.

Ключевые слова: тревожность, агрессивность, ребенок, семья, проект.

Annotation: The article considers the study of manifestations of anxiety and aggressiveness in primary school children living in a complete and single-parent family. The design methodology is used. The hypothesis of the study is the assumption that the level of anxiety and aggressiveness in children of primary school age from single-parent families will be higher than in children from complete families. As a result, it was revealed that children from single-parent families have a higher level of aggressiveness than children from complete families.

Keywords: anxiety, aggressiveness, child, family, project.

### Введение

В последнее время увеличилось число бракоразводных процессов в России. Число неполных и смешанных семей неумолимо растет. Это, в свою очередь, вызывает психолого-педагогические проблемы, связанные с психологическим состоянием детей, растущих в данных семьях. Многочисленные исследования показывают, что формирование личности детей имеет зависимость от состава семьи и эмоциональной атмосферы в ней. Семья – это общественный институт, который выступает также фактором социализации каждого человека [1, с. 19].

Тип родительско-детских взаимоотношений является одним из главных факторов, который формирует характер и особенности воспитания ребенка. Важное место в современной психологии занимает изучение тревожности и агрессивности у младших школьников. Тревожность – это особенность индивидуума, проявляющаяся частыми переживаниями, общим состоянием тревоги, что может негативно сказываться на формировании личности ребенка. Многие психологи и педагоги придерживаются мнения, что истоки формирования данного явления лежат именно в детстве человека. Ребенок является самой уязвимой и чувствительной

частью нашего общества, которая принимает все события близко к сердцу, и особенно подвержена эмоциональному воздействию [2].

Агрессивность в психологии трактовано поведением, которое направлено на причинение вреда другим живым существам. Данный вид поведения может проявляться физическим насилием, либо вербальным или моральным воздействием. Данный тип поведения может быть характерен для ребенка с раннего периода. Часто он не поддается управлению взрослых. Это может выражаться вспышками неконтролируемого гнева, криками, попытками к драке, кусанием. Ребенок совершенно не поддается влиянию и гнет свою линию. В ход могут вступать крики, угрозы, катания по полу, слезы, протесты и непослушание. В силу возрастной слабости нервных процессов у детей иногда бывает непросто отличить познавательную и исследовательскую активность ребенка от агрессивности. Познавательные процессы носят продуктивный характер, а агрессия разрушительна. К примеру, если ребенок сломал игрушку, для того чтобы изучить ее части и собрать заново, то этот процесс скорее познавательный. А вот если ребенок со злости ломает игрушку, это уже другое дело [3].

## **Материалы и методы исследования**

Для организации исследования проявления тревожности и агрессивности у детей младшего школьного возраста из полных и неполных семей нами были использованы проективные методики. Целью нашего экспериментального исследования было изучение уровня проявления тревожности и агрессивности у детей младшего школьного возраста из полных и неполных семей.

В исследовании принимали участие 20 обучающихся 1 класса (10 мальчиков и 10 девочек). Всех обследованных детей можно разделить на 2 группы по 10 человек каждая: в одну входят дети, которые воспитываются в полных семьях, во вторую – 3 детей, которые проживают в семье, где отсутствует мама, и, соответственно, остальные 7 - в семье без отца.

Во время эксперимента были использованы следующие методики:

- проективные методики «Рисунок семьи», «Дом – Дерево – Человек», цель которых выявить особенности восприятия и переживания ребенком внутрисемейных отношений, определение отношения ребенка к каждому члену семьи, исследование образа себя и образа родителей. Экспериментальное исследование включает анализ рисунков детей экспериментальной группы.

Задачи исследования:

1. Определить уровень тревожности у детей младшего школьного возраста из полных и неполных семей.
2. Определить уровень агрессивности у детей младшего школьного возраста из полных и неполных семей.
3. Сравнить показатели уровня тревожности и агрессивности у детей младшего школьного возраста из полных и неполных семей.

Гипотеза исследования состоит в предположении о том, что уровень тревожности и агрессивности у детей младшего школьного возраста из неполных семей будет выше, чем у детей из полных семей.

## Результаты исследования

Анализ рисунков детей по данным проективным методиками «Моя семья» и «Дом-Дерево-Человек» показали следующие результаты.

Благоприятная семейная ситуация, включающая изображение веселых лиц, применение ярких цветовых оттенков, изображения совместной деятельности всех членов семьи, хорошее качество линий, имеет невысокие показатели в обоих методиках.

Имеются рисунки, где ребенок «забыл» изобразить родителей или других членов семьи. Вероятнее всего, именно «забытые» персонажи и являются источником его дискомфорта и переживаний.

Рисунков с конфликтной, "проблемной" семейной атмосферой больше, чем радостных, гармоничных. К примеру, во время исследования среди двадцати детей только четверо вложили в изображение своей семьи положительный подтекст. Скажем, на рисунке одной из девочек присутствуют члены семьи, которые взялись за руки, вокруг - деревья и цветы, лица улыбающиеся.

Рисунки детей из неполных семей по проективной методике «Дом-Дерево-Человек» отличаются наличием линий с сильным нажимом, сильной штриховкой, преувеличенным вниманием к деталям и следами вытирания. 70 % детей экспериментальной группы начали рисунок с изображением различных предметов (кругов, треугольников, облаков, деревьев, листьев, солнца). Они как бы "застревали" на предметах или явлениях окружающего мира, оттягивая начало момента рисования людей.

О тревожности свидетельствует и подчеркнутая прорисовка глаз (60% и 90%), что говорит о наличии у большинства детей страхов. Кроме того, в рисунках встречается специфическая "тревожная линия" - длинная линия, которая состоит из отдельных мелких штрихов (30%).

Конфликты и напряженные отношения в семье подчеркиваются отсутствием определенных членов семьи на рисунке, изоляцией отдельных фигур, а также разделением отдельных членов семьи, в то время как увеличивается расстояние между ними и ребенком.

Отсутствие основных частей тела и лица (руки - 10%, рот - 20%, уши - 60%), изображение пальцев уменьшено (на 50%), а также штриховка рук (на 30%) может указывать на эмоциональное напряжение в социальном контакте, снижение практики общения и сочетание пониженной потребности в общении с эмоциональной бедностью. Если автор пропустил известные части его лица, это, скорее всего, протест художника против представленного им члена семьи, что указывает на негативное отношение. Если ребенок представляет себя таким образом, это может говорить о его отчуждении в семье и проблемах общения с другими, в том числе со сверстниками.

В ходе исследования 40% детей рисовали на расстоянии от первого представленного члена семьи. Принимая во внимание нежелательные признаки, выявленные ранее, этот показатель может указывать на самые негативные эмоции ребенка по сравнению с этим членом семьи. В 80% случаев это фигура, представляющая отца. Руки вытянуты по бокам, пальцы в виде длинных палочек являются признаками агрессии в семейных ситуациях.

Результаты теста детской тревожности такие: 15% детей экспериментальной группы имеют низкий уровень тревожности, 45% - высокий, 40 % - средний уровень тревожности. Сравнительные данные представлены на рисунке 1.

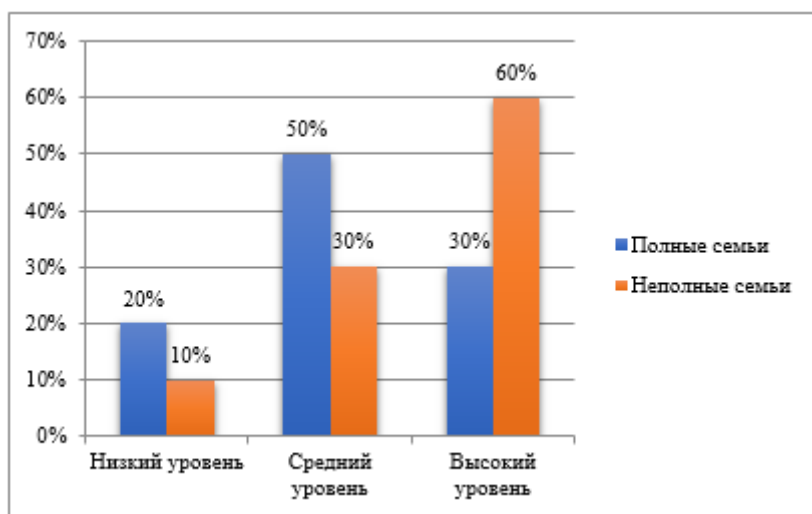

**Рисунок 1. Сравнительные показатели уровня тревожности у детей из полных и неполных семей**

По результатам исследования, полученные количественные данные показывают, что младшие школьники из неполных семей чаще демонстрируют агрессивные модели поведения, чем дети из полных семей. При этом наиболее распространенными видами агрессивного поведения в первой группе открытая физическая агрессия, направленная на неодушевленные объекты или на ровесников; вторые же, в основном, прибегают к таким моделям поведения, как ситуативная агрессия против неодушевленных объектов, прямая и косвенная вербальная агрессия. Очевидно, это свидетельствует о высоком уровне у детей из неполных семей.

По результатам анкеты для учителя «Критерии агрессивности ребенка» (Г. П. Лаврентьевой, Т. Н. Титаренко) мы смогли увидеть, что дети из неполных семей, имеют более высокий уровень агрессивности, чем дети из полных семей. Так, низкий уровень агрессивности имеют 50% младших школьников из полных семей и всего лишь 20% из неполных (рисунок 2).

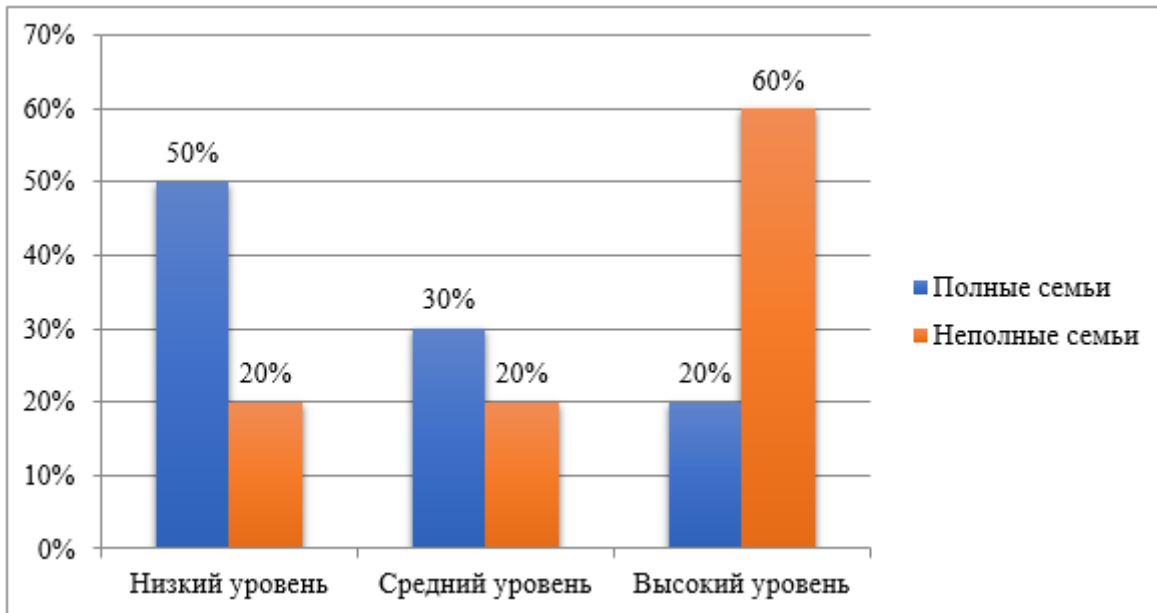

**Рисунок 2. Сравнительные показатели уровня агрессивности у детей из полных и неполных семей по результатам анкетирования учителей**

## Вывод

Результаты проведенного исследования показывают, что дети из неполных семей, имеют высокий уровень тревожности по сравнению с детьми из полных семей более чем в два раза (соответственно 50% и 20%). У детей, родители которых живут вместе, наблюдается низкий уровень тревожности в два раза чаще, чем у детей из неполных семей (40% и 20%).

Полученные количественные данные показывают, что младшие школьники из неполных семей чаще демонстрируют агрессивные модели поведения, чем дети из полных семей. При этом наиболее распространенными видами агрессивного поведения являются открытая физическая агрессия, направленная на неодушевленные объекты или на ровесников. Дети из неполных семей, имеют более высокий уровень агрессивности, чем дети из полных семей. Так, низкий уровень агрессивности имеют 50% младших школьников из полных семей и всего лишь 20% из неполных.

## Список литературы

1. Далгатов М. М. Эмоциональное развитие подростков в неполных и смешанных семьях // Известия Дагестанского государственного педагогического университета. Психологопедагогические науки. 2014. № 3. 19 с.
2. Микляева А.В, Румянцева П.В. Школьная тревожность: диагностика, коррекция, развитие. – СПб.: Речь, 2009.
3. Савина Е. Тревожные дети / Дошк.восп. – 2006, № 4.

## References

1. Dalgatov M. M. Emocional'noe razvitie podrostkov v nepolnyh i smeshannyh sem'yah // Izvestiya Dagestanskogo gosudarstvennogo pedagogicheskogo universiteta. Psihologopedagogicheskie nauki. 2014. № 3. 19 s.
2. Miklyaeva A.V, Rumyancheva P.V. SHkol'naya trevojnost': diagnostika, korrekciya, razvitie. - SPb.: Rech', 2009.
3. Savina E. Trevojnye deti / Doshk.vosp. - 2006, № 4.

# СОВРЕМЕННЫЕ МЕТОДЫ ИССЛЕДОВАНИЯ АГРЕССИВНОСТИ МЛАДШИХ ШКОЛЬНИКОВ

## MODERN METHODS FOR STUDYING AGGRESSION IN CHILDREN OF ELEMENTARY SCHOOL AGE

Авторы: Коротько Ольга Сергеевна

Аннотация: В настоящее время отмечается феномен возрастающей агрессивности детей младшего школьного возраста в современном обществе и необходимостью психологической помощи, направленной на диагностику и коррекцию эмоциональных нарушений в детском возрасте, что отмечается рядом ведущих специалистов в этой области. В настоящей статье рассматриваются особенности агрессивности младших школьников и современные методы исследования данного феномена.

Ключевые слова: агрессивность, младшие школьники, психодиагностика, тревожность, семья.

Annotation: Currently, there is a phenomenon of increasing aggressiveness of primary school children in modern society and the need for psychological assistance aimed at diagnosing and correcting emotional disorders in childhood, which is noted by a number of leading experts in this field. This article discusses the features of aggressiveness of primary schoolchildren and modern research methods of this phenomenon.

Keywords: aggressiveness, primary school students, psycho-diagnostics, anxiety, family.

Период младшего школьного возраста является одним из важнейших в развитии и становлении личности ребенка. В данный период происходит смена ведущего вида деятельности с игрового на учебный, происходит активное развитие всех сфер жизнедеятельности личности. Стремительное развитие также получает и эмоциональная сфера ребенка, что, в некоторых случаях может обуславливать возникновение детской агрессивности.

На сегодняшний день термин «агрессия» (от лат. - *aggredi* - нападать) имеет немало различных значений как в научных трудах, так и в обиходной речи. Об агрессии можно говорить и в широком и в узком смысле слова:

- в широком - когда она присутствует в поведении, в мотивах, снах и т.д., не обязательно проявляясь вовне;

- в узком - когда она имеет место в действиях, поведении или высказываниях. Но и в том и в другом случае - это агрессия, причем обе эти формы теснейшим образом способны переплетаться [3, с. 24].

Изучение природы агрессивности показывает, что она может происходить из разных источников: страха смерти, особого отношения к ней (некрофильская агрессия), как способ адаптации (адаптивная агрессия) либо достижения поставленной цели (инструментальная агрессия), как форма защиты от реальной или мнимой опасности (защитная агрессия), как заранее спланированное действие, в результате которого будет нанесен ущерб человеку или

объекту (целевая агрессия).

Выделяют специфику проявления агрессии и агрессивности в различные возрастные периоды развития ребенка. В младшем школьном возрасте инициаторами агрессивности являются уже не отдельные личности, а группировки детей, агрессивное поведение становится все более организованным. По мере приобретения навыков конструктивного общения меняется соотношение между инструментальной и враждебной агрессивностью в пользу последней.

И. А. Фурманов, делая упор на проявлениях агрессивности, выделяет 4 категории агрессивных детей, что может наблюдаться в период младшего школьного возраста [5, с. 121]:

#### 1. Дети, которые склонны к проявлению физической агрессии.

Им характерны следующие черты: активность, деятельность и целеустремленность, решительность, склонность к риску, бесцеремонность и авантюризм. Экстравертированность таких детей (выражается в общительности, раскованности, уверенности в себе) отличается честолюбием и стремлением к признанию обществом. Как правило, этому сопутствуют хорошие лидерские качества, умение сплотить сверстников, правильно распределять между ними групповые роли, увлекать за собой. Вместе с этим им свойственно демонстрировать собственную силу и власть, стремление к доминированию над другими людьми и к проявлению садистских тенденций.

Помимо этого, таким детям характерна малая рассудительность и сдержанность, плохой самоконтроль. Нередко это связано с недостаточной социализацией и неумением или нежеланием сдерживать или отсрочить удовлетворение собственных потребностей. У них нередко присутствует желание испытать острые ощущения, а при нехватки последних таким детям становится скучно, потому как они нуждаются в регулярной стимуляции [5, с. 124]. Так как любая задержка ими переносится тяжело, то свои желания дети пытаются реализовывать сразу же, не думая о результатах своих действий даже в тех случаях, если осознают, что дело хорошо не кончится. Агрессивные дети поступают импульсивно и непродуманно, почти не извлекают уроков из своего отрицательного опыта, тем самым, и совершают одни и те же ошибки. Им не свойственно придерживаться никаких этических и конвенциональных норм, моральных ограничений, как правило, они просто игнорируются. Поэтому такой тип детей склонен к нечестности, лжи, измене.

#### 2. Дети, которые склонны к проявлению вербальной агрессии [5, с. 124]

Данный тип детей склонен к психической неуравновешенности, постоянной тревожности, сомнениям и неуверенности в себе. Им свойственна активность и работоспособность, однако, в проявление эмоций имеется тенденция к пониженному фону настроения. Внешне нередко дети выглядят как угрюмые, недоступные и высокомерные, но при более близком знакомстве раскрываются, «оттаивают» и становятся очень общительными и разговорчивыми. Для них типичен постоянный внутриличностный конфликт, влекущий за собой состояние напряженности и возбуждения. Еще одна особенность данного типа детей заключается в низкой фрустрационной толерантности, даже маленькие неудачи выбивают их из колеи. Так как они обладают чувственным складом, то даже слабые раздражители легко вызывают у них вспышки раздражения, гнева и страха. Особо сильно такие отрицательные эмоции проявляются при любых реальных или мнимых умалениях их значения, престижа или чувства личного достоинства. Кроме того, они не могут и/или не считают необходимым скрыть свои чувства и отношение к другим и выражают их в агрессивных вербальных формах.

Совокупность спонтанности и импульсивности у таких детей существует рядом с



обидчивостью и консерватизмом, предпочтением традиционных взглядов, которые отгораживающих их от переживаний и внутренних конфликтов.

### 3. Дети, которые склоны к проявлению косвенной агрессии [5, с. 126].

Такие дети отличаются чрезмерной импульсивностью, слабым самоконтролем, недостаточной социализацией влечений и низкой осознанностью своих поступков. Они нечасто думают о причине своих поступков, не предчувствуют их результатов и не могут переносить колебаний. Детям, которым характерны низкие духовные интересы отличаются усилением примитивных желаний. Они с радостью предаются чувственным наслаждениям, стремясь к моментальному и неоспоримому удовлетворению потребностей, не принимая в счет обстоятельства, моральные нормы, этические стандарты и желания других. Косвенный характер агрессии выступает следствием их двойственной натуры: с одной стороны, они смелые, решительные, склонные к риску и общественному признанию, с другой — им присущи женские черты характера: они сензитивны, мягки, уступчивы, зависимы, отмечается наличие нарциссизма (стремления привлекать к себе внимание с помощью экстравагантного поведения). Помимо этого, из-за своей чувствительности дети не выносят критику и замечания в свой адрес, поэтому люди, которые их критикуют, раздражают их, вызывают чувства обиды и подозрительности.

### 4. Дети, склонные к проявлению негативизма [5, с. 128].

Дети данной группы отличаются повышенной ранимостью и впечатлительностью. Основные свойства характера проявляются в эгоизме, самодовольстве, чрезмерном самомнении. Все, задевающее их личность, вызывает протест. Поэтому и критику, и равнодушие окружающих они принимают в качестве обиды и оскорбления и, так как у них низкая фрустрационная толерантность они не могут держать свои эмоции при себе, и начинают тут же активно выражать свое негативное отношение. Вместе с этим таким детям свойственна рассудительность, следование традиционным взглядам, продуманность каждого своего слова, и это нередко предотвращает ненужные конфликты и интенсивные переживания. Отметим, они часто меняют активный негативизм на массивный — замолкают и не идут дальше контакт.

Представленные особенности детской агрессивности также могут быть смешанными, а дети, которым присущ повышенный фон агрессии могут в разных ситуациях демонстрировать различные формы агрессивного поведения [2, с. 79].

Для того, чтобы вовремя выявить особенности детской агрессивности, в рамках психологического знания существует большое количество диагностических методов определения уровня агрессивности ребенка, совместно с его особенностями. Так, в силу возрастных особенностей, детская агрессивность в младшем школьном возрасте может быть обнаружена средствами наблюдения. Однако наиболее достоверным способом получения знаний о детской агрессивности является психодиагностика с помощью специализированных методик.

Так, в качестве наиболее распространенных методик изучения агрессивности младших школьников принято выделять [4, с. 3]:

1. Методика Басса-Дарки.
2. Опросник «Агрессивное поведение» П. А. Ковалева.
3. Опросник «Личностная агрессивность» П. А. Ковалева.
4. Тест руки Вагнера.
5. Вербальный фрустрационный тест.
6. Проективная методика «Дом Дерево Человек».

## 7. Проективная методика «Несуществующее животное».

Рассмотрим подробнее данные методики.

Методика Басса-Дарки. Опросник личностный, разработан А. Бассом и А. Дарки в 1957 г. и предназначен для диагностики агрессивных и враждебных реакций [1, с. 72].

Тест состоит из 75 утверждений, на которые обследуемый должен ответить «да» или «нет». Создавая свой опросник, дифференцирующий проявления агрессии и враждебности, А. Басс и А. Дарки выделили следующие виды реакций: вербальная агрессия, косвенная агрессия, негативизм, обида, подозрительность, раздражение, физическая агрессия, чувство вины.

Опросник «Агрессивное поведение» П. А. Ковалева. Методика предназначена для выявления склонности респондента к определенному типу агрессивного поведения. Детям предлагается ответить на перечень вопросов, варианты ответов: «Да», либо «Нет».

Шкалы агрессивности в данной методике следующие: склонность к прямой вербальной агрессии, склонность к косвенной вербальной агрессии, склонность к косвенной физической агрессии, склонность к прямой физической агрессии, уровень несдержанности респондента.

Опросник «Личностная агрессивность» П. А. Ковалева. Опросник содержит 80 утверждений [4, с. 33].

Цель: выявление склонности субъекта к конфликтности и агрессивности как личностных характеристик.

Основные диагностируемые шкалы: 1. Шкала - вспыльчивость 2. Шкала - склонность к наступательности 3. Шкала - обидчивость 4. Шкала - склонность к неуступчивости 5. Шкала - бескомпромиссность 6. Шкала - мстительность 7. Шкала - нетерпимость к мнению других 8. Шкала - подозрительность.

Кроме того, сумма баллов по шкалам - наступательность, неуступчивость - дает суммарный показатель позитивной агрессивности субъекта. Сумма баллов по шкалам - нетерпимость к мнению других, мстительность - дает показатель негативной агрессивности. Сумма баллов по шкалам - бескомпромиссность, вспыльчивость, обидчивость, подозрительность - дает обобщенный показатель конфликтности.

Тест руки Вагнера. Основу разработки данной методики составляет теория о том, что развитие и формирование функций рук связано с развитием и формированием функций мозга человека. Кроме того, рука является наиболее вовлеченным органом во все внешние процессы активности личности, исходя из чего, способы оценки кистей рук могут отражать индивидуальные особенности личности человека [2, с. 80]

В качестве стимульного материала выступает блок из 9-ти изображений кистей рук в различных положениях. Задачей респондента является проинтерпретировать особенности изображения, которое преподносится ему по определенно заданному алгоритму. Обработка результатов предполагает соотнесение ответов респондентов к одной из 11-ти категорий личностных особенностей, среди которых: указание, эмоциональность, страх, агрессия, коммуникация, пассивная безличность, зависимость, увечность, демонстративность, активная безличность, описание.

Проективная методика «Дом Дерево Человек». "Дом-Дерево-Человек" (ДДЧ) - одна из самых известных проективных методик исследования личности. Процедура диагностики заключается

в следующем. Обследуемому предлагается нарисовать дом, дерево и человека. Затем проводится опрос испытуемого относительно некоторых деталей рисунка в стандартизированной последовательности.

При использовании теста ДДЧ просит изобразить дерево, дом и человека в одном рисунке, в одной происходящей сцене. Считается, что взаимодействие между домом, деревом и человеком представляет собой определенную метафорическую форму особенностей личности человека [4, с. 30]. Так, некоторые объекты рисунка, а также положение объектов на листе могут свидетельствовать об агрессивных проявлениях ребенка.

Проективная методика «Несуществующее животное». Метод исследования личности с помощью проективного теста. Испытуемому предлагается нарисовать несуществующее в природе животное. Принцип оценки агрессивности ребенка является тем же, что и в методике ДДЧ [4, с. 38].

Таким образом, агрессивность современных детей является актуальной в нынешних условиях нашей жизни т.к. она носит в себе определённые психологические особенности, затрагивая не только окружающих ребёнка людей – родителей, воспитателей, сверстников, она создаёт трудности и для самого ребёнка, в его взаимоотношениях с окружающими.

В настоящее время существует большое количество методов и методик исследования уровня агрессивности младших школьников, а также исследования особенностей ее выражения и проявления.

## Список литературы

1. Бреслав, Г.Э. Психологическая коррекция детской и подростковой агрессивности / Г.Э. Бреслав. – СПб.: Речь, 2007. – 138 с. Микляева А.В, Румянцева П.В. Школьная тревожность: диагностика, коррекция, развитие. – СПб.: Речь, 2009.
2. Долгова А.Г. Агрессия в младшем школьном возрасте. Диагностика и коррекция. М.:Генезис, 2009. – 216с.
3. Корниенко А. Детская агрессия. М.:Рама Пабблишинг, 2012. – 200 с.
4. Методы психологической диагностики агрессии и агрессивности школьников: Учебно-методическое пособие / Сост. Л. В. Шипова. – Саратов, 2016. – 56 с.
5. Фурманов И.А. Агрессия и насилие. Диагностика, профилактика и коррекция. М.: Речь, 2007. – 480 с.

## References

1. Breslav, G.E. Psikhologicheskaya korrektsiya detskoy i podrostkovoy agressivnosti / G.E. Breslav. – SPb.: Rech', 2007. – 138 s.
2. Dolgova A.G. Agressiya v mladshem shkol'nom vozraste. Diagnostika i korrektsiya. M.:Genezis, 2009. – 216s.
3. Korniyenko A. Detskaya agressiya. M.:Rama Pablising, 2012. – 200 s.
4. Metody psikhologicheskoy diagnostiki agressii i agressivnosti shkol'nikov: Uchebno-metodicheskoye posobiye / Sost. L. V. Shipova. – Saratov, 2016. – 56 s.

5. Furmanov I.A. Agressiya i nasiliye. Diagnostika, profilaktika i korrektsiya. M.: Rech', 2007. - 480 s.

## ПРЕДСТАВЛЕНИЯ О СТАРОСТИ У ЛИЦ СРЕДНЕГО ВОЗРАСТА

### IDEAS ABOUT OLD AGE IN MIDDLE-AGED PEOPLE

Авторы: *Бесембеева Анна Викторовна*

Аннотация: *Статья посвящена вопросу образа старости в современном обществе. Результаты научно-исследовательской работы автора показывают, что в восприятии лицами зрелого возраста старости как таковой доминируют нейтральные и негативные ассоциации.*

Ключевые слова: *старость, общественные представления о старости, образ пожилого человека, проективный диагностический подход.*

Annotation: *The article is devoted to the issue of the image of old age in modern society. The results of the author's research work show that neutral and negative associations dominate in the perception of old age by persons of Mature age.*

Keywords: *old age, social ideas about old age, image of an elderly person, projective diagnostic approach.*

Российское общество на протяжении длительного времени формировало свой образ старости. Однако, тенденция и последствия демографического старения населения вызвали необходимость пересмотра сложившихся представлений. Особенно это касается лиц среднего возраста, тех, кто уже подходит к рубежу пенсионного возраста. Насколько успешно проходит процесс адаптации к изменившимся условиям, и как люди разных возрастных групп видят старость сегодня, несомненно, становится одним из актуальных вопросов.

Данное эмпирическое исследование касается сопоставления образа старости у мужчин и женщин среднего возраста, определения особенностей представлений о старости у лиц среднего возраста.

Исследование проводилось на базе учреждений социального обслуживания населения Московской области среди сотрудников. В исследовании приняли участие 50 человек среднего возраста, 25 мужчин и 25 женщин в возрасте от 44 до 60 лет.

Диагностический блок представляет проективная методика «Рисунок старости». Методика адаптирована специально для данного исследования в рамках проективно-диагностического подхода, её цель – изучение целостного представления о старости, выявление особенностей эмоционального отношения к старости. Предметом интерпретации является рисунок [2].

Признаки, используемые при анализе рисунка представлены в таблице 1.

Полученные в ходе эмпирического исследования результаты сведены в таблицы 2-5 и представлены ниже на рисунках 1-3.

Таблица 1.

Признаки, используемые при анализе методики «Рисунок старости»

№ п/п 1	Критерий 2	Показатель 3
1.	Форма рисунка	В соответствии с фрейдистской традицией все вытянутые формы интерпретируются как наличие мужских, маскулинных черт; сжатая округлая форма – феминных черт; наличие острых углов по контуру рисунка характеризуют наличие агрессии
2.	Характер линий и графических движений	Сплошные линии характеризуют уверенность, решительность; прерывистые линии, а также линии с обводкой интерпретируются как неуверенность, нерешительность
3.	Цветовой выбор	Красный цвет мягких тонов символизирует радость; использование красного цвета насыщенных тонов интерпретируется как агрессивность; синий цвет – грусть, усталость; зеленый – активность, при перенасыщении зеленого – тревожность; желтый – принятие, спокойное отношение; фиолетовый – беспокойство, тревогу; серый – замкнутость, огорчение; черный – наиболее негативная тенденция, символизирующая отрицание, протест; коричневый – беспокойство, неуверенность
4.	Содержание рисунка	Негативной тенденцией в рисунке является несоответствие размера изображения предполагаемому объекту, а также искаженное положение изображенного. Конформный образ - рисунок, не содержащий явных объектов, свидетельствует о трудности в формулировании проблемы самим испытуемым. Отождествление изображенного с домом, семьей, свидетельствует о тенденции «контролировать» рассматриваемую сферу. Нейтральный рисунок – изображение реальных объектов с отсутствием острых углов, штриховок, зачеркиваний и повторяющихся деталей. Позитивной тенденцией является «приукрашивание» изображения дополнительными элементами. Стилизованное или фантастическое изображение свидетельствует о тенденции к избеганию рассматриваемой сферы

Таблица 2.

Распределение обследованных по критерию «форма рисунка»

Критерий	Форма рисунка					
	феминные черты		маскулинные черты		агрессивность	
	чел.	%	чел.	%	чел.	%

Количество испытуемых, из	32	64	12	24	6	12
них:	17	68	6	24	2	8
-женщины	15	60	6	24	4	16
-мужчины						



Рис. 1. Распределение обследованных по критерию «форма рисунка»

Таблица 2 и рисунок 1 показывают, что для большинства обследованных (более 60 %), независимо от пола респондента, характерно представление старости в феминном, женском образе. Мужские черты приписываются старости и мужчинами, и женщинами в равном количестве, примерно в одном из четырех случаев (24 %). Крайне негативное, агрессивное отношение к старости более характерно для мужчин, однако такое отношение в целом для данной выборки не характерно (менее 20 %).

Таблица 3.

Распределение обследованных по критерию «характер линий и графических движений»

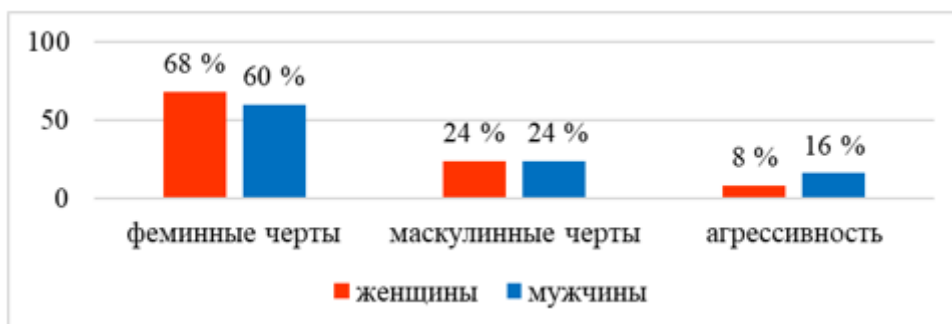
Критерий	Характер линий и графических движений			
	Уверенность, решительность		Неуверенность, нерешительность	
	чел.	%	чел.	%
Количество испытуемых, из	39	78	11	22
них:	20	80	5	20
-женщины	19	76	6	24
-мужчины				

Таблица 3 показывает, что для абсолютного большинства обследованных (более 75 %) характерны решительность и уверенность при проецировании образа старости. Обратная тенденция встречается редко (не более 24 %).

Таблица 4.

Распределение обследованных по критерию «Цветовой выбор»

	Красный цвет мягких тонов	Красный цвет насыщенных тонов	Синий	Зеленый	Желтый	Фиолетовый	Серый	Черный	Коричневый
Количество испытуемых, %	0	2	18	12	12	12	20	6	18
из них:									
-женщины	0	4	12	12	12	12	12	4	20
-мужчины	0	0	24	12	12	12	8	8	16



Рис. 2. Распределение обследованных по критерию «цветовой выбор»

Таблица 5 и рисунок 2 показывают, что в группе обследованных выявлена тенденция представления образа старости в синих тонах у мужчин. Согласно интерпретации М. Люшера, данный цвет характеризует грусть и усталость. Таким образом, в представлении мужчин среднего возраста старость отождествляется с периодом жизни, лишенным радости и вместе с тем активности пожилого человека. В выборах женщин доминирующим является коричневый цвет. Данный цвет символизирует беспокойство, нерешительность. Таким образом в оценках женщин среднего возраста период старости является тревожным, неопределенным периодом.

Следует отметить полное отсутствие выбора красного цвета в нейтральных тонах. Данный факт рассматривается как отсутствие у женщин и мужчин среднего возраста представления о старости как позитивном периоде жизни, дающем возможность для проявления инициативы и активности [1].

Таблица 5.

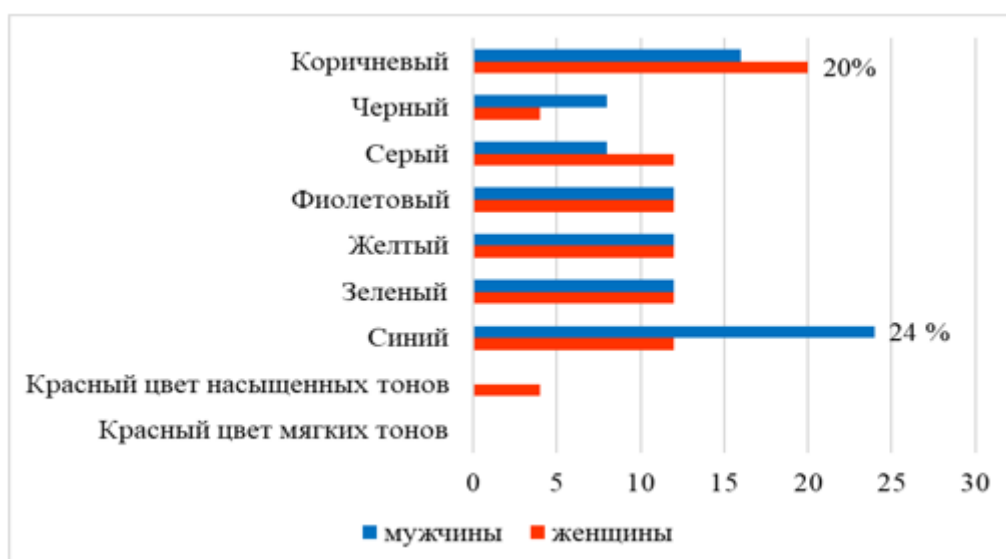
Распределение обследованных по критерию «содержание рисунка»



	Негативный образ	Конформный образ	Отождествление с домом, семьей	Нейтральный образ	Позитивный образ	Стилизованное или фантастическое изображение
Количество испытуемых, %, из них:	26	16	14	12	18	14
-женщины	32	16	12	12	16	12
-мужчины	20	16	16	12	20	16



Рис. 3. Распределение обследованных по критерию «содержание рисунка»

Таблица 5 и рисунок 3 показывают, что в группе обследованных выявлена тенденция представления образа старости в негативном аспекте более у женщин, чем у мужчин. В целом для выборки негативный образ характерен для одной четверти опрошенных (26 %). Данный показатель не является критическим и не может указывать на общую тенденцию представления о старости у лиц среднего возраста в негативных образах.

В обследуемой группе для мужчин характерно изображать старость в виде стилизованного, фантастического образа или в позитивно-окрашенных образах. Вместе с тем, выявленные показатели (16 % и 20 %) не являются достаточно весомыми для установления общего тренда, и свидетельствует скорее об индивидуальных особенностях в восприятии старости у отдельных испытуемых.

Выводы:

1. Для большинства обследованных, независимо от пола респондента, характерно представление старости в женском образе.
2. Для абсолютного большинства обследованных характерны решительность и уверенность при проецировании образа старости.
3. У мужчин среднего возраста старость отождествляется с периодом жизни, лишенным радости и вместе с тем активности пожилого человека. В оценках женщин среднего возраста период старости является тревожным, неопределенным периодом. Представления о старости как позитивном периоде жизни, дающем возможность для

проявления инициативы и активности, отсутствуют и у мужчин, и у женщин.

4. В обследованной группе выявлена тенденция представления образа старости в негативном аспекте более у женщин, чем у мужчин. В целом для выборки негативный образ характерен для одной четверти опрошенных.

#### **Список использованной литературы:**

1. Люшер М. Цветовой тест Люшера. – М.: Сова, АСТ, 2005. – 192 с.
2. Тертышникова А. Г. Измерение социальных представлений с использованием проективных методик: методологические подходы и методические решения: диссертация ... кандидата Социологических наук: 22.00.01. – М.;, 2016. – 171 с.
3. Шапарь В. Б. Практическая психология. Проективные методики. / В. Б. Шапарь, О. В. Шапарь. – Ростов н/Д: Феникс, 2006. – 480 с.

#### **Spisok ispol'zovanoj literatury:**

1. Ljusher M. Cvetovoj test Ljushera. – М.: Sova, AST, 2005. – 192 s.
2. Tertyshnikova A. G. Izmerenie social'nyh predstavlenij s ispol'zovaniem proektivnyh metodik: metodologicheskie podhody i metodicheskie reshenija: dissertacija ... kandidata Sociologicheskikh nauk: 22.00.01. – М.;, 2016. – 171 s.
3. Shapar' V. B. Prakticheskaja psihologija. Proektivnye metodiki. / V. B. Shapar', O. V. Shapar'. – Rostov n/D: Feniks, 2006. – 480 s.

# СОЦИАЛЬНАЯ ПОДДЕРЖКА ОДИНОКИХ МАТЕРЕЙ НА ПРИМЕРЕ ГКУ РС(Я) «УПРАВЛЕНИЕ СОЦИАЛЬНОЙ ЗАЩИТЫ НАСЕЛЕНИЯ И ТРУДА Г. ЯКУТСКА»

Авторы: Федорова Варвара Клавдьевна, Давыдова Валентина Яковлевна

Аннотация: В статье рассматривается опыт социальной поддержки одиноких матерей на примере ГКУ РС(Я) «Управление социальной защиты населения и труда г. Якутска».

Ключевые слова: Одинокие матери, социальная поддержка, эффективность мер социальной поддержки, удовлетворенность клиентов.

Проблема демографии и института семьи сегодня ставится в России особенно остро ввиду демографического кризиса. Низкий уровень рождаемости наряду с высоким уровнем смертности являются ключевыми проблемами в современном государственном управлении в области социальной политики [1, с.44].

Основной фактор, который увеличивает количество монородительской семьи сегодня, – это разводы. Кроме того, новая тенденция на раздельное проживание, а также внебрачные рождения детей, раннее овдовение в результате повышения смертности мужского населения – все эти факторы являются негативными в формировании роста семей, имеющих только одного родителя (чаще – мать), из-за чего такие семьи называют материнскими [2, с.190].

Одинокие матери – социальная категория граждан, особо пристально нуждающаяся в изучении и обосновании практических направлений для осуществления в отношении них мер социальной поддержки.

В данной статье рассматривается опыт социальной поддержки одиноких матерей на примере ГКУ РС(Я) «Управление социальной защиты населения и труда г. Якутска». Мы считаем, что эффективность мер по оказанию социальной поддержки семьям одиноких матерей зависит от удовлетворенности клиентов Управления.

В качестве метода исследования был выбран такой качественный метод исследования, как опрос по специально разработанной анкете из 28 вопросов. В итоге приняли участие 50 одиноких матерей, вставших на учет в Управление.

Благодаря проведенной работе мы выяснили, что почти половина обследуемых матерей имеют одного ребенка (44%), 19 – двоих (38%), 7 – троих (14%) и оставшиеся 2 – четырех и более детей (4%). К категории «многодетных семей» относятся 28% респонденток. Также (82%) опрошенных матерей относятся к категории «Малоимущие семьи». Это свидетельствует о том, что значительная доля одиноких матерей, вставших на учет в «Управление социальной защиты населения и труда г. Якутска» нуждаются в помощи.

По результатам исследования было выявлено, что большинство одиноких матерей (88%) удовлетворены услугами, предоставляемыми Управлением. Однако почти (12 %) респонденток высказали, что совсем не получили помощь от работников Управления. Это свидетельствует о том, что необходимо предпринять ряд новых мер для улучшения качества обслуживания в Управлении социальной защиты населения и труда г. Якутска.

На вопрос об информированности мнения респонденток разделились поровну. Представляется возможным сделать вывод о том, что работники Управления недостаточно информируют получателей услуг обо всех мерах социальной поддержки, которыми может воспользоваться одинокая мать, обратившаяся в социальную службу. По всей видимости, те 50% матерей, которые ответили утвердительно на вопрос, из числа тех, кто стоит на учете в Управлении уже не первый год и явно знаком с порядком осуществления социальной поддержки одиноких матерей.

Среди услуг, которые получили обратившиеся одинокие матери, респондентки отметили следующие: назначение пособия по беременности и родам (64%); назначение ежемесячной выплаты в связи с рождением (усыновлением) первого ребенка (58%); назначение ежемесячного пособия по уходу за ребенком до достижения им возраста 1,5 лет (64%); назначение ежемесячного пособия на ребенка (82%); назначение единовременного пособия при рождении ребенка (36%); назначение пособия по потере кормильца (15%); федеральный материнский (семейный) капитал (54%); оформление заявления на единовременную материальную помощь гражданам, оказавшимся в сложной жизненной ситуации (34%); постановка семьи на учет для получения льгот (любого характера) (82%).

Среди услуг, которые одинокие матери хотели бы видеть, – предоставление повышенного размера пособий на ребенка (детей), дополнительные выплаты, помощь на оплату жилищно-коммунальных услуг, льготы при поступлении детей на учебные заведения, а также нематериальные виды поддержки (например, было указано «предоставлять путевки для отдыха ребенка»).

Относительно быстроты принятия решения (56 %) опрошенных клиентов Управления отметили, что очень долго ожидали его (более 2-х месяцев). Это говорит о том, что помощь и социальная поддержка часто оказывается несвоевременно, без учета того, что одинокие матери оказываются в сложной ситуации «здесь и сейчас», и принимать решение об оказании мер социальной поддержки требуется безотлагательно, по возможности сокращая срок принятия решения.

Благодаря вопросу «Устраивает ли Вас результат представленной Вам меры социальной поддержки как одинокой матери?» мы выяснили, что (40%) опрошенных матерей частично удовлетворены представленной помощью Управления, (36%) – полностью удовлетворены и (24%) – совсем не удовлетворены. Это свидетельствует о том, что специалисты в Управлении работают неэффективно, страдают сроки оказания социальной поддержки, по заявлениям респонденток, они не увидели хорошего отношения к ним со стороны работников. Также и в отношении доброжелательности и вежливости: частым ответом респонденток был «совсем не доброжелательны» - (32%), «не вежливы».

Исходя из того, что многие недовольны компетентностью сотрудников Управления, следовало бы предположить, что часто поступают и жалобы на сотрудников и на Управление как государственное учреждение в целом. Однако это не так, и с жалобами обращалась меньшая часть одиноких матерей – (12%), более половины (88%) не обращались с жалобами, т.е. они вполне удовлетворены услугами, или не считают возможным жаловаться.

В целом же, одинокие матери отмечали, что среди трудностей, с которыми им пришлось столкнуться в результате обращения в Управление, были следующие: отсутствие доброжелательности, особенно на этапе консультирования по выплатам пособий; некомпетентность сотрудников; очень долгое ожидание в очереди; неполное информирование сотрудниками Управления обо всех мерах социальной поддержки, положенных одиноким матерям; неверное первичное консультирование; отсутствие автоматического продления

пособий при предоставлении всех документов.

Таким образом, исходя из проведенного опроса, стало понятно, что в деятельности Управления существуют определенные проблемы, требующие решения. При осуществлении деятельности по оказанию социальной поддержки одиноким матерям в Управлении, в целом можно выделить следующие проблемы:

1. Недостаточное техническое оснащение отдела выплат, что не позволяет с достаточной оперативностью выполнять возложенные на отдел поручения, и создавать единый специализированный банк учёта данных.
2. Недостаточно осуществляется информирование одиноких матерей о причитающихся им льготах и выплатах.
3. Отсутствие знаний современного законодательства и соответствующей квалификации у работников для принятия своевременных и оперативных решений при назначении пособий и доплат.

**Список литературы:**

1. Зубова, И. Г. Социальная защита населения в Российской Федерации: учебное пособие / И. Г. Зубова, А. Г. Коноплева, С. П. Головач. М.: Кнорус, 2015. – 530с.
2. Реализация государственной семейной политики в сфере профилактики сиротства / под общ. ред. Е.В. Гуровой. М., 2016. – 412 с.

# ОРГАНИЗАЦИЯ СОЦИАЛЬНОЙ ПОДДЕРЖКИ НЕРАБОТАЮЩИМ ПЕНСИОНЕРАМ В Г.ЯКУТСКЕ

Авторы: *Копырина Изабелла Дмитриевна, Саввинова Ксения Петровна*

Аннотация: *В статье рассматриваются организация социальной поддержки неработающим пенсионерам. Это те граждане, которые испытывают трудности после выхода на пенсию.*

Ключевые слова: *социальная поддержка, неработающие пенсионеры, пенсия, пожилой возраст.*

Пенсионеры в Российской Федерации обладают всей полнотой социально-экономических и личных прав и свобод, закрепленных Конституцией РФ, конституциями республик, входящих в ее состав, другими законодательными актами. В России по статистике на 2019 год насчитывается 46 млн 480 тысяч пенсионеров, но среди них есть не только люди, достигшие пенсионного возраста, но и инвалиды. В Якутии проживают 278 тысяч пенсионеров.

Главной задачей социальной политики Российской Федерации является достижение благосостояния человека и общества, обеспечение равных и справедливых возможностей для развития личности. Для этого мы рассмотрели организацию социальной поддержки неработающим пенсионерам г.Якутске. Социальная поддержка, которая должна помочь обеспечить пожилым гражданам благополучие и улучшение качества жизни.

Выход на пенсию особенно тяжело воспринимают люди, чья трудовая деятельность высоко ценилась в прошлом, а сейчас признается ненужной, бесполезной. Практика показывает, что разрыв с трудовой деятельностью отрицательно сказывается в ряде случаев на состоянии здоровья, жизненном тоне, психике людей. И это естественно, поскольку труд является источником долголетия, одним из важнейших условий сохранения хорошего здоровья[2].

Большая часть лишена достаточных средств к существованию. Их бюджет не сбалансирован, что вынуждает их часто обращаться в органы социальной защиты. У них возникает ощущение, что они просят подаяния, далеко не всем удается примириться с такой ролью.

Наиболее распространенный вид социального обеспечения - пенсионное обеспечение. Пенсионерам по возрасту выплачивается пенсия, зависящая от стажа работы и уровня заработной платы, которую получал пенсионер до выхода на пенсию. Однако в любом случае каждому пенсионеру гарантирована выплата пенсии не ниже минимального предусмотренного законом уровня. Наряду с пенсией по старости выплачиваются пенсии по инвалидности и не зависят от возраста и обусловлены только состоянием здоровья, невозможностью или ограниченной возможностью человека осуществлять трудовую деятельность. Пенсии выплачиваются за счет средств пенсионного фонда, образуемого из отчислений предприятий и организаций в этот фонд и частично за счет госбюджета. По мере перехода к рыночным отношениям и повышения хозяйственной самостоятельности предприятия получают возможность создавать собственные пенсионные фонды для выплаты пенсий своим работникам. [1]

В республике особое внимание уделяется социальной поддержке граждан старшего поколения. В целях поддержания уровня и качества жизни неработающим пенсионерам, чей

совокупный денежный доход ниже установленной в республике величины прожиточного минимума пенсионера производится выплата региональной социальной доплаты к пенсии.

Численность лиц, которым фактически предоставлена региональная социальная доплата к пенсии по состоянию на 1 января 2019 года составила более 36,0 тыс. чел.

В Якутии проживают 278 тысяч пенсионеров из них 93 271 тысяч работающие пенсионеры, а значит, численность неработающих пенсионеров в Якутии составляет 184 739 тысяч.

Большинство опрошенных являются ветеранами труда 51,7% и неработающими пенсионерами 69,0 % Большая часть пенсионеров до выхода на пенсию имели постоянную работу 79,3%. После выхода на пенсию наблюдается низкий социально-экономический статус 58,6 %.

То есть они испытывают трудности в материальном плане 55,2 %. Они не нуждаются в психологической консультации 79,3% что говорит, что после выхода на пенсию у них не замечаются проблемы психологического характера.

Многие пенсионеры (58,6%) никогда не получали социальные услуги в организациях социального обслуживания: большинство из них посещают Центр социального обслуживания населения 17,2 % и Школа третьего возраста 20,7 %.

50% на 50% пожилых граждан имеют или не имеют представления о социальной поддержке неработающим пенсионерам.

В правах/льготах предоставляющим пенсионерам и гражданам пожилого возраста 82,8% граждан пожилого возраста пользуются ЕДВ (Ежемесячная денежная выплата) и 31% санаторно-курортным лечением. В данное время среди респондентов большинства пожилых 69,0% не состоят на учете в органах социальной защиты за санаторно-курортным лечением.

Пенсионеры активно пользуются социально-транспортной картой 60%. Среди опрошенных неработающих пенсионеров 10,3 % инвалида, а значит, что большая часть не пользуется льготными лекарственными препаратами.

Оказанием социальной поддержки довольны те 41,4 %, кто на самом деле получал такую поддержку.

Таким образом, изменение социального статуса человека в старости и инвалида, связанное с прекращением или ограничением трудовой и общественной деятельности приводит его изменению образа жизни, общения, материального положения и его ценностных ориентиров. Это может привести к испытаниям затруднений в социально-бытовой и психологической адаптации к новым условиям, а также может порождать серьезные социальные проблемы, которую сможет избежать эффективная социальная поддержка неработающих пенсионеров.

#### **Список литературы:**

1. Федеральный закон "О государственном пенсионном обеспечении в Российской Федерации" от 15.12.2001 N 166-ФЗ
2. Холостова Е. И. Социальная работа с пожилыми людьми. – М.: Дашков и К 2013.

## Технические науки

# ПРОЕКТИРОВАНИЕ КОНСОЛИ МОТОЛОДКИ В ГРАФИЧЕСКОЙ СИСТЕМЕ КОМПАС

## DESIGNING A MOTORBOAT CONSOLE IN CAD SYSTEM KOMPAS

Авторы: Новиков Сергей Павлович

Аннотация: В статье рассмотрен процесс проектирования элемента алюминиевой консоли маломерного судна. Описан порядок создания ее трехмерной модели и чертежа при помощи САПР КОМПАС.

Ключевые слова: САПР, КОМПАС, проектирование, листовая деталь, развертка, алюминий, гибка.

Annotation: The article describes the design process of an element of aluminum console of a small vessel. The procedure for creating its three-dimensional model and drawing using CAD KOMPAS is described.

Keywords: CAD, KOMPAS, design, sheet metal, scan, aluminum, bending.

При проектировании рулевых консолей алюминиевых рыболовных моторлодок судостроители очень часто делают выбор в пользу листового алюминия в качестве материала консоли. Алюминиевая рулевая консоль является бюджетным вариантом по сравнению с консолью из стеклопластика. Для изготовления элементов консолей, как правило, используется тот же самый материал, что и для корпусных конструкций и обшивки – морской алюминий АМГ5. Консоль изготавливается способом сварки предварительно согнутых листовых элементов.

Элементы консоли могут иметь довольно сложную пространственную конструкцию, поэтому для их проектирования предпочтительнее использовать программное обеспечение САПР, в котором есть специальный модуль проектирования деталей из листового материала. Одним из таких программных продуктов является графический пакет КОМПАС-3D [1].

Разработчик САПР КОМПАС компания АСКОН является одним из отечественных лидеров разработки программного обеспечения в области автоматизированного проектирования [2]. Базовые возможности системы включают в себя функционал, который позволяет спроектировать изделие любой степени сложности в 3D, а потом оформить на это изделие комплект документации, необходимый для его изготовления в соответствии с действующими стандартами (ГОСТ, СТП и др.) [3]. Система имеет мощное приложение для моделирования листовых деталей с последующей возможностью создания ассоциативных чертежей с развертками [1].

Проектирование элемента консоли было начато с построения ее компоновочной геометрии (Рис.1). Компоновочная геометрия является эскизной проработкой будущего трехмерного объекта. В состав компоновочной геометрии могут входить любые объекты КОМПАС-3D:



пространственные прямые и кривые линии, точки, эскизы, поверхности и твердые тела. В нашем случае компоновочная геометрия элемента консоли представляет собой открытую призматическую поверхность, основаниями которой являются незамкнутые ломаные линии 1-6 и 1'-6', расположенные в параллельных плоскостях (Рис.1). Следует обратить внимание на то, что противоположные стороны оснований должны быть параллельны друг другу в каждой грани призмы. В противном случае грани не будут плоскими, что приведет к ошибкам при построении модели элемента консоли.



Рис.1 Компоновочная геометрия элемента алюминиевой консоли

При формировании 3D-модели элемента консоли использовалась команда «Линейчатая обечайка» [4]. Для построения листовой детали при помощи данной команды необходимо наличие двух произвольных эскизов. В нашем случае основой этих эскизов являются основания построенной ранее призматической поверхности. Радиусы сгибов могут быть заданы как внутри команды (одинаковые для всех сгибов в рамках команды), так и в виде сопряжений отрезков эскизов (для каждого сгиба может быть задан индивидуальный радиус). В нашем случае, так как в детали один из сгибов является обратным (сгиб по ребру 4 - 4'), его радиус можно задать в эскизах в виде сопряжений отрезков, пересекающихся в точках 4 и 4'.

После построения 3D-модели по исходным эскизам и выполнения всех вырезов под смежные детали модель элемента консоли будет выглядеть, как показано на рис. 2. Развертка 3D-модели выполняется с помощью команды «Развернуть» [4]. КОМПАС-3D позволяет выполнить развертки листовых деталей с учетом толщины металла. При этом доступны на выбор несколько способов определения длины развертки.

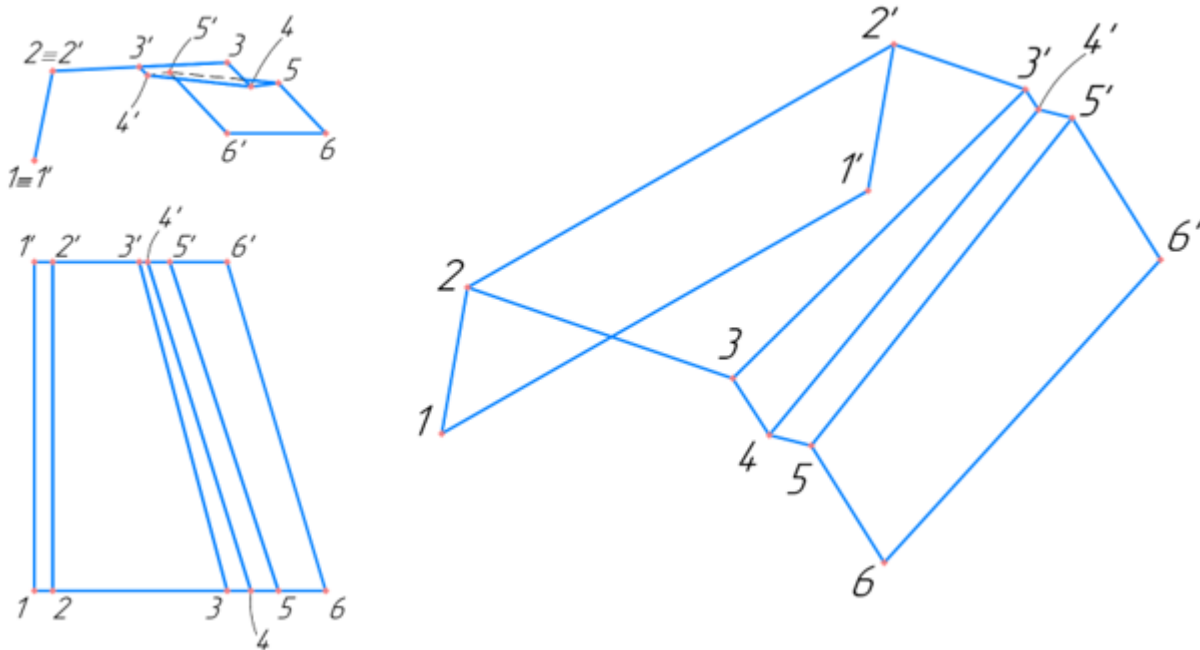

Рис.2 3D – модель и развертка элемента консоли

Деталь в развернутом виде строится на чертеже с указанием линии сгиба (Рис. 2). Геометрия замкнутого контура детали и замкнутых контуров отверстий в ней формируются с использованием команды «Контур по границе области». В конечном итоге для выполнения раскроя детали необходим DXF-файл, из которого извлекаются геометрия контуров, линии разметки и тексты маркировки. КОМПАС-3D позволяет легко сохранять необходимые данные в формате DXF.

### Библиографический список

1. Компас-3D V8: руководство пользователя: в 3 т. — М. : ЗАО АСКОН, 2005. — Т. 3. — 316 с.
2. Лопатин, В. М. Информатика для инженеров : учебное пособие / В. М. Лопатин. — Санкт-Петербург : Лань, 2019. — 172 с. — ISBN 978-5-8114-3463-3.
3. Звонцов, И. Ф. Разработка технологических процессов изготовления деталей общего и специального машиностроения : учебное пособие / И. Ф. Звонцов, К. М. Иванов, П. П. Серебренникий. — 2-е изд., стер. — Санкт-Петербург : Лань, 2019. — ISBN 978-5-8114-4520-2.
4. Платонов, Л.В. КОМПАС-3D v17 vs V16: о развитии сравнения и о сравнении в развитии / Л.В. Платонов // САПР и Графика. — 2017. — №5. — С. 28-37.

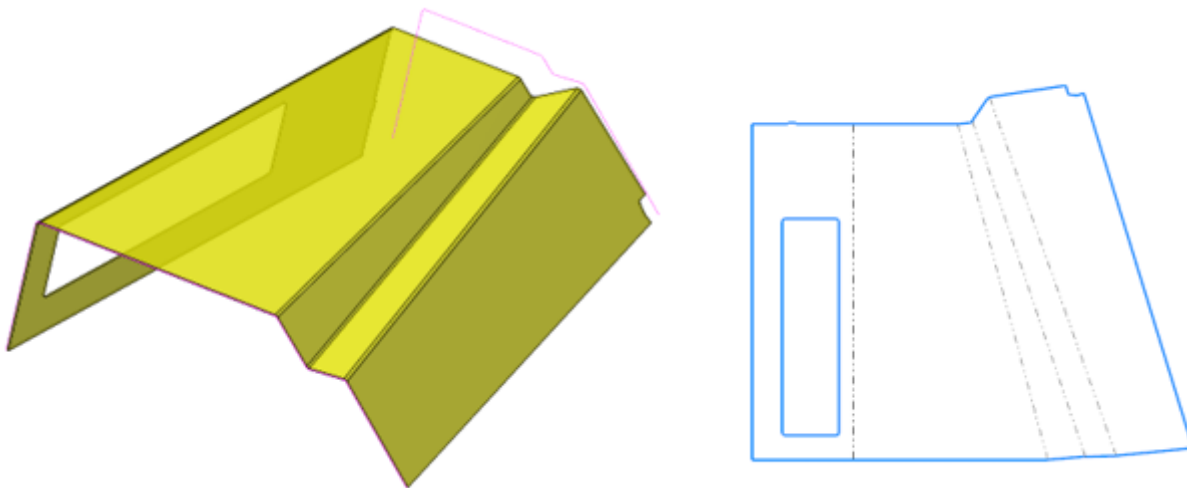
### References

1. Kompas-3D V8: rukovodstvo pol'zovatelja: v 3 t. — M. : ZAO ASKON, 2005. — T. 3. — 316 s.
2. Lopatin, V. M. Informatika dlja inzhenerov : uchebnoe posobie / V. M. Lopatin. — Sankt-Peterburg : Lan', 2019. — 172 s. — ISBN 978-5-8114-3463-3.
3. Zvoncov, I. F. Razrabotka tehnologicheskikh processov izgo-tovlenija detalej obshhego i special'nogo mashinostroenija : uchebnoe poso-bie / I. F. Zvoncov, K. M. Ivanov, P. P. Serebrenickij. — 2-e izd., ster. — Sankt-Peterburg : Lan', 2019. — ISBN 978-5-8114-4520-2.

4. Platonov, L.V. KOMPAS-3D v17 vs V16: o razvitii sravnenija i o sravnenii v razvitii / L.V. Platonov // SAPR i Grafika. — 2017. — №5. — S. 28-37.

# ОБОСНОВАНИЕ ОПТИМАЛЬНЫХ ПАРАМЕТРОВ КОМБИНИРОВАННЫХ СИСТЕМ РАЗРАБОТКИ ГОРИЗОНТАЛЬНЫХ И НАКЛОННО-НАПРАВЛЕННЫХ СКВАЖИН ВИКУЛОВСКОЙ СВИТЫ МЕСТОРОЖДЕНИЯ «К»

## JUSTIFICATION OF OPTIMAL PARAMETERS OF COMBINED SYSTEMS FOR DEVELOPMENT OF HORIZONTAL AND DIRECTIONAL WELLS IN THE VIKULOV FORMATION OF THE "K" FIELD»

Авторы: Овчарова Лариса Петровна

Аннотация: В работе рассматривается проблема поиска рентабельной технологии разработки краевых зон викуловских отложений месторождения К. Представлено уточненное технико-экономическое обоснование оптимальных параметров систем разработки, в которых в качестве добывающих используются горизонтальные скважины с многостадийным гидроразрывом пласта, а в качестве нагнетательных – наклонно-направленные скважины с гидроразрывом пласта. Оптимальная плотность трещин гидроразрыва пласта составляет 1 трещина на 85 метров. Оптимальная длина горизонтальной скважины ограничена лишь размерами залежей, геологическими неоднородностями и технологическими возможностями бурового станка.

Ключевые слова: Викуловская свита, гидроразрыв пласта, горизонтальные скважины, плотность трещин, многостадийный гидроразрыв пласта, параметры систем разработки.

Annotation: The paper deals with the problem of finding a cost-effective technology for developing the marginal zones of the Vikulov deposits of the K Deposit. An updated feasibility study is presented for optimal parameters of development systems where horizontal wells with multistage hydraulic fracturing are used as production wells, and directional wells with hydraulic fracturing are used as injection wells. The optimal fracture density of hydraulic fracturing is 1 crack per 85 meters. The optimal length of a horizontal well is limited only by the size of deposits, geological heterogeneities, and technological capabilities of the drilling rig.

Keywords: Vikulovskaya formation, hydraulic fracturing, horizontal wells, crack density, multistage hydraulic fracturing, parameters of development systems.

### **Введение**

Устойчивой тенденцией нефтегазовой отрасли России является ухудшение ресурсно-сырьевой базы добычи углеводородного сырья с увеличением добычи нефти на шельфе, в арктической зоне, возрастанием добычи трудноизвлекаемой нефти, в том числе высоковязких нефтей, добычи из слабопроницаемых коллекторов. В 2018 г. добыча нефти из категории так называемой «трудноизвлекаемой» нефти составила 246 млн. т, что на 18 % больше значения предыдущего года. При этом доля «трудноизвлекаемой» нефти составляет половину от общей добычи нефти в России [1].

Круг геолого-технических мероприятий (ГТМ) для разработки низкопроницаемых коллекторов ограничен (многоствольные скважины (МГС), гидроразрыв пласта на наклонно-направленных скважинах (ГРП на ННС), многостадийный ГРП на горизонтальных скважинах (МГРП на ГС), наиболее эффективным является МГРП на горизонтальных скважинах.

## Проблематика

Объектом исследования данной работы являются низкопроницаемые пласты  $ВК_1$  и  $ВК_{2,3}$  викуловской свиты месторождения К, которые объединены в единый объект разработки  $ВК_{1-3}$ .  $ВК_{1-3}$  – это основной объект разработки месторождения К, разрабатывается с 1992 года, преимущественно наклонно-направленными скважинами, размещенными по обращенной семиточечной системе. Из-за низкой проницаемости и высокой расчленности пластов викуловской свиты, все скважины эксплуатируются с ГРП, несмотря на то, что залежи представлены обширными водонефтяными зонами. Данные испытаний скважин и опытно-промышленная разработка показали, что без применения гидроразрыва на объекте  $ВК_{1-3}$  невозможно обеспечить рентабельные промышленные притоки нефти. Повторные ГРП являются самым эффективным ГТМ на рассматриваемом объекте.

В настоящее время разбурены и вовлечены в активную разработку все куполовидные поднятия, характеризующиеся благоприятными, с позиции разработки, ФЕС. Дальнейшие перспективы увеличения и сохранения ежегодных объемов добычи нефти связаны со смещением ковра бурения в краевые районы. С позиции добычного потенциала данные районы неблагоприятны: сокращение нефтенасыщенных толщин и низкая плотность запасов, отсутствие уверенной глинистой перемычки между нефтенасыщенным пластом  $ВК_1$  и преимущественно водонасыщенным пластом  $ВК_{2,3}$ .

Для решения проблемы с 2013 года на объекте  $ВК_{1-3}$  выполняются опытно-промышленные работы по испытанию скважин с горизонтальным окончанием. Испытаны различные системы заканчивания скважин и технологии проведения МГРП. С 2017 года тиражируется бурение скважин с горизонтальным окончанием длиной 600 м, и технологией освоения  $Сур2Сур$ , в качестве нагнетательных применяются наклонно-направленные скважины, система разработки рядная. Данное решение было закреплено в действующем проектом документе.

В 2016 году в проектом институте, занимающимся сопровождением разработки месторождения К, была подготовлена работа, которая обосновывала оптимальные параметры системы разработки горизонтальными скважинами объекта  $ВК_{1-3}$ : рядная система разработки с расстоянием между рядами - 400 м, оптимальное количество ГРП – 1 ГРП на 200 метров горизонтального ствола.

Оптимальное количество трещин ГРП было определено для стандартной технологии (цементируемый хвостовик, разрывные муфты с шарами, в среднем 15 тонн пропаннта на 1 ГРП), которая характеризовалась 75% успешности. С 2017 года на объекте применяется другая технология гидроразрыва пласта – технология  $Сур2Сур$  малообъемных ГРП (чашечные пакера в цементируемом хвостовике, в среднем 7 тонн пропаннта на 1 ГРП), которая успешна практически на 100%.

В связи с тем, что успешность ГРП влияет на экономическую эффективность проекта, которая выступает критерием оптимальности, требуется уточнить оптимальные параметры системы разработки (расстояние между скважинами, оптимальная длина горизонтальной скважины и т.д.).

Целью данной работы является уточнение оптимальных параметров системы разработки низкопроницаемого коллектора водонефтяных зон викуловских отложений месторождения «К».

### Технико-экономическое обоснование количества трещин ГРП по технологии Sur2Sur

Задача решалась для двух вариантов фиксированных длин горизонтальной скважины 1200 м и 2000 м, которые соответствуют плановым опытно-промышленным работам из действующего проектного документа.

Запускные дебиты скважин определялись на основе средних значений безразмерного коэффициента продуктивности в зависимости от количества ГРП, и расстояниями между стадиями. Темпы падения дебита жидкости рассчитывались в программе, реализованной в MS Excel, которая основана на решении задачи суперпозиции точечных стоков и линейных источников (на границе – линия постоянного давления) во времени (рисунок 1), добыча нефти определялась на основе типовой характеристики вытеснения для объекта ВК<sub>1-3</sub>. Заданы средние значения геолого-физических свойств краевых зон.



Рисунок 1. Схема расчета системы трещин ( $X_e$  – расстояние между рядами скважин,  $Y_e$  – длина ГС + расстояние между скважинами в ряду,  $L$  – длина горизонтального ствола,  $x_f = 50$  м – полудлина трещины ГРП).

Результаты технико-экономических расчетов представлены на рисунках 2-3.



Рисунок 2. Диаграмма удельной накопленной добычи на скважину длиной 1200м и индекса доходности инвестиций (PI) на элемент разработки в зависимости от количества ГРП на скважине.

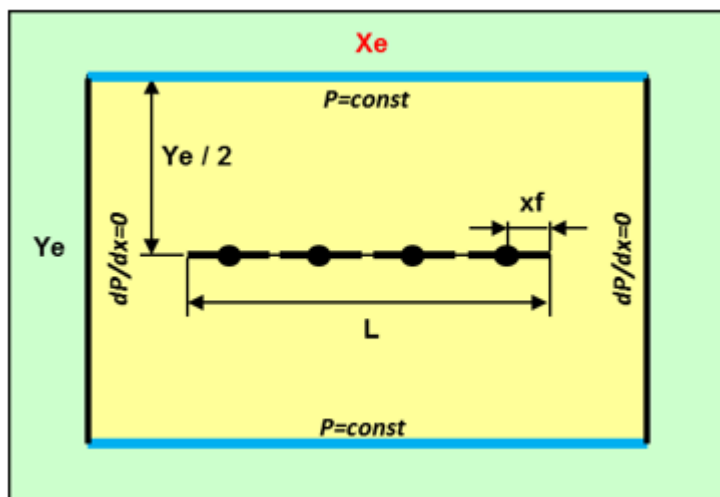

Рисунок 3. Диаграмма удельной накопленной добычи на скважину длиной 2000м и индекса доходности инвестиций (PI) на элемент разработки в зависимости от количества ГРП на скважине.

Оптимальное количество трещин характеризуется максимальными значениями индекса доходности и удельной добычи на скважину, для ГС 1200 м составляет 14-16 трещин ГРП (75-85м между трещинами ГРП), для ГС 2000 м – 20 трещин ГРП (100 м между трещинами ГРП).

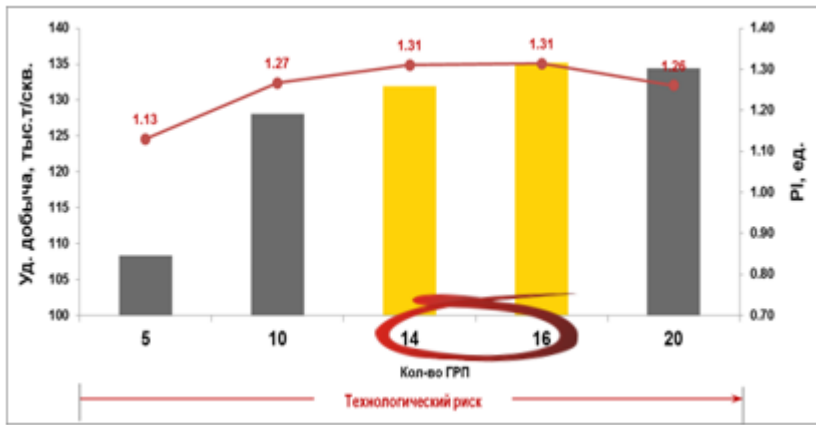
### Уточнение оптимальных параметров системы ГС с МГРП / ННС с ГРП

Рассмотренные схемы размещения скважин предоставлены на рисунке 4.

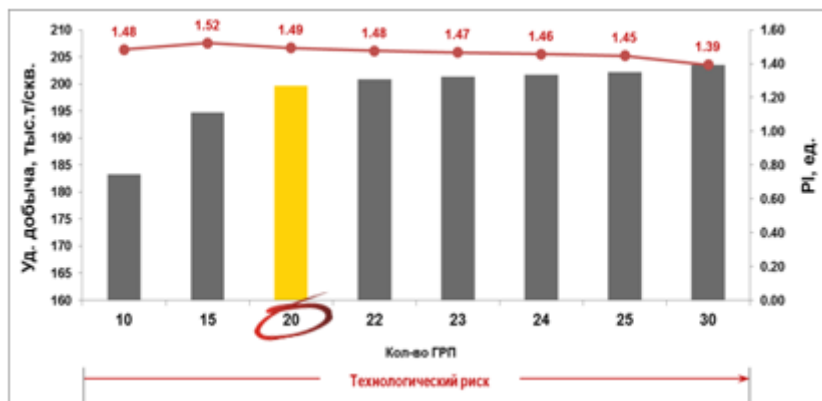

Рисунок 4. Элементы разработки рассмотренных систем разработки ГС с МГРП / ННС с ГРП.

Технологические показатели разработки не пересчитывались, были использованы результаты расчетов на гидродинамической модели, выполненные в 2016 году в проектом институте [2], поскольку они соответствуют фактическим показателям скважин, осваиваемым по технологии ГРП Cup2Cup.

Расчет экономической эффективности разработки был уточнен с учетом 100% успешности выполнения ГРП по новой технологии и стоимости операций ГРП. Количество стадий ГРП задано равным оптимальному. Результаты технико-экономических расчетов представлены на рисунках 5-6.

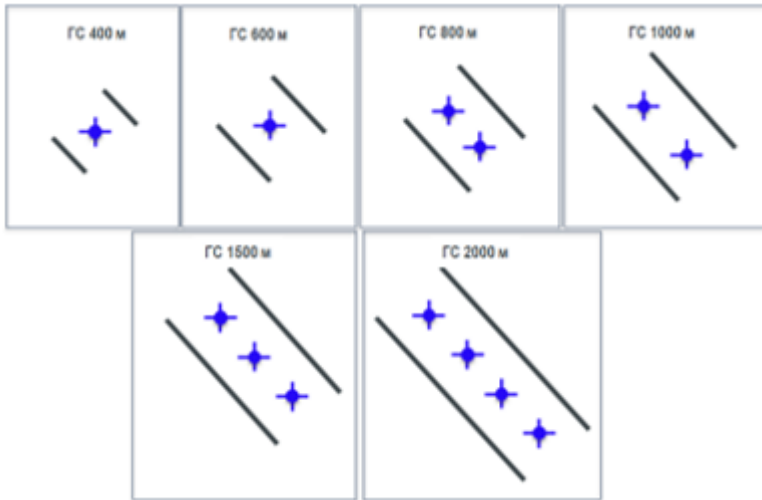

Рисунок 5. Индекс доходности инвестиций в зависимости от расстояния между рядами скважин для различных длин ГС.



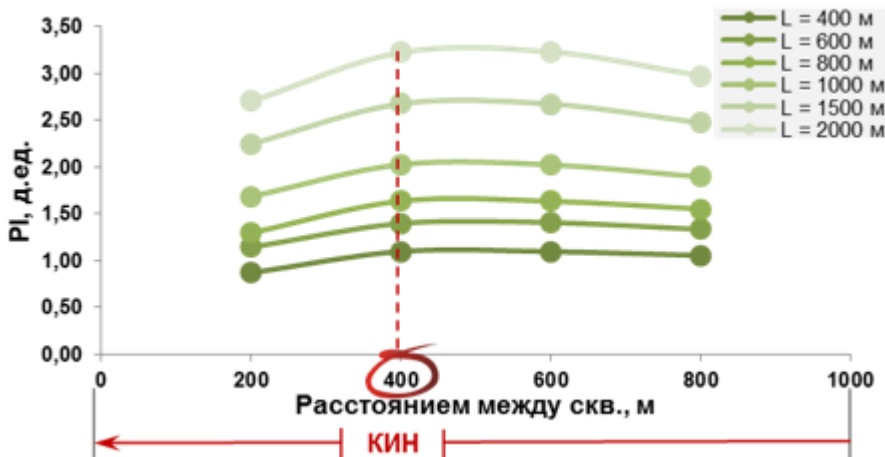

Рисунок 6. Индекс доходности инвестиций в зависимости от длины ГС для зон с эффективной проницаемостью 7 и 15 мД.

Уточненный расчет подтвердил правильность выбора оптимального расстояния между рядами скважин – 400 м.

Увеличение длины ГС и количества ГРП приводит к повышению экономической эффективности, поэтому запланирована пошаговая оптимизация технологии разработки. Уменьшение PI для ГС 800м связано с необходимостью применения для ППД двух ННС с ГРП.

Стоит отметить что, при  $K_{пр}=7$ мД система разработки ГС с МГРП/ННС с ГРП становится рентабельной только при длине ГС 1500 м, что связано с высокими технологическими рисками. Данный вывод говорит о том, что в зонах с низкой проницаемостью использовать данную систему нецелесообразно.

## Выводы

В данной работе выполнено технико-экономическое обоснование оптимального количества ГРП по технологии  $Sur2Sur$ .

С использованием результатов предыдущего обоснования систем разработки краевых зон низкопроницаемого коллектора объекта  $ВК_{1-3}$  были скорректированы технико-экономические расчеты с учетом применения новой технологии ГРП ( $Sur2Sur$ ).

Уточненные оптимальные параметры систем разработки ГС/ННС:

- оптимальная плотность трещин ГРП меняет от 75 м до 100 м при увеличении длины ГС с 600 м до 2000 м;
- длина горизонтальных скважин ограничивается технологическими возможностями буровой установки (максимум – 2000 м для объекта  $ВК_{1-3}$ ) и рисками ухода в водонасыщенную часть объекта в процессе бурения;
- оптимальное расстояние между рядами скважин – 400м.

## Литература

1. Нефтегазовый комплекс России – 2018. Часть 1. Нефтяная промышленность – 2018: долгосрочные тенденции и современное состояние // И.В. Филимонова, В.Ю. Немов, И.В. Проворная и др.; Ин-т нефтегазовой геологии и геофизики им. А.А. Трофимука СО РАН. – Новосибирск: ИНГГ СО РАН, 2019. – 84 с.
2. Информационный отчёт департамента геологии и разработки месторождений Нягань «Разработка матрицы выбора типа заканчивания скважин на примере объекта ВК<sub>1-3</sub> Краснотенинского НГКМ». - Тюмень: ООО «ТННЦ», – 1-53 с.
3. Батлер Р.М., Горизонтальные скважины для добычи нефти, газа и битумов. — М.-Ижевск: Институт компьютерных исследований, НИЦ «Регулярная и хаотическая динамика», 2010. — 544 с.

# ОБОСНОВАНИЕ ОПТИМАЛЬНЫХ ПАРАМЕТРОВ СИСТЕМ РАЗРАБОТКИ ГОРИЗОНТАЛЬНЫХ СКВАЖИН ВИКУЛОВСКОЙ СВИТЫ МЕСТОРОЖДЕНИЯ «К»

## JUSTIFICATION OF OPTIMAL PARAMETERS OF DEVELOPMENT SYSTEMS FOR HORIZONTAL WELLS IN THE VIKULOV FORMATION OF THE "K" FIELD»

Авторы: Овчарова Лариса Петровна

Аннотация: В работе рассматривается проблема поиска рентабельной технологии разработки краевых зон викуловских отложений месторождения К. Представлено уточненное технико-экономическое обоснование оптимальных параметров систем разработки, в которых в качестве добывающих и нагнетательных используются горизонтальные скважины с многостадийным гидроразрывом пласта. Системы горизонтальных скважин сопоставлены с системами, в которых в качестве нагнетательных используются наклонно-направленные скважины с гидроразрывом пласта. Уточнена оптимальная длина горизонтальной нагнетательной скважины.

Ключевые слова: Викуловская свита, гидроразрыв пласта, горизонтальные скважины, плотность трещин, многостадийный гидроразрыв пласта, параметры систем разработки.

Annotation: The paper deals with the problem of finding a cost-effective technology for developing the marginal zones of the Vikulov deposits of the K Deposit. An updated feasibility study of the optimal parameters of development systems in which horizontal wells with multistage hydraulic fracturing are used as production and injection wells is presented. Horizontal well systems are compared with systems that use directional wells with hydraulic fracturing as injection wells. The optimal length of a horizontal injection well has been specified.

Keywords: Vikulovskaya formation, hydraulic fracturing, horizontal wells, crack density, multistage hydraulic fracturing, parameters of development systems.

### Введение

Устойчивой тенденцией нефтегазовой отрасли России является ухудшение ресурсно-сырьевой базы добычи углеводородного сырья с увеличением добычи нефти на шельфе, в арктической зоне, возрастанием добычи трудноизвлекаемой нефти, в том числе высоковязких нефтей, добычи из слабопроницаемых коллекторов. В 2018 г. добыча нефти из категории, так называемой, «трудноизвлекаемой» нефти составила 246 млн. т, что на 18 % больше значения предыдущего года. При этом доля «трудноизвлекаемой» нефти составляет половину от общей добычи нефти в России [1].

Круг геолого-технических мероприятий (ГТМ) для разработки низкопроницаемых коллекторов ограничен (многоствольные скважины (МГС), гидроразрыв пласта на наклонно-направленных скважинах (ГРП на ННС), многостадийный ГРП на горизонтальных скважинах (МГРП на ГС)), наиболее эффективным является МГРП на горизонтальных скважинах.

## Проблематика

Объектом исследования данной работы являются низкопроницаемые пласты  $ВК_1$  и  $ВК_{2-3}$  викуловской свиты месторождения К, которые объединены в единый объект разработки  $ВК_{1-3}$ .  $ВК_{1-3}$  – это основной объект разработки месторождения К, разрабатывается с 1992 года, преимущественно наклонно-направленными скважинами, размещенными по обращенной семиточечной системе. Из-за низкой проницаемости и высокой расчленности пластов викуловской свиты, все скважины эксплуатируются с ГРП, несмотря на то, что залежи представлены обширными водонефтяными зонами. Данные испытаний скважин и опытно-промышленная разработка показали, что без применения гидроразрыва на объекте  $ВК_{1-3}$  невозможно обеспечить рентабельные промышленные притоки нефти. Повторные ГРП являются самым эффективным ГТМ на рассматриваемом объекте.

В настоящее время разбурены и вовлечены в активную разработку все куполовидные поднятия, характеризующиеся благоприятными, с позиции разработки, ФЕС. Дальнейшие перспективы увеличения и сохранения ежегодных объемов добычи нефти связаны со смещением ковра бурения в краевые районы. С позиции добычного потенциала данные районы неблагоприятны: сокращение нефтенасыщенных толщин и низкая плотность запасов, отсутствие уверенной глинистой перемычки между нефтенасыщенным пластом  $ВК_1$  и преимущественно водонасыщенным пластом  $ВК_{2-3}$ .

Для решения проблемы с 2013 года на объекте  $ВК_{1-3}$  выполняются опытно-промышленные работы по испытанию скважин с горизонтальным окончанием. Испытаны различные системы заканчивания скважин и технологии проведения МГРП. С 2017 года тиражируется бурение скважин с горизонтальным окончанием длиной 600 м, и технологией освоения  $Сур2Сур$ , в качестве нагнетательных применяются наклонно-направленные скважины, система разработки рядная. Данное решение было закреплено в действующем проектом документе.

В 2016 году в проектном институте, занимающимся сопровождением разработки месторождения К, была подготовлена работа, которая обосновывала оптимальные параметры системы разработки горизонтальными скважинами объекта  $ВК_{1-3}$ : рядная система разработки с расстоянием между рядами - 400 м, оптимальное количество ГРП – 1 ГРП на 200 метров горизонтального ствола.

Оптимальное количество трещин ГРП было определено для стандартной технологии (цементируемый хвостовик, разрывные муфты с шарами, в среднем 15 тонн пропант на 1 ГРП), которая характеризовалась 75% успешности. С 2017 года на объекте применяется другая технология гидроразрыва пласта – технология  $Сур2Сур$  малообъемных ГРП (чашечные пакера в цементируемом хвостовике, в среднем, 7 тонн пропант на 1 ГРП), которая успешна практически на 100%.

В связи с тем, что успешность ГРП влияет на экономическую эффективность проекта, которая выступает критерием оптимальности, требуется уточнить оптимальные параметры системы разработки (расстояние между скважинами, оптимальная длина горизонтальной скважины и т.д.).

Целью данной работы является уточнение оптимальных параметров системы разработки низкопроницаемого коллектора водонефтяных зон викуловских отложений месторождения «К».

## Уточнение оптимальных параметров системы ГС с МГРП / ГС с МГРП

Рассмотрены рядные схемы размещения скважин. Вместо ННС применяется ГС с МГРП, длина которой и количество трещин ГРП в 2 раза меньше, чем у добывающей, что обосновывается соотношением подвижностей. Все расчеты выполнены по аналогии с системами ГС с МГРП / ННС с ГРП. Оптимальное расстояние между рядами – 400 м.

Экономическая эффективность рассматриваемых систем выше (рисунок 1, таблица 1).

Таблица 1 – Результаты технико-экономической оценки систем ГС/ГС.

Участок	Длина добывающей ГС	Длина нагн. ГС	Кол-во ГРП на доб. скв.	Кол-во ГРП на нагн. скв.	ΣQн на скв.	ΣQж на скв.	КИН (20 лет)	NPV	PI
	м	м			тыс.т	тыс.т	д.ед.	млн.руб.	д.ед.
Айтор Кпр=15 мД	400	300	4	3	43,1	321,4	0,309	-36,0	0,84
	600	300	7	3	54,6	450,7	0,294	14,8	1,07
	800	450	9	5	63,9	535,3	0,275	58,9	1,25
	1000	450	12	5	81,0	710,6	0,291	133,0	1,56
	1500	800	15	9	114,2	1057,7	0,289	278,5	2,07
	2000	1000	20	12	148,1	1420,0	0,290	425,3	2,52
Юг Кпр=7 мД	400	300	4	3	22,4	57,5	0,160	-130,1	0,41
	600	300	7	3	29,7	76,0	0,159	-105,6	0,53
	800	450	9	5	36,8	94,3	0,158	-80,2	0,66
	1000	450	12	5	46,8	119,9	0,167	-44,4	0,81
	1500	800	15	9	68,4	175,0	0,173	29,3	1,11
	2000	1000	20	12	90,1	230,5	0,176	103,4	1,37



Рисунок 1. Индекс доходности инвестиций в зависимости от длины ГС для зон с эффективной проницаемостью 7 и 15 мД.

### Сопоставление оптимальных систем ГС/ННС и ГС/ГС

Сравнение выполнялось для групп лучших и худших по фильтрационно-емкостным свойствам участков: для Кпр = 7 мД и Кпр = 15 мД, при следующих параметрах: Ннн=6 м, расстояние между скважинами – 400 м. Результат сопоставления представлен на рисунке 2.

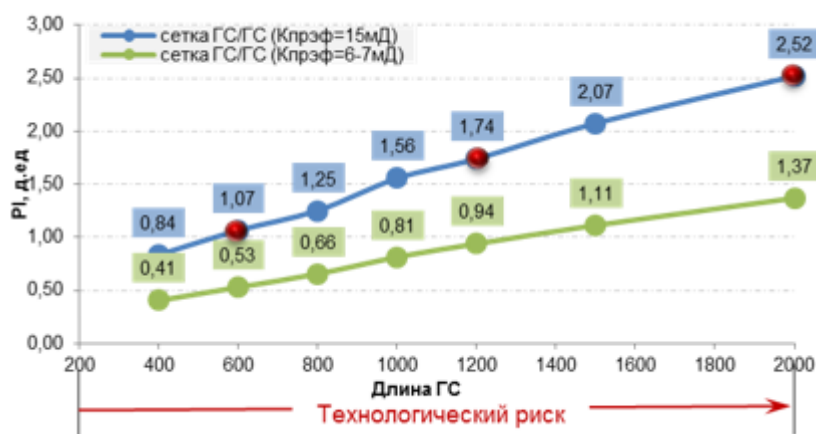

Рисунок 2. Сопоставление экономической эффективности систем ГС/ГС и ГС/ННС.

При увеличении длины ГС в системе ГС/ННС требуется большое количество нагнетательных скважин, поэтому эффективность данной сетки изменяется слабо. Так, например, для ГС 2000 м требуется 5 нагнетательных ННС.

При замене нагнетательных ННС на ГС с МГРП экономическая эффективность резко вырастает, поэтому уже с длины 1200 м более перспективна сетка ГС/ГС, но, вместе с тем, возрастают и риски.

По результатам сравнения, наиболее перспективное бурение ГСдоб 2000м + 20 ГРП/ГСнаг + ГРП. Опытно-промышленные работы по бурению ГС 2000 м запланированы на 2020 год.

### Уточнение оптимальной длины горизонтальной нагнетательной скважины

Выше представленные расчеты выполнены с важным допущением о том, что длина горизонтальной скважины равна половине длины добывающей, исходя из предположения о соотношении подвижностей.

Для проверки данного допущения на гидродинамической модели были выполнены расчеты для элементов разработки с длиной ГС 1200 м и ГС 2000 м. Элемент представляет собой 2 добывающие ГС и ряд нагнетательных скважин между ними. На рисунках 3а и 3б представлены разрезы куба нефтенасыщенности гидродинамической модели со скважинами элемента разработки.

Параметры рассмотренных систем ППД для ГС 1200 м:

- Скважины ППД – 2ННС ,3 ННС, 1 ГС.
- Расстояние до нагнетательной скважины – 400 м.
- Конструкция нагнетательной скважины –ННС с ГРП, ГС 600, 800, 1000, 1200 м с МГРП.

Параметры рассмотренных систем ППД для ГС 2000 м:

- Скважины ППД – 4, 5, 6 ННС, 1 ГС.
- Расстояние до нагнетательной скважины – 400 м.
- Конструкция нагнетательной скважины –ННС с ГРП, ГС 1000, 1500, 1800, 2000 м с МГРП.



Рисунок 3. Разрезы куба нефтенасыщенности гидродинамической модели для элемента разработки с длиной ГС 1200 м (а) и 2000 м (б).



Рисунок 4. Диаграмма удельной накопленной добычи на скважину для элемента ГС длиной 1200м и индекса доходности инвестиций (PI) на элемент разработки, в зависимости от типа нагнетательной скважины/скважин.

Далее с использованием экономической модели проектного института была выполнена технико-экономическая оценка, результаты которой представлены на рисунках 4-5.

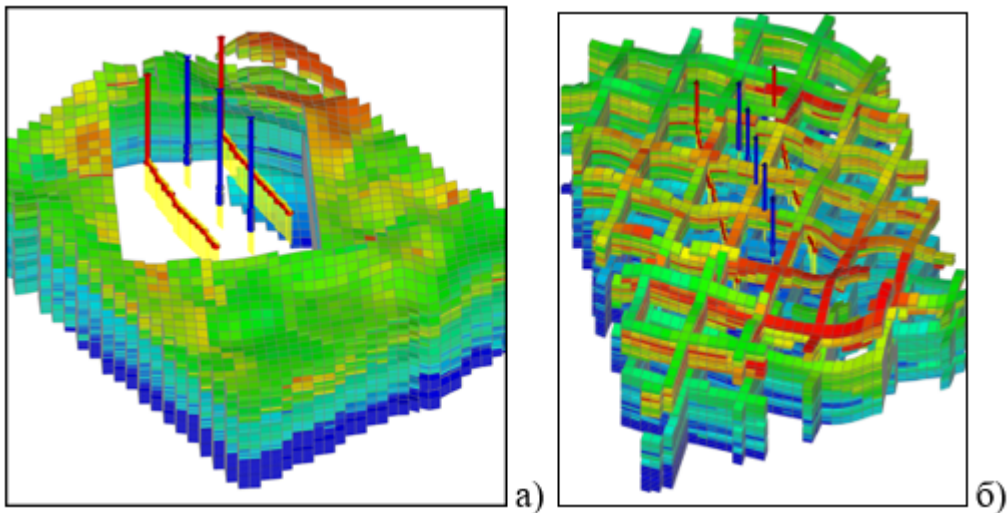

Рисунок 5. Диаграмма удельной накопленной добычи на скважину для элемента ГС длиной 2000м и индекса доходности инвестиций (PI) на элемент разработки, в зависимости от типа нагнетательной скважины/скважин.

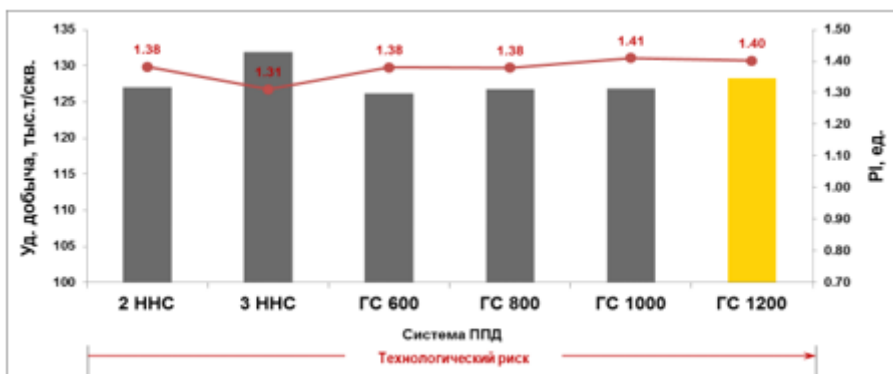
нагнетательной скважины/скважин.

Проведенные расчеты подтвердили, что в качестве нагнетательной эффективней использовать горизонтальную скважину как с технической, так и с экономической точки зрения.

Тем не менее, допущение об оптимальном соотношении длин ГС не подтвердилось, оптимальное соотношение длин и количества ГРП на добывающих и на нагнетательных скважинах составило 1/1. Такой результат объясняется увеличением коэффициента охвата за счет увеличения длины ГС и количества ГРП.

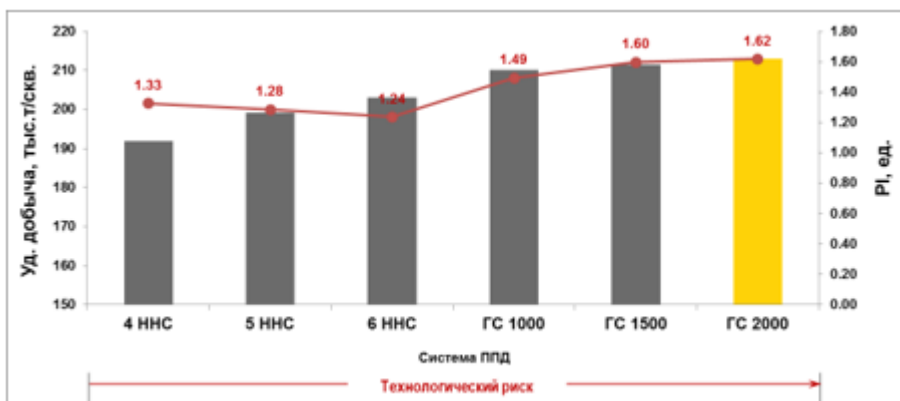
## **Выводы**

Для разработки краевых зон низкопроницаемого коллектора объекта ВК<sub>1-3</sub> были скорректированы технико-экономические расчеты с учетом применения новой технологии ГРП (Сур2Сур), определены оптимальные параметры систем разработки горизонтальных скважин, уточнена оптимальная длина нагнетательной горизонтальной скважины.

Уточненные оптимальные параметры систем разработки:

- для ГС менее 1200м оптимально применять в качестве нагнетательных ННС с ГРП, количество которых зависит от длины ГС (для ГС <800 м – 1 ННС, для ГС 800-1000 м – 2 ННС, для ГС 1000-1200 м – 3 ННС);
- начиная с длины ГС 1200 м оптимальной является нагнетательная горизонтальная скважина с соотношением длины и количества ГРП 1/1.

## **Литература**

1. Нефтегазовый комплекс России – 2018. Часть 1. Нефтяная промышленность – 2018: долгосрочные тенденции и современное состояние // И.В. Филимонова, В.Ю. Немов, И.В. Проворная и др.; Ин-т нефтегазовой геологии и геофизики им. А.А. Трофимука СО РАН. – Новосибирск: ИНГГ СО РАН, 2019. – 84 с.
2. Информационный отчет департамента геологии и разработки месторождений Нягань «Разработка матрицы выбора типа заканчивания скважин на примере объекта ВК<sub>1-3</sub> Красноленинского НГКМ». - Тюмень: ООО «ТННЦ», - 1-53 с.
3. Батлер Р.М., Горизонтальные скважины для добычи нефти, газа и битумов. — М.-Ижевск: Институт компьютерных исследований, НИЦ «Регулярная и хаотическая динамика», 2010. — 544 с.



# ПРОВЕДЕНИЕ ЭКСПЕРИМЕНТАЛЬНЫХ РАБОТ ПО ТЕХНОЛОГИИ БОЛЬШЕОБЪЕМНОЙ СОЛЯНО-КИСЛОТНОЙ ОБРАБОТКИ В ГОРИЗОНТАЛЬНЫХ СКВАЖИНАХ

Авторы: Галимзянов Айдар Римович

Аннотация: В статье рассмотрено проведение экспериментальных работ по технологии большеобъемной соляно-кислотной обработки в горизонтальных скважинах.

Ключевые слова: Продуктивность скважин, проницаемость пласта, ОПЗ, БСКО, продуктивный горизонт.

Annotation: The article deals with experimental work on the technology of high-volume salt-acid treatment in horizontal wells.

Keywords: Well productivity, reservoir permeability, OPZ, BSCO, productive horizon.

На современном этапе разработки месторождений, когда бóльшая их часть уже вошла в четвертую стадию, наиболее актуальными становятся проблемы увеличения нефтеотдачи за счет применения новых МУН. На горизонтальных скважинах в рамках опытно-промышленных работ проведены испытания следующих технологий:

- большеобъемные соляно-кислотные обработки (БСКО);
- большеобъемные пенокислотные обработки;
- поинтервальные большеобъемные СКО.

Из представленных технологий на месторождении была испытана большеобъемная соляно-кислотная обработка (скважины №1718Г, 1719Г, 1723Г) и поинтервальная БСКО (скважина №1714Г). Все обработки производились на верейско-башкирском объекте Контузлинского месторождения.

## **Краткая характеристика скважин.**

Обрабатываемые скважины №1714Г, 1718Г, 1719Г, 1723Г имеют схожие характеристики, поэтому в данной работе будет дано обобщенное описание указанных скважин.

Скважины 1714Г, 1718Г, 1719Г, 1723Г пробурены в 2010г с забоем в отложениях башкирского яруса верхнего карбона. Все скважины обсажены 168мм эксплуатационной колонной. Вторичное скрытие продуктивных отложений производилось открытым горизонтальным стволом. Длина открытого ствола обработанных скважин изменяется в пределах от 107 до 209м. Интервал открытого ствола охарактеризован результатами ГИС, как карбонатные отложения башкирского яруса, с различной степенью неоднородности.



Рисунок 1. Информация о скважинах, на которых проводились БСКО на примере скважины 1718Г

## Описание технологии большеобъемной соляно-кислотной обработки.

Технология БСКО является разновидностью направленной соляно-кислотной обработки (НСКО). Суть ее заключается в том, что на вскрытую часть продуктивного пласта производится направленное воздействие кислотными составами с применением высоковязкой гидрофобной эмульсии.

Процесс обработки можно описать следующим образом. После подготовки скважины, проведения ГИС и определения приемистости определяется необходимое количество кислоты и гидрофобной обратной эмульсии (ГЭР). Затем производится поочередная закачка в НКТ 2,5 ГЭР, следом закачивается расчетный объем кислотной композиции. В случае необходимости, поинтервальную обработку проводят с применением надувных пакеров ТАМ, которые возможно установить в открытой части горизонтального ствола (поинтервальная БСКО).

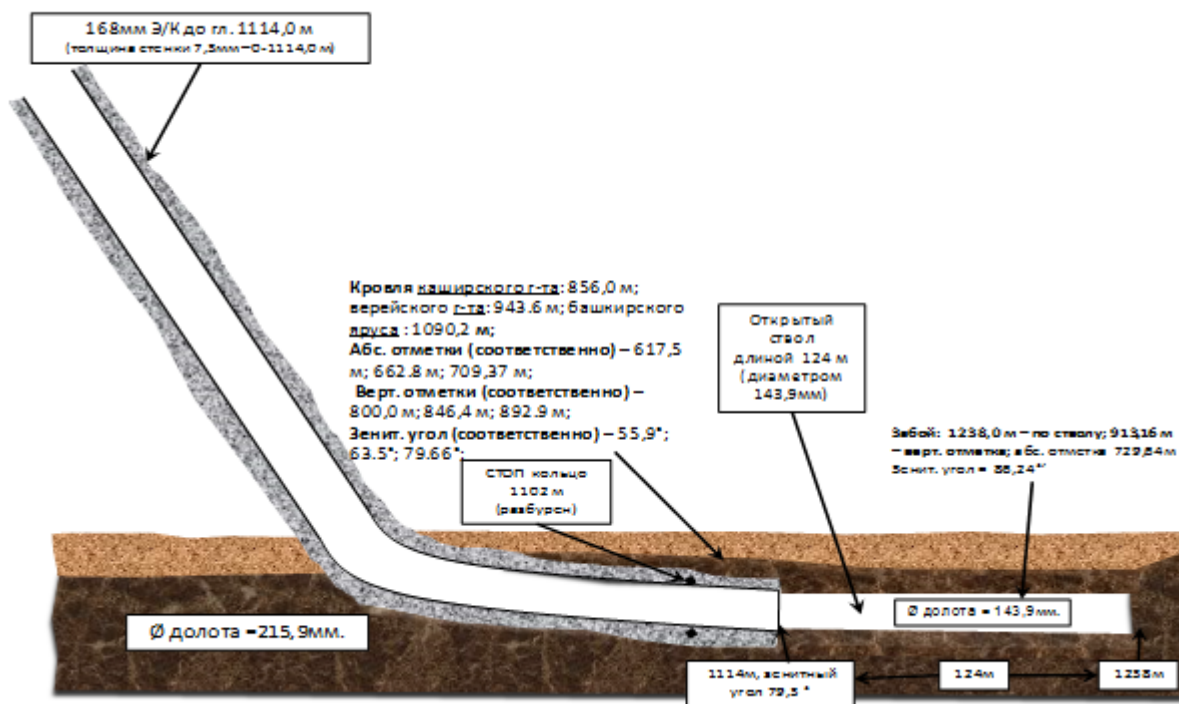
## Результаты проведенных БСКО

Результаты проведенных обработок представлены в таблице 1.

Таблица 1. Показатели работы скважин до и после обработки

№ скв.	Вид работ	До мероприятия		После мероприятия			Прирост дебита нефти, т/сут
		Qж, м3/сут	Обв., % Qн, т/сут	Qж, м3/сут	Обв., %	Qн, т/сут	

1714г	Поинтервальная БСКО	2,2	22	1,54	2,7	3	2,3	0,8
1718г	БСКО	2,6	4,8	2,2	7,8	3	6,8	4,6
1719г	БСКО	1,1	24	0,8	9,4	3	8,2	7,4
1723г	БСКО	4,1	4	3,6	7,2	6	5,9	2,3

Как видно из таблицы, все скважины имеют прирост дебита нефти, а у двух скважин из четырех (1714Г, 1719Г) наблюдается существенное снижение обводненности. Это связано с блокированием эмульсионным раствором обводненных пропластков. Здесь следует отметить, что лучшие результаты имеют скважины, в которых ОПЗ производились с закачкой ГЭР (БСКО), а меньшим приростом дебита обладает скважина, на которой проведена поинтервальная БСКО (с применением надувных пакеров ТАМ).

Ниже приведены результаты исследований фильтрационно-емкостных свойств (ФЕС) пласта до и после проведенных мероприятий на примере скважины 1714Г.

Таблица 2. Результаты исследований ФЕС.

Показатель	До мероприятия	После мероприятия	Примечание
Коэф. Продуктивности, м <sup>3</sup> /сутхатм	0,140	0,790	
Гидропроводность, Дхсм/сПз	0,010	1,450	Исследования КВУ
Проницаемость, мД	1,1	279,2	
Скин эффект	-3,55	-1,11	

Как видно из таблицы 2, после проведения обработки существенно улучшились коллекторские свойства пласта, в т.ч. проницаемость, гидропроводность и продуктивность. Однако, несмотря на улучшение ФЕС, дебит скважины увеличился незначительно. Скорее всего, слабый эффект связан с низким пластовым давлением эксплуатационного объекта разработки.

## Выводы и рекомендации

Проведенные большеобъемные ОПЗ показали неплохие результаты. Хотя, говоря о результатах, нельзя забывать об экономической эффективности. В данном случае, капитальный ремонт скважин 1714Г, 1718Г, 1719Г, 1723Г обошелся НГДУ в 14,7 млн. рублей, т.е. средняя стоимость КРС составила 3,67 млн. рублей. При такой стоимости обработки, необходимо проводить более эффективные мероприятия, в т.ч. направленные на снижение стоимости ремонта. Для сокращения стоимости КРС данную комплексную обработку возможно провести силами бригад ПРС.

## Список литературы:

1. Рахмаев Л.Г. Анализ эффективности ГТМ при обработке призабойной зоны пласта нагнетательных скважин на Восточно-Лениногорской площади НГДУ "Азнакаевскнефть" / Л.Г. Рахмаев // Нефтегазовое дело. - 2011. - №2. - С. 469 - 470.

2. Васясин Г.И. Подбор эффективных кислотных составов для обработки призабойных зон скважин в карбонатных коллекторах / Г.И. Васясин, И.М. Насибулин, Ю.А. Корнильцев // Нефтепромысловое дело. - 2009. - №4. - С. 17-18.
3. Смирнов А.С. Математическое моделирование процесса закачки кислоты в карбонатный пласт с учетом формирования "червоточин" / А.С. Смирнов // Автореферат. - 2011. - С. 3-5.

# ЭЛЕКТРОТЕХНОЛОГИЯ РАЗДЕЛЕНИЯ ЗАБРУСА НА ФРАКЦИИ

## ELECTROTECHNOLOGY DIVISION ZABRUS INTO FRACTIONS

Авторы: Шевелев Александр Владимирович, Михайлова Ольга Валентиновна

Аннотация: Статья посвящена актуальности переработки забруса. Предлагается использование новой электротехнологии в фермерских хозяйствах на пасеках. Использование разработанной установки позволит значительно ускорить процесс разделения воска и меда, а также получить качественную продукцию.

Ключевые слова: электротехнология, СВЧ, забрус, воск, мед.

Annotation: The article is devoted to the relevance of zabrus processing. The use of new electrical technology in apiary farms is proposed. Using the developed installation will significantly speed up the process of separating wax and honey, as well as get high-quality products.

Keywords: Electrotechnology, microwave, zabrus, wax, honey.

Пчелиный воск применяется практически во всех отраслях народного хозяйства. В пчеловодстве используется до 80 % всего воска, производимого в РФ за год, что составляет до 3 000 тонн. Основная масса пчелосемей сосредоточена в фермерских хозяйствах и пчеловодов любителей.

Существующая технология переработки воска на пасеке включает: установку пасечных рамок в гнезда медогонки; откачку мёда в медогонке; снятие рамок с сотами из медогонки после откачки меда; освобождение сот от рамок; загрузку сот в паровую центрифугу-воскотопку. Далее полученную эмульсию с примесями размещают в полотняный мешок и с помощью воскопресса отделяют мерву от чистого воска.

Собранный на пасеках забрус содержит от 5 до 7 % меда и до 22 % воска. Для отделения воска от меда, нами предлагается применение нового технического средства – сверхвысокочастотной установки с совмещенными цилиндрическим и сферическим резонаторами, позволяющей качественно разделить фракции воска и меда, благодаря конструкционным особенностям.

Как уже говорилось восковое сырье перерабатывают в паровых воскотопках, принцип действия которых основан на вытопке воска за счет пара и отделении пасечной мервы фильтрованием или прессованием. Но собранное восковое сырье содержит достаточно много меда, а в воскотопке отделить мед от воска не удастся.

Поэтому предлагается использовать двухмодульную установку для термообработки воскового сырья воздействием электромагнитного поля сверхвысокой частоты. Предлагаемая технология переработки воскового сырья, содержащего достаточное количество меда, предусматривает отделение меда от общей массы и вытопку обеззараженного пасечного воска под воздействием ЭМП СВЧ [1].

Существующие аналоги первого модуля: соковыжималка «Нептун», многомодульная центробежная сверхвысокочастотная установка для термообработки сырья животного происхождения и отделения жидкой фракции (патент № 2694179) имеют один существенный недостаток – в них не возможно провести разделение на фракции, из за высокой вязкости исходного сырья [2].

Аналог второго модуля – СВЧ установка с тороидальным резонатором для термообработки отходов яиц (патент № 2999753) может разделить фракции, но имеет недостаток в разработке регулировки дозы воздействия электромагнитного излучения [3].

Температура плавления воска (64 °С) и меда (40–45 °С) различны, оба компонента обладают достаточно вязкой структурой, именно поэтому нами разработана конструкция, состоящая из двух резонаторов, позволяющая вытопить и отделить фракции, получив при этом качественную продукцию.

Первый модуль установки сконструирован по принципу соковыжималки «Нептун» и предназначен для предварительного диэлектрического нагрева сырья и плавления меда, а также отделения его от воскового сырья при помощи центрифуги. Второй модуль предназначен для вытопки и обеззараживания отделенного пчелиного воска в сферическом резонаторе, где возбуждается электромагнитное поле сверхвысокой частоты.

Первый модуль СВЧ-установки содержит неферромагнитные вертикально соосно расположенные усеченные конусы 5, 7 без верхних оснований, малыми основаниями вниз. Кольцевой промежуток между верхними краями усеченных конусов закрыт неферромагнитным материалом. Между усеченными конусами соосно расположена диэлектрическая коническая тарелка 6. На основании соосно расположен неферромагнитный терочный диск 8. Они вращаются вместе с помощью электродвигателя 10. На месте малого основания внутреннего усеченного конуса 5 соосно установлен неферромагнитный цилиндр 3 в экранирующем цилиндре 11 без нижнего основания, а на верхнее основание установлена приемная емкость 1, содержащая неферромагнитные рифленые валки 2. На боковой поверхности неферромагнитного цилиндра установлены магнетроны 4 со сдвигом на 120 градусов. Неферромагнитный цилиндр, и неферромагнитный терочный диск 8 образуют цилиндрический резонатор и при этом зазор между ними менее четверти длины волны. На образующей наружного усеченного конуса 7 имеется выгрузное отверстие 12, находящееся над краем диэлектрической конической тарелки 6. К выгрузному отверстию пристыкован сферический резонатор 14 так, что имеющееся на поверхности отверстие 13 такого же размера и прямоугольного сечения состыкованы. Внутри сферического резонатора в горизонтальной плоскости, ниже отверстия 12, 13, расположен фторопластовый перфорированный диск 15, вращающийся от электродвигателя 18.



Рисунок 1 – СВЧ-установка для термообработки пчелиного воска:

- 1 – приемная емкость; 2 – рифленые неферромагнитные валки;
- 3 – цилиндрический резонатор; 4 – магнетроны; 5 – внутренний неферромагнитный усеченный конус; 6 – коническая диэлектрическая перфорированная тарелка; 7 – наружный неферромагнитный усеченный конус; 8 – неферромагнитный терочный диск; 9 – сливной патрубкок;
- 10 – электродвигатель для привода терочного диска и тарелки;
- 11 – неферромагнитный корпус; 12 – выгрузное отверстие на наружном усечённом корпусе; 13 – отверстие в сферическом резонаторе;
- 14 – сферический резонатор; 15 – диэлектрический перфорированный диск; 16 – запердельный волновод с шаровым краном

С наружной стороны, сферического резонатора расположены магнетроны 17 с излучателями направленными внутрь, пространственным сдвигом на 120 градусов, и запердельный волновод 16 с шаровым краном для слива готовой продукции. Высокая интенсивность теплообмена в данной СВЧ-установке достигается путем совмещения процесса измельчения сырья терочным диском в центробежном поле и эндогенного нагрева с процессом предварительного отделения меда от воска и вытопки его под воздействием ЭМП СВЧ. При этом в каждом резонаторе появляется возможность регулировать дозу воздействия ЭМП СВЧ в соответствии с их температурой плавления.

Итак, двухмодульная СВЧ-установка для термообработки воскового сырья и отделения меда в

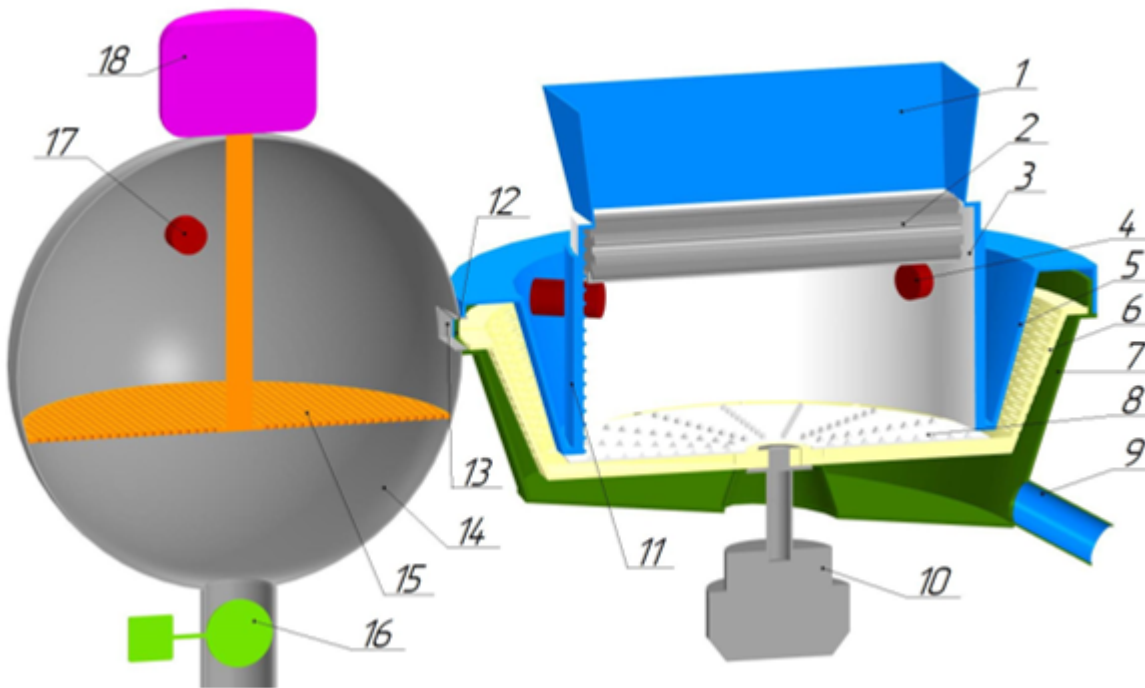
непрерывном режиме содержит два резонатора. В первом модуле технологический процесс отделения меда от воскового сырья происходит в цилиндрическом резонаторе 3, а во втором – вытопка пасечного воска в сферическом резонаторе 14.

*Технологический процесс термообработки пчелиного воскового сырья и отделения меда происходит следующим образом.* В первом модуле технологический процесс основан на измельчении воскового сырья с помощью дисковой терки, диэлектрическом нагреве в цилиндрическом резонаторе и отжиге измельченных масс через прорези диэлектрической тарелки за счет центробежных сил. Загрузить пчелиное восковое сырье в приемную емкость 1, включить электропривод, обеспечивающий вращение неферромагнитного терочного диска 8 и конической диэлектрической тарелки 6. Далее включить электропривод рифленых неферромагнитных валков 2. Как только восковое сырье окажется в цилиндрическом резонаторе 3 с экранирующим корпусом 11, включить сверхвысокочастотные генераторы (магнетроны 4). Открыть сливной патрубок 9. В цилиндрическом резонаторе восковое сырье перемешивается и измельчается при вращении неферромагнитного терочного диска 8 и подвергается воздействию электромагнитного поля сверхвысокой частоты. При диэлектрическом нагреве пчелиного воскового сырья, в первую очередь растапливается мед. Восковое сырье, попадая в коническую диэлектрическую тарелку 6, прижимается к ее боковой поверхности и поднимается вверх к выгрузному отверстию 12 на наружном усеченном корпусе 7. При этом жидкий мед, за счет центробежной силы при прижатии сырья к боковой поверхности диэлектрической тарелки, 6 вытекает через ее прорези, далее сливается через патрубок 9. Отделение пасечного воска от меда за счет создания избыточного давления между конической диэлектрической тарелкой 6 с прорезями и усеченными конусами 5, 7 происходит в области отжима. Функцию центрифуги выполняет диэлектрическая коническая тарелка 6 с прорезями на боковой поверхности, а неферромагнитный терочный диск 8 является основанием цилиндрического резонатора 3 и способствует измельчению сырья. Такая конструкция рабочей камеры с цилиндрическим резонатором, имеющим вращающееся основание, и конической тарелкой с прорезями, обеспечивает предварительный диэлектрический нагрев воскового сырья и разделение его на мед – жидкую фракцию и воск – твердую фракцию. Фильтрация растопленного меда от воскового сырья через прорези на боковой поверхности конической диэлектрической тарелки 6 происходит за счет центробежных сил.

Твердая фракция (воск) попадает во второй модуль через отверстие 13, имеющееся на поверхности сферического резонатора 14. Во втором модуле закрыть шаровой кран 16 на запредельном волноводе, после чего включить электродвигатель 18 привода перфорированного диэлектрического диска 15, генераторы (магнетрон 17). Воск, попадая на вращающийся диэлектрический диск 15 в ЭМП СВЧ растапливается, обеззараживается и протекая через перфорацию, накапливается на дне сферического резонатора 14. При достижении эффективной температуры, воск сливают через запредельный волновод, открывая шаровой кран 16 на определенный расход.

Исходное восковое сырье может иметь разный вид и процентное содержание меда. Производительность установки зависит от количества генераторов.

## Литература

1. Патент № РФ, МПК С11В11/00. Двухмодульная СВЧ установка для термообработки пчелиного воскового сырья. А. В. Шевелев, Г. В. Новикова, О. В. Михайлова, М. В. Белова, А. Н. Коробков / заявитель и патентообладатель НГИЭУ (RU). № 2020107762; заявл.



21.02.2020. Бюл. №15 с.

2. Многомодульная центробежная сверхвысокочастотная установка для термообработки сырья животного происхождения и отделения жидкой фракции [Электронный ресурс]. Режим доступа: <https://patents.google.com/patent/RU2694179C2/ru>
3. СВЧ установка с тороидальным резонатором для термообработки отходов яиц [Электронный ресурс]. Режим доступа: [https://yandex.ru/patents/doc/RU2699753C1\\_20190909](https://yandex.ru/patents/doc/RU2699753C1_20190909)

## References

1. Patent № RF, МПК S11V11/00. Dvuhmodul'naya SVCH ustanovka dlya termoobrabotki pchelinogo voskovogo syr'ya. A. V. SHevelev, G. V. Novikova, O. V. Mihajlova, M. V. Belova, A. N. Korobkov / заявитель и патентообладатель NGIEU (RU). № 2020107762; заявл. 21.02.2020. Бюл. № 15 с.
2. Mnogomodul'naya centrobezhnaya sverhvysokochastotnaya ustanovka dlya termoobrabotki syr'ya zhivotnogo proiskhozhdeniya i otdeleniya zhidkoj frakcii [Elektronnyj resurs]. Rezhim dostupa: <https://patents.google.com/patent/RU2694179C2/ru>
3. SVCH ustanovka s toroidal'nym rezonatorom dlya termoobrabotki othodov yaic [Elektronnyj resurs]. Rezhim dostupa: [https://yandex.ru/patents/doc/RU2699753C1\\_20190909](https://yandex.ru/patents/doc/RU2699753C1_20190909)

# ИСПОЛЬЗОВАНИЕ ПРОТОКОЛА MQTT В МОДЕЛИ СИСТЕМЫ ДАТЧКОВ МОНИТОРИНГА СОСТОЯНИЙ ПОМЕЩЕНИЙ

Авторы: Ковалев Марк Сергеевич

Аннотация: Данная работа рассматривает вариант модели информационной системы датчиков мониторинга состояний помещений. Описан принцип работы протокола MQTT и его использование при передаче сообщений от издателя к подписчику на примере предлагаемой модели.

Ключевые слова: MQTT, MOM, модель информационной системы, брокер, издатель, подписчик.

Annotation: This work considers a variant of the model of the information system of sensors for monitoring the state of quarters. The principle of operation of the MQTT protocol and its use while the transmission of messages from the publisher to the subscriber is described using the proposed model as an example.

Keywords: MQTT, MOM, information system model, broker, publisher, subscriber.

## **Введение.**

В настоящее время технологии мониторинга окружающего пространства идут быстрыми темпами. Результаты труда человека зависят от того, насколько комфортно организованы условия этого труда. Эффективное поддержание микроклимата возможно благодаря информационной системе, в которой датчики мониторинга эффективно обменивались бы информацией о физических параметрах помещений. Для организация обмена информацией требуется специальный протокол, который бы мог работать с удаленными устройствами, учитывая ограниченную полосу пропускания и стесненность самих устройств.

## **Концепция MOM и протокол MQTT.**

Основная идея MOM (message-oriented middleware) заключается в том, что связь между двумя устройствами происходит с использованием распределенных очередей сообщений через специального посредника - брокер. MOM отправляет сообщения от одного приложения в пользовательском пространстве другому [1].



Рисунок 1. Концепция MOM с использованием посредника.

Рисунок 1 демонстрирует порядок обмена сообщениями между клиентом, генерирующим сообщения (издателем), и принимающим клиентом (подписчиком) через сервер-посредник (брокер). Общение между конечными устройствами происходит через очереди сообщений.

Реализацией концепции MOM является протокол MQTT. Его главными особенностями являются:

### 1. Простота использования

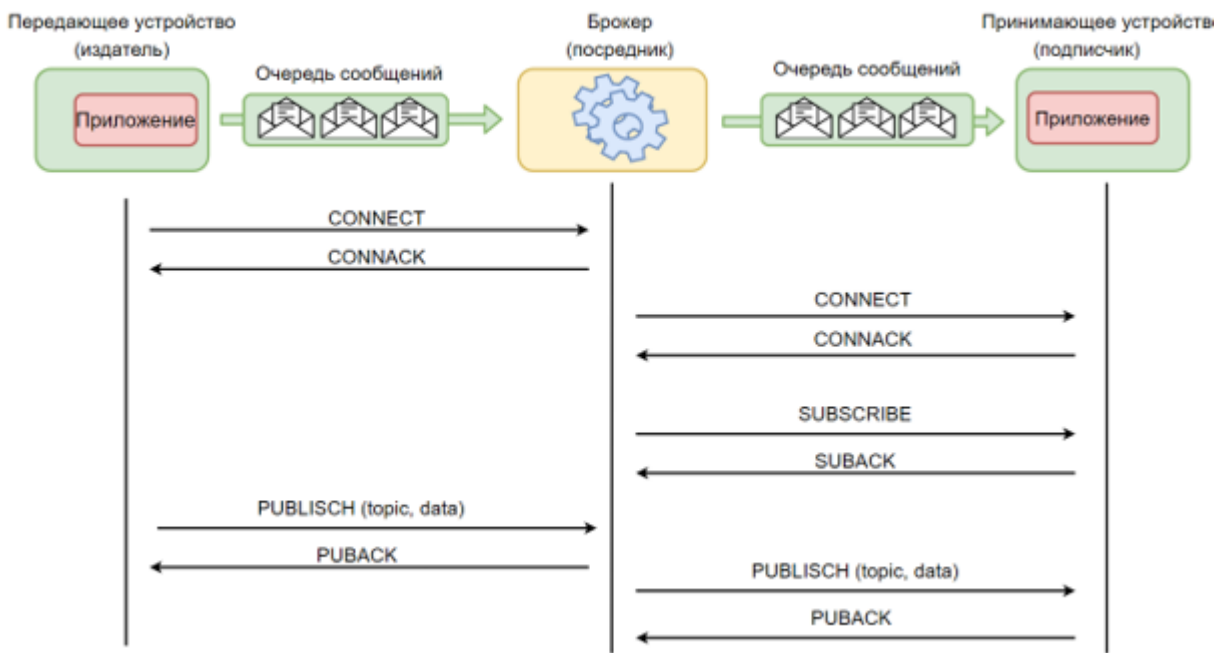
Размер пакетов MQTT довольно мал, минимальный размер составляет 2 байта. При этом пользователь может сам определять формат сообщений.

### 2. Обеспечение необходимого уровня качества обслуживания

Поскольку MQTT разработан на базе стека протоколов TCP/IP, то трафик распределяется по приоритетам его обработки (QoS). Технология QoS гарантирует передачу данных между конечными устройствами. MQTT использует 3 уровня QoS.

### 3. Эффективность

Протокол позволяет обслуживать большое количество устройств независимо от задержек сети.

### 4. Не зависимость от используемой платформы

MQTT-клиент обладает кроссплатформенностью, его можно установить в любой системе.

### 5. Безопасность.

MQTT-клиент может подключиться к брокеру используя такие методы шифрования как TLS-PSK (клиент и брокер обладают секретным ключом для безопасного соединения) или SSL

(использование сгенерированного сертификата от доверенного центра).

В MQTT используется 16 типов сообщений. Стандартными типами являются CONNECT (запрос на соединение), CONNACK (подтверждение соединения), SUBSCRIBE (запрос на подписку), SUBACK (подтверждение подписки), PUBLISH (публикация сообщения по топику), PUBACK (подтверждение публикации).

В сообщениях MQTT указывается определенная тема, топик, в которой и будут публиковаться полученные с датчиков измерения. Топики имеют иерархическую структуру формата «дерево», что упрощает доступ к данным и их организацию. [2]

Поскольку датчики могут измерять температуру, влажность, освещенности и другие параметры, то и топикам следует давать осмысленные названия. Например, *Floor1/Room31/Sensor1/Humidity* или *Floor1/Room31/Sensor2/Light*. В обоих случаях подразумевается, что датчики занимаются мониторингом влажности и освещенности в кабинете №31 на первом этаже.

Передача сообщений осуществляется через WiFi-модули. Каждый WiFi-модуль должен обладать двумя сетевыми интерфейсами, один из которых выступает в качестве точки доступа (в случае необходимости подключения к датчики напрямую для других устройств), а другой соединяется с роутером [3].

### Предлагаемая модель информационной системы.



Рисунок 2. Модель системы датчиков мониторинга состояний помещений.

На рисунке 2 приведена предлагаемая модель системы датчиков контроля состояний помещений. В роли издателя данных выступают специализированные датчики (влажность,

температура, свет и т.д.), которые подключены к WiFi-модулям (ESP-32). Они подписываются на нужный топик, брокер и его сетевой адрес, после чего данные передаются на брокер через локальный роутер. В роли MQTT-брокера может выступать любой компьютер, на который можно установить клиент MQTT. В данном примере предлагается использовать Raspberry Pi, из-за его малых размеров и большого функционала (он является полноценным компьютером с операционной системой Linux на борту). На уровне брокера предусматривается использование базы данных, которая будет хранить сообщения от издателей. В случае необходимости, подписчик сможет обратиться к нужным замерам через брокер.

Клиент (подписчик) может получать данные сразу со всех датчиков, используя для этого одноуровневые (если нужно получить один вид измерений во всех помещениях) или многоуровневые топики (если нужно получить все возможные виды измерений из одной определенной комнаты).

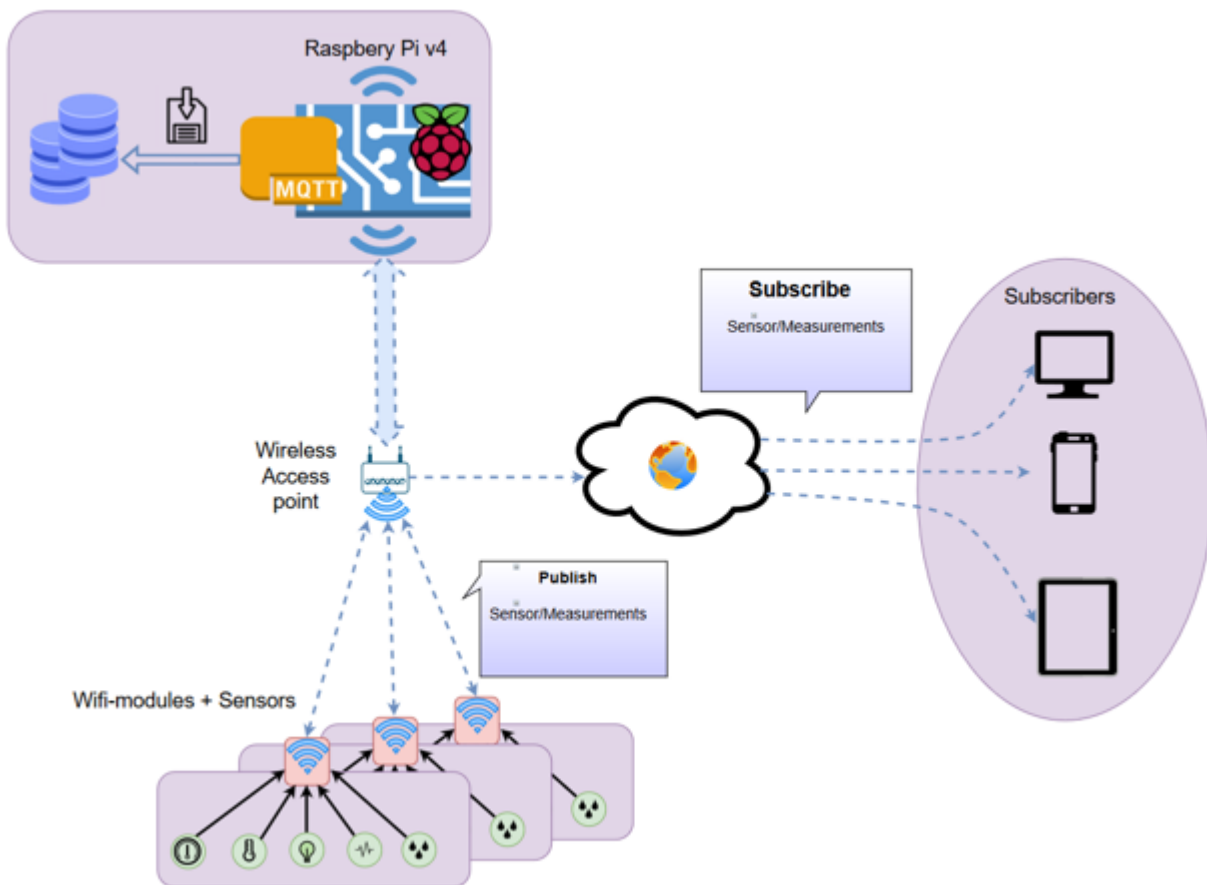
### **Заключение.**

Протокол MQTT является одним из наиболее популярных и используемых в среде Интернета вещей. Модель, предлагаемая MQTT, является наиболее масштабируемой и эффективной при передаче данных.

### **Список литературы.**

1. Перри Ли, Архитектура Интернета вещей, пер. санг. М. А. Райтмана. – М.: ДМК Пресс, 2019. – 454 с.: ил.
2. MQTT [Электронный ресурс]. – URL: <https://en.wikipedia.org/wiki/MQTT> (Дата обращения: 15.05.2020)
3. Marcelo Rovai, IoT Made Easy: ESP-MicroPython-MQTT-ThingSpeak -2018 [Электронный ресурс]. - URL: <https://towardsdatascience.com/iot-made-easy-esp-micropython-mqtt-thingspeak-ce05eea27814> (Дата обращения: 15.05.2020)

# Туризм

## К ВОПРОСУ О СОДЕРЖАНИИ АКТИВНОГО ФОТОТУРА ПО КАМЧАТСКОМУ КРАЮ

### TO THE QUESTION OF THE CONTENT OF AN ACTIVE PHOTO TOUR IN THE KAMCHATKA TERRITORY

Авторы: Макарова Ксения Максимовна

Научный  
руководитель: Малыгина Марина Викторовна

Аннотация: В статье рассмотрено содержание активного фототура по Камчатскому краю, которое сочетает в себе как оздоровительную, так и развлекательную составляющие.

Ключевые  
слова: фототуризм, Камчатский край, тур для любителей фотоискусства, активный тур.

Annotation: the article considers the content of an active photo tour of the Kamchatka territory, which combines both health and entertainment components.

Keywords: phototourism, Kamchatka territory, tour for photo art lovers, active tour.

На сегодняшний день активные фототуры набирают большую популярность среди туристов. В таких турах путешественнику выпадает возможность запечатлеть самые интересные и впечатляющие виды в различных уголках планеты. Данный вид туризма включает в себя элементы отдельных видов туризма, таких как познавательный, экологический, рекреационный, этнографический и др. Благодаря развитию современных технологий, постоянному использованию интернета и социальных сетей занятие фотоискусством сегодня считается достаточно популярным и модным [2].

Камчатский край обладает огромным туристско-рекреационным потенциалом для развития фототуризма. На территории Камчатского края сосредоточены уникальные природные объекты, из них наиболее известны: Долина Гейзеров, Авачинская бухта, кальдера Узон, Мертвый лес. Более 27% площади Камчатского края занимают природоохранные территории. Здесь созданы два государственных заповедника – Кроноцкий и Командорский, 5 природных парков, 23 заказника местного значения, в основном включающие места гнездования водоплавающих птиц, 105 памятников природы, 6 природных объектов носят статус природного наследия ЮНЕСКО под единым названием «Вулканы Камчатки». На полуострове насчитывается около 300 вулканов, 28 из них на сегодняшний день действующие. Кроме того, Камчатский край богат гидроминеральными ресурсами, которые представлены горячими и холодными минеральными источниками. Всего здесь насчитывается 274 месторождения минеральных вод, 160 из них – горячие источники [3,4].

Активные фототуры по Камчатскому краю прежде всего будут интересны для людей, не только ведущих активный образ жизни, но и любящих дикую заповедную природу. Данный вид

туризма бесспорно подойдет людям, профессионально занимающимся искусством фотографии и тем, кто только мечтает научиться фотографировать. Участники тура смогут пополнить портфолио уникальными фотографиями и отработать на практике ранее полученные знания о фотосъемке, а также приобрести новые. Туристы, приехавшие на полуостров, смогут получить неизгладимые впечатления от посещения Долины гейзеров, подняться к кратерам потухших или действующих вулканов с возможностью увидеть и запечатлеть на фото их деятельность, в естественных условиях понаблюдать за медведями, познакомиться с древней культурой коренных народов Севера – коряков, ительменов, эвенков [5].

Перспективы и возможности развития туризма в регионе определяются особенностями местоположения и рельефа. Уникальность Камчатке придают природные объекты, такие как, вулканы, гейзеры, минеральные источники и др.

Стоит отметить, что в настоящее время в мировой туристической индустрии происходит усиление конкуренции между курортами и туристскими центрами, что не может не сказаться на туристско-рекреационном комплексе Камчатского края. Серьезными конкурентами, которые представляют фототуры являются: Исландия, Новая Зеландия, Канада [1,2].

Итак, нами был разработан 10-дневный фототур, включающий в себя как оздоровительную, так и познавательную составляющие с включением в тур активных форм досуга и развлечений. Тур разрабатывался согласно требованиям ГОСТов по проектированию туров. В программу входят следующие мероприятия:

1 день – собираемся в аэропорту города Елизово. Далее нас ждет переезд в Петропавловск-Камчатский. По дороге мы остановимся у памятника «Здесь начинается Россия», затем посетим смотровую площадку. После чего мы посетим единственный в России Музей вулканологии, в котором представлены очень интересные экспозиции. Вечером заселяемся в гостевой дом «Bay House». Лекция по основам фотографии.

2 день – после раннего завтрака мы отправимся на север полуострова, где расположены одни из самых величественных вулканов Камчатки. Вечером прибытие к сопке «Клешня», установка лагеря. Дорога предстоит долгая, но по пути у нас будут две остановки, в деревнях Сокоц и Мильково, там мы пообедаем в местной столовой. По приезду мы установим палаточный лагерь у сопки «Клешня». Проведение мастер-класса «Мобильная фотография». Далее съемка заката на озере Вечером нас ждет вкусный ужин.

3 день – завтракаем, затем выходим на экскурсию по окрестностям Толбачинского дола. Также нам удастся посетить Мертвый лес и сделать там уникальные снимки. Проверить все ли вещи собраны. Загружаем все вещи и снаряжение в транспорт. Мертвый лес занимает значительную территорию у подножия вулкана Плоский Толбачик. Территорию так называют из-за того, что во время извержения вулкана в 2013 г. горячая лава и раскаленный пепел в одно мгновение полностью уничтожили лес и выжгли траву. После извержения остались стоять только самые толстые деревья, ставшие черными от жара. Черным пеплом накрыло и территорию вокруг.

4 день – достаточно активный, нас ждет ранний завтрак, а затем восхождение к кратеру вулкана Плоский Толбачик (3081 м.). На вершине мы увидим огромный кратер, размеры которого составляют около 2 км в диаметре. Сегодня мы увидим километры застывшей лавы. Поснимаем закат на лавовых полях. К ужину возвращаемся в лагерь.

5 день – день запасной, так как погода на полуострове изменчивая. Завтракаем, обедаем и ужинаем в лагере, если день будет свободным по желанию туристы могут пройтись по

ближайшей местности, сделать фотографии каких-либо красивых мест, после ужина анимационная программа.

6 день – завтракаем в лагере, затем собираем лагерь. Далее нас ждет переезд на машинах высокой проходимости к сопке Копыто, расположенной у северного склона вулкана Толбачик. После переезда нас ждет переход к стоянке у ручья Бараний. Устанавливаем палаточный лагерь, обедаем. Далее отправляемся на прогулку к поляне эдельвейсов. Поляна эдельвейсов представляет собой памятник эталонный участок нетронутой природы с редким растительным сообществом эдельвейса камчатского, который является примером изолированного сохранения вида. Снимаем местные красоты, после возвращаемся в лагерь, ужинаем. Анимационная программа «Посвящение в альпинисты».

7 день – после съемки рассвета отправляемся на завтрак, затем нас ждет прогулка к каньону реки Студеная. Во время посещения каньона нам выпадет уникальная возможность увидеть и запечатлеть сразу 8 вулканов. Возвращаемся в лагерь, ужинаем. Ночью нам предстоит съемка звездного неба.

8 день – заключительный день в палаточном лагере. Завтракаем в лагере. Отправляемся на прогулку к Бараньим скалам, которые сложены из отдельных базальтовых столбов. Живописный горный ландшафт сформировался в результате активного воздействия воды и атмосферных явлений, которые привели к образованию уникальных форм рельефа, напоминающих низко опущенные бараньи лбы с нависшими закрученными рогами. Возвращение в Лагерь 2. Ужин. Анимационная программа «В кругу друзей».

9 день – сегодня мы собираем лагерь и отправляемся в Петропавловск-Камчатский. Дорога предстоит долгая, обедать нам придется в пути. Вечером прибываем в город и заселяемся в гостевой дом «Bay House».

10 день – после завтрака в гостевом доме отправимся на местный рыбный рынок, где мы сможем купить высококачественные рыбные деликатесы и сувениры. После посещения рыбного рынка выезжаем в аэропорт города Елизово.

В процессе проектирования тура был произведен поиск партнеров. Подобраны варианты базовых предприятий по организации размещения на маршруте, организации трансфера и экскурсионных программ. Таким образом, в тур включены посещение единственного в России «Вулканиума», фото-мастер-классы, экскурсионные программы, театрализованное представление, активные формы отдыха. Стоимость тура составит 94 668 руб. (при реализации через туристические агентства). Данный фототур может быть предложен людям, увлекающимся фотоискусством, имеющим доходы выше среднего, предпочитающим дикую заповедную природу и активный отдых.

Список литературы:

1. Астапова, А.И. Фототуризм как перспективное направление ответственного туризма / Научный результат. Технологии бизнеса и сервиса. - Т. 4, № 2, 2018 - 8 с.
2. Волошина А.А. Фототуризм как оригинальный вид туризма [Текст] / А.А. Волошина, В.М. Теньгушева // Сборник статей XIII межвузовской научно-практической конференции студентов и аспирантов «Молодёжь, наука, творчество. - Омск.: Омский государственный институт сервиса, 2015. - Ч.2. - С.11-12
3. Воробьева, Н.И. Фототуры по России: исследование внутреннего рынка [Текст] / Н.И.



Воробьева, В.А. Короткова // Научно-методический электронный журнал Концепт. - Киров, 2016. С.1166-1170

4. Волкова, Т.А. Фототуризм: История и тенденции развития [Текст] / Т.А. Волкова // Успехи современного естествознания. - 2019. - № 9. - С.103-112.
5. Кузнецова, Е.С. Туризм Камчатского края: проблемы и перспективы [Текст] / Е.С. Кузнецова // Материалы IX Международной студенческой научной конференции «Студенческий научный форум» - 18с

References:

1. Astapova, A. I. Phototourism as a promising direction of responsible tourism / Scientific result. Technology business and service. - Vol. 4, No. 2, 2018 - 8 s
2. Voloshina A. A. Phototourism as an original type of tourism [Text] / A. A. Voloshina, V. M. Tengusheva // Collection of articles of the XIII interuniversity scientific and practical conference of students and postgraduates " Youth, science, creativity. - Omsk: Omsk state Institute of service, 2015. - Part 2. - P. 11-12
3. Vorobyova, N. I. photo Tours in Russia: study of the domestic market [Text] / N. I. Vorobyova, V. A. Korotkova // Scientific and methodological electronic journal Concept. - Kirov, 2016. Pp. 1166-1170
4. Volkova, T. A. Phototourism: History and development trends [Text] / T. A. Volkova // Success of modern natural science. - 2019. - № 9. - P. 103-112.
5. Kuznetsova, E. S. Tourism of the Kamchatka territory: problems and prospects [Text] / E. S. Kuznetsova // Materials of the IX International student scientific conference "Student scientific forum" - 18C

T

# Физическая культура

## ОБ ЭФФЕКТИВНОСТИ РАЗЛИЧНЫХ ФОРМ ОРГАНИЗАЦИИ ЗАНЯТИЙ ФИЗИЧЕСКОЙ КУЛЬТУРОЙ В ВЫСШИХ УЧЕБНЫХ ЗАВЕДЕНИЯХ

### THE EFFECTIVENESS OF VARIOUS FORMS OF ORGANIZATION OF PHYSICAL CULTURE IN HIGHER EDUCATION INSTITUTIONS

Авторы: Гурский Александр Викторович, Смирнов Сергей Николаевич, Арканов Юрий Макарович, Дазмаров Николай Михайлович

Аннотация: В статье рассматривается развитие физических качеств и физической подготовленности студентов посредством реализации различных форм физической культуры. Определяются наиболее эффективные формы физической культуры, раскрываются их особенности. Наряду с положительным влиянием на физическую подготовленность студентов представлены проблемные моменты, возникающие при проведении установленных форм физической культуры. Установлена взаимосвязь с профессионально-прикладной физической культурой.

Ключевые слова: формы физической культуры, студенты, развитие физических качеств и физической подготовленности.

Annotation: The article discusses the development of students' physical qualities and physical fitness through the implementation of various forms of physical education. the most effective forms of physical culture are determined, their features are revealed. There is a positive impact on physical fitness students in addition to problematic issues arising from conducting prescribed forms of physical education. The relationship with vocational and applied physical culture is established.

Keywords: forms of physical culture, student, development of physical qualities and physical fitness.

В последние несколько лет по результатам наблюдения за физическим состоянием студентов поступающих и проходящих обучение в учебном заведении имеет место устойчивая тенденция к снижению физической подготовленности, в том числе уровню развития физических качеств, а также двигательных умений и навыков. Об этом свидетельствуют результаты сдачи контрольных нормативов, уровень усвоения программного материала, а также результаты соревнований проводимых в студенческой среде. Кроме того, наблюдается увеличение количества обучающихся отнесенных к специальной медицинской группе, для которых может быть реализована только оздоровительная физическая культура. Нами было исследовано влияние различных форм физической культуры на физическую подготовленность студентов и уровень развития физических качеств.

Физическая культура студентов представлена в следующих организационных формах:

учебные занятия по физической культуре в системе высшего образования, участие в спортивно-массовых мероприятиях, самостоятельные занятия физическими упражнениями, тренировочные занятия по видам спорта в группах спортивного совершенствования [1].

Рассматривая каждую форму занятий физическими упражнениями в отдельности, следует отметить следующие особенности и степень воздействия на развитие физических качеств. Первым основным видом реализации физической культуры являются учебные занятия. Данная форма физической культуры реализуется по двум направлениям. Одна из них это занятия имеющие общефизическую направленность основу которых составляет развитие физических качеств и изучение основ сложнокоординационных, игровых и циклических видов спорта, рассмотрение тактических приемов и правил проведения соревнований. Следующее направление учебных занятий – это элективные курсы по избранному виду спорта. Данные учебные занятия направлены на развитие определенных физических качеств, совершенствование специфических двигательных умений и навыков, а также особенностей технико-тактического мастерства и организации и проведения соревнований по данному виду спорта. К положительным сторонам практических учебных занятий следует отнести то, что они проводятся в логически структурированной цепочке, в соответствии с целесообразностью развития тех или иных качеств, обеспечиваются специалистами в области физической культуры и спорта, мотивируют студентов на сдачу нормативов для получения положительной оценки. Среди недостатков можно выделить значительные временные интервалы между занятиями, препятствующие формированию навыков и снижающие эффективность тренирующего воздействия, а также пропуски занятий студентами в силу различных причин, в том числе и неумажительных. Кроме того значительное различие студентов в учебной группе по уровню физического развития вынуждает педагогов искать усредненные варианты нагрузки при выполнении упражнений, что для части занимающихся является излишним, а для части недостаточным [2].

Следующей формой реализации физической культуры студентов является участие в спортивно-массовых мероприятиях. Спортивно-массовая работа со студентами проводится в виде отдельных соревнований или спартакиад по видам спорта, спортивных праздников посвященным памятным датам, государственным или профессиональным праздникам, а также иные варианты студенческих игр. Эффективность данной формы занятий физической культурой проявляется, как правило, в высокой степени эмоциональности проведения мероприятий, присутствия соревновательного элемента, выполнения соревновательных упражнений «до отказа», что создает высокий тренирующий эффект, увеличивает вероятность вовлечения в регулярные занятия физической культурой. В то же время данные мероприятия носят несистематический характер, проходят при сниженном контроле со стороны специалистов в данной предметной области не только за правильностью выполнения упражнений, но и за влиянием нагрузки на развитие адаптационного потенциала занимающихся, повышается риск получения травм.

Самостоятельные занятия физическими упражнениями широко распространенная форма физической активности студентов. Студенты в свободное время посещают фитнес-клубы, залы атлетической подготовки, спортивные залы и площадки для спортивных игр, ледовые дворцы, бассейны и т.д. Для данной формы занятий физической культурой характерна высокая степень мотивации к поддержанию физических кондиций, занятия, как правило, проводятся в свободной форме, позволяют переключаться от умственного труда к физическому и дополнительно выполняют функцию психологического восстановления. В случае постановки целей по достижению высокой физической подготовленности и существенных физических показателей возможно выполнение массовых спортивных разрядов и значительное развитие отдельных, лимитирующих данное упражнение, физических качеств. Основным проблемным

вопросом является слабая степень контроля за выполняемой физической нагрузкой, что может привести к высокой степени утомления или травмам характерным для данных упражнений [3].

Высшей формой занятий физической культурой для студентов является участие в учебно-тренировочном процессе в составе групп спортивного совершенствования по видам спорта. Целью тренировочного процесса является участие в соревнованиях, выполнение спортивных разрядов и норм. Осуществляется данный процесс под руководством тренера-преподавателя по виду спорта, по заранее разработанному плану, отличает его высокая мотивация занимающихся на достижение спортивного результата. Участие в группах спортивного совершенствования предполагает строгое соблюдение режима дня, повышенные требования к питанию и витаминизации, соблюдению гигиенических и восстановительных процедур. Отличительной особенностью является высокая степень физической подготовленности к избранному виду деятельности, стремление к максимально возможным показателям физических качеств, к автоматическому выполнению двигательных действий и устойчивому формированию навыков. Кроме того на фоне развития физических возможностей происходит повышение технико-тактического мастерства, психологической устойчивости к утомлению и сбивающим факторам. Так же в зависимости от выбранной профессии, приобретаемые двигательные навыки могут являться базой для профессионально-прикладной физической культуры, востребованность которой может проявляться в трудовой или оборонной деятельности [4].  
Негативными факторами занятия студентов в группах спортивного совершенствования можно выделить пропуски учебных занятий вследствие участия в учебно-тренировочных сборах и соревнованиях и, что как правило, приводит к снижению успеваемости.

Таким образом, изучив особенности реализации различных установленных форм физической культуры для обучающихся по программам высшего образования, можно констатировать, что наиболее существенное влияние на развитие физических качеств и физической подготовленности оказывают самостоятельные занятия физическими упражнениями и участие в спортивных мероприятиях в составе групп спортивного совершенствования.

Список литературы.

1. Гилев, Г.А. Физическое воспитание в вузе: учеб. пособие / Г.А. Гилев. - М.: МГИУ, 2007. - 376 с.
2. Железняк, Д.Ю. Педагогическое физкультурно-спортивное совершенствование: Учеб. пособие / ред. Д.Ю. Железняк. - М.: Академия, 2002. - 378 с.
3. Ильинич, В.И. Физическая культура студента: учебник / ред. В.И. Ильинич. - М.: Гардарики, 2005. - 448 с.
4. **Матвеев Л.П. Общая теория спорта и ее прикладные аспекты. / Л.П. Матвеев. - СПб, 2005. - 378 с.**

Literatura.

1. Gilev, G.A. Fizicheskoe vospitanie v vuze: ucheb. posobie / G.A. Gilev. - M.: MGIU, 2007. - 376 s.
2. ZHeleznyak, D.YU. Pedagogicheskoe fizkul'turno-sportivnoe sovershenstvovanie: Ucheb. posobie / red. D.YU. ZHeleznyak. - M.: Akademiya, 2002. - 378 s.
3. Il'inich, V.I. Fizicheskaya kul'tura studenta: uchebnik / red. V.I. Il'inich. - M.: Gardariki, 2005. - 448 s.
4. Matveev L.P. Obshchaya teoriya sporta i ee prikladnye aspekty. / L.P. Matveev. - SPb, 2005. - 378 s.

# КОНКУРЕНТОСПОСОБНОСТЬ И ПОВЫШЕНИЕ КАЧЕСТВА УСЛУГ СПОРТИВНО-ОЗДОРОВИТЕЛЬНЫХ КОМПЛЕКСОВ Г. НИЖНЕВАРТОВСКА (ФОК НВГУ)

## COMPETITIVENESS AND IMPROVEMENT OF QUALITY OF SERVICES OF SPORTS AND RECREATION COMPLEXES OF NIZHNEVARTOVSK (FOK NVSU)

Авторы: Аванесова Нвард Гергевна

Аннотация: В статье рассматриваются вопросы повышения конкурентоспособности и качества услуг спортивно-оздоровительных комплексов. Перечислены свойства, которыми обладает дополнительная образовательная услуга спортивно-оздоровительной направленности, как благо. В статье описаны три аспекта, в которых необходимо рассматривать дополнительную образовательную услугу спортивно-оздоровительной направленности. Описаны задачи, реализующиеся в системе мониторинга дополнительно-образовательных услуг спортивно-оздоровительной направленности. А также, описан комплекс мероприятий, направленных на повышение конкурентоспособности и качества дополнительных образовательных услуг по физкультурно-оздоровительным программам в ФГБОУ ВО «НВГУ».

Ключевые слова: конкурентоспособность спортивно-оздоровительных учреждений, физкультурно-оздоровительные программы, качество платных дополнительных образовательных услуг, дополнительная образовательная услуга, спортивно-оздоровительная направленность, услуги в сфере дополнительного образования

Annotation: *The article deals with the issues of improving the competitiveness and quality of services of sports and recreation complexes. The properties that an additional educational service of a sports and health orientation has as a benefit are listed. The article describes three aspects in which it is necessary to consider an additional educational service of a sports and health orientation. The article describes the tasks that are implemented in the monitoring system of additional educational services of sports and recreation orientation. It also describes a set of measures aimed at improving the competitiveness and quality of additional educational services for physical culture and recreation programs in the NWSU.*

Keywords: *competitiveness of sports and recreation institutions, sports and recreation programs, quality of paid additional educational services, additional educational service, sports and recreation orientation, services in the field of additional education.*

В сегодняшних рыночных условиях одним из ключевых факторов экономического роста становится сфера дополнительного образования спортивно-оздоровительной направленности. Уровень развития данной сфера прямо пропорционально влияет на социально-экономические условия жизни населения не только региона, но и страны в целом. Доминирующим фактором поступательного развития экономики и как следствие обеспечения конкурентоспособности страны на мировом уровне является спортивная подготовка молодого, подрастающего

поколения.

Для более глубокого исследования основных проблем конкурентоспособности спортивно-оздоровительных учреждений и качества предоставляемых дополнительных образовательных услуг в условиях жесткой конкурентной борьбы наибольший интерес представляют условия рыночного функционирования всей системы дополнительного образования. Неблагоприятные демографические процессы, сложившиеся в России с 2016 года, достаточно остро поднимают данную проблему. А.В. Лукина считает, что некоторыми из направлений конкурентной борьбы спортивно-оздоровительных учреждений за привлечение посетителей, т.е. будущих спортсменов, являются: диверсификация номенклатуры и ассортимента услуг, стремление спортивных учреждений оказывать свои услуги на более качественном уровне, постоянная работа над доступностью данных услуг. [2]

Постоянный мониторинг и контроль рыночной ситуации, а также внесение корректив в дополнительную образовательную деятельность по физкультурно-оздоровительным программам обусловлены прежде всего динамичным развитием внешней среды спортивно-оздоровительных учреждений.

Применение современных методов управления, содействующих повышению их конкурентоспособности качества услуг, которые оказывают спортивно-оздоровительные учреждения обуславливается формированием единого образовательного пространства. Одним из характерных атрибутов современной национальной экономики выступает осмысление человека и его компетенций, интерактивности в разработке и принятии решений как результат наивысшей социальной ценности. Качественно новым этапом в развитии факторного рынка в сфере дополнительного образования по физкультурно-оздоровительным программам иницируется и становится императивом усилением конкурентоспособности и повышения качества дополнительных образовательных услуг. Указанные обстоятельства предписывают достаточно глубокий анализ и исследование факторов повышения конкурентоспособности и качества дополнительных услуг, которые оказывают субъекты системы образования. Наличие связующей компонентов среди разнообразных видов деятельности, которой является система образования характеризует становление и развитие рынка спортивно-оздоровительных услуг. Существует достаточно много определений понятия «дополнительная образовательная услуга», но ни одного из них не дает полного и четкого понимания сущности данного понятия, а также его содержания в современных экономических условиях. С позиции экономических отношений дополнительные образовательные услуги принято рассматривать как некое общественное благо. Следует отметить, что блага на рынке товаров и услуг широкого потребления имеют разные формы собственности. К смешанным формам собственности относятся дополнительные услуги, оказываемые по физкультурно-оздоровительным программам. Однако, так как услуги в сфере дополнительного образования оказывают помощь индивиду в обеспечении возможности самореализации, достижения делового успеха и предоставления дополнительной социальной защиты от негативных колебаний рыночной конъюнктуры, то их следует рассматривать как некое частное благо.

В.В. Губарев в своей статье определяет дополнительную образовательную услуги спортивно-оздоровительной направленности как благо, предоставляющее возможность приобретения актуальных умений, путем ежедневных тренировок, при помощи квалифицированных инструкторов, тренеров и обладает соответствующими специфическими свойствами:

- Качество услуг в сфере дополнительного образования характеризуется непостоянством;
- До момента освоения услуги нет возможности ее осязать;
- Образовательные услуги в отличие от товара невозможно сохранить;
- Отдельные виды дополнительных образовательных услуг спортивно-оздоровительной направленности предоставляются периодически.

Положительные экстерналии, которыми обладают дополнительные образовательные услуги спортивно-оздоровительной направленности, заключаются в выполнении социально-экономической функции, получении пользы от них не только потребителем, но и обществом в

целом, это выражается в социально-экономической стабильности данного общества, формировании человеческого капитала, определяющего его значимость объемом приобретенных знаний и умением их применять для получения социально-экономических результатов. Такие услуги рассматриваются в трех аспектах:

Первый аспект состоит в том, что дополнительно-образовательная услуга по физкультурно-оздоровительным программам представляет последовательность действий по передаче потребителю компетенций общекультурного и профессионального характера для удовлетворения его потребностей в спорте, самоактуализации и саморазвитии, которая осуществляется во взаимозависимости с покупателем по соответствующей форме и физкультурно-оздоровительной программе, т.е. с точки зрения отдельного индивида.

Второй аспект дополнительно-образовательной услуги спортивно-оздоровительной направленности представляет деятельность прежде всего, направленную на оздоровление, спортивную подготовку подрастающего поколения, спортсменов, тренеров, чемпионов, мастеров спорта, кандидатов в мастера спорта, здорового и спортивного поколения, которая необходима для обеспечения его интерактивности, работоспособности, поддержания конкурентоспособности в условиях рынка спортивно-оздоровительных услуг, т.е. с точки зрения рынка труда, в лице работодателя.

Третий аспект относительно дополнительно-образовательной услуги спортивно-оздоровительной направленности заключается в некотором благе, которое обеспечивает расширенное производство личностного и интеллектуального потенциала, т.е. с точки зрения государства. [4]

Из выше сказанного можно сделать вывод, что под конкурентоспособностью услуг в сфере дополнительного образования подразумевается совокупность как качественных, так и количественных референций предлагаемого блага и его производителя, который обладает преимуществами на фактором рынке и удовлетворяет запросы потребителей при оказании спортивно-оздоровительных услуг. Качества, цена образовательных услуг, PR-компания и эксплуатационные затраты составляют конкурентоспособность учреждения в сфере образования, совокупность референций, которые определяют его позицию не только в образовательной, но и в социокультурной среде.

Непрерывное повышение конкурентоспособности оказываемых услуг, реализация НТП, которая определяется уровнем общекультурных и профессиональных компетенций тренерского состава и потребителей, создание и укрепление гражданственности и высоких нравственных идеалов выступает в качестве ключевой цели деятельности спортивно-оздоровительных учреждений в области системы менеджмента качества.

Социально-экономические показатели развития конкретного учреждения тесно связаны с созданием неценовых факторов конкурентных преимуществ спортивно-оздоровительных услуг.

Необходимость модернизации системы дополнительного образования определяет значение устойчивого и поступательного развития спортивно-оздоровительного комплекса в интересах его социально-экономического функционирования. Необходимость совершенствовать дополнительные образовательные услуги физкультурно-оздоровительной направленности, которая базируются на перспективных потребностях социально-экономической сферы города. Данная задача может быть реализована путем разработки и внедрения системы мониторинга образовательной сферы в регионе, который проявляется в регулировании и координации действий всех участников производства, распределении, обмена и потребления услуг сферы дополнительного образования, ориентированных на повышение конкурентоспособности учреждений в сфере дополнительного образования, качества самих оказываемых спортивно-оздоровительных дополнительных образовательных услуг и способствующих трудоустройству квалифицированных кадров.

С.А. Мохначев выделяет следующие задачи, которые реализуются благодаря внедрению системы мониторинга дополнительных образовательных услуг спортивно-оздоровительной

направленности:

- Разработка и внедрение системы критериев и показателей эффективности спортивно-оздоровительных учреждений;
- Проведение мониторинга и оценка физического состояния;
- Определение уровня адаптации организма к физическим нагрузкам;
- Анализирование выполнения задач перспективного развития;
- Внесение коррективов в стратегические программы и мероприятия перспективного развития в сфере дополнительных образовательных услуг на основе полученных результатов предыдущих задач. [3]

В ФОКе ФГБОУ ВО «Нижевартовского государственного университета» будет целесообразно реализовать комплекс следующих мероприятий, целью которых будет повышение конкурентоспособности и качества дополнительных образовательных услуг по физкультурно-оздоровительным программам:

- создание более оптимальных условий для оказания дополнительно-образовательных услуг по физкультурно-оздоровительным программам (например, качество воды в бассейне. В зарубежных странах бассейны уже давно перешли на хлорсоединения, никакого хлора);
- обеспечение устойчивого развития образовательного учреждения в долгосрочной перспективе;
- использование инновационных технологий в процессе реализации дополнительно-образовательных программ спортивно-оздоровительной направленности, научной и спортивно-оздоровительной деятельности. На базе научно-исследовательской лаборатории спортивно-оздоровительных технологий оценить физическое состояние и определить уровень адаптации организма к физическим нагрузкам;
- применение системы непрерывного повышения качества и эффективности обучения различным видам спорта;
- улучшение производственной инфраструктуры, отвечающей современным требованиям;
- формирование системы защиты юных спортсменов качеством оказываемых спортивно-оздоровительных услуг и приобретения знаний и умений, а также компетенций необходимых им для успешной практической деятельности.

Список литературы

1. Губарев В.В. Системное представление о качестве образования /В.В. Губарев // Стандарты и качество. - 2009. - № 1 (30)
2. Лукина А.В. Создание конкурентного преимущества на основе дифференциации / А.В. Лукин, А.А. Лукин // Маркетинг в России и за рубежом. - 2012. - № 3.
3. Мохначев С.А. Современные тенденции развития управления конкурентоспособностью вуза /С.А. Мохначев.// Маркетинг в России и за рубежом. - 2011. - № 1.
4. Стрижов А.М. Понятие качества образовательной услуги в условиях рыночных отношений / А.М. Стрижов // Стандарты и мониторинг в образовании. - М.: - 2013. - № 3.
1. Gubarev V.V. Sistemnoe predstavlenie o kachestve obrazovanija /V.V. Gubarev // Standarty i kachestvo. - 2009. - № 1 (30)
2. Lukina A.V. Sozdanie konkurentnogo preimushhestva na osnove differenciacii / A.V. Lukin, A.A. Lukin // Marketing v Rossii i za rubezhom. - 2012. - № 3.
3. Mohnachev S.A. Sovremennye tendencii razvitija upravlenija konkurentosposobnost'ju vuza /S.A. Mohnachev.// Marketing v Rossii i za rubezhom. - 2011. - № 1.
4. Strizhov A.M. Ponjatie kachestva obrazovatel'noj usluzhi v uslovijah rynochnyh otnoshenij / A.M. Strizhov // Standarty i monitoring v obrazovanii. - M.: - 2013. - № 3.



# ВЛИЯНИЕ СКАНДИНАВСКОЙ ХОДЬБЫ НА ФОРМИРОВАНИЕ ЗДОРОВОГО ОБРАЗА ЖИЗНИ

Авторы: Козловских Илья Сергеевич, Микушин Михаил Владимирович

Аннотация: В статье рассматривается важность популяризации скандинавской ходьбы как наиболее доступного вида двигательной активности для укрепления здоровья, описаны наиболее значимые мероприятия по данному направлению в России, приведены преимущества скандинавской ходьбы перед другими видами физической активности.

Ключевые слова: скандинавская ходьба, физическая культура, здоровье, физическое развитие, активность.

Скандинавская ходьба - это высокоэффективный вид физической активности, в котором используются правильная методика занятия, определенная техника ходьбы и специальные палки для равномерного распределения нагрузки по всему телу. Скандинавская ходьба задействует около 90 % мышц человека и, соответственно, она гораздо эффективнее обычной интенсивной ходьбы без палок. По результатам многочисленных наблюдений, использование специальных палок и особой техники ходьбы почти в полтора раза увеличивает эффективность занятий [1].

Данный вид физической активности имеет большое количество преимуществ по сравнению с другими и при этом является составной частью активного образа жизни. Одним из главных преимуществ скандинавской ходьбы является почти полное отсутствие противопоказаний, нагрузки здесь легко дозируются в зависимости от возраста и физического состояния человека [2]. В настоящее время не существует другой такой физической активности, которая имеет такой выраженный и быстрый эффект для здоровья и физического состояния, и при этом является настолько безопасной и легко изучаемой, как скандинавская ходьба.

Скандинавская ходьба является разновидностью оздоровительной ходьбы. За счет использования палок увеличивается нагрузка на мышцы плечевого пояса и рук, а также на сердечно-сосудистую систему. Это позволяет нагрузить мышцы рук и спины и в то же время разгрузить суставы ног. Палки помогают развивать и контролировать необходимый темп движения. Кроме того, они облегчают сам процесс ходьбы. В среднем при такой ходьбе сжигается на 46 % больше калорий, чем при обычной [2].

живота, ягодиц, спины и рук. Именно поэтому при ходьбе с палками оздоровительный эффект достигается легче, быстрее и без видимых усилий. Однако для заметного улучшения самочувствия необходимо овладеть специальной техникой: научиться правильно ставить стопу и синхронно работать руками. **Первое правило скандинавской оздоровительной ходьбы - каждое занятие начинают с разминки.**

Перед началом ходьбы следует сделать разминку.

## Упражнение 1

Берем палку для скандинавской ходьбы за оба конца, и поднимаем ее над головой. Совершаем последовательные наклоны вправо и влево.

## Упражнение 2

Выставляем одну ногу вперед. Делаем наклон вперед, а руки при этом направляем назад. Затем наклоняемся назад, а руки направляем вперед. Сделав несколько наклонов, выставляем вперед другую ногу, и повторяем упражнение.

## Упражнение 3

Берем в руки палки для ходьбы. Слегка отводим руки назад, так чтобы концы палок упирались чуть сзади. С упором на палки совершаем приседания. Инструкторы советуют делать не менее 15 приседаний (разумеется, новичкам следует начинать с 3-6 приседаний, а затем постепенно увеличивать их количество).

## Упражнение 4

Опираемся на палку правой рукой, сгибаем левую ногу в колене и обхватываем лодыжку левой рукой. Стараемся поднести лодыжку к ягодичным мышцам. Останавливаемся в таком положении на 10-20 секунд. Стоим прямо. Затем проделываем то же упражнение с лодыжкой правой ноги.

## Упражнение 5

Обе палки для скандинавской ходьбы ставим перед собой на расстояние чуть согнутой руки, на ширине плеч. Вытягиваем одну ногу вперед и ставим ее на пятку, носок поднимаем вверх. Другую ногу осторожно сгибаем в колене и наклоняемся вперед. Спину держим ровно, не сгибая. Задерживаемся в таком положении на 15 секунд. Затем повторяем упражнение, выставляя вперед другую ногу.

## Упражнение 6

Берем обе палки в руки, и слегка отводим руки в стороны. Затем направляем руки назад и вверх. Поднимаем палки за спиной, пока не почувствуем натяжение мышц. Упражнение выполняем плавно, без рывков.

## Упражнение 7

Обе палки для ходьбы - в руках. Делаем наклон вперед и упираемся на палки прямыми вытянутыми руками. Несколько раз прогибаемся, опираясь на палки.

## Упражнение 8

Берем палку для скандинавской ходьбы в одну руку, поднимаем руку вверх и, сгибая в локте, закидываем за голову, так чтобы палка оказалась за спиной. Нижний конец палки перехватываем другой рукой, заводя руку за спину на уровне таза. Поднимаем верхнюю руку вверх до тех пор, пока не почувствуем натяжение мышц нижней руки. Повторяем упражнение, поменяв руки местами. Следует отметить, что данный базовый набор можно и нужно со временем дополнять собственными упражнениями, поскольку потребности в разминке у каждого индивидуальны. После ходьбы сделайте несколько глубоких вдохов, упражнения на растяжку икроножных мышц, бедер, а также спины. Возвратившись, домой, примите теплую ванну, если есть возможность, то сходите в баню или сауну, прогрейтесь, чтобы на следующий день не болели мышцы.

Скандинавская ходьба с палками является перспективным и эффективным средством для

отдыха, физической нагрузки и релаксации, а значит и благотворно скажется на вашем здоровье.

Люди давно привыкли ходить с палками, используя их в некоторых видах спорта: беговых и горных лыжах, восхождениях в горы и снегоступинге. И теперь в городских условиях мы получили новые возможности поддерживать физическую форму, практикуя финскую ходьбу в любое время года. Ведь это так просто, приятно и здорово.

Присоединяйтесь ко всем тем, кто уже ощутил несомненные прелести финской ходьбы! И вскоре вы непременно станете тоже бодры, жизнерадостны, сильны и здоровы.

Еще одно неоспоримое преимущество скандинавской ходьбы - минимальный риск получения травмы. Это объясняется тем, что палки выступают в качестве дополнительной опоры, делая ходьбу максимально безопасной.

Также необходимо отметить, что ходьба, как естественное движение человека, требует минимум усилий и не вызывает психологического дискомфорта. Во время ходьбы гораздо проще избавиться от лишнего веса, чем во время бега. Преимущества скандинавской ходьбы перед бегом иллюстрируют данные таблицы 1. При занятиях скандинавской ходьбой за счет активных движений рук в работе задействованы 90-95 % групп мышц и этим объясняется его комплексное воздействие и высокий уровень энергозатрат. Уже после 1,5-2 месяцев ходьбы наблюдается положительная динамика в деятельности сердечнососудистой и дыхательной систем, тонус в мышцах и улучшение осанки. Проведение круглогодичных тренировок на свежем воздухе (даже при температуре ниже -50 градусов) позволяет получить высокий оздоровительный эффект за счет специфических свойств свежего, холодного воздуха. При соблюдении гигиенических требований к одежде можно без опаски выходить на улицу в любую погоду. Рекомендуемая высота палки 68–70% от роста. Рекомендуемая одежда в зимнее время - теплая (пуховая) курка с капюшоном, утепленный полукомбинезон, наколенники, тепловая индивидуальная маска - кондиционер с теплоблоком (ГОСТ12.4.041-2001) или шерстяной шарф, теплые варежки (не перчатки), обувь при больших холодах - унты, при температуре выше -20 С - утепленные ботинки с нескользящей резиновой подошвой.

Таким образом, занятия скандинавской ходьбой является адекватным, доступным для всех категорий населения средством оздоровительных тренировок, способствующих улучшению физического психоэмоционального состояния.

Таблица 1. Преимущества скандинавской ходьбы перед бегом

<b>Параметры оценки</b>	<b>Бег</b>	<b>Скандинавская ходьба</b>
Количество противопоказаний	Много	Мало
Польза для организма	Средняя (высокая только для здоровых и натренированных людей)	Высокая

Риск получения травмы	Высокий	Низкий
Наличие побочных эффектов, в том числе риска разрушения суставов	Есть	Нет
Возможность похудения	Высокая (только при соблюдении правильного режима)	Высокая
Психологическая готовность людей	Низкая	Высокая

Ходьба с палками - это обязательный элемент современных программ оздоровления, реабилитации, похудения в ведущих мировых медицинских, реабилитационных и курортных комплексах. Одним из наиболее значимых мероприятий, посвященных этому виду физической активности, является Всемирный день скандинавской ходьбы. Он проводится Международной Федерацией скандинавской ходьбы весной одновременно во многих странах мира. В 2015 году Россия впервые присоединилась к празднованию Всемирного дня скандинавской ходьбы. 24 мая 2015 г. в городе Пушкино Московской области состоялся этот праздник, в программе мероприятия были запланированы соревнования на различные дистанции (1 и 3 км), мастер-классы, конкурс на лучшую технику ходьбы и другие [3].

области. Им предстояло преодолеть дистанцию протяженностью 2 км. Среди самых активных Ходьба с палками, согласно последним исследованиям эффективно тренирует вестибулярный аппарат, и, как следствие, улучшает координацию и тренирует равновесие. Активность такого рода - отличное средство для корректировки осанки.

Благодаря работе мышц верхней части тела, скандинавская ходьба повышает дыхательный объем легких более чем на 30% по сравнению с обычным шагом.

У пациентов, регулярно занимающихся таким физической активности, улучшается работа кишечника, снижается уровень холестерина в крови, нормализуется обмен веществ, а также быстрее выводятся токсины. При наличии проблем с сердечно-сосудистой системой, лучше проконсультироваться с врачом прежде чем начинать активно заниматься данным видом физической культуры.

Однако очень важно, что, вне зависимости от уровня общей физической подготовки, повышать нагрузку нужно постепенно.

Рекомендуют заниматься скандинавской ходьбой и при таких заболеваниях как остеохондроз, сколиоз, заболевания легких (особенно при бронхиальной астме), хронические боли в спине, плечах и шее, вегето-сосудистая дистония, различные невроты и депрессии, бессонница, избыточный вес, ожирение и многие другие.

Таким образом, из всего вышесказанного можно сделать вывод о том, что скандинавская ходьба, безусловно, нуждается в популяризации как полезный и общедоступный вид спорта.

## БИБЛИОГРАФИЧЕСКИЙ СПИСОК

1. Линдберг А. Н. Скандинавская ходьба и джоггинг против болезней. Практический курс естественного движения / А. Н. Линдберг. - СПб.: Вектор, 2014. - 140 с.
2. Полетаева А. Скандинавская ходьба. Здоровье легким шагом / А. Полетаева. - СПб.:

Питер, 2015. - 79 с.

3. Русская национальная ассоциация скандинавской ходьбы [Электронный ресурс]. - URL: <http://www.rnwa.ru/sobytiya/world-nordic-walking-day/>.
4. Электронный источник - <http://gor-alp.ru/news/istorija-vozniknovenija-skandinavskoj-phinskoj-hodby/>
5. Электронный источник - <http://student.zoomru.ru/fizra/skandinavskaya-hodba/283273.3357614.s3.html>
6. Электронный источник - <https://infourok.ru/doklad-chugunovskie-chteniya-skandinavskaya-hodba-1225207.html>

# КОММУНИКАТИВНОЕ ВОЗДЕЙСТВИЕ РЕЧИ АДВОКАТА (НА ПРИМЕРЕ АНГЛОЯЗЫЧНОГО ДИСКУРСА)

## COMMUNICATIVE IMPACT OF THE LAWYER'S SPEECH (ON THE EXAMPLE OF ENGLISH-LANGUAGE DISCOURSE)

Авторы: Кандыбко Светлана Святославовна

Аннотация: Статья посвящена особой значимости коммуникативного воздействия речи адвоката. В ней приводятся основные стратегии и тактики адвокатской защиты. Раскрывается специфика тактик англоязычных адвокатов. Рекомендована для студентов факультета лингвистики в сфере правовой и экономической коммуникации.

Ключевые слова: дискурс, юриспруденция, коммуникация, язык, речь.

Annotation: *the Article is devoted to the special significance of the communicative influence of the lawyer's speech. It provides the main strategies and tactics of legal defense. The specifics of the tactics of English-speaking lawyers are revealed. Recommended for students of the faculty of linguistics in the field of legal and economic communication.*

Keywords: *discourse, law, communication, language, speech.*

Функция речи адвоката особенно значима и важна. Она нацелена на переквалификацию преступного деяния после речи обвинителя, а также предоставление надлежащих доказательств для изменения меры наказания обвиняемого. Защитная речь представляет шанс правозащитнику в заключительной части судебного разбирательства показать себя профессионалом высокого класса, устранить возможные ошибки, допущенные ранее, и защитить интересы ответчика. В этой связи будет целесообразно исследовать одну из областей правовой лингвистики, предметом изучения которой является, в частности, речевое поведение адвоката на примере английского судебного дискурса.

Кристофер Уитт утверждает: «Воздействие – это способность вызывать некоторые изменения в мыслях, чувствах, отношениях, восприятии, ценностях, действиях или поведении людей. Всякий раз, когда вы произносите речь, вы, по сути, пытаетесь повлиять на свою аудиторию».  
(1)

Эффективность оказания коммуникативного речевого воздействия на аудиторию определяется стратегией адвоката.

Как отмечает Г. В. Кубиц «под термином «стратегия» мы понимаем модель речевого поведения адвоката в определенной ситуации для достижения поставленных коммуникативных задач».  
(2)

В адвокатской практике применяют следующие стратегии защищающей стороны:

- стратегия защиты: осуществляется с помощью тактики фрагментарного признания вины; также адвокат ссылается на неадекватность поведения подсудимого и его положительную характеристику.
- стратегия наступления: заключается в обнаружении промахов прокурора, осуществляется с помощью компрометации, критических замечаний, высмеивания обвиняемой стороны.
- стратегия эмоционального влияния: строится на взывании к милосердию, справедливому отношению, создание особой картины происходящего.

А.В. Мальцева выделяет две основные тактики в стратегии адвокатской защиты: тактику нападения и тактику психологического воздействия. Обе тактики максимально используют всевозможные лингвистические средства и приемы речевого воздействия. (3)

Применение адвокатом конкретной стратегии и тактики, по определению Сафроновой Т.С., преследует две цели:

- 1) полная или фрагментарная дискредитация созданного обвинителем мнения.
- 2) формирование в сознании присяжных заседателей соответствующего эмфатического впечатления, которое бы превышало созданное предыдущим оратором. (4)

Американские адвокаты, следуя точной защитной тактике и несомненному торжеству закона, проявляют соответствующий западной ментальности максимализм, их утверждения категоричны; основным обоснованием защиты является обращение более к здравому смыслу, нежели к моральным нормам.

Известный английский адвокат Кейт Эванс говорит о современных подходах к судоговорению, замечает, что современный язык стал более живым, с более короткими предложениями, с меньшим употреблением латинизмов. В настоящее время адвокаты гораздо реже ссылаются на классические тексты, Библию, обращаются к аллюзиям из них. (4)

Американское судебное разбирательство включает порой показательные и драматические моменты, что является правомерным методом разрешения противоречий.

Адвокатский дискурс также предполагает применение тактики неприятия обвинения: «The State has no proof, none whatsoever, to demonstrate to you that this was not an act of self-defense». (Нет никаких абсолютно никаких доказательств, доказывающих, что это не было актом самообороны). (5)

Используется также тактика компрометирования свидетельских показаний, аргументов обвинителя и заключений расследования: «What is proof beyond a reasonable doubt? Well, in Virginia we don't have a specific definition of proof beyond a reasonable doubt. So what is it? Well, it's really what it is to each of you. Sometime it's referred to as a moral certainty». (Что такое доказательство, которое оставляет вас твердо убежденным в виновности подсудимого? Да, в Вирджинии не существует специального понятия точного доказательства. Так что же это такое? Да, это на самом деле, то, в чем нуждается каждый из вас. То, что иногда называют моральной уверенностью.) (6)

В защитной речи употребима также тактика нападок через инсинуацию, когда, к примеру, следует намек защитника о возможной причастности полиции к пропаже часов. «Pounds went missing from the athlete's bedroom on the day». (7)

Зачастую применяется тактика, формирующая позитивный имидж обвиняемого. «Pistorius was asked about a Valentine's card the day she died». (7)

В речи адвоката обвиняемый представлен искренне раскаявшимся: "I've tried to put my words on paper many times to write to you but no words would ever suffice." (7)

Заключительное слово, обращенное к присяжным, представляет собой итоговое сконцентрированное обоснование защиты. Например: «By your decision you control his very life in your hand's». (По вашему решению держится его жизнь в ваших руках). (8)

Для усиления коммуникативного воздействия защитник периодически использует различные тропы и средства стилистики: метафоры, инверсию, оценочные эпитеты, сравнения, клише, риторические вопросы.

В результате речевого коммуникативного воздействия на аудиторию адвокат должен сформировать естественное принятие идеи невинности обвиняемого.

Итак, владение правозащитником коммуникативными навыками в правовой деятельности настолько велико, что оно может влиять на ход судебного разбирательства. Даже краткий анализ темы адвокатского дискурса свидетельствует о многостороннем подходе к ее освещению и перспективности ее изучения в дальнейшем.

#### Список литературы:

1. Ch. Witt. Real Leaders Don't Do Power Point, New York: Random House, 2012, 256 с.
2. Г. В. Кубиц. Стратегия речевого воздействия в судебном дискурсе, Вестник Челябинского гос. универ., 2011, №33(248). Филология, искусствоведение, Вып. 60, 80-82 с.
3. Мальцева А. В. Стратегии речевого воздействия в профессиональной коммуникации, автореф. дис. канд. филол. наук., Челябинск, 2011, 22 с.
4. Evans. K., Advocacy in Court: a Beginner's Guid Kevans-London: Oxford University Press, 1995, 206 с.
5. Excerpts from prosecutor Marcia Clark's closing arguments, in the O.J. Simpson murder case, Sept. 26.1995. URL: <http://www.usatoday.com/news/index/nns28.htm>
6. Jim Garrison's closing summation The Col. L Fletcher Prouty Referens Sity [Electronic resource] URL: <https://www.prouty.org/closing.html>
7. day (электронный ресурс)
8. Attorney Peter D. Greenspun Closing Argument by Defense, The Washington Post, URL: [http://www.Washingtonpost.com/wp-dyn/contentarticle/2005/08/012005080100697\\_5.html](http://www.Washingtonpost.com/wp-dyn/contentarticle/2005/08/012005080100697_5.html)

#### References:

1. Ch. Witt. Real Leaders Don't Do Power Point, New York: Random House, 2012, p. 256.
2. G. V. Kubic. Strategija rechevogo vozdejstvija v sudebnom diskurse, Vestnik Cheljabinskogo gos. univer., 2011, №33(248). Filologija, iskusstvovedenie, Vyp. 60, p. 80-82.
3. Mal'ceva A. V. Strategii rechevogo vozdejstvija v professional'noj kommunikacii, avtoref. dis. kand. filol. nauk., Cheljabinsk, 2011, p. 22.



4. Evans. K., *Advocacy in Court: a Beginner's Guid* Kevans-London: Oxford University Press, 1995, p. 206.
5. Excerpts from prosecutor Marcia Clark's closing arguments, in the O.J. Simpson murder case, Sept. 26.1995. URL: <http://www.usatoday.com/news/index/nns28.htm>
6. Jim Garrison's closing summation The Col. L Fletcher Prouty Referens Sity [Electronic resource] URL: <https://www.prouty.org./closing.html>
7. day (jelektronnyj resurs)
8. Attorney Peter D. Greenspun Closing Argument by Defense, The Washington Post, URL: [http://www.Washingtonpost.com/wp-dyn/contentarticle/2005/08/012005080100697\\_5.html](http://www.Washingtonpost.com/wp-dyn/contentarticle/2005/08/012005080100697_5.html)

φ

# БОЛКУЛУОР ДЬОБУС КӨРҮҢГНЭРИНЭН ОҢО ЫРЫТАН ТОЛКУЙДУУР ДЬОБУРУН САЙЫННАРЫЫ НЬЫМАЛАРА, 5 КЫЛААС

Авторы: Кондратьева Сардана Афанасьевна

Аннотация: Бу үлэбэ болкулуор дьобус көрүҥнэринэн, чуолаан өс хоһооннорун уонна таабырын нөҥүө, оҥо ырытан толкуйдуур дьобурун сайыннарыы ньымаларын көрдүбүт.

Ключевые слова: болкулуор, таабырыннар, өс хоһоонноро, ырытан толкуйдуур дьобур, ньыма.

Annotation: This article discusses the methods of studying Yakut folklore at school, and specifically, the study of Yakut riddles and proverbs.

Keywords: method, folklore, proverbs, riddles, teaching methods, abilities

Норуот тылынан уус-уран айымньыта сурук-бичик суох эрдэбинэ үөскээбитэ. Киһиттэн киһиэхэ, көлүөнэттэн көлүөнэбэ бэриллэн, уус тыллаах чочуйан эбэтэр ситэрэн-хоторон, эбэн-көбүрэтэн үгүс үйэни унгуордаан бу күҥҥэ дылы тийэн кэлбит. Норуот тылынан уус-уран айымньыта атыннык “фольклор” диэн английскай тылтан киирбит тылынан эмиэ туттуллар. Болкулуор норуот уран тыллаахтара, ырыаһыттара, остуоруйаһыттара, олонхоһуттара айаллар.

Болкулуор – норуот муудараһа, бу үтүмэн үйэлэр күөннэригэр иитиэхтэнэн үөскээбит өй – санаа сүмэтэ, норуокка баар талаан, дьобур туоһута буолар. Киниттэн норуот искусствотун бары көрүҥнэрэ силис тардан үөскүүллэр. Норуот тылынан уус-уран айымньытын дьүһүйэр тыл хатыламмат көстүүтэ буолар. Болкулуор айымньытын үөрэтии оҥо литературнай сайдыытын биир суолталаах кэрдийиһэ буоларын учуоттаан, методистар норуот айымньыларын бары кылаастарга литература программатыгар киллэрэн тураллар. Остуоруйалартан, өс хоһоонноруттан, таабырыннардан саҕалаан, кыра кылаас үөрэнээччилэрэ, уһуйаанга сылдьар саастаах оҥолорго тийэ болкулуор айымньыларын туһунан бастакы өйдөбүлү ылаллар.

Норуот тылынан уус-уран айымньытын үөрэтии методиката айымньы ис эйгэтиттэн бэйэтиттэн үөскээн тахсар ньымаларга олоһура ордук көдүүстээгинэн, ону тэнгэ үөрэнээччи ааҕааччы быһыытынан сайдыытыгар бары өттүнэн сөп түбэһэринэн, норуот иитэр-үөрэтэр үгэстэрин сөҥөрдө сылдьар буолан, учуутал айымньылаах сыһыанын эрэйэр. Норуот тылынан уус-уран айымньытынан кыра жанрдарын үөрэтии методиката айымньы ис эйгэтиттэн бэйэтиттэн үөскээн тахсар ньымаларга олоһура ордук көдүүстээгин, ону тэнгэ үөрэнээччи ааҕааччы быһыытынан сайдыытын олуктарын учуоттуур учуутал айымньылаах сыһыанын эрэйэр [1].

Өс хоһооно, өс номоҕо диэн этиилэргэ баар өс диэн тыл былыргы түүр омук саҕаттан баар суолтата «тыл» диэн эбит. Өс хоһооно сахалар оҥолорун иитэр биир суол ньымалара буоларын таһынан, уус тыллаах саха дьоно күннээҕи кэпсэтиилэригэр киэнник тутта сылдьыбыт кэмнээхтэрэ бу ойуулааһынтан үчүгэйдик көстөр.

Өс хоһооннорун өйгө үөрэтии хайаан да наада, үөрэнээччилэр биир албаастарынан тылы талбыттарынан уларытан кэбиһэллэрэ буолар, холобур, «Ыстаабыккын эрэнимэ, ыйыстыбыккын эрэн» диэн өс хоһоонугар «сиэбиккин эрэн» диэн чугас суолталаах тылынан солбуйан этэллэр. Оҥо үлэтин тэрийиигэ уруккуттан баар үөрүйэбинэн учууталлар кыра

кээмэйдээх тиэкис онгортотоллорун сөбүлүүлэр. Ону таһынан, уруһуйдатан, сценка толкуйдатан, уроукка күрэх тэрийэн, онтон да атын да оҕолорго тийимтиэ айымньылаах ньымалары туһанан, элбэх өс хоһоонун билэллэрин ситиһиэххэ сөп.

Өс хоһоонун тутулун көрүөх иннинэ, магнай суолтатыгар болҕойон, кубах тоҕо кэтэбинэн оонньуурун, оттон киһи хаһан сототунан оонньуурун быһаарсыахха тоҕоостоох. Дьон-сэргэ өйүүр киһитэ хаһан даҕаны өлөн-охтон биэрбэт, ыарахан кэмигэр соҕотох хаалбат, онон киһи үтүө сыһыанын сыаналаан диэн кэпсэтиигэ оҕолор санааларын этэн, кыттаахтарын сөп. Кэпсэтии түмүгэр өс хоһооноро сизэр-майгы суруллубатах сокуоннара буолаллар эбит диэн түмүккэ кэллэр.

Таабырыннаһы – саха дьонун бэркэ сөбүлүүр дьарыктара, сорох сирдэргэ идэтиэн дьарыктанар таабырынньыттар соторутаангы диэри баалара кэпсэнэр. Таабырын өйү сытыылыыр, мындыр буоларга үөрэтэр уус-уран тыл биир көрүнгэ буоларынан ордук кэрэхсэнэр. Таабырыннаһы үгэһэ билигин да тыыннаах: дьиэҕэ-уокка, оҕо садыгар, оскуолаҕа, араас түмсүүлэргэ таабырын таайсыыта буоллаҕына, оҕо да, улахан да дьон көхтөөхтүк кытталлар. Таабырыны ким баҕарар айыан сөп, ол иһин ахсаан өттүнэн мунгура суох элбэх. Суорун Омоллоон сиргэ-халлаанга, киһиэхэ, хамсыырга-харамайга, туттар сэпкэ-сэбиргэлгэ, дьиэҕэ-уокка, аһыыр аска сыһыаннаах диэн наардаабыта. С.П.Ойуунускайа норуокка кизэник тарҕаммыт таабырыннары уон биир бөлөххө арааран көрдөрбүтэ. Г.У.Эргис таабырыннары ис хоһооннорунан көрөн төһө баҕарар элбэх бөлөххө наардыахха сөп диэн этэрэ [2].

Бастаан таабырын өйдөбүлүн, үөскээбит төрдүн, норуот олоҕор туох оруоллааҕын, таайсыы кистэлэннэрин туһунан үөрэтиэххэ сөп. Иккис уроукка таабырын тылын уратытын, бэргэн тэнгээһиннэрин, тутулун үөрэтэн баран, таабырыны айарга эрчийи ытыллар. Учуутал таабырын тылын ис кэрэигэр болҕомто уурбат буоллаҕына, үөрэнээччи саха таабырыннарын логической толкуйга аналлаах атын таайтарыларга бутуйуон сөбүн өйдүүххэ. Ол иһин жанр бэлиэлэригэр үлэ барара наада. Таабырыннар сүөһү иитэн, бултаан, балыктаан айаҕын ииттэн олоҕор саха норуотун олоҕун-дьаһаҕын бэлиэ өрүттэрин, ону таһынан аныгы олох көстүүлэрин, үөрэх, техника сайдыытын, айылҕаны ойуулулар. Таайтаран этиигэ хайаан да предмет сүрүн бэлиэтэ баар буолуохтаах, ону уустаан-ураннаан дьүөрэ тылынан этэн баран үһү диэн түмүктүүлэр. «Эргэл-дьэргэл экирии турарын ким да булан-туттан ылбат үһү» (дьэргэлгэн). «Бастаан нэлэс, онтон сахас, онтон чөмчөс, онтон лаглас баар үһү» (от үлэтэ). Таайтарыны сороҕор атын өйдөбүлгэ кубулутан этиэхтэрин эмиэ сөп. «Окур-бокур оҕолор кэккэлэһэ турдаллар эрэ кэпсэппитинэн бараллар үһү» (буукуба). Таабырын тэнгэбиллэрэ туох бэлиэлэргэ олоҕурун көрүү. Кубулуйбат эпитеттэри булуу. Тылы дьүөрэлээн этии туох суолталааҕын быһаарсыы. Маны бөлөхтөргө сорудах биэрэн, көмөлөсүһэн онгортоллорун тэрийи. Атын омуктар таабырыннарыгар тэнгээн оҕо санаатын этэригэр сорудах бэриллэр.

Таабырыннары үөрэтии методикатыгар майгыннаһар көстүүнү уус-уран тыл көмөтүнэн таайтаран этиигэ сүрүн болҕомто уурулар буоллаҕына, оҕо толкуйун кытта тэнгэ тыла сайдар эйгэтэ үөскүөҕэ. Бэриллибит тыллары туһанан таабырын айарга холонуу уонна таабырын ис хоһоонун уруһуйдаан аҕаларга сорудах оҕо таайтарылар предмет сүрүн бэлиэлэрин өйдүүрүгэр көмөлөһүө, таабырын үөскэтэр уобараһын өйгө онгортон көрөргө кыах биэриэҕэ.

Норуот өйө диригин, уустук санаата мунгура суоҕун, кини бэл саамай кыра, көр курдук айымньыта таабырын туоһулуур. Билигин даҕаны кини биһиэхэ, өй гимнастиката буоларын быһыытынан, оҕо иитиитигэр оскуолаҕа бэркэ биһирэнэн туттулар. Урут кини саха балаҕанын иһин үгүс харанга, үһүн түүннэрин биллэрбэккэ аһарбыта, фантазия оонньуутун сытыы кыната буолан өрө көппүтэ, онон саха фольклора сайдыытыгар улахан көмөлөспүтэ.

Туһаныллыбыт литэрэтиирэ:

1. Саха литературатын оскуолаҕа үөрэтии методиката: Учууталга кинигэ / Саха Өрөсп.төрүт омуктар оскуолаларын чинчийэр ин-т; [эпп.ред. Е.М.Поликарпова]. – Дьокуускай: Бичик, 2006. – 288 с. (Саха оскуолатын учууталыгар көмө)
2. Колодезников С.К. Актуальные вопросы литературного образования в общеобразовательной школе: Учебное пособие . – Якутск: Изд-во Якутского ун-та, 2004. – 207 с.
3. Поликарпова, Е.М. Төрөөбүт литература: 5 кылаас: үөрэх кинигэтэ: икки чаастаах/ Е.М. Поликарпова. Н.И. Филиппова, У.М. Флегонтова; [А.Н. Баишев, Н.Н. Николаева, Нь.Е. Ябловская ойуулара]. – Дьокуускай: Бичик, 2016. – с. – (“Саха оскуолата” систиэмэ)
4. Саха фольклора : Хомурунньук / Хомуйан онордо Д.К. Сивцев ; Саха Республикатын наукаларын Академията. Гуманитарнай чинчийии института. - Изд. 2-е, стереотипное. - Новосибирской : Наука, 1996. - 236 с.

# Н.Д.НЕУСТРОЕВ “БАЛЫКСЫТ” КЭПСЭЭНИН ОСКУОЛАҒА БИЛИҢИННЭРИИ СЫАЛА-СОРУГА, ИИТЭР СУОЛТАТА

## THE SIGNIFICANCE OF THE EDUCATIONAL FUNCTION OF THE STORY “BALYKSYT” BY ND NEUSTROEV

Авторы: *Борисова Сайыына Гаврильевна*

Аннотация: *Бу ыстатыйаҕа Н.Д. Неустроев “Балыксыт” кэпсээнин оскуолаҕа үөрэтии сыала-соруга, иитэр суолтата ойууланар. Бу айымньы оҕону хорсун санаалаах, үтүө сүрэхтээх, туохха барытыгар айыы тапталаһан сыһыаннаһарга, айылҕаны таптыырга уонна айылҕалыын тэнгэ алтыһарга үөрэтэр.*

Ключевые слова: *алтыһыннаран үөрэтии, култуура, култууралары алтыһыннарыы, литэрэтиирэ*

Annotation: *This article discusses the specifics of the upbringing function of the story of the Yakut writer N.D. Neustroeva “Balyksyt” at the Yakut school. This work teaches children to be brave with a sensitive heart.*

Keywords: *educational function, story, N.D Neustroyev, Yakut literature, school*

Билигин, глобализация кэмигэр, эдэр киһи олоҕо олус уларыйда: аныгы кэм киһитэ үгүстүк соҕотохсуйар, атын дьону кытта сатаан алтыспат, бэйэтин санаатын сатаан эппэт, күнү быһа телефон, ноутбук кыбыныылаах сылдьан интернет ситимин эрэ нөҥүө сатаан атын дьону кытта алтыһар. Маннык кэмгэ учуутал иннигэр улахан сорук турар: бэйэтин санаатын сатаан сааһылаан этэр, араас дьону кытта уопсай тыл булар, аныгы кэмгэ сатаан олоҕу олорор киһини иитиэхтээхтэр. Бу түгэнгэ бэйэтин төрөөбүт тылын, литэрэтиирэтин, култууратын билэр эрэ киһи бэйэтин эрэх-турах, бигэ тирэхтээх сананар.

Ааҕыга таптала иити, толкуйдата үөрэтии, ааҕы култууратын үрдэтии – бүгүнгү учуутал сүрүн соруга. Кинигэ туһунан сыаналаах быһаарыыны А. Герцен биэрбитэ: “Кинигэ- биир көлүөнэ атын көлүөнэҕэ хаалларар духовнай кэриэһэ... Кинигэ- биһиги билинги эйгэни баһылааһынҕа киирэр докумуоммут, кини- кэлэр кэм программата” [1, 367].

Кинигэ үүнэр көлүөнэ өй-санаа өттүнэн сайдыытыгар сүнгэн суолталааһын өйдөөн, оҕо ааҕытын тэрийиигэ В.А. Сухомлинскай улахан болҕомтотун уурара. Кылаас таһынан ааҕы оҕо толкуйдуур, ааҕар дьобурун сайыннарар. Маннык дьарыкка сүрүн болҕомтону атын дойду, кэм суруйааччыларын айымньыларын тэнгээн, алтыһыннаран үөрэтиигэ биэрэр тоҕоостоох. “Ааҕы- аан дойдуну уонна бэйэни билинии түннүгэ”, - диэн В.А. Сухомлинскай ааттыра [4, 170]. Кини киһи олоҕун устатыгар мунгутаан 2000 кинигэни ааҕы сөп диэн бэлиэтиирэ.

Тыл, литэрэтиирэ кэбинияттэригэр үгүстэригэр кылаас таһынан ааҕы муннуктара эбэтэр аналлаах истиэндэлэр баар буолаллар. Онно кылаас таһынан ааҕыллар кинигэлэр испиһэктэрэ (кылаастарынан), “Саҕа кинигэлэр” эбэтэр “Бу кинигэни аах!” диэн балаһалардаах кинигэ уларыа турар быыстапката баар буолуохтаах.

Мэтэдьиичэскэй билим историятыттан биллэринэн, учуонайдар уонна уууталлар үөрэнээччи ааҕытыгар өрүү уһулччу суолтаны биэрэллэрэ. Бу боппуруостарга литэрэтиирэ мэтиэдьикэтин төрүттээбит бэдэгийтэр В.И. Водовозов, В.Я. Стопанин, В.П. Острогорская ,

В.П. Шереметевскэй үлэлэспиттэрэ [3].

Биллиилээх сэбиэскэй мэтэдьиистэр: М.А. Рыбникова, В.В. Голубков, Я.А. Роткович, Г.А. Гуковская, Н.В. Колокольцев, Н.И. Кудряшев, Р.Я. Рез- бары кылаас таһынан ааһы тэрээһинин систиэмэтин олохсутууга бэйэлэрин кылааттарын киллэрбиттэрэ. Нуучча литэрэтиирэтин үөрэтии мэтиэдьикэтин бу салаатыгар ордук таһаарылаахтык И.С. Збарская, С.А. Гуревич, Н.А. Бодрова, Н.К. Силкин, о.д.а. үлэлээбиттэрэ.

Суруйааччы Н.Д. Неустроев айымньыларыттан 9 кылааска үөрэх бырагыраамматыгар “Балыксыт”, “Ыйданга” кэпсээннэр уонна бэйэ ааһытыгар “Тиэтэйбит” кэмиэдьийэ киирбит.

Литэрэтиирэ айымньытын үөрэтии сүһүөхтэрин мэтэдьиистэр манньк араараллар:

1. Тиэкис ис хоһоонун оҕо уйулҕатынан (подсознание), уйарҕатынан (эмоция) ылыныытын бэлэмниир үлэ.
2. Айымньы тыына, сүрүн санаата оҕо өйүгэр-сүрэхтэр түһүүтэ.
3. Үөрэнээччилэр айымньыны хайдах ылыммыттарын тургутуу.
4. Тиэкиһи ырытыы (анализ).
5. Түмүктүүр үлэ (уроок).

8-9-с кылаастар айымньы жанрын чуолкай араараллар, ааптар ис санаатын арыарга композиция оруолун өйдүүллэр. Н.Д.Неустроев “Балыксыт” кэпсээнигэр араас түбэлтэлэр үлүбүөй буолбакка, Былатыан уобараһын арыарга ньыма быһыытынан сааһыланан киирбиттэр. Кэпсээн саҕалананытыгар эдэр киһи Тыымпы күөл дьэки-курас көстүүтүгэр сүр баттатар уонна Былатыаны ол ханыытынан көрөр. Ол эрээри кэпсээн бүтүүтүгэр сэхэргээччи күөлү да, Былатыаны да олус үчүгэйдик ылынан, ис сүрэхтэнтэн таптаан, өрө көтөҕүллэн сөбүлүүрүн этэр. Тоҕо? Ити төрдүн оҕолор сэхэргэһээчи уол уонна Былатыан оҕонньор кылгас кэмнэ алтыһан ааспыт түгэннэриттэн буларга үлэлиэхтээхтэр.

8-9-с кылаастарга айымньыны проблема, тиэмэ өттүнэн туһаайан үөрэтиллэр. Саха норуотун олохун сүрүн кыһалҕаларын туһунан олохтоохтук толкуйдуурга, сылыктыырга тардыллыах тустаахтар.

Мэтэдьиистэр айымньыны ырытыы үөрэнээччи үөрэтиллэр матырыяалы уйулҕатынан, өйүнэн, уйарҕатынан, иэйиитинэн уонна санаатынан (мысль) ылыммыт эрэ буоллаҕына, кыалларын бэлиэтииллэр. Оччоҕо эрэ ааптары да, учууталы да кытта айымньылаахтык үлэлиирин Е.М.Поликарпова суруйар: “Важную роль в процессе восприятия произведений искусства играет их воздействие на подсознание читателя, предполагающее встречное сотворчество воспринимающего субъекта. Значит, чтение художественной литературы- процесс сотворчества, способствующий активному общению, диалогу читателя с писателем, с героями его произведения” [2, 90]

Айымньыны ааһы оҕо көбүн, интэриэһин үрдэтэр. Холобур, Н.Д.Неустроев “Балыксыт” кэпсээнин ааһы кэмигэр Былатыан оҕонньор майгытын-сигилитин үтүө өрүттэрин булан суруйаллар. Тоҕо диэтэххэ, киһи майгытын үтүө өрүттэрэ, айыы санаата, айыы таптала тыыннааһар да, өлбүтүн да кэннэ дьонго таптала, кэскиллээх өйү-санааны үөскэтэр, уһугуннарар кистэлэнг күүстээһин кэпсээн түмүгэр эдэр уол өрөгөйдөөх үтүө санаата туоһулуурун учуутал диригэтэн быһааран кэпсиэхтээх.

Суруйааччы Н.Д. Неустроев “Балыксыт” айымньыта үүнэр көлүөнэҕэ иитэр-үөрэтэр суолтата улахан. Бу айымньы оҕону хорсун санаалаах, үтүө сүрэхтээх, туохха барытыгар айыы тапталынан сыһыаннаһарга, айылҕаны таптыырга уонна айылҕалыын тэнгэ алтыһарга

үөрэтэр.

Туһаныллыбыт литэрэтиирэ:

1. Герцен А.И. Собрание сочинений в 30-ти томах, т.I.-М., 1954, с.367-368
2. Поликарпова Е.М. Духовная связь писателя и читателя/ В кн. Региональный учебник XXI века.-Якутск: Бичик, 2003.-с.90-96
3. Роткович Я.А. Формирование методики преподавания литературы как науки.- В кн.: Методика преподавания литературы. (Под ред.З.Я.Рез.)-М.: Просвещение, 1977,с.19-61
4. Сухомлинской В.А. Сердце отдаю детям.- Киев, 1972, с. 168-174

# Философия

## ИСТОРИЯ ВОЗНИКНОВЕНИЯ ДИАЛЕКТИКИ

Авторы: Сосновский Вадим Дмитриевич, Прохоров Дмитрий Вадимович

Аннотация: Данная статья посвящена теме возникновения философского направления, а именно: диалектики – ее методам мышления и философам, которые внесли вклад в развитие этого течения. Диалектика зародилась в древней философии и прошла в своем развитии ряд этапов. Поначалу этот термин означал: «диалого», что при переводе с древнегреческого означает «ведение беседы вдвоем».

Ключевые слова: Философия, диалектика, метафизика, Гегель, Аристотель, Платон.

### Введение

Диалектика называют науку о наиболее единых законах развития нашей природы, человеческого общества и мышления. Научное обоснование диалектического течения было дано далеко не сразу, и само определение появилось лишь в процессе преобразования изначального смысла этого термина.

### Основная часть

**Иммануил Кант - немецкий философ, родоначальник немецкой классической философии, стоящий на грани эпох Просвещения и романтизма. Его деятельность и достижения стали отправной точкой, с которой начала отсчет новейшая философия. Кант считает, что:** «диалектика – способ разрушения иллюзий человеческого разума, который, стремясь к цельному и абсолютному знанию, неминуемо запутывается в противоречиях» [1]. Кант, по словам Гегеля, уже в Новое время освободил диалектику от видимости произвола, отвел диалектике более высокое место, и эта сторона его философии принадлежит к величайшим его заслугам. Этот метод мышления был направлен на изучение природных явлений, как результатов развития противоречий и взаимодействия противоположных сил.

**Гегель** дал всеобщее понимание диалектики: «диалектика - высшее разумное движение, которое, несомненно, может преобразоваться в субъективном духе в истинное познание – в диалектическое познание»<sup>1</sup> [3. Т. 5. С. 35]. Он подразумевал, что источник всякого развития как природы, так и общества и человеческого мышления заключен в саморазвитии понятия, а значит, имеет логическую духовную природу.

К. Маркс дает концептуальное определение своего метода следующим образом: «Мой диалектический метод по своей основе не только отличен от гегелевского, но является прямой его противоположностью. Для Гегеля процесс мышления, который он превращает даже под именем идеи в самостоятельный субъект, есть демиург (создатель) действительного, которое составляет лишь его внешнее проявление»<sup>2</sup>. У Маркса же наоборот, идеальное есть ни что иное, как материальное, пересаженное в человеческую голову и преобразованное в ней.



Термин «диалектика» уходит корнями в древнегреческую философию и приобрел широкую известность благодаря «Диалогам» Платона. В них участники диалога могли иметь разные точки зрения, но, тем не менее, хотели достичь истины путем обмена аргументами. До того, как появилась философия Гегеля, диалектика субъективно понималась двояко (диалог, поиск истины). Во времена философии Гегеля, диалектика начинает противопоставляться метафизике. **Он** дал общее представление диалектики, а также определил ее как разумное движение, которое может обратиться в субъективном духе в истинное познание [5. С. 15-16].

Диалектика получила наиболее яркое выражение в философии Гераклита. Он впервые попытался показать мир в его непрерывном изменении, обусловленном борьбой противоположных начал. Борьба противоположностей является единым общим законом развития по Гераклиту [2, С. 8].

Аристотель считает основоположником диалектики Зенона Элейского, который раскрывал противоречия, встречающиеся при попытке осмыслить понятия множества и движения вещей. Аристотель первый обозначил проблему изменения, как проблему развития, то есть диалектика Аристотеля была нацелена на изучение причин порождения вещей. Согласно ему, развитие есть изменение, где каждый следующий этап не может быть сведен к предыдущему [1].

Однако единственное научное обоснование этого метода было четко сформулировано только Марксом и Энгельсом. Их диалектика базировалась на материалистическом понимании истории и развития познания, обобщении процессов, происходящих в природе, обществе и мышлении [4. С. 21].

## Заключение

В этой статье были рассмотрены основные этапы развития диалектики. Можно сказать, что формирование диалектики прошло долгий путь развития. Основополагающие принципы диалектики - принцип развития и принцип всеобщей взаимосвязи - получили во второй половине XVIII и особенно в XIX вв. мощное естественнонаучное обоснование.

## Список литературы

1. Молчанов К.В. История диалектики. Общие положения [Электронный ресурс] / К. В. Молчанов – Режим доступа: <https://dialectics.ru/360.html> (дата обращения: 10.04.2020)
2. Метафизические и диалектические картины мира [Электронный ресурс]. – Режим доступа: [https://knowledge.allbest.ru/philosophy/2c0a65635a2ac78a5c53a88421316d27\\_0.html](https://knowledge.allbest.ru/philosophy/2c0a65635a2ac78a5c53a88421316d27_0.html) (дата обращения: 10.04.2020)
3. Гегель Г.В.Ф. *Гегель - Сочинения. В 14 томах (том 1-14)*. Платонанет. [Электронный ресурс]. – Режим доступа: [https://platona.net/load/knigi\\_po\\_filosofii/istorija\\_nemeckaja\\_klassicheskaja/gegel\\_sochinenija\\_v\\_14\\_tomakh/12-1-0-733](https://platona.net/load/knigi_po_filosofii/istorija_nemeckaja_klassicheskaja/gegel_sochinenija_v_14_tomakh/12-1-0-733) (дата обращения: 24.04.2020)
4. *Маркс К., Энгельс Ф.* К. Маркс, Ф. Энгельс. Сочинения, тома 1-39. Карл Маркс, Фридрих Энгельс. Полное собрание сочинений [Электронный ресурс]. – Режим доступа: <https://www.marxists.org/russkij/marx/cw/> (дата обращения: 24.04.2020)
5. Аксельрод Л.И. - Идеалистическая диалектика Гегеля и материалистическая диалектика Маркса. Платонанет. [Электронный ресурс]. – Режим доступа: [https://platona.net/load/knigi\\_po\\_filosofii/istorija\\_nemeckaja\\_klassicheskaja/akselrod\\_l\\_i\\_idealistsicheskaja\\_dialektika\\_gegelja\\_i\\_materialisticheskaja\\_dialektika\\_marksa/12-1-0-738](https://platona.net/load/knigi_po_filosofii/istorija_nemeckaja_klassicheskaja/akselrod_l_i_idealistsicheskaja_dialektika_gegelja_i_materialisticheskaja_dialektika_marksa/12-1-0-738) (дата обращения: 24.04.2020)

[\[1\]](#) Молчанов К.В. История диалектики. Общие положения [Электронный ресурс]

[1](#) Молчанов К.В. История диалектики. Общие положения [Электронный ресурс]

[\[2\]](#) *Маркс К., Энгельс Ф.* К. Маркс, Ф. Энгельс. Сочинения, тома 1-39. Карл Маркс, Фридрих Энгельс. Полное собрание сочинений [Электронный ресурс].

## Экология

# ПРОБЛЕМА УТИЛИЗАЦИИ ОТХОДОВ

Авторы: Третьяков Алексей Егорович

Аннотация: в статье рассмотрена проблема утилизации отходов. На сегодняшний день проблема утилизации мусора остро стоит в странах мира. Все страны заинтересованы в решении этой проблемы. И поэтому устанавливаются международные законы о количествах выбрасываемых ими отходов. Проанализировано на основе справочных материалов утилизации мусора. Выявлены главные проблемы с утилизацией отходов и решение проблемы с утилизацией.

Ключевые слова: отход, утилизация.

Annotation: the article considers the problem of waste disposal. To date, the problem of waste disposal is acute in the countries of the world. All countries are interested in solving this problem. And therefore, international laws are established on the amount of waste they throw. Analyzed based on reference materials for garbage disposal. The main problems with waste disposal and the solution to the problem with disposal have been identified.

Keywords: waste, utilization.

### Термины и определения

**Отход** - вещества или предметы, которые образуются или удаляются во время производства, работы, обслуживания или потребления.

**Утилизация** - использование отходов для производства товаров

Жизнь человека тесно связана с возникновением большого количества отходов, в том числе пищевых и промышленных отходов. Большая часть отходов должна быть утилизирована надлежащим образом, чтобы предотвратить серьезный ущерб экосистемам. Некоторые материалы могут разлагаться более 100 лет. Мусор и его утилизация являются глобальными проблемами для всего населения планеты.

Для решения проблемы 100% утилизации отходов не было предложено никаких решений. Был изобретен бумажный пакет, который растворялся при контакте с влагой, и сортировал стеклянные контейнеры, макулатуру и пластик в мусор для переработки, но это только частично решало проблему отходов.

### Проблема утилизации отходов

Долгое время проблема увеличения массовой доли мусора беспокоила экологов всего мира. Большое количество свалок наносит непоправимый ущерб земле, отравляет почву и выбрасывает токсичные вещества в атмосферу.

1. Перед использованием мусора его необходимо отсортировать.
2. Отходы вывозятся на полигон.
3. Отходы - сырье в основном нестандартны, что означает, что каждая партия новых отходов, полученных для переработки, будет сильно отличаться от предыдущей партии по многим параметрам.
4. Свалка - это источник болезнетворных бактерий, насекомых-вредителей и грызунов, которые являются потенциальными источниками многих серьезных заболеваний.
5. Сегодня миллионы квадратных километров почвы и воды в океане были загрязнены. Восстановление и повторное использование сырья может остановить процесс.
6. Парниковый эффект усиливается, что приводит к атмосферному ущербу и значительным изменениям климата.
7. Количество мусора увеличивается с каждым днем, потому что в естественных условиях многие современные материалы разлагаются в течение десятилетий.

Чаще всего отходы сжигаются или захороняются на специальных полигонах. Это загрязняет атмосферу и образует подземные воды и метан, что приводит к произвольному самовозгоранию мусора на открытых площадках.

В развитых странах с высокотехнологичной базой используются контейнеры для разделения отходов, очень высокие результаты были достигнуты в таких странах, как Швеция, Нидерланды, Япония и Бельгия. В России и Украине показатели восстановления очень низкие. Не говоря уже о странах с низким уровнем культурного развития, где проблема мусора не может быть решена и является причиной большинства болезней.

### **Решение проблемы с утилизацией**

1. Хоронить мусор на специальных кладбищах. Этот метод обработки отходов используется чаще всего. Отходы вывозятся на специальные полигоны. Где организовать и похоронить. Однако мусор обладает характеристиками быстрого накопления, и площадь такого полигона не является неограниченной.
2. Компостирование является очень эффективным и полезным способом расщепления биологических отходов, он может улучшить почву и добавить полезные ингредиенты в почву. В России, несмотря на многие положительные моменты, она не была принята;
3. Использование высоких температур для переработки отходов считается наиболее перспективным. Этот метод требует значительных инвестиций и не защищает окружающую среду от выбросов продуктов сгорания в атмосферу.
4. Плазменная обработка относится к самому современному методу, который позволяет получать газ из перерабатываемого продукта.
5. Вывоз мусора из страны.
6. Внесение некоторых изменений в закон.

### **СПИСОК ИСПОЛЬЗОВАННЫХ ИСТОЧНИКОВ**

1. Проблема утилизации отходов [Электронный ресурс] <https://scienceforum.ru/2017/article/> (дата обращения 20.03.2020)
2. Решение проблемы с утилизацией [Электронный ресурс] <https://ecoportal.info/> (дата обращения 20.03.2020)

# ОЦЕНКА СОСТОЯНИЯ ВОЗДУШНОЙ СРЕДЫ В ЖИЛОЙ И ТРАНСПОРТНО-МАГИСТРАЛЬНОЙ ЗОНАХ ГОРОДА УФЫ (СОВЕТСКИЙ РАЙОН)

## EVALUATION OF THE AIR CONDITION IN THE RESIDENTIAL AND TRANSPORT ZONES OF UFA CITY (SOVIET AREA)

Авторы: Курамшина Наталья Георгиевна, Аминова Энже Султановна, Измайлов Салават Муллатаевич

Аннотация: В работе проведена оценка состояния атмосферы Советского района города Уфа по загрязненности снегового покрова при помощи биотестирования с использованием тест-объектов. Основным параметром для оценки степени токсичности проб снеговой воды был выбран индекс токсичности. Проведено сравнение состояния загрязнения воздушной среды в жилой зоне и зоне интенсивного движения автомобилей города.

Ключевые слова: биотестирование, проба снега, тест-объект, жилая зона, зона интенсивного движения автомобилей, индекс токсичности

Annotation: The article assesses the state of the atmosphere of the Soviet district of the city of Ufa by the snow cover contamination using biotesting with test objects. The toxicity index was selected as the main parameter for assessing the snow water samples toxicity degree. A comparison of the air pollution state in the residential area and the zone of city's heavy traffic was carried out.

Keywords: biotesting, snow test, test object, residential area, zone of heavy traffic, toxicity index

Советский район – самый густонаселенный в городе Уфа. На 1 км<sup>2</sup> территории приходится более 11 тысяч человек. В районе проживают более 179 тысяч человек [1, 2].

Район расположен на пересечении железнодорожных, автомобильных магистралей. Здесь находятся железнодорожный вокзал станции «Уфа» и главные транспортные артерии столицы – проспекты Октября и Салавата Юлаева.

Общее количество крупных и средних предприятий на 1 января 2019 года составило 279, в том числе промышленных – 36, строительно-монтажных – 12, транспортных – 7. В районе осуществляют свою деятельность более 12 тысяч субъектов малого и среднего предпринимательства

На настоящее время в районе действует 8 крупных промышленных предприятий: АО «Уфимский тепловозремонтный завод», филиал ОАО «Газпром газораспределение Уфа», ОАО УПО «Геофизприбор», «АО НПФ Геофизика», АО «Уфимский Завод Микроэлектроники «Магнетрон», АО «УАП «Гидравлика», АО «УЗЭМИК», ГУП РБ «Уфимский полиграфкомбинат».

Развитая инфраструктура района свидетельствует о необходимости проведения геоэкологического мониторинга окружающей среды [3].

Анализ данных по экологической обстановке в Уфе показывает, что одной из наиболее острых проблем является загрязнение атмосферного воздуха. Качество атмосферного воздуха формируется главным образом выбросами различных соединений от стационарных и передвижных источников. Это и определяет экологическую картину города и района [4].

Объем валовых выбросов от стационарных источников в Советском районе г. Уфы в 2018 году составил 18 тыс. т.

Экологическое состояние Советского района г. Уфы характеризует также сравнительный анализ объемов выбросов в расчете на единицу площади застройки на одного жителя. Плотность выбросов загрязняющих веществ на 1 га территории составляет 3,16 т [5, 6].

Загрязнение атмосферного воздуха негативно влияет на окружающую среду, на здоровье населения. Содержащиеся в атмосфере вредные вещества проникают в человеческий организм при контакте с поверхностью кожи или слизистой оболочкой, что приводит к раздражению большей частью дыхательных путей, вызывая астму, бронхит, ухудшается общее состояние здоровья человека: появляются головные боли, тошнота, чувство слабости, снижается или теряется трудоспособность.

Анализа данных статистического медицинского информационно – аналитического центра г. Уфы за 2018 год [7] показывает, что болезни органов дыхания занимают лидирующее место среди эколого-зависимых заболеваний, что вероятно связано в основном с загрязнением атмосферного воздуха (рис. 1).



Рисунок 1 – Структура эколого-зависимой заболеваемости населения

г. Уфа за 2018 год

Анализ болезней органов дыхания по районам г. Уфы показывает, что Советский район относится к менее загрязненному району, чем Орджоникидзевский район (рис. 2).

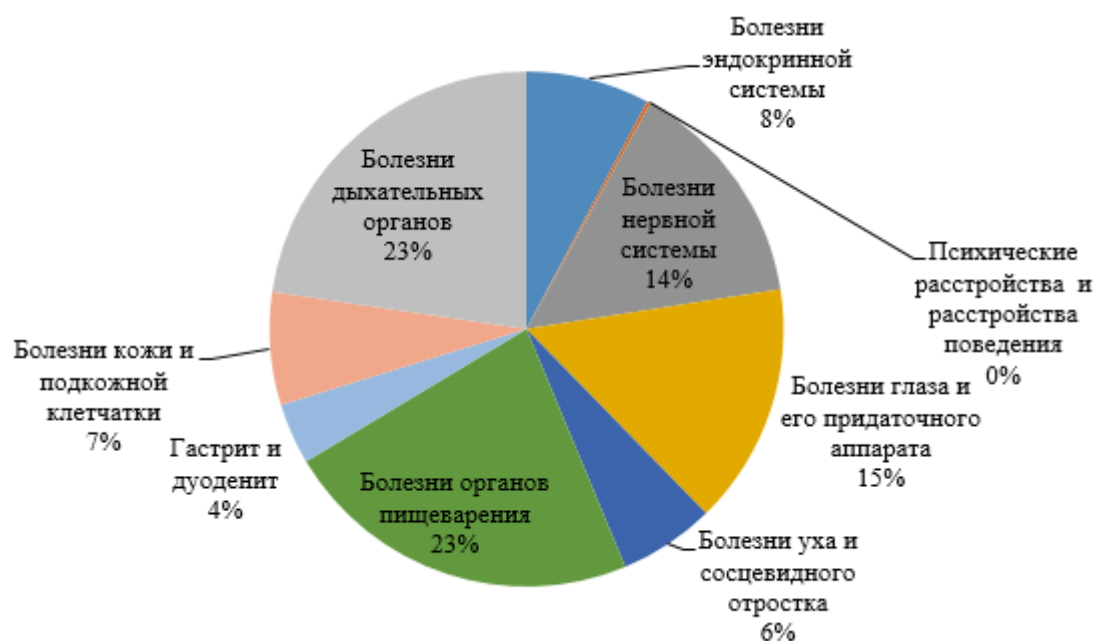

Рисунок 2 – Структура болезней органов дыхания по районам г. Уфа за 2018 год

Таким образом, качество воздушной среды играет важную роль. Поэтому необходимо постоянно следить за состоянием атмосферы города.

Одним из наиболее информативных индикаторов загрязнения окружающей среды является снежный покров, позволяющий оценить количество и вид выбросов промышленных предприятий, автотранспорта в зимний период. Актуальность изучения снега в санитарно-гигиеническом отношении обусловлена также тем, что снеговой покров на территории г. Уфа сохраняется не менее 5 месяцев. Данные о содержании химических веществ в снеге являются практически единственным материалом для оценки реального загрязнения воздушной среды в зимний период на территориях крупных городов, так как снежный покров накапливает в своем составе практически все вещества, поступающие в атмосферу. В связи с этим снег можно рассматривать как своеобразный индикатор загрязнения окружающей среды.

Проанализировав снег на определённой территории, можно сделать вывод о чистоте и экологическом состоянии атмосферного воздуха, поверхностного слоя почвы и близлежащих водоёмов, так как это компоненты природных экосистем. Они тесно взаимосвязаны между собой и нарушение в одном из них ведёт к нарушению деятельности всего биогеоценоза, что в свою очередь приводит к негативным последствиям, влияющим на здоровье самого человека [8].

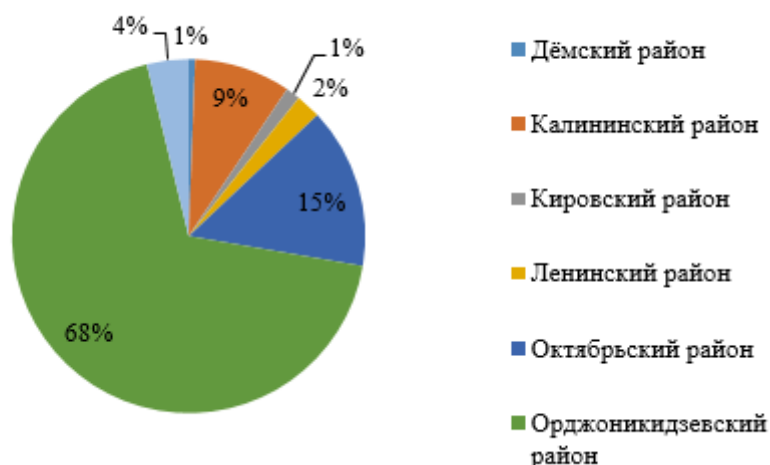
Данное исследование посвящено проблеме накопления токсичных веществ в снеге и влиянию талых вод на развитие растений. Объектом исследования является снеговой покров, как накопитель загрязняющих веществ атмосферы, взятый из разных зон Советского района города Уфы.

Одним из подходов изучения состояния снегового покрова является метод биотестирования, который и был использован в данной работе.

Биотестирование – метод определения качества среды по реакции живых организмов (тест-объектов). Энергия прорастания и всхожесть семян – важные показатели качества среды, потому что в этот период растения наиболее чувствительны к условиям среды [9].

При отборе проб снежного покрова руководствовались ГОСТ 17.1.5.05–85. Общие требования к отбору проб поверхностных и морских вод, льда и атмосферных осадков [10].



Пробы снега были отобраны в двух зонах Советского района города Уфы: в жилой зоне (ул. Революционная, 72) и в зоне интенсивного движения автомобилей (перекресток улиц Мингажева, 8 Марта и проспекта Октября).

Места отбора проб снега приведены на рисунке 3.



Рисунок 3 – Карта-схема отбора проб снега:

А – пробы снега в зоне интенсивного движения автомобилей;

Б – пробы снега в жилой зоне

Результаты отбора проб (органолептические показатели) показывают, что самый чистый снег оказался в образцах, взятых в жилой зоне. Снег белый, талая вода без запаха, бесцветна, отсутствуют посторонние примеси. Самым грязным оказался снег в образцах, взятых в транспортной зоне. Цвет снега серый, обусловлен пылью и сажой, ощущается неприятный запах, цвет талой воды – тёмный, при оттаивании образуется осадок.

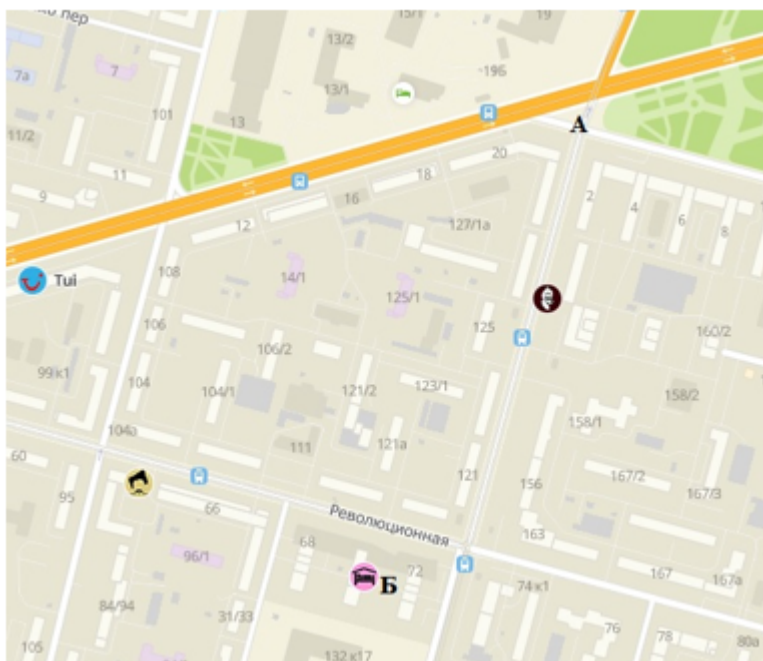
Для проведения биотестирования в качестве тест-растений были использованы семена укропа, петрушки, ячменя и пшеницы, и проведена оценка их прорастаемости.

Метод биологической оценки токсичности снега по проросткам растений индикаторов проводился в двух вариантах: семена поливались талой водой из снега у дороги и снега в глубине двора. В качестве контроля использовалась питьевая вода «Красный ключ».

Для анализа снега данным методом использовалась методика «Исследование снега методом биотестирования» [11].

Полученные результаты биотестирования снега в жилой зоне и зоне интенсивного движения автомобилей отражены в таблицах 1 и 2 соответственно.

Таблица 1 – Характеристика токсичности снега в жилой зоне (проба 1) Советского района г.

Уфа по биотестированию (март 2020)

№ пробы	Координаты отбора	Энергия проростка, %	Вид растения	M±m корня	M±m проростка	Индекс токсичности	
						По корню	По проростку
1	54.732901, 55.969553	73,3	Укроп	19,8±4,8	9,7±2,3	<b>1,89</b>	0,31
1	54.732901, 55.969553	80,0	Петрушка	11,2±6,4	3,3±2,1	<b>1,01</b>	<b>1,18</b>
К	-	66,7	Укроп	10,5±3,4	31,7±9,7	-	-
К	-	80,0	Петрушка	11,1±1,3	2,8±1,2	-	-
1	54.732901, 55.969553	70,0	Ячмень	48,1±9,4	42,5±12,4	0,87	<b>1,60</b>
1	54.732901, 55.969553	60,0	Пшеница	49,6±9,8	45,8±9,8	0,89	<b>1,72</b>
К	-	60,0	Ячмень	55,3±17,6	26,5±10,6	-	-
К	-	60,0	Пшеница	56,5±13,9	23,2±12,9	-	-

Таблица 2 – Характеристика токсичности снега в зоне интенсивного движения автомобилей (проба 2) Советского района г. Уфа по биотестированию (март 2020)

№ пробы	Координаты отбора	Энергия проростка, %	Вид растения	M±m корня	M±m проростка	Индекс токсичности	
						По корню	По проростку
2	54.737047, 55.971596	66,7	Укроп	9,4±7,1	34,4±26,2	0,89	<b>1,09</b>
2	54.737047, 55.971596	80,0	Петрушка	10,6±5,2	2,2±0,7	0,95	0,79
К	-	66,7	Укроп	10,5±3,4	31,7±9,7	-	-
К	-	80,0	Петрушка	11,1±1,3	2,8±1,2	-	-
2	54.737047, 55.971596	50,0	Ячмень	41,3±10,6	23,2±8,1	0,73	1,00
2	54.737047, 55.971596	50,0	Пшеница	36,6±9,9	45,1±13,2	0,64	<b>1,94</b>
К	-	60,0	Ячмень	55,3±17,6	26,5±10,6	-	-
К	-	60,0	Пшеница	56,5±13,9	23,2±12,9	-	-

Представим полученные данные из таблицы 1 и 2 на диаграмме, чтобы можно было визуально оценить результаты (рис. 4).



Рисунок 4 – Сравнительный анализ тест-объектов (растений) на чистоту снегового покрова в жилой зоне и в зоне интенсивного движения автомобилей

По полученным данным можно сделать вывод, что укроп и петрушка лучше взошли как в чистых пробах, собранных в жилой зоне, так и в грязных пробах, собранных в зоне интенсивного движения автомобилей. У ячменя и пшеницы наблюдается самая наибольшая длина прорастания как корня, так и проростка. По длине корня и проростка отсутствует ощутимая разница между жилой зоной и зоной интенсивного движения автомобилей, но всё же немного длиннее проросли растения в чистых пробах из жилой зоны. Из всех тест-объектов наибольшую всхожесть показала петрушка: как в жилой зоне, так и в зоне интенсивного движения автомобилей – 80%.

Сравнительный анализ тест-объектов по индексу токсичности представлен на рисунке 5.

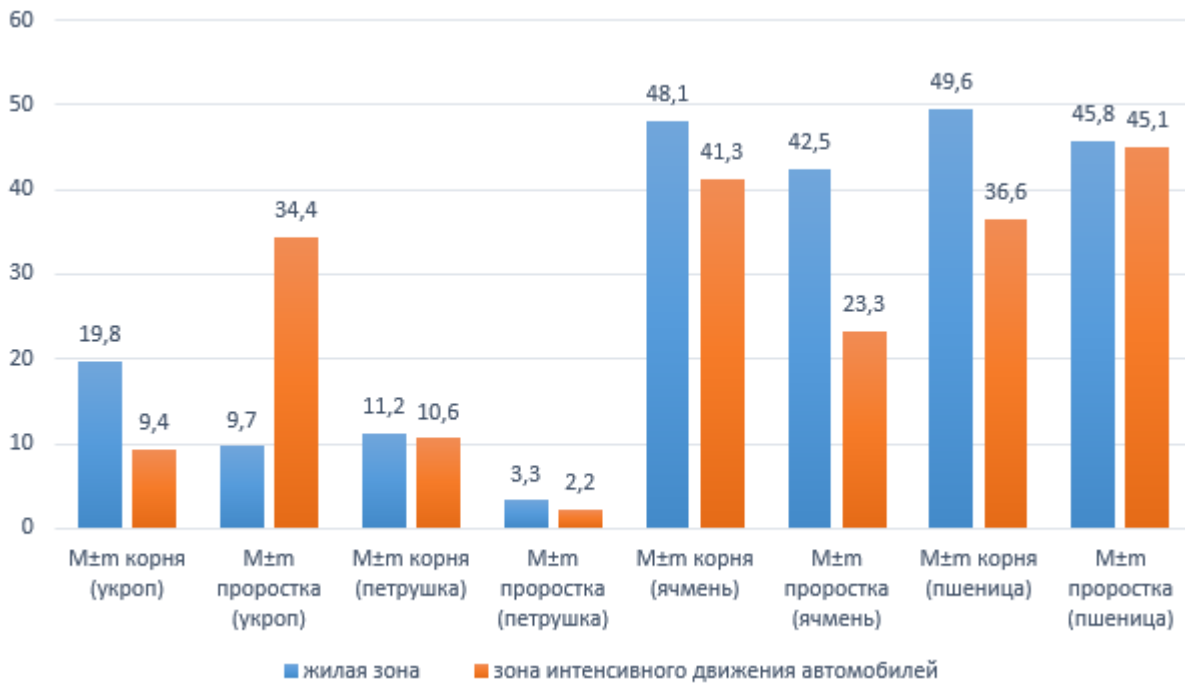

Рисунок 5 – Значения индекса токсичности снегового покрова в жилой зоне (проба 1) и зоне интенсивного движения автомобилей (проба 2)

Индекс токсичности для укропа и пшеницы относительно высокий в зоне интенсивного движения автомобилей.

По результатам биотестирования выяснено, что показатели всех видов растений не имеют существенных отличий от контроля. Сравнение жилой и транспортной зоны показало, что процент всхожести в жилой зоне выше, чем у дороги, выхлопные газы подавляют рост и развитие растений. В соответствии с тем, что отсутствует большая разница результатов биоиндикации в жилой зоне и у дороги, можно сделать вывод о благоприятной экологической обстановке Советского района.

### Литература:

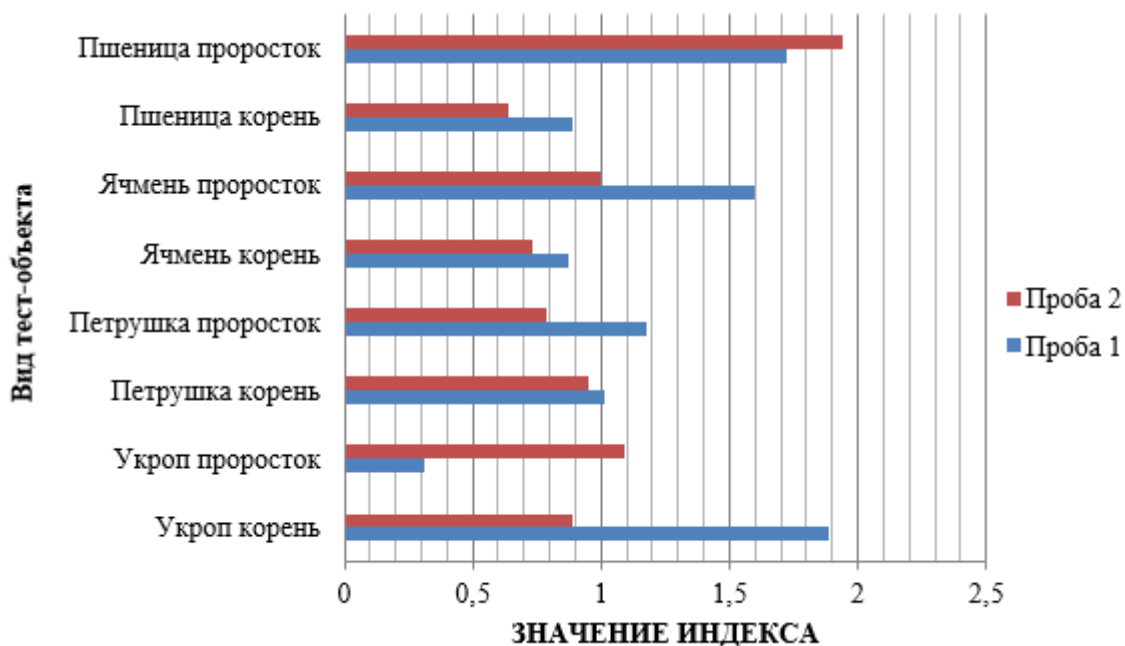
- 1 Оказова З.П., Гаппоева В.С., Исаева С.Э. Место биоиндикации в системе экологического мониторинга // Успехи современной науки. – 2017. – Том 1, №8. – С. 25-33.
- 2 Мовсесова В. В., Степанян А. А., Сердюкова А. И., Губанов Р. С. Геоэкологическая оценка городских территорий (на примере г. Ставрополя) // Естественные и точные науки. – 2017. – С. 97 – 101.
- 3 Ревич Б. А., Саэт Р. С., Смирнова Р. С. Методические рекомендации по оценке степени загрязнения атмосферного воздуха населенных пунктов металлами по их содержанию в снежном покрове и почве. Москва: ИМГРЭ, 1990.
- 4 Багандоеа Л. М., Ашурбекова Т. Н. Современное состояние проблемы анализа природной среды, биомониторинга и биоиндикации антропогенных воздействий // Юг России: экология, развитие. – 2011. – №3. – URL: <https://cyberleninka.ru/article/n/sovremennoe-sostoyanie-problemy-analiza-prirodnoy-sredy-biomonitoringa-i-bioindikatsii-antropogennyh-vozdeystv> (дата обращения: 10.04.2020).

5 Гапенко П.С., Щеглова А.С., Межова Ю.В., Герасимова Л.А. Биотестирование зимних осадков на территории Красноярской урбоэкосистемы // Актуальные проблемы авиации и космонавтики. – 2015. – С. 739-741.

6 Рассадина Е.В. Биоиндикация и ее место в системе мониторинга окружающей среды // Вестник Ульяновской государственной сельскохозяйственной академии. – 2007. – С. 48-53.

7 Сборник МИАЦ Заболеваемость населения РБ 2018. – URL:  
<http://xn---7sbezt1a4b.xn--p1ai/activities/sborniki.php>

8 Курамшина Н.Г., Гизетдинова А.А., Зиганшина Л.Б., Рахматуллина А.Н. Геоэкологическая оценка территории города Уфы (Советский район) по биоиндикации снежного покрова // Международный журнал гуманитарных и естественных наук. – 2019. – URL:  
<https://cyberleninka.ru/article/n/geoekologicheskaya-otsenka-territorii-goroda-ufy-sovetkiy-rayon-po-bioindikatsii-snezhnogo-pokrova/viewer>.

9 Шадманова Т. Х., Чуйков Ю. С. Экологические основы биоиндикационных исследований // Астраханский вестник экологического образования. – 2012. – №2. – С. 157-164.

10 Клевцова М.А., Михеев А.А., Якунин А.И. Экологическая оценка загрязнения воздушной среды биоиндикационными методами // Приволжский научный вестник. – 2015. – №3-2 (43). – URL:  
<https://cyberleninka.ru/article/n/ekologicheskaya-otsenka-zagryazneniya-vozdushnoy-sredy-bioindikatsionnymi-metodami> (дата обращения: 10.04.2020).

11 Хазимуллина Ю.З. Биотестирование воды и снежного покрова на содержание тяжелых металлов // Молодежный научный форум: Естественные и медицинские науки: электр. сб. ст. по мат. II междунар. студ. науч. практ. конф. №2(2). – 2017. – С. 22-34.

# ОПЫТ ЗАРУБЕЖНЫХ СТРАН В СФЕРЕ ПРИВАТИЗАЦИИ ГОСУДАРСТВЕННОЙ СОБСТВЕННОСТИ И ЕГО АПРОБАЦИЯ В РОССИИ

## EXPERIENCE OF FOREIGN COUNTRIES IN THE FIELD OF PRIVATIZATION OF STATE PROPERTY AND ITS APPROBATION IN RUSSIA

Авторы: Богатырев Руслан Сергеевич

Аннотация: Актуальность данной темы заключается в том, что большую часть государственной собственности в России необходимо приватизировать в целях снижения доли государства в экономике. Анализ опыта зарубежных стран по приватизации государственного имущества, его механизмы и последствия необходимы для того, чтобы обеспечить эффективную приватизацию и в России. В частности, представляется необходимым рассмотреть механизмы и этапы проведения приватизационных процессов, законодательные и исторические аспекты приватизации. В статье рассматривается зарубежный опыт приватизации государственного имущества в Великобритании, Франции, Польше, Японии.

Ключевые слова: собственность, имущество, приватизация, механизмы, законодательство, государство, продажа, управление

Annotation: *he relevance of this topic is that most of the state property in Russia must be privatized in order to reduce the state's share in the economy. Analysis of the experience of foreign countries in the privatization of state property, its mechanisms and consequences are necessary in order to ensure effective privatization in Russia. In particular, it seems necessary to consider the mechanisms and stages of conducting privatization processes, legislative and historical aspects of privatization. The article discusses the foreign experience of privatization of state property in the UK, France, Poland, Japan.*

Keywords: *property, property, privatization, mechanisms, legislation, state, sale, management*

Во Франции, согласно Гражданскому кодексу, в собственности у государства имеются такие виды имущества, как дороги, улицы, реки, судоходные и сплавные речки, порты, гавани и т.д.

Выделим основные факторы, повлиявшие на ход приватизации во Франции:

- 1) результаты выборов в законодательные органы (правоцентристские партии в законодательном органе Франции инициировали приватизационную кампанию в 1986 году);
- 2) цены на парижской фондовой бирже;
- 3) европейская политика дерегулирования (особенно в секторе телекоммуникаций и

энергетике);

4) технические инновации, глобализация экономики.

Приватизация государственного сектора проводилась правоцентристскими силами Франции в период 1986-1988 гг. В 1993 году премьер-министром Франции стал Эдгард Балладур, который принял решение о проведении приватизации государственного сектора.

Приватизация во Франции считалась прибыльной ввиду большого числа приватизированных организаций. Оценочная комиссия (Commission des Participations et des Transferts), созданная в 1986 году, оценивала стоимость компаний при продаже. Министр экономики принимал решение о фактической цене продажи (превышающей минимальную цену, установленную Комиссией) и о методе продажи: продажа на фондовом рынке, продажа одному инвестору или группе инвесторов по взаимному согласию или через аукцион.

Валовый доход от приватизации в период с 1986 по 2003 год составил 65,8 млрд. евро. Полученные от приватизации денежные средства были использованы следующим способом:

- 9 млрд. евро потрачены на сокращение государственного долга;
- 1,6 млрд. евро направлены в пенсионный фонд;
- 50,5 млрд. евро вложены в качестве вклада в уставный капитал акционерных обществ [2].

Процесс продажи компании проходил постепенно. Так, например, акции некоторых компаний реализовывались на парижской фондовой бирже постепенно, уменьшая количество акций до нулевого.

Основные причины, ставшие драйверами приватизационных процессов во Франции:

- приватизировать государственные организации было легче, чем приватизировать государственные услуги;
- дерегулирование экономики ускорило процессы приватизации (в 2003 году дерегулирование произошло в сфере железнодорожного транспорта, энергетике и почтовых услугах);
- скорость приватизации была высока в связи с прибыльностью компаний.

Однако в каком-то смысле приватизацию нельзя назвать ускоренной ввиду того, что ей препятствовали профсоюзы, которые имели (и имеют на сегодняшний день) достаточно сильное влияние на руководство компании [1].

Британская программа приватизации представляет собой реальный пример серьезного структурного изменения прав собственности в экономике. Помимо того, что самые крупные государственные предприятия были проданы частному сектору, большое количество муниципальной собственности было реализовано их арендаторам.

В 1979 году британское правительство не спешило проводить приватизацию государственного имущества. Правящая партия опасалась, что приватизация не найдет поддержки среди населения. К тому же приватизация государственной собственности была одним из сложных процессов, направленных на снижение участия государства в экономике. Большая часть приватизация осуществлялась консерваторами с частичным переходом прав собственности на государственное имущество путем продажи долей компании с сохранением доли в размере мене чем 50%.

Второй срок правления правящей партии ознаменовался проведением активной политики государства по приватизации государственной собственности. Предприятия, которые были реализованы: British telecom и British Gas. К началу 1987 года было приватизировано 12 крупных компаний и большое число более мелких. Это перевело 20% процентов государственного сектора и более 400 000 рабочих мест в частный сектор, удвоило число акционеров в Соединенном Королевстве и привлекло более 12 миллиардов фунтов стерлингов. Кроме того, было продано более 750 000 муниципальных домов, что принесло правительству восемь миллиардов фунтов стерлингов.

Темпы программы также ускорились в последние годы. Правительство взяло на себя обязательства по продаже практически всех ранее национализированных отраслей. По официальным оценкам, стоимость запланированной и будущей приватизации составляет около 26 миллиардов фунтов. Также прогнозировалось уменьшение доли государства в ВВП с 10,5% до 6,5% и сокращение почти на 50% участия правительства в производстве [3.5].

Основные цели приватизации государственного сектора в Британии:

- уменьшение участия правительства в принятии решений в промышленности;
- разрешение отрасли привлекать средства с рынка капитала на коммерческих условиях и без государственной гарантии;
- увеличение доходов и снижение требований по заимствованиям государственного сектора (PSBR);
- образование широкой доли частной собственности;
- создание и развитие культуры предприятий;
- поощрение долевого участия работников в своих компаниях;
- повышение конкуренции и эффективности частного сектора[2].

Таблица 4. Самые крупные сделки по реализации государственных предприятий

<b>год</b>	<b>компания</b>	<b>сумма сделки</b>
1982	Amersham International	63 млн. фунтов
1984	British Telecom	3,9 млрд. фунтов
1986	British Gas	5,6 млрд. фунтов
1987	British Airways	900 млн. фунтов
1987	Rolls-Royce	1,4 млрд. фунтов

Источник: J. Vickers, G. Yarrow Economic Perspectives on Privatization (URL: [https://www.researchgate.net/publication/4730800\\_Economic\\_Perspectives\\_on\\_Privatization](https://www.researchgate.net/publication/4730800_Economic_Perspectives_on_Privatization))

За период 1970-1990 гг. было заключено 169 сделок по приватизации государственных предприятий на сумму 150 млн. долл. Однако подданные Великобритании были недовольны происходившими процессами приватизации в связи с передачей государственного имущества в частные руки и неравномерным распределением прибылей. В 1997 году лейбористы во главе с Тони Блэром установили налог для тех предпринимателей, которые получали сверхприбыли от тэтчеровской приватизации. В итоге благодаря такому налогу удалось выручить около 5,2 млрд. фунтов[3].



В Японии власти осуществили приватизацию Почты Японии. Критика в адрес Почты Японии заключалась в том, что данная организация служила одним из каналов коррупции и сама деятельность была неэффективной. Часть прибыли распределялась на общественные работы. Премьер-министр Дзюньитиро Коидзуми считал, что приватизация Почты Японии приведет к перенаправлению огромных сумм денежных средств в реальный сектор экономики [4].

В Польше также, как и в других постсоветских странах, после развала СССР начала меняться как структура экономики, так и структура собственности. Пришедшая к власти в 1989 году партия «Солидарность» ясно дала понять, что одной из основных целей в сфере экономики является образование рыночной экономики, и приватизация является одним из инструментов данного процесса.

В 1989 году Правительство Польши создало офис Преобразования Собственности, который в 1990 году превратился в Министерство преобразования собственности. Существовали некоторые расхождения в мнениях относительно приватизации. Кшиштоф Лис, сотрудник отделения трансформации собственности Министерства преобразования собственности считает, что приватизация должна происходить посредством продажи активов государственных предприятий или продажи акций государственных предприятий. Продажные цены должны быть установлены либо посредством экспертного заключения, либо путем проведения открытого аукциона. Хотя этот план может быть в принципе приемлемым, оппоненты считали, что он требует слишком много времени. По одной из оценок, потребуется десять лет, чтобы приватизировать 10% процентов государственного сектора с помощью этих средств.

Представители советов работников способствовали приватизации путем создания планов владения акциями работников (ESOP), которые были опробованы в Великобритании и Америке. Правительство отклонило это предложение на том основании, что оно несправедливо передало бы некоторые ценные национальные активы небольшому меньшинству, которое в них работало, тогда как другие работники в конечном итоге были бы обременены неэффективными, непродуктивными предприятиями. Кроме того, не было никаких доказательств того, что ESOP были эффективными в управлении предприятиями.

Другим вариантом приватизации являлась так называемая ваучерная приватизация. Гражданам Польши выдавались ваучеры на определенную сумму, которые можно использовать для покупки акций приватизированных предприятий. Это дало возможность широко распространенного акционерного судна, так называемого народного капитализма.

Законодательный орган Польши принял Закон о приватизации 1990 года, который привел к другой линии приватизации. Первым шагом на этом альтернативном пути было преобразование государственного предприятия в государственную корпорацию. Этот процесс называется по-разному: корпоратизацией, капитализацией или коммерциализацией. Как только государственное предприятие было преобразовано в акционирование, государство могло продать все или часть своей собственности. Эта линия приватизации имела очень практическое преимущество для правительства, так как оно получало доходы от приватизации, тогда как по многим другим методам само предприятие получало доходы от приватизации [6].

После того как предприятие будет акционировано, Совет работников теряет свои права и юридическое существование. Однако работники получают право избирать одну треть Совета директоров, а две другие трети выбирают владельцы корпорации; то есть государство. Когда государственное предприятие акционируется, штатные работники сохраняют свои рабочие места, но работа менеджеров прекращается, и для продолжения работы на корпоративном

предприятия их придется переназначать. Корпоративные предприятия должны быть приватизированы в течение двух лет с момента их создания.

Существовали различные пути приватизации акционированных предприятий. Акции могут быть проданы, в том числе целых десять процентов иностранным покупателям. Большая доля может быть продана иностранным покупателям с разрешения Государственного агентства иностранных инвестиций. Работники приватизированного предприятия теряют право избирать треть Совета директоров, но получают право на покупку до 20 процентов корпорации по специальной цене со скидкой, равной половине цены, которую должны платить другие покупатели.

Другой метод приватизации, не связанный с корпоратизацией, назывался ликвидацией, которая благоприятствовала наемным работникам и управлению государственным предприятием. При ликвидации активы предприятия могут быть проданы, сданы в аренду или инвестированы в новую компанию, при условии, что большинство сотрудников становятся владельцами новой компании. Этот метод был осуществим для малых и средних предприятий и имело сходство с тем, что происходило при приватизации номенклатуры [6].

Мелкие и средние предприятия иногда приватизировались на публичных торгах, а государство организовывало банковское финансирование для покупателей. Были государственные активы, которые были возвращены в частную собственность после того, как они были конфискованы[5].

Рассмотренный опыт зарубежных стран в сфере управления государственной собственностью, с одной стороны, сформировали положительную практику в сфере экономики, позволили выработать единую политику в данных странах по управлению госсобственностью, с другой стороны, является источником знаний и опыта для формирования концептуальных основ управления госсобственностью в России.

Основные моменты в сфере управления госсобственностью в зарубежных странах:

- постепенное проведение приватизационных процессов;
- обеспечение защиты прав частной собственности;
- применение различных методов приватизации;
- эффективность приватизационных процессов.

В целом можно отметить, что опыт каждой страны в сфере приватизации может быть полезен для России.

Так, в частности, опыт приватизации в Великобритании полезен России как в плане целеполагания, так и в плане эффективности. Цели, установленные Британским правительством, являются адекватными и актуальными для развития экономики, изменения структуры собственности и поддержания благосостояния граждан, а доходы, полученные в результате приватизации, высоки.

Опыт Франции в сфере приватизации полезен в части использования доходов, полученных в ходе продажи предприятий. Правительство Франции должным образом использовало доходы, направив их на погашение государственного долга, социальную политику и т.д.

Интересен и опыт Польши в области приватизации. Выработанные отраслевым Министерством

способы приватизации показали компетентность сотрудников в данной сфере, глубокий анализ и изучение опыта приватизации в Великобритании.

**Список использованных источников:**

1. Anthony Faiola «Japan Approves Postal Privatization» // The Washington Post URL: <https://www.washingtonpost.com/wp-dyn/content/article/2005/10/14/AR2005101402163.html> (Accessed 29 April 2020)
2. Berne, Michel; Pogorel, Gérard «Working Paper Privatization Experiences in France» // EconStor URL: [https://www.econstor.eu/bitstream/10419/76541/1/cesifo\\_wp1195.pdf](https://www.econstor.eu/bitstream/10419/76541/1/cesifo_wp1195.pdf) (Accessed 29 April 2020)
3. Cento G. Veljanovski «Privatization in Britain - The Institutional and Constitutional Issues» // Marquette University. URL:<https://scholarship.law.marquette.edu/cgi/viewcontent.cgi?referer=https://www.google.com/&httpsredir=1&article=1808&context=mulr> (Accessed 29 April 2020)
4. Vickers, G. Yarrow Economic «Perspectives on Privatization» // ResearchGate URL: [https://www.researchgate.net/publication/4730800\\_Economic\\_Perspectives\\_on\\_Privatization](https://www.researchgate.net/publication/4730800_Economic_Perspectives_on_Privatization) (Accessed 29 April 2020)
5. John Moore «British Privatization—Taking Capitalism to the People» // Harvard Business Review. URL: <https://hbr.org/1992/01/british-privatization-taking-capitalism-to-the-people> (Accessed 29 April 2020)
6. Thayer Watkins «Privatization in Poland» // San Jose State University URL: <https://www.sjsu.edu/faculty/watkins/privpoland.htm> (Accessed 29 April 2020)

[1] Berne, Michel; Pogorel, Gérard «Working Paper Privatization Experiences in France» URL: [https://www.econstor.eu/bitstream/10419/76541/1/cesifo\\_wp1195.pdf](https://www.econstor.eu/bitstream/10419/76541/1/cesifo_wp1195.pdf)

[2] Cento G. Veljanovski Privatization in Britain - The Institutional and Constitutional Issues

URL:<https://scholarship.law.marquette.edu/cgi/viewcontent.cgi?referer=https://www.google.com/&httpsredir=1&article=1808&context=mulr>

[3] J. Vickers, G. Yarrow Economic Perspectives on Privatization (URL: [https://www.researchgate.net/publication/4730800\\_Economic\\_Perspectives\\_on\\_Privatization](https://www.researchgate.net/publication/4730800_Economic_Perspectives_on_Privatization))

[4] The Washington Post (URL: <https://www.washingtonpost.com/wp-dyn/content/article/2005/10/14/AR2005101402163.html>)

[5] Thayer Watkins «Privatization in Poland» // San Jose State University <https://www.sjsu.edu/faculty/watkins/privpoland.htm>

# СТРАТЕГИЧЕСКИЙ АНАЛИЗ РИСКОВ ПРИ РЕАЛИЗАЦИИ ИНВЕСТИЦИОННЫХ ПРОЕКТОВ

## STRATEGIC ANALYSIS OF RISKS AT IMPLEMENTATION OF INVESTMENT PROJECTS

Авторы: Тухбатуллина Альфия Радиковна

Аннотация: *Инвестиции играют немаловажную роль в развитии любой организации. В статье дано определение инвестиционных проектов. Кратко рассмотрены классификации инвестиционных проектов и их жизненный цикл. Далее подробно рассмотрены классификации рисков и методы их анализа. В частности рассмотрена суть качественных и количественных методов анализа.*

Ключевые слова: *инвестиции, инвестиционный проект, оценка рисков, управление проектами.*

Annotation: *Investments play an important role in the development of any organization. The article defines «investment projects». Classifications of investment projects and their life cycle are briefly reviewed. Further, classifications of risks and methods of their analysis are examined in detail. In particular, the essence of qualitative and quantitative methods of analysis is considered.*

Keywords: *investments, investment project, risk assessment, project management.*

На сегодняшний день состояние общей экономики Российской Федерации характеризуется развитием рыночных отношений. Основная роль в этом процессе принадлежит инвестиционным проектам. В соответствии с этим возникает потребность в инвестициях.

Согласно Федеральному закону № 39 «Об инвестиционной деятельности в Российской Федерации, осуществляемой в форме капитальных вложений», инвестиционный проект – это обоснование экономической целесообразности, объема и сроков осуществления капитальных вложений, в том числе необходимая проектная документация, разработанная в соответствии с российским законодательством и утвержденными в установленном порядке стандартами (нормами и правилами), а также описание действий по осуществлению инвестиций (бизнес-план) [1].

Инвестиционный проект характеризуется следующими особенностями: точное изложение поставленных целей и решаемых задач; ограничения по времени и ресурсам; уникальность проекта, новизна, а также юридическая и организационная поддержка.

Реализация инвестиционного проекта всегда ассоциируется с управлением рисками, которые представляют собой набор решений, зависящих от различных видов информации [2].

Процесс управления рисками напрямую зависит от определения вида каждого конкретного проекта. Классификация проектов, в области инвестирования, представлена на рисунке 1.



Рисунок 1 - Классификация инвестиционных проектов.

В процессе разработки каждый проект проходит несколько этапов, что называется жизненным циклом проекта. Каждый этап характеризуется своим набором рисков.

Жизненный цикл проекта делится на четыре этапа: концепция, разработка, реализация и завершение. Начальный этап включает сбор информации, постановку целей и задач, определение рисков, установление сроков и объема финансирования. Второй этап (разработка) включает создание команды, установление контактов, определение целей обучения, подготовку содержания проекта, разработку сроков и бюджета и т.п. Третий этап напрямую связан с запуском проекта. Завершающий этап заключается в обобщении и анализе полученных результатов[3].

При реализации инвестиционных проектов всегда следует учитывать вероятность возникновения рисков, типы которых представлены на рисунке 2 [6].



Рисунок 2 - Типы рисков в инвестиционной деятельности.

Несмотря на существование огромного количества разновидностей рисков, которые могут возникнуть в любой момент времени жизненного цикла инвестиционного проекта, существует целая наука, которая изучает управление рисками. В теории управления рисками определены несколько способов влияния на риск. Это снижение риска, задержка риска и поглощение риска. Эти инструменты включают финансовую гарантию, поручительство и страхование от рисков[5].

При анализе рисков инвестиционных проектов применяются количественные и качественные методы.

Качественный подход начинается с выявления рисков проекта на этапе подготовки плана и основан на необходимости предварительного исследования для сбора информации перед анализом реальных рисков. Основной целью этого подхода является выявление типов проектных рисков в соответствии с приведенной выше классификацией. Метод анализа заключается в исследовании возможных причин возникновения риска и различных критериев, которые способствуют динамике риска. После оценки предполагаемого ущерба на последнем этапе анализа готовятся меры по борьбе с выявленными рисками. Качественный подход тесно связан с условиями самого проекта и основан на более сложных процессах обработки и анализа информации по сравнению с количественным подходом.

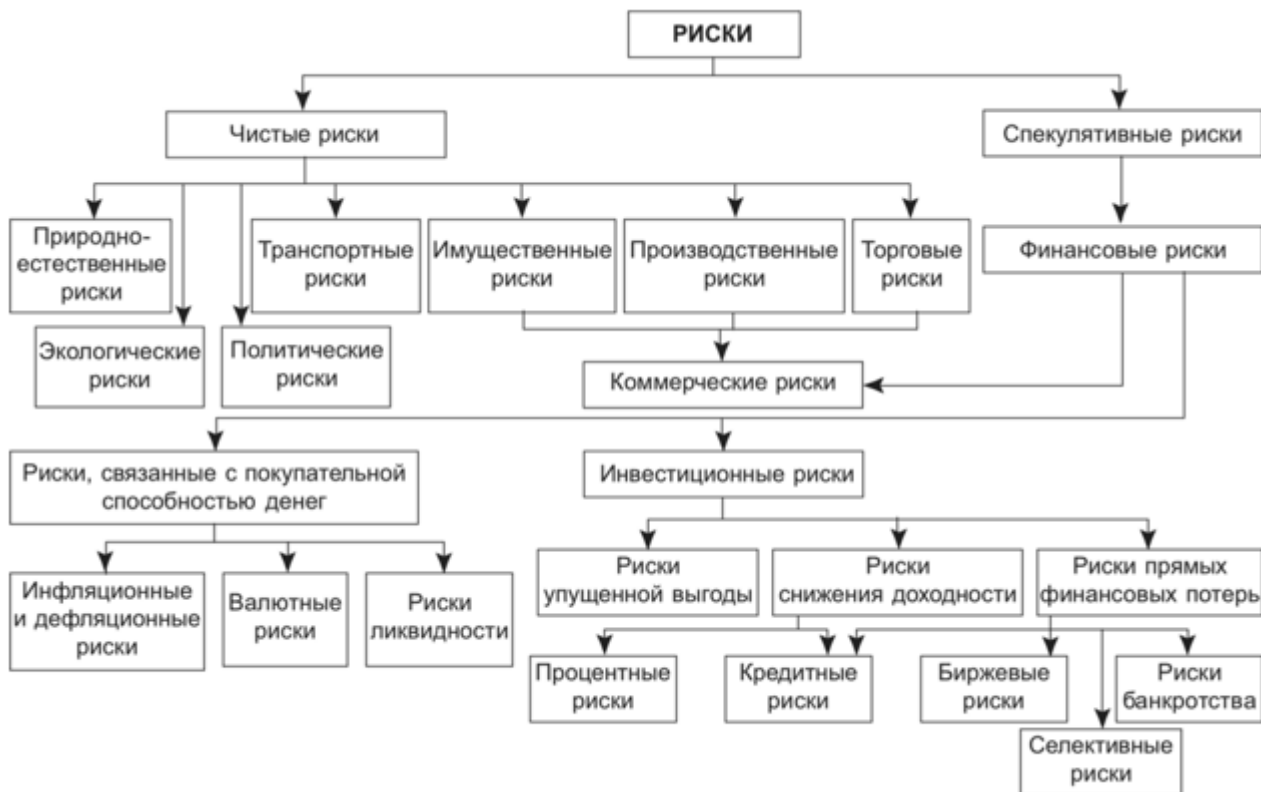
Как правило, качественный анализ приводит к количественной оценке, где риск оценивается в стоимостном выражении.

Суть количественного подхода заключается в численном измерении влияния изменений в рисках на проект. Поэтому анализ рисков проекта при использовании этого метода основан на применении математической статистики, теории вероятностей и других математических

инструментов. В отличие от качественного подхода, количественная оценка характеризуется применением непредвзятых результатов, требует правильного использования математических аналитических инструментов и основана на статистических выборках и временных рядах. Статистический анализ позволяет оценить риск не только проекта, но и организации. Неоспоримым преимуществом статистического подхода к анализу рисков проекта является простота математических расчетов, а недостатком является необходимость большого количества наблюдений[6].

Исходя из всего вышенаписанного следует, что формирование процесса разработки инвестиционного проекта является важным элементом финансовой политики любой организации, эффективная реализация которой позволяет повысить прибыльность компании и ее инвестиционную привлекательность.

Выполнение инвестиционного плана способствует успешной адаптации компании к изменениям внешней среды. Поэтому при разработке инвестиционного бизнес-плана необходимо учитывать не только внутренние характеристики конкретного предприятия, но и изменения внешних условий и факторов, влияющих на процесс принятия проекта.

В свою очередь, методы оценки риска инвестиционного проекта, рассмотренные в настоящей работе, помогают оценить осуществимость проекта, начальный период времени, после которого он будет приносить доход, а также вероятностный размер будущей прибыли.

#### Литература:

1. Федеральный закон «Об инвестиционной деятельности в Российской Федерации, осуществляемой в форме капитальных вложений»](№ 39 от 26.07.2017).
2. Гончаренко Л.Л., Филин С.А., 2006. Риск-менеджмент. Москва: Кнорус.
3. Виленский П.Л., Лившиц В.Н., Смоляк С.А., 2002. Оценка эффективности инвестиционных проектов: теория и практика . Москва: Дело.
4. Москвин В.А., Управление рисками при реализации инвестиционных проектов. Рекомендации для предприятий и коммерческих банков. М .: Финансы и статистика.
5. <https://investr-pro.ru/klassifikaciya-riskov-investicionnogo-proektirovaniya.html>
6. Прахалад, К. К. и Рамасвами, В., 2006. Будущее соревнований. Создание конкурентной ценности вместе с потребителями. М .: Олимп-Бизнес.

#### Literature:

1. Federal'nyj zakon «Ob investicionnoj dejatel'nosti v Rossijskoj Federacii, osushhestvljaemoj v forme kapital'nyh vlozhenij»](№ 39 ot 26.07.2017).
2. Goncharenko L.L., Filin S.A., 2006. Risk-menedzhment. Moskva: Knorus.
3. Vilenskij P.L., Livshic V.N., Smoljak S.A., 2002. Ocenka jeffektivnosti investicionnyh projektov: teorija i praktika . Moskva: Delo.
4. Moskvina V.A., Upravlenie riskami pri realizacii investicionnyh projektov. Rekomendacii dlja predpriyatij i kommercheskih bankov. M .: Finansy i statistika.
5. <https://investr-pro.ru/klassifikaciya-riskov-investicionnogo-proektirovaniya.html>
6. Prahalad, K. K. i Ramasvami, V., 2006. Budushhee sorevnovanij. Sozdanie konkurentnoj cennosti vmeste s potrebiteljami. M .: Olimp-Biznes.

# ИНВЕСТИЦИИ В СОВРЕМЕННЫХ УСЛОВИЯХ

## INVESTMENT IN MODERN CONDITIONS

Авторы: Багаутдинова Лиана Фаниловна

Аннотация: в данной статье рассматриваются наиболее привлекательные и перспективные ниши для инвестиций в современных условиях

Ключевые слова: инвестиции, вложения, перспективно, недвижимость, предпочтения, миллениалы

Annotation: this article discusses the most attractive and promising niches for investment in modern conditions

Keywords: investments, prospects, real estate, preferences, Millennials

Под инвестициями понимают долгосрочные вложения с целью извлечения прибыли. Это не просто финансовый инструмент, его ценность гораздо выше. Инвестиции бывают: государственные (из бюджета), частные (из частного фонда или инвестора), производственные (для развития индустрии), интеллектуальные (для человеческого капитала) и иностранные (из-за рубежа).

На данный момент самыми важными являются иностранные инвестиции, так как они приносят максимум ресурса для страны. Страна готова даже предоставить экономические и законодательные льготы (или предпочтения) иностранным инвесторам. Такие инвестиции также помогают налаживанию связей между странами. В 2019 году приток иностранных инвестиций почти на 50% превысил предыдущий год. Но несмотря на стабильность экономической и политической ситуации в стране, иностранные инвесторы проявляют осторожность при инвестировании в российские активы. Также наблюдается рост доли поглощений и слияний с участием российских компаний. Европейские инвестиции уменьшились, а интерес у инвесторов из США и Азиатско-Тихоокеанского региона, напротив, увеличился. Больше всего инвестируют в жилую и коммерческую недвижимость, наибольшую долю инвестиций составляют инвестиции в существующие объекты (62%). Наибольший интерес вызывают инвестиции в сегмент торговой недвижимости и офисных объектов. Затем идут инвестиции в жилую недвижимость, также вложения в гостиничные активы. Инвестиции на рынке Москвы и Санкт-Петербурга увеличились, а вот объем сделок с региональной недвижимостью уменьшился. В 2020 году наблюдается снижение темпов роста ВВП и динамика доходов населения почти нулевая. Наблюдается умеренный рост инвестиционной политики. Основными объектами вложения инвестиций будут нефтегазовый сектор, технологии и инновации.

В будущем планируется рост тех компаний, которые идут в ногу со временем. Они станут наиболее привлекательными для инвестиций. Можно предложить несколько небанальных идей инвестиций. Во-первых, инвестиции в дома престарелых. Предполагается, что к 2040 году населения с возрастом 65+ будет 14% от мирового населения. Также развиваются компании, помогающие престарелым на дому. Можно выгодно вложиться и в туризм для пожилых, косметические средства против старения.

Во-вторых, небанальным и перспективным направлением можно рассматривать гейминг. Пока



кто-то утверждает, что это детские игрушки, неперспективная ниша, в мире около 2,2 млрд активных игроков, половина которых вкладывает много денег на свое увлечения. Есть люди, зарабатывающие на этом. Из-за нехватки мощных игровых компьютеров, многие компании-гиганты решают вложить в облачные игровые сервисы, помогающие запускать игры на удаленных серверах даже с ноутбука. Еще одно направление в гейминге - киберспорт. В 2018 году его объем в России составил \$45млн. В Европе уступил лишь Германии.

В –третьих, можно удачно вложиться в «luxury» - индустрию. Связано это с тем, что увеличивается число миллионеров, а также растет число работающих женщин. У них меняется культура потребления. Больше денег – больше вложений в дорогие бренды и аксессуары.

В-четвертых, поколение «У» или «миллениалы» в 2020 году уже выходят на первое место. Для этого поколения важно: получать товары онлайн, ими удобно пользоваться, они дарят впечатления. Именно по этой причине все популярнее и популярнее становятся «каршеринг» (взять автомобили напрокат), а также «карпулинг» (сервисы типа BlaBlaCar), онлайн-сервисы для путешествия, коворкинги. Соответственно, очень прибыльно вкладываться в онлайн-сервисы и т.п.

По мнению экспертов, в 2020 году повысятся расходы на беспилотники. Применять их можно в военных целях, для фотографов, доставлять продукцию потребителям, для наблюдения за нефтяными трубопроводами, в строительстве, в государственных целях, для сельского хозяйства. Можно вкладываться также в искусственные интеллекты, биотехнологии и генную инженерию. Интересным и перспективным направлением можно назвать интернет вещей. Он предполагает, что обычные вещи подключены к интернету и, если, например, в холодильнике заканчивается какой-то продукт, то холодильник дает запрос в онлайн-магазин о покупке. Также можно инвестировать в виртуальную и дополненную реальность.

Инвестиции всегда связаны с рисками, чем больше денег можно получить, тем больше риск. Но точно одно-необходимо уметь анализировать нынешнюю ситуацию и делать выводы, смотреть далеко вперед. Знания о будущем будут практическим руководством к действию.

### **Список литературы:**

- \*Липсиц И.В. Инвестиционный анализ. Подготовка и оценка инвестиций в реальные активы: Учебник / И.В. Липсиц, В.В. Коссов. – М.: НИЦ Инфра-М, 2013. – 320 с.
- \*Нечаев А.С. Некоторые аспекты финансирования инновационной деятельности предприятий в Российской Федерации / А.С. Нечаев, Д.А. Антипин // Современные исследования социальных проблем. – 2012. – №3. – С. 10.
- \*Нечаев А.С. Характеристики бирж и рынков производных финансовых инструментов на рынках инноваций / А.С. Нечаев, О.В. Кычкина // Управление экономическими системами: электронный научный журнал. – 2014. – №7 (67). – С. 27.

### **References:**

- Lipic I.V. Investicionnyj analiz. Podgotovka i ochenka investicij v real'nye aktivy: Uchebnik / I.V. Lipic, V.V. Kossov. – M.: NIC Infra-M, 2013. – 320 с.
- \*Nechaev A.S. Nekotorye aspekty finansirovanija innovacionnoj dejatel'nosti predpriyatij v Rossijskoj Federacii / A.S. Nechaev, D.A. Antipin // Sovremennye issledovanija social'nyh problem. – 2012. – №3. – С. 10.

\*Nechaev A.S. Harakteristiki birzh i rynkov proizvodnyh finansovyh instrumentov na rynkah innovacij / A.S. Nechaev, O.V. Kychkina // Upravlenie jekonomicheskimi sistemami: jelektronnyj nauchnyj zhurnal. - 2014. - №7 (67). - S. 27.

# ДЕЯТЕЛЬНОСТЬ КОМПАНИЙ МЕТАЛЛУРГИЧЕСКОГО СЕКТОРА В УСЛОВИЯХ ПАНДЕМИИ COVID-19

Авторы: *Полыгалова Анастасия Игоревна*

Аннотация: *В данной статье рассматривается текущая ситуация металлургического сектора российского и мирового рынка. Приведены меры, которые предпринимаются организациями для предотвращения негативного влияния карантина. В статье также показаны примеры компаний, которые ощутили на себе последствия пандемии, их принимаемые меры. Кроме того, проводится анализ ситуации во всем мире и прогнозируется дальнейшее положение. Дается оценка мерам российского Правительства в отношении поддержания малого бизнеса и крупных региональных сетей в условиях пандемии COVID-19.*

Ключевые слова: *сектор металлургии, COVID-19, металлоторговый рынок, мировая экономика, государственные меры.*

## **Введение**

Введение карантинных мер из-за распространения коронавирусной инфекции привело к падению экономической активности во многих ключевых регионах и отраслях. Дальнейшее развитие ситуации пока остается непредсказуемым.

В опросе KPMG приняли участие горно-металлургические компании из разных секторов: добыча золота и цветных металлов, железной руды и угля, производства стали, а также многопрофильные добывающие компании.

Спросу вредит не сам коронавирус, а режим карантина, введенный для его сдерживания. Хотя если бы не карантин, в дальнейшем ситуация с заболеваемостью существенно усугубилась бы, что все равно обвалило бы спрос.

Проблему спроса следует рассматривать в двух аспектах: первый – шок от карантина, второй – падение спроса в результате падения экономики в среднесрочной перспективе.

## **Деятельность российских металлургических компаний**

С целью предотвращения распространения коронавирусной инфекции российские компании черной цветной металлургии, металлотрейдеры и другие участники рынка металлов разрабатывают и активно реализуют важные меры, которые позволят минимизировать риски распространения инфекции на производствах и тем самым уменьшить возможные негативные последствия для экономики нашей страны.



**Рисунок 1. Планируемые меры по сокращению операционных издержек. Исследование KPMG.**

Наиболее популярными мерами при снижении операционных затрат для респондентов являются работа с поставщиками для сокращения цен на сырье, снижение затрат на ремонты и консультационные услуги. При этом треть респондентов планирует сократить затраты за счет снижения численности персонала, столько же – не планируют уменьшать операционные затраты в принципе.



**Рисунок 2. Планы по сокращению капитальных затрат. Исследование KPMG.**

В отношении капитальных затрат 40,9% опрошенных компаний не планируют корректировать планы, остальные рассматривают снижение капитальных затрат по проектам развития либо в отношении вспомогательных объектов.



**Рисунок 3. Прогнозы по изменению цен на продукцию в ближайшие 12 месяцев. Исследование KPMG.**

На пике распространения коронавирусной инфекции и снижении деловой активности Группа Магнитогорского металлургического комбината (ММК) проводит ремонтные работы оборудования и планомерно снижает производство. В настоящий момент критического влияния на реализацию продукции на основных рынках сбыта компании не наблюдается. Тем не менее, негативная ситуация с развитием пандемии может отрицательно сказаться как на мировой, так и на отечественной деловой активности.

Цены на металлопродукцию на внутреннем рынке в ближайшие 2-3 месяца будут стремиться к экспортному паритету, нормализуя премию внутреннего рынка. ММК при необходимости может перенаправить часть металлопродукции на экспортные рынки.

На сегодняшний день группа ММК не имеет сложностей с поставками основных видов сырья, а также оборудования и запасных частей. Все сырьевые ресурсы взяты на особый контроль и отслеживаются с учетом как их потребления в производстве, так и складских запасов.

Компания внимательно следит за развитием ситуации и готова принимать меры для минимизации рисков для минимизации рисков в отношении, как персонала, так и бизнеса компании. Тем не менее, нельзя исключать негативного влияния пандемии на экономическую активность, на цены на сырьевые ресурсы и металлопродукцию в ряде регионов.

Северсталь также принимает меры по предотвращению распространения COVID-19.

Деятельность компании осуществляется в обычном режиме. Обеспечение безопасности и сохранение здоровья сотрудников — абсолютный приоритет предприятия. Северсталь неукоснительно соблюдает рекомендации Правительства РФ и региональных органов власти в отношении профилактических и других мер, направленных на противодействие распространению COVID-19.

Новолипецкий металлургический комбинат (НЛМК) также ответственно подошел к обеспечению непрерывного производства. Особое внимание сосредоточено на обеспечении непрерывности производства: логистики, снабжения, организации технологического процесса.

Чтобы сократить количество мест массового скопления людей, скорректировали режим

рабочего времени офисного персонала. Большая часть офисных сотрудников переведена на удаленную работу.

*Металлоинвест* оперативно отслеживает все факторы, связанные с распространением с коронавирусной инфекции. Ситуация находится на постоянном контроле руководства. Информация о мерах профилактики заболевания коронавирусом доведена до всех сотрудников компании с помощью различных коммуникационных инструментов.

Компания не испытывает существенного влияния пандемии коронавируса на бизнес-процессы — производство, цепочку поставок, взаимодействие с партнерами с партнерами и потребителями продукции.

В компании создан реестр рискованных поставок, сроки которых могут быть смещены из-за вируса. Зафиксированы единичные случаи задержки платежей со стороны китайских потребителей.

В компании отмечают, что в настоящее время сложно спрогнозировать глобальное воздействие пандемии коронавируса на рынки, так как ситуация быстро меняется и развивается многовекторно. Обнадеживающие сигналы из Китая идут наряду с негативными новостями из Европы. В целом нельзя исключать негативного влияния на экономическую активность, спрос и цены на железорудную и стальную продукцию в ряде регионов мира.

Генеральный директор Крафт Групп А. Коломников считает, что металлоторговый сектор уже столкнулся с изменениями. Снизился спрос на продукцию из-за неопределенности, вызванной распространением COVID-19. Также возник дефицит оборотных средств предприятий, растет себестоимость проката, усиливается конкуренция. «Если ситуация пойдет по худшему сценарию, то появятся логистические ограничения, вынужденные простои производств истроек, связанные с этим недопоставки металла, проблемная дебиторка, отрицательная рентабельность бизнеса».

Компания *БВБ Альянс* продолжает работать. График сотрудников не изменился. Сотрудники БВБ-Альянс России, Казахстана, Кыргызстана и Узбекистана переведены на удаленный режим, менеджеры обрабатывают заявки и остаются на связи.

В компании отмечают, что наблюдается рост цен на ряд категорий металлопроката и сплавы специального назначения. В тоже время стоимость заготовки спикировала на уровень конца осени прошлого года.

Из-за падения видимого спроса на металлопрокат компания сократила маркетинговые бюджеты.

Логистические ограничения с партнерами из Европы, КНР и Тайваня привели к тому, что на 50% сократился объем импортного проката и сплавов. С момента введения карантинных мер в ряде стран содружества и Европы возникали затруднения с логистикой, что повлекло за собой вынужденные простои. На данный момент экспорт уменьшился на 35%.

В России транспортные компании увеличили сроки и стоимость доставки. Спрос на металлопрокат снизился на 20%. Сокращение спроса вызвано неопределенностью, связанной с распространением COVID-19, с дефицитом оборотных средств у предприятий с ростом себестоимости проката и усилением конкуренции.

## **Мировой рынок металлургии**

В мире ситуация не лучше, а в некоторых регионах даже хуже. Мировой рынок стали долго сопротивлялся болезнетворному воздействию эпидемии коронавируса, но во второй половине марта и на нем началось падение цен на стальную продукцию, обрушившее котировки в некоторых регионах до уровня 2016 г. Когда промышленное производство и строительство во многих странах приостанавливаются в рамках жестких карантинных мер, а инвестиционный процесс заторможен, металлургические компании сталкиваются с обвальным падением спроса на металл. Некоторые из них вынуждены: останавливать производство до лучших времен. Однако кризис, похоже, еще не достиг пика.

Цены на мировом рынке стали в первой половине марта держались благодаря ранее заключенным сделкам и относительно высокой стоимости сырья. Однако падение котировок на металлолом в Турции (за две недели более чем на 20%) словно вышибло у рынка дно. Стоимость заготовки и арматуры в странах Ближнего Востока к концу марта сократилась до минимальной с 2016 отметки. Мало того, в регионе практически обнулится видимый спрос.

В начале апреля основными покупателями заготовки и сортового проката в мире выступали главным образом небольшие страны Африки и Латинской Америки, не вводившие у себя жесткий карантин, Сингапур, где разгула эпидемии удалось не допустить и отчасти Китай, чьи компании охотно приобретали за рубежом полуфабрикаты. При этом мировой рынок удерживали от совершенного провала Индия и Турция, где производители сорта были вынуждены приостановить или сильно сократить производство.

Еще один фактор, который сильно повлиял на рынок металлургии вместе с COVID-19 – нефтегазовая отрасль. Мировые цены на нефть упали до уровня 2002-2003г., и это еще, возможно, не предел. Западные исследовательские компании считают, что спрос на данный ресурс сократился в апреле на 20-30%, то есть на 20-30 миллионов баррелей в день. Причем нефтедобыча – отрасль достаточно инерционная, прекратить или даже существенно сократить производство, просто «закрутив краник», как правило, нельзя, поэтому на рынке возник совершенно вопиющий разрыв между спросом и предложением.

### **Принимаемые меры**

Правительство России объявило ряд мер по поддержке малого бизнеса. Это прежде всего временное снятие большей части налоговой нагрузки, кредиты под нулевую ставку с целью сохранения рабочих мест, отсрочка процентных и арендных платежей. Однако их эффективность в значительной степени будет зависеть от продолжительности карантинного периода. При сравнительно короткой паузе основную часть потребительского рынка удастся сохранить, а пострадавшие компании смогут улучшить свое положение за счет эффекта отложенного спроса.

Но чем дольше продлится период чрезвычайного положения, тем больше будет экономика приобретать черты жесткой централизованной системы, нацеленной, прежде всего, на физическое выживание общества и государства. В принципе, как небольшие предприятия, оказывающие услуги по снабжению металлопродукцией и металлообработке, так и крупные региональные сети смогут вписаться в такую систему, если найдут в ней для себя подходящие ниши.

### **Заключение**

Золотодобывающие компании и производители цветных металлов более уверены в перспективах на ближайшие 6 месяцев. При этом последние предполагают, что текущая ситуация с ростом цен через год, вероятно, пойдет на спад из-за восстановления баланса

рынка.

Наиболее уязвимо в текущей рыночной конъюнктуре чувствуют себя производители стали, железной руды и энергетического сырья. По их оценкам, в ближайшие 6 месяцев цены на их продукцию будут только снижаться.

Существенная доля компаний планирует сокращение операционных затрат за счет работы с поставщиками по снижению цен, сокращения объемов ремонтных работ и консультационных услуг.

Более трети компаний планируют осуществлять целенаправленные мероприятия по оптимизации оборотного капитала, чтобы не допустить его чрезмерного роста в связи с нарушением цепочек поставок и вероятными задержками платежей со стороны покупателей.

Компании сектора считают целесообразным предоставление финансирования по сниженным процентным ставкам, налоговых каникул, а также снижение страховых платежей.

#### **Список использованных источников:**

1. Влияние ограничений, связанных с пандемией COVID-19, на горно-металлургический сектор. URL:  
<https://home.kpmg/ru/ru/home/insights/2020/04/covid-19-metals-and-mining-survey.html>;
2. Металлоснабжение и сбыт, № 4 апрель 2020. URL:  
<https://www.metalinfo.ru/emagazine/2020/04/>;
3. ММК отложил решения по дивидендам до осени из-за пандемии. URL:  
<https://www.rbc.ru/business/29/04/2020/5ea9494a9a79471f7fc38680>;
4. Инстинкт выживания. URL: <https://www.kommersant.ru/doc/4332740>;
5. Чистая прибыль «Северстали» упала почти в шесть раз на фоне пандемии. URL:  
<https://www.rbc.ru/business/24/04/2020/5ea280e79a7947797b3c0fe1>;
6. ПРОИЗВОДСТВО МЕТАЛЛУРГИЧЕСКОЙ ПРОДУКЦИИ СНИЗИЛОСЬ НА 5% С НАЧАЛА ГОДА.  
URL:  
<https://tsn.ua/ru/groshi/proizvodstvo-metallurgicheskoy-produkcii-snizilos-na-5-s-nachala-goda-1539165.html>.



# ОЦЕНКА РЫНОЧНОЙ СТОИМОСТИ ИНДИВИДУАЛЬНОГО ЖИЛОГО ДОМА В МР ЧИШМИНСКИЙ РАЙОН В ЦЕЛЯХ ПРОДАЖИ

## ASSESSMENT OF THE MARKET VALUE OF AN INDIVIDUAL RESIDENTIAL HOUSE IN MR CHISHMINSKY DISTRICT FOR SALE

Авторы: Романова Алена Юрьевна, Миндибаев Радик Абдулхаевич

Аннотация: На сегодняшний день растет потребность в грамотной и объективной оценке стоимости недвижимости. Оценка недвижимости является одной из самых популярных и, в то же время, одной из самых сложных задач на рынке интеллектуальных систем оценки и принятия решений.

Ключевые слова: оценка недвижимости, продажи, жилая недвижимость, объект оценки, рынок недвижимости

Annotation: Today, there is a growing need for a competent and objective assessment of the value of real estate. Real estate valuation is one of the most popular and, at the same time, one of the most difficult tasks in the market of intelligent assessment and decision-making systems.

Keywords: real estate valuation, sales, residential real estate, object of valuation, real estate market

В процессе перехода к рыночной экономике Россия столкнулась с рядом новых задач. Из числа этих задач одной из основных считается исследование, анализ и прогнозирование рынка. Рынок недвижимости является одним из наиболее перспективных и динамично развивающихся. Рыночные процессы играют важную роль в развитии всей страны.

Под недвижимостью понимается материальный объект, созданный природой (земельный участок) или руками человека (здания, сооружения), то есть учитывающие физическую сущность объекта.

Одной из востребованных услуг на рынке недвижимости является оценка стоимости жилой недвижимости, которая подразумевает установление рыночной стоимости имущественных прав в отношении оцениваемого объекта (права собственности, пользования и аренды).

При оценке жилой недвижимости учитываются такие особенности, как местоположение, инфраструктура, тип здания, этажность, площадь, планировка, состояние объекта и наличие коммуникаций. Тщательный анализ факторов позволяет определить наиболее вероятную стоимость объекта недвижимости.

Оценка жилой недвижимости дает возможность получить наибольший доход от ее использования, защитить интересы собственников в судебных и налоговых органах. Отчет об оценке объекта жилой недвижимости считается важным доказательством при решении различных вопросов на рынке недвижимости.

Стабильность считается наиболее важной особенностью недвижимости.

Основным документом, регламентирующим оценочную деятельность на территории РФ, является Федеральный закон «Об оценочной деятельности в Российской Федерации», принятый государственной думой 16 июля 1998 года.

Под оценочной деятельностью понимается деятельность субъектов оценочной деятельности, направленная на установление в отношении объектов оценки рыночной стоимости.

Субъектами оценочной деятельности признаются, с одной стороны, юридические и физические лица (индивидуальные предприниматели), деятельность которых регулируется настоящим Федеральным законом (оценщики), а с другой — потребители их услуг (заказчики).

Основанием для проведения оценки объекта оценки является договор между оценщиком и заказчиком.

Объект, как и любой товар на рынке недвижимости, имеет свою цену. Цена объекта недвижимости — цена конкретной сделки купли-продажи объекта недвижимости.

Цена сделки может значительно отличаться от рыночной стоимости. Эта разница, именуемая «поправка на сделку», зависит от ряда факторов, например наличия аналогов или стабильности рынка.

Зачастую стартовая цена намеренно завышается на 15-20%, чтобы потом отдавать эту сумму в процессе торга. Порой, цена сделки формируется под воздействием личных представлений участников сделки и не поддается прогнозам.

В условиях рыночной экономики спрос и предложение оказывают существенное влияние на рыночную цену недвижимости, а также на различные силы, действующие на рынке недвижимости.

В РФ используют три подхода к оценке объектов недвижимости: сравнительный, доходный и затратный.

Каждый из методов имеет свои преимущества и недостатки.

Затратный подход позволяет наилучшим образом учесть конструктивные особенности и физическое состояние объекта оценки. В то же время, информационная база не совершенна. Основные проблемы связаны с оценкой стоимости земли. Кроме того, при расчете восстановительной стоимости следует полагаться на средние коэффициенты пересчета в текущие цены, что может привести к ошибкам.

Сравнительный подход обеспечивает прямую оценку рыночной стоимости на основе статистики рынка коммерческой недвижимости. При обработке данных принимают специальные меры для защиты кредитора от завышения оценки. Следовательно сравнительный подход имеет наибольший вес.

Доходный подход при оценке объекта с целью купли-продажи не производят, поскольку объект не приносит значительного дохода.

В данной работе в рамках сравнительного и затратного подходов проведено исследование рынка, объекта исследования, и получены значения величин рыночной стоимости индивидуального жилого дома.

При определении стоимости индивидуального жилого дома в рамках затратного подхода использовался метод восстановительной стоимости. Стоимость составила 1 950 000 рублей.

При определении стоимости в рамках сравнительного подхода использовался метод сравнения продаж. Стоимость составила 1 700 000 рублей.

При определении стоимости земельного участка в рамках сравнительного подхода использовался метод сравнения продаж. Стоимость земельного участка составила 900 000 рублей.

На основе этих результатов сделан обоснованный вывод о величине рыночной стоимости объекта, расположенного в МР Чишминский район, которая составила 2 725 000 (два миллиона семьсот двадцать пять тысяч) рублей, с учетом земельного участка.

### **Список литературы**

- 1 Гранова, И. В. Оценка недвижимости [Текст]: учебник.- СПб: Питер.: 2018. - 208 с.
- 2 Грязнова, А.Г. Оценка недвижимости [Текст]: учебник/ [и др.]; под редакцией Грязновой А.Г., Федотовой М.А. – М.: Финансы и статистика, 2019 г. – 486 с.
- 3 Об утверждении федерального стандарта оценки «Общие понятия оценки, подходы к оценке и требования к проведению оценки» (ФСО №1) [Электронный ресурс]: приказ Минэкономразвития РФ от 20.07.2007 г. №256// СПС «Консультант Плюс». Версия Проф.
- 4 Об оценочной деятельности в Российской Федерации [Электронный ресурс]: Федеральный закон [от 29 июля 1998 № 135-ФЗ]:// СПС «Консультант Плюс». Версия Проф.

# АНАЛИЗ СОВРЕМЕННОГО СОСТОЯНИЯ РЫНКА СТРУКТУРНЫХ ФИНАНСОВЫХ ПРОДУКТОВ

Авторы: *Синявская Анна Игоревна*

Аннотация: *в статье проведен анализ особенностей финансовых рынков. В системе регулирования отечественного финансового рынка вопросы предотвращения конфликта интересов, персональной ответственности менеджмента и собственников финансовых организаций за нарушения раскрыты недостаточно подробно. В статье раскрыто текущее состояние рынка структурированных продуктов.*

Ключевые слова: *структурированные продукты, структурные продукты, структурированные финансовые продукты, инвестирование, финансовый рынок, инвестиционная компания.*

На сегодняшний день, когда основными тенденциями в развитии финансового рынка является усложнение предлагаемых финансовых продуктов и совершенствование технологии сделок с финансовыми инструментами, особый рост показывает сегмент структурированных продуктов. Быстрое развитие данного сегмента обусловлено так же и тем, что ключевым направлением развития современного международного и российского финансового рынка является усиление интеграции его сегментов. Структурированные продукты являются достаточно интересным с точки зрения исследования инструментом вложений, хоть и еще мало представленным на российском финансовом рынке. Данные продукты, представляя собой комбинацию различных инструментов, имеют очень важное достоинство – возможность снизить риск инвестора, при этом сохранить достаточно высокий уровень доходности.

В 2019 году на фоне замедления темпов роста глобальной экономики, сохраняющейся торговой и геополитической напряженности, падения промышленного производства в Европе, стагнации в автомобильной промышленности по всему миру и смягчения денежно-кредитной политики ведущих Центробанков мира в центре внимания инвесторов оказались развивающиеся рынки, и российский – не исключение.



Рисунок 2. Годовая доходность индекса МосБиржи в 2000-2019 гг. (Источник: Московская Биржа (данные на 27 декабря 2019 г.), расчет QBF)[\[1\]](#)

В 2019 году индекс МосБиржи увеличился на 28,7%, завершив год вблизи исторических максимумов, а российский рубль стал одной из самых сильных валют развивающихся стран, укрепившись по отношению к доллару на 10,7%. В качестве основных факторов роста российского рынка можно выделить благоприятную внешнюю и внутреннюю конъюнктуру, рекордную и самую высокую в мире дивидендную доходность, начало цикла снижения ключевой ставки ЦБ РФ.

Индекс МосБиржи начал 2019 год на мажорной ноте и только за первый месяц вырос на 6,4%. В феврале рейтинговое агентство Moody's повысило суверенный рейтинг РФ с «Ba1» до инвестиционного «Ваа3» со стабильным прогнозом. По сообщениям агентства, повышение рейтинга отражает позитивное влияние политики, проводимой в последние годы для укрепления государственных финансов и внешних показателей, а также снижения уязвимости России от внешних шоков, включая новые санкции. Также в феврале Конгресс США представил для обсуждения новый законопроект с антироссийскими санкциями, однако данное событие оказало минимальное влияние на российский рынок.

В мае Дональд Трамп объявил об увеличении пошлин на китайские товары с 10% до 25% на сумму \$200 млрд, хотя ранее их повышение дважды откладывалось в декабре 2018 года и в марте 2019 года ввиду прогресса в торговых переговорах между Пекином и Вашингтоном. Новость стала разочаровывающей для мировых рынков: в мае американский индекс S&P 500 снизился на 6,6%, а китайский индекс Shanghai Composite просел на 5,9%. В это время на российском рынке начался дивидендный сезон, поэтому индекс МосБиржи проигнорировал негатив на мировых площадках и прибавил 4,1%.

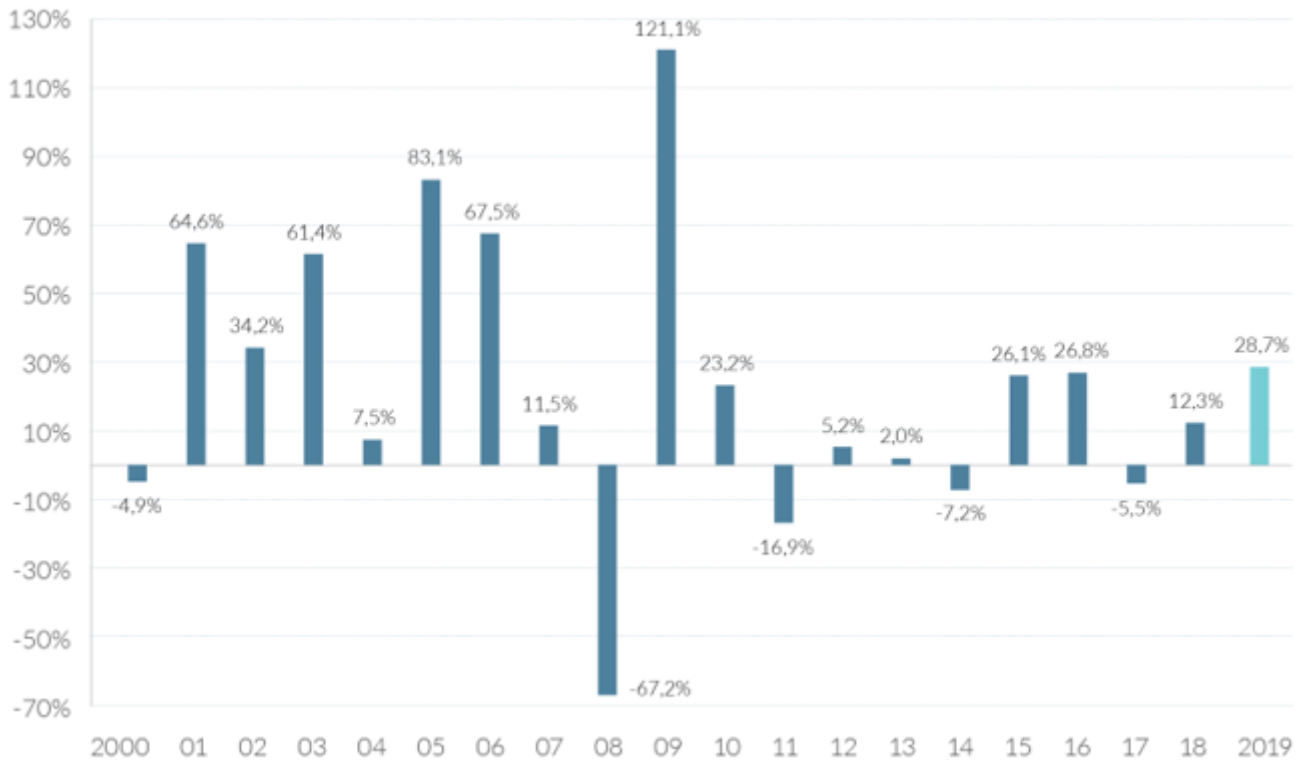
В мае-июле 56 российских компаний, входящих в отраслевые индексы, выплатили дивиденды

по итогам 2018 года в совокупном объеме 2 трлн руб. К середине сентября 33 эмитента закрыли дивидендный гэп, из них 23 компании закрыли дивидендный гэп в первые 10 торговых дней после отсечки. В 2019 году дивидендный сезон в России принес инвесторам одни из самых высоких дивидендов за последние годы: дивидендная доходность индекса МосБиржи с мая по июль 2019 года составила 4,8%, что в 2 раза превышает доходность индексов других развивающихся и развитых стран. В октябре состоялся мини-дивидендный сезон по итогам 6 месяцев 2019 года, в ходе которого дивиденды выплатили компании нефтегазового, сталелитейного и горнодобывающего секторов. Также в декабре текущего года и в январе 2020 года ряд эмитентов осуществит дивидендные выплаты по итогам 9 месяцев 2019 года, в том числе МРСК, которые выплатят промежуточные дивиденды впервые, а также «Норильский никель» и «МТС», объявившие о специальных дивидендах в связи с высокими финансовыми результатами.

В октябре-декабре поддержку российскому фондовому рынку оказал благоприятный внешний фон. Инвесторы отыгрывали позитив в торговых переговорах США и Китая и достижение промежуточных соглашений по первой фазе торгового соглашения.



Рисунок 3. Динамика индекса МосБиржи в 2019 году  
(Источник: Московская Биржа (данные на 27 декабря), расчет QBF)[\[2\]](#)

Среди отраслевых индексов наилучшую динамику продемонстрировали сектора нефти и газа, телекоммуникаций, электроэнергетики и финансов: за год данные индексы прибавили 25-30%. В нефтегазовом секторе лидерами роста стали «Сургутнефтегаз», «Газпром», «Татнефть» и «ЛУКОЙЛ», в финансовом секторе — «Сбербанк», «ВТБ» и «Московская биржа», в секторе телекоммуникаций — «МТС», в секторе электроэнергетики — «ОГК-2», «ТГК-1», «Россети», «Ленэнерго» и «ФСК ЕЭС».

Индексы ММВБ Транспорт и ММВБ Металлы и добыча показали рост на 13,3% и 11,5%

соответственно. Динамика транспортного сектора практически повторяет динамику акций «Аэрофлота», которые в течение года были достаточно волатильны из-за нестабильных цен на нефть. Сектор металлов и добычи, несмотря на снижение акций сталелитейных компаний, расширился за счет «Норильского никеля», «Полюса» и «Полиметалла», которые стали бенефициарами роста цен на драгоценные металлы, золото и палладий. Индекс потребительского сектора увеличился в текущем году на 9,5%, а индекс химической промышленности отметилась минимальной положительной динамикой около 3%.

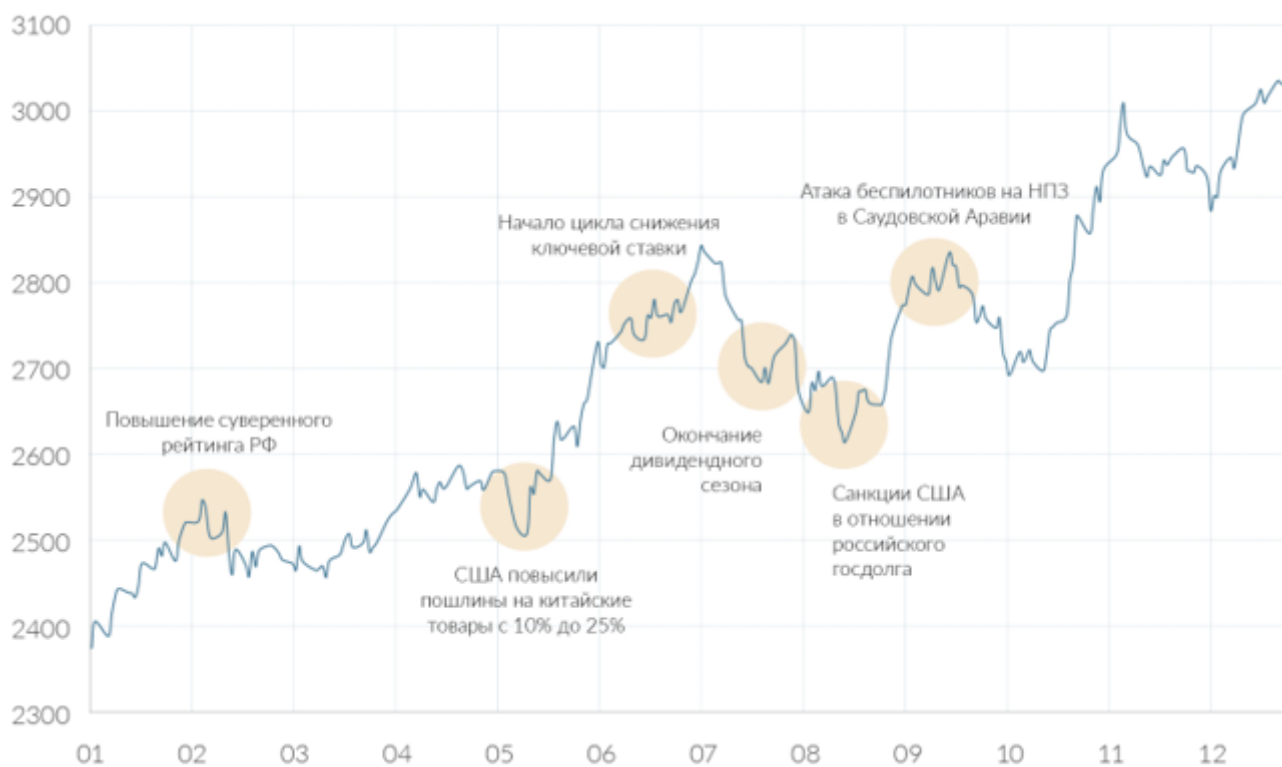

Рисунок 4. Динамика отраслевых индексов МосБиржи в 2019 году  
(Источник: Московская Биржа (данные на 27 декабря), расчет QBF)<sup>[3]</sup>

Стоит отметить, что все отраслевые индексы завершили 2019 год на положительной территории, а индексы нефтегазового, металлургического и химического секторов – еще и вблизи исторических максимумов.

С начала 2019 года стоимость барреля нефти Brent выросла почти на 27% с \$54 до \$68. В I полугодии росту цен на «черное золото» способствовали продление сделки ОПЕК+ по сокращению добычи нефти в декабре 2018 года, растущий интерес инвесторов к активам развивающихся рынков, а также нейтральный новостной фон вокруг торгового конфликта между США и Китаем. Однако нефтяные котировки не смогли удержаться выше \$70 за баррель и в мае просели на 17% вследствие введения США новых тарифов на китайские товары. В III квартале цены на нефть демонстрировали слабую динамику, отыгрывая сохранение торговой и геополитической неопределенности на мировой арене, замедление темпов роста глобальной экономики и темпов роста спроса на нефть и ухудшение экономической конъюнктуры в целом. В сентябре рынок отреагировал ростом на

непредвиденную атаку беспилотников на нефтяные объекты в Саудовской Аравии, которая привела к временному сокращению добычи «черного золота» в стране, но затем быстро вернулся к прежним уровням. В октябре-декабре поддержку рынку нефти оказали два ожидаемых события: заседание комитета ОПЕК+ и продление сделки по сокращению добычи нефти, а также публичное размещение крупнейшей в мире нефтегазовой компании Saudi Aramco[4].

#### Список использованных источников

1. Иванова А.С. Выбор частного инвестора: структурированный продукт или банковский депозит // Сборник статей международной научно-практической конференции «Аэтерна», 2017. №1. С.159
2. Краснянская А.П. Инвестирование в структурированные продукты: перспективы развития // Вестник СамГУ, 2016. №6(140). С. 129.
3. Макшанова Т. В. Рынок структурированных финансовых продуктов в России: современный этап и перспективы развития // Молодой ученый, 2013. №3. С. 257
4. Сорос Д. Новая парадигма финансовых рынков / Джордж Сорос. - М.: Манн, Иванов и Фербер, 2017. - 192 с.
5. Теплова Т.В. Инновации на финансовых рынках / Т.В. Теплова. - М.: Государственный университет - Высшая школа экономики (ГУ ВШЭ), 2013. - 420 с.
6. А. В. Воробьева, И. А. Дикарева Фондовый рынок России в современных условиях: проблемы и перспективы развития // Экономика и бизнес: теория и практика. 2019. №5-1.

[1] Официальный сайт ПАО «Московская биржа»: <http://www.moex.com>

[2] Официальный сайт ПАО «Московская биржа»: <http://www.moex.com>

[3] Официальный сайт ПАО «Московская биржа»: <http://www.moex.com>

[4] А. В. Воробьева, И. А. Дикарева Фондовый рынок России в современных условиях: проблемы и перспективы развития // Экономика и бизнес: теория и практика. 2019. №5-1.



# ИСТОРИЯ РАЗВИТИЯ И ОСОБЕННОСТИ РЫНКА СТРУКТУРНЫХ ФИНАНСОВЫХ ПРОДУКТОВ

Авторы: *Левицкая Анна Игоревна*

Аннотация: *в статье раскрыты особенности становления и развития рынка структурированных продуктов, выделены основные отличия российского финансового рынка, перспективы и барьеры внедрения структурных продуктов, даны рекомендации по устранению барьеров с учетом специфики национальной экономики.*

Ключевые слова: *финансовые рынки, рынок структурированных продуктов, рынок FORTS, индекс РТС, индекс ММВБ.*

В Российской Федерации рынок структурированных продуктов начал свое развитие с 2004 г., когда банк «Юниаструм» предложил первый продукт под названием Fusion. Он представлял собой комбинацию банковского векселя и опциона на индекс S&P 500. В дальнейшем, в 2005-2006 гг. «Citibank» и инвестиционный банк «КИТ Финанс» начали предлагать индексированные депозиты, а многие инвестиционные и управляющие компании – структурированные продукты в форме доверительного управления<sup>[1]</sup>.

Заинтересованность инвесторов в структурированных продуктах была очень низкой, так как на данном этапе их появление обуславливалось лишь попыткой внедрения в России западного опыта.

Небольшой спрос наблюдался только на инструменты, которые позволяли увеличить прибыль при небольшом изменении рыночных индексов, причем дополнительные риски, как неотъемлемая часть структурированных продуктов, или недооценивались, или не учитывались вовсе. В середине 2008 г. суммарный объем рынка структурированных продуктов в России не превышал 65 млн. долл.<sup>[2]</sup>.

Второй период развития рынка структурированных продуктов в России начался в конце 2008 – начале 2009 гг., когда крайне популярны стали инструменты, которые обеспечивали бы высокую защиту инвестированного капитала при приемлемом уровне доходности.

В этот сложный как для российского, так и для мирового фондовых рынков период, структурированные продукты смогли наилучшим образом реализовать свои сильные черты, заключающиеся в возможности комбинировать характеристики различных финансовых инструментов.

Инвесторы получили возможность эффективного управления своими средствами за счет четкой фиксации уровня инвестиционных рисков и получения доступа к ранее недоступным рынкам и инструментам. Всего за полтора года уровень продаж этого относительно нового продукта вырос в 10 раз, достигнув величины в 600700 млн. долл. 2010 г. Сегодня эта цифра продолжает расти, но уже чуть менее быстрыми темпами, поскольку компаниям пока не хватает опыта работы с различными структурированными продуктами.

Участников российского рынка структурированных продуктов можно разделить на три основные группы:

- представительства крупных иностранных банков, ориентированные на продажи продуктов, сформированных на зарубежных рынках;
- крупные отечественные банки, ориентированные на создание массовых стандартизированных продуктов;
- инвестиционные компании, ориентированные на настройку структурированных продуктов под индивидуальные интересы и потребности клиентов.

Основными типами структурированных продуктов в России являются продукты с полной защитой капитала, выпускаемые инвестиционными компаниями, и во многом похожие с ними по своему строению индексируемые депозиты, выпускаемые банками. Подобных продуктов на рынке более 70% [3]. Для внутреннего строения структурированных продуктов характерна комбинация из двух либо более групп более простых инструментов, таких как облигации, опционы, свопы и прочие. Однако, если учитывать практический опыт работы, классический для российского рынка структурированный продукт можно разделить на две основные части - фиксированную (защитную) и доходную. Первая часть формируется за счет финансовых инструментов с низким уровнем риска, таких как государственные облигации, облигации крупнейших компании, депозиты коммерческих банков. Вторая часть, безусловно, вызывает повышенный интерес. Она представляет собой комбинацию из инструментов, обеспечивающих повышенную доходность при повышенных рисках. В подавляющем большинстве случаев доходная часть состоит из опционов. Для наглядности изобразим схему типичного для России структурированного продукта (рис. 1)



Рисунок 1. Схема типичного для России структурированного продукта

В данном примере инвестиционная (доходная) часть (Inv1) в момент формирования структурированного продукта (T1) равняется величине дохода фиксированной части (Fix1) на дату экспирации продукта (T2). В таком случае говорят, что сформирован структурированный продукт со 100% защитой капитала; даже в случае, если инвестиционная идея, заложенная в продукт при покупке производных финансовых инструментов (Inv1), не будет реализована, инвестор сможет полностью вернуть всю сумму первоначальных вложений. При положительном исходе, в случае, если инвестиционная идея реализуется полностью либо частично, инвестор получает доход (Inv2), как правило, значительно превышающий величину процентного дохода на рынке инструментов с фиксированной доходностью. В

рассматриваемом продукте доля стоимости продукта в момент времени T2 обозначенная как Brok Fee означает брокерскую комиссию или часть стоимости структурированного инвестиционного продукта, которую оставляет себе эмитент [4].

Большая часть структурированных продуктов, предлагаемая на российском рынке, имеет именно такое внутреннее строение. В нашей стране такие продукты предлагают, в частности: «ВТБ Капитал», ООО «Компания БКС», «Финам», «КИТ-Финанс», «Открытие-Брокер» и прочие профессиональные участники рынка ценных бумаг, а также коммерческие банки, у которых данный продукт в большинстве случаев предлагается в форме индексируемых депозитов.

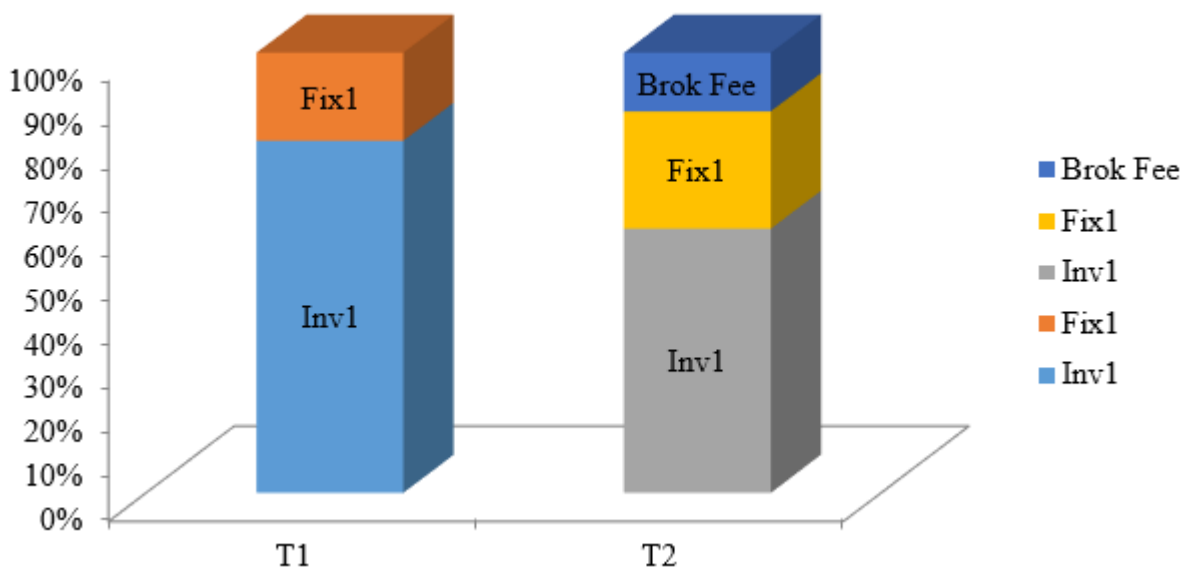
Выбор базовых активов для структурированных инвестиционных продуктов на российском рынке обусловлен в большей степени соображениями ликвидности основного российского опционного рынка. Структура оборота рынка FORTS за 4 квартал 2019 года представлена на рисунке 2. FORTS (Futures & Options on RTS) - интегрированная биржевая площадка по торговле срочными контрактами на Московской бирже.



Рисунок 2. Структура оборота опционов рынка FORTS за 1 квартал 2019 г в % [5].

Таким образом, самым распространенным активом для российских структурированных инвестиционных продуктов является индекс РТС. Торгуемые на FORTS опционы позволяют хеджировать привязанные к данному индексу структурированные продукты. При этом продукты, которые были бы привязаны к более популярному индексу ММВБ, распространены в значительно меньшей степени. Структурированные инвестиционные продукты также часто привязываются к наиболее ликвидным акциям.

С другой стороны, структурированные инвестиционные продукты, основанные на товарах и валютных курсах, в качестве базовых активов используют опционы, обращающиеся на зарубежных биржах, где и производится хеджирование данных продуктов. Также существуют продукты, базой для которых выступают процентные ставки, ADR, GDR на российские акции.

Еще реже встречаются продукты на зарубежные индексы.

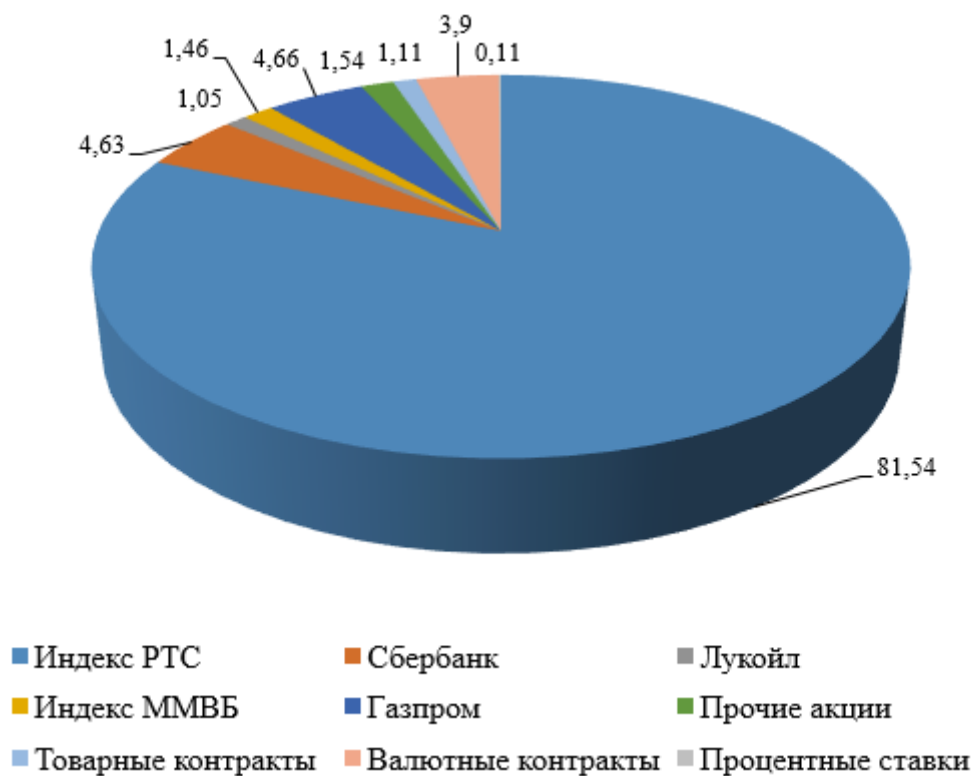
Подводя некий итог, а также учитывая, что рынок структурированных продуктов в Российской Федерации является весьма плохо развитым, можно с уверенностью предположить, что в данной области имеется достаточное число проблем, которые требуют решения:

- Очень низкий уровень участия населения в инвестировании. Проблема эта является скорее даже фундаментальной, чем конкретно относящейся к данному рынку. Наше население не имеет культуры инвестирования, подавляющее большинство людей не имеют определенного уровня финансовой грамотности, чтобы совершать вложения.
- Отсутствие полной информации, которая была бы доступна каждому инвестору. К сожалению, даже при принятии определенных законодательных мер, не каждая компания и не всегда раскрывает информацию в том объеме, в котором она требуется, чтобы оценить целесообразность вложений. Следовательно, «чего не понимаем - туда не вкладываем».
- Из первой и второй проблем вытекает малый спрос инвесторов на структурированные продукты. Несмотря на то, что после кризисных явлений у российских инвесторов появился интерес к структурным продуктам, как инструменту для достаточно безопасных вложений, спрос на данные продукты сегодня оставляет желать лучшего.
- Малая диверсификация предлагаемых контрактов, отсутствие большого выбора, наличие в основном только простейших структурированных продуктов. Это обусловлено, прежде всего, отсутствием спроса, что не побуждает к формированию новых инструментов, усовершенствованию старых, поиску больших сочетаний разных инструментов, которые будут способны удовлетворить специфические потребности инвесторов.
- Законодательная сторона вопроса. Естественно, как и в любой другой отрасли, которая относительно недавно появилась в стране, и в этом сегменте рынка наблюдаются отдельные проблемы, касающиеся слабой регулируемости структурированных продуктов, недостаточной прозрачности предоставления информации о них.
- Отсутствие опыта у компаний, эмитирующих структурированные продукты. В таком случае, имея «более опытные» примеры рынков структурированных продуктов, нужно анализировать их показатели и пытаться усовершенствовать свои.

Помимо того, что российские компании должны ориентироваться на опыт зарубежных коллег, также очень важно учитывать следующие моменты, которые можно перенять с «запада»:

- а) Линейка продукции. Безусловно, многие продукты, выпускающиеся на рынке США, попросту не смогут функционировать в России, поскольку уровень развития бизнеса, экономики разный. Однако следует учиться оценивать и хеджировать риски, связанные с тем или иным инструментом, изучать устройство и способы конструирования продуктов, применяемые за рубежом.
- б) Искать клиентов. Прежде всего, необходимо поднимать общую инвестиционную культуру населения, привлекать их деньги для инвестирования, создавать условия (законодательные в том числе) для защиты инвесторов, для прозрачности операций, чтобы у населения появилась определенная степень доверия к инвестициям, как в целом, так и в российскую экономику в частности.
- в) Усовершенствовать юридические формы контрактов, учиться клиентоориентированности и стараться продвигать структурированные продукты в массы.

Список использованных источников

1. Глухов М. Ю. Российский рынок структурированных продуктов. // Рынок ценных бумаг, 2019. № 18 (393). С. 29.
2. Иванова А.С. Выбор частного инвестора: структурированный продукт или банковский депозит // Сборник статей международной научно-практической конференции «Аэтерна», 2017. №1. С.159
3. Краснянская А.П. Инвестирование в структурированные продукты: перспективы развития // Вестник СамГУ, 2016. №6(140). С. 129.
4. Макшанова Т. В. Рынок структурированных финансовых продуктов в России: современный этап и перспективы развития // Молодой ученый, 2013. №3. С. 257
5. Сорос Д. Новая парадигма финансовых рынков / Джордж Сорос. - М.: Манн, Иванов и Фербер, 2017. - 192 с.
6. Теплова Т.В. Инновации на финансовых рынках / Т.В. Теплова. - М.: Государственный университет - Высшая школа экономики (ГУ ВШЭ), 2013. - 420 с.

[1] Краснянская А.П. Инвестирование в структурированные продукты: перспективы развития // Вестник СамГУ, 2016. №6(140). С. 129.

[2] Глухов М. Ю. Российский рынок структурированных продуктов. // Рынок ценных бумаг, 2019. № 18 (393). С. 29.

[3] Иванова А.С. Выбор частного инвестора: структурированный продукт или банковский депозит // Сборник статей международной научно-практической конференции «Аэтерна», 2017. №1. С.159

[4] Макшанова Т. В. Рынок структурированных финансовых продуктов в России: современный этап и перспективы развития // Молодой ученый, 2013. №3. С. 257

[5] Источник: Официальный сайт ПАО «Московская биржа»: <http://www.moex.com>

# ИНВЕСТИЦИИ В ОБРАЗОВАНИЕ И РАЗВИТИЕ КОНЦЕПЦИИ НЕПРЕРЫВНОГО ОБУЧЕНИЯ КАК ПРИОРИТЕТНЫЕ АНТИКРИЗИСНЫЕ МЕРЫ

## INVESTMENTS IN EDUCATION AND DEVELOPMENT OF THE LIFELONG LEARNING CONCEPT AS PRIORITY ANTI- CRISIS MEASURES

Авторы: *Шелякин Никита Сергеевич*

Аннотация: *Человеческий капитал приобретает особое значение в моменты экономических спадов. Цель данной статьи - подчеркнуть важность инвестиций в образование и развитие концепции обучения в течение всей жизни даже в кризисный период, сопряженный с высокой нагрузкой на бюджетные фонды.*

Ключевые слова: *экономическая стратегия, образование, концепция lifelong learning.*

Annotation: *Human capital takes on special significance in times of economic downturn. The purpose of this article is to emphasize the importance of investing in education and developing the concept of lifelong learning, even in times of crisis, associated with a high burden on budget funds.*

Keywords: *economic strategy, education, lifelong learning concept.*

Во всем мире ускорение глобализации, рост населения, массовая компьютеризация и влияние новых технологий на производственные процессы заставили социально-экономическую среду меняться в беспрецедентном ритме, требующем высоких стандартов конкуренции и качества. Таким образом, все участники экономической и социальной сферы должны быстро реагировать на новые изменения и приспосабливаться к этой нестабильной ситуации.

На мировом уровне, в новом обществе, основанном на знаниях, достижение стратегической цели, предполагающей, что Россия станет конкурентоспособной и динамичной экономикой, основанной на знаниях, способной к устойчивому экономическому росту, с большим количеством рабочих мест и большей социальной сплоченностью, возможно только в условиях постоянного повышения конкурентоспособности организаций с точки зрения рынка труда, быстро адаптирующегося к меняющимся социально-экономическим и информационным условиям.

Текущий кризис (экономический и финансовый) можно рассматривать как необходимый этап процесса перехода к новым уровням развития. Хотя кризис изначально начинался как нарушение нормального курса экономической, социальной и организационной жизни, это необходимая стадия, посредством которой старые структуры и отношения преобразуются в другие высшие функции. Во времена кризиса ситуация требует надлежащей оценки и должно быть принято решение, которое будет правильным в смысле наилучшего управления существующими ресурсами и раскрытия недостаточно использованного потенциала: людей, ценностей, стратегий.

Россия должна использовать текущий экономический кризис для разработки стратегических целей как на глобальном, так и на местном уровне, в первую очередь в направлении инновационного сектора. В качестве примера можно вспомнить кризисный 2009 год, который был объявлен Европейской комиссией Европейским годом творчества и инноваций.[1] Тогда послы Европейского года были единодушно согласны с тем, что инвестиции в образование, навыки и творческие способности должны быть приоритетом для правительств. Было бы ошибкой сокращать расходы на фундаментальные исследования, разработки и образование в текущий кризис, потому что творчество и инновации являются жизненно важными инструментами для решения проблем, включая демографические изменения, глобализацию, изменение климата и переход к обществу, основанному на знаниях. [2]

Чаще всего встречающийся на английском языке как «lifelong learning» (LLL) или на французском языке как «éducation des fulte», термин «обучение на протяжении всей жизни» имеет несколько определений и форм представления. Очевидно, что все они относятся к образованию после начального и профессиональной подготовки. Как правило, понятие относится к обучению уже работающих взрослых, и предполагает получение новых профессиональных знаний, смену профессии, повышение квалификации и производительности труда, обучение новым профессиям и так далее.

Многие страны уже давно признали важность образования в течение всей жизни, в ряде государств была разработана национальная стратегия по внедрению этой концепции. Страны с высокими показателями участия в обучении в течение всей жизни (LLL): Швеция, Великобритания, Дания (Норвегия и Исландия за пределами Европейского Союза), за которыми следуют Словения, Франция, Финляндия, Австрия, Эстония и Нидерланды. Лучшие из них (6 европейских стран) разработали национальные стратегии для обучения на протяжении всей жизни с всеобъемлющим видением, охватывающим все виды и уровни образования и обучения на протяжении всей жизни.[3]

Обучение на протяжении всей жизни является важным компонентом гибкости рынка труда, поскольку оно обеспечивает мобильность специалиста как на уровне предприятия, так и между предприятиями, стимулируя при этом карьерный рост работников.

Можно выделить четыре основных причины для поддержки непрерывного образования:

- Во-первых, политика обучения в течение всей жизни может снизить безработицу, социальную изоляцию и неравенство в доходах, вызванные недостаточным человеческим капиталом. Люди получают возможность значительно проще менять род деятельности и овладевать новыми навыками, повышая свою способность трудоустроиться.

- Во-вторых, постоянное образование внесет свой вклад в сохранение возрастных работников на рынке труда в течение более длительных периодов, тем самым поддерживая финансовую устойчивость систем социальной защиты.

- В-третьих, политика, направленная на обучение в течение всей жизни, является важным элементом в реализации политики гибкости, которая способствует динамичному внутреннему рынку рабочей силы в контексте экономических изменений и облегчает передачу навыков работников между различными работодателями, делая тем самым более безопасным их профессиональную карьеру.[4]

- Наконец, эта политика может способствовать приобретению или совершенствованию необходимых навыков работниками в эпоху, характеризующуюся постоянным обучением и быстрыми изменениями, что повышает конкурентоспособность российских предприятий в

условиях глобализации экономики.

Система образования должна рассматриваться как национальный приоритет, и ей следует уделять особое внимание в политике долгосрочного развития. Фактический кризис, в который вошла Россия, требует незамедлительных мер для обеспечения скорейшей реинтеграции на рынок труда не только для выпускников системы образования, но и для всех людей, ищущих работу. В этом смысле обучение на протяжении всей жизни должно сопровождать все принимаемые меры. Разработка программ переподготовки, основанных на структурных изменениях, которые неизбежно произойдут в экономике, должна стать дальнейшим приоритетом в области развития бизнеса и повышения уровня информированности, консультирования, посредничества и обучения.

Тем не менее, существует ряд ограничений, которые связаны, в частности, с:

- образовательной политикой, ориентированной на формальное образование и игнорированием неформальных методов;
- недостаточной капитализацией обучения на индивидуальном, социальном и институциональном уровне;
- экономическими и социальными трудностями, ограничивающими возможности инвестиций в человеческий капитал;
- социальной сегментацией с негативным влиянием на социальное партнерство.

В периоды экономической перестройки, которая неизбежно следует за кризисными периодами, сотрудники, уволенные из упавшей сферы экономики, теряют не только свою работу, но и свою профессиональную подготовку. Таким образом, необходимо оценить приоритетные области LLL, соответствующие будущему экономическому возрождению. Меры, касающиеся непрерывного обучения или переподготовки имеющейся рабочей силы и социальной интеграции находящихся в неблагоприятном положении групп, предназначены для предотвращения нежелательных явлений, таких как социальная изоляция, которые могут привести к напряженности и нестабильности, негативно влияющим на деловой климат и оживление экономики.

#### Библиографический список

1. Commission of the European Communities "Boosting Creativity and Innovation in Europe: Official launch of the European year 2009 in Prague", January 2009
2. Commission of the European Communities „European Year of Creativity and Innovation” 23 April 2009
3. Диденко, Д Интеллектуальная экономика. Человеческий капитал в российском и мировом социально-экономическом развитии / Д.И. Диденко. - М.: Алетейя, 2018. - 408 с.
4. Перспективы развития системы непрерывного образования в новых социально-экономических условиях [Электронный ресурс]/ С.Ю. Нейман [и др.].— Омск: Омский государственный институт сервиса, 2015.- 351 с. - Режим доступа: <http://www.iprbookshop.ru/32789.html>.

#### Bibliograficheskij spisok

5. Commission of the European Communities "Boosting Creativity and Innovation in Europe:



Official launch of the European year 2009 in Prague”, Januarie 2009

6. Commission of the European Communities „European Year of Creativity and Innovation” 23 Aprilie 2009
7. Didenko, D Intellektualoemkaja jekonomika. Chelovecheskij kapital v rossijskom i mirovom social'no-jekonomicheskom razvitii / D.I. Didenko. - M.: Aletejja, 2018. - 408 c.
8. Perspektivy razvitija sistemy nepreryvnogo obrazovanija v novyh social'no-jekonomicheskikh uslovijah [Jelektronnyj resurs]/ S.Ju. Nejman [i dr.].— Omsk: Omskij gosudarstvennyj institut servisa, 2015.- 351 c. - Rezhim dostupa: <http://www.iprbookshop.ru/32789.html>.

# НЕТАРИФНЫЕ БАРЬЕРЫ, ПРЕПЯТСТВУЮЩИЕ РАЗВИТИЮ РОССИЙСКОГО МАЛОГО И СРЕДНЕГО БИЗНЕСА В ЕАЭС

## NON-TARIFF BARRIERS DISCOURAGING THE DEVELOPMENT OF RUSSIAN SMALL AND MEDIUM-SIZED BUSINESSES IN THE EAEU

Авторы: Иванова Алена Викторовна

Аннотация: Изменения, происходящие в экономиках стран-участниц ЕАЭС, оказывают влияние на уровень деловой активности бизнеса Российской Федерации. В данной статье рассматриваются текущие условия экспортной деятельности субъектов российского малого и среднего бизнеса. Приводится перечень существующих на сегодняшний день нетарифных барьеров. Также в статье определены перспективные направления расширения российского экспорта.

Ключевые слова: Евразийский экономический союз, нетарифные барьеры, экспорт, взаимная торговля, малый и средний бизнес.

Annotation: Changes in the economies of the EAEU member countries have an impact on the level of business activity of Russian business. This article indicates the current export conditions. It provides the list of existing non-tariff barriers in EAEU. In addition, the article identifies promising areas for expanding Russian export.

Keywords: Eurasian Economic Union, non-tariff barriers, export, mutual trade, small and medium-sized businesses.

Российская Федерация, входя в состав Евразийского экономического союза (далее – ЕАЭС), является основным и самым большим рынком интеграционного объединения. Экспорт российской продукции в другие страны-участницы Союза, оказывает большое влияние на взаимную торговлю в ЕАЭС. Большую долю в рамках данного процесса занимают представители малого и среднего бизнеса.

Малый и средний бизнес в Российской Федерации сегодня переживает сложный период – наблюдается снижение деловой активности, не позволяющее предприятиям в полной мере реализовывать их экспортный потенциал в рамках функционирования ЕАЭС. Это подтверждает ежеквартально рассчитываемый организацией «Опора России» с 2014 года показатель RSBI (Russian Small Business Index).



Рис. 1. Динамика индекса RSBI и ВВП Российской Федерации [6]

В I квартале 2019 года, вопреки оценке данного квартала как худшего за последние 3 года с позиции ведения бизнеса, значение индекса RSBI продемонстрировало заметный рост с 47,1 п. до 52,0 п. Но ожидания субъектов предпринимательства относительно потенциального улучшения экономической обстановки не оправдались: уже во II квартале начал наблюдаться спад деловой активности, и к III кварталу 2019 году ситуация приблизилась к зоне стагнации.

С точки зрения общего уровня деловой активности, микробизнес уступает малому и среднему бизнесу, однако в последних двух кварталах 2019 года значения индекса RSBI оставались на относительно стабильном уровне. Такая ситуация является следствием того, что представителям микробизнеса в большей степени стали доступны банковские кредиты и иные формы финансирования деятельности по причине ослабления риск-профилей банков вследствие снижения числа заемщиков в сферах среднего и малого бизнеса.

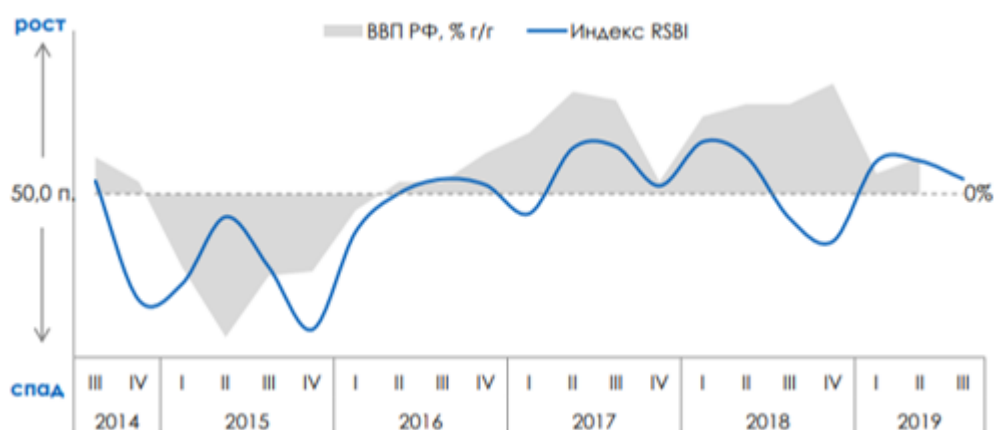

Рис. 2. Индекс RSBI по размерам бизнеса и видам деятельности [6]

В начале 2019 года главным двигателем роста деловой активности была сфера производства, и именно рост показателя в данном секторе нивелировал падение значений в секторах торговли и услуг. В течение года ситуация значительно изменилась, и к третьему кварталу индекс RSBI в данной сфере преодолел критически важную отметку в 50 п. и продолжил падать. В отличие от сферы услуг – в III квартале 2019 года значение индекса продемонстрировало рост.

Исследования, реализуемые в рамках изучения Единого экономического пространства, направлены на выявление и оценку барьеров. Активность представителей российской предпринимательской среды достаточно высока (49,0% всех обращений поступает из Российской Федерации). Спектр затрагиваемых в обращениях вопросов велик, преобладающими сферами остаются техническое и таможенное регулирование, а также

транспортная политика [3].

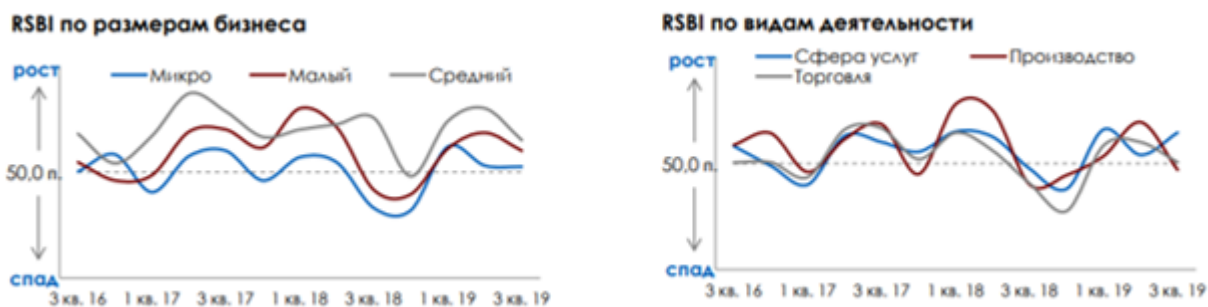
Важнейшим сектором экономики, в котором издержки от существования барьеров находятся на весьма высоком уровне, остается производство машин и оборудования [1]. Помимо этого, с высокими издержками от использования странами Союза нетарифных барьеров сталкиваются российские экспортеры продукции химического сектора, продукции деревообрабатывающей промышленности и сельскохозяйственной продукции (в торговле с Беларусью), а также электронного и электрического оборудования (в торговле с Казахстаном).

Барьеры и иные меры нетарифного регулирования способны ограничивать ассортимент экспорта. Это подтверждается опросами российских предпринимателей – торговля осуществляется по крайне узкой номенклатуре (особенно при экспорте товаров в Беларусь и Казахстан).

В настоящее время существует официальный согласованный перечень барьеров, изъятий и ограничений Евразийского экономического союза. В соответствии с данным документом, на территории Союза существуют следующие нетарифные барьеры [2]:

- Наличие таможенного декларирования товаров, классифицируемых в 27 товарной группе ТН ВЭД ЕАЭС (за исключением газа, нефти и нефтепродуктов), вывозимых из Российской Федерации.
- Невыполнение государствами-членами мероприятий по приведению национальных нормативных правовых актов в соответствие с техническими регламентами Союза.
- Неприменение национального режима в обложении ряда товаров налогом на добавленную стоимость в Республике Беларусь.
- Ограничение беспрепятственного доступа потенциальных поставщиков из государств-членов к участию в закупках в связи с отсутствием взаимного признания электронной цифровой подписи (ЭЦП).
- Отсутствие информации на русском языке при проведении государственных закупок в Республике Армения.
- Препятствия для доступа на рынок государственных закупок Российской Федерации поставщиков программного обеспечения других государств-членов.
- Применение Республикой Казахстан рентного налога при вывозе угля с ее территории на территории других государств-членов.

Аналитический центр при Правительстве Российской Федерации регулярно публикует доклады, содержащие перечни существующих барьеров и ограничений развития внешней торговли. Влияние того или иного барьера на предприятия различных отраслей дифференцировано, что объясняется не только спецификой их деятельности, но и степенью участия государства в развитии данной отрасли.

Таблица 1

Влияние нетарифных барьеров на развитие бизнеса в основных сферах[1]

Нетарифный барьер	Все отрасли	Маши-ностроение	Химическая промышленность	Пищевая промышленность
Конкуренция и действия других компаний на рынке	61%	63%	44%	57%
Недостаточный уровень государственной поддержки экспортеров	58%	53%	56%	36%
Недостаток финансовых ресурсов	56%	63%	56%	50%

Доступность достоверной информации о внешних рынках и потенциальных партнерах/конкурентах	53%	45%	11%	365
Регистрация продукции в соответствии с требованиями внешних рынков	51%	41%	78%	64
Недостаточная поддержка международных проектов со стороны руководства государства	49%	13%	11%	7%
Сложность и высокая стоимость оценки соответствия экспортируемой продукции международным стандартам	40%	43%	67%	14%
Сложность получения разрешительных документов	40%	33%	33%	36%
Незнание особенностей нормативной правовой базы иностранных государств	38%	33%	22%	36%
Технические барьеры доступа на внешний рынок	35%	33%	56%	43%

Наибольший вклад в формирование взаимной торговли стран ЕАЭС вносит товарооборот между Российской Федерацией с Беларусью и Казахстаном. В целом, взаимная торговля на внутреннем рынке Союза, не связанная с компаниями из Российской Федерации, весьма незначительна. По этой причине важно понимать товарный разрез российского экспорта.



Рис. 3. Структура взаимной торговли ЕАЭС по укрупненным товарным группам, 2015 г., в % к итогу[2]

Во взаимной торговле Российской Федерации с Республикой Беларусь важное место занимает сфера услуг: основными их видами остаются транспортные услуги (25,1% от общей величины экспорта услуг), услуги строительства (21,3%), телекоммуникационные, компьютерные и информационные услуги (10,6%).

Во взаимной торговле с Республикой Казахстан будет продолжаться осуществляемая в текущий момент работа, связанная с поддержкой совместных с российскими компаниями проектов в областях промышленности, горнодобывающего комплекса, в сфере теплоэнергетики, в агропромышленном комплексе, сферах транспортных услуг и информационно-телекоммуникационных технологий.

Ведущими группами импорта Республики Армения из Российской Федерации, составляющими более 70% всего объема импорта, остаются минеральные продукты (около 45%), продовольственные товары и сельскохозяйственное сырьё (около 18%), а также машины,

оборудование и транспортные средства (около 17%). Схожая ситуация наблюдается и в экспорте Российской Федерации в Киргизскую Республику. Почти 39% составляет экспорт минеральных продуктов, чуть более 44% - суммарный экспорт двух товарных групп: металлов и изделий из них и продукции химической промышленности. На основании приведенных данных можно определить направления, перспективные для расширения экспорта российских компаний в государства ЕАЭС.

Таблица 2

Направления расширения экспорта российского малого и среднего бизнеса [3]

Страна-партнер	Перспективные направления расширения российского экспорта	Действующие торговые нетарифные ограничения
Республика Беларусь	1. Энергоносители.	1. Административные меры по ограничению доступа российских производителей сельскохозяйственной техники; 2. Предоставление льгот при закупке по лизингу транспортных средств у белорусских производителей; 3. Ввоз в Республику табака, табачных изделий и алкогольной продукции через специмпортеров; 4. Административные меры по ограничению доступа продуктов переработки рыбы на белорусский рынок; 5. Обязательная маркировка контрольными знаками определенного перечня товаров; 6. Ограничение доступа на рынок лекарственных средств и изделий медицинского назначения; 7. Применение дифференцированных ставок акциза на табачные изделия, исходя из ценовой категории; 8. Регулирование цен на социально значимые товары; 9. Программы импортозамещения.
Республика Казахстан	1. Высокотехнологичные товары; 2. Продвижение российских инвестиций.	1. Вывоз легких дистиллятов и продуктов керосина, газойлей и прочих нефтепродуктов; 2. Изъятия из обращения лекарственных средств, изделий медицинского назначения;
Республика Армения	1. Промышленность; 2. Сельское хозяйство; 3. Сфера услуг.	Торговые ограничения во взаимной торговле с Российской Федерацией отсутствуют.
Киргизская республика	1. Горнодобывающая промышленность; 2. Нефтегазовая сфера; 3. Промышленность; 4. Сельское хозяйство; 5. Транспортные услуги; 6. Финансовый сектор; 7. Электроэнергетика.	Временный запрет на ввоз пшеницы и маслин.

В настоящее время существует весьма широкий перечень нетарифных барьеров. Они служат обеспечению защиты национальных интересов государств-импортеров, но при этом приводят к

ограничению конкуренции, снижению ассортимента продукции на рынках. Их существование оправдано, однако в рамках функционирования Евразийского экономического союза их влияние должно быть сведено к минимуму для успешного развития внутреннего рынка.

### Литература:

1. Доклад Евразийского банка развития «Оценка влияния нетарифных барьеров в ЕАЭС: результаты опросов предприятий». – Режим доступа: [http://www.eurasiancommission.org/ru/act/integr\\_i\\_makroec/dep\\_makroec\\_pol/developDocs/Documents/EAEU\\_survey.pdf](http://www.eurasiancommission.org/ru/act/integr_i_makroec/dep_makroec_pol/developDocs/Documents/EAEU_survey.pdf)
2. Доклад Евразийской экономической комиссии «Барьеры, изъятия и ограничения ЕАЭС». – Режим доступа: <http://eurasian-studies.org/wp-content/uploads/2018/02/White-book-EAEU.pdf>
3. Доклад Евразийской экономической комиссии «О работе по выявлению и устранению барьеров, изъятий и ограничений на внутреннем рынке Евразийского экономического союза». – Режим доступа: <https://barriers.eaeunion.org/ru-ru/Documents/d12.pdf>
4. Евразийская экономическая комиссия. URL: <http://www.eurasiancommission.org/>
5. ОПОРА РОССИИ – Общероссийская общественная организация малого и среднего предпринимательства. URL: <https://opora.ru/>
6. РОСЭКСИМБАНК. URL: <https://eximbank.ru/>

### Literature:

1. Doklad Evrazijskogo banka razvitija «Ocenka vlijanija netarifnyh bar'erov v EAJeS: rezul'taty oprosov predprijatij». – Rezhim dostupa: [http://www.eurasiancommission.org/ru/act/integr\\_i\\_makroec/dep\\_makroec\\_pol/developDocs/Documents/EAEU\\_survey.pdf](http://www.eurasiancommission.org/ru/act/integr_i_makroec/dep_makroec_pol/developDocs/Documents/EAEU_survey.pdf)
2. Doklad Evrazijskoj jekonomicheskoj komissii «Bar'ery, izjatija i ogranichenija EAJeS». – Rezhim dostupa: <http://eurasian-studies.org/wp-content/uploads/2018/02/White-book-EAEU.pdf>
3. Doklad Evrazijskoj jekonomicheskoj komissii «O rabote po vyjavleniju i ustraneniu bar'erov, izjatij i ogranichenij na vnutrennem rynke Evrazijskogo jekonomicheskogo sojuza». – Rezhim dostupa: <https://barriers.eaeunion.org/ru-ru/Documents/d12.pdf>
4. Evrazijskaja jekonomicheskaja komissija. URL: <http://www.eurasiancommission.org/>
5. OPORA ROSSII – Obshherossijskaja obshhestvennaja organizacija malogo i srednego predprinimatel'stva. URL: <https://opora.ru/>
6. ROSJeKSIMBANK. URL: <https://eximbank.ru/>

[1] Составлено автором на основе данных Аналитического центра при Правительстве Российской Федерации.

[2] Составлено автором на основе данных Евразийской экономической комиссии.

[3] Составлено автором на основе данных Группы Российского экспортного центра.

# ОСНОВЫ ПОЛИТИКИ РЕСУРСОСБЕРЕЖЕНИЯ ГОСТИНИЧНОЙ ИНДУСТРИИ

## BASIC PRINCIPLES OF RESOURCE SAVING POLICY IN THE HOTEL INDUSTRY

Авторы: Павлов Ньюргун Иннокентьевич

Аннотация: В данной статье дается обзор политики гостиничной индустрии в отношении ресурсосбережения. Для понимания сути политики ресурсосбережения и инструментов его реализации перечислены основные направления развития тенденции ответственного отношения к экологии. Исходя из своей категории гостиничные предприятия, предпринимают различные методы уменьшения своего негативного воздействия на экологию. Также в статье указываются причины столь повышенного интереса к этой теме со стороны отельеров и насколько они оправданы в экономическом плане.

Ключевые слова: Гостиничное дело, политика ресурсосбережения, технологии ресурсосбережения, ответственное отношение к экологии, энергосбережение.

Annotation: This article provides an overview of the policy of the hotel industry in relation to resource saving. The main directions of development of the trend of responsible attitude to the environment are listed to understand the essence of resource saving policy and tools for its implementation. Based on their category, hotels undertake various methods to reduce their negative impact on the environment. The article also indicates the reasons for such increased interest in this topic on the part of hoteliers and why it is justified in economic terms.

Keywords: Hotel business, resource saving policy, resource saving technologies, responsible attitude to the environment, energy saving.

На сегодняшний день гостиничный бизнес является одним из самых быстрорастущих и перспективных отраслей экономики. Это связано с тем, что в популярной культуре международный и локальный туризм стали показателями и стимулами успеха. Вслед за ростом туризма развивается и гостиничная индустрия. Поэтому конкуренция на рынке заставляет отельеров искать новые инструменты привлечения гостей.

Последней тенденцией является ответственное отношение к экологии. Согласно исследованию сайта-агрегатора Booking.com, 68% туристов предпочитают выбирать «eco-friendly» отели, и 40%, по статистике другого агрегатора Agoda.com, готовы переплачивать за их услуги. Также американская газета Washington Post недавно опубликовала результаты исследования на тему экологически осознанного туризма, и оказалось, что в отелях, которые выступают за сохранение окружающей среды, туристы из США проводят в среднем на 3 суток дольше и тратят на 600\$ больше. [4]

Неудивительно, что многие отели начали внедрять ресурсосберегающие технологии и принципы сбережения ресурсов. Также в пользу ресурсосберегающих технологий говорит то, что в долгосрочной перспективе эти технологии не только сыграют в пользу лояльности клиентов, но и принесут экономию сырья.



Основными направления в ресурсо- и энергосбережении можно разбить на две группы:

1. Те технологии и принципы, которые напрямую влияют на ресурсосбережение;
2. Те технологии и принципы, которые косвенно влияют на ресурсосбережение.

К первым можно перечислить инструменты, как альтернативные источники энергии, энергосберегающее освещение, переработка отходов, отказ от ежедневных услуг по уборке в номерах и общих зонах и от частой смены белья, датчики движения в гостевых комнатах, низкоточные душевые насадки, «зеленые» чистящие средства.

Ко второй же группе относятся, например, принцип «от фермы ко столу», сотрудничество с другими экологически ответственными производителями, организациями, отказ от бумажной и электронной рассылки, спонсирование и курирование экологических акций, сортировка мусора, компостирование.

Основным принципом применения ресурсосберегающих технологий в гостиничной индустрии является уменьшение потребления возобновляемых и не возобновляемых ресурсов, не снижая уровень комфорта для гостей. То есть даже самые ярые приверженцы ресурсосбережения не могут и не должны пренебрегать потребностями гостей в комфорте, уюте и безопасности. Одним из показательных примеров является то, что в любой гостинице есть твердое мыло. Например, в гостиницах сети «Hilton» по умолчанию в номерах ставят дозаторы с жидким мылом, но, если гость по каким-либо причинам не захотел им пользоваться, ему приносят индивидуальное твердое мыло. Исходя из того, что эти траты на индивидуальное мыло не сократить, руководство приняло решение о сотрудничестве с благотворительной организацией «Clean the World» («Отмоем мир»). Данная организация перерабатывает использованное мыло гостиниц в новые куски мыла и отправляет их на безвозмездной основе нуждающимся странам. [2]

Таким образом, когда нет возможности отказаться от ресурса или продукта, отели стараются либо переработать эти ресурсы или возместить их пагубное влияние.

На современном этапе развития гостиничной индустрии, отельеры задумываются о проблеме защиты окружающей среды уже с начала планирования. Сейчас все больше гостиниц строится уже с целью использования ресурсосберегающих технологий, то есть начиная с прокладки фундамента. Так, необходимо выяснить каким образом здание гостиницы будет использовать меньше ресурсов, нужно спроектировать его таким образом, чтобы максимально использовать возобновляемые ресурсы, такие как солнечный свет, и тратить как можно меньше тепла. После начала строительства нужно понять не тратится ли энергия впустую во время строительства. Во время производственного процесса машины могут злоупотреблять энергией, соответственно приносить убытки и наносить вред экологии. При отделке и кровле можно использовать переработанные материалы, например, эковату в качестве утеплителя и древесину, которая ранее уже использовалась. Благодаря продуманному подходу можно уже на начальном этапе сэкономить на строительстве, что в долгосрочной перспективе сможет снизить операционные издержки до 53,3%. [3]

В зарубежной практике применения экологических инноваций, касательно ресурсосбережения, существуют три основных направления:

1. Дренажные системы и фильтрация воды. Когда биологические отходы обрабатываются безопасно, вода может быть повторно использована в отеле. Дождевая вода также может быть использована и собрана в специальные стоки, которые перерабатывают ее, поэтому ее можно использовать вместо воды из крана и использовать в открытых

- пространствах, таких как сады и дворы для растений;
2. Энергосберегающие лампы. Низкоэнергетическое освещение может служить дольше обычного в два раза, к тому же экономя энергию;
  3. Панели солнечной энергии. Солнечная энергия быстро становится более дешевой альтернативой в отличие от других видов коммерческой энергии. При использовании их в системе электроснабжения отеля это может привести к существенной экономии затрат на электроэнергию. При условии, что отель занимает большую площадь поверхности, это способствует максимизации количества электроэнергии.

Важно отметить, что строгие стандарты экономии ресурсов и использование альтернативных источников энергии способствуют снижению платежей за электроэнергию и воду на 25-30%. То есть, ресурсосбережение имеет и финансовую эффективность: снижение издержек и увеличение доходов. [1]

Таким образом, современные ресурсосберегающие технологии несут не только пользу экологии и обществу, но и приводят к успешному управлению ликвидностью, активами и затратами гостиницы. С точки зрения потребителя экологически ответственные гостиницы увеличивают свою привлекательность.

Список литературы:

1. Отто О.В. Влияние экологического фактора на развитие гостиничного бизнеса // Наука и туризм: стратегии взаимодействия, 2017, № 7(5). С. 22-28
2. Hilton Makes Hotel Soap Recycling Scheme a Global Brand Standard // Globetrender [Электронный ресурс] URL: <https://globetrender.com/2020/01/17/hilton-hotel-soap-recycling> [Дата обращения: 13 мая 2020]
3. How To Build An Environmentally Friendly Hotel // HotelBusiness Magazine [Электронный ресурс] URL: <http://www.hotel-magazine.co.uk/eco-friendly-hotel> [Дата обращения: 13 мая 2020]
4. The Attraction of Staying at Eco-friendly Hotels // Hydrofinity [Электронный ресурс] URL: <https://www.hydrofinity.com/blog/attraction-of-staying-at-eco-friendly-hotels> [Дата обращения: 13 мая 2020]

# ПРИРОДНЫЕ УСЛОВИЯ И ГОСУДАРСТВЕННАЯ ПОДДЕРЖКА КАК ФАКТОРЫ РАЗВИТИЯ СЕЛЬСКОГО ХОЗЯЙСТВА РОССИЙСКОЙ ФЕДЕРАЦИИ

Авторы: Паршин Артем Борисович, Иваницкий Дмитрий Константинович

Аннотация: Неудачная сельскохозяйственная политика в 1990-х гг. оставила отпечаток на отрасли в целом. Однако в 2000-х гг. ситуация нормализовалась из-за предоставления государственной поддержки фермерам. Также создавались системы сельскохозяйственного страхования и кредитования. Сегодня сельское хозяйство является одним из немногих быстрорастущих секторов экономики. Но за обнадеживающими цифрами стоят не только перспективы, но и ряд острых проблем.

Ключевые слова: сельское хозяйство, экономическое развитие, природные условия, климат, агропромышленный комплекс

Annotation: Poor agricultural policies in the 1990s left their mark on the industry as a whole. However, in the 2000s, the situation normalized due to the provision of state support to farmers. Agricultural insurance and credit systems were also created. Today, agriculture is one of the few fast-growing sectors of the economy. But behind the encouraging figures are not only prospects, but also a number of acute problems.

Keywords: agriculture, economic development, natural conditions, climate, agro-industrial complex

Россия имеет самый большой в мире земельный фонд, в том числе земли сельскохозяйственного назначения. Наличие данных земель является основным показателем неограниченных возможностей для успешного развития сельского хозяйства, тем не менее, сама специфика аграрного производства требует учета большого числа разнообразных факторов как природно-климатического, так и экономического характера.[2]

Наиболее важными природными факторами в распределении и специализации сельского хозяйства являются: качество почвы; продолжительность безморозного периода, сумма активных температур (теплоснабжение); общая солнечная радиация (источник света); условия увлажнения; осадков; вероятность повторения неблагоприятных погодных условий (засухи, мороза, ветровой и водной эрозии); наличие воды; топографические условия местности.

Россия – одна из самых холодных стран в мире, большая часть её территории (3/4) находится в зоне холодного и умеренного климата, куда солнечное тепло проникает в очень ограниченной степени (средняя температура на данных территориях не превышает +5 °С). Вечная мерзлота занимает большие (10 млн км<sup>2</sup> или 60% территории страны), в северной части России (около 35% территории страны) находится умеренная зона (с температурой выше 10°С), тепла достаточно для таких культур, как пшеница, рожь, ячмень, овес, гречка, лен, сахарная свекла, подсолнечник. При этом на огромной территории за полярным кругом (острова и материковое побережье Северного Ледовитого океана) возможно выращивание только овощей на закрытом грунте.

На значительной территории России преобладает континентальный климат, в европейской

части России климат умеренно-континентальный с холодной и снежной зимой и теплым, относительно влажным летом. За Уралом, в Сибири и на большей части Дальнего Востока климат резко континентальный, со значительной разницей в сезонных температурах (очень холодные и длинные зимы и жаркое короткое лето) и уменьшенным количеством годовых осадков, но п

ри общей суровости природы возможности ведения сельского хозяйства в восточных регионах также ограничены наличием огромной площади вечной мерзлоты.[3]

Большая часть осадков выпадает в горах южного склона Кавказа (до 1000 мм в год), в западных и центральных регионах европейской части России (до 600-700 мм в год), на севере (в Арктике) и на востоке (в некоторых южных районах европейской части страны, в Сибири) их число падает до 100-150 мм, а на юге Дальнего Востока (в Приморье) количество осадков в муссонном климате снова увеличивается до 1000 мм в год. В то же время северные и северо-западные районы относятся к заболоченным (водно-болотным угодьям) из-за сильных различий в испарении, а южные (восточные районы Северного Кавказа, южное Поволжье, Урал и Сибирь) к засушливым.

Помимо продуктов питания, эта отрасль выпускает и другие виды продукции, которые востребованы рядом промышленных компаний. К ним относятся фармакология, текстильная и обувная промышленность. Из растительных материалов сегодня также активно производится биотопливо, сельское хозяйство является частью агропромышленного комплекса (АПК), в котором отрасль является ключевым звеном, также в этот сектор входят отрасли переработки, пищевой промышленности, обеспечения сельского хозяйства материальными ресурсами и средствами производства, инфраструктурные сектора и т. д.

Развитие сельского хозяйства в России осуществляется с помощью специальных программ государственной поддержки, что позволяет поддерживать данное стратегическое направление экономики. С 2005 г. правительство начало направлять субсидии на развитие сельского хозяйства, а сельскохозяйственное страхование и кредитование позволили многим открыть собственный бизнес в этом секторе. Даже в кризисный 2015 год, когда темпы роста производства в большинстве отраслей снизились, сельское хозяйство показало рост, составивший 2,9% по сравнению с предыдущим отчетным периодом. В 2019 г. производство также увеличилось на рекордные для отрасли 5%, эта ситуация указывает на грамотную политику в области развития сельского хозяйства, и даже многочисленные санкции не могли снизить темпы роста аграрного сектора.

Экономическое развитие сельского хозяйства в современных условиях невозможно без грамотной государственной политики в отрасли. Для обеспечения стабильного роста сельского хозяйства правительство выделило 75 млрд руб. на развитие отрасли в 2019 г.[1] Большое внимание уделяется и экспорту, приоритетными позициями являются зерно, свинина, рыба, птица, морепродукты и растительное масло. Одним из основных направлений финансирования является обновление основных фондов предприятий отрасли. Техническая модернизация позволяет повысить производительность труда и снизить производственные затраты. Государство также выделяет значительные средства на поддержку выращивания тепличных овощей, выращивания семян, развития семейного древа и т. д. Природно-ресурсный потенциал России позволяет производить практически все основные виды сельскохозяйственной продукции. Но несмотря на все это, импорт всё же присутствует, самой распространенной его причиной принято называть проблемы с российскими аналогами: отсутствие на рынке, низкое качество, неполное соответствие современным технологическим требованиям, что требует дополнительных мер по развитию отрасли

**Список литературы:**

1. Голубева А.И., Дорохова В.И., Дугин А.Н., Суховская А.М. Формирование организационно-экономического механизма устойчивого развития сельских территорий региона // Вестник АПК Верхневолжья. 2016. № 1 (33). С. 176.
2. Дзагоева И.Т., Дзагоев В.А., Мусаева Б.М. Государственное регулирование как основа поступательного развития сельского хозяйства // Вестник Академии знаний. 2018. № 2 (25). С. 225.
3. Рущицкая О.А., Кружкова Т.И., Рущицкая О.Е., Буслаев Р.В. Рынок органической сельскохозяйственной продовольственной продукции в России // Вестник Алтайской академии экономики и права. 2019. № 10-2. С. 143.

**Spisok literatury:**

1. Golubeva A.I., Dorohova V.I., Dugin A.N., Suhovskaja A.M. Formirovanie organizacionno-jekonomicheskogo mehanizma ustojchivogo razvitija sel'skih territorij regiona // Vestnik APK Verhnevolzh'ja. 2016. № 1 (33). S. 176.
2. Dzagoeva I.T., Dzagoev V.A., Musaeva B.M. Gosudarstvennoe regulirovanie kak osnova postupatel'nogo razvitija sel'skogo hozjajstva // Vestnik Akademii znaniy. 2018. № 2 (25). S. 225.
3. Rushhickaja O.A., Kruzhkova T.I., Rushhickaja O.E., Buslaev R.V. Rynok organicheskoy sel'skhozjajstvennoj prodovol'stvennoj produkcii v Rossii // Vestnik Altajskoj akademii jekonomiki i prava. 2019. № 10-2. S. 143.

# ОЦЕНКА ОДНОКОМНАТНОЙ КВАРТИРЫ В ОРДЖОНИКИДЗЕВСКОМ РАЙОНЕ Г.УФЫ

## EVALUATION OF A ONE-ROOM APARTMENT IN ORDZHONIKIDZEVSKY DISTRICT OF UFA

Авторы: Бакиева Карина Раилевна

Научный  
руководитель: Ишбулатов Марат Галимьянович

Аннотация: В данной статье рассмотрены методы оценки квартиры в целях купли - продажи. Проведена оценка трехкомнатной квартиры в Советском районе г. Уфы.

Ключевые  
слова: оценка, объект недвижимости, стоимость, квартира, купля-продажа

Annotation: This article discusses methods for evaluating apartments for sale and purchase. A three-room apartment in the Sovetsky district of Ufa was evaluated.

Keywords: valuation, real estate object, cost, apartments, purchase and sale

Оценка стоимости имущества при совершении сделок купли-продажи является одним из самых распространенных и наиболее ответственных видов независимой оценки. При продаже имущества значение величины стоимости важно, потому что именно эту сумму получит продавец или заплатит покупатель.

Перед тем, как проводят оценку квартиры, определяются ключевые факты:

местоположение (район, территориальная зона) и точный адрес; тип объекта; количество комнат; площадь (общая и жилая); тип дома (панельный, кирпичный и т.п.); этажность; наличие балкона/лоджии; прочие характеристики [2].

Определение стоимости осуществляется с учётом всех факторов, существенно влияющих на ценность рассматриваемого объекта оценки. При определении стоимости имущества могут использоваться три подхода: затратный подход, сравнительный подход, доходный подход [5].

Доходный. Эксперты определяют уровень дохода, который получает собственник при использовании объекта по назначению.

Сравнительный. Оценщик находит на рынке аналогичные объекты и сравнивает их с оцениваемым, при необходимости вводя корректировки, что дает наиболее точные результаты.

Затратный. В данном случае рассчитываются затраты на замещение или воспроизводство [3].

Алгоритм действий при оценке объектов для купли-продажи:

1) Предварительная консультация, в процессе которой оценщик определяет стоимость работ по оценке и обсуждает с заказчиком порядок выполнения данной работы. Например, определяется необходимость осмотра объекта для подробного анализа.

2) Осмотр объекта, фотографирование, выявление дефектов, анализ характеристик и прочее. Все собранные сведения позволят дать точную оценку квартиры.

3) Подготовка отчета об оценке для купли-продажи. На последнем этапе оценщик с учетом собранных данных просчитывает актуальную рыночную стоимость имущества. Чаще всего применяется сравнительный подход, также используются доходный и затратный [6].

Объект исследования - однокомнатная квартира по адресу: г. Уфа, Орджоникидзевский р-н, улица Шота Руставели, 41. Вид недвижимости: вторичный. Тип дома: монолитный. Общая площадь: 35 м<sup>2</sup>. Жилая: 14 м<sup>2</sup>. Этаж: 13/13.

Перед началом оценки квартиры нужно предъявить следующие документы:

-паспорт собственника (страницы с основной информацией);

-паспорт заявителя;

-документ, подтверждающий право собственности (выписка ЕГРП или свидетельство старого образца);

-документ-основание (договор купли-продажи, участия в долевом строительстве, дарения и т.д.);

-технический паспорт, содержащий информацию о дате постройки, материале, степени износа и прочих технических характеристиках объекта;

-если в качестве документа, подтверждающего право собственности, представлено свидетельство, дополнительно приложить выписку из реестра об отсутствии обременения [7].

На последнем этапе идет подготовка отчета об оценке для купли-продажи. Отчет оценки включает:

1.Рыночную стоимость квартиры; 3млн

2.Максимальную и минимальную стоимость квартиры; от 2,8 млн -3,3 млн

3.Разницу между ценой объявления и ценой фактической сделки;

4.Стоимость похожих квартир.

Подготовка отчета в среднем занимает от 3 до 6 дней. Изложенная в нем информация считается актуальной на период до 6 месяцев. После чего отчет становится «недействительным».

После осмотра объекта, с учетом собранных данных, просчитали актуальную рыночную стоимость имущества с применением сравнительного метода. Рыночная стоимость однокомнатной квартиры по адресу г. Уфа, Орджоникидзевский р-н, улица Шота Руставели, 41 - 3 060 000 руб. Минимальная стоимость квартиры - 3 800 000 руб., максимальная - 3 300 000руб.

Таким образом, изучили методы оценки квартиры, алгоритм действий при оценке недвижимости, рассмотрели необходимые документы для оценки.

## Библиографический список

- Земельный кодекс Российской Федерации: от 25 октября 2001 г. № 136 – ФЗ [Электронный ресурс]: принят Гос. Думой 28.09.2001 г. : одобр. Советом Федерации 10 октября 2001 г. : (ред. от 30.12.2015) : (с изм. и доп., вступ. в силу с 01.01.2016) // СПС «Консультант Плюс».
- Федеральный закон 20.07.2007 г. № 256-ФЗ «Общие понятия оценки, подходы и требования к проведению оценки» // СПС «Консультант Плюс»
- Федеральный закон от 29.07.1998 г. №135-ФЗ (с изменениями и дополнениями от 01.04.2015. г.) «Об оценочной деятельности в РФ» // СПС «Консультант Плюс»
- Правила землепользования и застройки городского округа город Уфа Республики Башкортостан: утв. Решением Совета городского округа города Уфы Республики Башкортостан №7/4 от 22.08.2018 г. (ред. от 27.06.2018 г.)
- Викторов, А.В. Оценка рыночной стоимости недвижимости [Текст]: учебное и практическое пособие – М.: Дело, 2014 г. – 98 с.
- Провалова Е.В., Макарец М.В., Сулейманова А.Ш. Определение рыночной стоимости объекта недвижимости. В сборнике: Проблемы сохранения и преобразования агроландшафтов // материалы Международной интернет-конференции, посвященной 225-летию со дня рождения С.Т. Аксакова. – Уфа, 2016. – С. 177-180.
- Отчет 790/18 «Об оценке стоимости недвижимого имущества в г.Уфа» [Электронный ресурс]. – ОМ Консалт.



# ОЦЕНКА СТОИМОСТИ НЕДВИЖИМОСТИ

## REAL ESTATE EVALUATION

Авторы: Афанасьева Вероника Робертовна

Аннотация: В статье представлены основные аспекты оценки недвижимости, рассмотрены подходы и методы рыночной оценки, представлен пример оценки жилого дома рыночным (сравнительным) методом.

Ключевые слова: оценка, метод оценки, рыночный метод, аналоги, объект, корректировка, порядок, имущество, недвижимость

Annotation: The article presents the main aspects of real estate valuation, market valuation methods are considered, an example of evaluating a residential building by the market (comparative) method is presented.

Keywords: valuation, valuation method, market method, analogues, object, adjustment, order, property, real estate

Оценкой стоимости недвижимости называют процесс определения стоимости конкретного объекта недвижимости: например, производственного цеха, квартиры, дачи, гаража, частного дома или другого. Проведение оценки недвижимости строго регламентировано. Оценкой недвижимости занимаются оценщики, деятельность которых регулирует закон «Об оценочной деятельности в Российской Федерации» [1]. Это может быть компания или индивидуальный предприниматель.

Цель работы – оценка стоимости объекта индивидуального жилищного строительства, расположенного по адресу, РБ, МР Иглинский район, с. Иглино, ул. Солнечная, 8А.

В данной статье рассмотрим оценку жилого дома рыночным (сравнительным) методом [2].

Основной тезис метода в том, что покупатель не заплатит за недвижимость цену больше, чем та, по которой можно приобрести точно такой же объект. При применении этого метода оценщик должен:

- выбрать единицы сравнения и сравнить объект оценки с аналогичными;
- скорректировать значение единиц оценки, в зависимости от характеристик объекта сравнения и аналогов;
- согласовать результаты корректирования.

Этот метод требует изучения большого объема информации и расчётов, но позволяет определить стоимость как можно точнее.

Информация по объектам-аналогам получена из средств массовой информации (сайт объявлений Авито), дополнена данными от самих собственников при телефонном звонке.

Все объекты являются жилыми домами. Общая площадь первого аналога составляет 110,0 кв. м, аналога № 2 100,0 кв. м., а аналога № 3 – 90,0 кв. м. При этом, цена за 1 кв. метр аналога № 1

составила 24 тыс. руб., аналога №2 – 19,5 тыс. руб., Аналога № 3 – 26,0 тыс. руб.

Внутренняя отделка всех объектов оценивается как новая. По данному пункту корректировок не вводим.

Все объекты аналоги находятся в благоустроенном районе, рядом находятся автобусные остановки, в шаговой доступности детские сады, магазины. Единственное отличие аналог № 2 находится в непосредственной близости к административной инфраструктуре, что позволяет решать все возникающие вопросы (с любыми документами и прочее) решать очень быстро, не уделяя много времени на дорогу. Поэтому вводим корректировку +5% [3].

По итогам проведенного анализа в рамках сравнительного подхода стоимость индивидуального жилого дома составляет 2 586 800 рублей.

Результат оценки является действительным в течении 6 месяцев с момента оценки, далее рекомендуется произвести повторную оценку с корректировкой цен на текущий момент времени.

Таким образом, провести оценку недвижимости можно самостоятельно, но результаты могут быть далеки от реальности, и ваше мнение не примет банк или государственный орган. Оценка недвижимости специалистом нужна для многих типов сделок – для оформления ипотеки, кредита с залогом. Для более полного и точного анализа рекомендуется использовать все три метода оценки [4].

### **Литература**

1. Федеральный закон «Об оценочной деятельности в Российской Федерации» № 135 от 29 июля 1998 г. (с изменениями и дополнениями)
2. Бывшев В.А., Богомолов А.И., Костюнин В.И. Массовая оценка стоимостных показателей объектов недвижимости: от модели к системе // Вестн. Фин. акад. — 2007. — № 3. — С. 14-24.
3. Коссова Е.В., Шегоян В.А. Моделирование ставки аренды недвижимости // Экон. журн. Высш. шк. экономики. — М., 2018. — Т. 12, № 1. — С. 56-75
4. Оценка недвижимости: Учебник / А.Г. Грязнова, М.А. Федотова, Н.В. Агуреев и др.; Под ред. А.Г. Грязновой, М.А. Федотовой; Фин. акад. при Правительстве Рос. Федерации, Ин-т проф. оценки. — М.: Финансы и статистика, 2007. — 493 с.

# ПАССАЖИРСКИЕ ПЕРЕВОЗКИ

---

## PASSENGER TRANSPORTATION

Авторы: Аверьянова Светлана Витальевна

Аннотация: В статье определены особенности пассажирских перевозок России. Проанализированы городские пассажирские перевозки в контексте измерения их качества, железнодорожные пассажирские перевозки, а также их динамика. Также даны рекомендации, способствующие оздоровлению финансово-экономической ситуации и постепенному развитию пассажирских перевозок.

Ключевые слова: пассажирские перевозки, транспорт, управление, динамика, метод.

Annotation: The article defines the features of passenger transportation in Russia. The urban passenger traffic in the context of measuring their quality, railway passenger traffic, as well as their dynamics are analyzed. Recommendations are also given that contribute to improving the financial and economic situation and the gradual development of passenger traffic.

Keywords: passenger transportation, transport, management, dynamics, method.

Пассажирские перевозки играют важную социальную и экономическую роль. Процессы развития пассажирских перевозок происходят в сложных условиях решения противоречий между весомым социальным значением данной сферы и ее убыточностью, в следствии недостаточной компенсации со стороны государства, необходимостью повышения качества транспортных услуг, и низкой платежеспособностью населения, а также необходимостью обновления подвижного состава и отсутствием достаточного объема инвестиций.

Баланс интересов участников транспортных перевозок способствует эффективному поиску направлений преодоления указанных противоречий, и составляет основу совершенствования пассажирской сферы транспортировки как важного направления социального развития.

Проблема совершенствования процесса управления пассажирскими перевозками относится к наиболее актуальным и имеющих непосредственное влияние на конечные результаты деятельности предприятий различных видов транспорта. Значительный вклад в формирование экономических основ развития пассажирских перевозок внесли Е.В. Пронина[1], Н.Н. Калмыков[2], В.С. Марунич, Л.Г. Шморгун [3] и др.

Однако процессы реформирования системы управления пассажирскими перевозками требуют постоянного поиска не только современного инструментария управления пассажирскими перевозками, но и формирования основ их развития в условиях кризисного состояния экономики.

Проанализируем особенности транспортной услуги по перевозкам в городе в контексте измерения ее качества. Сравним виды городского пассажирского транспорта. Самым быстрым за счет полного отделения от транспортного потока является метрополитен - 35 км / ч. Корректировка оперативного маршрута является наиболее гибкой для автобусов и, в порядке убывания, для троллейбусов, трамвая и метро. Однако следует помнить, что изменение маршрута для оперативных целей может негативно сказаться на оценке качества поездки со

стороны пассажиров. Устойчивая продолжительность работы во время пробок в автобусе, является крупнейшей, но вместе с тем и крупной по уязвимости[4].

Наибольшее отрицательное влияние на состояние окружающей среды вызывают автобусы, среднее - трамваи и троллейбусы, низкое - метрополитен.

Наиболее безопасными являются перевозки метрополитеном. Безопасность достигается здесь за счет выделенных путей движения и организации перевозок, но может быть легко разрушенной к примеру, из-за террористических актов, нарушений технологии перевозок, или неисправности основных средств транспортного производства. Если в наземном транспорте часть дохода от перевозок теряется вследствие безбилетного проезда, то в метрополитене это невозможно.

Во время управления спросом на перевозки населения городов используют две группы методов - обследование транспортных потребностей населения и его отношение к существующей системе транспортного обслуживания[5].

О пассажирских потоках на маршрутах возможно получить информацию благодаря таким методам как отчетно-статистические (билетные), визуальные наблюдения (глазомерный подход), табличная фиксация количества пассажиров на входе и выходе, расчет розданных талонов, анкетирование о транспортных потребностях.

Сегодня приобретает вес автоматизации расчета параметров пассажирских потоков с использованием средств видео- и фотофиксации.

Потребность в перевозках определяется транспортной подвижностью населения. Подвижность пропорциональна уровню жизни населения, культуре быта, развитию производительных сил, развитию самой транспортной инфраструктуры.

Подвижность можно определять как отношение количества перевезенных пассажиров с количеством жителей определенной территории; как отдельную подвижность определенного сегмента пассажиров (студенты, рабочие предприятий, пенсионеры). По показателю подвижности можно определить, насколько часто сегмент пассажиров пользуется услугой. От этого зависит и оценка качества транспортной услуги.

Предоставление жителям мегаполиса услуг наземного транспорта общего пользования осуществляется преимущественно за маршрутной технологией, действующей на постоянной основе (кроме такси и временных маршрутов). Если маршруты перевозок являются фиксированными, то их изменение или отмена может вызвать у пассажира недовольство качеством организации движения.

Основной задачей государственного регулирования и контроля в сфере автомобильного транспорта является создание условий качества пассажирских перевозок. Вместе с тем пассажирские перевозки должны обеспечивать безопасность и эффективность создания условий качества. Нормативы качества пассажирских перевозок регламентируются государственными стандартами, строительными нормами и отраслевыми правилами. Однако качество перевозок не является стандартизированной в контексте ее оценки со стороны пассажиров.

Это приводит к нарушению основополагающего принципа социальной ориентированности сервиса по перевозкам населения: перевозчик ориентируется на нормативы качества, а не на потребности клиентов.

Для каждого из этих направлений оценивания, в системе выделены на одном из трех уровней (сложные и простые свойства качества, показатели качества) наборы критериев оценки. Такими критериями на низком уровне (показателей) являются: соответствие комфортности, коэффициент использования вместимости, динамика коэффициента безопасности, уровень отказов в посадке, коэффициент регулярности, уровень транспортной усталости, затраты времени на поездку, стабильность тарифов, уровень информационного обслуживания пассажиров, плотность маршрутной сети.

Сформулируем принципы проведения мониторинга качества услуг городского транспорта:

1. Исключительность важности качества как фактора поведения пассажира городского транспорта. Качество услуг транспорта общего пользования в городе есть главным фактором транспортного поведения и спроса на перевозку, а для переключения пользователей частных автомобилей - единственным. Это позволяет существенно упростить конструирование дизайнов исследований.
2. Изменчивость содержания качества. Набор показателей качества, которые подлежат мониторингу, зависит от вида транспорта. Так, работу метрополитена не стоит оценивать по времени ожидания транспортного средства. А клаустрофобия не является важным фактором отказа от поездок в салоне троллейбуса.
3. Приоритет определения места и времени контроля качества. На маршрутах с напряженным пассажирским потоком следует уделять большое внимание качеству перевозок.
4. Зависимость качества от частоты пользования. Оценка качества перевозок пассажиром зависит от частоты пользования.
5. Периодическая основа измерений. Измерение качества перевозок должны осуществляться на периодической основе, тогда менеджеры перевозчика будут иметь полную информацию по управлению качеством транспортной услуги.
6. Учет интересов субъектов. Оцениванию подлежит как предоставленная перевозчиком (нормативная), так и воспринятая пассажиром информация о качестве.
7. Адаптивность инструментария. Инструментарий оценивания должен адаптироваться под изменение цели исследований и (или) под изменение условий ее достижения.

Проанализируем также железнодорожные пассажирские перевозки. Железнодорожные пассажирские перевозки имеют важное как социальное, так и экономическое значение. На долю железных дорог приходится почти половина общего пассажирооборота страны. При этом система пассажирских перевозок не лишена недостатков, а именно для нее характерны: получение доходов, недостаточных для покрытия даже текущих эксплуатационных расходов, не говоря о необходимости в инвестиционных ресурсах; недостаточно эффективная система организации пассажирских перевозок; устаревший подвижной состав, значительное количество льготных категорий граждан и др. [6]

Перекрестное субсидирование негативно влияет на эффективность деятельности железнодорожного транспорта, порождает отсутствие мотивации по экономии расходов и повышению качества транспортного обслуживания как пассажиров, так и грузовладельцев. Вышеупомянутое осложняется также несовершенством нормативно-правовых актов, регулирующих деятельность железнодорожного транспорта. В связи с этим возникает потребность гармонизации отечественного и международного транспортного законодательства.

Таким образом, на протяжении длительного времени пассажирские перевозки относятся к убыточному виду экономической деятельности железнодорожного транспорта, частично

финансируется за счет прибыли от грузовых перевозок, поскольку железная дорога недополучает средства от перевозки льготных пассажиров. Устранение перекрестного субсидирования обеспечит большую прозрачность железнодорожно-транспортной системы, при этом она станет более привлекательной для внешних инвесторов, создаст стимулы для более полного формирования доходов от пассажирских перевозок за счет покрытия льготных перевозок и др.

Рассмотрим динамику пассажирских перевозок железнодорожным транспортом в Российской Федерации (рис. 1, табл. 1).

Таблица 1 - Динамика пассажирских перевозок железнодорожным транспортом в Российской Федерации за 2007-2018 г.г., млн. пассажиро-км [7]

Год	2007	2008	2009	2010	2011	2012	2013	2014	2015	2016	2017	2018
Значение	173411	175871	153575	139028	139842	144612	138517	223420	206513	124461	155920	129371



Рисунок 1 - Динамика пассажирских перевозок железнодорожным транспортом в Российской Федерации за 2007-2018 г.г. [8]

Следовательно таблице 1 и рисунку 1, можно сделать вывод, что динамика пассажирских перевозок имела стабильный характер с 2008 по 2013 годы. В 2014 году значение резко увеличилось и составило 223420 млн. пассажиро-км. С 2016 года значение пассажирских перевозок железнодорожным транспортом снова сократилось и оставалось стабильным, за исключением 2017 года, где оно снова повысилось.

Далее выделим ключевые направления, способствующие оздоровлению финансово-экономической ситуации и постепенному развитию пассажирских перевозок. Основными из них являются:

- комплексное распределение грузовых и пассажирских перевозок на разных уровнях: технико-технологическом, финансово-экономическом, организационно-правовом. Данный подход будет способствовать прозрачности финансовых потоков по этим видам экономической деятельности, выделению системы учета и формированию доходов/расходов, в целом, и создаст реальную почву для ликвидации перекрестного субсидирования, получения дотаций на установленные государством льготы, будет способствовать целевому использованию амортизационных накоплений и др.;

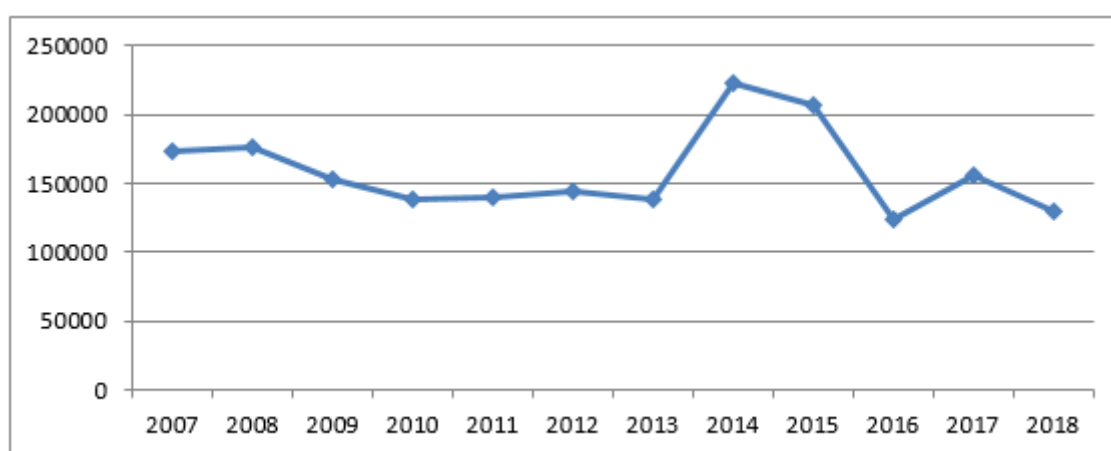
- обеспечение дальнейшего внедрения современных информационных технологий как для нужд железнодорожников (например, для автоматизированного оформления транспортной

документации и составления эксплуатационной, а также кассово-финансовой отчетности, анализа эффективности перевозок и т.п.), так и для взаимодействия с клиентурой (терминалов самообслуживания для продажи билетов, интерактивных информационных справочников);

- применение преимуществ инструментов государственного финансового регулирования, таких как льготное налогообложение, кредитование (гарантированные государством), а также рыночных механизмов по обеспечению обязательной платности услуг;

- мониторинг и анализ спроса на пассажирские перевозки, моделирование поведения пассажиров, усиление информационного обеспечения и комплексности обслуживания, дальнейшее ускорение скорости движения, обоснование возможности предоставления новых дополнительных услуг пассажирам, обеспечение большей гибкости в тарификации перевозок и др.;

- повышение заинтересованности работников железнодорожного транспорта в оптимизации затрат на пассажирские перевозки и рост их качества; обеспечения для работников социальных гарантий.

Таким образом, можно сделать вывод, что управление развитием пассажирских перевозок представляет собой сложный поэтапный длительный процесс. При этом необходимо учитывать совокупность внешних и внутренних факторов, влияющих на развитие пассажирского сектора. Совокупность действий этих факторов обеспечивает целостность и единство экономического развития пассажирских перевозок и постепенное становление безубыточного механизма пассажирского транспорта и экономики государства в целом.

#### ИСПОЛЬЗОВАННЫЕ ИСТОЧНИКИ:

1. Калмыков Н.Н., Калмыков Н.Н., Трофимова О.М., Маковкина С.А. ИССЛЕДОВАНИЕ ОСНОВНЫХ ПРОБЛЕМ В СФЕРЕ ПАССАЖИРСКОГО ТРАНСПОРТА И ПЕРЕВОЗОК. - TRANSPORT BUSINESS IN RUSSIA. - №4. - 2017. - с. 103-105.
2. Марунич В.С., Шморгун Л.Г. организация и управления пассажирскими перевозками: учебник. Киев: Миллениум, 2017. - 528 с.
3. Мировой атлас данных. Кноема. - URL: `<iframe src="https://knoema.ru/atlas/embed/Российская-Федерация/topics/Транспорт/Железнодорожный-транспорт/Пассажироперевозки-железнодорожным-транспортом" allowtransparency="true" frameborder="0" width="920" min-width="560" height="700" scrolling="no"></iframe>`.
4. Пронина Е.В. Тенденции развития логистической системы управления пассажирскими перевозками в инновационной экономике// Инновационная деятельность. - 2015. - №2 (33). - с. 5-11
5. Bakalinskyu A.V. (2014), "The pilot study interference movement of people outdoors railway station Kyiv Passenger", Bulletin of Economics and Transportation Industry, vol. 45, pp.26-29.
6. Sakun L. (2019). IMPLEMENTATION OF QUALITY MANAGEMENT SYSTEM IN THE ACTIVITY OF DOMESTIC MOTOR TRANSPORT ENTERPRISES. - Economics and enterprise management. - № 36. - p. 266-272.

[1] Пронина Е.В. Тенденции развития логистической системы управления пассажирскими перевозками в инновационной экономике// Инновационная деятельность. - 2015. - №2 (33). - с.

[2] Калмыков Н.Н., Калмыков Н.Н., Трофимова О.М., Маковкина С.А. ИССЛЕДОВАНИЕ ОСНОВНЫХ ПРОБЛЕМ В СФЕРЕ ПАССАЖИРСКОГО ТРАНСПОРТА И ПЕРЕВОЗОК. - TRANSPORT BUSINESS IN RUSSIA. - №4. - 2017. - с. 103-105.

[3] Марунич В.С., Шморгун Л.Г. организация и управления пассажирскими перевозками: учебник. Киев: Миллениум, 2017. - 528 с.

[4] Sakun L. (2019). IMPLEMENTATION OF QUALITY MANAGEMENT SYSTEM IN THE ACTIVITY OF DOMESTIC MOTOR TRANSPORT ENTERPRISES. - Economics and enterprise management. - № 36. - p. 266-272.

[5] Марунич В.С., Шморгун Л.Г. организация и управления пассажирскими перевозками: учебник. Киев: Миллениум, 2017. - 528 с.

[6] Bakalinskyy A.V. (2014), "The pilot study interference movement of people outdoors railway station Kyiv Passenger", Bulletin of Economics and Transportation Industry, vol. 45, pp. 26-29.

[7] Мировой атлас данных. Кноема. - URL: `<iframe src="https://knoema.ru/atlas/embed/Российская-Федерация/topics/Транспорт/Железнодорожный-транспорт/Пассажироперевозки-железнодорожным-транспортом" allowtransparency="true" frameborder="0" width="920" min-width="560" height="700" scrolling="no"></iframe>`.

[8] Мировой атлас данных. Кноема. - URL: `<iframe src="https://knoema.ru/atlas/embed/Российская-Федерация/topics/Транспорт/Железнодорожный-транспорт/Пассажироперевозки-железнодорожным-транспортом" allowtransparency="true" frameborder="0" width="920" min-width="560" height="700" scrolling="no"></iframe>`.



# ОПРЕДЕЛЕНИЕ РЫНОЧНОЙ СТОИМОСТИ НЕЖИЛОГО ПОМЕЩЕНИЯ В ЦЕЛЯХ КУПЛИ-ПРОДАЖИ В СОВЕТСКОМ РАЙОНЕ ГОРОДА УФЫ

## DETERMINING THE MARKET VALUE OF RESIDENTIAL PREMISES FOR THE PURPOSE OF PURCHASE AND SALE IN THE SOVETSKI DISTRICT OF UFA

Авторы: Каспранова Ульяна Андреевна

Аннотация: В статье проведен расчёт рыночной стоимости нежилого помещения в целях купли-продажи.

Ключевые слова: объект недвижимости, рыночная стоимость, нежилое помещение, купля-продажа.

Annotation: the article calculates the market value of non-residential premises for purchase and sale.

Keywords: real estate object, market value, non-residential premises, purchase and sale.

Оценка стоимости имущества при совершении сделок купли-продажи является одним из самых распространенных и наиболее ответственных видов независимой оценки. При продаже имущества значение величины стоимости важно, потому что именно эту сумму получит продавец или заплатит покупатель.

Недвижимость выступает основой личного существования для граждан и служит базой для хозяйственной деятельности и развития предприятий и организаций всех форм собственности. В России происходит активное формирование и развитие рынка недвижимости и все большее число граждан, предприятий и организаций участвует в операциях с недвижимостью.

Недвижимость представляет собой капитальный объект имущества, неразрывно связанный с землей, перемещение которого невозможно без потери функционального назначения.

Ст. 130 ГК РФ к недвижимым вещам или к недвижимости относят земельные участки, участки недр, обособленные водные объекты и все, что прочно связано с землей, т.е. объекты, перемещение которых без несоразмерного ущерба их назначению невозможно. В том числе леса, многолетние насаждения, здания и сооружения.

В зависимости от назначения (направления использования) объекта недвижимости, рынок можно разделить на пять сегментов:

- жилая недвижимость (многоквартирные, односемейные дома, квартиры и комнаты);
- коммерческая недвижимость (офисные, торговые, производственно-промышленные, складские здания, гостиницы, рестораны);
- промышленная недвижимость (промышленные предприятия, здания научно-исследовательских институтов);
- незастроенные земельные участки различного назначения (городские земли,

сельскохозяйственные и охотничьи угодья, заповедники, зоны разработки полезных ископаемых);

- недвижимость специального назначения (объекты, имеющие ограничения по их использованию в силу специфики конструктивных характеристик, например церкви, аэропорты).

В данной статье мы рассмотрим такой сегмент как нежилая недвижимость.

Под нежилыми помещениями понимаются объекты недвижимости, которые не предназначены для проживания, а используются для таких целей, как: хранение, производство, офисная работа, торговля, развлечения и так далее. Услуга их оценки столь же популярна, как и оценка жилой недвижимости.

Цель данной статьи – определить рыночную стоимость нежилого помещения в целях купли-продажи в Советском районе города Уфы.

Уфа - город в Российской Федерации, столица Республики Башкортостан, крупный промышленный, транспортный, спортивный, научный и культурный центр России. Уфа также является религиозным центром, где одновременно существуют различные религиозные культуры. Уфа выбрана для проведения саммитов ШОС и БРИКС в 2015 году, а также для проведения ряда мировых спортивных соревнований.

Советский район — один из семи городских районов города Уфы, расположенный к северу от его исторической центральной части. Дата образования прообраза Советского района: апрель 1938 года, когда за счет разукрупнения были созданы два новых района: Ждановский и Молотовский (с 1957 года — Советский). Это сердце столицы, густонаселённая историческая центральная часть города Уфы. В нем гармонично сочетаются новые дорогие дома, деревянные постройки и двухэтажные «сталинки».

В Советском районе расположены: много памятников архитектуры, крупных промышленных предприятий, железнодорожный вокзал, главные улицы столицы — проспекты Октября и Салавата Юлаева.

Объект оценки: нежилое помещение, находящееся по адресу: город Уфа, Советский район, улица Ленина, дом 99/1, площадью 143,7 кв. м., на цокольном этаже 10-ти этажного многоквартирного жилого дома.

Определение стоимости осуществляется с учётом всех факторов, существенно влияющих на ценность рассматриваемого объекта оценки. При определении стоимости имущества могут использоваться три подхода: затратный подход, сравнительный подход, доходный подход[2].

1. Затратный подход. Как правило, величины затрат на замещение и рыночной стоимости ближе всего друг к другу для новых объектов недвижимости. Поэтому затратный подход наиболее уместен при работе с объектами, недавно сданными в эксплуатацию. Затратный подход используется главным образом при оценке стоимости планируемых объектов, объектов специального назначения и прочего имущества, сделки по которому достаточно редко заключаются на рынке. При наличии достаточной информации для использования сравнительного и доходного подходов значимость методов затратного подхода значительно уменьшается, и если его результаты не подтверждаются результатами, полученными методом сравнения продаж или доходным подходом, то к результатам затратного подхода следует относиться с осторожностью. В рамках данной статьи затратный подход к оценке оцениваемого имущества не применялся.

2. Сравнительный подход характеризует взгляд рынка на цену идентичных или аналогичных объектов. Данный подход в большей степени, чем затратный, отражает текущую рыночную ситуацию и тенденции ее развития. Сравнивая продаваемые (или проданные) объекты с оцениваемым объектом, определяя и внося соответствующие поправки на различия, можно определить искомую величину стоимости. Этот подход достаточно точен, но недостаточно учитывает особенности объекта оценки. В то же время не стоит слишком доверять исходной информации об условиях продаж объектов, их цене и др. Результату, полученному сравнительным подходом присваивается удельный вес 50%.
3. Доходный подход капитализирует сегодняшние и будущие выгоды от использования объекта. Преимущество данного подхода заключается в том, что он непосредственно принимает во внимание выгоды от использования объекта и возможности рынка в течение срока предполагаемого владения. Однако при применении доходного подхода Оценщиком приняты ряд допущений и ограничений, которые несколько ограничивают достоверность расчётов данным подходом. Весовой коэффициент для доходного подхода принят равным 50% .

Используемые стандарты оценки:

1. Закон № 135-ФЗ от 29.07.1998 г. «Об оценочной деятельности в Российской Федерации.
2. Федеральный стандарт оценки №1 Приказ Минэкономразвития России от 20.05.2015 N 297 «Об утверждении Федерального стандарта оценки «Общие понятия оценки, подходы и требования к проведению оценки (ФСО N 1)»;
3. Федеральный стандарт оценки №2 Приказ Минэкономразвития России от 20.05.2015 N 298 «Об утверждении Федерального стандарта оценки «Цель оценки и виды стоимости (ФСО N 2)»;
4. Федеральный стандарт оценки №3 Приказ Минэкономразвития России от 20.05.2015 N 299 «Об утверждении Федерального стандарта оценки «Требования к отчету об оценке (ФСО N 3)»;
5. Федеральный стандарт оценки № 7, Приказ Минэкономразвития РФ от 25.09.2014 г. № 611 «Об утверждении Федерального стандарта оценки «Оценка недвижимости (ФСО N 7);
6. МСФО (IFRS) 13 "Оценка справедливой стоимости" (введен в действие на территории Российской Федерации Приказом Минфина России от 28.12.2015 N 217н) (ред. от 11.07.2016).
7. Стандарты и правила оценочной деятельности Межрегиональной саморегулируемой некоммерческой организации оценщиков- Некоммерческое партнёрство «Общество профессиональных экспертов и оценщиков» [1].

Основные факторы, влияющие на стоимость оцениваемого объекта:

- местоположение;
- назначение;
- общая площадь объекта;
- этаж;
- техническое состояние.

Заключительным элементом процесса оценки является сравнение оценок, полученных на основе указанных методов, и сведения полученных стоимостных оценок к единой стоимости объектов. Процесс согласования учитывает слабые и сильные стороны каждого метода, определяет: насколько они адекватно отражают объективное состояние рынка [3,6].

Для окончательного согласования результатов оценки необходимо придать весовые коэффициенты результатам оценки, полученным каждым из подходов. Весовые коэффициенты показывают, какая доля стоимости, полученной в результате использования каждого из применяемых методов оценки, присутствует в итоговой величине рыночной стоимости оцениваемого объекта (с учетом целей оценки). Сумма весовых коэффициентов должна составлять 1 (100%).

Рыночная стоимость определяется сравнительным подходом. Метод сравнения продаж дает наиболее объективную основу для вывода рыночной стоимости оцениваемой недвижимости. Преимущество данного подхода состоит в его способности учитывать реакцию продавцов и покупателей на сложившуюся конъюнктуру рынка [1,2].

Недостаток метода состоит в том, что практически невозможно найти два полностью идентичных объекта, а различия между ними не всегда можно с достаточной точностью вычлениить и количественно оценить[6].

Согласование результатов оценки объекта недвижимости представлены в таблице 1.

Таблица 1 Согласование результатов оценки

Наименование объекта оценки	Подход к оценке	Значение, руб.	Весовой коэффициент
Помещение нежилое. Площадь 143,7 кв. м. Цокольный этаж, б/н Адрес объекта: г. Уфа, ул. Ленина, д. 99/1. Кадастровый номер: 02:55:010541:1739	Сравнительный	11 705 000,00	50%
	Доходный	10 004 000,00	50%
	Итоговая стоимость объекта оценки (округленная)	10 855 000,00	100%

Таким образом, в данной статье рассмотрели методы оценки помещения, необходимые стандарты оценки, рассчитали итоговую рыночную стоимость нежилого помещения.

## Библиографический список

1. Zemel'nyj kodeks Rossijskoj Federacii: ot 25 oktjabrja 2001 g. № 136 – FZ [Jelektronnyj resurs]: prinjat Gos. Dumoj 28.09.2001 g. : odobr. Sovetom Federacii 10 oktjabrja 2001 g. : (red. ot 30.12.2015) : (s izm. i dop., vstup. v silu s 01.01.2016) // SPS «Konsul'tant Pljus».
2. Federal'nyj zakon ot 20.07.2007g. N 256 Ob utverzhdenii Federal'nogo standarta ocenki "Obshhie ponjatija ocenki, podhody k ocenke i trebovanija k provedeniju ocenki (FSO N 1)// SPS «Konsul'tant Pljus».
3. Federal'nyj zakon 20.07.2007 g. № 256-FZ «Obshhie ponjatija ocenki, podhody i trebovanija k provedeniju ocenki» // SPS «Konsul'tant Pljus»
4. Federal'nyj zakon ot 29.07.1998 g. №135-FZ (s izmenenijami i dopolnenijami ot 01.04.2015. g.) «Ob ocenочноj dejatel'nosti v RF» // SPS «Konsul'tant Pljus»
5. Pravila zemlepol'zovanija i zastrojki gorodskogo okruga gorod Ufa Respubliki Bashkortostan: utv. Resheniem Soveta gorodskogo okruga goroda Ufy Respubliki Bashkortostan №7/4 ot

22.08.2018 g. (red. ot 27.06.2018 g.)

6. Viktorov, A.V. Ocenka rynochnoj stoimosti nedvizhimosti [Tekst]: uchebnoe i prakticheskoe posobie - M.: Delo, 2014 g. - 98 s.
7. Provalova E.V., Makarcev M.V., Sulejmanova A.Sh. Opredelenie rynochnoj stoimosti ob#ekta nedvizhimosti. V sbornike: Problemy sohraneniya i preobrazovanija agrolandshaftov // materialy Mezhdunarodnoj internet-konferencii, posvjashhennoj 225-letiju so dnja rozhdenija S.T. Aksakova. - Ufa, 2016. - S. 177-180.

# ВОПРОСЫ СОВЕРШЕНСТВОВАНИЯ ВНУТРЕННЕГО ГОСУДАРСТВЕННОГО (МУНИЦИПАЛЬНОГО) ФИНАНСОВОГО КОНТРОЛЯ

## ISSUES OF IMPROVING INTERNAL STATE (MUNICIPAL) FINANCIAL CONTROL

Авторы: Кильмаматов Руслан Радикович

Аннотация: Статья посвящена вопросам совершенствования организации внутреннего государственного (муниципального) финансового контроля в Российской Федерации. Обосновывается необходимость применения органами внутреннего государственного (муниципального) финансового контроля дистанционного метода контроля при проверках предоставления и использования межбюджетных трансфертов. Описаны преимущества применения дистанционного метода контроля на основе данных информационных систем как для контролирующих органов, так и для объектов контроля.

Ключевые слова: внутренний государственный (муниципальный) финансовый контроль, метод контроля, документарный контроль.

Annotation: The article is devoted to the issues of improving the organization of internal state (municipal) financial control in the Russian Federation. The article substantiates the need to use a remote control method by internal state (municipal) financial control bodies when checking the provision and use of inter-budget transfers. The article describes the advantages of using a remote control method for controlling bodies and monitoring objects based on data obtained from information systems.

Keywords: internal state financial control, municipal financial control, control method, documentary control

Президент Российской Федерации своим Указом от 07.05.2018 № 204 «О национальных целях и стратегических задачах развития Российской Федерации на период до 2024 года» определил национальные проекты. С учетом реализации этих проектов сформированы федеральный бюджет, бюджеты субъектов Российской Федерации и местные бюджеты на 2019-2021 годы. Бюджетные ресурсы всех уровней бюджетной системы Российской Федерации должны обеспечить достижение определенных целевых показателей развития страны. При этом уровень софинансирования расходов национальных проектов за счет средств федерального бюджета достигает 97%, что существенно выше по сравнению с другими направлениями расходов. Как следствие, увеличились доля и объем межбюджетных трансфертов в расходах федерального бюджета. В частности, в федеральном бюджете на 2019-2021 годы предусмотрено предоставление в 2019 году субъектам Российской Федерации межбюджетных трансфертов в объеме 2 272,2 млрд руб. (133 процента к уровню 2018 года). Из них 887,7 млрд руб. приходится на дотации, 617,1 млрд руб. – на субсидии, 381,7 млрд руб. – на субвенции и 385,7 млрд руб. – на иные межбюджетные трансферты.

Существенный объем бюджетных средств, предназначенных для реализации национальных проектов, высокая значимость решаемых задач для развития страны и повышения качества

жизни граждан, увеличивают риски негативных последствий от возможных нарушений и повышают значение финансового контроля в отношении использования данных средств.

При этом важно, чтобы государственный (муниципальный) финансовый контроль за соблюдением целей, порядка и условий предоставления из бюджетов бюджетной системы Российской Федерации межбюджетных трансфертов, имеющих целевое назначение, а также за соблюдением условий договоров (соглашений) об их предоставлении и контрактов (договоров, соглашений), источником финансового обеспечения (софинансирования) которых являются указанные межбюджетные трансферты, не был избыточным и не увеличил объем предоставления отчетной документации для различных контролирующих органов.

На сегодняшний день органы внутреннего государственного (муниципального) финансового контроля, в части предоставления и использования межбюджетных трансфертов, осуществляют контроль по двум направлениям:

первое - документальное изучение финансовых, бухгалтерских, отчетных документов и иных документов объекта контроля, а также путем анализа и оценки полученной из них информации;

второе - фактическое изучение путем осмотра, инвентаризации, наблюдения, пересчета, экспертизы и контрольных замеров.

При этом, при осуществлении контрольных мероприятий по межбюджетным трансфертам действия органов внутреннего государственного (муниципального) финансового контроля в отношении объектов контроля в большинстве случаев ограничиваются только изучением различного рода документов. Данная ситуация связана с тем, что проверка фактических данных осуществляется только у конечных получателей бюджетных средств, источником финансового обеспечения которых являются межбюджетные трансферты, однако, даже при их проверке, большая часть времени у контролирующих органов все равно занимает документарный контроль.

Рассмотрим объекты контроля Федерального казначейства, являющегося органом внутреннего государственного финансового контроля в сфере бюджетных правоотношений, при предоставлении из федерального бюджета межбюджетных трансфертов на софинансирование расходных обязательств бюджета субъекта Российской Федерации и муниципального образования.

При предоставлении межбюджетных трансфертов из федерального бюджета бюджету субъекта Российской Федерации на достижение результатов реализации региональных проектов, объектами контроля Федерального казначейства являются с одной стороны главный администратор (администратор) средств федерального бюджета, с другой стороны - финансовый орган, главный администратор (администратор) средств бюджета субъекта Российской Федерации.

При этом, зачастую главный администратор (администратор) средств бюджета субъекта Российской Федерации не является конечным получателем бюджетных средств, источником финансового обеспечения которых являются средства из федерального бюджета. Следовательно, Федеральное казначейство при проведении контрольных мероприятий по межбюджетным трансфертам в отношении главного администратора (администратора) средств федерального бюджета, финансового органа, главного администратора (администратора) средств бюджета субъекта Российской Федерации осуществляет только документарный контроль.

Аналогичная ситуация происходит при предоставлении за счет средств межбюджетных трансфертов, предоставленных бюджету субъекта Российской Федерации из федерального бюджета, межбюджетных трансфертов бюджетам муниципальных образований. Документарный контроль осуществляется в отношении финансового органа и главного администратора (администратора) средств бюджета муниципального образования.

В условиях быстрого развития информационно-телекоммуникационных технологий, цифровизации экономики и государственного управления у органов внутреннего государственного (муниципального) финансового контроля появляется возможность перевода значительной части контрольных мероприятий от очных методов контроля к дистанционным. Дистанционный контроль позволит осуществлять документарный контроль *без фактического контакта ревизора и объекта контроля*. Контрольные действия по месту нахождения же объекта контроля целесообразно осуществлять, когда необходимо фактическое сопоставление совершенных операций данным бюджетной отчетности, бухгалтерской (финансовой) отчетности и первичных документов.

Применение дистанционного контроля в финансово-бюджетной сфере стало еще более актуально весной 2020 года в связи с пандемией COVID-19. Для предотвращения распространения коронавируса все контролирующие органы в Российской Федерации в марте-апреле 2020 года приостановили плановые выездные проверки, использование дистанционного метода контроля не предусмотрено нормативно-правыми актами. Отдельные хозяйствующие субъекты в Российской Федерации в это время научились работать удаленно и не допустили приостановки деятельности. Данный опыт возможно использовать при проведении контрольных мероприятий, т.е. осуществлять ревизором контрольную процедуры вне места нахождения основного рабочего места.

С целью применения информационных систем органами внутреннего государственного (муниципального) финансового контроля в 2019 году в Бюджетный кодекс Российской Федерации были внесены изменения в их полномочия, согласно которым органы внутреннего государственного (муниципального) финансового контроля при осуществлении полномочий по внутреннему государственному (муниципальному) финансовому контролю получают постоянный доступ к государственным и муниципальным информационным системам в соответствии с законодательством Российской Федерации об информации, информационных технологиях и о защите информации, законодательством Российской Федерации о государственной и иной охраняемой законом тайне.

Контроль на основе данных информационных систем позволяет создать условия для оперативного выявления нарушений без фактического выхода на объекты контроля. Благодаря процессу цифровизации контрольно-надзорной деятельности значительно уменьшаются финансовые расходы, сокращается время на проведение контрольных мероприятий, в следствие чего контролирующий орган может расширить увеличить широту охвата объектов контроля.

Федеральное казначейство уже на сегодняшний момент располагает большими объемами информации, позволяющей осуществлять дистанционный контроль. Однако возможность применения дистанционного метода при осуществлении государственного финансового контроля не закреплена в нормативных правовых актах, регулирующих контроль в финансово-бюджетной сфере. Полагаю, здесь очевидна необходимость внесения изменений в порядки, стандарты осуществления полномочий по контролю в финансово-бюджетной сфере органами внутреннего государственного финансового контроля. Данными документами необходимо предусмотреть возможность применения дистанционного метода контроля, а также указать случаи, когда орган контроля использует информацию из информационных ресурсах, а когда



направляет запрос о предоставлении документов объекту контроля, когда осуществляет выездные проверки, а когда камеральные с использованием информационных ресурсов.

Широкое применение в контрольно-надзорной деятельности дистанционного метода контроля должно обеспечить развитие информационных технологий в сфере общественных финансов. На сегодняшний день, информация, размещаемая в информационных системах, конечно, не позволяет отказаться при документарных контролях от запросов объекту контроля. В связи с этим информационные ресурсы должны развиваться, к примеру, по предоставлению и использованию межбюджетных трансфертов должны содержать информацию и документы всего процесса, от документов для заключения соглашений о предоставлении межбюджетных трансфертов до отчетов об использовании данных межбюджетных трансфертов. Одним из последних значимых нововведений в предоставлении межбюджетных трансфертов является внедрение подсистемы управления национальными проектами государственной интегрированной информационной системе управления общественными финансами «Электронный бюджет», которая предусматривает формирование, согласование (одобрение), утверждение и представление информации и документов в рамках проектной деятельности.

Внедрение дистанционных методов в контрольно-надзорную деятельность Федерального казначейства, органов внутреннего финансового контроля субъектов Российской Федерации (органов местного самоуправления) позволит сократить затраты на проведение контрольных мероприятий, уменьшить нагрузку на объекты контроля, а главное свести к минимуму контакты между ревизором и уполномоченными лицами объекта контроля во время проведения проверок.

Использованные источники:

1. Bjudzhetnyj kodeks Rossijskoj Federacii: prinjat Gos. Dumoj Feder. Sobr. Ros. Federacii 17 ijul. 1998 g.: odobr. Sovetom Federacii Feder. Sobr. Ros. Federacii 17 ijul. 1998 g.: vvod. Feder. zakonom Ros. Federacii ot 31 ijul. 1998 g. N 145-FZ // Ros. gaz. - 1998. - 12 avg.; Sobr. zakonodatel'stva Ros. Federacii - 1998. - N 31, st. 3823.

# ТЕОРЕТИЧЕСКИЕ ОСНОВЫ ОЦЕНКИ РЫНОЧНОЙ СТОИМОСТИ НЕДВИЖИМОСТИ НА ПРИМЕРЕ СЕЛО РАЕВСКИЙ МР АЛЬШЕЕВСКОГО РАЙОНА РЕСПУБЛИКИ БАШКОРТОСТАН

## REAL ESTATE EVALUATION

Авторы: Базгутдинова Эльза Нурисовна

Аннотация: В статье представлены основные методы оценки стоимости недвижимости в современных рыночных отношениях. В основе описания методов взят конкретный объект – жилой дом в селе Раевский МР Альшеевского района Республики Башкортостан.

Ключевые слова: оценка, недвижимость, рыночная стоимость, жилой дом, объект продажи, метод оценки

Annotation: The article presents the basic methods for assessing the value of real estate in modern market relations. The method description is based on a specific object - a residential building in the village of Raevsky MR of the Alsheevsky District of the Republic of Bashkortostan.

Keywords: valuation, real estate, market value, residential building, object of sale, valuation method

Недвижимость – важная составляющая жизни людей. Помимо того, что она является базой для комфортной жизни, недвижимость может выступать и объектом для личного подсобного хозяйства, для хозяйственной деятельности и развития предприятий и организаций всех форм собственности. В настоящее время в России и в Республике Башкортостан в частности рынок недвижимости набирает новый виток роста, таким образом все более количество граждан задействовано в операциях недвижимости: купле-продаже, аренде и т.д.

Рыночная стоимость объекта недвижимости — это вероятная цена, по которой недвижимость может быть продана на рынке в условиях конкуренции [5].

К другим видам стоимости относятся первоначальная, страховая, налогооблагаемая, инвестиционная, залоговая и прочие.

Первоначальная стоимость объекта недвижимости — это стоимость, которая включает в себя те затраты на покупку или создание объекта недвижимости, которые были на тот момент, когда объект начали использовать. Определяется первоначальная стоимость по смете или по документам купли-продажи. Первоначальная цена является индикатором прибыли или убытка. Сравнивая первоначальную и рыночную стоимость, определяется, растет недвижимость в цене или нет. Например, если продается недвижимость выше первоначальной стоимости, продавец получает доход. В противном случае — убыток.

Понятие стоимости нельзя четко определить, но надо понимать, что цену объекта недвижимости создают 4 фактора:

- спрос на недвижимость;
- его полезность;
- ограниченное число предложений по отношению к объекту;
- его отчуждаемость.

Отчуждаемость — это возможность продать, заложить, подарить объект недвижимости, когда этот объект не связан обязательствами, которые могли бы ограничить права на него [2].

Объектом оценки явился жилой дом, находящийся по адресу: село Раевский МР Альшеевского района Республики Башкортостан.

Раевский – самое крупное по численности населения село в Башкортостане, административный центр [Альшеевского района](#) и [Раевского сельсовета](#).

Для определения цены объекта недвижимости разработаны специальные методы оценки. Методы оценки объектов недвижимости регулируются законом от 29.07.98 № 135 ФЗ «Об оценочной деятельности» и Федеральным стандартом «Оценка недвижимости», утвержденным приказом Минэкономразвития России № 611 от 25.09.2014г. В соответствии с этими документами, к методам оценки недвижимости относят:

- сравнительный;
- затратный;
- доходный.

Сравнительный метод базируется на сравнении цены объекта (комнаты, квартиры, дома и т. д.) со стоимостью аналогичной недвижимости. Затратный метод базируется на зависимости цены объекта недвижимости от стоимости создания такого же объекта. Данный метод используется при оценке отдельных зданий, домовладений, предприятий и стоимость зависит от степени износа здания и необходимых вложения на его ремонт.

Доходный метод основан на установлении цены объекта недвижимости на базе расчета предполагаемых доходов от объекта. Это важно, поскольку помогает спрогнозировать цену объекта в будущем. На сегодняшний день доходный метод наиболее применяемый [4].

Таким образом, оценка недвижимости – один из самых востребованных видов оценочной деятельности. Для объективной оценки рыночной стоимости при купле-продаже, при наследовании, получения кредита под залог имущества необходимо обращаться к специалистам. Иначе доходность при продаже недвижимого имущества может оказаться значительно ниже реальной его стоимости.

#### Literatura

1. Federal'nyj standart «Ocenka nedvizhimosti», utverzhdenyj prikazom Minjekonomrazvitija Rossii № 611 ot 25.09.2014g.
2. Badaraeva R. V., Sharaeva A. S. Teoreticheskie aspekty ocenki rynka nedvizhimosti v Rossii // Molodoj uchenyj. — 2016. — №4. — S. 336-339.
3. Ob utverzhdenii Federal'nogo standarta ocenki «Cel' ocenki i vidy stoimosti (FSO № 2)»: Prikaz Minjekonomrazvitija i trgovli Rossijskoj Federacii ot 20.07.2007g. № 255 // Rossijskaja gazeta,

- 2016. - № 3. - S. 7.

4. Petrova M.N. Metody ocenki stoimosti nedvizhimosti s uchetom ee jeffektivnogo ispol'zovanija: Avtoref. dis. ... kand. nauk; Jekonomicheskie nauki : 08.00.05 / S.-Peterb. gos. inzh.-jekon. un-t. — SPb., 2005. — 18 s.
5. Sternik G.M Tehnologija analiza rynka nedvizhimosti // Jekonomiks. — 2015. — № 10. — S. 31-34.

# ТЕОРЕТИЧЕСКИЕ ОСНОВЫ ОЦЕНКИ РЫНОЧНОЙ СТОИМОСТИ НЕДВИЖИМОСТИ НА ПРИМЕРЕ ГОРОДА УФА

---

## REAL ESTATE EVALUATION

Авторы: Валеева Рамиля Зинатулловна

Аннотация: В статье приведен стандартный порядок проведения оценки имущества. Отмечена ответственность оценщика за достоверность проведения оценки и последствия в случае нарушения норм оценки.

Ключевые слова: оценка, проведение оценки, порядок, имущество, недвижимость, договор, акт, отчет об оценке

Annotation: The article provides a standard procedure for assessing property. The responsibility of the appraiser for the reliability of the assessment and the consequences in case of violation of the assessment standards is noted.

Keywords: valuation, valuation, procedure, property, real estate, contract, act, valuation report

Провести оценку имущества означает установить его рыночную стоимость на определенную дату. Процедура проведения оценки во многих случаях типовая и выполняется в определенной последовательности.

Порядок проведения оценки. После поступления запроса на услуги по оценке имущества между представителем оценочной компании Заказчиком проводятся предварительные переговоры, в ходе которых определяются: объект оценки; цель оценки; вид определяемой стоимости; сроки выполнения работ; наличие необходимой информации; стоимость услуг; процедура оценки.

По результатам предварительных переговоров заключается договор на оценку, в котором указываются стоимость, сроки выполнения заказа, порядок взаиморасчетов и список процедур оценки.

Далее, в случае необходимости, эксперт производит осмотр оцениваемой собственности, собирает недостающую для выполнения работ информацию, привлекает специалистов для проведения технических испытаний, инструментальных исследований.

Проведение оценки можно разбить на следующие этапы:

1. Проведение интервью с Заказчиком.
2. Определение цели оценки и вида определяемой стоимости.
3. Проведение сбора необходимой информации об оцениваемом объекте.
4. Изучение материалов и документов, предоставленных Заказчиком.
5. Выбор возможных подходов, методов и процедур оценки.
6. Расчет стоимости объекта оценки выбранными подходами и методами оценки.
7. Сведение результатов, принятие заключения о стоимости объекта оценки.
8. Составление отчета по результатам проведенных расчетов стоимости.
9. Оформление отчета в соответствии с утвержденными стандартами оценки.

По мере получения требуемых сведений эксперт выполняет оценку имущества и составляет отчет об оценке, содержащий описание используемых методик, подробный расчет стоимости, сведения о квалификации ответственных исполнителей и опыте их профессиональной деятельности.

В завершении проведения процедуры оценки и других оценочных работ отчет направляется Заказчику на согласование на срок до трех дней. В случае отсутствия разногласий между Заказчиком и Исполнителем подписывается Акт сдачи-приемки.

Любую цифру, которую пишет оценщик – он обязан обосновать. Стоимость, выданная оценщиком – это результат математических вычислений. Мы не можем написать «что-то там в расчетах непонятное – получили стоимость 25». Если посмотреть на все изменения в законе об оценочной деятельности можно проследить то, что со временем, требования к методам расчетов и самое главное, к исходной информации, ужесточаются.

Все корректировки, которые приводятся в отчете, должны быть обоснованы. Причем, обоснованы не просто «мы так считаем», а получить размер корректировки методом математических расчетов или сослаться на авторитетный источник.

Статья 24.6. Обеспечение имущественной ответственности при осуществлении оценочной деятельности (введена Федеральным законом от 27.07.2006 N 157-ФЗ): «Убытки, причиненные заказчику, заключившему договор на проведение оценки, или имущественный вред, причиненный третьим лицам вследствие использования итоговой величины рыночной или иной стоимости объекта оценки, указанной в отчете, подписанном оценщиком или оценщиками, подлежат возмещению в полном объеме за счет имущества оценщика, оценщиков, оценочной компании, причинивших своими действиями (бездействием) убытки или имущественный вред при осуществлении оценочной деятельности, или за счет имущества юридического лица, с которым оценщик заключил трудовой договор...» Это означает, что если оценщик дал стоимость, которая ниже или выше рыночной, то он причинил ущерб. А этот ущерб возмещается за счет имущества оценщиков, т.е. оценщик отвечает всем своим имуществом за подобные завышения или занижения стоимости оценки.

Таким образом, оценка имущества – сложная работа, требующая от обеих сторон (оценщика и заказчика) внимательности, ответственного подхода к делу. Так же ответственность оценщика не просто абстрактные понятия, а законодательно установленные требования.

## **Literatura**

1. Federal'nyj zakon «Ob ocenochnoj dejatel'nosti v Rossijskoj Federacii» № 135 ot 29 ijulja 1998 g. (s izmenenijami i dopolnenijami)
2. Kapranova E. M., Bulavko O. V. Opredelenie inyh vidov stoimosti nedvizhimogo imushhestva // Problemy i perspektivy jekonomiki i upravlenija: materialy IV Mezhdunar. nauch. konf. (g. Sankt-Peterburg, dekabr' 2015 g.). — SPb.: Svoe izdatel'stvo, 2015. — S. 39-41.
3. Matycina N. P., Grishhenko N. V., Goncherova N. P. Jekonomicheskaja ocenka nedvizhimosti // Molodoj uchenyj. — 2015. — №7.3. — S. 44-47.
4. Shirshikova L. A., Hudoroshkova M. A. Znachimost' ocenki velichiny zalogovoj stoimosti pri ipotechnom kreditovanii // Molodoj uchenyj. — 2015. — №21. — S. 516-519.

# ОЦЕНКА РЫНОЧНОЙ СТОИМОСТИ ЖИЛОГО ДОМА В ГОРОДЕ ДЮРТЮЛИ МУНИЦИПАЛЬНОГО РАЙОНА ДЮРТЮЛИНСКИЙ РАЙОН РБ

## THEORETICAL BASES OF EVALUATING THE MARKET VALUE OF REAL ESTATE ON THE EXAMPLE OF THE CITY OF UFA

Авторы: Гилимханова Динара Ирековна

Аннотация: В статье представлены основные методы оценки рыночной стоимости недвижимости на примере жилого дома.

Ключевые слова: недвижимое имущество, оценка, оценщик, подходы к оценке.

Annotation: The article presents the main methods of assessing the market value of real estate on the example of a residential building.

Keywords: real estate, valuation, appraiser, approaches to valuation.

В странах с переходной экономикой, к которым относится Российская Федерация, оценка земельных участков и иных объектов недвижимости стала одной из главных целей экономического развития. Недвижимость занимает особое положение в системе публичных отношений, с функционированием которого соединены жизнь и активность людей во всех сферах жизнедеятельности, организации и управления. Без точной рыночной оценки любого имущества невозможно удачное функционирование и дальнейшее развитие современной экономики. Характерной особенностью недвижимого имущества можно назвать ее неразрывную взаимосвязь с землей, которая предполагает ее существенную стоимость. За пределами взаимосвязи с земельными участками недвижимые объекты полностью теряют свое значение и в соответствии с этим понижаются в стоимости.

В настоящее время рынок недвижимости в Российской Федерации находится в динамичном развитии. Сейчас на рынке недвижимости страны представлены жилые квартиры и комнаты, офисные здания и помещения, здания производственного и торгового назначения, коттеджи, дачи и сельские дома с земельными участками, а так же свободные участки различного назначения [1].

Недвижимость выступает основой личного существования для граждан и служит базой для хозяйственной деятельности и развития предприятий и организаций всех форм собственности. В России происходит активное формирование и развитие рынка недвижимости и все большее число граждан, предприятий и организаций участвует в операциях с недвижимостью [3].

Оценка - наука прикладного экономического анализа, основная задача которой состоит в установлении наиболее вероятной цены продажи или покупке актива (товара) на основе анализа динамики сил спроса и предложения на этот актив на соответствующем рынке. С формальной точки зрения наиболее вероятная цена устанавливается на основе моделирования некоторого множества факторов спроса и множества факторов предложения. В настоящее

время деятельность по оценке недвижимости регламентируется Федеральным Законом "Об оценочной деятельности в Российской Федерации" от 06.08.98 № 135 - ФЗ [2].

В области оценки недвижимости существует важный документ, служащий руководством для многих оценщиков. Это Стандарты Российского общества оценщиков в области оценки недвижимого имущества, которые были приняты 24 ноября 1995 года. Стандарты оценочной деятельности подразделяются на федеральные стандарты оценки, стандарты и правила оценочной деятельности. Разработка [федеральных стандартов оценки](#) осуществляется на основе международных стандартов оценки. Что же касается самого Российского общества оценщиков, то это профессиональная саморегулируемая общественная организация, объединяющая специалистов в области оценочной деятельности из всех регионов России. Их основной целью является содействие деятельности специалистов, занимающихся оценкой различных видов гражданских прав и создание цивилизованного рынка оценки в России [2].

Благодаря конструктивному взаимодействию между государствами оценщиками, процесс оценки имущества в последние годы стал гораздо более цивилизованным по сравнению с теми временами, когда независимая оценка в России только зарождалась. На нынешний день активность оценщиков регламентируется стандартами в области оценки и федеральным законодательством.

В теории оценки приносящий доход недвижимости известно три основных подхода к оценке, на базе которых строятся конкретные методы оценки недвижимости: затратный подход, доходный подход, рыночный подход (сравнительный подход).

Сравнительный подход базируется на информации о недавних сделках с аналогичными объектами на рынке недвижимости и сравнение оцениваемого объекта с аналогами, стоимость которых «утверждена» рыночной сделкой.

Методы сравнительного подхода: 1) метод сравнительного анализа - один из инструментов сравнительного подхода, основанного на работе со сделками по продажам схожей недвижимости; 2) Метод моделирования рыночного ценообразования.

Затратный подход - это совокупность методов оценки объектов недвижимости, основанных на определении затрат по аналогичному объекту, необходимых для восстановления или замещения объекта оценки с учетом накопленного износа.

Методы затратного подхода: метод ликвидационной стоимости и метод чистых активов. Если осуществляется оценка земельных участков, применяются методы: выделение, сопоставимые продажи, капитализация земельной ренты, техника остатка, метод развития участка, метод переноса.

Доходный подход - это совокупность методов оценки объектов недвижимости, основанных на определении текущей стоимости ожидаемых от нее доходов. Доходный подход определяет рыночную стоимость объектов недвижимости как сумму будущих доходов. Доходный подход базируется на правиле: чем выше доход, который приносит объект недвижимости, тем дороже он стоит.

Методы доходного подхода: 1) Капитализация доходов - способ обусловлен определением дохода при пользовании имуществом в течение 1 года путем деления на числовой множитель капитализации, либо умножением его на срок, необходимый для окупаемости объекта и получения капитала; 2) способ дисконтирования денежных потоков. С помощью метода специалист оценивает недвижимость, основываясь на стоимости финансовых поступлений на



настоящий момент [1].

Правильный выбор подхода к оценке конкретного объекта недвижимости является залогом адекватной оценки. При развитом рынке и информационной инфраструктуре все три подхода теоретически должны давать одинаковую оценку стоимости недвижимости [4].

Недвижимое имущество находится в свободном гражданском обороте и является объектом различных сделок, что порождает потребность в оценке его стоимости, т.е. в определении денежного эквивалента различных видов недвижимости в конкретный момент времени.

Все операции и сделки с недвижимостью требуют знания стоимости объекта собственности. В рыночных условиях стоимость недвижимости зависит от факторов, тенденций и изменений в экономике и жизни общества в целом. Необходимость в оценке недвижимости возникает в следующих случаях: операции купли-продажи или сдаче в аренду; акционирование предприятий и перераспределении имущественных долей; привлечение новых пайщиков и дополнительной эмиссии акций; кадастровая оценка для целей налогообложения объектов недвижимости: зданий и земельных участков; страхование объектов недвижимости; кредитование под залог объектов недвижимости; внесение объектов недвижимости в качестве вклада в уставный капитал предприятий и организаций; разработка инвестиционных проектов и привлечении инвесторов; ликвидация объектов недвижимости; исполнение прав наследования, судебного приговора, разрешение имущественных споров; другие операции, связанные с реализацией имущественных прав на объекты недвижимости [1].

1. Для объекта изучения выбран земельный участок для индивидуальной жилой застройки, который находится в Дюртюлинском районе Республики Башкортостан. Рассмотрим стоимость земельного участка методом сравнительного подхода, площадью 1050 кв.м. При применении сравнительного подхода все выбранные аналоги предлагались на открытом рынке для коммерческого использования, при этом предложения по продаже рассматривались в период, наиболее приближенный к дате проведения оценки. Стоимость объекта оценки при применении рыночного метода составила 5 390 000,0 руб. Цена жилого дома в рамках доходного подхода составляет 5 172 000 рублей. По результатам расчетов сравнительного подхода стоимость оцениваемого земельного участка на дату оценки равна округленно – 452 000 руб. Итоговая стоимость жилого дома общей площадью 171,0 кв. м. с учетом округления составила 5 280 000,0 рублей. Рыночная стоимость жилого дома действительна в течение 6 месяцев с момента оценки. Расчет стоимости недвижимости проводился методом сравнительного подхода. Были учтены цены из объявлений, размещенных на Росриэлтеза последние 3 месяца. Так как средние цены рассчитываются ежемесячно, то все данные представлены в динамике.

После оценки стоимости жилой недвижимости оценщиком, собственник выставляет ее на продажу, обращаясь к риэлтерскому агентству. Риэлтерское агентство по поручению владельца жилой недвижимости вступает в переговоры с покупателями о величине цены рассматриваемого объекта.

### **Literatura**

1. Kas'janenko T.G., Mahovikova G.A Ocenka nedvizhimosti: uchebnoe posobie, 2011.
2. Ob ocenochnoj dejatel'nosti v RF Federal'nyj zakon ot 29.07.1998 g. № 135-FZ (red. ot 03.08.2018) / [http://www.consultant.ru/document/cons\\_doc\\_LAW\\_19586/](http://www.consultant.ru/document/cons_doc_LAW_19586/) [Jelektronnyj resurs]:

Rezhim udalennogo dostupa: [http://www.consultant.ru/document/cons\\_doc\\_LAW\\_19586/](http://www.consultant.ru/document/cons_doc_LAW_19586/) (data obrashhenija 03.01.2020)

3. Varlamov A.A., Komarov S.I. Ocenka ob#ektov nedvizhimosti : uchebnik / A.A. Varlamov, S.I. Komarov / pod obshh.red. A.A. Varlamova. – 2-e izd., pererab. i dop.- M. : FORUM : INFRA-M, 2015. – (Vyssee obrazovanie.Bakavliariat.)
4. Grjaznova A.G. Ocenka nedvizhimosti: uchebnik. [Tekst] / A.G. Grjaznova, M.A. Fedotova M.: Finansy i statistika, 2012.
5. Ocenka rynochnoj stoimosti nedvizhimosti na primere Djurtjulinskogo rajona Respubliki Bashkortostan. V sb. Agrarnaja nauka v innovacionnom razvitii APK Materialy Mezhdunarodnoj nauchno-prakticheskoj konferencii v ramkah XXVI Mezhdunarodnoj specializirovannoj vystavki «Agrokompleks-2016» S.262-267.