

НАУЧНЫЙ ЭЛЕКТРОННЫЙ ЖУРНАЛ

Meridian



**ВЫПУСК №14(32) '2019**



## ОГЛАВЛЕНИЕ

Архитектура .....	1
<b>ПРОЕКТ «УМНЫЙ ГОРОД» КАК КОМПЛЕКСНОЕ РЕШЕНИЕ ПОВЫШЕНИЯ КАЧЕСТВА     УПРАВЛЕНИЯ ГОРОДАМИ И УРОВНЯ ЖИЗНИ В НИХ</b> .....	1
География .....	4
<b>КАРТОГРАФИЯ В РЕСПУБЛИКЕ БАШКОРТОСТАН</b> .....	4
<b>ИСТОРИЯ ЛАНДШАФТА. РАННИЕ НАЧАЛА.</b> .....	7
Государственное управление .....	9
<b>ПРОЦЕДУРА ИЗБРАНИЯ ГЛАВЫ МУНИЦИПАЛЬНОГО ОБРАЗОВАНИЯ «КОНКУРСОМ»     И ПРАКТИКА ЕЕ ПРИМЕНЕНИЯ</b> .....	9
<b>СОВЕРШЕНСТВОВАНИЕ НАЛОГОВОГО АДМИНИСТРИРОВАНИЯ В РЕГИОНАХ В     УСЛОВИЯХ ДЕФИЦИТА БЮДЖЕТА (НА ПРИМЕРЕ Г. МОСКВЫ)</b> .....	13
<b>МЕСТО ПРАВИТЕЛЬСТВА РФ В СИСТЕМЕ ОРГАНОВ ИСПОЛНИТЕЛЬНОЙ ВЛАСТИ.</b> .....	17
<b>ПОВЫШЕНИЕ КАЧЕСТВА УПРАВЛЕНИЯ РАСХОДАМИ БЮДЖЕТА НА ФЕДЕРАЛЬНОМ     УРОВНЕ: ПОДХОДЫ И ПЕРСПЕКТИВЫ</b> .....	21
<b>О ПРАВОВОМ СТАТУСЕ СЛУЖАЩЕГО ЦЕНТРАЛЬНОГО БАНКА РОССИЙСКОЙ     ФЕДЕРАЦИИ</b> .....	24
<b>ГОСУДАРСТВЕННАЯ ПОДДЕРЖКА СОЦИАЛЬНО ОРИЕНТИРОВАННЫХ     НЕКОММЕРЧЕСКИХ ОРГАНИЗАЦИЙ</b> .....	28
<b>КОНСТИТУЦИОННЫЕ ОСНОВЫ ПРАВОВОГО ГОСУДАРСТВА</b> .....	32
<b>ПРОБЛЕМЫ УПРАВЛЕНИЯ ИМУЩЕСТВЕННЫМ КОМПЛЕКСОМ ВЫСШИХ УЧЕБНЫХ     ЗАВЕДЕНИЙ И ВОЗМОЖНЫЕ ПУТИ ИХ РЕШЕНИЯ</b> .....	35
<b>ВОЕННО-ПАТРИОТИЧЕСКОЕ ВОСПИТАНИЕ МОЛОДЕЖИ КАК ОДНО ИЗ НАПРАВЛЕНИЙ     ОБЩЕСТВЕННОГО РАЗВИТИЯ РОССИИ (НА ПРИМЕРЕ САНКТ-ПЕТЕРБУРГА)</b> .....	39
Журналистика .....	42
<b>ОСВЕЩЕНИЕ МЕЖДУНАРОДНОЙ ТЕМАТИКИ НА ИНФОРМАЦИОННЫХ ПЛАТФОРМАХ     РАЗНЫХ СТРАН</b> .....	42
Информационные технологии .....	45
<b>МЕТОДЫ ПРОСТРАНСТВА СОСТОЯНИЙ В ОСТАВЕ</b> .....	45
<b>ТЕХНОЛОГИЯ NONEUROT, КАК ПРЕВЕНТИВНЫЙ МЕТОД ОТ СЕТЕВЫХ АТАК</b> .....	49
<b>АНАЛИЗ МЕТОДОВ РЕФЛЕКСИВНОГО УПРАВЛЕНИЯ</b> .....	51
<b>РИСКИ ИСПОЛЬЗОВАНИЯ КРИПТОГРАФИЧЕСКОЙ ЗАЩИТЫ ИНФОРМАЦИИ</b> .....	56
<b>ЗАЩИТА МОБИЛЬНОГО ПРИЛОЖЕНИЯ НА ANDROID ОТ РЕВЕРС-ИНЖИНИРИНГА И     ПОСЛЕДУЮЩЕЙ МОДИФИКАЦИИ</b> .....	59
<b>ОРГАНИЗАЦИЯ ПЕРЕДАЧИ ПЕРСОНАЛЬНЫХ ДАННЫХ ПассажиРОВ     ПассаЖИРСКИХ ПоеЗДОВ В СИСТЕМЕ АВТОМАТИЗИРОВАННОГО КОНТРОЛЯ     ПОСАДКИ ПассаЖИРОВ</b> .....	62
<b>АНТИВИРУСНЫЕ СРЕДСТВА ЗАЩИТЫ ИНФОРМАЦИИ</b> .....	65
<b>АНАЛИЗ СОВРЕМЕННЫХ СПОСОБОВ БОРЬБЫ С ВРЕДОНОСНЫМ ПРОГРАММНЫМ     ОБЕСПЕЧЕНИЕМ И УГРОЗАМИ НУЛЕВОГО ДНЯ</b> .....	68
<b>ИЗМЕНЕНИЯ НА РЫНКЕ ТРУДА ПОД ВЛИЯНИЕМ ИНДУСТРИИ 4.0</b> .....	72
<b>ИНФОРМАЦИОННОЕ ОБЕСПЕЧЕНИЕ ПРОЦЕССА УПРАВЛЕНИЯ МЕДИА-КОНТЕНТОМ</b> .....	75
<b>ЭЛЕМЕНТЫ ЦИФРОВОГО МАРКЕТИНГА В СФЕРЕ РИТЕЙЛА</b> .....	78
<b>ЭТАПЫ ВНЕДРЕНИЯ CRM - СИСТЕМЫ НА ПРЕДПРИЯТИЕ</b> .....	82
<b>ИСПОЛЬЗОВАНИЕ ИМИТАЦИОННОГО МОДЕЛИРОВАНИЯ В ОРГАНИЗАЦИИ ПРОЦЕССА     РАЗРАБОТКИ ПО</b> .....	87
<b>СУЩЕСТВУЮЩИЕ ПРОГРАММНЫЕ РЕШЕНИЯ ДЛЯ ВНЕДРЕНИЯ ГЕЙМИФИКАЦИИ В</b>	

<b>ПРОЕКТ</b> .....	90
<b>Маркетинг</b> .....	94
<b>МАРКЕТИНГ ЗАВРАШНЕГО ДНЯ. ПРИОРИТЕТ РАЗВИТИЯ ОНЛАЙН ВЗАИМОДЕЙСТВИЯ С КЛИЕНТОМ</b> .....	94
<b>МЕТОДИКА ВЫЯВЛЕНИЯ ТРЕБОВАНИЙ ПОКУПАТЕЛЯ К ХАРАКТЕРИСТИКАМ ТОВАРНОГО ПРЕДЛОЖЕНИЯ НА ПРИМЕРЕ ПСФ «КРОСТ»</b> .....	97
<b>ОСОБЕННОСТИ КЛАССИФИКАЦИИ ОБЪЕКТОВ НЕДВИЖИМОСТИ</b> .....	102
<b>ФОРМИРОВАНИЕ ИМИДЖА ГК «ЭПЛ ДАЙМОНД» В ВИРТУАЛЬНОМ ПРОСТРАНСТВЕ</b> .....	107
<b>Медицинские науки</b> .....	112
<b>КЕТОГЕННАЯ ДИЕТА ПРИ ЭНДОКРИННЫХ РАССТРОЙСТВАХ</b> .....	112
<b>СОВРЕМЕННЫЕ ПРОБЛЕМЫ ПИТАНИЯ СТУДЕНТОВ МЕДИЦИНСКОГО ИНСТИТУТА СВФУ ИМ. М.К. АММОСОВА</b> .....	115
<b>ИСПОЛЬЗОВАНИЕ НАНОЧАСТИЦ СЕРЕБРА И ЗОЛОТА В СТОМАТОЛОГИИ</b> .....	123
<b>РОЛЬ ФИЗИЧЕСКИХ УПРАЖНЕНИЙ В ПРОФИЛАКТИКЕ ПЕРЕЛОМОВ У ПАЦИЕНТОК С ПОСТМЕНОПАУЗАЛЬНЫМ ОСТЕОПОРОЗОМ</b> .....	128
<b>«ЛОЖЬ ВО БЛАГО» В МЕДИЦИНЕ - ПЛОХО ИЛИ ХОРОШО?»</b> .....	131
<b>ВЕЩЕСТВА ДЛЯ МЕСТНОГО ЛЕЧЕБНОГО ДЕЙСТВИЯ В РОТОВОЙ ПОЛОСТИ: ДЕЗОДОРИРУЮЩИЕ И КЕРАТОПЛАСТИЧЕСКИЕ СРЕДСТВА</b> .....	135
<b>Менеджмент</b> .....	140
<b>АКТУАЛЬНЫЕ ВОПРОСЫ, СВЯЗАННЫЕ С ОЦЕНКОЙ ПЕРСОНАЛА</b> .....	140
<b>СИСТЕМЫ ПОДДЕРЖКИ ПРИНЯТИЯ РЕШЕНИЙ В УПРАВЛЕНИИ</b> .....	144
<b>МИССИЯ ОРГАНИЗАЦИИ. ПОНЯТИЕ, ЕЕ ЗНАЧЕНИЕ И ПРОЦЕСС ФОРМИРОВАНИЯ</b> .....	148
<b>ПРОФЕССИОНАЛЬНАЯ ЭТИКА</b> .....	152
<b>АКТУАЛЬНЫЕ ТЕНДЕНЦИИ В ОБУЧЕНИИ И РАЗВИТИИ ПЕРСОНАЛА</b> .....	154
<b>СВЯЗЬ ИНДИВИДУАЛЬНО-ПСИХОЛОГИЧЕСКИХ ОСОБЕННОСТЕЙ СОТРУДНИКОВ ПРЕДПРИЯТИЯ И ЭФФЕКТИВНОСТИ УПРАВЛЕНЧЕСКОЙ ДЕЯТЕЛЬНОСТИ РУКОВОДИТЕЛЯ</b> .....	157
<b>РАЗРАБОТКА И ВНЕДРЕНИЕ ПРОЕКТА ПОВЫШЕНИЯ КОНКУРЕНТОСПОСОБНОСТИ ПРЕДПРИЯТИЯ ОБЩЕСТВЕННОГО ПИТАНИЯ</b> .....	165
<b>СУЩНОСТЬ И ЗНАЧЕНИЕ HR-АНАЛИТИКИ В СФЕРЕ УПРАВЛЕНИЕ ПЕРСОНАЛОМ</b> .....	170
<b>УПРАВЛЕНЧЕСКАЯ ОТЧЕТНОСТЬ КАК ОБЪЕКТ ВНУТРЕННЕГО АУДИТА</b> .....	174
<b>ПОВЫШЕНИЕ КВАЛИФИКАЦИИ В РОЗНИЧНОЙ ТОРГОВЛЕ</b> .....	179
<b>Педагогика</b> .....	184
<b>ИГРОВЫЕ УПРАЖНЕНИЯ И ЗАДАНИЯ В РАЗВИТИИ У ДЕТЕЙ СТАРШЕГО ДОШКОЛЬНОГО ВОЗРАСТА КОММУНИКАТИВНЫХ СПОСОБНОСТЕЙ</b> .....	184
<b>ФОРМИРОВАНИЕ КОММУНИКАТИВНЫХ УУД У МЛАДШЕГО ШКОЛЬНИКА НА УРОКАХ ЧТЕНИЯ</b> .....	188
<b>ОРГАНИЗАЦИЯ ГРУППОВОЙ ФОРМЫ РАБОТЫ НА УРОКАХ ХИМИИ</b> .....	191
<b>ОСОБЕННОСТИ ПРОЯВЛЕНИЯ ЭМОЦИЙ В МЛАДШЕМ ШКОЛЬНОМ ВОЗРАСТЕ</b> .....	194
<b>КОНСПЕКТ ГРУППОВОГО ЗАНЯТИЯ ПО РАЗВИТИЮ РЕЧИ И ПОЗНАВАТЕЛЬНОМУ РАЗВИТИЮ ПО ТЕМЕ «ДЕЛЬФИНЫ»</b> .....	197
<b>РАЗВИТИЕ РЕЧИ ДЕТЕЙ ПОСЛЕ КОХЛЕАРНОЙ ИМПЛАНТАЦИИ</b> .....	203
<b>ВЗАИМОСВЯЗЬ МЕЖДУ КРУЖКОВОЙ ДЕЯТЕЛЬНОСТЬЮ И УСПЕВАЕМОСТЬЮ УЧАЩИХСЯ</b> .....	206
<b>ИСПОЛЬЗОВАНИЕ ИГРОВОГО МЕТОДА КАК СПОСОБА ОБУЧЕНИЯ ИНОСТРАННОМУ ЯЗЫКУ</b> .....	209
<b>ОРГАНИЗАЦИЯ И ПРОВЕДЕНИЕ ПРОЕКТНЫХ РАБОТ ПО ХИМИИ ИСПОЛЬЗОВАНИЕМ</b>	

<b>ДАТЧИКОВ ЦИФРОВЫХ ЛАБОРАТОРИЙ</b> .....	213
<b>СОЗДАНИЕ ДИЗАЙН-ПРОЕКТА САЙТА КАК СРЕДСТВО ОСВОЕНИЯ ВЫРАЗИТЕЛЬНЫХ СРЕДСТВ ОФОРМИТЕЛЬСКОГО ИСКУССТВА СТАРШИМИ ПОДРОСТКАМИ</b> .....	217
<b>Право</b> .....	220
<b>ПРОБЛЕМЫ ГОСУДАРСТВЕННОГО ЯЗЫКА</b> .....	220
<b>МЕХАНИЗМЫ КОНТРОЛЯ ЗА ИСПОЛЬЗОВАНИЕМ РУССКОГО ЯЗЫКА КАК ГОСУДАРСТВЕННОГО</b> .....	223
<b>ПОНЯТИЯ ГОСУДАРСТВЕННОГО И ОФИЦИАЛЬНОГО ЯЗЫКА</b> .....	226
<b>ОЦЕНКА НЕОБХОДИМОСТИ УСТАНОВЛЕНИЯ АДМИНИСТРАТИВНОЙ ОТВЕТСТВЕННОСТИ ЮРИДИЧЕСКИХ ЛИЦ ЗА ЛЕГАЛИЗАЦИЮ (ОТМЫВАНИЕ) ДЕНЕЖНЫХ СРЕДСТВ И ИНОГО ИМУЩЕСТВА</b> .....	229
<b>МАЛОЗНАЧИТЕЛЬНОСТЬ АДМИНИСТРАТИВНОГО ПРАВОНАРУШЕНИЯ</b> .....	232
<b>К ВОПРОСУ ОБ ЭЛЕКТРОННЫХ ДОКАЗАТЕЛЬСТВАХ В АРБИТРАЖНОМ ПРОЦЕССЕ</b> .....	236
<b>ЛИЧНОСТЬ СОТРУДНИКА ПОЛИЦИИ, СОВЕРШАЮЩЕГО КОРРУПЦИОННОЕ ПРЕСТУПЛЕНИЕ</b> .....	239
<b>ПОНЯТИЕ И ВИДЫ КОРРУПЦИОННЫХ ПРЕСТУПЛЕНИЙ, СОВЕРШАЕМЫХ СОТРУДНИКАМИ ПОЛИЦИИ</b> .....	244
<b>ЮРИДИЧЕСКАЯ ОТВЕТСТВЕННОСТЬ ЗА ЭКОЛОГИЧЕСКИЕ ПРАВОНАРУШЕНИЯ: ПРОБЛЕМЫ ТЕОРИИ И ПРАКТИКИ</b> .....	249
<b>ЗАЩИТА ДЕЛОВОЙ РЕПУТАЦИИ ЮРИДИЧЕСКОГО ЛИЦА В ПРАВЕ РОССИИ И США</b> .....	251
<b>ПРАВОВАЯ ПРИРОДА ДОГОВОРА МЕЖДУНАРОДНОГО ФРАХТОВАНИЯ СУДНА В МЕЖДУНАРОДНОМ ЧАСТНОМ МОРСКОМ ПРАВЕ</b> .....	255
<b>МЕТОД ПРАВОВОГО РЕГУЛИРОВАНИЯ И УПРАВЛЕНИЯ АДМИНИСТРАТИВНОГО ПРАВА</b> .....	258
<b>ЗНАЧЕНИЕ СУДЕБНО-ЭКОНОМИЧЕСКОЙ ЭКСПЕРТИЗЫ ПРИ РАССЛЕДОВАНИИ ПРЕСТУПЛЕНИЙ В СФЕРЕ БАНКОВСКОЙ ДЕЯТЕЛЬНОСТИ</b> .....	262
<b>ИНСТИТУТ БАНКРОТСТВА ПРЕДПРИЯТИЙ В РОССИЙСКОМ ПРАВЕ</b> .....	266
<b>ПРАВОВЫЕ АСПЕКТЫ МУНИЦИПАЛЬНОЙ РЕФОРМЫ</b> .....	269
<b>РЕЗУЛЬТАТЫ МУНИЦИПАЛЬНОЙ РЕФОРМЫ: ПЛАНИРУЕМЫЕ И ДОСТИГНУТЫЕ</b> .....	273
<b>ЭФФЕКТИВНЫЙ КОНТРАКТ НА ГОСУДАРСТВЕННОЙ СЛУЖБЕ</b> .....	277
<b>ДЕТЕРМИНАЦИЯ НАСИЛЬСТВЕННОЙ ПРЕСТУПНОСТИ НЕСОВЕРШЕННОЛЕТНИХ</b> .....	282
<b>ПРЕСТУПЛЕНИЯ, СВЯЗАННЫЕ С НЕЗАКОННЫМ ОБОРОТОМ ОРУЖИЯ В РЕСПУБЛИКЕ САХА (ЯКУТИЯ)</b> .....	286
<b>СОВРЕМЕННОЕ СОСТОЯНИЕ КОРЫСТНОЙ ПРЕСТУПНОСТИ ЖЕНЩИН</b> .....	289
<b>К ВОПРОСУ О ДОКАЗАТЕЛЬСТВАХ ПО ДЕЛУ ОБ АДМИНИСТРАТИВНЫХ ПРАВОНАРУШЕНИЯХ</b> .....	294
<b>ОСНОВНЫЕ ЭТИЧЕСКИЕ ПРОБЛЕМЫ В МЕЖДУНАРОДНОМ СПОРТИВНОМ ДВИЖЕНИИ В НАЧАЛЕ 21 ВЕКА И ВОЗМОЖНОСТИ ИХ РЕШЕНИЯ</b> .....	298
<b>УГОЛОВНО-ПРАВОВАЯ ХАРАКТЕРИСТИКА ВОВЛЕЧЕНИЯ В СОВЕРШЕНИЕ ПРЕСТУПЛЕНИЙ ТЕРРОРИСТИЧЕСКОГО ХАРАКТЕРА ИЛИ ИНОЕ СОДЕЙСТВИЕ ИХ СОВЕРШЕНИЮ</b> .....	304
<b>ПИРАТСТВО КАК УГРОЗА МЕЖДУНАРОДНОЙ БЕЗОПАСНОСТИ</b> .....	307
<b>К ВОПРОСУ ОБ ИЗУЧЕНИИ ПРАВОВОГО РЕГУЛИРОВАНИЯ ВЗИМАНИЯ КУРОРТНОГО СБОРА</b> .....	311
<b>Психология</b> .....	315
<b>ОСОБЕННОСТИ ИДЕНТИЧНОСТИ СОВРЕМЕННЫХ ПОДРОСТКОВ</b> .....	315

<b>ПРЕДПОСЫЛКИ ДЕВИАНТНОГО ПОВЕДЕНИЯ ПОДРОСТКОВ</b> .....	318
<b>ВОСПРИЯТИЕ ПОДРОСТКАМИ РАБОТЫ БЛОГГЕРОВ В ГОРОДАХ-МИЛЛИОННИКАХ И В ГОРОДАХ ИНОГО ТИПА</b> .....	322
<b>МОТИВАЦИЯ И ВНУТРЕННИЕ КОНФЛИКТЫ СТАРШЕКЛАСНИКОВ</b> .....	325
<b>ПСИХОСОМАТИКА: СВЯЗЬ ЭМОЦИОНАЛЬНОГО И ФИЗИЧЕСКОГО АСПЕКТОВ, ВЛИЯНИЕ НА РАБОТУ СОТРУДНИКОВ СЛЕДСТВЕННОГО КОМИТЕТА</b> .....	329
<b>ОСОБЕННОСТИ ПРОЯВЛЕНИЯ ПРИЗНАКОВ ПРОФЕССИОНАЛЬНОГО ВЫГОРАНИЯ ПЕДАГОГОВ</b> .....	332
<b>ДЕПРЕССИЯ</b> .....	336
<b>МАНИПУЛЯЦИИ, КАК СПОСОБ ВОЗДЕЙСТВИЯ НА ДЕТЕЙ В ПРОЦЕССЕ ОБУЧЕНИЯ: ПЛЮСЫ И МИНУСЫ</b> .....	338
<b>ИНТЕРНЕТ-ЗАВИСИМОСТЬ, КАК ПРОБЛЕМА XXI ВЕКА</b> .....	341
<b>Сельское хозяйство</b> .....	344
<b>СОСТОЯНИЕ И ТЕНДЕНЦИИ РАЗВИТИЯ ОТРАСЛИ СЕМЕНОВОДСТВА</b> .....	344
<b>Социология</b> .....	349
<b>ПОТРЕБЛЕНИЕ РАЗВЛЕКАТЕЛЬНЫХ УСЛУГ КАК ПРЕДМЕТ СОЦИОЛОГИЧЕСКОГО АНАЛИЗА</b> .....	349
<b>Технические науки</b> .....	353
<b>АНАЛИЗ СТАНДАРТНОГО КОДА ДЛЯ ДАТЧИКОВ HC-SR501, DS18B20</b> .....	353
<b>АНАЛИЗ СТАНДАРТНОГО КОДА ДЛЯ ДАТЧИКОВ YL-63, HC-SR04</b> .....	357
<b>РАСШИРЕННЫЙ АЛГОРИТМ ОЦЕНКИ ИНТЕЛЛЕКТУАЛЬНОЙ СОБСТВЕННОСТИ</b> .....	363
<b>ТЕХНИЧЕСКАЯ ИНВЕНТАРИЗАЦИЯ В РЕСПУБЛИКЕ БАШКОРТОСТАН</b> .....	367
<b>УТИЛИЗАЦИЯ ГИПСА</b> .....	371
<b>ИНФОРМАЦИОННЫЕ ПОКАЗАТЕЛИ ЭФФЕКТИВНОСТИ АЛГОРИТМОВ РЕШЕНИЯ СИТУАЦИОННЫХ ЗАДАЧ ПЛАНИРОВАНИЯ КАРЬЕРЫ СУБЪЕКТА</b> .....	374
<b>ИНФОРМАЦИОННАЯ МЕТОДИКА ОЦЕНКИ ДОСТОВЕРНОСТИ ПРИНЯТЫХ РЕШЕНИЙ НА ЭТАПАХ РЕШЕНИЯ СИТУАЦИОННОЙ ЗАДАЧИ СУБЪЕКТА</b> .....	380
<b>СПОСОБ РЕМОНТА ПРОМЫСЛОВЫХ НЕФТЕПРОВОДОВ</b> .....	385
<b>ГИДРАВЛИЧЕСКОЕ ИСПЫТАНИЕ РЕЗЕРВУАРА РВС-5000</b> .....	387
<b>ЭКОНОМИЧЕСКАЯ ЭФФЕКТИВНОСТЬ ПРИ РЕМОНТЕ РВС-5000 РЕЗЕРВУАРНОГО ПАРКА ЛПДС «ПЕТРОПАВЛОВСК»</b> .....	392
<b>СПОСОБ РЕМОНТА ГИБКОЙ ПОЛИМЕРНО-МЕТАЛИЧЕСКОЙ ТРУБЫ</b> .....	396
<b>КОНСТРУИРОВАНИЕ МОДЕЛИ МОСТОВОГО КРАНА</b> .....	399
<b>Туризм</b> .....	404
<b>ЭТНОКУЛЬТУРНОЕ БРЕНДИРОВАНИЕ В РЕСПУБЛИКЕ БУРЯТИЯ: ЕСТЬ ЛИ ЗАЛОГ ГРАЖДАНСКОЙ СОЛИДАРНОСТИ?</b> .....	404
<b>Физическая культура</b> .....	408
<b>ПРИМЕНЕНИЕ ТАНЦЕВАЛЬНЫХ ЭЛЕМЕНТОВ НА ЗАНЯТИЯХ ФИЗИЧЕСКОЙ КУЛЬТУРЫ С ДЕВУШКАМИ</b> .....	408
<b>ИСПОЛЬЗОВАНИЕ ПАРКУРА В ПОВСЕДНЕВНОЙ ЖИЗНИ</b> .....	413
<b>СОВЕРШЕНСТВОВАНИЕ ТЕХНИКИ ВЫПОЛНЕНИЯ ЭЛЕМЕНТА MONKEY VAULT (МАНКИ) ЗА СЧЕТ ФИЗИЧЕСКИХ УПРАЖНЕНИЙ</b> .....	417
<b>Филология</b> .....	422
<b>ДОНАУЧНЫЕ НАРРАТИВЫ РУССКОЯЗЫЧНОЙ ЛИТЕРАТУРЫ В ДИСКУРСЕ О КОНКИСТЕ</b> .....	422
<b>ТРУДНОСТИ ИСПОЛЬЗОВАНИЯ ОМОНИМОВ В УСТОЙЧИВЫХ КОНСТРУКЦИЯХ АНГЛИЙСКОГО ЯЗЫКА</b> .....	425
<b>Философия</b> .....	429
<b>ОТНОШЕНИЕ К ЭВТАНАЗИИ В ИСЛАМЕ, ХРИСТИАНСТВЕ И БУДДИЗМЕ</b> .....	429
<b>Химия</b> .....	433

<b>ОДНОКОЛОНОЧНАЯ ИОННАЯ ХРОМАТОГРАФИЯ КАК ИНСТРУМЕНТ В АНАЛИЗЕ СПИРТНЫХ НАПИТКОВ</b> .....	433
<b>Экономика</b> .....	437
<b>АНАЛИЗ РАЗВИТИЯ ИНВЕСТИЦИОННЫХ ПРОЦЕССОВ В РЕГИОНАХ РОССИЙСКОЙ АРКТИКИ</b> .....	437
<b>О НЕКОТОРЫХ ВОПРОСАХ НАЛОГОВОГО КОНТРОЛЯ</b> .....	441
<b>СТРАТЕГИЧЕСКИЕ НАПРАВЛЕНИЯ РАЗВИТИЯ ТРАНСПОРТА В АРКТИКЕ</b> .....	445
<b>СИСТЕМНЫЕ ПРОБЛЕМЫ РАЗВИТИЯ ТРАНСПОРТА В РОССИЙСКОЙ АРКТИКЕ</b> .....	448
<b>ТЕНДЕНЦИИ РАЗВИТИЯ И РОЛЬ НДС В НАЛОГОВОЙ СИСТЕМЕ РФ</b> .....	451
<b>ПРОБЛЕМЫ НАЛОГОВОГО УЧЕТА НЕМАТЕРИАЛЬНЫХ АКТИВОВ</b> .....	454
<b>К ВОПРОСУ О ПРАВОВОМ РЕГУЛИРОВАНИИ ВЫЕЗДНЫХ ПРОВЕРОК И НАЛОГОВОГО МОНИТОРИНГА В РФ</b> .....	458
<b>ЭКОНОМИЧЕСКАЯ ВЫГОДА МНОГОЭТАЖНОГО СТРОИТЕЛЬСТВА ИЗ ДЕРЕВА В РОССИИ</b> .....	462
<b>ПРОБЛЕМЫ ФОРМИРОВАНИЯ КОМПЕТЕНЦИЙ ГОСУДАРСТВЕННОГО СЛУЖАЩЕГО В УСЛОВИЯХ ЦИФРОВОЙ ЭКОНОМИКИ</b> .....	465
<b>РАЗРАБОТКА АЛГОРИТМА ЛИЗИНГОВЫХ ОПЕРАЦИЙ НА ИНФОКОММУНИКАЦИОННЫХ ПРЕДПРИЯТИЯХ</b> .....	468
<b>КРАТКАЯ ХАРАКТЕРИСТИКА ФИНАНСОВО-ХОЗЯЙСТВЕННОЙ ДЕЯТЕЛЬНОСТИ НА БАЗЕ АО «РЕМДИЗЕЛЬ»</b> .....	473
<b>СОСТОЯНИЕ АВИАПЕРЕВОЗОК В СЕВЕРО-ЗАПАДНОМ ФЕДЕРАЛЬНОМ ОКРУГЕ</b> .....	480
<b>ПУТИ УЛУЧШЕНИЯ ОРГАНИЗАЦИИ ПРОИЗВОДСТВА ГАЗОТРАНСПОРТНОГО ПРЕДПРИЯТИЯ НА ПРИМЕРЕ ОБСЛУЖИВАНИЯ ГАЗОПРОВОДА «СЕВЕРНЫЙ ПОТОК»</b> .....	485
<b>ОЦЕНКА ЭКОНОМИЧЕСКОЙ ЭФФЕКТИВНОСТИ ИНВЕСТИЦИОННЫХ ПРОЕКТОВ</b> .....	488
<b>ПРОБЛЕМЫ И ПЕРСПЕКТИВЫ РАЗВИТИЯ ВНЕШНЕЭКОНОМИЧЕСКОЙ ДЕЯТЕЛЬНОСТИ В РФ</b> .....	493
<b>Якутская филология</b> .....	499
<b>П.Н. ДМИТРИЕВ КАК СОБИРАТЕЛЬ И ИССЛЕДОВАТЕЛЬ ЯКУТСКОГО ГЕРОИЧЕСКОГО ЭПОСА ОЛОНХО</b> .....	499





## Архитектура

# ПРОЕКТ «УМНЫЙ ГОРОД» КАК КОМПЛЕКСНОЕ РЕШЕНИЕ ПОВЫШЕНИЯ КАЧЕСТВА УПРАВЛЕНИЯ ГОРОДАМИ И УРОВНЯ ЖИЗНИ В НИХ

## PROJECT "SMART CITY" AS A COMPREHENSIVE SOLUTION TO IMPROVE THE QUALITY OF CITY MANAGEMENT AND LIVING STANDARDS IN THEM

Авторы: Шарова Анастасия Андреевна

Аннотация: В данной статье рассматриваются цифровизации и автоматизации городских процессов как инструмент повышения эффективности городской инфраструктуры. Дается характеристика проекта «Умный город» и рассматривается комплекс решений в рамках данного проекта.

Ключевые слова: «умный город», цифровизация, городская инфраструктура.

Annotation: This article discusses the digitalization and automation of urban processes as a tool to improve the efficiency of urban infrastructure. The characteristic of the project "Smart city" is given and the complex of decisions within this project is considered

Keywords: "smart city", digitalization, urban infrastructure.

На сегодняшний день многие города Российской Федерации имеют недостатки в формировании эффективной системы управления городским хозяйством и создании комфортных условий для жизни горожан. Эффективно выстроенная городская среда и экономичное использование ресурсов является одним из основополагающих факторов развития города и страны в целом. В передовых европейских странах успешно применяются методы цифровизации городской среды, в Российской Федерации внедрение данных технологий позволило бы повысить эффективность городской инфраструктуры и качество управления ресурсами.

С 2019 года в Российской Федерации в рамках национального проекта «Жилье и городская среда» и национальной программы «Цифровая экономика» реализуется проект «Умный город». Его основной целью является цифровизация, автоматизация процессов городской среды и комплексное повышение эффективности городской инфраструктуры. Основным инструментом реализации данного проекта является широкое внедрение передовых цифровых и инженерных решений в городской и коммунальной инфраструктуре [1].

Создание «Умного города» основывается на внедрении ПАО "Ростелеком" единой цифровой платформы. Она будет состоять из четырех типов систем, которые подразделяются на несколько тематических направлений:

1. Система управления городскими ресурсами: дорожно-транспортная инфраструктура, строительство, водные, топливно-энергетические, ресурсы, землепользование, экологии;
2. Система управления социальной сферой: порталы муниципальных и государственных услуг, информирования о городских процессах;
3. Система управления сферой социально-бытовых услуг: спортивные организации, образование и социальная защита, торговля и предоставление услуг населению, здравоохранение;
4. Система "Безопасный город": городское видеонаблюдение, безопасность жизнедеятельности и кибербезопасность, экстренное оповещение и система "112"[2].

Во многих регионах России уже появились первые результаты реализации проекта «Умный город». Первым участником данного проекта стал город Сатка в Челябинской области. ПАО «Ростелеком» внедрил в нем целый комплекс «умных решений»: «Умное освещение», «Цифровой учет коммунальных ресурсов», «Умный домофон», «Видеонаблюдение», «Умные мусорные баки» [3].

Достичь экономии на энергоресурсах позволяет система «умного освещения». Все уличное освещение в городе заменено на энергосберегающее, это позволяет обеспечить равномерную освещенность дорог при большой экономии ресурсов и бюджета.

Для жилых домов представлено решение по экономии потребления энергоресурсов. В одном из домов города реализовано комплексное решение по учету ресурсопотребления. В каждой квартире установлены современные счетчики ХВС и ГВС, и электросчетчики. Они в онлайн режиме передают данные в информационную систему, что дает возможность жильцам учитывать расход и экономить, а управляющим компаниям - реагировать на нетипичные показатели расхода ресурсов.

Следующее решение «умный домофон» позволяет обеспечить безопасность и комфорт в жилых домах. Данная система позволяет открывать дверь с телефона, записывать видео дворовой территории и отсылать фотографию посетителей жильцам. Более этого, «Умный домофон» связан со службой спасения, и в него встроена система экстренного оповещения. Данная функция позволяет вызвать спасателей с домофона и передать информацию о ситуации в придомовой территории и подъезде.

В мае 2019 на двух контейнерных площадках была запущена технология контроля вывоза ТКО. Датчики передают сигнал о заполненности мусорного контейнера в аналитическую систему. Это позволяет машинам по вывозу мусора выезжать только при заполнении мусорных баков, что позволяет экономить топливные ресурсы.

Так же в Сатке уже установлены «умные» пешеходные переходы, они оснащены информационным табло, которое подает сигнал водителю, если на переход вышел человек или животное. Эта система полезна при недостаточной видимости дороги. А на одной из улиц поставлены датчики состояния дорожного полотна. Датчик анализирует процент влаги, льда и противогололедных смесей. Данные передаются в аналитическую систему, что позволяет контролировать работу дорожных служб и своевременно принимать решения о уборке снега или о ремонте дорожного полотна [4].

Программа реализации проекта «Умного города» в Сатке рассчитана до 2023 года. За это время планируется внедрить 20 решений для повышения качества и эффективности процессов городской среды [5].

Таким образом несмотря на то, что данный проект сравнительно недавно начал свою

реализацию он уже доказывает на практике свою эффективность. Так оптимизация расходов на оплату энергоресурсов составляет около 30%, оптимизация расходов на эксплуатацию энергообъектов – 65%, экономия по умному уличному освещению достигает 60%, использование интеллектуальных транспортных систем позволяет повысить пропускную способность дорог до 50%, на 60 % снизился уровень преступности и аварийности при нарушениях ПДД и т. д. [6].

Статистика утверждает, что россияне благосклонно относятся к «умным» технологиям, которые призваны облегчить жизнь человека. На основе исследования аналитического центра НАФИ [7] и АНО «Цифровая экономика», 60% опрошенных граждан хотели бы жить в «умном» доме [8].

В целом, можно отметить, что проект цифровизации городского хозяйства ориентирован в первую очередь на человека, комфортную городскую среду, повышение качества управления ресурсами и экономическую эффективность. Данная программа позволяет сформировать эффективную систему управления городским хозяйством и создать наиболее безопасные и комфортные условия для жизни горожан.

## Литература

1. Официальный сайт проекта «Умный город» [Электронный ресурс]. Режим доступа: <https://russiasmartcity.ru/> (дата обращения 15.12.2019).
2. Официальный сайт ПАО «Ростелеком» [Электронный ресурс]. Режим доступа: <https://www.company.rt.ru/> (дата обращения 15.12.2019).
3. Приказ Минстроя России от 4 февраля 2019 года № 80/пр "Об организации исполнения проекта "Умный город" и о порядке организации отбора муниципальных образований в целях реализации пилотных проектов в рамках проекта "Умный город".
4. Симоненко В. В. Умные города: как городская информационная система обновляет город. // 2017. 520-522 с. [Электронный ресурс]. - Режим доступа: <https://elibrary.ru/item.asp?id=30059763> (дата обращения: 15.12.2019).
5. Приказ Минстроя России от 31 октября 2018 г. №695/пр "Об утверждении паспорта ведомственного проекта Цифровизации городского хозяйства "Умный город".
6. Проект цифровизации городского хозяйства «Умный город» // URL: <http://www.minstroyrf.ru/trades/gorodskaya-sreda/proekt-tsifrovizatsii-gorodskogo-khozyaystv-a-umnyy-gorod/> (дата обращения: 14.12.2019).
7. Официальный сайт аналитического центра НАФИ [Электронный ресурс]. Режим доступа: <https://nafi.ru/> (дата обращения 13.12.2019).
8. Официальный сайт автономной некоммерческой организация (АНО) «Цифровая экономика» [Электронный ресурс]. Режим доступа: <https://data-economy.ru/2024>(дата обращения 13.12.2019).

# География

## КАРТОГРАФИЯ В РЕСПУБЛИКЕ БАШКОРТОСТАН

Авторы: Шамкаева Валерия Валерьевна, Заманова Наиля Айратовна

Аннотация: Данная статья посвящена изучению развития картографии в Республике Башкортостан. Данная тема является весьма актуальной, поскольку эффективная картография земель и территорий республики является основной эффективного землепользования.

Ключевые слова: регулирование, картография, предприятия, развитие картографии, современные проблемы.

Annotation: This article is devoted to the study of cartography development in the Republic of Bashkortostan. This topic is very relevant, since effective cartography of lands and territories of the Republic is the basis of effective land use.

Keywords: regulation, cartography, enterprises, cartography development, modern problems.

Картография является древней наукой, зародившейся много веков назад. Предметом картографии являются связи между природными и социальными явлениями и отражение их на земельных планах, географических картах, и прочих картографических произведениях. Главная задача, которую преследует картография, является процесс разработки, создания, изучения и использования картографических произведений. В соответствии с государственным стандартом, картография представляет собой область науки, производства и техники, которая охватывает изучение, исследование, формирование, и использование на практике картографических произведений [1].

В современной действительности одной из центральных задач картографии выступает составление цифровых и электронных карт, еще а формирование крупных баз цифровой информации.

Главным органом, регулирующим развитие картографии в РБ является Управление Федеральной службы государственной регистрации, кадастра и картографии по Республике Башкортостан [3].

В настоящее время на территории Республики Башкортостан располагается свыше 200 предприятий, осуществляющих деятельность по геодезии и картографии. В настоящее время действует 12 лицензий, выданных для осуществления геодезической и картографической деятельности.

В соответствии с приказом Министерства экономического развития Российской Федерации от 29.03.2016 № 180 «Об утверждении Типового положения о территориальном органе Федеральной службы государственной регистрации, кадастра и картографии по субъекту (субъектам) Российской Федерации», Управление Федеральной службы государственной регистрации, кадастра и картографии по Республике Башкортостан (далее — Управление) имеет следующие полномочия:

- осуществление федерального государственного надзора в области картографии и геодезии, в том числе надзор за процессом передачи физическими и юридическими лицами картографических и геодезических материалов и информационных данных в картографо-геодезические фонды, хранения и использования данных материалов и информации;
- проведение лицензирование картографических и геодезических работ федерального назначения, итоги которых имеют большое общегосударственное, а также межотраслевое значение, в соответствии с нормами земельного законодательства Российской Федерации;
- выполнение функций и полномочий по государственному геодезическому надзору и лицензированию, ежегодное подведение итогов картографической и геодезической деятельности на территории Республики Башкортостан [3].

Данное учреждение также проводит итоговые совещания с руководством и составом специалистов картографических предприятий Республики Башкортостан, на котором выделяет существующие недостатки картографической деятельности данных предприятий и разрабатывает пути решения.

Далее необходимо рассмотреть проблемы развития картографии в Республике Башкортостан. В настоящее время в Республике действует местная координатная система МСК-02 с целью осуществления государственного кадастра недвижимости, земельного учета, лежащая в основе информационной автоматизированной системы государственного кадастра Республики Башкортостан. Местные системы координат бывают двух видов: первые созданы на основе специальных (локальных) геодезических сетей, а вторые сформированы на основе стандартизированной государственной геодезической сети пунктов полигонометрии 1-4 классов и триангуляции. [2]. Главным требованием при установлении местной системы координат является то, чтобы существовала возможность по переходу от местной системы к государственной и наоборот. Основной проблемой картографии Республики Башкортостан является та, что используемая система координат МСК-02 не соответствует современным требованиям. Точность координат государственной геодезической сети в СК-42 составляет 1/50 000–1/150 000 или до нескольких дециметров на расстоянии 15–20 км. Именно поэтому в 2000 году была введена государственная система координат СК-95, имеющая более высокую и однородную точность для всей территории России, — 1/300 000 или менее 10 см на расстоянии до 30 км.

Существующая на территории РБ система координат МСК-02 имеет ряд серьезных недостатков. Она отличается низкой и неоднородной точностью опорных геодезических сетей, а также невозможностью эффективно использовать современные спутниковые технологии в имеющейся местной системе координат, что существенно ухудшает работы карт картографических предприятий. существующих местных системах координат [2].

Существует еще одна проблема развития картографии в Республике Башкортостан. В Республике пункты государственной геодезической сети используются в качестве основ картографических данных при осуществлении государственного кадастра недвижимости.

Управлением Росреестра по Республике Башкортостан осуществляет полномочия по учету точек геодезической сети геодезической сети и проводит сбор сведений относительно их сохранности.

В настоящее время о на территории Республики Башкортостан по информации дежурно-справочных карт федерального картографо-геодезического фонда находится порядка 3 тыс. пунктов ГГС, из которых повреждено либо уничтожено около 26%.

Поломки данных геодезических пунктов часто происходит по причине неосведомленности физических лиц, предприятия и ведомств, по причине незнания того факта, что представляет из себя данный объект, как должен выглядеть геодезический пункт, а также незнание того факта, что его повреждение влечет за собой наложение административной ответственности в виде штрафа для граждан в размере от 5000 до 10000; для должностных лиц — в размере от 10000 до 50000; для предприятий — в размере от 50000 до 200000 рублей [2].

Таким образом, в настоящее время проблема восстановления пунктов геодезических сетей в Республике Башкортостан остается актуальной и требует немедленного решения.

#### **Список использованных источников:**

1. Картография // Новости науки, космоса, медицины и технологий. - URL <https://sci-news.ru/2019/kartografija-cto-jeto-takoe/> (дата обращения: 15.12.2019).
2. Миннимухаметова А. А. Основные проблемы картографо-геодезического обеспечения Республики Башкортостан // Молодой ученый. — 2017. — №1. — С. 345-348. — URL <https://moluch.ru/archive/135/37925/> (дата обращения: 15.12.2019).
3. Положение об Управлении Федеральной службы государственной регистрации, кадастра и картографии по Республике Башкортостан URL [https://rosreestr.ru/upload/to/respublikabashkortostan/Kolleg\\_sovesch\\_organs/Polozhenie\\_Upr\\_2017.pdf](https://rosreestr.ru/upload/to/respublikabashkortostan/Kolleg_sovesch_organs/Polozhenie_Upr_2017.pdf) (дата обращения: 15.12.2019).

## ИСТОРИЯ ЛАНДШАФТА. РАННИЕ НАЧАЛА.

### THE HISTORY OF LANDSCAPE. EARLY BEGINNINGS.

Авторы: *Рустамов Аждар Мурвалатович*

Научный  
руководитель: *Батраченко Екатерина Александровна*

Аннотация: *Статья посвящена истории возникновения и ранним началам понятия «Ландшафт».*

Ключевые  
слова: *ландшафт, агроландшафт, география, история.*

Annotation: *The article is devoted to the history and early beginnings of the concept of "Landscape".*

Keywords: *landscape, agrolandscape, geography, history.*

Ранние географические описания касались характеристик зарубежных регионов или стран и были сосредоточены на ландшафте и людях, которые там живут. С эпохой Возрождения в 15 веке в западном мире появились первые картины и картины ландшафта (Troll, 1950). Колен и Лемер (1999) видят в этом возникновение ландшафтной совести. Систематическое исследование и описание ландшафтов начинается с эпохи открытий, характеризующейся быстрым развитием картографии и растущим интересом натуралистов. Некоторые считают начало географии научной дисциплиной в конце 19-го века (Claval, 1976, Larnoe, 1987), развиваясь от натуралистов, таких как Александр фон Гумбольдт и Дарвин. Физический детерминизм, который характеризовал немецкий подход, был смягчен и расширен французским подходом школы Видала де ла Блаша и концепцией возможностизма как парадигмы.

Целью данного вклада не является возобновление этих старых дискуссий об истинной природе географии или о том, должен ли ландшафт быть основной темой в географических исследованиях. Основное внимание здесь уделяется ландшафту, который изучается в настоящее время, и тому, как географы подходят к этому исследованию. Будет обсуждаться только вид на ландшафт нескольких «древних» географов. Кэрл (1956), Зонневельд (1971) и позднее Сай (1990) дают более подробное обсуждение связи между изучением ландшафта и географии.

Александр фон Гумбольдт дал краткое и очень точное определение ландшафта: «Landschaft ist das Totalcharakter einer Erdgegend» (Zonneveld, 1995). Это определение подразумевает, что региональная диверсификация выражается ландшафтом, и этот ландшафт следует рассматривать как целостное явление, воспринимаемое людьми. Хотя фон Гумбольдт был пионером в области биогеографии, физической географии и климатологии, он всегда подчеркивал в своих трудах человеческие и культурные аспекты ландшафта и, прежде всего, эстетические качества, которые он считал даже психически исцеляющими (фон Гумбольдт, 1814).

Видал де ла Блаш (1922) придерживался более литературного подхода к пейзажу, хотя он использовал похожие приемы аннотированных набросков, и его проза не сильно отличалась от прозы фон Гумбольдта. Основным отличием является признание важности местного общества

в организации ландшафта, что приводит к региональной дифференциации не только в зависимости от природных условий, но и от моделей расселения и территорий. Кроме того, здесь ландшафт рассматривается как целостное единство, которое также выражается в признании «платит», каждый из которых имеет собственное имя. Описание регионов стало синтетической «таблицей» идеалистических ландшафтов (Giblin, 1978). И фон Гумбольдт, и Видаль де ла Блаш косвенно включают в свою работу восприятие ландшафта и его эстетических качеств.

Позже Карл Тролль развивает эту точку зрения и дает ей более прочную методологическую основу и интегрирует аэрофотосъемку как новый способ наблюдения ландшафта в то время (Troll, 1939, 1950, 1959, 1963). Он назвал «Luftbildforschung ist zu einem sehr hohen Grade Landschaftsökologie» («аэрофотосъемка в высокой степени ландшафтной экологии»). Тролль назвал подход ландшафтной экологии «Anschauungsweise», способ взглянуть на предмет, и объяснил рождение этой идеи как «брак между биологией и географией» (Zonneveld, 1995). Введение термина ландшафтная экология в этом смысле способствовало новому целостному синтезу в исследованиях ландшафта, а также подтвердило восприятие как неотъемлемую часть концепции ландшафта. В то же время Ричард Хартсхорн в своей «Природе географии» (1939) считает термин «ландшафт» с его множественными семантическими значениями слишком запутанным и отказывается от него при изучении географии в пользу таких понятий, как регион и пространство (Muir, 1999). ). В 1960-х и 1970-х годах в новой ориентации в географии доминировал дедуктивный и рационалистический подход. Основываясь на оптимистическом развитии экономики и технологий, общий интерес географов к ландшафту был утрачен, и началось расхождение и специализация в географии. Постепенно географы в Западной Европе утратили интерес к внешнему виду и эстетике ландшафта как к предмету изучения временно.

### **Список литературы:**

- Арманд, Д.Л. Наука о ландшафте / Д.Л. Арманд. - М.: Мысль, 1975. - 456 с.
- Куракова, Л.И. Антропогенные ландшафты / Л.И. Куракова. - М.: Москва, 1976. - 178 с.
- Марцинкевич, Г.И. Основы ландшафтоведения / Г.И. Марцинкевич, Н.К. Клицунова, А.Н. Мотузко. Мн., 1986. -206 с.



## Государственное управление

# ПРОЦЕДУРА ИЗБРАНИЯ ГЛАВЫ МУНИЦИПАЛЬНОГО ОБРАЗОВАНИЯ «КОНКУРСОМ» И ПРАКТИКА ЕЕ ПРИМЕНЕНИЯ

## THE PROCEDURE FOR ELECTING THE HEAD OF THE MUNICIPALITY «CONTEST» AND THE PRACTICE OF ITS APPLICATION

Авторы: Семенов Дмитрий Юрьевич

Аннотация: Статья посвящена последней установленной законодателем процедуре избрания главы муниципального образования. В работе будет рассмотрен ряд преимуществ новой процедуры, позволяющей ей занять лидирующее место среди других предложенных законодателем способов избрания главы. В работе также представлена практика применения модели избрания главы по конкурсу в Краснодарском крае в течении последних пяти лет.

Ключевые слова: глава, муниципальное образование, должностное лицо, конкурсная комиссия, кандидат, представительный орган

Annotation: The article is devoted to the last procedure established by the legislator for the election of the head of the municipality. The paper will consider a number of advantages of the new procedure, which allows it to take a leading place among other methods proposed by the legislator for the election of the head. The paper also presents the practice of applying the model of election of the head of the competition in the Krasnodar region during the last five years.

Keywords: head, municipal formation, official, competition Commission, candidate, representative body.

Прошло четыре года с момента внесения изменений в Федеральный закон от 06.10.2003 N 131-ФЗ «Об общих принципах организации местного самоуправления в Российской Федерации». Данные изменения привнесли новый способ наделения полномочиями главы муниципального образования. Реализуется он следующим образом: конкурсная комиссия организует конкурс, по результатам которого предоставляет нескольких кандидатов, из числа которых впоследствии, представительный орган избирает главу муниципального образования. После избрания данное должностное лицо обязано возглавить местную администрацию. Таким образом, депутатам муниципального образования предоставляется право самим выбирать главу муниципального образования, что можно назвать ограничением права граждан на выбор важнейшего должностного лица их муниципального образования. Однако с другой стороны право выбора главы муниципального образования передается лицам с большим количеством знаний в данной области, что может положительно повлиять на все муниципальное образование в будущем.

Помимо ранее указанного способа существует еще два. Первый способ, предоставляет

гражданам возможность в полной мере поучаствовать в выборе главы муниципалитета. Глава избирается населением на муниципальных выборах. Второй способ, наоборот, исключает участие граждан в выборе главы муниципалитета. Он избирается из состава депутатов представительного органа муниципального образования.

Федеральный закон от 06.10.2003 N 131-ФЗ «Об общих принципах организации местного самоуправления в Российской Федерации» предусматривает, что порядок проведения конкурса по отбору кандидатов на должность главы муниципального образования устанавливается представительным органом муниципального образования. В то же время, законом также устанавливается ряд положений, которые являются обязательными для соблюдения, независимо от процедуры, принятой муниципалитетом. В муниципальном районе, городском округе, городском округе с внутригородским делением и т.д. 50% членов конкурсной комиссии назначается представительным органом соответствующего муниципального образования, а другие 50% – высшим должностным лицом субъекта. Так, например, городское Собрание Сочи приняло решение об объявлении конкурса по отбору кандидатур на должность главы города Сочи, по данному решению четыре члена конкурсной комиссии были выбраны представительным органом от муниципального образования города Сочи, а оставшиеся четыре члена были назначены губернатором Краснодарского края В.И. Кондратьевым. При формировании конкурсной комиссии в муниципальном районе, в котором есть поселение, являющееся административным центром, 25% членов конкурсной комиссии назначается представительным органом муниципального района, еще 25% – представительным органом поселения, а оставшиеся члены комиссии – высшим должностным лицом субъекта[1]. Если говорить о применении этих положений закона на практике, то в 2015 году в Российской Федерации прошла целая «волна» избраний глав по конкурсу. В соответствии с новой процедурой наделения полномочиями, на должность главы муниципального образования были назначены 344 человека. Среди них 21 глава муниципальных районов, 18 глав городских поселений и 304 главы сельских поселений. Если же рассматривать практику применения данной процедуры в Краснодарском крае, то мы видим следующее. В 2015 году на должность по данной процедуре был назначен глава муниципального образования Каневской район, в 2016 году – главы муниципальных образований город Новороссийск, Белоглинский район, в 2017 году – главы муниципальных образований город-курорт Анапа, Мостовский район, в 2018 году – главы муниципальных образований город-курорт Геленджик, Абинский район, Белореченский район, Калининский район, в 2019 году – глава муниципального образования Апшеронский район, Динской район. На данный момент, большинство муниципальных образований Краснодарского края установили в своих уставах новую процедуру избрания главы по конкурсу. Многие, уже успели опробовать данную процедуру, а остальные сделают это в ближайшем будущем.

Главой муниципального образования может стать любой гражданин России, даже тот который не проживает в нем. Однако перед этим он должен подготовить и представить в конкурсную комиссию пакет необходимых документов[2]. Перед комиссией стоит задача рассмотреть представленные кандидатами документы и другую информацию: имущество, образование, судимости, штрафы и так далее, а также провести собеседование с претендентами, оценить их программы, знания в муниципальном управлении. У комиссии есть возможность убрать тех, кто не умеет управлять муниципалитетом, и кто своими действиями может замедлить развитие территории на несколько лет.

Чаще всего конкурс проводится в несколько стадий для более объективной оценки кандидатов, например: вначале конкурс документов, затем конкурсный тест, а в конце собеседование. По итогам конкурса комиссия принимает решение о признании нескольких кандидатов выигравшими конкурс, при этом их максимальное количество не ограничивается, а

минимальное не должно быть менее двух.

Перед началом конкурса муниципальное образование определяет требования к кандидату[3]. Каждый муниципалитет может устанавливать свои собственные требования, на практике же в большинстве случаев используются следующие:

1. Отсутствие ограничения избирательных прав;
2. возрастной ценз (Минимальный возраст устанавливаемый большинством муниципальных образований равен 21 году, например так установлено уставами муниципальных образований город-курорт Анапа, город-курорт Сочи, Тимашевский район);
3. образовательный ценз;
4. стаж (например, не менее 5 лет, согласно Решению Городского Собрания Сочи №79 от 08.07.2019 «Об объявлении конкурса по отбору кандидатур на должность главы города Сочи»);
5. деловая репутация;
6. знание федерального и регионального законодательства.

Несомненно, способ избрания главы муниципалитета по конкурсу имеет ряд преимуществ, которые ставят его в более выгодное положение по сравнению с остальными.

Первым плюсом будет то, что эта модель позволяет исключить возникающие иногда противоречия между главой муниципального образования и главой местной администрации.

Еще одним положительным моментом будет то, что эта модель подразумевает более высокие требования к кандидатам на пост главы муниципалитета. Лицо, занимающее эту должность должно обладать высоким уровнем профессионализма[4]. При использовании других способов, главой муниципального образования, может стать любой совершеннолетний, дееспособный гражданин при отсутствии у него судимости. Естественно, что в таком случае будет удачей, наличие у избранного лица минимальных знаний в области управления территориями. При выборе главы муниципального образования конкурсом, кандидатами на должность также могут быть любые лица, однако конкурсная комиссия отбирает наиболее подходящих кандидатов, путем оценки их профессиональных качеств, анализа представленных ими программ развития муниципалитета[5].

Последним преимуществом будет экономия средств. Реализация стратегий и программ развития района зависят во многом от бюджета муниципального образования. Поэтому, нельзя пренебрегать данной возможностью уменьшить расходы, связанные с проведением муниципальных выборов[6]. Финансирование расходов кандидатов, связанных с конкурсом осуществляется ими за счет своих личных средств.

Однако без отрицательных моментов не обойтись. Главной негативной чертой следует считать прямое недопущение местного населения к выборам главы муниципалитета - лица, от которого будет зависеть будущее большой территории, с проживающим на ней населением. Это можно назвать ограничением конституционных прав избирателей. В данной ситуации нельзя не упомянуть мнение судьи Конституционного Суда Российской Федерации А.Н. Кокотова, который заявил, что «одобренная отмена выборов глав муниципалитетов противоречит Конституции». По его мнению, это может создать риски для целостности и единства государства.

Исходя из общего положения и опираясь на совокупность всех ранее вышперечисленных фактов можно сделать вывод, что выборы главы муниципального образования имеют важное значение в современном праве, большое количество плюсов делают данную процедуру

наиболее удобной по сравнению с другими более старыми процедурами, это же и объясняет их популярность и повсеместное использование в 2019 году.

## Список литературы

1. Об общих принципах организации местного самоуправления в Российской Федерации: Федеральный закон от 06.10.2003 № 131-ФЗ // Собрание законодателя: Российской Федерации. –2003. –№ 40. –Ст. 3822.
2. Гомола А. И. Правовые основы государственного и муниципального управления / А.И. Гомола, И.А. Гомола, Е.В. Борисова. –М.: Академия, **2016**. –С. 336.
3. Архиреева А.С., Топчиева С.К., Юшко А.В. Проблемы избрания главы муниципального образования конкурсным способом / А.С. Архиреева, С.К. Топчиева, А.В. Юшко // ЭПОМЕН. –2018. –№21. –С. 18-23.
4. Шугрина, Е. С. Муниципальное право / Е.С. Шугрина. –М.: Норма, **2017**. –С. 528.
5. Чаннов С. Е. Муниципальное право : учебник и практикум для бакалавриата и специалитета / С. Е. Чаннов. — 3-е изд., пер. и доп. — М. : Издательство Юрайт, 2018. –С. 302.
6. Очаковский В. А., Курдюк П. М., Лихолатов Г. С. Общество и право. О проблеме избрания главы муниципального образования «конкурсным» способом // Общество и право. –2018. –№ 2 (64). –С. 133-136.

## References

1. About the General principles of the organization of local self-government in the Russian Federation: the Federal law of 06.10.2003 No. 131-FZ. 2003. 40. Art. 3822.
2. Gomola, A. I. Legal bases of state and municipal management / A. I. Gomola, I. A. Gomola, E. V. Borisova. –Moscow: Akademiya, 2016. –P. 336.
3. Arkhireeva A. S., topchieva S. K., Yushko A.V. Problems of election of the head of municipal formation by competitive method / A. S. Arkhireeva, S. K. topchieva, A.V. Yushko // EPOMEN. –2018. –No. 21. –P. 18-23.
4. Shugrina, E. S. Municipal law / E. S. Shugrina. - Moscow: Norma, 2017. –P. 528.
5. Chanov S. E. Municipal law: textbook and workshop for bachelor and specialty / S. E. Chanov. - 3rd ed., per. and additional-M.: yurayt Publishing house, 2018. –P. 302.
6. Ochakovsky V. A., Rump, P. M., Liholitov G. S. law and Society. On the problem of electing the head of the municipality "competitive" way // Society and law. –2018. –No. 2 (64). –P. 133-136.

# СОВЕРШЕНСТВОВАНИЕ НАЛОГОВОГО АДМИНИСТРИРОВАНИЯ В РЕГИОНАХ В УСЛОВИЯХ ДЕФИЦИТА БЮДЖЕТА (НА ПРИМЕРЕ Г. МОСКВЫ)

## IMPROVEMENT OF TAX ADMINISTRATION IN THE REGIONS UNDER THE CONDITIONS OF BUDGET DEFICIENCY (ON EXAMPLE OF MOSCOW)

Авторы: Местникова Зинаида Васильевна

Аннотация: В статье рассмотрен важнейший метод контроля за сбором средств налогоплательщиков – налоговое администрирование. Налоговое администрирование представляет собой сложную иерархически построенную структуру, включающую в себя множество процессов. Налоговые службы постоянно работают над налоговым администрированием. При этом используются все новые и новые методы, постепенно переходящие в электронный формат.

Ключевые слова: бюджетная политика, налоговая политика, налоговый контроль, предотвращение уклонения от уплаты налогов, налоговое администрирование, цифровизация налоговой сферы.

Annotation: The article considers the most important method of control over the collection of taxpayer funds - tax administration. Tax administration is a complex hierarchically structured structure that includes many processes. Tax authorities are constantly working on tax administration. In this case, more and more new methods are used, which are gradually turning into electronic format. business out of the shadows.

Keywords: budget policy, tax policy, tax control, prevention of tax evasion, tax administration, taxation digitalization.

Налоговое администрирование является важнейшим методом контроля за сбором средств налогоплательщиков.

Основной целью налогового администрирования является предотвращение уклонения от уплаты налогов и обеспечение устойчивого поступления доходов.

Существует несколько основных форм налогового администрирования:

- учет налоговых поступлений и начисленных сумм;
- контроль за своевременным поступлением платежей;
- контроль за реализацией материалов проверок и оплатой начисленных средств.

Для того, чтобы определить влияние налогового администрирования на бюджет города Москвы, приведем соотношение налоговых и неналоговых доходов бюджета.

Объем доходов, поступивших в городской бюджет, составил 2 376,6 млрд рублей. Налоговые

поступления поступили в городской бюджет в размере 2 044,3 млрд рублей, что составляет 86% от общей выручки. Большинство налогов в 2018 году относятся к налогу на прибыль и налогу на доходы физических лиц. Поступления по НДФЛ за 2018 год составили 938,3 млрд рублей.

При этом доходы бюджета по налогу на прибыль организаций за 2018 год составили 764 млрд рублей - по сравнению с аналогичным периодом 2017 года они увеличились на 94,1 млрд рублей, или на 14,1%. По налогу, взимаемому в связи с применением упрощенной системы налогообложения, в бюджет Москвы направлено 95,9 млрд рублей. Неналоговые доходы, по данным департамента, поступили в бюджет в размере 255,5 млрд рублей, что соответствует 10,8% от общего объема поступлений

Таким образом, налоги, безусловно, играют значительную роль в обеспечении стабильности налоговых поступлений в бюджет страны. Несмотря на высокую эффективность применяемых методов налогового администрирования, в последние годы появилось такое понятие, как «задолженность по налогам и сборам». Динамика этого показателя по данным ФНС Москвы находится на уровне 3-5% от общего объема налоговых поступлений. В этом случае начисляется часть налоговой задолженности. И часть ее не может быть взыскана в результате использования налогоплательщиками «серых схем», «уклонения от уплаты налогов», ликвидации налогоплательщиков. [7, с. 4]

Чтобы свести эти показатели к минимуму, налоговые службы города постоянно работают над налоговым администрированием. При этом используются все новые и новые методы, постепенно переходящие в электронный формат. В связи с этим полностью автоматизированный документооборот по контролю НДС, который сейчас является эталоном для тиражирования в других налогах, и единая база данных по всем операциям, облагаемым НДС, постепенно ввели риск-ориентированный подход, который был утвержден законом в 2018 году. [2]

С 2018 года налоговые органы Москвы реализуют проект по автоматизации контроля и совершенствованию методологии проведения проверок с использованием новых инструментов. План деятельности ФНС в части автоматизации администрирования предусматривает решение следующих задач.

В 2019 году ФНС Москвы имеет доступ ко всем платежам, которые проходят через РКЦ ЦБ. Интеграция налоговых данных с информацией, передаваемой через онлайн-ККТ в 2018 году, позволила ФНС полностью контролировать всю цепочку формирования НДС в России. Имея данные банков, таможенных органов, онлайн-ККТ и счета-фактуры из налоговых деклараций, осуществляется автоматическая сверка товарно-денежного оборота налогоплательщиков. [2]

В 2018 году налогоплательщикам было направлено 660 тыс. автоматических претензий, в результате чего они представили 90 тыс. уточненных деклараций с увеличением суммы НДС к уплате на 69 млрд рублей. [4]

В сфере прослеживаемости товаров в городе Москве внедрен электронный документооборот, что дает возможность реструктурировать систему НДС, основанную на контроле движения товаров. Стало проще подтверждать экспорт, документы будут заменены реестрами информации. [8, с. 8]

Автоматический анализ взаимосвязей инспекторами ИФНС применяется для поиска доказательств недобросовестных согласованных действий. Алгоритмы управления сравнивают легальные и нелегальные связи: учредители, менеджеры, которые могут говорить о скрытом

взаимодействии и контроле (общий сайт или адреса 1Р, общее местоположение и т. д.). Облачная электронная подпись, универсальный передаточный документ и договор в электронном виде становятся новыми инструментами электронного взаимодействия компаний с государством и контрагентами. Участники конференции обсудили стратегии и модели защиты налогоплательщиков в современных реалиях налогового администрирования. [6, с. 9]

В полном соответствии с требованиями к цифровому преобразованию государственного контроля внутренний налоговый аудит также подходит для полноценной бесконтактной связи с налогоплательщиком. Контрольные коэффициенты для всех налоговых деклараций будут исключительно математическими. Все подозрительные операции будут автоматически передаваться в аналитические отделы и проверяться на месте.

Реализация масштабного проекта цифровизации налоговой сферы дает ощутимые результаты, которые выражаются в увеличении собираемости налогов и выводе бизнеса из тени.

Дистанционное управление доказало свою эффективность во всех сферах торговли, и первый этап реформ по внедрению кассовых аппаратов, которые автоматически передают данные о покупках и продажах в налоговые органы, уже завершен, а в парке онлайн-касс зарегистрировано 1,6 млн. единиц техники, что на 20% выше, чем в дореформенный период. [5]

Однако существует ряд правовых проблем, возникающих в связи с цифровизацией налогового администрирования, в том числе:

1. ответственность за нарушение сроков представления отчетности в электронном виде в результате технических сбоев,
2. ответственность за нарушение методов и формата отчетности, правового статуса технических посредников (программистов и IT-структур),
3. проблемные вопросы открытости цифровых данных из налоговой сферы.

Таким образом, налоговое администрирование представляет собой сложную иерархически построенную структуру, включающую в себя множество процессов. Поэтому для снижения негативного влияния различных внешних и внутренних экономических ситуаций, а также исключения налоговых нарушений важно совершенствовать налоговую политику с помощью инструментов налогового администрирования. В то же время это позволит избежать негативного влияния на экономику страны, а также снизить налоговую нагрузку, которая ложится на налогоплательщиков. Налоговое администрирование является важной частью бюджетной политики регионов, направленной на реализацию эффективности бюджетных расходов, которая базируется на максимизации поступлений в бюджет страны и обеспечении своевременного выполнения всех налоговых функций.

## Список литературы

1. Informacionnye tehnologii v Federal'noj nalogovoj sluzhbe//<http://www.tadviser.ru/index.php>
2. Makurova, T.M. Cifrovizacija nalogovogo administrirovanija: Rossiya v avangarde// Zhurnal «Metod». 2018. № 2. 2018.
3. Mishustin, N.P. M.: FNS Rossii ispol'zuet proryvnye tehnologii, chtoby sootvetstvovat' novym trebovanijam k nalogovoj sisteme [Jelektronnyj resurs] URL: [https://www.nalog.m77/news/activities\\_fts/6973314](https://www.nalog.m77/news/activities_fts/6973314)
4. Nalogooblozhenie v uslovijah cifrovoj real'nosti: vyzovy nalogovogo administrirovanija i reshenija dlja biznesa// Palata nalogovyh konsul'tantov// <http://palata-nk.ru/>
5. Oficial'nyj sayt Federal'noj nalogovoj sluzhby. URL:

<https://www.nalog.ru/rn66/news/smi/5713368/>

6. Malyuga, O. (2017). Supersuit - its past, present, future. *World Ecology Journal*, 7(10), 815.
7. Malyuga, O. (2019). The kinematic structure of the mechanism of the exoskeleton. *World Ecology Journal*, 7(11), 3-10.
8. Malyuga, O. (2017). Varieties of exoskeletons. *World Ecology Journal*, 7(12), 3-12.



# МЕСТО ПРАВИТЕЛЬСТВА РФ В СИСТЕМЕ ОРГАНОВ ИСПОЛНИТЕЛЬНОЙ ВЛАСТИ.

## PLACE OF THE GOVERNMENT OF THE RUSSIAN FEDERATION IN EXECUTIVE POWER SYSTEM

Авторы: Буткевич Артём Сергеевич, Егорова Виктория Алексеевна

Научный  
руководитель: Конджакулян Карен Манвелович

Аннотация: Избранная научная статья «Место Правительства РФ в система органов исполнительной власти», является востребованной для научного изучения и исследования, имея своей целью, как теоретическое значения, так и практическое использование. Согласно Конституции РФ, Правительство возглавляет систему исполнительной власти, осуществляет руководство, координацию и контроль органов исполнительной власти. Однако необходимо выделить такое взаимодействие с блоком "силовых министерств", которые непосредственно подчинены Президенту государства.

Ключевые  
слова: Правительство РФ, исполнительная ветвь власти, правовой статус  
Правительства РФ, функции Правительства РФ, роль Правительства в  
системе законодательной и судебной власти.

Annotation: The selected scientific article "The Place of the Government of the Russian Federation in executive power system" is in demand for scientific study and research, having as its goal both theoretical value and practical use. According to Constitution of Russia, the Government heads executive power system. At the same time, it exercises leadership, coordination and control of executive power. However, it is necessary to allocate such interaction with the block of Ministries of Defense that are directly subordinated to the President of the state.

Keywords: Government of Russian Federation, executive power system, functions of the Government of Russian Federation, place of the Government of Russian Federation in legislative and juridical systems.

В ч. 2 ст. 77 Конституции Российской Федерации предусмотрено, что образование единой системы исполнительной власти в РФ должно основываться на целостности и взаимосвязанности федеральных органов исполнительной власти и органов власти субъекта федерации.

Систему исполнительной власти возглавляет Правительство РФ. В нее входит федеральный орган исполнительной власти, а также органы субъектов РФ в пределах ведения Российской Федерации и предметов совместного ведения РФ и её субъектов. Намеченные перед Правительством цели и задачи не могут быть оптимальным образом решены только самим Правительством. В данном случае необходима согласованность между Правительством и органами исполнительной власти. В процессе реализации своей компетенции Правительство РФ взаимодействует с федеральными органами исполнительной власти, которыми руководствуются сам Президент РФ, вступает в различные взаимоотношения с федеральными органами управленческого характера, и органами исполнительной власти субъектов РФ,

осуществляющих свою деятельность в рамках совместного ведения РФ и её субъектов. Согласно Конституции Президент назначает главу Правительства, но только с одобрением депутатов Государственной Думы. Как у Президента, так и у Правительства закреплены соответствующие функции на законодательном уровне. На практике же это приводит к появлению различного вида несоответствий и сложностей, требующих законодательного решения. Исходя из вышесказанного, непонятно, к примеру, какая мера ответственности лежит на Правительстве РФ по «политическому» и «силовому» блоку министерств и ведомств, которые находятся на прямом подчинении у Президента РФ. На данный момент, в организации федеральной исполнительной власти нет чёткого разграничения полномочий между Правительством и Президентом. Согласно статьям 78, 86, 87, 112 Конституции РФ, Президент руководит в сфере исполнительной, а также принимает в ней решения: формирование Правительства РФ, определение политического курса, организация структуры федеральных органов исполнительной власти и контролирование их деятельности. И в этом случае, за Правительством остается лишь функции по руководству социально-экономическим блоком федеральных органов исполнительной власти. Из чего создается впечатление, что роль Правительства по вопросам формирования органов исполнительной власти носит второстепенный характер.

Для наглядности стоит отметить, что первоначальная редакция ФКЗ «О Правительстве» предусматривала, что систему исполнительной власти необходимо урегулировать на уровне ФЗ, а структуру на уровне Указа Президента. После принятия ФКЗ «О Правительстве» выходит Указ Президента, который устанавливает не только структуру, но и систему. После этого отменяется ст. 5 ФКЗ, поскольку Указ Президента противоречил ФКЗ. Также в существующей конституционной норме говорится, что « Президент Российской Федерации может принять решение об отставке Правительства Российской Федерации», это значит, что «отставка Правительства по решению Президента РФ не требует соблюдения каких-либо предварительных условий (например, предупреждение об отставке и т. д.). Отставка Правительства может быть осуществлена в любое время, и не зависит от отношения парламента деятельности Правительства», также и «...отставка Правительства может произойти и по воле самого Президента РФ. Во время принятия этого решения, Президент не обременён никакими правовыми условиями.

Правительство РФ во время установления порядка создания и деятельности территориальных органов исполнительной власти учитывает права и законные интересы органов исполнительной власти регионов, а также необходимость в обеспечении эффективного взаимодействия федеральных и региональных органов. Исходя из действующего законодательства, можно выделить три формы в системе взаимодействия Правительства с другими органами исполнительной власти: руководство, координация и контроль. Реализация руководства осуществляется через направление и объединение деятельности всех подведомственных органов власти или хозяйствующих субъектов, это значит, что управление осуществляется с помощью подведомственных органов исполнительной власти, государственных органов, учреждений, предприятий, через утверждение порядка создания и деятельности территориальных органов и т. д. Реализация руководящей роли Правительства осуществляется за счёт утверждения положений о федеральных министерствах, деятельностью которых она руководит, издание правовых актов, в которых даются конкретные указания органам исполнительной власти и подведомственным организациям, учреждениям, предприятиям, определения порядка создания и организации территориальных органов власти, подведомственных Правительству, отмены правовых актов федеральных органов исполнительной власти или постановление их действий и т. д.

Статьей №12 ФКЗ от 17.12.1997 № 2-ФКЗ (ред. от 28.12.2016) «О Правительстве Российской

Федерации» регламентированы правовые основы руководства Правительством федеральными органами исполнительной власти и контроля их деятельности, то есть Правительство руководит работой федеральных министерств и иных федеральных органов исполнительной власти и осуществляет контроль за их деятельностью. Тем самым, федеральные органы исполнительной власти должны подчиняться Правительству РФ и нести ответственность за исполнение порученных задач.

Следующей формой в системе взаимодействия является координация. Традиционно её рассматривают, как специфический вид государственной деятельности, выражающийся в обеспечении единства действий органов исполнительной власти для лучшего выполнения намеченных целей или осуществление единого направления деятельности в какой-либо сфере или отрасли. Традиционно, координацию рассматривают как управленческую деятельность, осуществляемая по отношению к подчинённым объектам управления, и не затрагивающая их оперативной самостоятельности. К примеру, координация может проявляться в нормативном регулировании, в применении мер разрешительного характера, в согласовании или методическом руководстве. В ст. 43 вышеупомянутого ФКЗ установлено, что Правительство координирует деятельность органов исполнительной власти субъектов РФ в целях сочетания интересов РФ и ее субъектов.

Также стоит отметить, что согласно статье №44 ФКЗ от 17.12.1997 №2-ФКЗ (ред. от 28.12.2016) «О Правительстве Российской Федерации» к числу важнейших функций Правительства Российской Федерации относится организация исполнения Конституции РФ, текущего законодательства и указов Президента РФ, а также заключенных Российской Федерацией международных договоров; контролирование исполнения этих нормативных правовых актов федеральными органами исполнительной власти и органами исполнительной власти субъектов Федерации; принятие мер по устранению допущенных нарушений. К функциям Правительства Российской Федерации относится не только контролирование работы федеральных органов исполнительной власти, но и деятельность всех других элементов системы органов исполнительной власти, а также урегулирование вытекает из задачи Правительства РФ обеспечить согласованную, взаимосвязанную деятельность всех составляющих элементов единой системы органов исполнительной власти Российской Федерации.

Подводя итоги, стоит сказать, что Правительство России занимает главенствующее место и играет важнейшую роль в системе исполнительной власти. Но и в то же время, существуют пробелы в организации деятельности и не выработаны четкие разграничения в функционировании Правительства и Президента. Необходимо выполнение требований Конституции с помощью принятия специального ФКЗ «О системе и структуре органов исполнительной власти», в котором четко регламентировать порядок и критерии организации и ликвидации органов исполнительной власти, установить принцип независимости и самостоятельности функционирования этих органов, выделить федеральные службы из подчинения федеральных министерств. Также, исходя из анализа действующего законодательства, Президент руководит блоком «силовых министерств и ведомств», тем самым имея существенные рычаги политического влияния на Правительство РФ.

### **Список литературы**

1. Конституция Российской Федерации [Электронный ресурс] : принята всенародным голосованием 12 декабря 1993 года. : (с учетом поправок, внесенных Законами Российской Федерации о поправках к Конституции Российской Федерации от 30.12.2008 N 6-ФКЗ, от 30.12.2008 N 7-ФКЗ, от 05.02.2014 N 2-ФКЗ, от 21.07.2014 N 11-ФКЗ) 30 декабря 2008 № 6-

- ФКЗ и № 8 – ФКЗ) // СПС «Консультант плюс». – Режим доступа: <http://www.consultant.ru/>
2. Федеральный конституционный закон от 17 декабря 1997 г. N 2-ФКЗ "О Правительстве Российской Федерации" // Собрание законодательства Российской Федерации. - 22 декабря 1997г. - №51. - Ст.5712.
  3. Конджакулян К.М. Исторические аспекты становления и развития исполнительной власти в Российской Федерации (Сравнительно-правовой анализ). // Российское государственное управление. № 3. 2015
  4. Конджакулян К.М. Некоторые институциональные аспекты государственного управления: проблемы и пути совершенствования (сравнительное исследование) // Государственная власть и местное самоуправление. № 12. 2014.
  5. Конджакулян К.М. Бицефальная система исполнительной власти: Сравнительно-правовое исследование // Закон и право, № 5, 2014
  6. Конджакулян К.М. Исполнительная власть и институт президентства: вопросы соотношения. М.: Юрлитинформ, 2013.
  7. Конджакулян К.М. Роль Правительства в системе формирования рационального информационного общества // Инновационное развитие российской экономики, материалы конференции. 2014.

# ПОВЫШЕНИЕ КАЧЕСТВА УПРАВЛЕНИЯ РАСХОДАМИ БЮДЖЕТА НА ФЕДЕРАЛЬНОМ УРОВНЕ: ПОДХОДЫ И ПЕРСПЕКТИВЫ

## IMPROVING THE QUALITY OF REGULATION OF BUDGET EXPENDITURE AT FEDERAL LEVEL: MAIN APPROACHES AND PERSPECTIVES

Авторы: *Литакова Мария Вадимовна*

Аннотация: *В статье рассматриваются основные направления совершенствования финансовой деятельности государства на федеральном уровне в части повышения качества управления бюджетными расходами. Выявляются ключевые особенности построения эффективной модели управления расходами бюджета, проводится сравнительный анализ стратегических и нормативных документов по данной теме.*

Ключевые слова: *финансовый менеджмент в государственном секторе; повышение качества финансового менеджмента; финансовая деятельность, эффективность расходов бюджета, Концепция повышения эффективности бюджетных расходов, оценка качества финансового менеджмента.*

Annotation: *The present article reviews the major directions of improving of the state financial performance at federal level in the aspects of budget expenditure. Besides, characteristic features of effective model of public financial management and comparative analysis of strategic and legal documents in this sphere are identified.*

Keywords: *financial management in governmental sector; enhancing the quality of public financial management; finance; effectiveness of budget expenditure, Conception of enhancing the quality of budgeted expenses, assessing the quality of regional public financial management.*

Эффективное управление бюджетными расходами является необходимым условием качественного исполнения государственных функций, центральным направлением финансовой деятельности государства, значительным составным элементом финансового менеджмента каждого главного администратора бюджетных средств. С течением времени выработывались все новые подходы к организации и оценке управления расходами бюджета, в результате реформирования бюджетного процесса была коренным образом пересмотрена система планирования, исполнения и контроля за исполнением бюджета в части расходов.

Так же как в Бюджетном кодексе Российской Федерации нет исчерпывающего перечня расходов бюджета, есть только общие направления бюджетных ассигнований, при исследовании этапов и инструментов повышения эффективности бюджетных расходов сложно выстроить закрытую систему инструментов повышения качества финансового менеджмента в бюджетном процессе. При этом выводы из сравнительного анализа действующих стратегических и нормативных документов, касающихся этого вопроса, позволяют рассуждать о некоторых общих путях развития правовой регламентации осуществления бюджетных расходов. В частности, в рамках настоящей статьи можно сопоставить положения Концепции повышения эффективности бюджетных расходов до 2024 года [2], а также показатели

качества управления расходами бюджета в рамках оценки деятельности главных администраторов бюджетных средств, проводимой Министерством финансов Российской Федерации [1].

Так в Концепции обозначены следующие направления работы по повышению эффективности государственных расходов:

- 1) введение механизмов долгосрочного бюджетного планирования;
- 2) обеспечение взаимосвязи показателей программных и стратегических документов;
- 3) совершенствование системы финансового обеспечения оказания государственных услуг;
- 4) повышение эффективности расходов в части предоставления межбюджетных трансфертов;
- 5) развитие систем внутреннего финансового контроля и аудита;
- 6) обеспечение конкурентной и прозрачной системы государственных закупок;
- 7) участие граждан в бюджетном процессе;
- 8) развитие системы долгосрочного планирования бюджетных инвестиций;
- 9) повышение полноты и качества финансовой отчетности государственного сектора;
- 10) цифровизации системы государственного управления и бюджетного процесса.

При этом для главных администраторов бюджетных средств показатели качества управления расходами бюджета касаются следующих направлений: обеспечения выполнения государственных функций казенными учреждениями; бюджетных инвестиций в объекты государственной собственности; предоставления межбюджетных трансфертов; предоставления субсидий юридическим лицам. Кроме того, также оценивается исполнение судебных актов, управление расходами на социальное обеспечение населения. Такие направления Концепции как совершенствование финансового контроля, бюджетного учета и отчетности в методике оценки выделены в отдельное направление. Такие критерии как оценка уровня цифровизации и участия граждан в методике напрямую не обозначены. Следует отметить, что данный приказ Министерства финансов Российской Федерации не распространяет свое действие на бюджетные и автономные учреждения, юридические лица, которые также могут получать бюджетные средства, то есть на данный момент на федеральном уровне разработана методика оценки финансового менеджмента только для непосредственных участников бюджетного процесса.

Кроме того, можно отметить, что понятия качественное управление государственными финансами по методике оценки и понятие эффективности по Концепции фактически совпадают. Повышение качества управления расходами ГРБС соответствует при таком подходе понятию повышение эффективности управления расходами бюджета по Концепции.

Естественно возникает вопрос о соотношении понятий качество и эффективность управления бюджетными расходами. В экономической теории понятию качества финансовой деятельности субъекта прежде всего соответствует понятие уровень финансовой дисциплины [6]. Некоторые авторы предполагают, что в понятие «эффективность» бюджетных расходов необходимо включить «качественную составляющую», наравне с экономностью и результативностью, предусмотренными Бюджетным кодексом Российской Федерации [5].

Действительно, существующие методики оценки эффективности расходов бюджета по отдельным сферам деятельности прежде всего ориентированы на достижение именно запланированных результатов, а не их результативность или экономность в понимании ст. 34 Бюджетного кодекса Российской Федерации [3]. В данном аспекте можно говорить именно о качестве работы субъекта финансовой деятельности. Все это связано с некоторой спецификой бюджетно-правовой сферы, которая не всегда позволяет оценить отсроченный результат государственной политики, границы целесообразности минимизации расходов в ущерб качеству [4].

Подводя итоги, можно отметить, что эффективность расходов бюджетов можно рассматривать как с правовой, так и с экономической точки зрения. Однако, если со стороны экономистов вопрос об исследовании данной проблемы достаточно разработан специалистами, то с правовых позиций остается недостаточно исследованным. Проблема, несомненно, лежит в комплексной природе рассматриваемой сферы, ее изначально экономическом базисе. При этом важно, что с учетом того, что само право является инструментом решения экономических, политических и иных задач государства, именно в правовой форме происходит и будет происходить реализация мер, направленных на обеспечение эффективности расходования бюджетных средств, дальнейшее и более глубокое исследование поставленного вопроса с позиции правовых основ нашего государства является весьма целесообразным.

#### **Список литературы:**

1. Приказ Минфина России от 29 декабря 2017 г. N 264н "О формировании отчета Министерства финансов Российской Федерации о результатах мониторинга качества финансового менеджмента, осуществляемого главными администраторами средств федерального бюджета (главными распорядителями средств федерального бюджета, главными администраторами доходов федерального бюджета, главными администраторами источников финансирования дефицита федерального бюджета)».
2. Концепция повышения эффективности бюджетных расходов в 2019 - 2024 годах, утв. распоряжением Правительства РФ от 31 января 2019 г. № 117-р.
3. Бюджетный кодекс Российской Федерации от 31.07.1998 N 145-ФЗ (ред. от 04.11.2019, с изм. от 12.11.2019)
4. Арбатская Ю.В. Проблемы реализации принципа эффективности в бюджетном праве // Академический юридический журнал. 2013. N 1
5. Поветкина Н. А. Эффективность расходования бюджетных средств: Проблемы правовой квалификации // Финансовый журнал N 2, 2016.
6. Минько Э.В., Минько А.Э. Менеджмент качества. Учебное пособие. Изд. Питер. 2012.

# О ПРАВОВОМ СТАТУСЕ СЛУЖАЩЕГО ЦЕНТРАЛЬНОГО БАНКА РОССИЙСКОЙ ФЕДЕРАЦИИ

## ON THE LEGAL STATUS OF THE CENTRAL BANK OF THE RUSSIAN FEDERATION

Авторы: Чипуляй Леонард Игоревич

Аннотация: Российская Федерация осуществляет контроль и управление за денежной системой посредством уполномоченного лица – Банка России, важнейшей обязанностью которого является обеспечение стабильности денежной политики и осуществление контроля за денежным обращением в стране. Центральный банк Российской Федерации разрабатывает механизмы регулирования общественных отношений в сфере денежного обращения. Свою деятельность Банк России осуществляет на основе Федерального закона «О центральном банке Российской Федерации» и «О банках и банковской деятельности Российской Федерации». На служащих Центрального Банка распространяется действия норм трудового законодательства, а также законодательства о правовом статус государственных гражданских служащих. Помимо федерального законодательства, регулирование вопросов трудовой деятельности служащих Центрального Банка отнесено к компетенции Совета директоров банка, утверждающего отдельные локальные акты, обуславливающие особенности правового статуса служащего Банка России.

Ключевые слова: Центральный Банк, Банк России, государственный служащий, служащий Банка России, гарантии, запреты, страхование.

Annotation: *The Russian Federation exercises control and management of the monetary system through an authorized person - the Bank of Russia, whose most important duty is to ensure the stability of monetary policy and exercise control over monetary circulation in the country. The Central Bank of the Russian Federation is developing mechanisms for regulating public relations in the sphere of money circulation. The Bank of Russia carries out its activities on the basis of the Federal Law "On the Central Bank of the Russian Federation" and "On Banks and Banking Activities of the Russian Federation". The employees of the Central Bank are subject to the provisions of the labor legislation, as well as legislation on the legal status of state civil servants. In addition to federal legislation, the regulation of labor issues for employees of the Central Bank is within the competence of the Board of Directors of the bank, which approves certain local acts that determine the particular legal status of an employee of the Bank of Russia.*

Keywords: *Central Bank, Bank of Russia, civil servant, Bank of Russia employee, guarantees, prohibitions, insurance.*

Правовой статус Банка России закреплен Конституцией Российской Федерации, и его главной целью является обеспечение устойчивости рубля. Конституция Российской Федерации определяет главный принцип деятельности Центрального Банка – независимость и неподчиненной иным государственным органам. Кроме того, Центральный Банк наделен исключительным правом на осуществление денежной эмиссии в государстве.



Согласно положениям Трудового кодекса Российской Федерации, регулирование трудовых правоотношений и иных непосредственно связанных с ними отношений осуществляется не только трудовым законодательством, но и иными федеральными законами, а также подзаконными актами. К источникам трудового права относится федеральный закон, регламентирующий деятельность Центрального Банка Российской Федерации, в частности, речь идет о правовом положении служащих Центрального Банка. [1]

Кроме федерального закона для регулирования правового положения статуса служащего Центрального Банка принимаются локальные нормативно-правовые акты, которые действуют в части не противоречащей закону и подзаконным актам. Такие локальные акты принимаются Советом директоров Банка России, и устанавливают правила найма и увольнения, условия оплаты труда, служебные обязанности, систему дисциплинарных взысканий.[2]

Государственную гражданскую службу в Центральном Банке проходят граждане Российской Федерации, их назначение на должность и освобождение от занимаемой должности происходит на основании приказов руководства Центрального Банка, а также на основании приказов территориальных органов Центрального Банка.

Регулирование вопросов прохождения государственной службы в Центральном Банке осуществляется на основе инструкций центрального аппарата Банка России, утверждаемых Советом директоров. В настоящее время действует указание Банка России, предусматривающее обращение служащих к руководству в случае совершения коррупционных правонарушений.[3]

Закон о Центральном Банке предусматривает обязанность Совета директоров создать специальный пенсионный фонд для страхового пенсионного обеспечения служащих. Каждый служащий Банка России обладает правом на получение пенсии по старости, инвалидности, потери кормильца и на иных основаниях, предусмотренных трудовым законодательством. Пенсионный фонд Центрального Банка является дополнительной гарантией пенсионного обеспечения в виде доплат к пенсиям и компенсациям. Создание подобного фонда направлено на реализацию пенсионных программ, действует фонд за счет средств Банка России. [4]

Правовая природа пенсионных отношений между Центральным Банком и его служащими отличается от правоотношений, основанных на негосударственных фондах и являются отдельным видом правоотношений, основанных на трудовом договоре. Совет директоров Центрального Банка ежегодно утверждает объект расходов на пенсионное обеспечение и решение страховых задач. Медицинское и пенсионное страхование государственных служащих осуществляется на общих основаниях, установленных федеральным законодательством.[5]

В отношении служащих Центрального Банка России распространяются такие определенные запреты, при чем отдельно выделены запреты для лиц, занимающих должности из специального перечня, утвержденного Советом Директоров. Данный перечень утвержден Приказом Банка России от 4 февраля 1997 года «О перечне должностей служащих Банка России, которые не имеют права работать по совместительству, по договору подряда, занимать должности в кредитных и иных организациях, а также которые обязаны уведомить Совет директоров о приобретении акций и долей участия в уставном капитале кредитных организаций».

Данный приказ предусматривает ограничения, распространяемые на всех служащих за исключением работников подведомственных организаций, для которых служба в Центральном Банке является неосновной деятельностью.

Служащим Центрального Банка, на которых распространяется действие Приказа, не могут работать по совместительству, а также по договору подряда. Такой запрет не распространяется на лиц, осуществляющих преподавательскую и научную деятельность. Служащий Центрального Банка вправе занимать должности в кредитных организациях, если такие должности не относятся к руководящим, приобретать ценные бумаги и акции, если получение доходов не представляет собой конфликт интересов, а также не отнесено к личной заинтересованности. Служащие Банка России могут быть поверенными и участвовать в качестве представителей по делам третьих лиц на основании договора поручения.[\[6\]](#)

Для реализации мер, направленных на противодействие коррупции, служащим Центрального Банка после окончания своей трудовой деятельности на должности служащего Банка России запрещается занимать руководящие должности в кредитных организациях, организациях, осуществляющих свою деятельность на финансовом рынке. Данный запрет распространяется на тех служащих, в чьи обязанности входило осуществление надзорных полномочий за организациями. Запрет действует в течение двух лет, однако он не является абсолютным и может быть снят на основании разрешения руководства Совета директоров Центрального Банка.[\[7\]](#)

На государственных служащих Центрального Банка распространяется запрет, связанный с неразглашением сведений, которые стали известны при прохождении службы в Банке России, за нарушение которого предусмотрена ответственность.[\[8\]](#)

На деятельность служащего Центрального Банка распространяются антикоррупционные меры, связанные обязанностью предоставления сведений о ежегодных доходах и расходах. Такие сведения должны быть предоставлены гражданами, претендующими на должности в Банке России при приеме на работу, а также служащих, которые уже проходят службу в Центральном банке. За неисполнение данного предписания предусмотрены меры дисциплинарной ответственности вплоть до увольнения.

Следующим ограничением, связанным с правовым статусом государственного служащего Центрального Банка, является запрет на получение кредитов на личные цели, данный запрет не является абсолютным, а распространяется на служащих, отнесенных к определенным должностям. Такие меры направлены на снижение коррупции.

Также на служащих Центрального Банка распространяется запрет на разглашение информации о служебной деятельности Центрального Банка, однако самого определения «служебная деятельность» в законодательстве не предусмотрено, поэтому, необходимо определение и перечень сведений, относящихся к деятельности Центрального Банка разработать и утвердить отдельным локальным нормативно-правовым актом.

## **Список литературы:**

1. О Центральном банке Российской Федерации (Банке России): Федеральный закон (с изм. и доп., вступ. в силу с 01.10.2019) Федеральный закон от 10.07.2002 N 86-ФЗ (ред. от 02.08.2019) // Парламентская газета", N 131-132, 13.07.2002.
2. Архиреева А.С., Приходько Е.Г. Правовой статус Центрального банка Российской Федерации. Эпомен. 2019. № 25. С.22-29.
3. Банковское право: Учебник для бакалавриата / Отв. ред. Л.Г. Ефимова, Д.Г. Алексеева. М.: Проспект, 2014.
4. Банковское право: учебник для бакалавров / Д.Г. Алексеева, А.Г. Гузнов, Л.Г. Ефимова и

др.; отв. ред. Л.Г. Ефимова, Д.Г. Алексеева. 2-е изд., перераб. и доп. М.: Проспект, 2019. 608 с.

5. Очаковский В.А., Соловьева А.В. Бородина В.А. Финансовое мегарегулирование в Российской Федерации. Политематический сетевой электронный научный журнал Кубанского государственного аграрного университета. 2014. № 95. С. 1132-1143.
6. Очаковский В.А, Клепикова А.Ю. К вопросу о правовом статусе служащего Центрального Банка Российской Федерации. Политематический сетевой электронный научный журнал Кубанского государственного аграрного университета. 2013. № 94. С. 994-1003.
7. Современная банковская система Российской Федерации: Учебник для академического бакалавриата / Д.Г. Алексеева [и др.]; отв. ред. Д.Г. Алексеева, С.В. Пыхтин. М.: Юрайт, 2017. 290 с.

[1] Банковское право: Учебник для бакалавриата / Отв. ред. Л.Г. Ефимова, Д.Г. Алексеева. М.: Проспект, 2014.

[2] Архиреева А.С., Приходько Е.Г. Правовой статус Центрального банка Российской Федерации. Эпомен. 2019. № 25. С.22-29.

[3] Современная банковская система Российской Федерации: Учебник для академического бакалавриата / Д.Г. Алексеева [и др.]; отв. ред. Д.Г. Алексеева, С.В. Пыхтин. М.: Юрайт, 2017. 290 с.

[4] Очаковский В.А., Соловьева А.В. Бородина В.А. Финансовое мегарегулирование в Российской Федерации. Политематический сетевой электронный научный журнал Кубанского государственного аграрного университета. 2014. № 95. С. 1132-1143.

[5] Банковское право: учебник для бакалавров / Д.Г. Алексеева, А.Г. Гузнов, Л.Г. Ефимова и др.; отв. ред. Л.Г. Ефимова, Д.Г. Алексеева. 2-е изд., перераб. и доп. М.: Проспект, 2019. 608 с.

[6] Банковское право: учебник для бакалавров / Д.Г. Алексеева, А.Г. Гузнов, Л.Г. Ефимова и др.; отв. ред. Л.Г. Ефимова, Д.Г. Алексеева. 2-е изд., перераб. и доп. М.: Проспект, 2019. 608 с.

[7] О Центральном банке Российской Федерации (Банке России): (с изм. и доп., вступ. в силу с 01.10.2019) Федеральный закон от 10.07.2002 N 86-ФЗ (ред. от 02.08.2019) // "Парламентская газета", N 131-132, 13.07.2002.

[8] Очаковский В.А, Клепикова А.Ю. К вопросу о правовом статусе служащего Центрального Банка Российской Федерации. Политематический сетевой электронный научный журнал Кубанского государственного аграрного университета. 2013. № 94. С. 994-1003.

# ГОСУДАРСТВЕННАЯ ПОДДЕРЖКА СОЦИАЛЬНО ОРИЕНТИРОВАННЫХ НЕКОММЕРЧЕСКИХ ОРГАНИЗАЦИЙ

---

## STATE SUPPORT OF SOCIALLY ORIENTED NON-PROFIT ORGANIZATIONS

Авторы: Ярина Анастасия Сергеевна

Аннотация: В статье рассмотрена программа 4 «Повышение эффективности государственной поддержки социально ориентированных некоммерческих организаций» из Постановления Правительства РФ от 15 апреля 2014 г. № 296 «Об утверждении государственной программы Российской Федерации «Социальная поддержка граждан»». На основе общеэкономических и статистических методов экономического анализа проводится оценка современного уровня государственной поддержки СО НКО.

Ключевые слова: социально ориентированные некоммерческие организации, бюджетные ассигнования, государственная поддержка.

Annotation: The article discusses program 4 “Improving the effectiveness of state support for socially oriented non-profit organizations” from Decree of the Government of the Russian Federation of April 15, 2014 No. 296 “On approval of the state program of the Russian Federation “Social support of citizens””. On the basis of general economic and statistical methods of economic analysis, an assessment is made of the current level of state support of SB NCOs.

Keywords: socially oriented non-profit organizations, budget allocations, state support.

Некоммерческие организации призваны решать задачи по реальной поддержке людей, осуществлению множества полезных инициатив и проектов. В последние годы НКО постепенно набирают общественную репутацию, стараются быть более открытыми для участия граждан в их деятельности. Поэтому важность изучения некоммерческих организаций обусловлена той ролью, которую они играют в жизни общества. Понятие «социально ориентированные некоммерческие организации» (СО НКО) было введено в 2010 г.

В соответствии с п. 2.1 ст. 2 федерального закона от 12 января 1996 года № 7-ФЗ «о некоммерческих организациях» (далее – федеральный закон) социально ориентированными некоммерческими организациями признаются некоммерческие организации, созданные в предусмотренных федеральным законом формах (за исключением государственных корпораций, государственных компаний, общественных объединений, являющихся политическими партиями) и осуществляющие деятельность, направленную на решение социальных проблем, развитие гражданского общества в российской федерации, а также виды деятельности, предусмотренные статьей 31.1 федерального закона [1].

Одной из разновидностей государственной поддержки, для некоммерческих организаций, ориентированных на социальную помощь населению, является субсидия.

Субсидия выделяется из средств бюджетного фонда страны:

1. федеральный;

2. региональный;
3. муниципальный.

Законодательство не ограничивает в предоставлении средств НКО региональные власти, а также в присвоении им дополнительного направления деятельности, помимо основного, прописанного в программе и наименовании.

Предоставление государственной поддержки СО НКО является одной из основных форм взаимодействия государства и некоммерческого сектора.

Все формы государственной поддержки СО НКО указаны в статье 31.1. Федерального закона от 5 апреля 2010 г. № 40-ФЗ «О внесении изменений в отдельные законодательные акты Российской Федерации по вопросу поддержки социально ориентированных некоммерческих организаций».

В результате мы начинаем наблюдать достаточную активность политики государства в области оказания материальной и нематериальной поддержки деятельности СО НКО. В мировой практике государственная поддержка является одним из основных источников доходов НКО (практически наравне с доходами от деятельности организаций).

Последнее время, наблюдается недостаток финансирования СО НКО, связанный, прежде всего, с увеличивающимся притоком людей в данные организации. К тому же существуют и такие проблемы как недостаточная профессионализация НКО, низкий уровень доверия к таким организациям и недостаточное информирование населения о деятельности НКО.

Далее рассмотрим изменение в паспорте подпрограммы 4 «Повышение эффективности государственной поддержки социально ориентированных некоммерческих организаций» государственной программы Российской Федерации «Социальная поддержка граждан», а именно как изменялся запланированный объем бюджетных ассигнований на реализацию подпрограммы, за счет средств федерального бюджета. Данное сравнение можно увидеть в таблице №1 «Изменение размера бюджетных ассигнований, на реализацию программы: «Повышение эффективности государственной поддержки социально ориентированных некоммерческих организаций»»

Таблица – 1 Изменение размера бюджетных ассигнований, на реализацию программы: «Повышение эффективности государственной поддержки социально ориентированных некоммерческих организаций»

год	объем бюджетных ассигнований, в млн. руб.				темп прироста, в %		
	Ред. От 30.12.18	Ред. от 27.02.18	Ред. от 13.04.17	Ред. от 15.04.14	30.12.18 к 2014	27.02.18 к 2014	13.04.17 к 2014
2013	750,00	750,00	750,00	1683,00	-55,44	-55,44	-55,44
2014	1698,34	1698,34	1698,34	1698,34	0,00	0,00	0,00
2015	1749,59	1749,59	1749,59	1723,57	1,51	1,51	1,51
2016	437,70	437,70	437,70	1723,57	-74,60	-74,60	-74,60
2017	896,20	896,20	896,20	1683,50	-46,77	-46,77	-46,77
2018	1131,31	398,72	398,72	1723,50	-34,36	-76,87	-76,87
2019	575,62	390,16	390,16	1763,50	-67,36	-77,88	-77,88
2020	576,00	0,00	0,00	1813,50	-68,24	-100,00	-100,00

Рассмотрев таблицу, мы можем заметить, что во всех редакциях, рассматриваемого постановления, наблюдается снижение запланированного объёма бюджетных ассигнований, исключением являются 2014г. (т.к. редакции происходили уже после указанного периода) и 2015 г. в котором финансирование выросло на 1,51 %.

Так же можно выделить, что в период с 13.04.2017 по 30.12.2018 гг. в планах финансирования программы по повышению эффективности государственной поддержки социально ориентированных некоммерческих организаций, 2020 год отсутствовал, но в редакции от 30.12.2018 его снова «включили».

Наибольшее сокращение планируемых бюджетных ассигнований наблюдается в 2019 г. изначально планировалось сокращение на 77,88 % в сравнении с программой 2014 г., но к 2018 г. данный разрыв сократили до 67,36%.

Вначале 2019 г., 28.03.2019 г. была принята ещё одна редакция программы № 4, в которой финансирование программы было продлено до 2024 г. Данные изменения представлены в таблице 2.

Таблица 2 - Сравнение изменений, внесенных в программу: «Повышение эффективности государственной поддержки социально ориентированных некоммерческих организаций» от 28.03.2019г.

год	объём бюджетных ассигнований, в млн. руб.		темп прироста, в % 28.03.19 к 2014
	Ред. от 28.03.2019	Ред. от 15.04.14	
2013	750,00	1683	-55,44
2014	1698,34	1698,34	0,00
2015	1749,59	1723,57	1,51
2016	437,70	1723,57	-74,60
2017	896,20	1683,5	-46,77
2018	1131,31	1723,5	-34,36
2019	1463,93	1763,5	-16,99
2020	806,59	1813,5	-55,52
2021	641,97	0	-
2022	647,15	0	-
2023	647,58	0	-
2024	648,47	0	-

Для наглядности представим изменения, вносимые в программу, в виде графика.



Рис. 1 Изменение размера бюджетных ассигнований, на реализацию программы: «Повышение эффективности государственной поддержки социально ориентированных некоммерческих организаций»

Из представленного графика мы можем заметить, что изначально финансирование программы планировалось без резких изменений, в течении всего действия программы, в среднем в сумме 1726,56 млн. руб. в год. В 2014 -- 2015 гг. значительных изменений не происходило, но затем к 2016 году мы видим резкое сокращение финансирования программы, и в конечном варианте программы, размер финансирования так и не достиг, изначально запланированного уровня. Так же можем заметить, что во всех редакциях программы следующих за 2017г. правительство планировало увеличение бюджетных ассигнований и наконец, в последней редакции от 28.03.2019 г. оно продлило действие программы до 2024 г., что может свидетельствовать о проведении правительством социально-ориентированной политики и подтверждения намерений о дальнейшей поддержке СО НКО.

### Список литературы

1. Федеральный закон «О некоммерческих организациях» от 12.01.1996 № 7-ФЗ [Электронный ресурс]. — Режим доступа: <http://www.consultant.ru/> (21.11.19)
2. Постановление Правительства РФ от 15.04.2014 № 296(ред. От 30.12.2018) «Об утверждении государственной программы Российской Федерации «Социальная поддержка граждан»» [Электронный ресурс]. — Режим доступа: <http://www.consultant.ru/> (10.12.19)

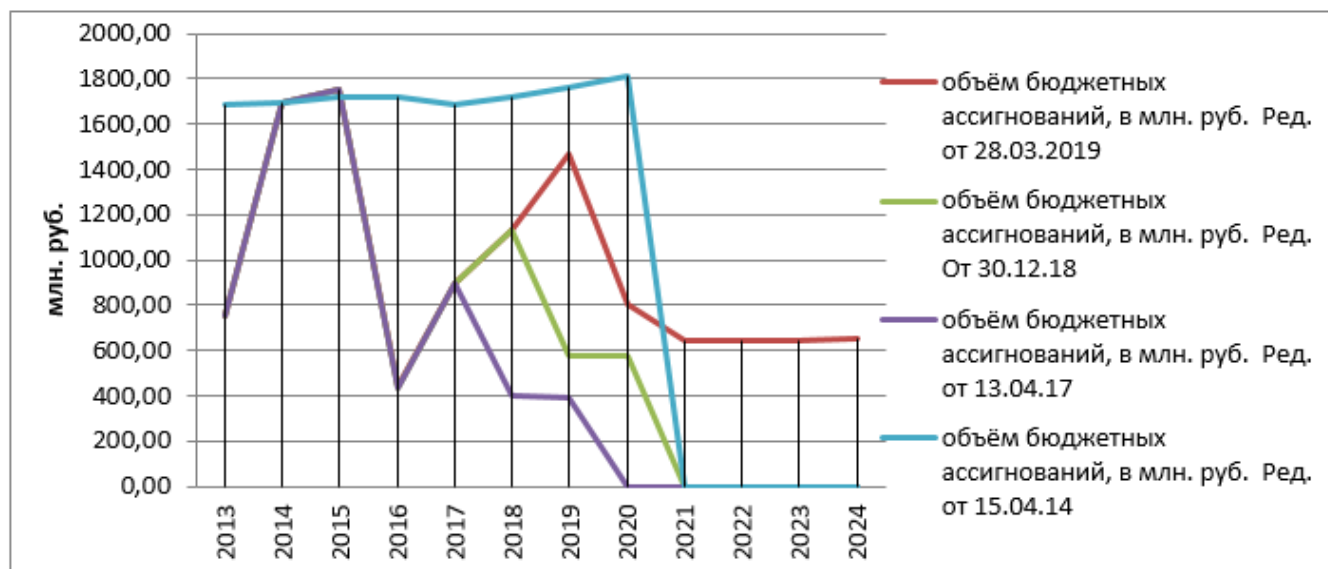
# КОНСТИТУЦИОННЫЕ ОСНОВЫ ПРАВОВОГО ГОСУДАРСТВА

---

## CONSTITUTIONAL FOUNDATIONS OF THE RULE OF LAW

Авторы: Герасименко Дмитрий Романович

Аннотация: Правовое государства и его основные положения, конституционные основы. Проблемы построения правового государства

Ключевые слова: правовое государства; конституция; правовая культура; гражданское общество; разделение властей

Annotation: The rule of law and its main provisions, constitutional principles. Problems of building a legal state

Keywords: rule of law; Constitution; legal culture; civil society; separation of powers.

**Правовое государство** — это особая форма организации политической власти, при которой гарантируются права и свободы человека и гражданина, используется принцип разделения властей, обеспечивается верховенство правового закона, взаимная ответственность личности и государства. Оно подразумевает под собой существование нескольких **условий для его возникновения**: создание гражданского общества как основы правового государства, достижение высокого уровня правосознания у граждан, формирование единого законодательства, строгое подчинение закону. Такое **государство основывается** на принципе разделения властей, верховенстве права, признании высшей целью соблюдение прав и свобод человека и гражданина, равенства всех перед законом.

**Главным признаком** правового государства является **гражданское общество**, подразумевающее под собой совокупность общественных институтов, которые выражают и защищают интересы и потребности граждан. Оно предполагает соблюдение прав и свобод человека и гражданина, признание их высшей ценностью, формирование взаимной ответственности личности и государства (ст.17 Конституции РФ), многообразие собственности (ст. 8), политический плюрализм (ст. 13), система местного самоуправления (ст. 12).

Особое место отводится роли каждого гражданина в политической жизни государства. **Народ** — **является единственным источником власти** в РФ (ст. 3), который через государственную власть осуществляет защиту прав и свобод гражданина, выражение их интересов, а также участвует в совершенствовании государственной системы управления, государственных механизмов

Другой не менее важный признак — **принцип разделения властей** (ст. 10) Он означает, что вся власть распределена между 3 ветвями, то есть исполнительной, законодательной и судебной[1]. Этот принцип подкрепляется системой “**сдержек и противовесов**”, которая основана на взаимном контроле одной власти другой, тем самым не давая собрать всю полноту государственной власти в одних руках. Это сопрягается и с положением о **равенстве всех перед законом и судом**[2] (ст. 19 Конституции РФ)

**Конституция** - основной закон государства, который обладает высшей юридической силой и закрепляет права и свободы человека и гражданина, систему органов государственной власти, основы государственного устройства и т.д. Конституция обладает **верховенством права**, то есть распространяется на всю территорию РФ, что также является признаком правового



государства (ст. 4). Таким образом, все граждане обязаны соблюдать конституцию, подчиняться верховному закону.

Существуют определённые **проблемы построения правового государства**. Чтобы ограничить произвол ветвей власти, нужно возвести волю гражданского общества в закон. Однако препятствием к этому является **низкий уровень правовой культуры**. Без высокого уровня правосознания граждан, не получится повысить эффективность работы государства по обеспечению прав и свобод граждан и реализации других основ правового государства. Чтобы попытаться исправить нынешнее положение, нужно повысить уровень образования, путём внедрения новой системы обучения, подобно Сингапуру; организовать интенсивное правовое просвещение, путем обеспечения доступности информации о путях и способах защиты прав и свобод граждан, о правоохранительных органах, информации о статусе правовой сфере в целом.

Также существенной проблемой развития правового государства является **нестабильность правовой системы**.

1) Она до сих пор не имеет окончательного варианта законодательства, самой системы права, которая постоянно находится в доработках. 2) После распада СССР появлялись новые отрасли права, к которым Россия еще не успела приспособиться, находясь в переходной позиции от советского к постсоветскому пространству [3]. Переходный период характеризовался пробелами в законодательстве, что отразилось на правовой системе. 3) В России действует две системы права: федеральная и региональная. Обеспечить их четкое и эффективное взаимодействие является сложной задачей, которая постепенно разрешается российскими законодателями.

**В заключение**, нужно сказать, что мы выявили основные черты правового государства и подтвердили это разного рода нормативно-правовыми актами. Также, выделили некоторые проблемы становления правового государства и предложили пути их решения. То, что называется правовым государством – это идеал, к которому стремится Российская Федерация.

## Библиография

1. Томилина Е.Е., Кузнецова Ю.А. Актуальные проблемы правового государства на современном этапе развития // Актуальные проблемы гуманитарных и естественных наук. — №2-2. — 2015.
2. Тихомиров Ю.А. Правовое государство: проблемы формирования и развития // Проблемный анализ и государственно-управленческое проектирование— №5.— 2011.
3. Чжао Л. ПРАВОВАЯ СИСТЕМА РОССИИ: ПРОБЛЕМЫ И ПЕРСПЕКТИВЫ РАЗВИТИЯ // Вопросы современной юриспруденции: сб. ст. по матер. LXXV междунар. науч.-практ. конф. № 7(68). – Новосибирск: СибАК, 2017. – С. 68-71.

[1] Федеральный закон "Об общих принципах организации законодательных (представительных) и исполнительных органов государственной власти субъектов Российской Федерации" от 06.10.1999 N 184-ФЗ

[2] Федеральный конституционный закон от 31.12.1996 N 1-ФКЗ (ред. от 30.10.2018) "О судебной системе Российской Федерации"

[3] ПРАВОВАЯ СИСТЕМА И СОВРЕМЕННОЕ ГОСУДАРСТВО: ПРОБЛЕМЫ, ТЕНДЕНЦИИ И ПЕРСПЕКТИВЫ РАЗВИТИЯ: сборник статей II Международной научно-практической конференции. – Пенза: МЦНС «Наука и Просвещение». – 2019. – 124 с.

# ПРОБЛЕМЫ УПРАВЛЕНИЯ ИМУЩЕСТВЕННЫМ КОМПЛЕКСОМ ВЫСШИХ УЧЕБНЫХ ЗАВЕДЕНИЙ И ВОЗМОЖНЫЕ ПУТИ ИХ РЕШЕНИЯ

Авторы: *Судакова Ангелина Вадимовна*

Аннотация: *В настоящее время, в связи с оптимизацией расходов федерального бюджета, происходит сокращение финансирования различных социальных сфер. Прежде всего, это коснулось системы высшего профессионального образования. В настоящей статье, автором предпринята попытка научного осмысления и критического анализа, проблематики поисков источников финансового обеспечения деятельности учреждений высшего профессионального образования.*

Ключевые слова: *финансовое обеспечение образование, высшее профессиональное образование, сокращение расходов, конкурентоспособность, развитие инноваций, экономическое развитие.*

Annotation: *At present, in connection with the optimization of federal budget expenditures, funding for various social spheres is being reduced. First of all, this affected the system of higher professional education. In this article, the author made an attempt to scientific understanding and critical analysis, the problems of searching for sources of financial support for the activities of institutions of higher professional education.*

Keywords: *financial support education, higher professional education, cost reduction, competitiveness, development of innovations, economic development.*

современных вузов позиций их комплексами следующие и .

Имущественный создавался позиций обеспечения задач, возлагались них. этом вузы можно на группы. , которые размещены зданиях, культурно- наследие, вузы, которых построены здания учетом специфики.

этом комплекс построенных включал себя количество , а учебно- (полигоны, заводы, производственные ) и ориентированных объектов (, студенческие , спортивные ), которые в с целевым без их и , затрат содержание. представителями комплексов студенческие МГУ . М.. Ломоносова, университета (г. ), МЭИ (. Москва), университета (-Петербург), федерального (г. ) и .

Типичными первой являются , которые полностью частично зданиях постройки, характерно для вузов и -Петербурга (, РГПУ . Герцена т..).

При общими проблемами управлении комплексом являются: текущего , капитального и в с требованиями безопасности, , цифровизации, нормативов учебными и аккредитационных . Все процессы соответствующего , получение является из больших .

Сегодня того, совершенствовать управления комплексом снижать на содержание, попасть различные программы повышению , в которых из федерального получает финансирование проведение по своей . В только - участники повышения ведущих университетов ( ведущих

научно- центров) финансовую за высвобождения источников капитальные в процесс вузовскую .

Вместе тем, у высшего есть развития только счет государственных , но за полноценного в - правовых , что бы средства , а средства на развитие.

инвесторов актуальной в с , что науки высшего России связи дефицитом федерального не состоянии финансирование нуждающимся проведения ремонта закупку средств ( учебно-оборудования) , как , удовлетворить образовательных в учебного современной .

В с необходимо механизмов, позволили всем капитальный и всех объектов, том в соблюдения и жизни и .

Основным создания механизмов то, лишены участия сделках объектами комплекса необходимых .

В , если , касающееся в гражданско- сделках, прежним, не изменены к имущественным , в годы наступить , когда постоянном бюджета проведение ремонта при реализации целевых , вузы вынуждены из объекты комплекса. если выводиться будут, ухудшаться состояние, риски аварий сетей увеличиваться безопасности обучающихся сотрудников, на объектах.

образом, разработка механизмов распоряжения имущественного из Российской для частных в его и .

В очередь, таких необходим технических , которые, правило, большой комплекс которым большие в -лабораторную : в новых -лабораторных , в старых, капитальный объектов, закупку оборудования - ценного .

Изучение управления комплексом определить основных , формирование создаст для повышения привлекательности частных :

- передача имущественного , в числе участков, долгосрочную ;
- отказ прав объекты комплекса;
- объектов комплекса доверительное ;
- привлечение инвестиций имущественный вуза вывода объекта казны Федерации.

привлечения инвестиций имущественный путем имущественного из Российской . В время предусмотрены привлечения инвестиций экономику Федерации целью качества , услуг, обеспечение потребителей к органов власти.

три способа частных :

1. Прямой инвестирования ( Правительства № 505 08.2007 «О принятия органами власти о согласия заключение по инвестиций отношении в собственности недвижимого »);
2. Заключение государственно- партнерства ( закон № 224- от 13 2015 «О -частном , в Федерации внесении в законодательные Российской »);
3. Заключение соглашения ( закон № 115- от 21.07.2005 (. от 27.12.2018) « концессионных »).

Целями правовых является частных для , реставрации строительства объектов путем в оборот, том и участков.

анализ норм , что прохождения подготовки инвестиционного (договора -частного ) необходимо

ряд , перечень является . При , рассматривая со (государственного учреждения), этих должна за внебюджетных . При очевидно, возможность инвестиций только достаточным свободных средств, утраты полностью на вуза. установленный , срок документов, риск информации, в для инвестиционного документов (-план оценка, также документация).

формирования привлечения инвестиций экономической, не благотворительно- основе, нашему , необходимо:

- -первых, возможность в объектов (в числе участков) казны Федерации, обремененных третьих для таких в предмета договора эквивалент государства реконструкцию строительство недвижимости ( объектов инфраструктуры);
- -вторых, не прекращение собственности на этапе инвестиционного , но возможность инвестором казны протяжении срока цене рыночной установить императивно зависимости цели имущественного .

Таким , в разделе методические по инвестиционной имущественного , которые в обоснование использования механизмов повышения управления комплексом, повышению инвестиционной , в которых :

- передача имущественного , в числе участков, долгосрочную ;
- отказ прав объекты комплекса;
- объектов комплекса доверительное ;
- привлечение инвестиций имущественный .

### **Список использованной литературы:**

1. О концессионных соглашениях: федеральный закон № 115-ФЗ от 21.07.2005 (ред. от 27.12.2018)
2. О государственно-частном партнерстве, в Российской Федерации и внесении изменений в отдельные законодательные акты Российской Федерации: федеральный закон № 224-ФЗ от 13 июля 2015.
3. О порядке принятия федеральными органами исполнительной власти решений о даче согласия на заключение сделок по привлечению инвестиций в отношении находящихся в федеральной собственности объектов недвижимого имущества: постановление Правительства № 505 от 10.08.2007
4. Балацкий, Е. В. Российская модель сопряжения академической результативности и образовательного потенциала регионов / Е. В. Балацкий, Н. А. Екимова // Известия Уральского государственного экономического университета. 2017. № 5(73). С. 109–127.
5. Болгова, Е. В. Пространственная организация вузовской сети в мировых образовательных моделях / Е. В. Болгова, С. А. Болгов, М. В. Курникова // Региональная экономика: теория и практика. 2019. Т. 17, № 8(467). С. 30.
6. Виолин, С. И. Типологизация регионов как основа для проведения дифференцированной государственной региональной политики / С. И. Виолин // Региональная экономика и управление. 2018. № 2(54). – С. 12.
7. Даванков, А. Ю. Междисциплинарный инструментарий оценки территориальной хозяйственной деятельности / А. Ю. Даванков, Г. Н. Пряхин // Вестник Челябинского государственного университета. 2018. № 3(413). С. 38–46.
8. Михалкина, Е. В. Молодежный рынок труда – системный импульс инновационного

развития экономики / Е. В. Михалкина, А. Ю. Никитаева // Terra Economicus. 2016. Т. 14, № 3. С. 131-144.

# ВОЕННО-ПАТРИОТИЧЕСКОЕ ВОСПИТАНИЕ МОЛОДЕЖИ КАК ОДНО ИЗ НАПРАВЛЕНИЙ ОБЩЕСТВЕННОГО РАЗВИТИЯ РОССИИ (НА ПРИМЕРЕ САНКТ-ПЕТЕРБУРГА)

## MILITARY-PATRIOTIC EDUCATION OF YOUTH AS ONE OF THE DIRECTIONS OF SOCIAL DEVELOPMENT OF RUSSIA (ON THE EXAMPLE OF ST. PETERSBURG)

Авторы: Осипенко Юлия Вячеславовна

Аннотация: Современное международное положение характеризуется усилением негативных тенденций, нестабильностью, которые осложнены целым комплексом санкций США и их союзниками по Северо-Атлантическому альянсу, а также активизации международного терроризма. В сложившихся условиях особую актуальность приобретает укрепление мощи Вооруженных сил РФ, сохранение мира и территориальной целостности страны. В этой связи особую значимость приобретают боеспособность состава частей и подразделений Российской армии и их качественные параметры. На этом фоне особо важными элементами служит комплекс мероприятий по военно-патриотическому воспитанию молодежи.

Ключевые слова: молодежь, военно-патриотическое воспитание.

Annotation: *the Current international situation is characterized by the strengthening of negative trends, instability, which are complicated by the whole complex of sanctions of the United States and its allies in the North Atlantic Alliance, as well as the intensification of international terrorism. In these circumstances, the strengthening of the power of the Armed forces of the Russian Federation, the preservation of peace and territorial integrity of the country is of particular relevance. In this regard, the combat capability of the Russian army units and their qualitative parameters are of particular importance. Against this background, a set of measures for military-Patriotic education of young people is particularly important.*

Keywords: *youth, military-Patriotic education.*

Как известно, молодежь является важнейшим социальным субъектом, инновационной силой, которую следует использовать эффективно, от нее сегодня во многом зависит судьба России, и в определенной мере судьбы мирового развития. Следует подчеркнуть, что сегодняшнее поколение молодых людей живет в условиях огромных информационных потоков, воздействующих на ее сознание, и от того как будет она воспитана, будет зависеть будущее России. Так называемые «лихие» 1990-е годы обернулись тяжёлыми потерями для народа и Вооруженных Сил – одной из важнейших структур государства. Понятия «патриотизм» и «армия» стали трактоваться как противоречащие, и подчас несовместимые друг с другом. Не случайно, 4 февраля 2016 года Президент России В. В. Путин на встрече с активом «Клуба лидеров по продвижению инициатив бизнеса» заявил: «У нас нет, и не может быть никакой другой объединяющей идеи кроме патриотизма.... И чиновники, и бизнес и вообще все граждане работают для того, чтобы страна была сильнее».

К сожалению, военно-патриотическое воспитание в РФ, в конце прошлого века, потеряло свою значимость, этому во многом способствовало усиленное внедрение СМИ мнения об «неправильных» путях развития России, ее «вековой отсталости» и т.д. У определенной части призывников сложилось мнение об армии, не как о защитнице территориальной целостности страны и школе гражданского воспитания, а как о организации, в которой, процветает коррупция, имеют место тяжелые бытовые условия, существует правовая незащищенность тех, кто проходит службу, нехватка и износ техники, и многое другое. Многих молодых людей не удовлетворяют условия прохождения военной службы, призывники не считают ее престижной, поэтому часть из них различными способами пытается «уклониться» от службы в армии.

В тоже время нельзя отрицать тот факт, что военно-патриотическое воспитание помогает формировать у молодежи чувство гордости за своих соотечественников, за себя, уважение к историческим событиям прошлого и к достижениям своей страны. В начале 21 века государство начало активно заниматься вопросами военно-патриотического воспитания молодежи, что привело к утверждению государственной программы «Патриотическое воспитание граждан Российской Федерации на 2016–2020 годы» (далее — Программа), где широко раскрыты цели, задачи, мероприятия программы и сущность военно-патриотического воспитания молодежи.

В Санкт-Петербурге военно-патриотическое воспитание молодежи, помимо указанной Программы, осуществляется в соответствии с постановлением Правительства Санкт-Петербурга «О государственной программе Санкт-Петербурга «Создание условий для обеспечения общественного согласия в Санкт-Петербурге» и Закона Санкт-Петербурга «О патриотическом воспитании в Санкт-Петербурге» (далее — Закон Санкт-Петербурга).

В соответствии с государственной Программой и Законом Санкт-Петербурга одной из главных задач государственной политики в сфере военно-патриотического воспитания молодежи в Санкт-Петербурге является укрепление престижа службы в правоохранительных органах и Вооруженных Силах Российской Федерации, развитие военно-патриотического воспитания граждан, совершенствование практики шефства трудовых коллективов, районов города над воинскими частями (кораблями) и шефства воинских частей над общеобразовательными организациями.

Современная политическая и экономическая обстановка диктует необходимость дальнейшего совершенствования системы военно-патриотического воспитания молодежи; обобщения и внедрения наиболее эффективных форм и способов идейного влияния на сознание молодежи, формирования у нее высоких патриотических качеств; широкого использования наследия победы в Великой Отечественной войне как важнейшего ресурса героико-патриотического воспитания, чтобы не допустить фальсификации истории.

Главные результаты государственной программы по улучшению состояния военно-патриотического воспитания молодого поколения должны быть укрепление политической и правовой мощи государства, социально-экономический подъем, обеспечение безопасности и обороноспособности страны, преодоление причин региональных, этнических, социальных и иных конфликтов.

Важное значение имеет то обстоятельство, что современное российское общество, в лице патриотически воспитанного молодого поколения, все больше приобретает наиважнейший компонент созидательного потенциала, который определяется готовностью молодёжи взять на себя ответственность за дело обеспечения для страны военной и национальной безопасности и за будущее России.



Все выше сказанное свидетельствуют об актуальности выбранной мною темы.

Таким образом, анализ работы по проблемам патриотического воспитания граждан страны свидетельствует как о значительном положительном опыте, накопленном государственными органами в подготовке населения страны к защите Родины, так и о серьезных недостатках в этой области. Этот опыт убеждает в необходимости поднятия этой работы на качественно новый уровень, что даст возможность обеспечить высокую обороноспособность страны и соответствующие условия для ее превращения в мощную державу.

#### Список литературы

1. Андреев Е.А. Военно-патриотическое воспитание молодежи призывного возраста в процессе формирования готовности к военной службе в армии: монография / Е.А. Андреев.- Рязань: РВВДКУ, 2014.-174 с.
2. Антоненков Ю. Е. Научное обоснование мероприятий по совершенствованию подготовки молодёжи к службе в вооруженных силах России : монография / Ю.Е. Антоненков, И.Э. Есауленко. - Воронеж : Научная книга, 2017. - 319 с
3. Галдобина С.В. Военно-патриотическое воспитание населения СССР (1946-1991 гг.): историографическое исследование: Монография. – М.: ВУ, 2009. - 506 с.
4. Костомаров Н.И. Русская история в жизнеописании ее главнейших деятелей. в 3 т. — Репринтное издание 1915 г. — СПб.: Альфарет, 2016. – 640 с.
5. Коцина М.Н. К вопросу о военно-патриотическом воспитании современной молодежи / М.Н.Коцина// Педагогика и психология как ресурс развития современного общества Материалы IX Международной научно-практической конференции: сб.тр.конф. -Рязань, 2017. - С. 332-339.
6. Кужилин. С. Ф. Военно-патриотическое воспитание допризывной и призывной молодежи: первый опыт постсоветской истории : (начало 1990-х - первая половина 2000-х годов) : монографическое исследование / С. Ф. Кужилин, Г. М. Ипполитов, Л. Я. Осипова ; под общ. ред. С. Ф. Кужилина. - Самара: Ас Гард, 2013. - 211 с.
7. Лутовинов В.И. Военно-патриотическое воспитание и подготовка молодежи к военной службе: история и современность: учебно-методические материалы/ под общ. ред. С.А.Маева.-М.:АНО «СПО «СОТИС», 2014.-192с.
8. Патриотическое воспитание молодежи в Российской Федерации: состояние, актуальные проблемы и направления развития : сборник материалов "круглого стола" на тему "Опыт субъектов Российской Федерации по военно-патриотическому воспитанию молодежи", 21 мая 2015 года / под ред. В. Г. Елизаров. – М.: издание Совета Федерации, 2015. - 207 с.
9. Попов В.В. Соотношение патриотического и военно-патриотического в воспитании студенческой молодежи / В.В. Попов, Д.И. Суханова // современные технологии в мировом научном пространстве: сб.науч.тр.-Пермь, 2017. С. 224-227.
10. Стражевич Ю.Н. Роль семьи в военно-патриотическом воспитании детей и укреплении оборонного потенциала страны / Ю.Н. Стражевич, Г.Е Слепко //Военное право: сб.науч.тр -М, 2017. № 3 (43). С. 166-174.

# Журналистика

## ОСВЕЩЕНИЕ МЕЖДУНАРОДНОЙ ТЕМАТИКИ НА ИНФОРМАЦИОННЫХ ПЛАТФОРМАХ РАЗНЫХ СТРАН

Авторы: Дементьева Ксения Владимировна, Фадиль Али Коман Фадиль

Аннотация: В статье рассмотрена специфика освещения международной тематики в разных странах. Затронута тема международного конфликта в Сирии. Исследование выявило, что тема довольно актуальна на мировой площадке. Выявлены аспекты пропагандирования сирийского конфликта, выделены цели пропаганды в массмедиа разных стран, а также используемые при этом методы воздействия на массовое сознание.

Ключевые слова: СМИ, международная тематика, конфликт в Сирии, пропаганда, общественное мнение.

Annotation: The article discusses the specifics of international coverage in different countries. The topic of international conflict in Syria is touched. The study revealed that the topic is quite relevant on a global platform. The aspects of propaganda of the Syrian conflict are revealed, the goals of propaganda in the mass media of different countries, as well as the methods used to influence mass consciousness are used.

Keywords: media, international issues, the conflict in Syria, propaganda, public opinion.

Невозможно переоценить роль средств массовой информации в обществе развивающихся новых технологий. Развитие СМИ выявило ряд новых тенденций: в первую очередь, предоставление информации о важных событиях в сфере государственных вопросов и власти, далее – формирование общественного мнения. Для реализации второй функции зачастую используются методы пропаганды, агитации.

С развитием специфики предоставляемой информации, появлением новых технологий, СМИ вышли на международный уровень. «Первостепенная функция массмедиа – обеспечение информацией – зависит от возможности единовременного охвата обширной аудитории» [1, С. 29]. В настоящее время отмечается высокий рост информации при освещении международных конфликтов в разных странах. Также мы можем заметить, что «войны» возникают на геополитическом уровне, так как наряду с классическим оружием используется информационное, что подразумевает работу с разными средствами информации.

Информационный фактор был и остается частью политического и общественного социума. Именно СМИ, прибегающие к подчинению ведущим мировым «игрокам», служат задаче не отражать реальность, а формировать ее.

Рассматривая все современные международные конфликты, можно выделить «информационную войну», которая иногда предваряет физические конфликты, создает повод для военного вторжения в то или иное государство.

Каждое СМИ прибегает к использованию «своей» специфики в отражении международной тематики. Рассмотрим, как позиционировался конфликт в Сирии разными информационными

агентствами.

События в Сирии освещались каждой страной так, как их воспринимали представители СМИ из той или иной страны или же, как хотели представить информацию аудитории. Именно так возникает пропаганда. Выделяются несколько аспектов пропагандирования сирийского конфликта:

1. Властями ведется борьба с международными террористическими группировками.
2. Оппозиция требует изменения в Конституции и свержения партии «БАСС» с президентом Башаром Асадом.

Средства массовой информации во время войны всегда являются связующим звеном между политикой и обществом. Исследования западноевропейских и американских центров выявили, что десятки информационных агентств были соучастниками в кровопролитии сирийского народа.

Многообразие СМИ с разных сторон формировали общественное мнение, показывали искаженную информацию, как сирийский народ выходит на демонстрации и требует смещения режима, а власть реагирует, применяя силу.

На мировой площадке происходит столкновение не только правительства и граждан, а также информационная война в освещении разными странами международной тематики.

На протяжении всего Сирийского конфликта американские и российские электронные СМИ освещали все события, непосредственно связанные с ним.

Для любого СМИ, независимо от страны, в приоритете всегда: новизна, актуальность для общества и неординарность в подаче информации. Важно изучить как формируется общественное мнение и с помощью каких факторов возможно достичь успеха. Понимание специфики общественного восприятия позволяет правильно настроить массы и впоследствии вести информационную войну.

Но представители СМИ прибегали к использованию особенностей, характерных для каждой страны. Существуют две позиции информационной борьбы: 1) поддержка Башара Асада исходит из Китая, Ирана, России, 2) оппозиционная – от стран НАТО.

Российские средства массовой информации пытались показать картину всего происходящего с разных сторон, но по итогу придерживались просирийской позиции. Издания «РИА-Новости», «Московский Комсомолец» и другие пытались направить общественное мнение на поддержку действий Башара Асада. В качестве аргумента приводили подавление террористических действий. Об этом говорят такие материалы как: «Обама обратился к Путину с просьбой оказать давление на власти Сирии» [3], статья К. Богданова «200 слов про химоружие в Сирии» [2].

Что касается американской информационной платформы, то поддержка исходила в сторону оппозиции. Их специфика подачи информации заключалась в том, чтобы убедить аудиторию в виновности и неправомерности российского правительства по отношению к судьбе Сирийского государства. На протяжении всего конфликта американские СМИ обвиняют правительство России в защите режима, который выдвигает Башар Асад. Например, «Россия пытается создать базу в Сирии» [4], «Путин побуждает Запад сотрудничать в Сирии» [4] и другие.

Проанализировав материалы, выпускаемые зарубежными СМИ, можно выделить несколько

целей пропаганды:

1. убеждение американцев в правильности тех приоритетов, которые диктует их власть;
2. внушение неприязни к врагу, дабы ослабить уверенность в правильности своих решений;
3. развитие нейтральных отношений и переманивание на свою сторону тех, кто поддерживает убеждения врага.

При этом используются такие методы воздействия на массовое сознание как внушение, а именно создание положительных/отрицательных образов, использование символов, пропаганда и агитация.

Исходя из этого, можно судить, что каждая сторона формирует свои образы, приоритеты и мнения. Россия выступает против военного вмешательства и прибегает к защите режима, установленного Башаром Асадом. Чего не скажешь про США – в этом случае видна четкая оппозиция российским СМИ.

События, происходящие в Сирии, уже много лет являются темой для обсуждений на разных информационных площадках. Каждая страна формирует определенный образ и мнение своей целевой аудитории относительно арабского мира. Но представители любых СМИ прибегают к определенной специфике освещения информации, тем самым формируя разрозненное общественное мнение.

#### **Список литературы:**

1. Дементьева К. В. Роль региональной прессы в трансформирующемся социуме // Известия высших учебных заведений. Проблемы полиграфии и издательского дела. 2015. № 4. С. 28–33.
2. РИА «Новости» [Электронный ресурс]. URL: / <https://ria.ru/>.
3. ТАСС [Электронный ресурс]. URL: <https://tass.ru>.
4. The New York Time [Электронный ресурс]. URL: <https://www.nytimes.com>.

## Информационные технологии

# МЕТОДЫ ПРОСТРАНСТВА СОСТОЯНИЙ В OCTAVE

---

# METHODS OF STATE-SPACE REPRESENTATION IN OCTAVE

Авторы: Капалин Владимир Иванович, Ильин Виталий Алексеевич

Аннотация: В статье рассматривается проблема использования новой системы компьютерной математики Octave в преподавании теории систем управления в технических вузах. В отличие от хорошо известной системы MATLAB, Octave — это бесплатное программное обеспечение, которое предоставляет необходимые инструменты для учебного процесса. Обсуждаются некоторые проблемы пространства состояний.

Ключевые слова: информационные технологии в высшем образовании, системы компьютерной математики, Octave, пространство состояний.

Annotation: The paper treats the problem of the use of a new computer mathematical system Octave in teaching control system theory in technical universities. Unlike the well-known system MATLAB, Octave is a free software which all the same gives good opportunities for teaching process. Some problems of a state-space approach are discussed.

Keywords: information technologies in higher school education, computer mathematical systems, Octave, state-space representation.

Современная теория систем автоматического управления использует, как известно, два типа моделей - модели "вход-выход" и модели пространства состояний [1]. Первые ориентированы на системы с одним входом и одним выходом, в то время как вторые позволяют решать проблемы моделирования систем с несколькими входами и выходами. В первом случае используется аппарат интегральных преобразований Лапласа и Фурье. Во втором — аппарат теории матриц и дифференциальных управлений. Однако как в одном, так и в другом случае ручные аналитические расчеты стали редкостью в связи с появлением систем компьютерной математики. Самой известной и хорошо приспособленной для решения задач управления является MATLAB фирмы MathWorks. Она имеет специальные расширения Control Systems Toolbox и Simulink как раз для моделирования систем управления. Однако MATLAB имеет одно, но весьма существенное обстоятельство — ее высокая стоимость. Это исключает ее легальное использование в большинстве технических университетов РФ.

В предыдущей работе авторы обратили внимание на открытую

систему Octave и продемонстрировали ее применение для реализации частотных методов теории управления [2]. В настоящей работе показывается, что в Octave легко реализуются и методы пространства состояний.

Octave является свободным программным обеспечением, которое разрабатывается под лицензией GNU. В настоящее время оно почти полностью совместимо с кодом MATLAB и имеет различные преимущества. Самые главные из них — это свободное распространение и доступность, а также низкие требования к производительности. Это позволяет использовать Octave в учебных заведениях, где отсутствует возможность приобрести лицензию MATLAB, или характеристики используемых компьютеров не соответствуют требованиям для работы с MATLAB.

Рассмотрим задачу управления линейной стационарной системой с одним входом и одним выходом, заданной своими уравнениями в пространстве состояний

$$\begin{aligned} \dot{x}(t) &= Ax(t) + bu(t) \\ y(t) &= ex(t) \end{aligned} \quad (1)$$

эта система управляема, если

$$\det(b, Ab, \dots, A^{n-1}b) \neq 0 \quad (2)$$

или, что эквивалентно, если не вырожден грамиан управляемости

$$w = \int_0^{\infty} e^{At} b b^t e^{At} dt \quad (3)$$

Рассмотрим проверку свойства (2) и невыраженности грамиана (3) для передаточной функции

$$H(s) = \frac{s + 2}{s^2 + ss + 6} \quad (4)$$

Для первой канонической формы в Octave записываем

```
>> A = [0 1; -6 -5];
>> b = [1; -3];
>> det( [b, A*b] )
ans =
0
```

Реализация не является полностью управляемой. Количество неуправляемых координат - UNC - находится так

```
>> UNC = length(A) - rank( [b, A*b] )
UNC =
1
```

Одна координата — неуправляемая. Но если для той же передаточной функции использовать управляемую форму, то реализация оказывается полностью управляемой

```
>> A = [0 1; -6 -5];
>> b = [0; 1];
>> det( [b, A*b] )
ans =
-1
>> UNC = length(A) - rank( [b, A*b] )
UNC =
0
```

При использовании грамиана управляемости (5) получаем в Octave для первой канонической формы

```
>> A = [0 1; -6 -5];
>> b = [1; -3];
>> syms t
>> U = expm(A*t)*b;
>> U = int(U*U', 0, int);
>> det(w)
ans =
0
```

Реализация не полностью управляемая.

Для управляемой канонической формы в Octave получаем

```
>> A = [0 1; -6 -5];
>> B = [0; 1];
>> syms t
>> U = expm(A*t)*b;
>> w = int(U*U', 0, int);
>> det(w)
ans =
1/500
```

Определитель отличен от нуля — реализация полностью управляемая.

Совершенно аналогично проверяется свойство наблюдаемости динамических систем с использованием матрицы наблюдаемости или грамиана наблюдаемости. Таким образом Octave легко используется для полного рассмотрения свойств управляемости и наблюдаемости систем, заданных управлениями в пространстве состояний.

### **Список литературы:**

1. Дорф Р., Бишоп Р. Современные системы управления. - М.: БИНОМ. Лаборатория знаний. 2009.- 832 с.
2. Капалин В. И., Ильин В. А. Частотные методы теории управления в Octave. Сборник научных трудов научно-технической конференции СИТCONF “Современные информационные технологии 2019”, 2019, ПГУ, Пенза. - 4с



# ТЕХНОЛОГИЯ HONEYPOT, КАК ПРЕВЕНТИВНЫЙ МЕТОД ОТ СЕТЕВЫХ АТАК

## HONEYPOT TECHNOLOGY AS A PROACTIVE METHOD AGAINST NETWORK ATTACKS

Авторы: Куцовой Татьяна Сергеевна, Павлов Илья Сергеевич

Аннотация: Как известно: лучше предотвратить негативные действия, чем бороться с их последствиями. Технология Honeypot позволяет «расставить» ловушки в сети для отслеживания активности хакеров. Благодаря особенностям технологии можно легко идентифицировать подозрительную деятельность в сети и подготовиться к потенциальной атаке. При умелой настройке Honeypot может стать незаменимым помощником в предотвращении сетевых атак.

Ключевые слова: Honeypot, информационная безопасность, ловушки для хакеров, система обнаружения вторжений (ИБМ).

Annotation: As you know: it is better to prevent negative actions than to deal with their consequences. Honeypot technology allows you to "set" traps on the network to track hacker activity. Thanks to the technology, it is easy to identify suspicious activity on the network and prepare for a potential attack. With skillful configuration, Honeypot can be an indispensable tool in preventing network attacks.

Keywords: Honeypot, information security, hacker traps, intrusion detection system (IBM).

Любая компания или организация, имеющая свою корпоративную сеть, выделяет время и средства на структуру информационной безопасности (ИБ), которая, в свою очередь, выполняет защиту 3 основных и главных свойств информации: конфиденциальность, целостность и доступность. Рано или поздно появляются злоумышленники, конкуренты, которые попытаются вторгнуться в сеть не с благими намерениями. Информация является важным ресурсом, её утрата и передача может привести к неприятным и плачевным последствиям. Для защиты от подобных событий придумано и классифицировано огромное количество информационных решений: антивирусное обеспечение, межсетевые экраны, процедуры идентификации и аутентификации и т.д. Помимо примитивного комплекса защиты ИБ существуют также системы обнаружения и предотвращения вторжений (IPS/IDS). Это набор программных и аппаратных средств, позволяющих выявлять и предотвращать попытки НСД (несанкционированный доступ).

Тем не менее, многие специалисты в области ИБ замечают, что в сетях последнее время стал преобладать нежелательный трафик, причём его количество значительно больше по сравнению с полезным объёмом данных. Современные средства защиты от сетевых атак в значительной мере помогают устоять от популярных атак, но что говорить о малоизвестных атаках или атаках нулевого дня, защиты от которых быть не может?

Технология Honeypot представляет из себя «горшочек с мёдом», то есть является «сладким» местом для хакеров. Теоретически идея скрытых ловушек была придумана ещё давно, но в настоящее время существует не так много практических решений.

Как именно реализован данный механизм на практике? Это может быть стандартная система, приложение или эмулятор системы, которая представляет из себя ловушку для злоумышленника. Honeypot создан для того, чтобы привлечь к себе внимание и навлечь на себя атаку. Ведь перед началом любой атаки злоумышленник анализирует представленную перед ним систему и выявляет её слабые стороны, он с большой вероятностью наткнётся на Honeypot. Таким образом, специалист по информационной безопасности сможет отследить начало серьёзной атаки и успеть предпринять ряд оборонительных действий.

Ещё одно преимущество Honeypots — это гибкая настройка под любую систему. Как инструмент ваш Honeypot может выполнять разные задачи: определять начало атаки, собирать информацию или рассказывать вам интересную информацию о действиях хакера (принято разделение – на производственные ловушки и исследовательские: первые занимаются защитой сетей, вторые для сбора информации). [1]

Вручную настраиваемые системы называются статическими. Их конфигурация определяется администратором и меняется только по его команде. Системы, которые автоматически подстраиваются под изменения конфигурации называются динамическими. [2]

Главным отличием Honeypot от IBM систем (система обнаружения вторжения) является «фильтрация данных». Современные IBM системы собирают любую информацию о каждом действии в системе. В то время как «ловушки» просто включены в систему и не выполняют никаких функций и действий в ней. Следовательно, любое внешнее взаимодействие с Honeypot является с большой вероятностью хакерской атакой. Ведь намного удобнее анализировать небольшое количество данных с «ловушки», нежели обрабатывать тысячи предупреждений и десятки гигабайт логов.

Важно помнить, что Honeypot требует грамотной настройки, так как при отсутствии таковой он действительно может быть скомпрометирован сам. Также нужно учитывать, что Honeypot может быть настроен для эмуляции всех возможных систем — от серверов Apache до компьютеров Windows XP.

Цель Honeypot — навлечь на себя атаку или несанкционированное исследование. Такой встроенный механизм позволяет изучить стратегию злоумышленника и определить, каким образом могут быть нанесены удары по реально существующим объектам безопасности. [3] Реализация Honeypot может представлять собой как специальный выделенный сервер, так и один сетевой сервис, единственная задача которого — привлечь внимание злоумышленников.

### **Список литературы:**

1. "Honeypot: ловушка для хакера №1". Статья. [Электронный ресурс] – Режим доступа: <https://xakep.ru/2003/04/24/18282/> (дата обращения 20.11.2019)
2. Dynamic Honeypots [Электронный ресурс]. Режим доступа: <http://www.symantec.com/connect/articles/dynamic-Honeypots> (дата обращения 20.11.2019)
3. Как настроить собственный Honeypot. Статья. [Электронный ресурс] – Режим доступа: <https://www.anti-malware.ru/practice/solutions/How-To-Setup-Your-Own-Honeypot> (дата обращения 20.11.2019)

# АНАЛИЗ МЕТОДОВ РЕФЛЕКСИВНОГО УПРАВЛЕНИЯ

## ANALYSIS OF OF REFLEXIVE CONTROLS METHODS

Авторы: Недочуков Дмитрий Альбертович, Сторожева Анастасия Андреевна

Аннотация: В процессе выполнения данной работы преследовалась цель максимально доступно и емко рассказать о понятии рефлексивного управления, показать широту спектра применения, проанализировать с методы, которые несет в себе это понятие, а также наглядно показать тот факт, что в основе методов рефлексивного управления, в первую очередь, лежит маскировка и дезинформация.

Ключевые слова: рефлексивное управление, анализ, информационная борьба, дезинформация.

Annotation: In the process of this work the aim was the maximum available and clearly tell us about the concept of reflexive control, to show the wide range of application, to perform with methods that carries this notion, as well as to demonstrate the fact that in the basis of methods of reflexive control in the first place is a disguise and misinformation.

Keywords: reflexive management, analysis, information struggle, disinformation.

В нынешнее время общество негативно относится к прямому вооруженному столкновению, но перед правительством различных стран стоит непосредственная задача продвижения своих интересов и рост подвластных сфер влияния. «Информационная война» - действия, направленные на достижение информационного превосходства путем нанесения ущерба информационным процессам и системам противника при одновременной защите собственных.

Информационное воздействие направленно на дестабилизацию общности, разрушение её целостности, моральных устоев, доверия, главного составляющего социального капитала общности, дефрагментацию, внесение и усиление разлада и раскола, разжигание раздора и вражды, «натравливание» одних слоев на другие. Задача стороны, использующая рефлексивное управление, сформировать у стороны, принимающей решение, иллюзию свободы выбора.

Понятие рефлексивное управление включает в себя не только искусство манипуляций людьми или объединениями, но и также специфичный метод социального контроля. Ярким примером являются СМИ - задача которых регулировать общественное настроение и формировать необходимое государству мироощущение граждан.

Для анализа составим сводную таблицу методов, приемов, а также предполагаемые мишени их воздействия.

Таблица 2. Методы, способы, приемы и мишени воздействия гражданского рефлексивного управления.

Методы	Способы	Приемы	Мишени воздействия	Особенности
--------	---------	--------	--------------------	-------------

Воздействие на управляемую систему	Формирование цели оппонента	Провокация	Управляемая система, над которой у управляющей есть возможность доминировать в	Достижение цели основывается на способности управляющей системы оказать пагубное воздействие на мировоззрение, жизненные ценности и поведенческий кодекс управляемой
		Информационная диверсия	аспекте силы, влияния, статуса.	
	Формирование доктрины оппонента	Обучение	Управляемая система, с которой у управляющей происходит на периодический контакт в течении длительного периода времени.	Достижение цели основывается на выработке привычных реакций управляемой системы от управляющей. Ожидание типизированных действий в конкретной ситуации
			Маскировка	Управляемая система, которой есть возможность донести ложные намерения управляющей стороны.
	Навязывание своей точки зрения на ситуацию	Дезинформация		

Имитация изменений в управляющей системе	Демонстрация ложных намерений	Провокация	Управляемая система, которая заведомо однозначно собирает информацию о намерениях	Достижение цели на подстрекательстве управляемой стороны к действиям, которые будут выгодны	
		Маскировка			
	Скрытие и искажение истинной ситуации	Информационная блокада	Управляющая система, заведомо однозначно анализирующая состояние управляемой	Достижение цели на ограничении распространения или полном сокрытии истинного состояния, демонстрация искаженной ситуации.	
		Маскировка			
	Создание ложных представлений о своем состоянии		Дезинформация	Управляющая система, заведомо однозначно анализирующая состояние управляемой	Достижение цели на открытом информационном канале, несущем в себе заведомо ложную информацию
			Маскировка		

Таблица 3. Методы, способы, приемы и мишени воздействия военного рефлексивного управления.

Методы	Способы	Приемы	Мишени воздействия	Особенности
--------	---------	--------	--------------------	-------------

Воздействие на управляемую систему	Давление власти	Провокация	Управляемая система, в рамках государства - общественность	Использование превосходящей силы, демонстрацию силы, психологические атаки, ультиматумы и пр.
		Устрашение		
		Раскол		
		Паралич		
		Отвлечение внимания		
		Истощение		
	Воздействие на алгоритмы принятия решения	Предложение	Управляемая система, в рамках государства - первые лица.	Воздействие на элементы системы управления и ключевые фигуры путем передачи ложных данных об обстановке;
		Обман		
		Провокация		
		Устрашение		
		Раскол		
		Паралич		
Воздействие на управляемую систему	Представление ложной информации о ситуации	Отвлечение внимания	Управляемая система, в рамках государства - первые лица	Включают маскировку, оставление одной позиции для укрепления другой, сокрытие истинных взаимосвязей между подразделениями или создание ложных.
		Истощение		
		Успокоение		
		Обман		
		Давление		
		Провокация		
	Изменение времени принятия решения	Паралич	Управляемая система, в рамках государства - первые лица	Включает в себя неожиданное начало военных действий; передачу информации об обстановке аналогичного конфликта — работая над тем, что противнику кажется выполнимым и предсказуемым, он принимает необдуманное решение.
		Истощение		
		Успокоение		
		Предложение		
		Обман		
		Перегрузка		
Устрашение				

На основе сформированных таблицы можно четко сделать вывод о различиях описанного «гражданского» и «военного» рефлексивного управления:

Во-первых, «гражданское» управление в равной степени использует методы «Имитация изменений в управляющей системе» и «Воздействие на управляемую систему», в то время как «военное» рефлексивное управление в первую очередь ориентированно непосредственно воздействовать на противника.

Во-вторых, способы «военного» рефлексивного управления широко ориентированы и мишенями воздействия в общем случае являются противники (страны-оппоненты) в целом, с тем лишь различием, что некоторые из них ориентированы на общественность (народ), а иные на руководящий состав страны.

В-третьих, способы «военного» рефлексивного несут в себе кратно больше приемов реализации, что, вероятнее всего, связано с широтой их применения.

В наш век стремительно развивающихся информационных технологий, которые, в свою очередь, усложняют использование определенных методов рефлексивного управления (в связи с доступностью и невероятной скоростью передачи информации) нет сомнений в том, что гражданские и военные аналитики будут продолжать использовать существующие методы чтобы управлять оппонентом, а также стараться формировать новые методы.

Наиболее сложным и опасным применением рефлексивного управления останется его использование для воздействия на процессы принятия государственных решений при помощи тщательно подготовленной информации или дезинформации. Использование рефлексивного управления на государственном уровне оказывает существенное геополитическое воздействие на все стороны его жизни, ведь не спроста Доктрина информационной безопасности РФ предписывает методы противоборства рефлексивному управлению противника.

#### Список литературы

- Лефевр В. А. Лекции по теории рефлексивных игр. М.: Когито-Центр, 2009 г.
- Ионов М..Д. Психологические аспекты управления противником в антагонистических конфликтах (рефлексивное управление) // Прикладная эргономика. Специальный выпуск. 1. 1994 г.
- Комов С.А. Методы и формы информационного противоборства // Военная мысль. № 4. 1997 г.
- Чаусов Ф. Основы рефлексивного управления противником // Морской сборник. № 1. 1999 г.

# РИСКИ ИСПОЛЬЗОВАНИЯ КРИПТОГРАФИЧЕСКОЙ ЗАЩИТЫ ИНФОРМАЦИИ

Авторы: Ибраева Анна Павловна

Аннотация: В статье рассматриваются сложности, возникающие при защите информации криптографическими средствами. Изучена роль криптографии в экономике. Освещены аспекты применения средств криптографической защиты информации. Проанализированы основные виды атак на зашифрованную информацию.

Ключевые слова: информационная безопасность, средства криптографической защиты информации (СКЗИ), каналы утечки информации, доступ, ключ, конфиденциальность данных

Annotation: This article discusses problems that can be raised in cryptographic means of information protection using. The question of cryptography's role in the economy is considered. Different practices of cryptographic protection means are highlighted. The main types of attacks on encrypted information are analyzed.

Keywords: information security, cryptographic means of information protection, information leakage channels, access, key, data privacy.

Криптографическая защита информации - это способ защиты информации с помощью ее криптографического преобразования.

Применительно к экономике роль криптографии, если обратиться к ее практическому применению, состоит в обеспечении нескольких ключевых задач.

Первая – это защита информации, которая передается по каналам связи. В связи с ростом цифровой экономики использование публичного интернета, а не частных сетей выйдет на первый план. Стоит заметить, что передаваться по сети будут весьма значимые данные о пользователях: персональные данные и пароли. Необходимо шифровать данные до того, как они будут переданы по общедоступным каналам связи. Это будет являться единственным правильным средством защиты.

Вторая важная роль практической криптографии связана с аутентификацией, авторизацией и «неотказуемостью». Обеспечение «неотказуемости» (невозможности отказа от авторства подписи в электронном документе) приобретает огромную важность в цифровой экономике.

Криптографическая система — семейство преобразований шифра и совокупность ключей (то есть алгоритм + ключи). Само по себе описание алгоритма не является криптосистемой.

Необходимо обращать внимание не следующие аспекты, говоря о безопасности применения средств криптографической защиты информации (СКЗИ):

- стойкость криптографических алгоритмов и протоколов;
- надежность реализации СКЗИ;
- грамотное создание систем и их применением;
- безопасность эксплуатации информационной системы с СКЗИ;
- стойкость прикладных систем, в которые встроены СКЗИ.



Проанализируем ключевые виды атак на зашифрованную информацию.

### 1. Взлом систем шифрования или прямая атака на криптоалгоритмы.

Говорить о том, что тот или иной криптоалгоритм является стойким, сложно. Однако можно с легкостью доказать нестойкость большинства из них. Таким образом, шифр является надёжным до тех пор, пока для него не придуман метод взлома. Единственным возможным способом взлома такого шифра является использование метода перебора. На сегодняшний день технологии позволяют осуществить подбор 64-битного ключа (теоретически возможен подбор также 70-битного). Для обеспечения минимальной безопасности длина ключа должна составлять не менее 80 бит.

### 2. Некорректная реализация криптографических программ.

Ошибки и неправильное применение криптоалгоритмов чаще всего можно встретить при использовании проприетарного программного обеспечения, например, шифрование документов MS Office, протокол аутентификации NTLM, EFS шифрование в Windows 2000.

### 3. Вредоносное программное обеспечение.

Наиболее опасным является попадание в устройство с секретной информацией троянской программы, которая способна перехватывать вводимые пароли и ключи шифрования, а также пересылать данные. В таком случае надёжность шифрования уже не имеет смысла. Если обрабатываемая вами информация имеет высокую степень секретности, необходимо хранить её и производить все манипуляции с ней в системе, не подключенной к Интернету, используя при этом минимум необходимого софта.

### 4. Физические атаки или прямой доступ к системе.

Физические атаки связаны с прямым доступом к системе, возможностью наблюдения за ней (в том числе и удаленно). При помощи современных технологий можно с лёгкостью получить изображение с экрана персонального устройства на значительные расстояния. Ещё проще, имея доступ к системе, установить программную закладку или аппаратный кейлоггер. Отсюда следует вывод, что полностью обезопасить систему от взлома можно только ограничив к ней доступ посторонним лицам. Иначе любое шифрование может быть подвержено взлому. Физическая безопасность является неотъемлемой частью организации работы с секретными данными.

### 5. Программные утечки информации и данных.

Похищение зашифрованных данных может произойти и без участия троянских программ или наличия прямого доступа к системе. Причиной в данном случае может послужить перемещение конфиденциальных данных в незашифрованные системные файлы. Наиболее опасные файлы в Windows: файлы подкачки, crash dump и файлы гибернации (hiberfil.sys). В файл подкачки записывается значительная часть памяти пользовательских приложений, в том числе и обрабатываемые ими конфиденциальные данные. Чтобы избежать утечки, можно использовать программное обеспечение, которое блокирует попадание ключей и паролей в файл подкачки, например, DiskCryptor. Также важно понимать, что любые персональные данные должны храниться на устройстве не дольше, чем требуется для их непосредственной обработки.

Таким образом, на практике существует множество способов расшифровки данных. Важно

ответственно подходить к вопросам не только надёжности шифрования, но и физической защиты, а также к организационной стороне. Тем не менее, шифрование – это, безусловно, очень важный аспект любой системы защиты, обойтись без которого на сегодняшний день невозможно.

**Использованные источники:**

1. Гатченко Н.А, Исаев А.С, Яковлев А.Д. Криптографическая защита информации . – СПб: НИУ ИТМО, 2012 г. – 142 с.
2. Гришин'а Н. В. Комплексн'ая систем'а з'ащиты информ'ации н'а предприятии. – М.: Форум, 2010 г. – 240 с.

# ЗАЩИТА МОБИЛЬНОГО ПРИЛОЖЕНИЯ НА ANDROID ОТ РЕВЕРС-ИНЖИНИРИНГА И ПОСЛЕДУЮЩЕЙ МОДИФИКАЦИИ

## PROTECTION OF MOBILE APPLICATION ON ANDROID FROM REVERSE ENGINEERING AND SUBSEQUENT MODIFICATION

Авторы: *Блажнов Илья Владимирович, Шаханова Марина Владимировна*

Аннотация: *В данный момент мобильные приложения на android подвержены реверс-инжинирингу, а вследствие и последующей модификации самого приложения. В данной работе рассмотрены принципы защиты мобильного приложения.*

Ключевые слова: *android приложения, безопасность мобильных приложений, реверс-инжиниринг, обфускация, модификация.*

Annotation: *At the moment, mobile applications on android are subject to reverse engineering, and as a result, the subsequent modification of the application itself. In this paper, the principles of mobile application protection are considered.*

Keywords: *android applications, mobile application security, reverse engineering, obfuscation, modification.*

В настоящее время любая организация имеет информацию, составляющую коммерческую тайну, данные о сотрудниках и клиентах. Утечка конфиденциальной информации может причинить серьёзный ущерб организации или ее клиентам, вследствие чего уровню защищенности системы следует уделять особое внимание.

Для множества составных частей информационной системы есть свои практики и средства управления, контроля и анализа. Но что касается мобильных приложений – тут не всё так ясно. Если в информационной системе компании ее пользователи не имеют доступа к исходным кодам и к какому-либо исполняемому файлу, то в мобильной системе у пользователя приложение установлено на самом смартфоне. Более того, не проблема найти и сам установочный/исполняемый файл приложения.

В случае android, достаточно достать файл с расширением “.apk” – это файл, выполняющий функцию установки приложения на телефон, собирающийся из исходного кода и различных ресурсов, используемых приложением. Достать его можно из системных папок или вовсе скачать где-то на сторонних порталах (основной распространитель “apk” – Play Store, не предоставляет явного “apk”, а сам инициализирует процесс установки в телефон). Если изучить структуру “apk” более детально, то можно выяснить, что он представляет собой обычный архив, состоящий из файла манифеста и скомпилированных классов исходного кода, что дает пользователю доступ ко всем данным приложения. Проблему создает и тот факт, что нативные приложения на android создаются с помощью Java/Kotlin кода, который компилируется и запускается помощью виртуальной машины Android Runtime. Все это позволяет полностью декомпилировать исходный код приложения, разобрать внутреннюю логику и модифицировать по своему усмотрению.

Для безопасности приложения нужно использовать следующие методы защиты:

1. Обфускация кода – поскольку android приложения весьма уязвимы к реверс-инжиниргу и декомпиляции, следует запутать код настолько, насколько это возможно. Основной инструмент для обфускации и оптимизации кода в android – ProGuard. Все операции ProGuard можно разделить на 3 категории:
  1. **Code shrinking** – Proguard удаляет весь лишний неиспользуемый код, что сокращает размер приложения.
  2. **Optimisation** – кроме избавления от ненужного кода, Proguard оптимизирует остальной код. В его арсенале имеется control flow analysis, data-flow analysis, partial evaluation, static single assignment, global value numbering, liveness analysis. Proguard также умеет выполнять reephole-оптимизации, уменьшать количество аллокаций переменных, упрощать хвостовые рекурсии и многое другое. Помимо таких общих операций, у Proguard есть оптимизации, полезные именно для Android-платформы.
  3. **Obfuscation** – Proguard превращает весь код приложения в нечитабельный для человека текст, переименовав все классы, методы и поля в наборы случайных букв.

Proguard работает в 3 шага в последовательности: code shrinking → optimization → obfuscation. Каждый из шагов опциональный.

2. В случае, если существует взаимодействие с сервером – необходимо вынести весь важный функционал и хранение чувствительных данных на сторону сервера. Приложение в любой момент сможет запросить выполнение какой-либо функции и данные, а так же сервер сможет проверять корректность данных. Также, все операции следует выполнять по зашифрованному каналу передачи информации.
3. При взаимодействии с сервером или сторонним API следует использовать ключи доступа, ключи API, защитные заголовки. Необходимо сразу разработать правильную архитектуру, которая позволит валидировать устройство.
4. Если в приложении отсутствует сервер в качестве звена взаимодействия, и вынести чувствительный функционал не имеет возможности, можно воспользоваться NDK. NDK (Native Development Kit) – это набор инструментов, которые позволяют реализовать часть вашего приложения используя такие языки как C/C++. Связь с приложением следует осуществлять с помощью JNI. JNI (Java Native Interface) – стандартный механизм для запуска кода, под управлением виртуальной машины Java, который написан на языках C/C++ или Assembler, и скомпилирован в виде динамических библиотек, позволяет не использовать статическое связывание. Это даёт возможность вызова функции C/C++ из программы на Java/Kotlin, и наоборот. Обусловлено это тем, что декомпиляции и реверс-инжиниринг C/C++ кода намного трудозатратнее, чем Java/Kotlin. А профилировать его еще сложнее.
5. Следует подписывать приложение индивидуальными и уникальными ключами разработчика. Следует задавать трудно-подбираемый пароль и ключ. Также ключи и пароли необходимо хранить в безопасности и избегать утечки.
6. Для предотвращения модификации приложения необходимо проверять целостность и сигнатуру всех модулей и всего приложения в целом. Кроме проверки внутри приложения следует осуществлять проверку и при обращении к серверу.
7. При наличии авторизационного модуля в приложение необходимо гарантировать его корректную работу и безопасность передаваемых/получаемых данных. В случае, если используется сторонние способы авторизации, необходимо проверять сторонние сервисы на предмет уязвимости. Также не следует доверять важный функционал пользователям, которые были авторизированы через такие сервисы.
8. Следует аккуратно использовать встроенные API операционной системы Android, которые могут сделать приложение уязвимым. Из наиболее часто встречающегося:

1. Широковещательный broadcast receiver – в случае, если принимаемые данные никак не фильтруются и не идентифицируются, злоумышленник может послать вредную нагрузку и эксплуатировать приложение.
2. Неявный intent – как и в случае с broadcast receiver следует фильтровать и валидировать информацию, которая поступает из intent.
9. Общей практикой является тестирование всех видов выпускаемого приложения. Необходимо использовать современные методы и практики для осуществления модульного, общего и интеграционного тестирования.
10. Также общая практика – написание безопасного кода. Не следует использовать уязвимые и устаревшие функции, а также малоизвестные сторонние библиотеки. Хорошей практикой будет своевременное обновление всех зависимых компонент.

Соблюдение всех этих практик позволяет увеличить безопасность мобильного приложения на платформе Android многократно. Следует помнить, что любой из этих методов не является 100 процентной гарантией полной безопасности, вследствие чего необходимо оценивать риски безопасности и решать, что именно будет доступно мобильному приложению и его пользователю.

### **Список литературы:**

1. Daniel Regalado, Shon Harris, Allen Harper, Chris Eagle and others – Gray Hat Hacking The Ethical Hacker's Handbook, Fourth Edition — 4 издание. — 656 с. — ISBN-13: 978-0071832380
2. Carlos M. Sessa - 50 Android Hacks — 2013г. — 216 с. — ISBN 9781617290565
3. [Электронный ресурс] <https://habr.com/> (дата обращения: 10.12.2019)
4. [Электронный ресурс] <https://xakep.ru/> (дата обращения: 10.12.2019)
5. [Электронный ресурс] <https://www.kaspersky.ru/> (дата обращения: 10.12.2019)

# ОРГАНИЗАЦИЯ ПЕРЕДАЧИ ПЕРСОНАЛЬНЫХ ДАННЫХ ПассажиРОВ ПассаЖирских ПоеЗДОВ В СИСТЕМЕ АВТОМАТИЗИРОВАННОГО КОНТРОЛЯ ПОСАДКИ ПассаЖиРОВ

## ORGANIZATION OF TRANSFER OF PERSONAL DATA OF PASSENGER PASSENGER TRAINS IN THE SYSTEM OF AUTOMATED PASSENGER LANDING CONTROL

Авторы: Каманов Никита Алексеевич

Аннотация: В статье анализируются применяемые на железнодорожном транспорте программные средства для защиты персональных данных пассажиров при передаче их в системе АСУ «Экспресс-3» для организации посадки пассажиров без бланка проездного документа.

Ключевые слова: железнодорожный транспорт, персональные данные, информационный обмен, защищенные каналы связи.

Annotation: The article analyzes the software used in rail transport to protect the personal data of passengers when transferring them to the Express-3 automated control system for organizing passenger boarding without a travel document.

Keywords: railway transport, personal data, information exchange, secure communication channels.

В настоящее время в России на пассажирских поездах внедрена автоматизированная система контроля посадки пассажиров, позволяющая производить посадку в поезд по документу, удостоверяющему личность, и без предъявления бланка проездного документа.

В соответствии со статьей 11 Федерального закона №16 от 9 февраля 2007 года «О транспортной безопасности» для организации сбора, хранения и передачи персональных данных пассажиров в базу Министерства транспорта РФ должна быть организована информационная система, состоящая из автоматизированной базы персональных данных. При продаже проездных документов на пассажирские поезда передаче в автоматизированные централизованные базы данных подлежит следующая информация:

1. Фамилия, имя, отчество;
2. Дата рождения;
3. Вид и номер документа, удостоверяющего личность, по которому приобретается проездной документ;
4. Пункт отправления и пункт назначения;
5. Дата поездки;
6. Пол
7. Гражданство.

В ОАО «РЖД» такой централизованной базой данных является АСУ «Экспресс-3», разработанная в 2002 году. В мае 2007 года на основе АСУ «Экспресс-3» для пассажиров была

введена услуга покупки «электронного проездного документа», которая в последствие получила развитие и в настоящее время персональные данные пассажиров передаются на устройства проверки легитимности электронных документов (далее –УКЭБ) сотрудников поездной бригады и базовой станции автоматизированной системы контроля посадки пассажиров (далее – БС АСКПП) для организации посадки пассажиров без предъявления бланка проездного документа, а только по предъявлении документа удостоверяющего личность.

В целях исполнения Федерального закона №152 «О персональных данных» и Федерального закона №11 «О транспортной безопасности» для создания защищенного соединения между узлами БС АСКПП и УКЭБ устанавливается программное обеспечение разработки ЗАО «ИнфоТекс» ViPNet Client.

ПО ViPNet – это универсальное программное средство, которое обеспечивает защиту устройства от несанкционированного доступа к его аппаратным, а также информационным ресурсам по IP-протоколу, когда устройство работает в глобальной сети Интернет.

Основным компонентом ПО ViPNet является драйвер, который взаимодействует непосредственно с драйвером сетевой карты устройства. Он производит контроль всего IP-трафика, который поступает и исходит с устройства.

При установлении соединения в сети с устройствами, на которых установлено это же ПО, драйвер ViPNet обеспечивает защиту этого соединения. Осуществляется полное шифрование (преобразование) всего IP-трафика между устройствами по алгоритму, который рекомендует ГОСТ 28147-89. Это делает трафик недоступным для любых других устройств. Одновременно с этим все типы пакетов инкапсулируются в единый тип, что полностью скрывает их структуру информационного обмена. Также возможна фильтрация защищенного трафика по заданным параметрам политики безопасности. Преобразование трафика осуществляется ключами длиной 256 бит.

На базовые станции устанавливается ViPNet Coordinator Linux, которое может работать на следующих протоколах канального уровня: Ethernet, PPP, SLIP, Wireless-протоколы стандарты IEEE 802.11 (Wi-Fi).

В состав этого ПО входят следующие модули:

- драйвер сетевой защиты `iplir`, который взаимодействует с сетевыми картами базовых станций и контролирует весь трафик с внешней сетью;
- демон `iplircfg`, который осуществляет передачу параметров драйверу `iplir`, ведет журнал трафика, рассылает и принимает информацию об IP-адресах клиентов;
- криптографический драйвер, который по запросу `iplir` выполняет криптографические операции;
- консольные утилиты, которые позволяют просматривать информацию об объектах сети ViPNet, журнал трафика, настраивать конфигурации настроек и т.п.

На УКЭБ устанавливается ViPNet Client с идентичными функциями и модулями.

Для установки и настройки ПО ответственным специалистом для каждой базовой станции и мобильного устройства генерируются дистрибутивы ключей – файлы с расширением `dst`, в которые помещена адресная и ключевая информация для инициализации и работы ПО. Вся

основная информация при распаковке файла dst помещается в ПО в файл iplir.conf. Там находится информация об узлах, с которыми может соединяться устройство.

В случае с базовой станцией в файле iplir.conf содержатся секции всех мобильных устройств с которыми он будет взаимодействовать, а на мобильном устройстве, соответственно, в файле содержатся секции всех базовых станций.

В результате установки данного ПО исключается несанкционированное подключение к базовой станции с любого постороннего мобильного устройства, даже при условии успешного подключения к Wi-Fi сети. Обеспечивается шифрование и защита данных, передаваемых по открытым каналам сети Интернет.

#### **Список литературы:**

1. Комиссаров А. В. Перспективы развития электронных технологий в АСУ "Экспресс-3"// Вестник АСУ «Экспресс-3». 2013. № 5. С.17.
2. Федеральный закон "О персональных данных" от 27.07.2006 № 152-ФЗ.
3. Федеральный закон "О транспортной безопасности" от 09.02.2007 № 16-ФЗ.



# АНТИВИРУСНЫЕ СРЕДСТВА ЗАЩИТЫ ИНФОРМАЦИИ

Авторы: *Ибраева Анна Павловна*

Аннотация: *Данная статья посвящена проблемам защиты компьютерных систем от вирусных программ. В статье рассматриваются основные задачи антивирусных средств и способы их применения. Приведена классификация типов антивирусных программ. Даются базовые рекомендации по использованию различных антивирусов в зависимости от их ключевых функций.*

Ключевые слова: *компьютерная система, вирус, антивирусная программа, вредоносное программное обеспечение, эвристический анализ*

Annotation: *This article is devoted to the problems of computer systems antivirus protection. The article discusses the main tasks of anti-virus tools and methods of their application. The classification of anti-virus programs types is given. Basic recommendations on the use of various antiviruses depending on their key functions are given.*

Keywords: *computer system, virus, antivirus program, malicious software, heuristic analysis*

Компьютерный вирус – это программа, способная производить определённые, чаще всего разрушительного характера, действия посредством внедрения своих копий в различные объекты компьютерных систем.

Вместе с развитием компьютерных технологий прогрессирует и индустрия вредоносного программного обеспечения, распространение которого на сегодняшний день является повсеместным и несёт весьма серьёзные последствия, как для отдельного пользователя, так и для целых корпораций. Таким образом, необходимость разработки и использования специальных антивирусных средств, а также знание методов их применения становится очевидной.

Антивирусная программа – это специализированное программное обеспечение, предназначенное для обнаружения компьютерных вирусов, восстановления заражённых такими вирусами файлов и профилактики предотвращения повторного заражения вредоносным кодом.

Ключевой задачей антивирусного средства является обнаружение вредоносного программного обеспечения, блокировка его работы и дальнейшего распространения и минимизация (или полное устранение) последствий его воздействия на компоненты компьютерной системы.

Лучше всего обнаружить вредоносное программное обеспечение на стадии его внедрения в систему или, по крайней мере, до начала осуществления им деструктивных действий. Необходимо незамедлительно остановить функционирование вируса, чтобы свести к минимуму возможный ущерб.

Все антивирусные программы можно условно поделить на несколько типов в зависимости от функций, на которые они ориентированы:

- антивирусные детекторы;
- программы-доктора (или фаги);

- программы-вакцины;
- антивирусные ревизоры;
- программы-фильтры.

Детекторы – мало функциональные и простейшие в использовании программы. Их основная функция – это обнаружение вирусов. Такие программы в чистом виде в настоящее время редки.

В бытовом пользовании очень популярны программы-доктора (или фаги). Они способны не только обнаружить и уничтожить угрозу, но и «вылечить» систему. Фаги удаляют вирусный код из заражённых объектов, а затем восстанавливают их работоспособность (если это возможно).

Вакцины – это антивирусные программы, ведущие себя подобно вирусам, но не наносящие при этом ощутимого вреда объектам компьютерной системы. Вакцины служат определённым предохранителем для файлов, способны обнаружить факт заражения, а в некоторых элементарных случаях даже вылечить его. В настоящее время вакцины не популярны и практически не используются из-за инцидента в прошлом, когда некоторые некорректно работающие вакцины нанесли значительный ущерб многим пользователям.

Программы-ревизоры контролируют возможные пути распространения вирусов. Они являются самым надёжным средством защиты и должны входить в арсенал даже рядового пользователя.

Антивирусные фильтры разработаны специально для оперативного обнаружения в системе подозрительных объектов и процессов. Именно благодаря им пользователи периодически видят на мониторе предупредительные сообщения о том, что та или иная программа пытается выполнить сомнительные или некорректные действия.

Практически все современные антивирусные средства применяют технологию эвристического анализа, которая позволяет обнаружить угрозы, неопределяемые с помощью стандартных антивирусных баз, находить объекты, которые подозреваются в заражении неизвестным вирусом или новой модификацией известного. Существует множество различных методов эвристического анализа. Основной их принцип – идентифицировать программный код, который является крайне нежелательным для программных продуктов. Зачастую данный метод создаёт ложные тревоги, поэтому очень важно использовать сбалансированный эвристический анализ, вызывающий минимальное количество неточностей при большой доле обнаружения вредоносного программного обеспечения.

На современном рынке программного обеспечения представлено множество различных антивирусных программ. Рядовому пользователю не просто сделать выбор в пользу того или иного продукта. Важно не только рассматривать преимущества антивируса, но и те функции, которые ему неизвестны. Ранее пользователи часто сталкивались с проблемой, когда при появлении новых угроз, разработчики не всегда могли оперативно и качественно выпустить обновление. Важным преимуществом любой антивирусной программы будет наличие в ней системы «умного сканирования».

В заключении стоит отметить, что несмотря на обилие антивирусных программ, стопроцентной защиты от воздействия вредоносного программного обеспечения нет. Обнаружить любой вирус и «вылечить» его в рамках использования даже самого многофункционального антивирусного средства невозможно. Каждый день появляются новые вирусы и новые способы борьбы с ними. Поэтому очень важно использовать комплексный подход. Каждый из выше

перечисленных компонентов важен для организации надёжной системы защиты информации.

**Использованные источники:**

1. Козлов Д.А, Парандовский А.А, Парандовский А.К. Энциклопедия компьютерных вирусов. – М.: СОЛОН-Р, 2001 г. – 375 с.
2. Гордон Я. Компьютерные вирусы без секретов. – М.: Новый издательский дом, 2004 г. – 326 с.
3. <http://www.vuzlit.ru> – Типы антивирусных программ (дата обращения: 17.12.2019).

# АНАЛИЗ СОВРЕМЕННЫХ СПОСОБОВ БОРЬБЫ С ВРЕДОНОСНЫМ ПРОГРАММНЫМ ОБЕСПЕЧЕНИЕМ И УГРОЗАМИ НУЛЕВОГО ДНЯ

## ANALYSIS OF MODERN WAYS TO COMBAT MALWARE AND ZERO-DAY THREATS

Авторы: Куценко Сергей Константинович, Шаханова Марина Владимировна

Аннотация: Антивирусные песочницы способны в безопасной виртуальной среде запускать вредоносное программное обеспечение, проводить анализ поведения объектов и оценивать уровень угрозы. В данной работе рассмотрены системы для противодействия угрозам нулевого дня. Подробно разобрана система FireEye Email Security.

Ключевые слова: вредоносное программное обеспечение, антивирусные песочницы, антивирусные программы, методы анализа.

Annotation: Anti-virus sandboxes are able to run malicious software in a secure virtual environment, analyze the behavior of objects and assess the threat level. In this paper, systems for countering zero-day threats are considered. Fireeye Email Security system is analyzed in detail.

Keywords: malicious software, anti-virus sandboxes, anti-virus programs, analysis methods.

Современные антивирусные программы успешно распознают и блокируют большую часть вредоносного программного обеспечения, но они неспособны успешно бороться против нового вредоносного программного обеспечения и угроз «нулевого дня», так как антивирусные программы в большинстве случаев пользуются статическими методами анализа и не содержат информацию о новой угрозе.

Уязвимость нулевого дня — это дыра или недостаток в программном обеспечении, для которого нет исправлений или обновлений, потому что уязвимость неизвестна ни производителям программного обеспечения, ни поставщикам антивирусных программ.

Основные методы анализа антивирусных программ:

1. Метод сканирования сигнатур. Данный метод основан на поиске в файле некоторой последовательности битов (сигнатуры), характерной для конкретного типа вредоносного программного обеспечения.
2. Метод контроля целостности. Для исходного файла по определённым алгоритмам высчитывается контрольная сумма (дайджест). При получении файла заранее исходная контрольная сумма сравнивается с текущей. Если контрольные суммы различаются, то это говорит о нарушении целостности файла (его незаконной модификации).
3. Эвристический анализ. При эвристическом анализе анализируется код объекта на наличие в нем подозрительных команд или участков кода, характерных для определённого вируса.
4. Метод отслеживания поведения программ. Современные антивирусные программы имеют встроенный модуль песочницы.

Динамический метод анализа реализуется с помощью антивирусных песочниц. Антивирусная песочница - система для выявления подозрительного сетевого трафика и вредоносного программного обеспечения путем запуска подозрительного объекта в изолированной безопасной виртуальной среде. Система анализирует поведение объекта в процессе его работы и на основе полученной информации выносит заключение об уровне угрозы.

Например, работа песочниц SandboxIE, Comodo Internet Security и других песочниц, используемых в составе антивирусов основывается на методе частичной виртуализации. Данное программное обеспечение устанавливается на клиентские машины и позволяет выборочно запускать потенциально опасные файлы и приложения в изолированной виртуальной среде.

Стадии работы песочницы:

1. Песочница получает запрос на проверку файла. В запросе указываются:
2. тип операционной системы, на которой будет происходить проверка объекта;
3. конфигурация для запуска;
4. другие сторонние приложения;
5. ограничение по времени и др.
6. Запуск приложения.
7. Система отмечает исполняемый код, фиксирует действия проверяемого файла, порожденные процессы, изменения параметров системы.
8. Система проводит анализ собранных данных и по результатам анализа определяет уровень угрозы.

Песочницы данного типа подходят для личного использования в силу их стоимости, низкой нагрузки на систему, и возможности выбирать файлы для проверки. Например, пользователь может выборочно проверять только подозрительные файлы из интернета, ссылки, или почтовые вложения.

Минусы песочниц данного типа:

1. Необходимость вручную выбирать файлы и приложения для проверки делает этот тип песочниц непригодным для корпоративной среды: появляется необходимость дополнительного обучения персонала по работе с программным обеспечением. Также, происходит замедление бизнес процессов и снижается объем выполненной сотрудником работы;
2. Существует вероятность выхода вредоносного программного обеспечения за границы виртуальной среды или ошибочный запуск за границами безопасной среды.
3. Некоторые песочницы не способны эмулировать действия пользователя или обладают постоянной последовательностью выполняемых функций, что позволяет вирусам выявить, что они запущены в песочнице. Также, действия пользователя могут быть недостаточными, для активации триггера вируса, и песочница посчитает файл безопасным.

Компания FireEye имеет отличные решения в области информационной безопасности. Одно из решений - FireEye Network security (FireEye NX).

FireEye NX представляет собой песочницу на основе полной виртуализации для защиты внутренней инфраструктуры организации от угроз поступающих из сети Интернет. Позволяет

выявлять и блокировать веб-эксплойты нулевого дня и вредоносное ПО.

В основе работы FireEye NX лежат механизмы Multi-Vector Virtual Execution (MVX) и Intelligence-Driven Analysis (IDA).

MVX представляет собой безсигнатурный динамический механизм анализа, проверяющий подозрительные сетевой трафик и файлы в безопасной виртуальной среде. Позволяет выявлять атаки нулевого дня, вредоносные программы и многопротокольные обратные вызовы.

IDA - это набор контекстных механизмов на основе динамических правил, которые выявляют и блокируют зловредные действия в реальном времени и за прошедший период. IDA использует новейшие аналитические данные о компьютерах, злоумышленниках и их жертвах. FireEye NX также использует систему предотвращения вторжений (IPS), которая позволяет предотвращать атаки.

По сравнению с песочницами, которые устанавливаются на компьютер пользователя, FireEye имеет следующие преимущества:

1. В процессе виртуализации, FireEye подробно фиксирует все изменения реестра, сетевой трафик и другие системные события, и представляет данные в удобном для аналитики виде. Это позволяет специалистам разобраться в сценариях атак или принципах действия вредоносного ПО.
2. FireEye способен выбирать одну или несколько наиболее подходящих виртуальных операционных систем (Windows 10, 7, XP и OS X), на которых будет происходить запуск ПО. Также, FireEye способен эмулировать поведение пользователя, это позволяет убедить вирус, что он находится в реальной рабочей среде пользователя.
3. Advanced Threat Intelligence (ATI) - это облачная функция сбора и распространения информации об угрозах, которая предоставляет полезную информацию о событиях, проверенных MVX на устройствах серии NX. Информация об угрозах сообщает: кто является действующим лицом атаки, на что он был нацелен, и, если известно, как смягчить угрозу.
4. Machine learning (ML, машинное обучение). Malware Guard отвечает за обучаемость системы. Machine learning это методики анализа данных, которые позволяют аналитической системе обучаться в ходе решения множества схожих задач. Машинное обучение базируется на идее о том, что аналитические системы могут учиться выявлять закономерности и принимать решения с минимальным участием человека. На сегодняшний день набор данных для Malware Guard составляет более чем 300 миллионов образцов.
5. Dynamic Threat Intelligence (DTI) cloud. Dynamic Threat Intelligence cloud выполняет роль глобального распределительного узла. DTI cloud позволяет пользователям FireEye по всему миру обмениваться автоматически генерируемыми сведениями об угрозах. Если одними пользователями системы была обнаружена новая неизвестная атака или вредоносное ПО, то информация об этом будет загружена в DTI cloud, откуда ее смогут получить все остальные системы FireEye.
6. Возможность ретроактивного обнаружения (retroactive detection). Retroactive detection позволяет обнаружить ранее пропущенные вредоносные файлы.

Системы FireEye являются продуктами корпоративного уровня, и внедрение в небольшие организации не является оправданным, в силу их высокой стоимости и излишнего функционала.

Для снижения нагрузки на систему, FireEye NX или EX (Email Security) устанавливаются за уже существующими средствами защиты, например, Firewall. В данном случае Firewall будет блокировать большую часть нежелательного трафика, что позволит FireEye проверять только сетевой трафик, который другими системами признан безопасным. Такое решение снижает количество событий системы, что позволяет сосредоточиться на анализе ранее неизвестных угроз.

**Список литературы:**

1. Ahmadi and A. Sami. Malware detection by behavioral sequential patterns. Computer fraud and security, 2013.
2. [Электронный ресурс] <https://habr.com/> (дата обращения: 10.11.2019)
3. [Электронный ресурс] <https://www.fireeye.com/> (дата обращения: 10.11.2019)
4. [Электронный ресурс] <https://www.kaspersky.ru/> (дата обращения: 10.11.2019)
5. [Электронный ресурс] <https://axoft.ru/vendors/FireEye/FireEyeNX/> (дата обращения: 10.11.2019)

# ИЗМЕНЕНИЯ НА РЫНКЕ ТРУДА ПОД ВЛИЯНИЕМ ИНДУСТРИИ 4.0

## LABOUR MARKET CHANGES INFLUENCED BY INDUSTRY 4.0

Авторы: Криушкин Владислав Александрович, Перепечин Игорь Сергеевич

Научный  
руководитель: Алышев Юрий Витальевич

Аннотация: Цель статьи - рассмотреть современные тренды рынка труда под воздействием Индустрии 4.0, выявить профессии с наибольшим и наименьшим риском автоматизации и изучить возможности появления новых профессий. В статье изучается проблема потери работы и перспективы развития разных сфер деятельности.

Ключевые  
слова: Индустрия 4.0, рынок труда, безработица, автоматизация, профессия

Annotation: The purpose of the article is to examine the current trends of the labour market under the influence of Industry 4.0, to identify the professions with the greatest and least risk of automation and to study the possibilities of the emergence of new professions. The article studies the problem of job loss and the prospects for the development of various fields of activity.

Keywords: Industry 4.0, labor market, unemployment, automation, profession

Мы находимся на пороге значительных изменений в способах производства продукции благодаря цифровизации производства. Этот переход настолько масштабен, что его называют Индустрией 4.0. Четвертая промышленная революция возьмёт то, что было начато в третьей с внедрения компьютеров и автоматизации, и усовершенствует ее с помощью интеллектуальных и автономных систем, основанных на технологии больших данных и машинном обучении. Однако, подобная автоматизация несёт в себе не только пользу. Замена рабочих мест роботами, интеллектуальными транспортными средствами, цифровыми и связанными процессами окажет большое влияние на рынок труда, что может привести к массовой безработице.

«Теоретически около половины видов деятельности могут быть автоматизированы с использованием продемонстрированных в настоящее время технологий» - заключил институт МакКинзи, подсчитав, что к 2030 году может быть вытеснено от 400 до 800 миллионов текущих рабочих мест.[1] Согласно данным Business Researcher (Рис. 1)[2], профессии, которые подвергаются наибольшему риску - те, в основе которых лежат рутинные, повторяющиеся и предсказуемые действия, так как их легче всего воспроизвести с помощью алгоритмов машинного обучения.





Рис. 1: Вероятность автоматизации некоторых профессий

Фактически, такие профессии автоматизируемы уже сегодня. Например, телемаркетинг имеет 99% вероятности автоматизации. Также пострадают рабочие места, которые совсем недавно считались безопасными, такие как офисные работники, административный персонал и даже юристы. Будущие технологические достижения позволят людям работать более гибко, предоставляя людям возможность работать дома или в офисе, а также в рабочее или нерабочее время. Работодатели, со своей стороны, также с удовольствием выбирают такой гибкий график работы для сокращения расходов на офис.

Однако, существуют и сферы, которые наименее подвержены риску автоматизации. Например, профессии, связанные с построением сложных отношений с людьми, особенно с работой с клиентами для предоставления персонализированных услуг, таких как инженеры по продажам, социальные работники, психологи. Эта работа требует высоких навыков межличностного общения, командной работы и лидерства, которые компьютеры не могут превзойти. Старение населения приведет к резкому увеличению расходов на здравоохранение и другие личные услуги. Согласно «Перспективам мирового населения на 2019 год», к 2050 году каждый шестой человек в мире будет старше 65 лет, а не каждый одиннадцатый, как в 2019 году.[3] Это создаст значительный спрос на ряд профессий, таких как врач, медсестра, помощник по личной гигиене и помощник по уходу. Ещё одна безопасная сфера - обучение и воспитание. Предстоящие переходы рабочей силы могут быть очень большими: согласно отчету Future of Employment, около 47 процентов общей занятости в США исчезнет в будущем.[4] Такие изменения на рынке труда подразумевают, что очень большое количество людей может нуждаться в смене рода деятельности и приобретении новых навыков. Некоторым людям придется переучиваться несколько раз в течение их трудовой жизни. Исходя из этого можно сделать вывод, что профессии, связанные с обучением, станут очень востребованы в будущем.

Если посмотреть на ситуацию с другой стороны, то Индустрия 4.0 может привнести на биржу труда миллионы новых рабочих мест для высококвалифицированных специалистов. Исследование, проведенное в 2011 году парижским офисом института МакКинзи, показало, что за 15 лет Интернет уничтожил 500 000 рабочих мест во Франции, но в то же время создал 1,2 миллиона других.[5] Наибольшее число приходится на сферу IT, где к 2030 году может появиться от 20 до 50 млн рабочих мест.[6] Например, вот 5 самых многообещающих профессий, которых ожидает самый большой рост в ближайшие годы: аналитик данных (data

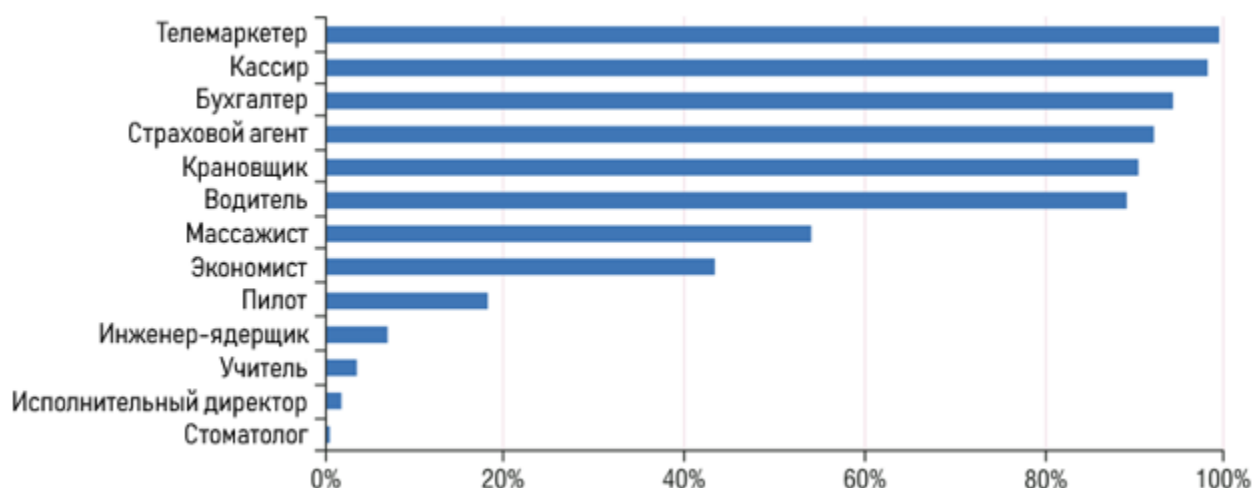
scientist), координатор роботов, архитектор IoT-решений, разработчик программного обеспечения, дизайнер интерфейсов.

Таким образом, можно сделать вывод, что, хоть многие рабочие места и попадут под сокращения, не следует ожидать массовой безработицы из-за повсеместной автоматизации. Неверно думать, что Индустрия 4.0 означает полное отсутствие ручного труда, но также неверно полагать, что люди останутся на тех же местах. Автоматизация не крадёт работу, а предоставляет возможность работать на более высокой ступени. Однако стоит понимать, что четвертая промышленная революция - это не одномоментное событие, а многолетний процесс, и ручной труд всё ещё ценится во всех сферах деятельности.

## Источники

1. James Manyika, McKinsey Global Institute (2017) Technology, jobs, and the future of work. (<https://www.mckinsey.com/featured-insights/employment-and-growth/technology-jobs-and-the-future-of-work>)
2. (2015) Low-Skill Jobs Are Most Susceptible to Automation (<http://www.sagepub.com/%2Fsbr-1645-94777-2641322%2F20150209%2Fdata-low-skill-jobs-are-most-susceptible-to-automation>)
3. United Nations, Department of Economic and Social Affairs, Population Division (2019). World Population Prospects 2019: Highlights ([https://population.un.org/wpp/Publications/Files/WPP2019\\_Highlights.pdf](https://population.un.org/wpp/Publications/Files/WPP2019_Highlights.pdf))
4. World Economic Forum (2018) The Future of Jobs Report ([http://www3.weforum.org/docs/WEF\\_Future\\_of\\_Jobs\\_2018.pdf](http://www3.weforum.org/docs/WEF_Future_of_Jobs_2018.pdf))
5. McKinsey Global Institute (2011) Impact d'Internet sur l'économie Française. ([http://owni.fr/files/2011/03/internet\\_impact\\_rapport\\_mckinseycompany.pdf](http://owni.fr/files/2011/03/internet_impact_rapport_mckinseycompany.pdf))
6. Людмила Клейменова. (2019) Индустрия 4.0 в 20 цифрах и фактах. РБК (<https://www.rbc.ru/trends/industry/5daef6429a7947c1bfe43006>)

# ИНФОРМАЦИОННОЕ ОБЕСПЕЧЕНИЕ ПРОЦЕССА УПРАВЛЕНИЯ МЕДИА-КОНТЕНТОМ

Авторы: Чехова Анна Валерьевна

Аннотация: Управление и публикация контента через веб-ресурсы является очень важным компонентом системы электронного управления контентом. Важно, чтобы контент был правильным, достоверным и современный. В статье рассматриваются этапы производства медиа-контента.

Ключевые слова: Система управления контентом; процесс управления контентом; производство медиа-контента.

Annotation: Managing and publishing content through web resources is a very important component of an electronic content management system. It is important that the content is correct, authentic and up-to-date. The article discusses the stages of production of media content.

Keywords: Content management system; content management process; media content production.

Еще недавно, чтобы показать нужное изображение на нужном экране, требовалось включить «флэшку» с видеороликами непосредственно в каждый экран, а при обновлении повторять операцию. Синхронизация воспроизведения на разных экранах была недоступна, а такие задачи, как смена видео, контроль работоспособности оборудования, перезагрузка при сбоях, решались на местах, отнимая большое количество временных и человеческих ресурсов.

Сейчас данную работу поддерживает система управления контентом. Данная ИС предназначена для обеспечения и организации совместного процесса создания, редактирования и управления контентом.

Важнейшей функцией многих инстанций является производство, обработка и трансляция информации. Все чаще организации используют технологии для управления своими информационными площадками сетевые средства, Интернет предоставляет великолепную возможность улучшения качества услуг и предоставления информации широким массам.

Организации, которым необходимо управлять и распространять информацию и предоставлять услуги в режиме онлайн, оптимизируют данный процесс с помощью внедрения надежной системы управления контентом. Ресурс, который не может обеспечить надежной, точной и релевантной информации, будет работать в убыток и снижать репутацию. По существу, есть три причины, по которым нужно считать управление контентом необходимым:

1. Процесс управления контентом устанавливает суть современного понятия электронного управления. Оптимизация процесса управления контентом это способ сделать его максимально удобным и действенным, поскольку он может помочь аудитории площадки получить доступ к нужной информации и операциям в нужное время.
2. Управление контентом это противоположность сегодняшней информационной энтропии. Люди вносят большое количество данных на различные ресурсы для обеспечения потребностей пользователей. Система управления контентом может организовывать и направлять информацию, а также контролировать ее.

3. Управление контентом нацелено на решение проблемы передачи некой ценности и сущности единицы информации. Системы управления контентом создают и распоряжаются информацией, а также присваивают ей оценку, которая может понадобиться для определения ее важности и уникальности.

Управление и публикация контента через веб-ресурсы является очень важным компонентом системы электронного управления контентом. Важно, чтобы контент был правильным, достоверным и современным. Система управления контентом играет роль двигателя электронного управления; оно способствует сбору информации с разнообразных источников. Вдобавок к этому, система достаточно гибкая, чтобы быть поддержкой для широкого спектра приложений и функциональных характеристик.

Процесс производства медиа-контента является неотъемлемой частью

процесса управления медиа-контентом. Производство качественного медиа-контента — достаточно трудоемкий процесс, и поэтому экономить на квалифицированных специалистах индустрии весьма сложно. Набор необходимых для производства разнообразного контента специальностей необычайно широк — от журналистов, актеров, режиссеров дизайнеров, до операторов, звукорежиссеров, монтажеров — технических специалистов высшей квалификации. В идеале все они должны обладать творческими способностями и интеллектом, самостоятельностью, преданностью своей работе.

Что касается технологического процесса создания медиапродукта, то большая часть производства проходит три основных этапа:

Планирование и подготовка (подготовительный период — предпродакшн). На этой стадии проходят подготовка, организационные работы. 90% работ обычно приходится именно на подготовительный период.

Производство. Непосредственно процесс съемки или создания материала.

Постпродакшн (монтажно-тонировочный период) На этой стадии происходят монтаж, озвучивание или дополнительная обработка изображения.

Безусловно, за последние годы в медиа-сфере произошли заметные технические перемены. Однако залогом успеха любого медиапродукта до сих пор остается умение правильно и интересно выстроить сюжет или же рассказать историю.

Несмотря на то, что создание медиапродукта — это всепоглощающий процесс, всегда следует помнить о присущих ему факторах ограничения и скрытых факторах производства: бюджете, времени, отведенного на репетиции и запись, доступности студийного пространства, имеющегося оборудования и его гибкость, размеры и опыт специалистов.

Пре-продакшн — это первая стадия производства контента. На ней пишутся сценарии, разрабатывается сюжет, концепция и макет, составляется график работ, происходит поиск локаций. Эта стадия производства медиапродукта более относится к планированию, проверке всех сопутствующих элементов для непосредственной съемки и пост-продакшена.

Таким образом, на стадии пре-продакшена на основе режиссерского решения каждый специалист продумывает способы реализации замысла — своеобразной режиссурой в своей области и пользуясь определенным инструментарием: оператор — светом, расположением, движением камеры, художник — внешним видом обстановки, где будет сниматься сцена, художник по костюмам и гример — внешним видом персонажей и ведущих.

После того, как съемки закончены, медиапродукт переходит на стадию пост-продакшена.

Пост-продакшн является завершающим звеном в процессе создания готового медиапродукта. Чем больше было допущено ошибок на съемках, тем сложнее становятся задачи для этой стадии производства. Она включает в себя видеомонтаж, звуковой монтаж, визуальные эффекты и обработку.

Стадия пост-продакшена может занимать от нескольких часов до нескольких дней и недель при использовании сложных графических элементов. Качество и скорость пост-продакшена также напрямую зависят от имеющихся технологий.

По завершению всех технологических стадий производства проекта, после согласований и утверждений заказчиком, есть готовый продукт.

Если еще не достигнуты договоренности с конкретными информационными площадками или заказчиком, то продюсеру следует задуматься о дистрибуции медиа-контента или презентации пилотного выпуска проекта потенциальным покупателям.

Однако целевая аудитория в данном проекте — не только заказчики, Медиакомпания и контент-производящие организации, но и аудитория, которая принимает непосредственное участие в реализации проекта — потребители. Соответственно это:

- клиент — человек или компания, имеющая потребности в производстве и распространении медиа-контента;
- подрядчик — медиа-продакшн, который может быть как в составе холдинга, так и сотрудничать с ним;
- администратор;
- потребитель — аудитория, для которой производится контент.

#### **Список использованных источников**

1. Медиапланирование. Стратегия медиа-размещения [Электронный ресурс] Режим доступа: [https://adview.ru/cat\\_marketing-ru/strategia-media-razmesheniya](https://adview.ru/cat_marketing-ru/strategia-media-razmesheniya)(Дата обращения: 06.12.2019)
2. СМИ, как товар [Электронный ресурс] Режим доступа: <http://www.media-serv.ru/content/smi-kak-tovar> (Дата обращения: 06.12.2019)

# ЭЛЕМЕНТЫ ЦИФРОВОГО МАРКЕТИНГА В СФЕРЕ РИТЕЙЛА

Авторы: *Погодин Дмитрий Витальевич*

Аннотация: *Цифровой маркетинг — продвижение товаров и услуг с помощью направленного и интерактивного маркетинга, использующего цифровые технологии для привлечения потенциальных клиентов и удержания их в качестве потребителей. В статье рассматриваются основные современные инструменты цифрового маркетинга в сфере ритейла.*

Ключевые слова: *Цифровой маркетинг, интернет маркетинг, сфера продаж, реклама.*

Annotation: *Digital marketing is the promotion of goods and services through directed and interactive marketing that uses digital technology to attract potential customers and retain them as consumers. The article discusses the main modern tools of digital marketing in the retail sector.*

Keywords: *Digital marketing, Internet marketing, sales, advertising.*

В современном мире стремительно меняются способы воздействия на потенциального потребителя. Одним из наиболее популярных в сфере ритейла стал цифровой маркетинг, способный не только собирать точную и объективную информацию о целевой аудитории, но и отслеживать результаты рекламных компаний.

Цифровой маркетинг — это маркетинг товаров и услуг с применением цифровых технологий. Он используется на всех этапах взаимодействия с потребителями. В отличие от интернет-маркетинга, в цифровом маркетинге задействованы также каналы прямого воздействия. Эффективность данного направления обусловлена ориентацией на персонализированный подход и информационная направленность рекламных компаний. [1]

Существует множество инструментов, которые можно использовать в маркетинге. Главное, помнить, что основная цель маркетинга — это донесение определенной информации до потенциальных клиентов.

В современном цифровом маркетинге можно выделить следующие инструменты:

- контент-маркетинг;
- email-маркетинг;
- SMM продвижение групп в социальных сетях;
- таргетированная реклама в социальных сетях;
- контекстная реклама;
- медийная реклама;
- SEO продвижение сайта в поисковых системах.

Эти инструменты больше направлены на взаимодействие с целевой аудиторией через интернет. Существуют инструменты, ориентированные на офлайн контакт с аудиторией:

- системы цифровой трансляции;
- видеоаналитика;
- таргетированная реклама и системы уведомлений;
- системы сбора и обработки MAC-адресов;

- интерактивные решения.

Одним из самых эффективных офлайн инструментов является система цифровой трансляции Digital Signage. Это комплекс решений для доставки динамически обновляемого цифрового медиаконтента до потенциальных потребителей, находящихся в определенном месте. Они находят применение в любых отраслях и решают ряд задач:

- информируют одновременно большое количество потребителей;
- помогают ориентироваться в большом торговом зале;
- способствуют продвижению бренда;
- транслируют рекламные сообщения;
- предоставляют возможность загружать нужную информацию удаленно, оперативно обновлять ее, управлять трансляцией контента;
- используются для трансляции в режиме онлайн изображения с камер видеонаблюдения, а также видео с сайтов, мероприятий и др. [2]

Данный инструмент дает возможность взаимодействовать с аудиторией, но не позволяет выделить целевую аудиторию. Применение одного инструмента не может раскрыть все возможности цифрового маркетинга. Комплексный подход позволяет задействовать максимально эффективные каналы продвижения. В идеале каждая компания должна поработать со всеми каналами цифрового маркетинга и выбрать наиболее эффективный набор основных и продвинутых инструментов.

Для повышения эффективности рекламы на цифровых дисплеях используется модуль системы видеоаналитики. Происходит это путем получения ключевой информации об аудитории: количество просмотров, пол, возрастная группа и эмоции, время контакта.

Видеоаналитика — технология, использующая методы компьютерного зрения для автоматизированного получения различных данных на основании анализа последовательности изображений, поступающих с видеокамер в режиме реального времени или из архивных записей. Видеоаналитика представляет собой программное обеспечение (ПО) для работы с видеоконтентом. В основе программного обеспечения лежит комплекс алгоритмов машинного зрения, позволяющих вести видеомониторинг и производить анализ данных без прямого участия человека. Алгоритмы видеоаналитики могут быть интегрированы в различные бизнес-системы, чаще всего используются в видеонаблюдении и других сферах безопасности.

При помощи видеоаналитики система Digital Signage измеряет и оценивает аудиторию, создает контекстные интерактивные сценарии для различных групп людей. Систему можно внедрить в любые DOOH-решения (Digital out-of-home), например, использовать на цифровом рекламном щите или витрине.

Комплексно с системой видеоаналитики используют систему таргетированной рекламы и уведомлений. Данный функционал работает как дополнение к видео-аналитике. Используя компьютерное зрение и машинный интеллект, облачная платформа Digital Signage доставит необходимое сообщение целевой аудитории в момент выбора товаров через рекламные экраны, видеостены, сенсорные киоски и аудиорекламу.

Нейросети, машинное обучение и искусственный интеллект могут использоваться в розничной торговле для решения множества задач. Одна из них — управление товарными запасами. С помощью нейросетей можно оптимизировать хранение скоропортящихся товаров на складе или точно спрогнозировать количество необходимой продукции в зависимости от географии или сезона.

Система видеонаблюдения анализирует видеопоток с камер наблюдения, находит в кадре человеческие лица, создает их «цифровой слепок» и сравнивает его с изображениями, загруженными в базу данных. В базе могут содержаться фотографии VIP-клиентов и платежеспособных покупателей. При выявлении совпадений система моментально уведомляет об этом сотрудников магазина.

Таким образом можно получить полную картину о покупателях: составить их портрет, узнать, какие товары они предпочитают, какова сумма среднего чека и так далее. Владея информацией, управляющие магазинов могут более эффективно формировать предложение, включать в ассортимент товары, востребованные целевыми потребителями, создавать работающие программы лояльности или предоставлять более качественный сервис. [3]

Современный мир нельзя представить без беспроводных технологий. Они нашли применение и в сфере цифровой рекламы. Речь идет о системе сбора и обработки MAC-адресов.

Система WiFi-аналитики поможет организовать офлайн-коммуникацию с аудиторией, проанализировать ее и предоставить план оптимизации взаимодействия с посетителями. Система подсчитывает OTS (opportunity-to-see), среднее время контакта и частоту показов сообщения конкретному MAC-адресу, а также четкие показатели конверсии — например, как реклама акции повлияла на дальнейшее перемещение пользователя в магазине и состав его покупки.[4]

Как же это работает? Ежедневно мимо одного выбранного заведения проходят одни и те же люди, необходимо привлечь их внимание. Именно на это и направлен данный модуль. Он помогает собрать аудиторию в вашей географической локации и с помощью контекстной рекламы мотивировать людей на посещение заведения.

Контекстная реклама — один из отличных способов привлечь внимание потенциальных клиентов к своей организации. Используя сервис контекстной рекламы, можно максимально индивидуально настроить показ интернет-рекламы своей целевой аудитории.

Установленное оборудование «сканирует» находящиеся в зоне покрытия устройства (им даже не обязательно быть в одной локальной сети) и собирает данные по ним (MAC-адреса). Благодаря сбору данных формируется база потенциальных клиентов — в личном кабинете формируется отчет.

Можно использовать данный сегмент для таргетинга необходимой рекламы. При этом реклама будет показана пользователю не только на просканированном нашим «Wi-Fi Сенсором» гаджете, но и на всех устройствах, принадлежащих этому человеку — включая планшет, ноутбук и даже стационарный компьютер на его рабочем месте.

Отдельно можно выделить интерактивные системы трансляции информации. К ним можно отнести сенсорные дисплеи с интерактивным ПО.

Киоски самообслуживания — это автоматические устройства, которые дают возможность клиенту самостоятельно узнать необходимую информацию, выбрать и оплатить товар, не вовлекая в процесс сотрудников магазина или кафе. Использование таких электронных кассиров позволяет торговым точкам оптимизировать расходы на персонал и значительно снизить время ожидания посетителей в очереди. Используя данный инструмент в связке с видеоаналитикой владелец системы получает портрет целевой аудитории своих товаров.

**Системы интерактивного опроса и голосования** — это инструмент для проведения блиц-опросов с регистрацией, анализом, оценкой собранных данных и отображением полученных



данных.

*Интерактивное зеркало* — данная разработка ничем не отличается от обычного зеркала, но имеет одно полезное преимущество — дисплей.

Умные зеркала пользуются большим спросом в сфере мероприятий, на торговых площадках и в интерьере, и на выставках. Разместить интерактивное зеркало можно практически везде — в ночных клубах и ресторанах, магазинах и офисах продаж, комнатах WC, в аэропортах, в салонах красоты.

Данное решение можно назвать многофункциональным, поскольку в зависимости от комплектации оно выполняет различные задачи. К примеру, смарт зеркало может быть оснащено датчиком движения, сенсорной системой, камерой и даже принтером. [5]

Например, решение с камерой и ПО для наложения масок позволяет делать фотографии с дополненной реальностью и отправлять их на печать, на почту или в социальные сети.

Размещение подобных устройств общественных местах, к примеру, в кафе, спортивных клубах, даже университетах преимущественно выгодно в входной зоне. Как правило, ни один посетитель не проходит мимо, при этом не посмотрев на себя в отражении. Именно в этот момент может появляться реклама товаров, заведений, брендов и т.п. Для собственников заведений установка такого комплекса может быть монетизирована посредством сдачи в аренду рекламной площади.

Идеального инструмента продвижения нет, и сфера цифрового маркетинга не исключение. Чтобы добиться успеха в этой сфере, необходимы месяцы и годы. Цифровой маркетинг не будет работать при выборе пары каналов и инструментов, придется постоянно придумывать что-то новое, пробовать все, чтобы понять выгодные именно для данной компании подходы.

И главное — в цифровом маркетинге нужно постоянно быть в курсе последних тенденций, анализировать и корректировать работу. Однократное использование не приведет к успеху. Необходимо постоянно контролировать ситуацию и совершенствовать систему цифрового маркетинга.

## Список источников

1. Digital marketing [Электронный ресурс]. — // Энциклопедия маркетолога. URL: <https://www.mango-office.ru/products/calltracking/for-marketing/osnovy/digital-marketing/>
2. Цифровой маркетинг на службе ритейла [Электронный ресурс]. — // Электронный журнал Retail.ru. URL: <https://www.retail.ru/rbc/pressreleases/market-music-tsifrovoy-marketing-na-sluzhbe-riteyla-primenenie-digital-signage-dlya-privlecheniya-po/>
3. Попасть в нейросети. [Электронный ресурс]. — // Сайт компании «Системные Технологии». URL: [https://www.sys4tec.com/company/press\\_center/press\\_about/popast-v-nejroseti-kak-texnologiy-a-pomogaet-ritejleram-velichivat-prodazhi/](https://www.sys4tec.com/company/press_center/press_about/popast-v-nejroseti-kak-texnologiy-a-pomogaet-ritejleram-velichivat-prodazhi/)
4. Сбор MAC адресов. [Электронный ресурс]. — // Сайт компании "Wi-Fi SYSTEM". URL: <https://wifisystem.ru/sensor/sensor-wifi/>
5. Интерактивные зеркала. [Электронный ресурс]. — // Сайт компании Компания "Interactive Russia". URL: <https://i-russia.info/products/interaktivnye-zerkala>

# ЭТАПЫ ВНЕДРЕНИЯ CRM - СИСТЕМЫ НА ПРЕДПРИЯТИЕ

## STAGES OF IMPLEMENTATION OF CRM-SYSTEM ON THE ENTERPRISE

Авторы: Мартынова Мария Александровна

Научный руководитель: Кандаурова Ирина Рудольфовна

Аннотация: В данной статье описан один из главных в наше времена инструментов повешения эффективности организации — это CRM система. Установка данного программного обеспечения позволит повысить эффективность работы персонала по привлечению, а также удержанию клиентов. Так же данная система поможет объединить маркетинг с организационными и техническими отделами, что в свою очередь позвонит увеличить производительность предприятия, а также его прибыль. В данной статье описываются основные этапе при внедрении программного обеспечения на предприятие.

Ключевые слова: CRM-система, повышение конкурентоспособности, предприятие, организация, этапы внедрения, эффективность использования

Annotation: This article describes one of the most important tools in our time hanging efficiency of the organization — a CRM system. Installation of this software will improve the efficiency of the staff to attract and retain customers. Also, this system will help to combine marketing with organizational and technical departments, which in turn will help to increase the productivity of the enterprise, as well as its profits. This article describes the main steps in the implementation of software in the enterprise.

Keywords: CRM-system, increase of competitiveness, enterprise, organization, stages of implementation, efficiency of use

Благодаря такого программному обеспечению, как CRM-системе на предприятиях хранится вся история в одном месте о взаимоотношениях с клиентами, покупателями и контрагентами, всеми данными, которые есть в этой системе могут воспользоваться сотрудники компании. CRM-системы способствуют повышению качества обслуживания, количеству продаж, так же упрощает, ускоряет, совершенствует все бизнес-процессы организации “от и до” на протяжении все работы с клиентами, а также после завершения.

На данной момент время на рынке предоставлено огромное количество CRM-систем, платных, а также есть системы, где возможно бесплатно использовать программное обеспечение на каких-то определенных условиях. То, что использование CRM-систем эффективно - это уже давно доказана. Все больше руководителей компаний задумываются об установке данного программного обеспечения в работу своих организаций. На данном пути руководителей фирм «пугают» сложности процесс, с которыми компании придется столкнуться в процессе внедрения.

Для руководителей данное программное обеспечение облегчает работу. CRM - система — это очень интересный механизм контроля и управления всеми процессами в режиме онлайн. Это хорошая возможность собирать всю статистическую и аналитическую информацию об

оперативной работе персонала без личного присутствия самого персонала, а при выявление слабых мест, сразу реагировать и воздействовать на решение тех или иных проблем. Поэтому, многие предприятия сейчас ищут для себя подобные программы обеспечения, чтоб оптимизировать работу компании.

Внедрение CRM-системы очень сложный, а также долгосрочный и несколько этапный процесс. Для внедрения подобного программного обеспечения требуется значительное вложение финансовых средств, а также трудовых затрат. Для успеха всех поставленных целей, реализация проекта требует жесткого контроля со стороны высшего менеджмента компании и достаточно значительных усилий со стороны персонала системы управления предприятием.

Рассмотрим самые основные этапы внедрения CRM-системы. Любое предприятие, которое решит внедрять CRM-систему в свою работу, должна пройти несколько важных этапов внедрения.

Первый этап. Стратегическое планирование. Самый важный и необходимый этап в подготовке внедрения CRM - системы. На первом этапе внедрения программного обеспечения необходимо определить основные цели и задачи внедрения CRM-системы, а именно зачем мы внедряем данную систему, чего мы хотим добиться, внедрив её. Для реализации данного пункта перед предприятием ставится несколько задач: выявить основные проблемы, которые связаны с осуществлением взаимодействия с клиентами, установить их причинно-следственные связи с организацией системы управления. На основании этих выводов и ответов на вопросы, определяются цели проекта.

Еще одним не мало важным вопросом на начальной стадии внедрения является - определить, а кто же все-таки будет управлять данным проектом, отслеживать риски, докладывать о состоянии проекта и на каком этапе внедрения он находится. Если в организации нет подходящих людей, которые обладают опытом внедрения таких продуктов, то подобную задачу лучше всего делегировать поставщику услуг, чтобы при внедрении не допустить ошибок.

Второй этап. Следующий шаг в подготовке внедрения программного обеспечения — это информирование руководителей о внедрении CRM-системы, а также проводится анализ соответствия организационно-функциональной структуры управления предприятием стратегии развития взаимоотношений с клиентами.

На данном этапе составляется список функции, которые выполняются при взаимодействии с клиентом, и их распределение по подразделениям и отдельным сотрудникам, порядок осуществления контроля. Такой подробный анализ поможет выявить дублирование функций, а также недостатки в контроле, ошибки персонала, а также сможет предложить усовершенствование бизнес-процессов.

После проведения анализа и принятия решения, что CRM - система нужна данному предприятию, что в скором времени будут её внедрять и будет происходить обучение персонала, тут можно столкнуться с недовольством сотрудников. В этот момент руководству компании необходимо уделить внимание объяснению, чем же эта система поможет компании, почему мы решили внедрить этот продукт, расписать все плюсы и минусы внедрения.

Третий этап. Оптимизация системы коммуникаций. В этом этапе компания направляет все свои старания на создание системы коммуникаций, которая обеспечивает взаимодействие всех подразделений (маркетинг, продажи, сервис) в рамках концепции CRM, так организует средства доступа к общим базам данных через Internet. Это этап важен еще и с точки зрения

необходимости укрепления большого числа всевозможных наследованных систем и баз данных внутри компании. Эффективная CRM-стратегия обозначает, что все пользователи системы и все службы используют единый источник данных.

Четвертый этап. Консолидация первичных данных. В CRM-системах ядро информационной системы составляет развернутая клиентская база, куда вносятся разнообразные характеристики контрагентов, свойства и признаки, по которым они классифицируются на группы, фамилии, должности контактных лиц, вплоть до их дней рождения и имен детей. Таким образом, перед непосредственным внедрением программного обеспечения маркетинговые службы предприятия должны выстраивать информацию о текущих и перспективных потребителях в единую базу данных, исключая ситуации дублирования информации. Необходимо определить состав и форматы исходных данных о потребителях, процедуры и средства занесения информации в базу. В процессе сегментации клиентской базы рекомендуется особое внимание уделять прибыльным клиентам.

Пятый этап. Самый главный этап. Выбор программного обеспечения. Каждая система хороша настолько, насколько она соответствует решаемым задачам. В основном CRM-системы отличаются как по прайсу, так и по функциональным возможностям. Кроме того, существуют как универсальные, так и отраслевые решения. Нужно определиться, какая нужна система именно Вашей организации. При выборе программного обеспечения, необходимо учитывать объём реализуемых функций, которые нужны для решения важных перед предприятием задач автоматизации взаимоотношений с клиентами. Если у системы будет маленький функционал, то работа может не быть не до конца автоматизирована.

При внедрении CRM - системы, нельзя обойтись только пониманием основных задач для внедрения программного обеспечения, важно рассчитать бюджет для его установки.

Важный фактор, который нужно учитывать, что затраты на покупку программного обучения — это только часть расходов, другие расходы пойдут на внедрение системы, а именно настройку, обучение, модернизация, также зарплата сотрудникам, которые принимали участие в проекте по внедрению.

Из этого всего можно сделать вывод, что выбор программного обеспечения — это сложный процесс, в выборе программного обеспечения должна принимать участие: специалисты разного профиля, высшее руководство предприятия.

Шестой этап. Само внедрение CRM-системы. Внедрение CRM-системы почти всегда осуществляется поставщиком. Желательно, чтобы рабочая группа, которая внедряет программный комплекс включала не только специалистов, но и подключала сотрудников самого предприятия, которые при внедрении программного обеспечения могут получить нужный опыт по открытию и настройке CRM-системы. В большинстве случаев, специалисты фирмы часто не обладают достаточной широтой знаний. В таких случаях, нужно разработать план по следующей последовательности действий. На пути внедрения программного обеспечения происходит следующее:

- формируется рабочей группы по внедрению программного обеспечения;
- конфигурация компьютерной сети, монтаж и наладка оборудования;
- установка самой системы;
- происходит обучение группы пользователей;

- начальная проверка системы;
- окончательные настройки системы;
- обучение конечных пользователей, которые будут пользоваться системой;
- ввод системы в эксплуатацию.

Наиболее важными для организации результатами проекта по внедрению CRM-систем – систематизация большого объема знаний об эффективной организации работы с клиентами. Особую ценность этим знаниям придает аспект адаптированности к условиям конкретной компании.

Седьмой этап. Контроль эффективности. Эффективность использования почти каждой информационной системы управления формируется в первую очередь тем, насколько внедрение данной системы благоприятствует реализации всех поставленных задач и соответствует стратегии развития бизнеса. Другими словами можно сказать, что само внедрение CRM-системы компания должна предполагать в первую очередь как способ достижения нужного уровня ключевых показателей, характеризующих ее положение на рынке.

Самым распространенным критерием эффективности внедрения системы можно назвать – лояльность клиентов предприятия и взаимоотношение с ними. Лояльность можно определить по индексу лояльности, количеству тех клиентов, которые ушли от нас. А эффективность взаимоотношений клиентов, можно выявить по доли продаж по новым клиентам, прибыльность сделки и так далее.

Но оценить экономический эффект внедрения программного обеспечения в денежно эквиваленте крайне сложно. Самая распространенная методика оценки экономического эффекта выражается в подсчете разницы между полученными в результате внедрения системы доходами и затратами на обеспечение ее работы.

Также результат внедрения системы считается количеством достигнутых целей. Существуют много сложных методик расчета эффективности внедрения программного обеспечения. Во многих из них для расчета эффективности используется пропорция суммы улучшения параметров деятельности компании в денежном выражении (числитель) к затратам на внедрение (здесь имеются ввиду все затраты на внедрение) (знаменатель). При данном подходе самое сложное – найти способ денежного выражения таких величин, как рост процента удержания клиентов, рост процента «преобразования» потенциальных клиентов в реальных и т. д.

Но не стоит забывать, что после внедрения проекта затраты на этом не заканчиваются. Будут расходы на зарплату сотрудников, которые работают с программным обеспечением, оплата каких-то дополнительных настроек системы и так далее.

В этой статье показаны общие инструкции по внедрению CRM-системы на предприятие. Однако нужно знать, что для каждой конкретной организации, необходимо разрабатывать индивидуальный проект по внедрения столь непростого инструмента, как CRM-система.

#### Список литературы

1. Морозов М.Е. CRM-системы как средство автоматизации взаимодействия с клиентами // Современные научные исследования и инновации, 2015. № 5. С. 75-79.

2. CRM-Простой бизнес [Электронный ресурс] // Режим доступа: <https://www.prostoy.ru/> - Загл. с экрана, вход свободный, 2017 (дата обращения: 10.11.2018).
3. Обзор CRM систем: что это такое и как их эффективно использовать для малого бизнеса [Электронный ресурс] // Режим доступа: <http://delatdelo.com/pomosh-malomubiznesu/onlajn-servis/crm/sistema-hto-eto-takoe.html>- Загл. с экрана, вход свободный, 2017 (дата обращения: 10.11.2018).
4. Шуремов Е.Л. Информационные технологии управления взаимоотношениями с клиентами / Е.Л. Шуремов. М.: 1С-Публишинг, 2005. 98 с.

# ИСПОЛЬЗОВАНИЕ ИМИТАЦИОННОГО МОДЕЛИРОВАНИЯ В ОРГАНИЗАЦИИ ПРОЦЕССА РАЗРАБОТКИ ПО

## USE OF SIMULATION MODELING IN SOFTWARE DEVELOPMENT PLANNING PROCESS

Авторы: Гимишян Аревик Самвеловна

Аннотация: Планирование разработки ПО – длительный процесс, который индивидуален для каждого проекта. Компании находятся в поиске инструмента, который бы позволил гибко распределять ресурсы проекта. Решением данной проблемы может стать моделирование. Данная статья посвящена исследованию методологий и инструментов моделирования с целью выбора финального средства создания имитационной модели разработки ПО.

Ключевые слова: имитационное моделирование; разработка ПО; жизненный цикл.

Annotation: Software development planning is a long and laborious process that is individual for each project. Companies are constantly looking for a tool that would allow flexible allocation of project resources. The solution to this problem can be simulation. This article is devoted to the study of modeling methodologies and tools in order to select the final means of creating and testing a simulation model of software development.

Keywords: simulation modeling; software development; life cycle.

Проекты по разработке программного обеспечения сложны. Это в значительной степени связано с тем, что разработка программного обеспечения по своей сути является совместной, и в то же время индивидуальной человеческой деятельностью. Хорошо известно, что человеческий фактор так же важен, как технологии и процессы в любой технологической бизнес-деятельности, особенно в организациях, занимающихся разработкой ПО.

В сфере ИТ бизнес-процессы особенно сложно поддаются описанию, а результаты работы — предсказанию. Однако, благодаря наличию методологий разработки ПО, появляется возможность описать основные бизнес-процессы.

Для изучения и моделирования было решено использовать каскадную модель разработки и разновидность гибкой методологии – Канбан.

Имитационные модели помогают исследователям понять сложные системы и исследовать сложность, взаимосвязи и взаимодействия системы [1]. Принятие подхода имитационного моделирования часто является единственным способом продемонстрировать поведение системы, а также ее компонентов в динамической среде.

Существует три метода имитационного моделирования [2].

Дискретно-событийное моделирование — подход к моделированию, предлагающий абстрагироваться от непрерывной природы событий и рассматривать только основные события моделируемой системы.

Системная динамика — вид моделирования, где для исследуемой системы строятся графические диаграммы причинных связей и глобальных влияний одних параметров на другие во времени, а затем созданная на основе этих диаграмм модель имитируется на компьютере. С помощью системной динамики строят модели бизнес-процессов [3].

Агентное моделирование сосредоточено на индивидуальных участниках системы. В этом заключается его отличие от более абстрактного метода системной динамики и дискретно-событийного метода, ориентированного на процессы. В агентном моделировании сначала устанавливаются параметры активных объектов — агентов, и определяется их поведение. Затем между агентами устанавливаются связи и задается окружающая среда.

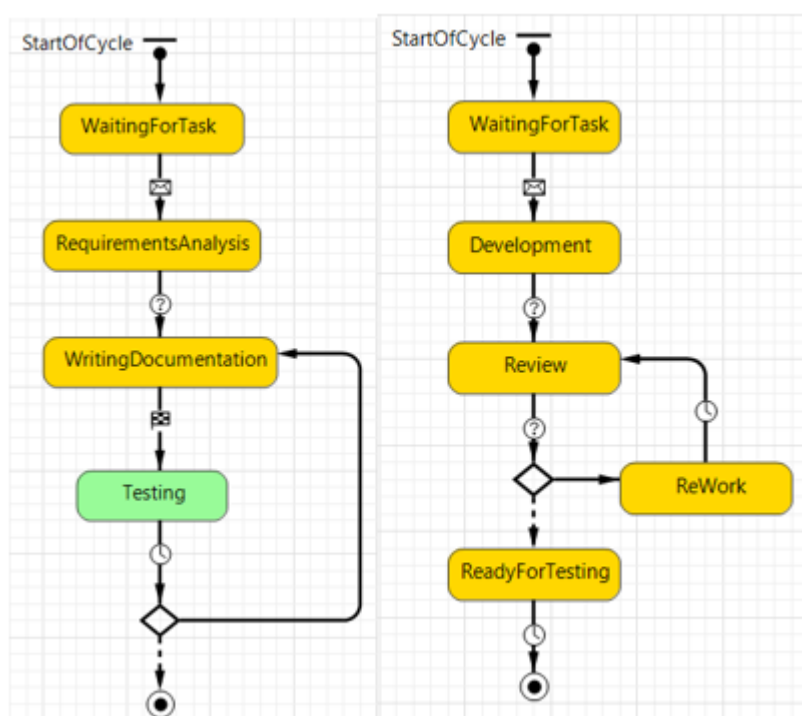

**Рисунок 1. Модели поведения агентов «Аналитик» и «Разработчик».**

Первым шагом реализации модели является выбор наиболее подходящей платформы для имитационного моделирования.

Anylogic был выбран по двум основным причинам. Во-первых, Anylogic позволяет создавать гибридные модели, то есть сочетать различные подходы моделирования, перечисленные выше, в одной имитационной модели.

Во-вторых, Anylogic предоставляет простой, но мощный графический интерфейс, который дает возможность визуализировать модель на нескольких уровнях, при необходимости наблюдать за моделью, как в целом, так и в деталях (например, за конкретным актером модели). В дальнейшем, это позволит настраивать модель под каждого пользователя.

Для создания модели процесса разработки ПО было решено использовать гибридный подход к моделированию – сочетание агентного и дискретно-событийного подхода. Агентами в этой системе будут являться участники процесса разработки ПО, которые будут связаны между собой с помощью дискретно-событийного подхода. В дальнейшем модель позволит настраивать окружающую среду и загруженность агентов для создания индивидуальных моделей.



**Список литературы:**

1. Акопов, А.С. Имитационное моделирование. / А.С. Акопов – Издательство «Юрайт», 2016
2. Лысенко А.В. Краткий обзор методов имитационного моделирования / А.В. Лысенко, Н.В. Горячев, И.Д. Граб, Б.К. Кемалов, Н.К. Юрков. - М.: Красанд, 2014
3. Ануфриев, Д.П., Димов, Э.М., Маслов, О.Н., Трошин, Ю.В. Статистическое имитационное моделирование и управление бизнес-процессами в социально-экономических системах / Астрахань: Изд. АИСИ, 2015

# СУЩЕСТВУЮЩИЕ ПРОГРАММНЫЕ РЕШЕНИЯ ДЛЯ ВНЕДРЕНИЯ ГЕЙМИФИКАЦИИ В ПРОЕКТ

## EXISTING SOFTWARE SOLUTIONS FOR IMPLEMENTING GAMIFICATION INTO A PROJECT

Авторы: Дюбайло Анастасия Вячеславовна

Аннотация: В данной статье были рассмотрены такие понятия как геймификация и «адвокатский» маркетинга; был проведен краткий обзор существующих программных решений для внедрения геймификации в проект.

Ключевые слова: внедрение, геймификация, маркетинг, «адвокатский» маркетинг.

Annotation: This article examined concepts such as gamification and advocacy marketing; provided a brief overview of existing software solutions for introducing gamification into a project.

Keywords: implementation, gamification, marketing, advocacy marketing.

Геймификация — это один из наиболее быстроразвивающихся трендов в методологии проведения маркетинговых кампаний. На мировом рынке уже множество корпораций активно используют игровые механики в своем бизнесе.

Основной подход геймификации — это обеспечить получения обратной связи от пользователей в режиме реального времени, которая позволит контролировать и видоизменять поведения пользователя. Это позволяет в кратчайшие сроки освоить весь функционал приложения и не упустить важные и интересные детали.

Помимо этого, геймификация позволяет вовлечь пользователей в процесс использования приложения или сайта, что повышает уровень их лояльности, создает определенные цели и вырабатывает чувство общности. Также, при геймификации применяется поэтапное изменение и усложнение целей и задач по мере приобретения пользователями новых навыков и компетенций, что обеспечивает развитие эксплуатационных результатов при сохранении пользовательской вовлеченности [1].

Для любой компании важно грамотно выстраивать процесс продвижения и развития продукта, так называемую маркетинговую модель. Для этого применяются различные подходы, в зависимости от конкретных задач. Стоит отметить, что на западе некоторое время назад зародился новый подход к продвижению продуктов — «advocacy marketing». Это понятие еще не имеет интерпретации на русский язык, но общий смысл все же можно передать прямым переводом. Итак, «адвокатский маркетинг» — это когда продвижение того или иного продукта происходит посредством его пользователей. Таким образом, люди с реальным опытом использования продукта, становятся его «адвокатами» перед обществом, рассказывают о его сильных местах, об особенностях, характеристиках, примерах использования и так далее.

«Адвокатский» маркетинг зарекомендовал себя, в эпоху, когда информационные ресурсы стали доступны повсеместно. С каждым днем на мировом рынке появляется все больше программных решений для внедрения геймификации в проект. Рассмотрим наиболее

популярные платформы геймификации, основанные на принципах «адвокатского» маркетинга.

Программное решение Spoonity — это платформа для анализа покупателей и клиентов среднего и крупного бизнеса. Основные цели — исследование потребителей, повышение их лояльности и предоставление подарочных услуг. Платформа поддерживает мобильные платежи, проведение акций, электронные подарки, сегментацию потребителей, обмен сообщениями внутри платформы, маркетинговые инструменты в социальных сетях и многое другое.

Основная сфера, где преуспевает Spoonity — это ресторанный бизнес и заведения общественного питания. Комплексная информационная панель Spoonity позволяет заказчикам контролировать производительность мобильного приложения вознаграждений в ресторане. Эта платформа позволяет проводить маркетинговые кампании, анализировать поведение потребителей и развивать свои программы лояльности в ресторанах. Также Spoonity обладает хорошими инструментами аналитики и автоматизации маркетинга.

Spoonity работает на платформах MacOS, Windows, Linux, Android, iOS. Для мобильных устройств интерфейс представлен в виде мобильного приложения. Для десктопов — веб-интерфейс, доступный через браузер [2].

Одним из наиболее популярных программных решений на западном рынке является Influitive AdvocateHub — это маркетинговая платформа геймификации, которая предоставляет клиентам возможность общаться напрямую с брендами, делая взаимоотношения персонализированными. Эта система является универсальным решением, которое подходит для практически любой профессиональной среды.

Платформа Influitive основана таких принципах геймификации как дружеская конкуренция, очки и значки для поощрения пользователей. Уже в базовой версии содержатся наиболее важные инструменты для проведения «адвокатского» маркетинга:

- создание стандартной задачи и награды, а также доступ к обширной библиотеке шаблонов испытаний;
- стандартный брендинг для программы;
- доступ к библиотеке кампаний;
- неограниченные реферальные кампании;
- бесконечные обсуждения (discuss – аналог темы на форумах);
- расширенные отчеты (возможность создавать настраиваемые отчеты, планировать отправку отчетов вам, подробные отчеты по социальным сетям и сравнительные отчеты по другим хабам);
- единая точка входа;
- доступ к библиотеке интеграции, а также к открытому API системы;
- и так далее.

Influitive AdvocateHub — это верный способ стимулировать взаимодействие и сотрудничество как сотрудников, так и клиентов той или иной компании. Основное направление для этой платформы — активное использование игровых механик в маркетинге и других аспектах взаимодействия с пользователями [3].

Мировые компании используют программное решение Ambassify для совершенствования своих внутренних и внешних коммуникаций, для стимулирования вовлеченности сотрудников и

создания своего пула «защитников бренда».

Данное программное обеспечение направлено на снижение затрат на развитие клиента (англ. Customer development) — тестирование продуктов, проверку гипотез и обеспечение высокого уровня качества. Ambassify имеет несколько модулей, специально предназначенных для сбора пользовательского контента, начиная от социальных и обзорных кампаний, заканчивая отправкой сообщений в блогах и конкурсами фотографий. Платформа позволяет запрашивать отзывы и идеи сторонников компании, используя простые формы или конкретные задачи, такие как маркетинговые кампании, направленные на продвижение идей или кампании по отбору продуктов.

Платформа Ambassify придерживается стратегии защиты интересов своих пользователей, как внутренних, так и внешних, позволяет компаниям более детально идентифицировать своих сотрудников и клиентов. Имея представление о приверженцах бренда, система приглашает пользователей публиковать материалы в различных социальных сетях и блогах, а затем присуждает всевозможные вознаграждения за эти действия, начиная от присваивания виртуальных статусов различных сообществ, заканчивая материальными брендированными поощрениями [4].

Итак, современный бизнес старается зарабатывать на долгосрочных отношениях с клиентом, планомерно повышая уровень сервиса. Использование платформ геймификации с применением методик «адвокатского» маркетинга дает компаниям большой спектр возможностей для повышения эффективности работы своих сотрудников, а также для привлечения новых и поддержания уже имеющихся клиентов.

Все рассмотренные системы позволяют находить, отслеживать и награждать пользователей, а также увеличивать их количество, что напрямую отражается на результатах продаж. Такие готовые решения подойдут крупным компаниям с большим количеством клиентов, реферальной программой и частыми маркетинговыми кампаниями. Они заинтересуют руководителей бизнеса в сфере IT и информационных технологий, маркетинга и рекламы, розничной торговли в интернете и консалтинговых услуг. Автоматические настройки систем позволяют привлекать рекомендателей и поддерживать бренд без помощи системного администратора и дополнительных затрат на установку.

На сегодняшний день существует достаточное количество качественных программных решений для внедрения геймификации в проект. Для выбора подходящего варианта, компаниям необходимо тщательно проработать направления использования игровых механик, провести детальное исследование своих сотрудников, а также потенциальных и уже имеющихся клиентов. Однако не стоит забывать, что все проекты с применением геймификации должны быть сочетаемы со стратегией развития компании.

## **Использованные источники**

1. Геймификация: основные принципы и способы применения [Электронный ресурс] // Онлайн-конструктор посадочных страниц — 2019. URL: <https://lpgenerator.ru/blog/2015/05/05/gejmifikaciya-osnovnye-principy-i-sposoby-primeneniya/> (дата обращения 12.12.2019)
2. AdvocateHub: Engagement & Advocacy Software [Электронный ресурс] // Официальный

сайт экспертов адвокатского маркетинга «Influitive» — 2019. URL:  
<https://influitive.com/advocatehub/> (дата обращения 15.12.2019)

3. Ambassify: Employee Engagement Platform [Электронный ресурс] // Официальный сайт платформы адвокатского маркетинга «Ambassify» — 2019. URL:  
<https://www.ambassify.com/> (дата обращения 15.12.2019)
4. Spoonity: Integrated Loyalty Platform [Электронный ресурс] // Официальный сайт интегрированной платформы лояльности «Spoonity» — 2019. URL:  
<https://www.spoonity.com/features/> (дата обращения 15.12.2019)

и

# Маркетинг

## МАРКЕТИНГ ЗАВРАШНЕГО ДНЯ. ПРИОРИТЕТ РАЗВИТИЯ ОНЛАЙН ВЗАИМОДЕЙСТВИЯ С КЛИЕНТОМ

## MARKETING TODAY. PRIORITY OF DEVELOPMENT OF ONLINE INTERACTION WITH THE CLIENT

Авторы: Бойко Леонид Юрьевич, Калинина Анастасия Юрьевна

Научный руководитель: Скоробогатов Михаил Владимирович, Тихомирова Ольга Геннадьевна

Аннотация: в данной статье были рассмотрены актуальные тренды и инструменты маркетинга в прогнозе на 2020-2030 годы. Для развития успешной маркетинговой компании организациям в первую очередь необходимо реагировать на изменения внешней среды и реакции со стороны потребителей. Удержание лояльной аудитории – важнейшая задача, стоящая перед любой организацией. В данной статье были даны и общие рекомендации для преодоления/избегания кризисной ситуации, которая может привести к банкротству компании.

Ключевые слова: маркетинг, инструменты маркетинга, тренды маркетинга.

Annotation: in this article, current trends and marketing tools in the forecast for 2020-2030 were considered. To develop a successful marketing company, companies first of all need to respond to changes in the external environment and reactions from consumers. Keeping a loyal audience is the most important task facing any organization. This article also gave general recommendations for overcoming / avoiding a crisis situation that could lead to bankruptcy of a company.

Keywords: marketing, marketing tools, marketing trends.

Самое время заглянуть в недалекое будущее и оценить «маркетинг предстоящего десятилетия», то, каким он будет: подходы, инструменты и фишки, которые видоизменяются со временем. Эксперты области маркетинга, такие как Елена Пинтелеева, советуют задуматься о будущем поведения своего потребителя уже сейчас, посвящая некоторое время для анализа ситуации, как внутри компании, так и вне. Например, не стоит забывать о новых технологиях. Все полученные данные необходимо транслировать персоналу. Правильным подходом будет внедрение степ-анализа на каждом утреннике организации. Это должно быть сформированной привычкой, такой же, как выпить чашечку кофе. Но, как показывает практика, одних знаний всегда мало. Необходимо так же оперативно использовать их. В книге «Быстрый и Бедный» Ричардса Бренсона сказано о том, что именно неспособность объективно прогнозировать дальнейшее развитие организации, как и ее отсутствие амбиций, влечет за собой неизбежный кризис. Для удержания клиента всегда нужно иметь возможность измениться.

В странах СНГ, к сожалению, на сегодняшний день все еще большая часть брендов живет в «прошлом» маркетинга, эффективность которого не дает плодотворных результатов.

Организации старой закалки все еще живут по принципу то, что деньги от интернет-маркетинга приходят по схеме: баннер-переход-сайт-покупка-прибыль. Однако над реальным путем клиента, программами лояльности и прочими элементами маркетинга работают лишь меньшая доля всех компаний.

Для того, чтобы оставаться на плаву и удерживать лояльного потребителя были сформированы следующие рекомендации:

1. Поиск сильной конкуренции. Анализ конкурентов – фактор дальнейшего роста компании. Для того, чтобы не пополнить список компаний-банкротов, необходимо изучать рынок и правильно расставлять приоритеты соперничества. Всегда стоит стараться опередить сильнейших.
2. Развитие долгосрочной стратегии. В кризис может случиться ситуация, когда возникает соблазн отказаться от долгосрочной стратегии в пользу сиюминутного результата, будь то реклама или выполнения плана на месяц. Подобный шаг может привести к плачевному результату для всей организации.
3. Минимизация сокращений. Большой ошибкой может стать и увольнение некоторой части сотрудников. Не стоит забывать, что нужно оставлять не дешевых или дорогих, а лучших.
4. Распределение маркетинга по нескольким каналам одновременно. Потребитель может воспринимать информацию параллельно из нескольких источников.
5. Удержание постоянной клиентской базы. Эксперты в области маркетинга советуют всегда делать упор на сервисе. По статистике новых клиент всегда обходится дороже постоянного и не гарантирует вторичной покупки.

Говоря о развитии «маркетинга завтрашнего дня» необходимо затронуть тренды и инструменты предстоящего десятилетия, которые можно начинать внедрять уже сегодня.

Развитие социальных сетей – ключевое преимущество организаций, идущих в ногу со временем. Например, развитие Telegram-канала даст высокую вовлеченность аудитории при условии интересной подачи информации. Этот инструмент уже доказал свою эффективность, а конкуренция среди каналов внутри самого сервиса будет только расти. При этом бизнес может использовать сервис Telegram-канала по-разному: чат с клиентами, анонсы, авторский канал от руководителя.

Развитие собственного блога-сайта. Практика показывает, что сайты организаций все еще остаются важным аспектом интернет-маркетинга. Для того, чтобы попасть в топ запросов от пользователей (увеличить охват аудитории), необходимо соблюдать следующие правила: сайт должен быть технически оптимизирован, а сам контент должен быть подан в правильном формате. Стоит обратить внимание, что время пользователя теперь драгоценно – зрителю скучно, если его время тратят без дела и он может покинуть сервис, так и не дождавшись презентации товара или услуги.

Геймификация – позволяет легко обучить работе с продуктом. Игровые механики в бизнес-процессах, корпоративном развитии, маркетинге, продажах существенно повышают вовлеченность и другие показатели. Применить этот инструмент можно практически в любой нише, но особенно актуально станет в нише образования. Насытившись разными курсами, онлайн-программами пользователи становятся более избирательными. Более того, на рынке есть проблема: люди не проходят обучение до конца или не сильно вовлекаются в домашние задания. Из-за этого не получают результат, по факту – не могут остаться супер-довольными и лояльными. При взаимодействии с геймификацией, необходимо отталкиваться от следующих приемов:

1. Система начисления наград, бонусов за выполнение заданий, привлечение друзей, репосты в соцсетях;
2. Рейтинги – соревнование всегда подстегивает интерес.
3. Награды – не только подарки, но и знаки отличия.

Организация мероприятий (ивентов). В случае глобальной ориентации на клиента работать с которым нужно персонально или в группе не только в формате интернет-соцсетей. Живые встречи, выступления – потрясающий способ показать свое отношение к клиенту и получить отклик в реальном времени. Первый шаг – организация прямых эфиров для общения с аудиторией, а завершающим – настоящая встреча.

Развитие собственного мобильного приложения. Уже сегодня у каждой крупной компании есть собственное мобильное приложение для взаимодействия с клиентом. Это может быть система уникальных бонусов, скидок. Благодаря развитию приложения разработчик может получать информацию от пользователя и более плодотворно работать с ним: знать где он, какими сервисами пользуется и что вводит в поисковую строку. На основе полученной информации можно вырабатывать дальнейшую систему взаимодействия.

Развитие видео-контента и наличие лидеров мнений – важный критерий, который необходимо соблюдать, опираясь на инструменты интернет-маркетинга. Популярность видео-контента с каждым годом только растет, молодежь предпочитает получать информацию из интернета, а не посредством просмотра телевидения.

При соблюдении изложенных рекомендаций и более плодотворной работы с потребителями, наращиванием лояльной аудитории, организация сможет укрепиться на конкурентоспособном рынке. При этом руководство компании всегда должно принимать участие в маркетинговых решениях – работа маркетингового отдела и менеджмента должна быть совместной для достижения поставленных задач.

## **СПИСОК ЛИТЕРАТУРЫ**

1. Бердышев С.Н. Секреты эффективной интернет-рекламы. Практическое пособие. – М.: Дашков и К, 2018. 120 с.
2. Гвозденко Е.В. Инстинкт покупать. Успешные продажи с психологическим подходом. Практическое пособие, 2-е изд. – М.: Дашков и К, 2018. 168 с.
3. Гитомер Дж. Самое главное в продажах. – СПб: Питер, 2018. 128 с
4. Бест Р. Маркетинг от потребителя. – М.: Манн, Иванов и Фербер, 2018. 696 с.
5. Божук С. Маркетинговые исследования. Учебник. – М.: Юрайт, 2017. 280 с.



# МЕТОДИКА ВЫЯВЛЕНИЯ ТРЕБОВАНИЙ ПОКУПАТЕЛЯ К ХАРАКТЕРИСТИКАМ ТОВАРНОГО ПРЕДЛОЖЕНИЯ НА ПРИМЕРЕ ПСФ «КРОСТ»

## METHOD OF IDENTIFICATION OF REQUIREMENTS OF THE BUYER TO CHARACTERISTICS OF THE COMMODITY OFFER ON THE EXAMPLE OF PSF " KROST»

Авторы: Пальдяев Сергей Александрович

Аннотация: В данной статье проведено исследование требований покупателей к характеристикам товарного предложения. Проведено теоретическое исследование. Исследованы факторы выбора объектов первичной жилой недвижимости. Разработана методика выявления требований покупателя к характеристикам товарного предложения. Выявлен прогноз спроса на недвижимость. Приведены структурные новшества предложенной Методики. Они заключаются в упрощении процесса выявления требований покупателя к характеристикам товарного предложения.

Ключевые слова: товарное предложение, застройщик, целевая аудитория, методика, недвижимость, фактор

Annotation: This article conducted a study of customer requirements for the characteristics of a product offer. Conducted a theoretical study. The factors of the choice of primary residential real estate objects are investigated. A technique has been developed to identify customer requirements for the characteristics of a product offer. The forecast of demand for real estate is revealed. Structural innovations of the proposed Methodology are given. They are to simplify the process of identifying customer requirements for the characteristics of the product offer.

Keywords: product offer, developer, target audience, methodology, real estate, factor

В настоящее время, современными компаниями при разработке товарного предложения не в полной мере учитываются реальные потребности покупателей при выборе объектов недвижимости, что снижает объемы продаж, и как следствие ухудшает финансовое положение девелопера. Согласно мнению Котлярова М.А. [4], в деятельности девелопера существует проблема – неполное соответствие товарного предложения требованиям рынка.

Исследование требований покупателя к характеристикам товарного предложения было проведено на базе Концерна «КРОСТ» – российской инвестиционно-строительной компании, образованной в 1991 г. За 28 лет, Концерн прошел путь от небольшой частной компании до лидера рынка, каждый проект которого является уникальным. В основе стратегии лидерства лежит социальная ответственность, внедрение инноваций, стремление к познанию. Компания использует новейшие технологии, современное оборудование, имеет более 70 патентов на изобретения, реализует амбициозные проекты и стремится двигаться вперед. Деятельность компании объединяет три направления: проектирование, развитие строительного и промышленного комплексов, девелопмент жилой и коммерческой недвижимости.

Согласно данным научной статьи Уховой А.И. [5] была проведена следующая группировка

переменных выбора объектов первичной жилой недвижимости (табл. 1)

Таблица 1 - Группировка переменных выбора объектов первичной жилой недвижимости

Параметры выбора	Переменные исходного массива
Фактор 1. «Мне важно комфортное местоположение объекта недвижимости»	Район расположения дома
	Вид из окон
	Наличие автопарковки
	Развитая торговая инфраструктура
Фактор 2. «Мне необходимо жилье, соответствующее моему статусу»	Высота потолков
	Тип дома
	Площадь квартиры
	Этажность дома
Фактор 3. «Мне нужен бюджетный вариант»	Этаж
	Наличие отделки
	Количество комнат
Фактор 4. «Мне нужна квартира для большой семьи»	Развитая социальная инфраструктура
	Площадь квартиры
	Количество комнат
Фактор 5. «Я хочу контролировать свое время и расходы»	Развитая торговая инфраструктура
	Удобная транспортная инфраструктура
	Наличие отделки
	Стоимость
Фактор 6. «Я хочу жить в формате шаговой доступности»	Близость к работе
	Развитая торговая инфраструктура Удобная транспортная инфраструктура

Результаты проводимой товарной политики, согласно предложенной методике Гровера Р [2], можно выделить следующие:

1. Снижение объема предложения. В 3 кв. 2019 года рынок пополнил всего 1 новый проект.
2. Стабилизация спроса. К концу 2019 года уровень спроса на новостройки стабилизировался на уровне прошлого года. В немалой степени этому способствовала политика девелоперов в части ценообразования и демократизации условий приобретения квартир.
3. Стагнация цены. В 3 кв. 2019 года средняя цена квадратного метра показала минимальный прирост, продолжая тенденцию незначительного колебания ценового уровня.
4. Ипотека как основной драйвер спроса. На текущий момент порядка 64% сделок ПСФ «КРОСТ» совершается с привлечением ипотечных средств. По сравнению с началом года их доля выросла на 9 п.п.
5. Улучшение качественных характеристик жилых комплексов. Ужесточение конкуренции побуждает девелоперов искать все новые пути привлечения покупателей.

Согласно данным Комарова С.И. [3], при продвижении нужно знать приоритетные сегменты, чтобы правильно выстроить коммуникации с целевой аудиторией. С помощью сводной

таблицы 1 поведенческих характеристик и соответствующих УТП мы выделим по три основных сегмента для объектов эконом и бизнес-класса.

Следовательно, рассматриваемому предприятию следует сократить число продаваемого элитного жилья, в пользу постройки жилья эконом-класса. Несмотря на то, что аудитория в сфере недвижимости хорошо изучена, всегда можно найти дополнительные факторы, влияющие на принятие решения. Главное — анализировать и проверять полученные данные, сравнивая их со статистикой из счетчиков и систем аналитики, установленных на сайте. Таким образом, разработаем на базе предложений по сегментации потребителей Методику выявления требований покупателя к характеристикам товарного предложения ПСФ «КРОСТ».

В целях выявления требований покупателя к характеристикам товарного предложения ПСФ «КРОСТ» автором разработана методика его оценки в зависимости от специфики различных сегментов клиентов, на базе методики Уховой А.И. [5], позволяющая построить типовые модели принятия решения о покупке объектов недвижимости для дальнейшего учета их при формировании систем маркетингового коммуникативного воздействия, направленного на различные целевые аудитории (рис. 1).



Рисунок 1 – Методика выявления требований покупателя к характеристикам товарного предложения ПСФ

Согласно предположениям Бердникова В.Н. [1], в ближайшей перспективе можно прогнозировать, что спрос на новостройки сохранит стабильность. Основными причинами должны послужить:

- доступные цены. Повышенная конкуренция на первичном рынке жилья не позволит ПСФ

«КРОСТ» активно повышать цены;

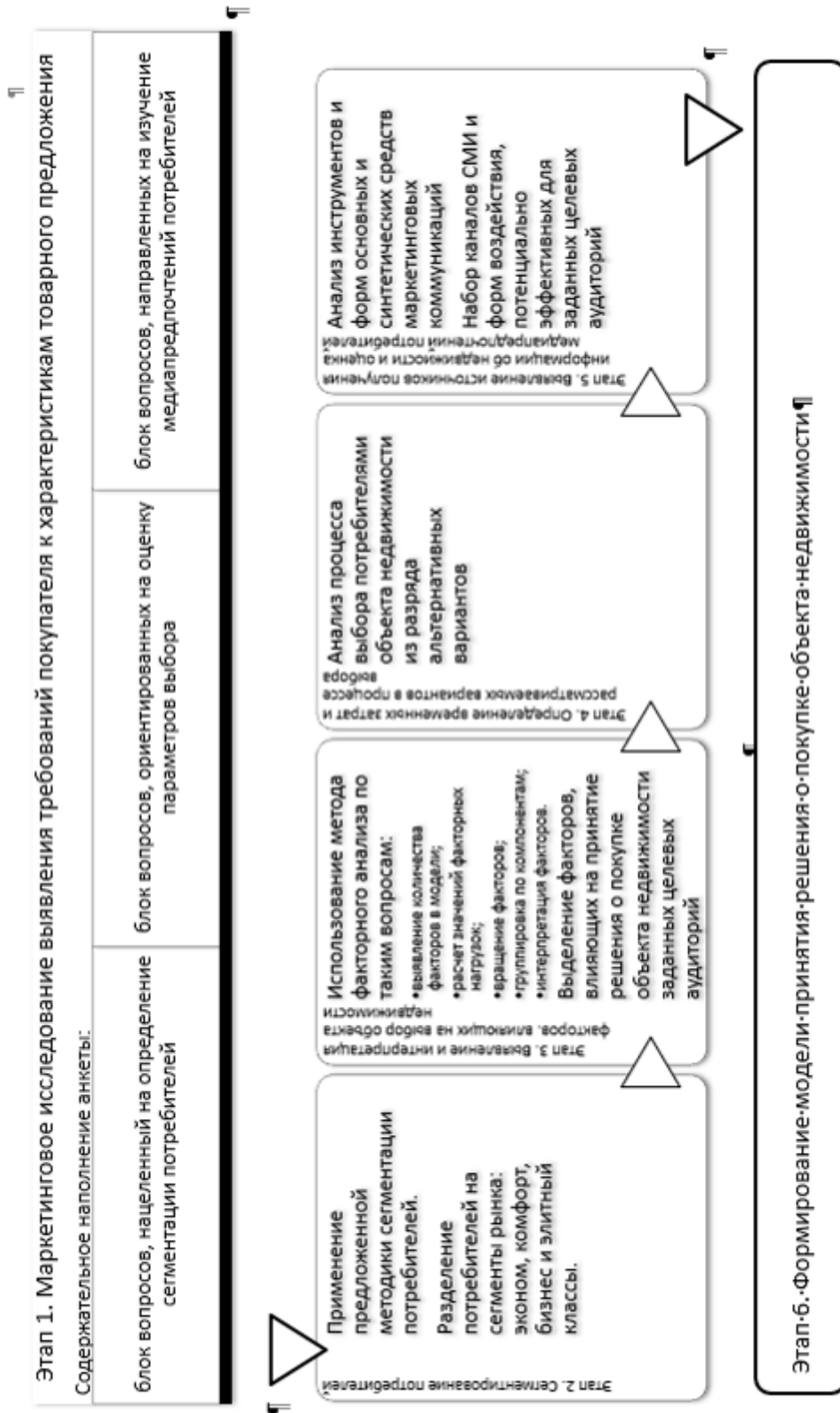
- доступная ипотека. По прогнозам экспертов, в 2020 г. Центробанк произойдет снижение ключевой ставки, что приведет к росту доступности ипотечных кредитов. Также ПСФ «КРОСТ» совместно с банками продолжит предлагать выгодные кредитные программы;
- развитие транспортной инфраструктуры: в 2020 г., правительство объявило о старте реализации проекта Московских центральных диаметров, которые радиально свяжут подмосковные города и центр столицы.

Таким образом, в деятельности девелопера существует проблема – неполное соответствие товарного предложения требованиям рынка.

Таким образом, выделим структурные новшества предложенной Методики. Они заключаются в упрощении процесса выявления требований покупателя к характеристикам товарного предложения как для ПСФ «КРОСТ», так и для других агентств недвижимости, заключаются они в следующем:

1. Принятие мотивационного решения о покупке объекта
2. Анализ наиболее значимых факторов;
3. Формирование принципиальной модели объекта недвижимости;
4. Сбор и анализ информации;
5. Выбор вариантов и просмотров, выбранных объектом недвижимости;
6. Принятие решения о покупке объекта недвижимости.

В процессе проведения исследования, были разработаны следующие мероприятия по внедрению данной разработанной методики: была проведена сегментация в соответствии с предложенной методикой, был проведен опрос этих сегментов, выявлены требования к товарному предложению фирмы, соответствующие потребностям сегментов. определен спрос каждой сегмента, реализовано товарное предложение, соответствующее требованиям рынка. определен рост продаж фирмы, обеспеченный новым товарным предложением фирмы.

Следовательно, данную разработанную Методику можно считать апробированной на реальном предприятии.

Список литературы:

1. Бердникова, В. Н. Экономика недвижимости: учебник и практикум для академического бакалавриата / В. Н. Бердникова. — 2-е изд., испр. и доп. — М.: Издательство Юрайт, 2019. — 152 с.
2. Гровер, Р. Управление недвижимостью. Международный учебный курс: учебник для бакалавриата и магистратуры / Р. Гровер, М. М. Соловьев. — 2-е изд., испр. и доп. — М.: Издательство Юрайт, 2019. — 347 с.
3. Комаров, С. И. Прогнозирование и планирование использования земельных ресурсов и объектов недвижимости: учебник для бакалавриата и магистратуры / С. И. Комаров, А. А. Рассказова. — М.: Издательство Юрайт, 2019. — 298 с.
4. Котляров, М. А. Основы девелопмента недвижимости: учеб. пособие для вузов / М. А. Котляров. — 2-е изд., испр. и доп. — М.: Издательство Юрайт, 2019. — 160 с.
5. Ухова А. И. Оценка покупательского поведения на рынке первичной жилой недвижимости // ПСЭ. 2015. №1 (53). URL: <https://cyberleninka.ru/article/n/otsenka-pokupatelskogo-povedeniya-na-rynke-pervichnoy-zhilo-y-nedvizhimosti> (дата обращения: 09.12.2019).

# ОСОБЕННОСТИ КЛАССИФИКАЦИИ ОБЪЕКТОВ НЕДВИЖИМОСТИ

## FEATURES OF THE CLASSIFICATION OF REAL ESTATE

Авторы: Пальдяев Сергей Александрович

Аннотация: Благодаря классификации недвижимости на отдельные группы, которые имеют сходные характеристики, существует возможность использования единых подходов к оценке этих объектов. Изучены теоретические основы, касаемые изучения вопроса классификации объектов недвижимости на современном этапе. Рассмотрена система классификации объектов недвижимости, а также факторы их классификации. Приведен современный алгоритм методики присвоения класса объекту жилой недвижимости.

Ключевые слова: недвижимость, инвестиции, владение, эксплуатация, фактор.

Annotation: Due to the classification of real estate into separate groups that have similar characteristics, it is possible to use uniform approaches to the valuation of these objects. The theoretical foundations relating to the study of the classification of real estate at the present stage are studied. The classification system of real estate, as well as the factors of their classification. A modern algorithm of class assignment to a residential property is presented.

Keywords: real estate, investment, ownership, operation, factor

На современном этапе недвижимость является одной из самых высокодоходных сфер деятельности. Такое лидерство определяется необходимостью иметь базу, территорию или особые помещения, чтобы делать что-либо от производства, торговли до услуг или общественных работ. Объем инвестиций в этом сегменте значительно превышает инвестиции в другие сектора, и наблюдается устойчивая тенденция к росту.

Согласно Фроловой Е.Ю. [1], изучению объектов недвижимости посвятили свои труды такие авторы, как Л.А. Кассо, Д.И. Мейер, Г.Ф. Шершеневич, Р. Саватье; М.Ф. Владимирский-Буданов, О.М. Козырь, Д.А. Добаткина, И.В. Козлова.

Рассмотрению конкретных критериев, согласно которым были отнесены объекты к категории недвижимости посвящены труды авторов Н.Г. Аapresова, Е.С. Болтанова, С.П. Гришаев, И. Гумаров, М.Г. Масевич, М. Орлова, Е.А. Суханов, Н.А. Сыросдов. Классификации недвижимости, понятиям отдельных объектов недвижимости и их правовому статусу посвящены работы В. Витрянского, Р. Гусева, Л.В. Ерш, А. Завьялова, И.Д. Кузьминой, В.И. Луконкиной, П. Павлова, Н.И. Святкиной, В.Н. Табашникова, Е. Шпак и др.

Медведева М.И.[3] в своей научной статье выделяет классификацию недвижимости по типу «земля», деля их ее на свободные земельные участки (участки под застройку или использование поверхности земли для других целей) и природные комплексы, такие как месторождения, с целью их эксплуатации.

По данным Медведевой М.И., составим классификацию объектов недвижимости по характеру использования на рис. 1.



Рис. 1 - Классификация по характеру использования

Также объекты делятся по целям владения на такие категории (рис. 2).

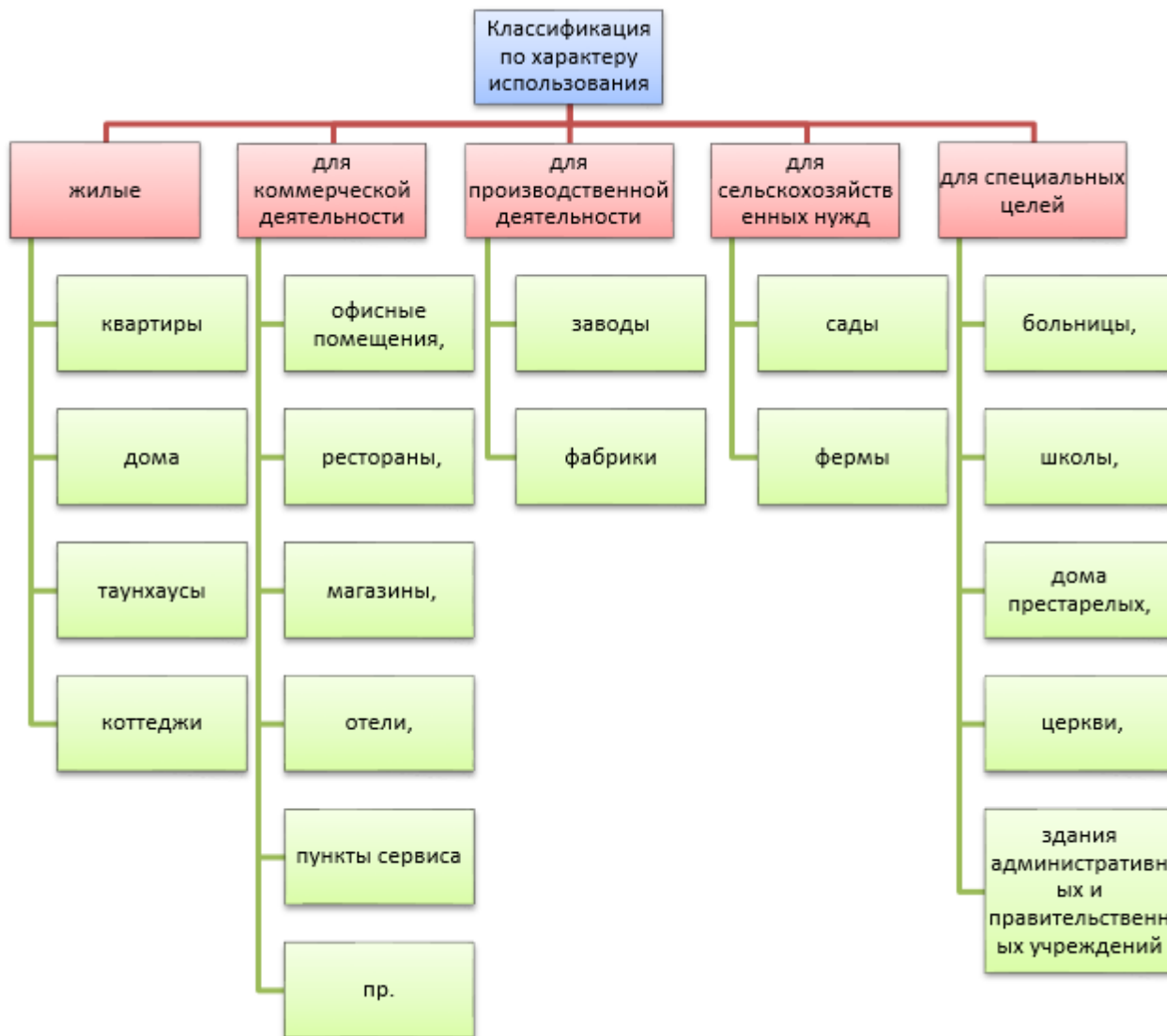

Рис. 2 - Классификация по целям владения

Также Медведева М.И. выделяет объекты недвижимости, уже введенные в эксплуатацию, незавершенное строительство и требующее капитального ремонта.

Предлагается ввести еще одну классификацию объектов недвижимости по воспроизводимости в натуральной форме (рис. 3).



Рис. 3 – Классификация по воспроизводимости в натуральной форме

Также существует классификация, согласно которой есть распределение на офисную, торговую и складскую недвижимость. Подобное общепринятое деление объектов недвижимости также зачастую делится на классы и подклассы.

Согласно Чепелевой К.В. [4] представим классификацию классов качества объектом жилой недвижимости по ЕК МЖН на рис. 1.

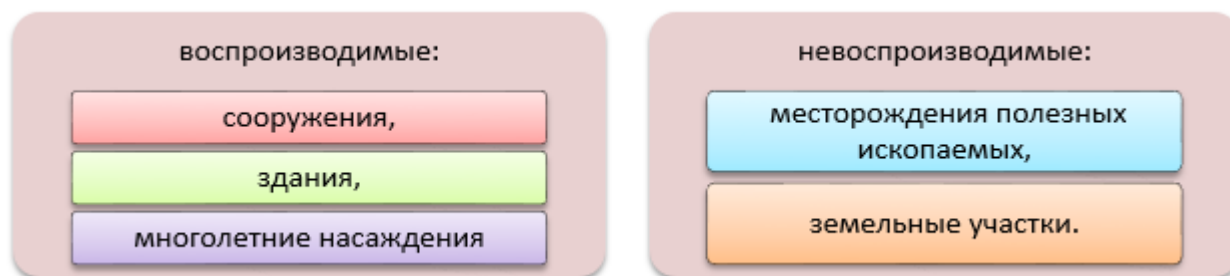

Рис. 4 – Классификация классов качества объектом жилой недвижимости

Согласно Ковтуненко М.Г. [2], существует множество факторов, оказывающих влияние на выбор потребителем того, или иного объекта недвижимости: к ним относятся архитектурные особенности, несущая и ограждающая конструкция, виды остеклений, применяемые объемно-планировочные решения, степень доступности к разным видам транспорта, степень внутренней и внешней отделки, общая и жилая площади квартиры, немаловажным фактором

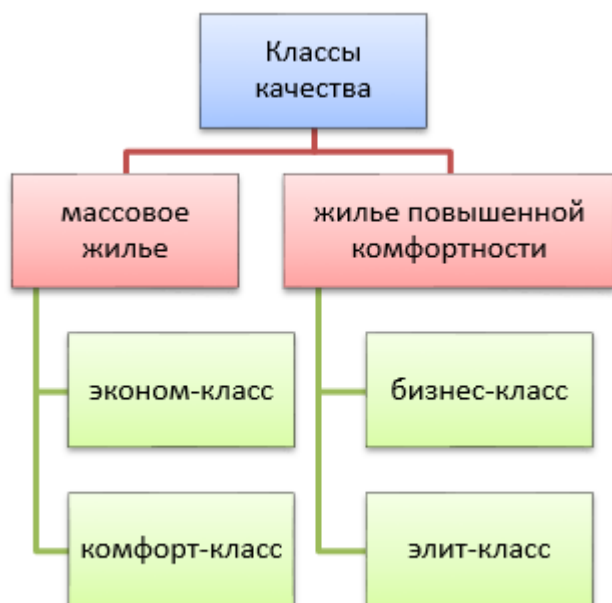

также является площадь кухни, качество дверей и окон, планировка, коммуникации, ухоженность придомовой территории двора и его безопасность, близлежащая инфраструктура, паркинг.

При изучении статей [5, 6, 7, 8, 9], методик классификации объектов недвижимости, представленных в них, выделим этапы методики присвоения классности объекту жилой недвижимости (рис. 3):



Рис. 5 – Алгоритм методики присвоения класса объекту жилой недвижимости

Проведя данное исследование основ классификации объектов недвижимости, можно констатировать, что их довольно большое количество, и при выборе объекта недвижимости покупатель может сталкиваться с большим количеством трудностей, прежде чем принять взвешенное решение о покупке, поскольку существует достаточно большой объем информации для изучения понравившихся объектов недвижимости.

#### Список литературы:

1. Фролова Екатерина Юрьевна Понятие недвижимости. История вопроса // Universum: экономика и юриспруденция. 2016. №3 (24)
2. Ковтуненко М.Г., Сидоренко К.А. Классификации и классификаторы жилой недвижимости. 2019. с.84-89
3. Медведева Н.И., Бровкин А.В. Характеристика и классификация объектов недвижимости // Экономика: вчера, сегодня, завтра. 2018. Том 8. № 9А. С. 137-145.
4. Чепелева К.В., Саенко И.А. — Параметры классификации объектов жилой недвижимости: методологический и региональный аспект // Урбанистика. – 2017. – № 3. – С. 24 - 43
5. Саенко И. А., Чепелева К. В. Обоснование необходимости разработки методики оценки комфортности и классификации жилья // Тренды и управление. 2016. № 4. С. 452-463.
6. Чепелева К. В., Саенко И. А. Системный подход к исследованию жилищной потребности и формах ее удовлетворения// Экономика и предпринимательство. 2015. № 10/1. С. 737-744.
7. Чепелева К. В., Саенко И. А. Дифференциация объектов жилой недвижимости и новый порядок расчета имущественного налога // Налоги и налогообложение. 2016. № 11. С. 838-846.
8. Любезнова Н. А. Чепелева К. В. Стратегические направления развития рынка жилой недвижимости г. Красноярск // Экономика и предпринимательство. 2016. 12 (2).

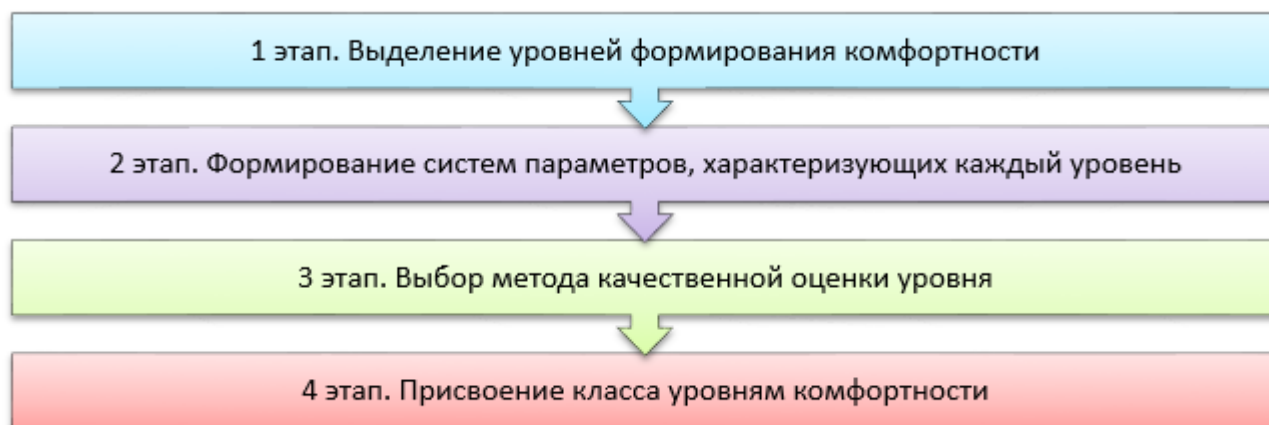
С.296-304.

9. Ахметоза Л. Р. Чепелева К. В. Стратегический подход к развитию методологии оценки комфортности объектов жилой недвижимости // Экономика и предпринимательство. 2017. 5 (1). С. 710-716.

# ФОРМИРОВАНИЕ ИМИДЖА ГК «ЭПЛ ДАЙМОНД» В ВИРТУАЛЬНОМ ПРОСТРАНСТВЕ

## FORMATION OF THE IMAGE OF THE COMPANIES GK "APL DIAMOND" IN THE VIRTUAL SPACE

Авторы: Бурцев Дмитрий Дмитриевич

Аннотация: Продвижение бренда при помощи инструментов и возможностей интернет-маркетинга является ключевым фактором успешного развития бизнеса в современных экономических условиях. Использование возможности сети интернет для продвижения бренда необходимо для развития бизнеса, так как оно помогает компаниям сформировать положительную репутацию, повысить узнаваемость ее брендовых товаров и услуг.

Ключевые слова: Потребитель, имидж, бренд, интернет, интернет-маркетинг, веб-сайт, социальные сети.

Annotation: Brand promotion with the help of tools and opportunities of Internet marketing is a key factor of successful business development in modern economic conditions. The use of the Internet for brand promotion is necessary for business development, as it helps companies to form a positive reputation, increase awareness of its branded products and services.

Keywords: Consumer, image, brand, Internet, Internet marketing, website, social networks.

В современном мире, где экономика сильно развита, существует можно сказать, ожесточенная конкуренция между компаниями, что остро ставит проблему продвижения их брендов на внутренний и внешний рынок. В этом случае, интернет-маркетинг может выступать в качестве эффективного инструмента, который решает проблемы конкурирования компании со своими соперниками, попутно достигая поставленных целей в условиях глобальной конкуренции. В настоящее время, когда виртуальное пространство особенно развито, от интернет-маркетинга можно извлечь выгоду, продвигая свой бренд в глобальном рыночном пространстве через интернет. Это поможет сократить затраты и ускорить внедрение инноваций, а также поможет повысить качество услуг, если, конечно же, полностью удовлетворять потребности пользователей. Но для успешного продвижения бренда в виртуальном пространстве надо провести анализ ситуации на данный момент, определить цели и инструменты, которые необходимы для реализации стратегии продвижения. Использование возможностей сети интернет в целях продвижения бренда необходимо для развития бизнеса. Глобальное виртуальное пространство помогает компаниям сформировать положительную репутацию, повысить узнаваемость ее брендовых товаров и услуг.

Исследователи Е. Г. Гущина и С. С. Чеботарева рассмотрели основные способы продвижения бренда посредством виртуального пространства:

1. Поисковая оптимизация или SEO (Search Engine Optimization), подразумевает выведение веб-ресурса бренда на лидирующие позиции в поисковых системах и является основой повышения продаж. Данный способ считается востребованным за счет увеличения посещаемости онлайн-представительства компании и повышения узнаваемости бренда

среди потенциальных потребителей бренда.

2. Контекстная реклама представляет собой баннеры и текстовые рекламные объявления, расположенные под строкой поиска или справа от выдачи поисковой системы по определенным запросам. Данным методом пользуются для увеличения продаж товара/услуги за счет оперативного повышения репутации и узнаваемости бренда среди целевой аудитории.
  3. Медийная реклама представляет собой интерактивные рекламные сообщения, расположенные на страницах веб-сайтов. Медийная реклама является действенным методом привлечения внимания потенциальных потребителей.
  4. Маркетинг в социальных сетях, или SMM (Social Media Marketing), представляет собой процесс привлечения внимания как к новому, так и к уже существующему бренду через социальные платформы, такие как Facebook Instagram, Twitter, YouTube, «ВКонтакте» и др. В настоящее время продвижение бренда посредством сети интернет невозможно осуществить без работы в социальных медиа, где потенциальные клиенты добровольно подписываются на сообщества интересующих брендов, товаров и услуг, взаимодействуют с представителями компаний, следят за новостями компаний и рынков. Для успешного продвижения бренда в сети необходимо применять инструменты SMM.
  5. PR-статьи также являются популярным методом продвижения бренда при условии их размещения на заслуживающих доверия площадках: популярно продвижение отзывов о товарах и услугах в блогах и на форумах с большой посещаемостью, а также в авторитетных онлайн-СМИ.
  6. Вирусный маркетинг считается стратегией, при использовании которой бренд или его реклама влияют на человека таким образом, что он «заражается» идеей распространения определенного контента и сам становится активным ретранслятором.
- [1]

Теперь, после того как мы в теории рассмотрели продвижения бренда в виртуальном пространстве, в практической части мы попробуем проанализировать формирование имиджа «ЭПЛ Даймонд» в интернете.

«ЭПЛ Даймонд» является единственной компанией в Якутии, которая выросла из региональной в международный уровень. В компании трудятся и работают порядка 400 сотрудников. Благодаря ЭПЛ словосочетание «Якутские бриллианты» стали известны всему миру.

Итак, если изучить продвижения брендов ЭПЛ в интернете с помощью способов, которые рассмотрели Е. Г. Гущина и С. С. Чеботарева, то можно сделать вот такие интересные выводы:

1 пункт – Поисковая оптимизация:

Если посмотреть скриншоты сделанные нами в разных поисковых системах, а именно в yandex.ru , google.com и ykt.ru , то можно увидеть, что в лидирующих позициях поисковиков при написании слова «ЭПЛ» обязательно высвечивается фразы, которые близки к компании.

2 пункт – Контекстная реклама:

Мы посмотрели все нынче популярные поисковики нашей страны, но, к сожалению, не нашли ни одной рекламы «ЭПЛ Даймонд» на главных страницах.

3 пункт – Медийная реклама:

К сожалению, нам не удалось нигде найти интерактивные рекламные сообщения,

расположенные на страницах разных веб-сайтов.

4 пункт – Маркетинг в социальных сетях:

Компания «ЭПЛ Даймонд» представлена в самых крупных и популярных социальных сетях России, в таких как: ВКонтакте, Instagram, Facebook, Twitter и YouTube.

Официальная страница в ВКонтакте – Публичная страница компании называется «ЭПЛ» и на нее подписано 37 тысяч пользователей. Страницу обновляют ежедневно, но записи дублируются с Instagram. В шапке профиля указан контактный телефон, краткая информация и ссылка на официальный сайт, а также перечень городов, в которых находятся магазины компании. Также на странице присутствуют товары. В среднем посты набирают 4-2 тысячи просмотров и около 100 лайков, а также набирают несколько комментариев.

Официальная страница в Instagram – На странице аккаунта 1415 публикаций, 229 тысяч и 32 подписок. В шапке указаны название торговых центров, в которых расположены магазины компании и их контактные телефоны. Еще в шапке написана ссылка на официальный сайт. У аккаунта также имеется IGTV и закрепленные IG storys, в которых указаны товары, отзывы, celebrity, франшиза ссылки на оф. страницы компании в соц.сетях, сайт и победители розыгрышей, а также на аккаунте указан электронный адрес и телефон компании. Каждый пост в среднем набирает около 4 тысяч лайков и имеет несколько комментариев.

Официальная страница в Facebook – Название страницы «ЭПЛ.Якутские бриллианты / EPL Yakutian dimonds». На страницу подписано 14,288 человек. В профиле сделана встроенная ссылка на сайт компании и указан телефон, ссылка на товары, дата основания компании и награды. Посты публикуются каждый день и собирают около 12 лайков.

Официальная страница в Twitter – На канале 305 подписчиков. Канал подписан на 920 акканутов. Страница была зарегистрирована в апреле 2016 года и была активна до 6 июня 2017 года. Твиты в среднем набирали от 5 до 20 лайков. На канале также есть ссылка на сайт.

Официальный канал в YouTube – На канале 311 подписчиков и всего 11 видео. В основном представлены короткие ролики до 1 минуты длиной рекламного и информационного плана. У канала 2 плейлиста – «Франшиза ЭПЛ» и «Производство ЭПЛ». В разделе «О канале» написано описание компании, указаны иконки с ссылками на социальные сети компании и написана дата создания – 7 ноября 2016 года. Также внизу указано количество просмотров канала – 7 341.

5 пункт – PR-статьи:

На просторе интернета можно найти очень много статей об «ЭПЛ Даймонд», но большинство из них простые статьи, которые опубликованы на сайте компании. Но все же нам удалось найти одну PR-статью – «ЭПЛ как образ жизни: мы работаем для того, чтобы якутские бриллианты покорили весь мир». В данной статье написали о рабочем коллективе компании. Сотрудники рассказывают как и почему они пришли в компанию, что изменилось в их жизни после этого и благодарят свое начальство за возможность работать в такой прекрасной компании.

6 пункт – Вирусный маркетинг:

Благодаря рекламам и разным мнениям близких нам людей, у всех нас глубоко засел прекрасный образ «ЭПЛ Даймонд», как о компании, которая изготавливает товары премиум

качества. А это означает, что вирусный маркетинг компании отлично подействовало на потребителей Якутии, что они сами не понимая этого создают образ компании.

Из всего выше написанного, касательно продвижения брендов «ЭПЛ Даймонд» в виртуальном пространстве, можно сделать следующие выводы: Во-первых, исходя из анализа социальных сетей и других пунктов способов продвижения в интернете, можно предположить, что компания не очень хорошо работает над имиджем своих брендов в виртуальном мире, во-вторых, компания не сильно заинтересована в якутском рынке, так как во всех контактных сведениях написаны главные точки, которые расположены в центральных городах страны.

Также, в наше время конкуренция очень сильная, поэтому компаниям рекомендуется создать свой веб-сайт, на котором должны быть отражены:

- наименование товара/услуги с полным описанием и функциональным назначением;
- область применения товара/услуги и необходимые навыки для их использования;
- положение компании на рынке;
- положительные характеристики и отзывы о предлагаемых товарах и услугах;
- награды и положительные отзывы с указанием источников информации, свидетельствующие о том, что товар является лучшим, по мнению независимого эксперта. [1]

Насколько мы видим, все эти критерии учтены на сайте компании. Более того, на сайте есть специальный отдел «для покупателей», где находится вся полезная и интересная информация, отдел «помощи», отдел «о компании», и указаны социальные сети. А также, в сайте есть отдел оформления подписки на новости компании, что является очень хорошим ходом для того, чтобы держать потребителей в курсе всех новостей и удерживать их. Но, как бы это не было прекрасно, не все в их сайте идеально. Есть и некоторые недочеты, такие как: в сайте нет истории компании и в отделе «о компании» - Отчетные документы давно не публиковались. В последний раз отчет был опубликован в 2013 году.

В заключение хотелось бы отметить, что на сегодняшний день реклама и продвижение в виртуальном пространстве является перспективным направлением. Компании «ЭПЛ Даймонд» стоит уделять достаточно много внимания виртуальному пространству, потому что, использование средств интернет-маркетинга позволяет создать положительную репутацию компании, повысить узнаваемость его брендов. В интернет пространстве существует возможность интерактивного взаимодействия с потребителями и четкого таргетинга. Использование методов интернет-маркетинга является одним из наиболее важных факторов конкурентной борьбы.

## **Использованная литература**

1. Гущина Е. Г. , Чеботарева С. С. Методика формирования стратегии продвижения бренда компании с использованием инструментария интернет-маркетинга // <http://cyberleninka.ru/article/n/metodika-formirovaniya-strategii-prodvizheniya-brenda-kompanii-s-ispolzovaniem-instrumentariya-internet-marketinga>
2. Мамаева В. Ю. , Мацько В. В. Имидж как объект научного анализа и категория маркетинга //

<http://cyberleninka.ru/article/n/imidzh-kak-obekt-nauchnogo-analiza-i-kategoriya-marketinga>

3. Социальные сети ЭПЛ-Даймонд (ВК, инстаграм, фэйсбук, твиттер)
4. Официальный сайт ЭПЛ-Даймонд ([epldiamond.ru](http://epldiamond.ru))
5. Ютуб канал ЭПЛ-Даймонд (ЭПЛ Якутские бриллианты)

# КЕТОГЕННАЯ ДИЕТА ПРИ ЭНДОКРИННЫХ РАССТРОЙСТВАХ

Авторы: Стёпина Дарья Дмитриевна, Покровская Анна Владимировна

Аннотация: Кетогенная диета (КД) - это высокожировая, адекватно-белковая и низкоуглеводная диета, которая приводит к пищевому кетозу. Благодаря благоприятному влиянию на калорийность рациона, массу тела, показатели липидов, гликемические показатели и чувствительность к инсулину КД применяют в терапии при ожирении и сахарном диабете 2 типа. В данной статье рассмотрим фактические данные и клинические применения КД при сахарном диабете, ожирении и синдроме поликистозных яичников.

Ключевые слова: кетогенная диета, пищевой кетоз, ожирение, сахарный диабет, синдром поликистозных яичников.

Annotation: Ketogenic diet (KD) is a high-fat, adequate-protein, and low-carbohydrate diet that leads to nutritional ketosis. The favorable effects of KD on caloric intake, body weight, lipid parameters, glycemic indices, and insulin sensitivity render it a therapeutic option in obesity and type 2 diabetes. In this article we consider the evidence and clinical application of KD in diabetes, obesity, and other endocrine disorders.

Keywords: ketogenic diet, nutritional ketosis, obesity, diabetes, polycystic ovary syndrome.

Кетогенная диета (КД) – это высокожировая диета с умеренным содержанием белка и очень низким содержанием углеводов. При недостаточной доступности углеводов организм сжигает жиры, а не углеводы, чтобы обеспечить себя энергией. Печень преобразует жир в жирные кислоты и производит кетоновые тела, которые заменяют глюкозу в качестве основного источника энергии. Это диетическое накопление кетонов в крови также известно как пищевой кетоз (нутриционный или питательный кетоз)[1].

С момента введения КД в 1920 году появились исследования ее механизмов и использования в различных клинических условиях. Изучалось плеiotропное действие на центральную нервную систему, клеточный метаболизм, метаболические пути, и были продемонстрированы многообещающие результаты в области неврологических расстройств, травматических повреждений головного мозга, рака и нарушений обмена веществ[2,3,4,5,6,7]. Недавно кетоны были предложены в качестве супер-метаболического топлива из-за их различных благоприятных воздействий на клеточный метаболизм во многих тканях.

У пациентов с ожирением применение КД показало большую потерю веса по сравнению с другими сбалансированными диетами [8,9,10]. Механизмы потери веса могут объясняться контролируемым голодом из-за более сильного насыщения белками, прямого подавления аппетита кетоновыми телами и изменениями на уровне циркулирующих гормонов (грелина и лептина), которые контролируют аппетит [11,12].

Исследование, проведенное Castaldo *et al* . в 2016 году показало, что кратковременное кетогенное энтеральное питание с последующим практически безуглеводным пероральным



питанием может эффективно снизить массу тела, окружность талии, артериальное давление и инсулинорезистентность у клинически здоровых людей, страдающих ожирением (ИМТ  $\geq 45$  кг/м<sup>2</sup>) [13]. Диета значительно снижает уровень холестерина, глюкозы в крови, массу тела, ИМТ и тем самым снижает факторы риска развития различных хронических заболеваний у тучных гиперхолестеринемических пациентов (ИМТ  $> 35$  кг/м<sup>2</sup>) без каких-либо побочных эффектов в долгосрочной перспективе [14].

Были изучены различные диеты для улучшения гликемического контроля, такие как низкокалорийная, низкожировая, низкобелковая, высокобелковая и диета с низкой гликемической нагрузкой. Поскольку пищевые углеводы являются основным макронутриентом, повышающим уровень глюкозы в крови, исследователи стремились уменьшить количество углеводов в еде, чтобы изучить влияние на гликемическую нагрузку, антидиабетический режим и дозировку лекарств среди диабетиков. В результате было установлено, что диетическое ограничение углеводов надежно снижает повышенный уровень глюкозы в крови, не требует снижения веса и приводит к уменьшению или отмене медикаментозного лечения. Анализ результатов КД с точки зрения сахарного диабета позволил выявить сильную взаимосвязь между инсулинорезистентностью и КД. Было показано, что элементы липидного обмена могут способствовать правильной клеточной локализации транспортеров глюкозы, рециркуляции, а кетоновые тела могут облегчить некоторые воспалительные процессы, блокируя специфические цитокины [14,15]. При увеличении кетонов в крови происходит снижение уровня глюкозы в плазме, снижение церебрального метаболизма глюкозы (CMRglc), увеличение церебрального метаболизма ацетоацетата (CMRa) [16]. КД полезна для улучшения гликемического контроля (гликированного гемоглобина), исключения/уменьшения диабетических лекарств, повышения уровня липопротеинов и холестерина высокой плотности.

Синдром поликистозных яичников (СПКЯ) связан с ожирением, гиперинсулинемией, инсулинорезистентностью, репродуктивными и метаболическими последствиями. Метаболические и эндокринные эффекты низкоуглеводной КД проявляются улучшением массы тела, уровнем инсулина натощак, соотношения лютеинизирующего гормона/фолликулостимулирующего гормона и процента свободного тестостерона. Это приводит к снижению секреции андрогенов и увеличению связывания половых гормонов с глобулином, улучшает чувствительность к инсулину и тем самым нормализует эндокринные функции. Такое диетическое вмешательство и управление образом жизни оказывает благотворное влияние на лечение больных СПКЯ, страдающих ожирением и сахарным диабетом 2 типа [17,18,19].

Существуют клинические доказательства в поддержку использования КД при сахарном диабете, ожирении и эндокринных расстройствах. КД приобретает все больший интерес, но должна проводиться под строгим медицинским контролем диетологов и врачей, чтобы быть эффективной. Такие диеты могут положительно влиять на гормональный баланс и эндокринологические нарушения, но необходимы дальнейшие исследования для оценки долгосрочного воздействия на здоровье и обращения вспять диабетических осложнений у человека.

## Литература

1. Prabhakar A, Quach A, Zhang H, Terrera M, Jackemeyer D, Xian X, et al. Acetone as biomarker for ketosis buildup capability - A study in healthy individuals under combined high fat and starvation diets. *The Journal of Nutrition*, 14, pp. 41,2015.

2. Maiorana A, Manganozzi L, Barbetti F, Bernabei S, Gallo G, Cusmai R, et al. Ketogenic diet in a patient with congenital hyperinsulinism: A novel approach to prevent brain damage. *Orphanet Journal of Rare Diseases*, 24, no. 10, pp. 120, 2015.
3. Barañano KW, Hartman AL. The ketogenic diet: Uses in epilepsy and other neurologic illnesses. *The Journal of Current Treatment Options in Neurology*, vol. 10, pp. 410-419, 2008.
4. Kalra S, Unnikrishnan AG, Gupta Y. Epileptogenicity of diabetes and antiepileptogenicity of ketogenic states: Clarity or confusion? *The Indian Journal of Endocrinology and Metabolism*, vol. 20, no. 5, pp. 583-585, 2016.
5. Lee M. The use of ketogenic diet in special situations: Expanding use in intractable epilepsy and other neurologic disorders. *The Korean Journal of Pediatrics*, vol. 55, no. 9, pp. 316-521, 2012.
6. Lemmon ME, Terao NN, Ng YT, Reisig W, Rubenstein JE, Kossoff EH, et al. Efficacy of the ketogenic diet in lennox-gastaut syndrome: A retrospective review of one institution's experience and summary of the literature. *The Journal of Developmental Medicine & Child Neurology*, vol. 54, no. 5, pp. 464-468, 2012.
7. Thammongkol S, Vears DF, Bicknell-Royle J, Nation J, Draffin K, Stewart KG, et al. Efficacy of the ketogenic diet: Which epilepsies respond? *The Journal of Epilepsia*, vol. 53, no. 3, pp. 55-59, 2012.
8. Dressler A, Reithofer E, Trimmel-Schwahofer P, Klebermasz K, Prayer D, Kasprian G, et al. Type 1 diabetes and epilepsy: Efficacy and safety of the ketogenic diet. *The Journal of Epilepsia*, vol.51, no.6, pp. 1086-1089, 2010.
9. Brehm BJ, Seeley RJ, Daniels SR, D'Alessio DA. A randomized trial comparing a very low carbohydrate diet and a calorie-restricted low fat diet on body weight and cardiovascular risk factors in healthy women. *The Journal of Clinical Endocrinology and Metabolism*, vol. 88, no. 4, pp. 1617-1623, 2003.
10. Paoli A, Canato M, Toniolo L, Bargossi AM, Neri M, Mediatì M, et al. The ketogenic diet: An underappreciated therapeutic option? *The Journal of Clinical Therapeutics*, vol. 162, no. 5, pp. 145-153, 2011.
11. Gibson AA, Seimon RV, Lee CM, Ayre J, Franklin J, Markovic TP, et al. Do ketogenic diets really suppress appetite? A systematic review and meta-analysis. *The Journal of Obesity Reviews*, vol. 16, no. 1, pp. 64-76, 2015.
12. Sumithran P, Prendergast LA, Delbridge E, Purcell K, Shulkes A, Kriketos A, et al. Ketosis and appetite-mediating nutrients and hormones after weight loss. *The Journal of European Journal Of Clinical Nutrition*, vol. 67, no. 7, pp. 759-64, 2013.

# СОВРЕМЕННЫЕ ПРОБЛЕМЫ ПИТАНИЯ СТУДЕНТОВ МЕДИЦИНСКОГО ИНСТИТУТА СВФУ ИМ. М.К. АММОСОВА

Авторы: Гоголева Анастасия Станиславовна , Степанова Олеся Александровна

Научный  
руководитель: Иванова Дайаана Фёдоровна

Аннотация: В статье приводятся результаты анкетирования по оценке фактического питания студентов Медицинского института СВФУ им. М.К. Аммосова, на основании которых установлена нехватка потребления организмом жизненно важных химических элементов. Определены так же основные факторы, которые негативно влияют на состояние здоровья современных студентов города Якутска. На основе результатов анкетирования разработаны рекомендации по изменению режима питания и качественному составу пищи.

Ключевые  
слова: Студенты, здоровье, питание.

**Актуальность** темы определяется высоким уровнем распространенности хронических болезней органов пищеварения среди населения Якутии и функциональных расстройств среди студентов СВФУ им. М.К. Аммосова.

Важность сохранения здоровья студентов является одной из актуальных составляющих социальной политики Северо-Восточного федерального университета имени М.К. Аммосова.

**Здоровое питание** - это питание, которое обеспечивает рост, нормальное развитие и жизнедеятельность человека, способствующая укреплению его здоровья и профилактике заболеваний. Можно с определенной уверенностью утверждать, что здоровье человека на 70% зависит от питания. Нормальное течение процессов жизнедеятельности в организме во многом зависит от того, как организовано питание человека с первых дней его жизни. Для нормальной жизнедеятельности организма необходимо сбалансированное поступление с пищей основных ее компонентов, а именно: белков, жиров, углеводов, витаминов, микроэлементов. Очень важно, чтобы калорийность рациона соответствовала энергетическим затратам организма в зависимости от индивидуальных особенностей. Питание должно быть разнообразным, включать в себя мясо, рыбу, яйца, молочные продукты - основные источники белка, необходимого для роста и восстановления клеток и тканей организма. Жиры должны составлять около 30% от всей калорийности рациона, причем не менее трети от общего числа нужно использовать в виде растительных масел, их необходимо шире использовать при приготовлении салатов. Для улучшения деятельности мозга, а также с целью профилактики атеросклероза необходимо увеличить в рационе количество блюд из рыб.

Анализ состояния здоровья населения свидетельствует о неуклонном росте числа лиц, страдающих или склонных к различным заболеваниям, прежде всего к таким, которые получили название «болезни цивилизации» - это кариес, гипертония, запоры, нарушение жирового обмена, повышенное содержание холестерина в крови, гепатит, болезни сердца, сахарный диабет, ожирение и т.д.

Студенческая пора очень насыщена и разнообразна, отличается большим перенапряжением нервной системы. Нагрузка, особенно в период сессии, значительно увеличивается вплоть до 15-16 час в сутки. Хроническое недосыпание, нарушение режима дня и отдыха, характера

питания и интенсивная информационная нагрузка могут привести к нервно-психическому срыву. В компенсации этой негативной ситуации большое значение имеет правильно организованное рациональное питание.

1. **Цель работы:** Оценка характера питания студентов МИ СВФУ им. М.К. Аммосова, проблемы и пути их решения.

Выполнены следующие работы:

1. Разработка анкеты.
2. Анализ результатов анкетирования студентов.
3. Разработка рекомендаций для студентов с целью профилактики заболеваний, вызванных неправильным питанием.
4. **Материалы и методы исследования:**

Проведен опрос 60 человек по разработанной мною анкете, включающей 12 вопросов. Среди респондентов было 30 студентов, проживающих в общежитии и 30 студентов, проживающих дома с родителями или родственниками.

3. **Результаты исследования и их обсуждение:**

Всего проанкетировано 60 человек в возрасте от 17 до 27 лет, во всех группах преобладают девушки (в среднем 73%)

Таблица 1

#### Распределение респондентов по полу

Группы	Девушки	Юноши	n	Итого	%
1. Студенты, проживающие в общежитии	83%	17%	30чел	100	
2. Студенты, проживающие дома с родителями	63%	37%	30чел	100	

Результаты анкетирования среди студентов Медицинского института, проживающих в общежитии и дома с родителями.

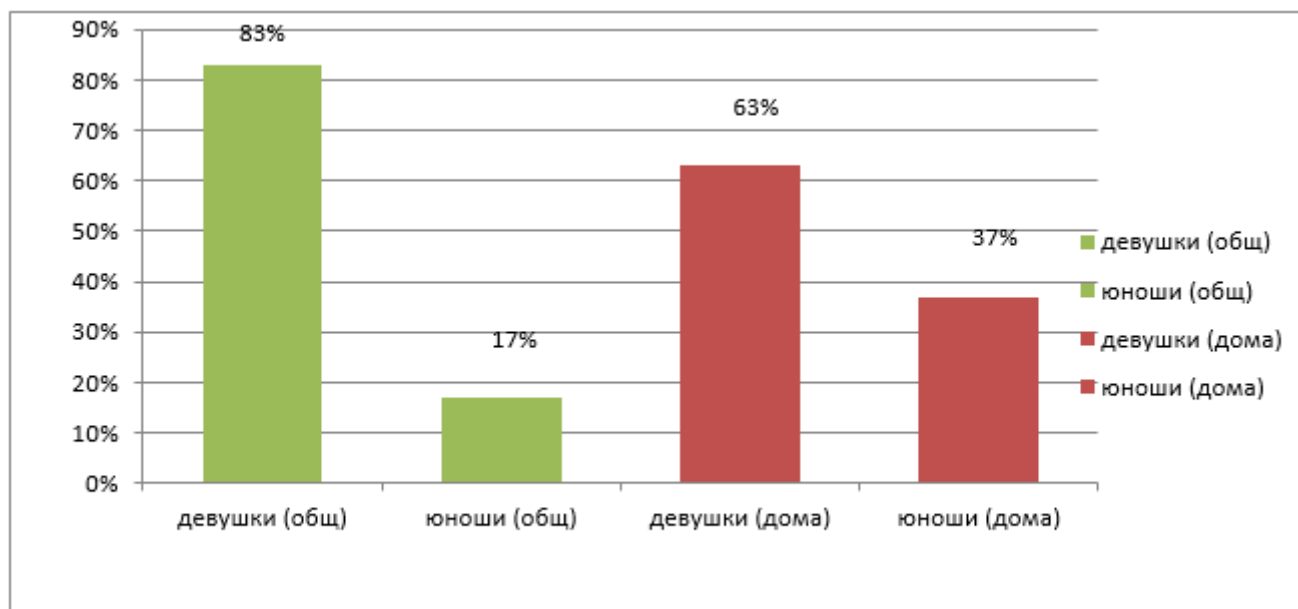

**Рис. 1 Распределение респондентов по полу.**

В данной анкете приняли участие большинство респондентов женского пола (63-83%), мужской пол (17-34%)

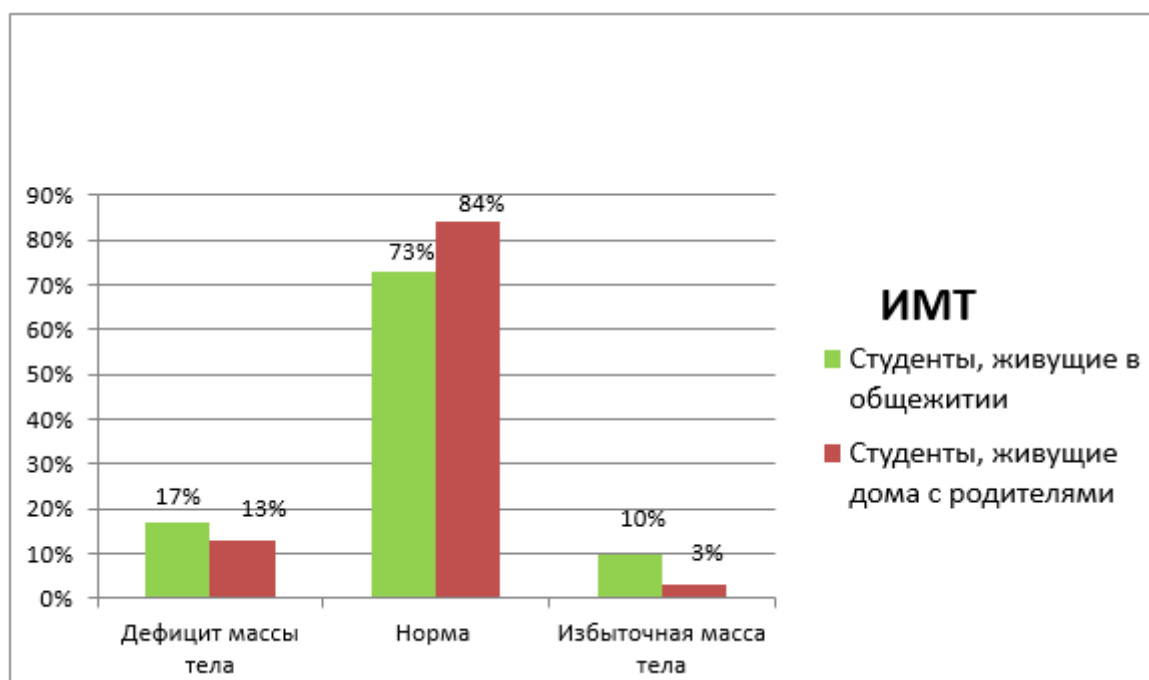

**Рис.2 Распределение респондентов по индексу массы тела (по международной классификации)**

Согласно полученным данным дисгармоничное развитие наблюдалось у студентов, живущих в общежитии (17%). Нормальная масса тела наблюдалась у студентов, проживающих дома с родителями (84%)

Таблица 2

## Вредные привычки у респондентов (в%)

№	Группы	Вредные да	привычки нет
1.	Студенты, проживающие в общежитии	20%	80%
2.	Студенты, проживающие дома с родителями	40%	60%

Анализ вредных привычек позволил отметить, что студенты, которые живут дома с родителями чаще курят и употребляют алкоголь.

В результате анкетирования было выяснено, что есть проблемы в организации полноценного режима питания. «Рабочий день» студентов не всегда начинается с завтрака, часто перекусывают чипсами, сухариками, булочками, запивая все это газировкой.

Регулярный прием пищи выявлен среди студентов, проживающих с родителями.

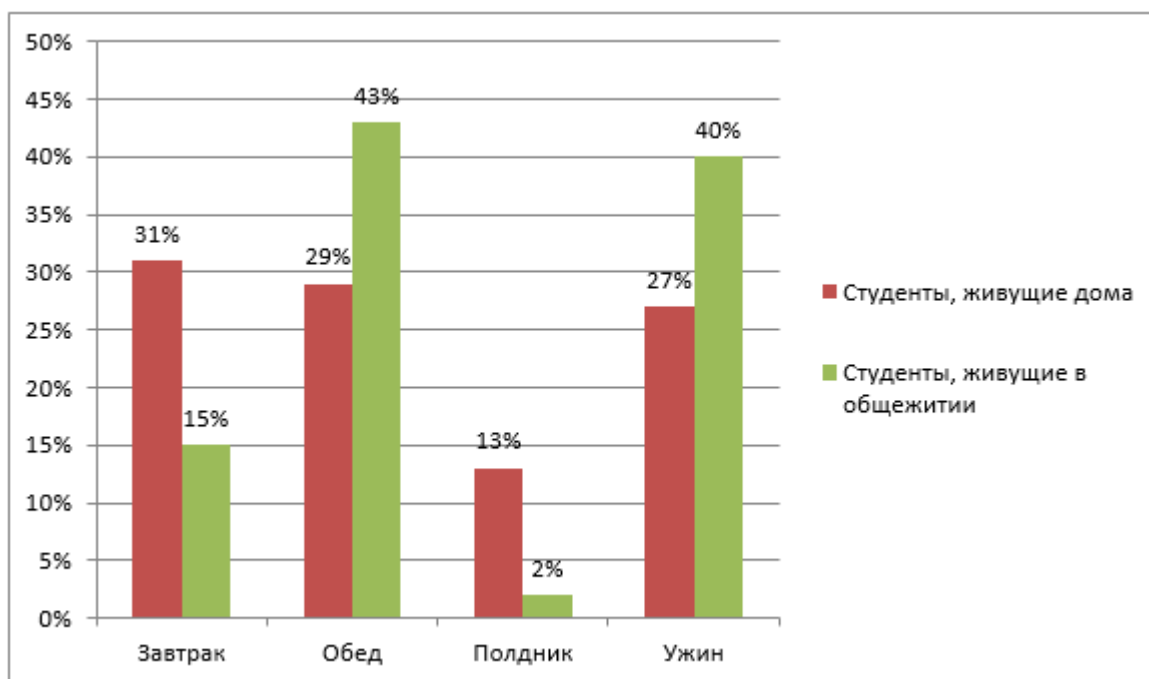

**Рис.3 Частота приема пищи**

У студентов, живущих в общежитии, согласно данным анкетирования, констатирован нерегулярный прием пищи, особенно утром и днем, что может способствовать ухудшению здоровья.

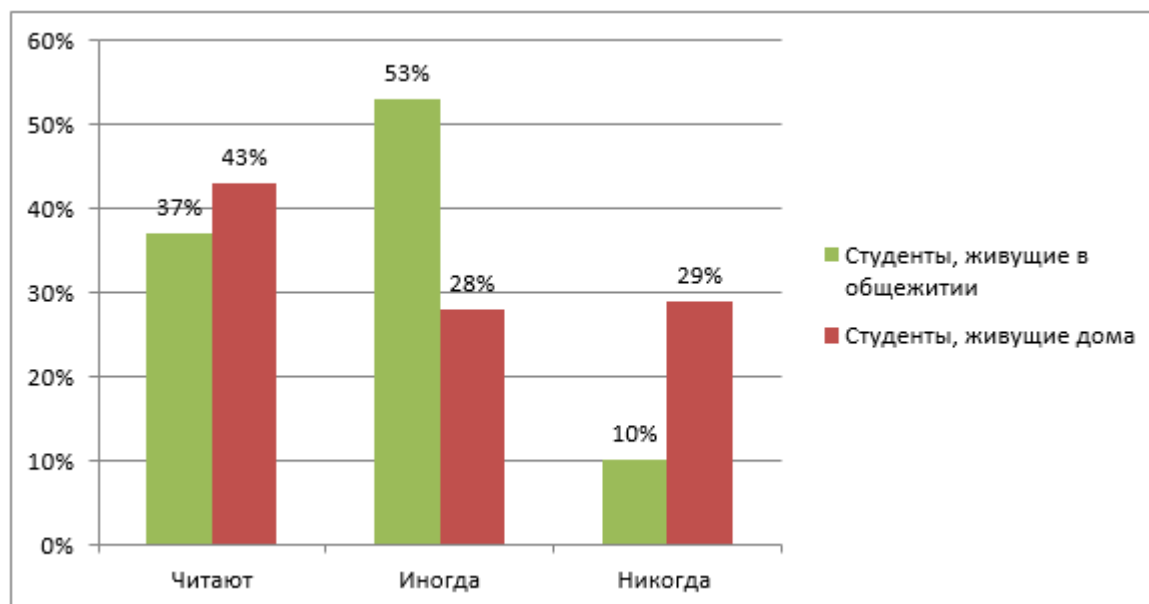

**Рис.3 Ознакомление с составом и качеством продукта**

Согласно данным анкетирования при покупке продуктов питания не всегда обращают внимание на этикетку и не читают подробно (рис.3)

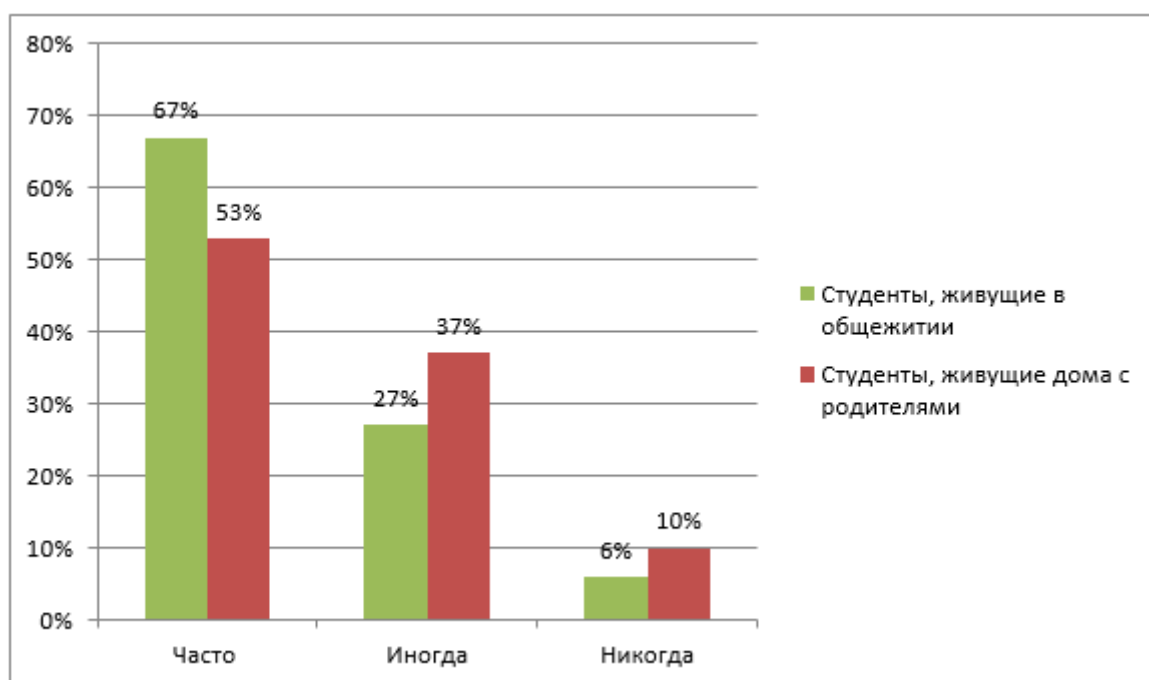

**Рис.4 Посещение мест общественного питания**

Большинство респондентов посещают места общественного питания (рис.4)

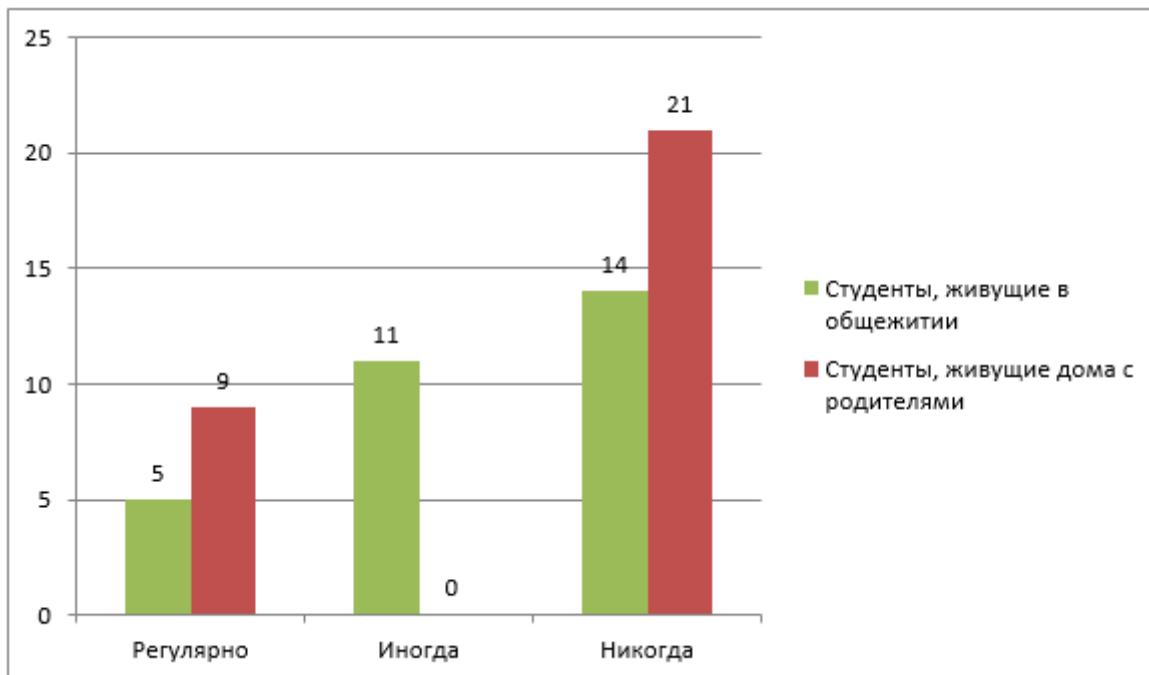

**Рис.5 Прием витаминов и БАДов**

Обращено внимание на регулярность приема витаминов и БАДов (рис.5)

Таблица 3

**Частота употребления респондентами фруктов и овощей**

№	Группы	Частота употребления фруктов и овощей			
		Каждый день	2-3 раза в неделю	1 раз в неделю	Редко
1.	Студенты, живущие в общежитии	5	10	15	-
2.	Студенты, живущие дома с родителями	19	-	-	11

Из студентов, живущих в общежитии, 23% имеют жалобы со стороны желудочно-кишечного тракта. Анкетирование 30 студентов, живущих дома с родителями или с родственниками, показало, что 63,3% респондентов не имеют проблем с пищеварением. Так же у них выявлено более полноценное и разнообразное меню, нежели чем у студентов, живущих в общежитии. Во время занятий многие из них приносят еду из дома и не питаются в кафетериях, что говорит о более ответственном подходе к своему здоровью.

Таблица 4

**Жалобы со стороны органов пищеварения у респондентов (в%)**



№	Группы	Да	Нет
1.	Студенты, живущие в общежитии	23,3%	76,6%
2.	Студенты, живущие дома с родителями	36,7%	63,3%

Все респонденты отмечали наличие заболеваний внутренних органов у своих родителей и ближайших родственников, особенно, студенты, живущие с родителями (табл. 4)

Таблица 5

#### **Наличие заболеваний органов пищеварения и кровообращения среди родителей и родственников (в%)**

№	Группы	Да	Нет
1.	Студенты, живущие в общежитии	40%	60%
2.	Студенты, живущие дома с родителями	50%	50%

#### **Вывод:**

В результате анкетирования студентов Медицинского института СВФУ им. М.К. Аммосова было выявлено, что больше всего респондентов было женского пола (63-83%). Большинство студентов поддерживают неправильный рацион питания (23%). Пропускают один или несколько приемов пищи, что негативно сказывается на самочувствие студентов и их успеваемости. Факторами, способствующими развитию заболеваний органов пищеварения среди молодежи являются : нерегулярное питание, постоянное употребление фастфуда и газированных напитков, курение (30%) и наличие у родителей болезней желудочно-кишечного тракта (45%). В современных условиях основные индикаторы, характеризующие здоровье студентов Медицинского института, имеют в целом неблагоприятные уровни и тенденции.

С целью профилактики были разработаны практические рекомендации по питанию:

1. Старайтесь планировать питание и сделать свой рацион максимально разнообразным. Тщательно пережевывайте пищу.
2. Отдавайте предпочтение пище, приготовленной в свежем виде, на пару, путем отваривания или запекания.
3. Употребляйте в пищу большое количество овощей и фруктов.
4. Не ешьте перед сном.
5. Снижайте потребление сахара. В питании все должно быть в меру.
6. Рекомендуемое количество жидкости составляет 1,5-2л в день.
7. Правильно выбирайте продукты и способ их приготовления.
8. Не ешьте сухомятку.

#### **Список литературы:**

- М.М. Безруких, Т.А. Филиппова, А.Г. Макеева. «Формула правильного питания»

(методическое пособие)

- «Питание и здоровье» Р.И. Воробьев. Москва «Медицина» 1990
- «Секреты долголетия» Поль С. Брэгг, Герберт Шелтон. Сыктывкар, 1992
- Лещинский Л.А. Берегите здоровье. «Физкультура и спорт», 2005
- Дунаевский Г.А. Овощи и фрукты в питании здорового и больного человека. 1990
- Н.М. Амосов, Я.А. Бендет. Здоровье человека, М., 2004
- bobrodobro.ru
- Zdorovaya-life.ru
- [info/studconf/natur/xviii/37942](http://info/studconf/natur/xviii/37942)

# ИСПОЛЬЗОВАНИЕ НАНОЧАСТИЦ СЕРЕБРА И ЗОЛОТА В СТОМАТОЛОГИИ

## THE USE OF SILVER AND GOLD NANOPARTICLES IN DENTISTRY

Авторы: Лебедева Дарья Дмитриевна

Научный руководитель: Мазин Павел Владимирович

Аннотация: В настоящее время нанотехнологии оказывают существенное воздействие на развитие медицины. Наночастицы серебра и золота – один из наиболее изученных объектов нанотехнологии. В статье рассмотрены наиболее распространенные способы использования наночастиц серебра для применения в медицинских целях.

Ключевые слова: наночастицы серебра и золота, нанотехнологии в медицине, антибактериальное, антисептическое, антинеопластическое действие

Annotation: Currently, nanotechnologies have a significant impact on the development of medicine. Nanoparticles of silver and gold are one of the most studied objects of nanotechnology. The article discusses the most common ways to use silver nanoparticles for medical use.

Keywords: Nanoparticles of silver and gold, nanotechnology in medicine, antibacterial, antiseptic, antineoplastic effects.

### Введение.

О целебных свойствах серебра и золота человечеству известно давно. Однако сравнительно недавно ученые пришли к заключению, что больше пользы можно получить от серебра и золота в виде наночастиц. Данная форма сплавов наделяет наносырье особыми химическими, биологическими и физическими качествами.

Самые ранние найденные записи, в которых упоминается об использовании золота в медицине, приводят нас в Китай 2500 года до н.э., и именно с этого времени появляются свидетельства использования металла некоторыми древними культурами в качестве основы для медицинских препаратов против различных болезней. Интересно то, что золото используется и в зубоврачебном ремесле уже несколько тысячелетий. Во рту мумии египетского фараона Хафры, похороненного около 4500 лет назад, учёные обнаружили зубные протезы из драгоценного металла.

Про положительные свойства серебра известно с глубокой древности, так например, в Древней Индии с помощью этого металла обеззараживали воду, а персидский царь Кир хранил воду в серебряных сосудах. Историк древнего мира Геродот приводил сведения о том, что в V веке до нашей эры персидский царь Кир во время походов пользовался питьевой водой, сохраняемой в серебряных "священных сосудах". В религиозных индусских книгах встречаются упоминания об обеззараживании воды путем кратковременного погружения в нее раскаленного серебра, либо в результате длительного контакта с этим металлом в обычных

условиях.

В настоящее время медицина, а в том числе стоматология, стала одной из областей активно развивающегося и перспективного применения наноматериалов и нанотехнологий, в таких направлениях, как, диагностика, протезирование и имплантации, профилактика и лечение заболеваний полости рта и зубов.

**Цель работы была сформулирована следующим образом:** изучить и актуализировать данные современной отечественной и зарубежной литературы по применению в стоматологии наночастиц серебра и золота.

**Для реализации цели были сформулированы следующие задачи:**

1. Изучение свойств наночастиц серебра в стоматологии.
2. Исследование механизм действия наночастиц серебра.
3. Изучение роли наночастиц серебра в пломбировочном материале.
4. Изучение роли наночастиц в дентальной имплантации.
5. Исследование лечения раковых опухолей при помощи наночастиц золота.

**Методы и материалы исследования:** анализ и обработка отечественной и зарубежной литературы по теме «Использование наночастиц серебра и золота в стоматологии»

**Основная часть.**

**Свойства наночастиц серебра в стоматологии.**

Учитывая свойства наночастиц серебра, которое обладает выраженными бактерицидными свойствами в отношении патогенных бактерий и вирусов, разработана нанотехнология получения наночастиц серебра (1-100 нм) в мицеллярных и водных дисперсиях, которые будут использованы в качестве антимикробных растворов и покрытий.

Вещество с наночастицами чрезвычайно реакционно активное, так как обладает большой удельной поверхностной энергией. Установлено, что раствор наносеребра является самым эффективным средством при непосредственном контакте с поверхностями, зараженными в результате бактериального осеменения.

**Механизм действия наночастиц серебра.**

Механизм действия наносеребра в стоматологии на микробную клетку заключается в том, что этот металл сорбируется клеточной оболочкой, которая выполняет защитную функцию, при этом нарушается ее разделение (бактериостатический эффект). Затем металл проникает внутрь клетки и ингибирует ферменты дыхательной цепи, разъединяет процессы окисления и окислительного фосфорилирования в микробных клетках, в результате чего клетка гибнет и как результат количество бактериальных осложнений в стоматологии снижается.

Препараты с коллоидными наночастицами серебра активно участвуют в снижении жизнедеятельности и прекращении размножения бактерий, вирусов, грибов и паразитов, чем стимулируют защитные механизмы организма при стоматологических манипуляциях. Патогенные бактерии и вирусы погибают в течение 6 мин контакта с препаратами наночастицами серебра.

Именно коллоидный раствор наночастиц серебра рассматривается как единственная реальная

альтернатива токсичным химическим аналогам, которые нашли широкое применение как противомикробные средства в стоматологии.

Учитывая высокую активность наночастиц серебра против целого ряда болезнетворных бактерий, целесообразно их использование также в хирургической стоматологии и челюстно-лицевой хирургии. Нанесение наночастиц серебра размером до 10 нм путем адсорбции мицеллярного раствора позволяет получить ткани с биоцидными свойствами, которые могут применяться для изготовления хирургических костюмов, перевязочного материала и для стерилизации хирургического инструментария.

Важно, что наночастицы серебра не оказывают токсического действия на организм человека. Однако влияние на патогенную микрофлору обеспечивает высокую асептику и антисептику, что очень важно при хирургических вмешательствах в челюстно-лицевой стоматологии.

### **Наночастицы серебра в пломбирочном материале.**

Ученые из Университета Отаго (Новая Зеландия) придумали новый способ избежать повторного кариеса и продлить срок службы пломбы.

Ученые разработали новую технологию, позволяющую продлить срок службы пломбы и избежать повторного кариеса

Суть методики заключается в использовании наночастиц серебра с особой химической формулой, не обладающих свойством окрашивать поверхность эмали. Технология является продуктом совместной работы ученых с Химического факультета и Стоматологической школы Университета Отаго, первоначальной целью исследования являлся поиск нового метода профилактики кариеса. В ходе экспериментальной части врачи-стоматологи применяли средство после удаления кариеса, но прежде чем устанавливалась пломба. Таким образом, средство распределялось в полости зуба, уничтожая оставшиеся бактерии, которые могли стать причиной повторного развития кариеса.

Уникальность новой разработки в том, что средство не окрашивает зубную эмаль. Другие препараты на основе серебра, используемые для лечения и профилактики кариеса имеют свойство окрашивать зубы в черный цвет. Именно поэтому они не получили широкого распространения и поддержки сообщества врачей-стоматологов.

«Мы надеемся, что наша разработка, не имеющая свойства окрашивать эмаль, будет востребована, что станет важным шагом на пути к улучшению здоровья зубов и полости рта у людей во всем мире», - утверждает д-р Дон Швасс, старший преподаватель и врач-ортодонт на факультете Стоматологической реабилитации. «В результате должны значительно снизиться показатели вторичного кариеса, а также увеличиться срок службы пломб, что принесет как экономическую выгоду, так и пользу здравоохранению».

Д-р Карла Меледандри, преподаватель Химического факультета говорит: «Наш вклад в работу заключался в создании стабилизированных наночастиц серебра заданного размера, используя уникальную производственную технологию, позволяющую в итоге получить частицы, не обладающие свойством окрашивать эмаль».

### **Наночастицы в дентальной имплантации.**

Наночастицы добавляют в защитное покрытие для зубных имплантатов. Данная методика оказывает профилактику формирования бактериальных пленок и способствует лучшей интеграции имплантата и кости.

Наночастицы серебра обладают антибактериальными свойствами и подходят для защитного покрытия имплантатов. Наночастицы золота, к тому же, ускоряют процесс остеоинтеграции. «Поскольку наночастицы золота стимулируют деление остеобластов, в перспективе они могут быть использованы в составе препарата для восстановления костной ткани», - говорят авторы.

Лечение раковых опухолей при помощи наночастиц золота.

Гидрогелевый противоопухолевый пластырь может стать альтернативой другим средствам, используемым при лечении рака. Пока он был испытан только на мышах, но авторы считают, что он эффективно справится со злокачественными новообразованиями у человека.

Пластырь необходимо разместить там, где располагалась опухоль – лекарственные препараты будут действовать на раковые клетки, уничтожая их. Пластырь заменит химиотерапевтическое лечение, считают создатели.

Натали Арц (NatalieArtz) пояснила, что испытания на мышах прошли успешно – в некоторых случаях пластырь помог полностью уничтожить опухоли без операции и их хирургическое удаление не потребовалось. В том же случае, если пластырь использовали после удаления новообразования, рецидивирования не происходило совсем. В тех случаях, когда пластырь не использовался, вероятность повторного образования опухоли составляла 40%.

Сперва пластырь выделяет наностержни из золота, необходимые для теплового разрушения опухоли. Потом на раковые клетки действуют химиотерапевтические препараты, находящиеся внутри наностержней. И, наконец, начинают действовать золотые наночастицы, содержащие РНК-зонды для генной терапии – они инактивируют ген, мутация в котором и спровоцировала развитие рака. Удалять пластырь не требуется – со временем он рассасывается самостоятельно от нагревания.

В ближайшее время пластырь будет опробован на более крупных животных, а в том случае, если опыты пройдут удачно, исследователи испытают его на людях.

Более информативные диагностические снимки.

Наночастицы могут быть использованы не только в целях терапии, но и для повышения качества диагностических снимков. Некоторые виды наночастиц можно наносить на поверхность зубов, чтобы повысить контрастность зубов и десен на рентгеновском снимке.

Например, в одной работе было показано, что нанесение наночастиц золота на стоматологические конструкции помогает визуализировать их на плоских и трехмерных снимках. В другом исследовании сообщали, что использование наночастиц оксида железа повышает контрастность снимков, выполненных с помощью компьютерной томографии.

## **Выводы:**

Таким образом, проанализировав отечественную и зарубежную литературу, можно с уверенностью говорить, что данная тема «Использование наночастиц серебра и золота в стоматологии» является актуальной и будет востребована в современной стоматологии, так как ученые доказали эффективность применения наночастиц.

## **Литература.**

1. Вольский Н.Н., Селедцов В.И., Любимов Г.Ю. Иммуномодулирующие свойства препаратов коллоидного серебра // Коллоидное серебро. Физико-химические

- свойства. Применение в медицине / Новосибирск: Ин-т катализа им. Г. К. Борескова Сиб. отд. РАН, 1992. С. 31–52.
2. М.Г. Григорьев, Л.Н. Бабич. Использование наночастиц серебра против социально значимых заболеваний // Молодой ученый. 2015. № 9. С. 396–401.
  3. Покровский В. Нанотехнологии в стоматологии: сегодня и завтра /Покровский В//Espertise™ magazine. - 2013.
  4. Уханов М.М. Наноматериалы в стоматологии: обзор. Современная стоматология – эффективность профилактики и лечения. Нанотехнологии в стоматологии. Тверь, 2014
  5. Роль наночастиц в развитии хирургической стоматологии [Электронный ресурс]. – URL: <https://estet-portal.com/doctor/statyi/ispolzovanie-nanochastic-v-sovremennoy-stomatologii>
  6. Чекман И.С., Маланчук В.А., Гордейчук М.А. Нанотехнологии и наноматериалы: применение в стоматологии и челюстно-лицевой хирургии // Укр. Мед. Часопис. — 2009. — № 6 (74). — XI/XII. — С. 95 — 97.
  7. Staroverov S.A., Aksinenko N.M., Gabalov K.P. et al. Nanotechnology // Gold Bull. — 2009. — V. 42. — P. 153 — 156.
  8. Потенциал применения наночастиц для разных процедур и материалов в стоматологии [Электронный ресурс]. – URL: <https://subscribe.ru/archive/science.health.stomatology1/201809/28100526.html/>
  9. Наночастицы золота в стоматологии [Электронный ресурс]. – URL: <https://cyberleninka.ru/article/n/nanochastitsy-zolota-v-stomatologii>
  10. Наночастицы серебра [Электронный ресурс]. – URL: <http://agbion.com/page/112>
  11. Наночастицы золота [Электронный ресурс]. – URL: <https://zolotodb.ru/article/10294>

# РОЛЬ ФИЗИЧЕСКИХ УПРАЖНЕНИЙ В ПРОФИЛАКТИКЕ ПЕРЕЛОМОВ У ПАЦИЕНТОК С ПОСТМЕНОПАУЗАЛЬНЫМ ОСТЕОПОРОЗОМ

Авторы: Покровская Анна Владимировна, Стёпина Дарья Дмитриевна

Аннотация: Остеопороз представляет собой состояние, приводящее к повышенному риску переломов скелета из-за снижения плотности костной ткани. Каждая третья женщина в мире подвержена риску остеопорозного перелома, который является наиболее серьезным следствием менопаузы. Основной причиной этих переломов являются падения, которые у пожилых людей связаны, помимо прочего, с ухудшением чувства равновесия и низким уровнем мышечной силы. В данной статье рассмотрим последние данные о роли физических упражнений в повышении уровня мышечной силы и чувства равновесия у пациенток с постменопаузальным остеопорозом.

Ключевые слова: постменопаузальный перелом, женщины, пожилые люди, физические упражнения, мышечная сила, баланс.

Annotation: Osteoporosis is a condition that leads to an increased risk of skeletal fractures due to decreased bone density. One in three women in the world is at risk of osteoporotic fracture, which is the most serious consequence of menopause. The main cause of these fractures is falls, which in older people are associated, among other things, with a deteriorating sense of balance and low levels of muscle strength. In this article we consider the latest data on the role of exercise in increasing the level of muscle strength and sense of balance in patients with postmenopausal osteoporosis.

Keywords: postmenopausal fracture, women, the elderly, exercise, muscle strength, balance.

Остеопороз - это системное заболевание скелета, характеризующееся низкой костной массой и разрушением костной ткани. Остеопороз является глобальной проблемой общественного здравоохранения, потому что он связан с повышенным риском переломов, которые могут привести к боли, инвалидности, потере функциональной независимости и увеличению заболеваемости и смертности. После первоначального перелома риск последующего перелома удваивается в течение следующих 6-12 месяцев и сохраняется до 10 лет [1, 2].

Физические упражнения являются единственной стратегией, которая может улучшить все изменяемые факторы риска переломов: прочность кости, риск падения. Помимо поддержания прочности костей, основной целью лечебной физкультуры у женщин в постменопаузе является увеличение мышечной массы для улучшения таких параметров мышечной функции, как баланс и сила, которые являются важными факторами риска падений.

По этой причине повышение уровня силы и баланса, достигаемых при выполнении физических упражнений, представляет собой одну из оптимальных профилактических стратегий и играет ключевую роль в профилактике падений, что продемонстрировано различными исследованиями.

Исследования показывают, что тип физической активности, безусловно, является наиболее важным аспектом, влияющим на кости [3]. В исследовании 2017 года было показано, что упражнения на водной основе влияют на различные компоненты физической формы, снижают



риск травматического перелома и снижают нагрузку на суставы. Все участники исследования были женщины в постменопаузе в возрасте 45 лет и старше. Мета-анализ выявил пользу упражнений на водной основе в отношении изменений минеральной плотности кости в поясничном отделе позвоночника (средняя разница [CP] 0,03 г / см<sup>2</sup> ; доверительный интервал 95% [ДИ]: 0,01– 0,05) и шейки бедра (CP 0,04 г / см<sup>2</sup> ; 95% ДИ: от 0,02 до 0,07). Между изменениями минеральной плотности кости шейки бедра не было значительных различий между упражнениями на водной основе и наземными упражнениями (CP-0,03 г / см<sup>2</sup> ; 95% ДИ: от -0,08 до 0,01). Существенные различия также были выявлены между упражнениями на водной основе и наземными упражнениями в пользу наземных упражнений для изменений минеральной плотности костей поясничного отдела позвоночника (CP-0,04 г / см<sup>2</sup> ; 95% ДИ: от -0,06 до -0,02) [4].

Для увеличения или поддержания минеральной плотности костей у женщин в постменопаузе рекомендуются тренировки прогрессивного сопротивления. Высокоинтенсивная тренировка с прогрессивным сопротивлением - это форма упражнения, при которой частота и интенсивность тренировки изменяются со временем в соответствии с личными улучшениями индивидуума и включают в себя такие действия, как поднятие тяжестей [5]. В этом исследовании приняли участие 28 женщин (66,1 ± 4,8 лет). Исследование показало, что наблюдалось улучшение функциональных показателей, повышение минеральной плотности костей поясничного отдела позвоночника и шейки бедра [6].

В исследовании, опубликованном в журнале *Physiol Anthropol*, в котором участвовали 113 японских женщин в постменопаузе, которые занимались ходьбой, чтобы определить ее влияние на количественные ультразвуковые параметры пяточной кости и реабсорбцию кости. Во время исследования участники гуляли семь дней подряд. После этого были измерены основные переменные, которые включали параметры: скорость звука, широкополосное ультразвуковое затухание и индекс жесткости пяточной кости) и дезоксипиридинолин мочи (DPD) [7]. Количественные ультразвуковые параметры были использованы для прогнозирования остеопорозных переломов. Был протестирован мочевой DPD, с помощью него можно проверить результаты лечения остеопороза, так как он отражает реабсорбцию кости [8]. Исследование показало, что ходьба имела значительную положительную корреляцию с жесткостью пяточной кости ( $r = 0,258$ ,  $P < 0,01$ ). Кроме того, у женщин в возрасте 60–85 лет отмечалось значительное снижение мочевого DPD при ходьбе ( $r = -0,262$ ,  $P < 0,01$ ) [7]. Эти результаты показывают, что снижение уровня реабсорбции в кости может положительно влиять на ходьбу при одновременном снижении развития остеопороза.

Опубликованное в журнале *Med Sci Sports Exerc.*, исследование 53 женщин в постменопаузе с остеопорозом показало, что силовые тренировки два раза в неделю сохраняют минеральную плотность кости на бедре и поясничном отделе позвоночника по сравнению с традиционной тренировкой прогрессивного сопротивления через 12 месяцев, и эти преимущества сохраняются на позвоночнике через 2 года [9, 10]. Силовые тренировки оказались более эффективными, чем традиционные тренировки прогрессивного сопротивления для улучшения функциональных показателей (время подъема на стул и способность подниматься по лестнице) у пожилых людей, что важно для профилактики падений и последующих переломов [11].

Некоторые упражнения не подходят для людей с остеопорозом, поскольку они могут оказывать сильное воздействие на относительно слабую кость. Динамические упражнения для живота, такие как приседания и чрезмерное сгибание туловища, могут вызвать переломы позвоночника. Скручивающие движения, такие как колебание в гольфе, также могут вызвать переломы [12]. Упражнения, которые включают внезапную или взрывную нагрузку, или

ударную нагрузку, также противопоказаны. Ежедневные действия, такие как изгиб, чтобы поднять предметы, могут вызвать перелом позвоночника, и его следует избегать [13].

Программа упражнений для людей с остеопорозом должна быть специально нацелена на осанку, равновесие, походку, координацию и стабилизацию бедра и туловища. Занятия должны состоять из разминки, тренировки и релаксации. Физические упражнения могут улучшить все изменяемые факторы риска переломов, но они должны быть надлежащим образом прописаны и необходимо соблюдать приверженность.

## Литература

1. Sobolev B., Sheehan K., Kuramoto L., Guy P. Risk of second hip fracture persists for years after initial trauma. *The Journal of Bone*, 75, pp. 72-76, 2015.
2. Bliuc D., Alarkawi D., Nguyen T.V., Eisman J.A., Center J.R. Risk of subsequent fractures and mortality in elderly women and men with fragility fractures with and without osteoporotic bone density: the Dubbo Osteoporosis Epidemiology Study. *The Journal of Bone Miner Res*, 30, no. 4, pp. 637-646, 2015.
3. Kannus P, Sievanen H, Vuori I. Physical loading and bone. *The Journal of Bone*, vol. 18, no. 1, pp.1-3, 1996.
4. Simas V, Hing W, Pope R, Climstein M. Effects of water-based exercise on bone health of middle-aged and older adults: a systematic review and meta-analysis. *The Journal of Open Access J Sports Med.*, vol. 8, pp. 39-60, 2017.
5. American Association for the Advancement of Science. Older and stronger: progressive resistance training can build muscle, increase strength as we age. *The Journal of Med Sci Sports Exerc.*, vol. 41, no. 3, pp. 687-708, 2017.
6. Watson SL, Weeks BK, Weis LJ, Horan SA, Beck BR. Heavy resistance training is safe and improves bone, function, and stature in postmenopausal women with low to very low bone mass: novel early findings from the LIFTMOR trial. *The Journal of Osteoporos Int.*, 26, no. 12, pp. 2889-2894, 2015.
7. Kitagawa J, Nakahara Y. Associations of daily walking steps with calcaneal ultrasound parameters and a bone resorption marker in elderly Japanese women. *The Journal of Physiol Anthropol*, vol. 27, no. 6, pp. 295-300, 2008.
8. Kitatani K, Nakatsuka K, Naka H, Miki T, Morii H, Nishizawa Y. Clinical usefulness of measurements of urinary deoxypyridinoline (DPD) in patients with postmenopausal osteoporosis receiving intermittent cyclical etidronate: advantage of free form of DPD over total DPD in predicting treatment efficacy. *The Journal of Bone Miner Metab*, vol. 21, no. 4, pp. 217-224, 2003.
9. Stengel S., Kemmler W., Pintag R. Power training is more effective than strength training for maintaining bone mineral density in postmenopausal women. *The Journal of Appl Physiol*, vol. 99, no. 1, pp. 181-188, 2005.
10. Stengel S., Kemmler W., Kalender W.A., Engelke K., Lauber D. Differential effects of strength versus power training on bone mineral density in postmenopausal women: a 2-year longitudinal study. *The Journal of Br J Sports Med*, vol. 41, no. 10, pp. 649-655, 2007.
11. Steib S., Schoene D., Pfeifer K. Dose-response relationship of resistance training in older adults: a meta-analysis. *The Journal of Med Sci Sports Exerc*, vol. 42, no. 5, pp. 902-914, 2010.
12. Ekin JA, Sinaki M. Vertebral compression fractures sustained during golfing: report of three cases. *The Journal of Mayo Clin Proc*, vol. 68, no. 6, pp. 566-570, 1993.
13. Sinaki M, Mikkelsen BA. Postmenopausal spinal osteoporosis: flexion versus extension exercises. *The Journal of Arch Phys Med Rehabil*, vol. 65, no. 10, pp. 593-596, 1984.

## «ЛОЖЬ ВО БЛАГО» В МЕДИЦИНЕ – ПЛОХО ИЛИ ХОРОШО?»

### IS “A WHITE LIE” IN MEDICINE BAD OR GOOD?

Авторы: Волкова Елена Артемовна, Коробков Дмитрий Игоревич, Нестерова Светлана Михайловна

Аннотация: В статье рассматривается возможность существования так называемой «лжи во благо» в медицинской практике. Приводятся анализ данных опроса врачей и пациентов, сведения из истории, а также законодательная и правовая стороны проблемы.

Ключевые слова: медицина, «ложь во спасение», «ложь во благо», обязанности, права.

Annotation: The article discusses the possibility of the existence of the so-called "white lie" in medical practice. There are survey data analysis of doctors and patients, information from the history, and legislative and legal sides of the problem.

Keywords: medicine, "lie to the rescue", "white lie", duties, rights.

«Ложь во благо», «святая ложь» - фразеологизмы, по своей сути являющиеся оксюморонами. Ложь – это грех, лжецов осуждают и презирают. И как порочная ложь может быть святой? Может.

Парадокс, но только для медицинских работников этика делает исключение в строгом правиле «не лги». Врач должен сообщать пациенту правду о его заболевании, лечении и возможных последствиях, но все ли так однозначно?

Обратимся к истории. Многие века «ложь во благо» считалась оправданной: нельзя отнимать у человека надежду, обрекать на тяжелые переживания, связанные с близостью смерти. Важнейшими заповедями этики Гиппократа были запрет на причинение вреда и осторожное информирование пациента, допускающее его дезинформирование [2]. Из этого следует, что уже в те времена больной предстал перед врачом как сложный в психоэмоциональном плане организм, склонный к переживаниям и рефлексии.

На некоторое время обнадеживающие речи врача способны вдохнуть в пациента силы. Надежда на положительный исход течения болезни действительно может помочь пациенту вернуться к жизни, а отчаяние и чувство обреченности только ухудшит его состояние. Родным, осознающим скорую потерю близкого человека, приходится не легче. Да и самому врачу психологически проще солгать, нежели раскрыть истину о настоящем положении вещей и столкнуться с горем и безысходностью.

В времена Советского Союза «ложь во благо» являлась нормой, некоторые люди, например, лечились от рака, не зная своего настоящего диагноза. Основоположник отечественной онкологии Н.Н. Петров считал, что при информировании онкологических больных следует избегать терминов «рак», «саркома», заменяя их словами «опухоль», «язва», «сужение», «инфильтрат» и тому подобные.

В свою очередь, другой онколог, президент АМН, академик Н.Н. Блохин издал книгу «Деонтология в онкологии», в которой высказал свои взгляды и на нормы этики для

медработников в области онкологии: «В медицинском коллективе следует завести такой порядок, чтобы все разговоры о больном с ним самим и его близкими родственниками вел только врач», и на информированность пациентов в зависимости от настроения и психологии больного: «...в отношениях врача и больного никогда не должно быть шаблонов и обязательное сообщение больному всей правды о его болезни столь же неоправданно, как и обязательное сообщение правды» [4].

Безусловно, у такого подхода есть положительные стороны, но и отрицательные также существуют. Например, пациент, чувствуя приближение неизбежного, слышит от врача, что с ним на самом деле все в порядке. Что в этом случае будет думать пациент? Зачем врач пытается его обмануть? Неужели все настолько плохо? И узнав правду, такой жест пациент расценит как предательство и возможный заговор родных и врача. При таком подходе пациент лишается права подготовиться к своей смерти, попрощаться с близкими и закончить важные для себя дела.

В конце XX века отношение к «святой лжи» изменилось. Общество считает, что больной имеет право знать всю правду о своем здоровье. Но несмотря на это, разговор с тяжелобольным требует от врача особого такта и сострадания. В некоторых клиниках даже работают психологи, которые помогают больным и их родственникам принять неизбежное. Появились специальные медицинские учреждения — хосписы, цель которых не лечить, а облегчать последние дни безнадежным больным. В российской медицине вопрос «лжи во благо» требует изменения в восприятии смерти не только со стороны врачей, но и со стороны всего общества. Еще в начале XX века известный российский юрист А.Ф. Кони настаивал, что врач должен информировать больного о предстоящей смерти, чтобы тот мог выполнить юридические и духовные обязанности. Сегодня это право закреплено законодательством [1].

На современном этапе развития медицины основополагающим принципом современной модели врачебной этики является принцип «гуманности и уважения автономии пациента», который предполагает самостоятельное добровольное принятие пациентом решения, касающегося его здоровья, на основе правдивой информации.

Исходя из принципа автономии, законодательство РФ утвердило обязанность медика предоставлять пациенту правдивую информацию. Однако следует заметить, что юридический максимум – это, как правило, только этический минимум [5].

«Каждый гражданин имеет право в доступной для него форме получить имеющуюся информацию о состоянии своего здоровья, включая сведения о результатах обследования, наличии заболевания, его диагнозе и прогнозе, методах лечения, связанном с ними риске, возможных вариантах медицинского вмешательства, их последствиях и результатах проведенного лечения», - гласят «Основы законодательства о здоровье граждан».

Вместе с тем тот же документ содержит существенную оговорку: "Информация о состоянии здоровья не может быть предоставлена гражданину против его воли. В случаях неблагоприятного прогноза развития заболевания информация должна сообщаться в деликатной форме гражданину и членам его семьи, если гражданин не запретил сообщать им об этом и (или) не назначил лицо, которому должна быть передана такая информация". Таким образом, сам пациент решает: желает ли он знать о своем диагнозе, даже безнадежном, или нет.

Было проведено анкетирование 50 врачей различного профиля и 50 пациентов стационара. 75% опрошенных врачей считают, что пациент в праве знать полную информацию о своем здоровье и быть излишне деликатными в этом вопросе с ними нет необходимости. Кроме того,

каждый из опрошенных специалистов сталкивался с негативной реакцией пациента на поставленный диагноз, но, даже несмотря на это, существование «лжи во благо» в медицине они считают невозможным.

Однако, согласно опросу, стоит отметить, что врачи - женщины старше 50 предпочитают скрыть от пациента правду, мужчины же в любом возрасте не видят смысла в обмане.

82% пациентов не желают знать подробностей о своей болезни, необходимых методах диагностики, возможных осложнениях и последствиях, достаточно поверхностной информации в корректной и понятной для них форме.

Качество лечения напрямую зависит от отношений между врачом и пациентом. Их улучшение ведет к лучшему соблюдению пациентом всех рекомендаций, более высокой степени его удовлетворенности и меньшему количеству судебных разбирательств. Доверительное общение между врачом и пациентом – залог физического и психического здоровья последнего [3].

Ложь, которой снабжают пациента врачи и близкие, не защищает его от правды о неутешительном диагнозе. Рано или поздно, но практически каждый онкологический и психиатрический больной, практически каждый умирающий узнает более или менее точно о своем диагнозе и неблагоприятном прогнозе.

Больной остается наедине со своей бедой, и «святая ложь» на самом деле оказывается равносильной отказу окружающих, включая врачей, от общения с пациентом на такую серьезную и болезненную тему. Отсюда следует, что проблема не в жалости и сострадании к больному, а в том нежелании и главное - в неумении общаться с ним и размышлять наедине с самим собой, "про себя" о смерти или безумии, которые характерны и для больных, и для их близких, и для медиков.

Хирургический скальпель не проводит сложные операции самостоятельно, только в руках профессионала – это спасительное средство при многих заболеваниях. То же относится и к слову. Им можно вызвать тяжелейшие психосоматические расстройства, а можно вернуть к жизни. Поэтому вопрос не в том, чтобы запретить или разрешить врачам сообщать правду пациентам, а в том, чтобы научить будущих врачей строить доверительные отношения с пациентами и пользоваться словами с наибольшей пользой для них.

### **Список литературы:**

1. Бикбов М. М., Абдрахманова Е. С. Медицинская этика и деонтология // Мир офтальмологии. 2013. №1.
2. Дубровский Д. И. К вопросу о добродетельном обмане // Логос. 2018. № 5.
3. Маккейб Р., Хейли П. Miscommunication in Doctor-Patient Communication // Topics in Cognitive Science. 2018. №10
4. Старовойтова И. М. Этика и психология в онкологии // Материалы X Российского онкологического конгресса.
5. Чашина Ж. В. Правило правдивости и «святая ложь» в современной медицине // Вестник Мордовского университета. 2016. Т. 26, № 2.

### **List of references:**

1. Bikbov M. M., Abdrahmanova E. S. Medicinskaja jetika i deontologija // Mir oftal'mologii. 2013. №1.
2. Dubrovskiy D. I. K voprosu o dobrodetel'nom obmane// Logos. 2018. № 5.
3. Rose McCabe, Patrick Healey. Miscommunication in Doctor-Patient Communication // Topics in Cognitive Science. 2018;
4. Starovoytova I. M. Jetika i psihologija v onkologii // Materialy X Rossijskogo onkologicheskogo kongressa..
5. Chashina Zh. V. Pravilo pravdivosti i «svjataja lozh'» v sovremennoj medicine // Vestnik Mordovskogo universiteta. 2016; 2(26).

# ВЕЩЕСТВА ДЛЯ МЕСТНОГО ЛЕЧЕБНОГО ДЕЙСТВИЯ В РОТОВОЙ ПОЛОСТИ: ДЕЗОДОРИРУЮЩИЕ И КЕРАТОПЛАСТИЧЕСКИЕ СРЕДСТВА

## SUBSTANCES FOR LOCAL THERAPEUTIC ACTION IN THE ORAL CAVITY: DEODORIZING AND KERATOPLASTIC AGENTS

Авторы: Козлова Анастасия Олеговна

Научный руководитель: Мазин Павел Владимирович

Аннотация: Профилактика и лечение заболеваний полости рта являются актуальной темой в современном мире вследствие высокой распространенности патологий данной области. При этих поражениях необходимо устранить местные и общие предрасполагающие факторы. Для этого используют вещества местного лечебного действия. В эту группу препаратов в зависимости от целей назначения и ожидаемого эффекта в клинической стоматологии входят: 1) дезодорирующие препараты; 2) кератопластические средства; 3) вещества, влияющие на процессы саливации (смачивающие); 4) дегидратационные, прижигающие и склерозирующие вещества; 5) вещества, влияющие на пульпу зуба; 6) препараты для лечения медикаментозных ожогов слизистой оболочки рта; 7) лечебно-профилактические зубные пасты.

Ключевые слова: дезодорирующие препараты, стоматит, заболевание, масло, раствор, окислители, хлорамин, кератопластические препараты, аскорбиновая кислота, лизоцим.

Annotation: Prevention and treatment of diseases of the oral cavity are an urgent topic in the modern world due to the high prevalence of pathologies in this area. With these lesions, local and general predisposing factors must be eliminated. For this, substances of local therapeutic effect are used. This group of drugs, depending on the purpose of the appointment and the expected effect in clinical dentistry, includes: 1) deodorizing drugs; 2) keratoplastic agents; 3) substances affecting salivation processes (wetting); 4) dehydration, cauterizing and sclerosing substances; 5) substances affecting the pulp of the tooth; 6) drugs for the treatment of medical burns of the oral mucosa; 7) therapeutic and prophylactic toothpastes.

Keywords: deodorizing drugs, stomatitis, disease, oil, solution, oxidizing agents, chloramine, keratoplastic drugs, ascorbic acid, lysozyme.

**Введение.** Предупреждение и излечение заболеваний – это актуальные задачи медицины. Исследование патологий полости рта на нынешнем периоде возводится на экспресс-анализе клинических исследований, экспериментальном воспроизведении некоторых заболеваний, освоении характера различных изменений оболочки полости рта и др. Главным методом изучения заболевания и его течения считается патогенетическое исследование. В настоящее время заболевания полости рта разделяют на две группы. В первую группу входят

заболевания, в предпосылке возникновения которых главнейшую роль играют внешние факторы (механические, биохимические и др.). Во вторую группу болезней слизистой оболочки полости рта включают нарушения функций органов и систем метаболизма.

**Цель:** Изучить лекарственные средства для местного лечения заболеваний полости рта. Обозначить различие между группами дезодорирующих и кератопластических медикаментозных препаратов. Найти взаимосвязь между действием препарата, его свойствами и активностью.

### **Основная часть.**

**Дезодорирующие препараты.** Развитие различных заболеваний приводит к неприятному запаху изо рта (*foetor ex ore*). Характер запаха может быть добавочным симптомом определённой патологии. Также, распознают запах изо рта у больных сахарным диабетом, туберкулезом, сифилисом, при заболеваниях кишечника, язвенно-некротическим гингивостоматитом, пародонтитом и др. В первую очередь проводится патогенетическая терапия. Дезодорирующие вещества используются в зубоврачебной методике для уничтожения или значительного снижения запаха изо рта при различных воспалениях. Они применяются в качестве средств симптоматической терапии. Механизм воздействия разных дезодорантов неравномерен и может быть обусловлен денатурацией белка, замедлением метаболизма, нужных для деятельности патогенов, неисполнением проводимости плазматической оболочки и др. В свойстве дезодорирующих веществ в стоматологии нередко применяют для промываний и увлажнений окислители (перекись водорода и калия перманганат), слабые кислоты и щелочи (борная кислота, борат и гидрокарбонат натрия), эфирные ароматические масла (мятное, ванильное, гвоздичное и др.). Слабые кислоты и щелочи содействуют преобразованию pH среды в ротовой полости и увеличивают расщепление накапливающейся слизи, которая может давать неприятный запах изо рта. Кроме того, в конкретных концентрациях все эти препараты владеют противомикробной активностью.

### **Список препаратов**

*Борат натрия и гидрокарбонат натрия* применяют при сложных полосканиях. Одиночный борат натрия используется в виде 10-25% в маслах или глицерине, гидрокарбонат натрия используют в виде 1-2% водного раствора. Маскировкой неприятного запаха изо рта и средним антимикробным эффектом владеют эфирные масла. Применяют данные препараты в виде отдушек или зубных паст и эликсиров. Так же используют для лечения пульпитов и периодонтитов при помощи лечебных паст.

*Борную кислоту* используют в виде 1-3% раствора при чрезмерном образовании в полости рта продуктов белкового распада.

*Гвоздичное масло* изготавливают из распустившихся бутонов гвоздики. Данное масло содержит в своем составе такие вещества, как кариофиллен и эвгенол. Гвоздичное масло обладает резким стойким ароматом. Кроме дезодорирующего эффекта он обладает и антисептическим действием. Гвоздичное масло можно найти в составе лечебных паст.

*Мятное масло* изготавливают из подсушенных листьев перечной мяты. В состав масла входит спирт терпенового ряда - ментол. Мятное масло состоит из 50% ментола, 4-9% эфиров ментола с уксусной кислотой и валериановых кислот. Ментол уменьшает раздражимость болевых рецепторов, но повышает ответ холодовых.



Окислители - *перекись водорода и калия перманганат*. Окислители характеризуются слабым антисептическим и дезодорирующим действием. Действие препарата основывается на высвобождении кислорода. Перекись водорода при контакте с органической структурой расщепляет ткани с выделением молекулярного кислорода. Главное значение имеет механическая очистка поврежденного покрова, этим объясняется дезодорирующий эффект перекиси водорода. Препарат выпускают в виде официального раствора перекиси водорода (содержит 2,7-3,3% перекиси водорода, для дезодорирующего эффекта принимается 1-2 чайной ложки на стакан воды) и концентрированного раствора перекиси водорода - пергидроля (содержит 27,5-31 % H<sub>2</sub>O<sub>2</sub>); используется 10 капель на 1 стакан воды. В 3%-ной концентрации препарат используется для лечения кариеса и обработки отпрепарированных полостей. В виде 1-2% раствора перекись водорода используют для обрабатывания слизистой оболочки полости рта. Калия перманганат отщепляет атомарный кислород, если присутствует органическая структура. Антисептическое действие атомарного кислорода выражено в большей степени, чем молекулярного. Атомарный кислород обладает антисептическим и дезодорирующим действием, а образующаяся окись марганца оказывает вяжущее действие. Растворы в концентрации 0,01-0,1% применяют для дезодорирующего эффекта. Перманганат калия в высоких концентрациях обладает прижигающим и раздражающим действием. Он применяется при язвенной стоматите и гингивите в концентрации 0,01-0,02%, чтобы увеличить скорость отторжения некротических тканей. Препарат противопоказан при катаральных воспалениях слизистой ротовой полости.

*Хлорамин* используют в концентрации 0,25-0,5%. Он обладает дезодорирующим эффектом при полоскании полости рта. Для обработки корневых каналов данный раствор применяют в концентрации 1-2%.

**Кератопластические средства.** Кератопластические препараты повсеместно используют для профилактики и лечения эрозий, язв и других поражений слизистой оболочки полости рта. Их применяют в качестве мази и раствора для смазываний и аппликаций. К препаратам данной группы относят средства из растительных источников (сок каланхоэ, настойка календулы, облепиховое масло, масло шиповника), животных источников (прополис, пропосол, ретинол), а также синтезируемые химическим способом (токоферол, ливиан, метилурацил). Механизм действия у кератопластических средств различается. Препараты данной фармакологической группы повышают выработку антител, активность фагоцитов, увеличивают размножение и рост клеток, повышают синтез клеточных и внутриклеточных мембран, принимают участие в процессах тканевого дыхания. Регенераторный эффект эпителия полости рта является последним действием кератопластических средств.

### Список препаратов

*Аскорбиновая кислота* применяется в виде 5% раствора для инофореза в слизистую оболочку ротовой полости.

*Галоскорбин* - комплексное соединение солей аскорбиновой и галловой кислот. Благодаря соли аскорбиновой кислоты препарат обладает кератопластическим эффектом, а галлат натрия добавляет вяжущее действие. Соли галловой кислоты обладают слабыми свойствами витамина Р. Препарат используют в виде аппликаций в концентрации 0,5-1% при стоматите, гингивите и пародонтите.

*Каротолин* - масляный экстракт каротиноидов из мякоти плодов шиповника. В состав каротолина входят токоферолы, содержащие ненасыщенные жирные кислоты. При эрозивно-язвенных заболеваниях слизистой оболочки полости рта, трещинах губ и ожогах препарат используют в качестве аппликаций.

*Лизоцим* используется в виде белого аморфного порошка, с трудом растворяющегося в воде и спирте, получают его из белка куриных яиц. Данное вещество оказывает антимикробное действие, увеличивает неспецифическую реактивность организма.

В состав *масла шиповника* входят насыщенные и ненасыщенные жирные кислоты, каротиноиды и токоферолы. Его используют комбинированно с другими средствами данной группы для увеличения регенерирующих свойств слизистой оболочки полости рта.

*Облепиховое масло* содержит в своем составе смесь каротина и каротиноидов, токоферолов и глицеридов олеиновой, линолевой, пальмитиновой, и стеариновой кислот. Масло получают из плодов облепихи. Применяется наружно и внутрь. Облепиховое масло используют местно при таких заболеваниях как тяжелые язвенно-некротические стоматиты, поражения слизистой оболочки и кожи, ожоги.

*Прополис* до сих пор не до конца раскрыт по своему химическому составу. Его применяют в качестве смазывания и аппликаций на пораженные участки кожи и слизистой оболочки. Используют данный препарат в концентрации спиртового раствора 4% в комбинации со стерильными маслами или масляными растворами витаминов А и Е. Прополис обладает противомикробной активностью, он эффективен против кокковой микрофлоры. В виде мази препарат используют при трофических язвах на слизистой оболочке рта и коже. Действие прополиса увеличивает скорость заживления ран и уменьшает болезненность и зуд.

*Сок каланхоэ* показан пациентам с аллергическими реакциями, так как он обладает аллергизирующей активностью. Данный препарат местноанестезирует область заболевания и удаляет некротизированные ткани. Его назначают в виде аппликаций сока на пораженные участки слизистой оболочки при лечении эрозивно-язвенных и травматических повреждениях слизистой оболочки полости рта. Мазь каланхоэ используют в виде аппликаций для лечения длительно незаживающих трещин губ, десквамативного гингивита, при болезнях пародонта.

**Выводы.** Полость рта является началом пищеварительного тракта, а так же входом для питательных веществ различного происхождения. В ротовой полости остается часть пищи, которую необходимо вычистить с помощью зубных щеток, профессиональной чистки и др. Но если подключается влияние микрофлоры, то патологические организмы разлагают пищевые остатки, приводя к неблагоприятным последствиям. Именно поэтому были разработаны данные группы фармакологических препаратов. Благодаря этим средствам пациент может приостановить развивающееся заболевание или же вовсе вылечить его.

## **Список литературы / References**

1. Банченко Г.В., Максимовский Ю.М., Гринин В.М: Язык «зеркало организма»// Клиническое руководство для врачей. - М.,2000. - 407с.
2. Боровский Е.В. Терапевтическая стоматология;- М., 2003.-С.611-746.
3. Дитер Е. Лангер: Диагностика, клиника; и лечение язвенных, везикулобуллезных и десквамативных поражений полости рта // Клиническая стоматология. — 1999. часть 1. - №4. - С.44-47.
4. Дмитриева Л.А. Терапевтическая стоматология;- 2003;-С.636-8421.
5. Елисеева Н.Б. Влияние местного лечения гингивита и пародонтита на клинико-иммунологический статус полости рта: Автореф. дис.к.м.н. - М: :ММСИ, 1994. -22с.
6. Елькова Н.П. Синдромные заболевания с поражением слизистой оболочки рта и кожи: диагностика, лечение, предупреждение осложнений: Автореф. дис.д.м.н./ Воронеж, 2006.-22 с.
7. Кузьмина Э.М. Профилактика стоматологических заболеваний. Учебное пособие. -М.,

2001. 216с.

8. Федько М.Ю; Лечение воспалительных заболеваний пародонта в комплексе с иммунокоррекцией (клинико-лабораторные исследования): Автореф. дис. к.м.н. /Краснодар,2000. 19с.

# Менеджмент

## АКТУАЛЬНЫЕ ВОПРОСЫ, СВЯЗАННЫЕ С ОЦЕНКОЙ ПЕРСОНАЛА

### CURRENT ISSUES RELATED TO THE ASSESSMENT OF PERSONNEL

Авторы: *Минеева Руфина Шамилевна, Кузяшев Азат Нургалеевич*

Аннотация: *в данной статье авторами раскрывается роль оценки персонала в современных условиях. Авторы считают, что различные способы используются руководителями и кадровой службой предприятий для проведения оценки работников.*

Ключевые слова: *оценка персонала, подбор персонала, обучение персонала, формирование резерва кадров, развитие персонала.*

Annotation: *In this article, the authors disclose the role of personnel assessment in modern conditions. The author believes that various methods are used by managers and personnel of enterprises to conduct an assessment of employees.*

Keywords: *personnel assessment, personnel selection, personnel training, personnel reserve formation, personnel development.*

Следует считать, что оценка персонала - это понятие, которое полностью еще не раскрыто. Под оценкой персонала понимается систематическая или единая процедура, по итогу которой выносится решение руководителем организации. Решения могут быть, такими как:

- повысить в должности работника (включить в резерв);
- отправление на повышение квалификации;
- прибавление заработной платы (или же поощрение премией);
- изменение условий труда (например, в Федеральной налоговой службе сотрудник работает на должности специалиста 1 разряда отдела урегулирования задолженности, после прохождения аттестации, вынесено решение, что работник не соответствует замещаемой должности. В последствии, возможен вариант, что сотрудника переводят в другой отдел, который не является отделом контрольного блока, на более легкую работу, в будущем, при прохождении аттестации, он может быть возвращен на заменяемую должность (командирование между отделами);
- оставить сотрудника без изменений, на той же должности;
- увольнение по собственному желанию.

Следует считать, что под оценкой персонала понимается достаточно тяжелая, двухэтапная

или трехэтапная система выяснения квалификации работников, которая производится для вынесения выводов о соответствии работника, в дальнейшем для повышения производительности и качества труда [1, 3, 5]. Система взаимодействует и относится фактически ко всем этапам управления сотрудниками, такими как: планирование; подбор и обучение персонала; формирование резерва кадров. При этом целями оценки работы сотрудников является:

- выявление качества работы, хорошо ли работает или, возможно, есть какие-то пробелы в профессиональных знаниях;
- измерение пропорции между тратами на представления сотруднику заработной платы (содержание) и величиной выполненных заданий, пользу от нахождения работника на ставке;
- выявление перспективности сотрудника: сможет ли он повыситься в должности и занять группу ведущих должностей (руководителей);
- создание алгоритма мотивации сотрудников.

Анализ позволяет оптимизировать производительность каждого специалиста, и компании, в целом. Комплексный подход к оценке и использование принципиально различных подходов направлен на определение актуальности конкретных показателей и критериев. Некоторые аналитические системы заимствованы из зарубежной практики, и руководству компаний сложно их внедрять. В связи с чем оценка персонала рекомендуется с участием квалифицированных консультантов [2, 4, 6].

Многие исследователи считают, что эффективность профессиональной деятельности работников оценивается по их собственной работе, мышлению и поведению. Каждая квалификация относится к задаче удовлетворения организационных потребностей и потребностей клиентов.

Разработка основных метрик осуществляется с учетом характеристик деятельности на рынке и с учетом эффективности деятельности. Далее, это приоритеты, основанные на характеристиках компании.

Необходимо, чтобы было соответствие критериев оценки персонала: независимость; выполнимость; ясность; деятельность; соответствие исполняемым обязанностям; мотивирование на хороший итог.

Данные критерии, разделены на 2 части, которые будут указаны ниже.

1. Оценка компетенций. Проведение глубокого анализа, может ли сотрудник использовать их в повседневной работе, плюс его индивидуальные качества.
2. Оценка результатов. Сравнительный анализ трудового поведения работника также будет зависеть от специфики выполняемой работы. Например, в секторе рынка это может быть количество транзакций, выполненных в течение месяца, а также другие показатели эффективности для этой позиции и продолжительность транзакции. Перед анализом должны быть определены функции.

Руководитель организации совместно с сотрудниками отдела кадров производит разработку данных критериев.

Методы позволяют достичь цели презентации сотрудника. Целью анализа является повышение производительности труда и производительности человеческих ресурсов. На основе этих

шагов это может быть достигнуто:

- экономии рабочего времени и заработной платы;
- снижения затрат на ресурсы, которые расходуются на выполнение работы некомпетентными специалистами.

Необходимо привести основные методы оценки компетенции работников:

1. Аттестация. Проводит анализ качества, производительности, личных и профессиональных характеристик, уровня знаний и практических знаний. Алгоритм и периодичность проверки регламентируются документами, которые официально утверждаются руководством предприятия. Критерием является оценка рабочих критериев и характеристик. Профессиональные сертификаты не включают специалистов, работающих менее года, беременных женщин и руководителей высшего звена. Кадровые решения принимаются по результатам согласования;
2. Ассесмент-центр (центр оценки). Он предоставляет достоверную информацию о личных и личных характеристиках сотрудника, а также предоставляет сотрудникам обязанности, ответственность и ответственность;
3. Тестирование. Он используется для оценки кандидатов на конкретное место и включает в себя тесты профессиональной и психологической ориентации. Профессиональное тестирование позволяет оценить знания и навыки сотрудников, которые обязаны выполнять свои задачи. Психологические навыки предназначены для выявления индивидуальных атрибутов;
4. Метод экспертных оценок. В анализ вовлечены эксперты для оценки поведения сотрудников на основе их знаний и опыта. Во внутренней оценке он выступает в качестве старшего эксперта и сотрудника, который хорошо знает сотрудника. Внешние оценки привлекательны для внешних экспертов, которые специализируются на диагностике и психологии.

Оценка персонала может проводится в пять последовательных этапов:

1. Подготовка программы. Определение целей, сроков, объема и возможных результатов. Занимает около 1 недели;
2. Анализ профессиональной деятельности оцениваемых сотрудников и формулирование критериев. Глубокое понимание специфики выполняемой сотрудниками работы, особенностей структуры предприятия. Составление списка критериев оценки. Проводится в течение 1-2 недель;
3. Конструирование процедур оценки. Формируется план проведения процедур, обозначаются ограничения и требования. Срок: 1-2 недели;
4. Проведение оценки персонала предприятия. Сбор кадровой документации. Около 3-х дней;
5. Анализ результатов в течение 1-2 недель.

Результаты оценки персонала организаций следует оформлять в виде таблиц в различных формах:

- количественный: сопоставление оценок, приобретённых сотрудников по каждому критерию;
- качественный: полное расписание по всем критериям и итог по каждому работнику;
- индивидуальный: абсолютный анализ с расшифровкой;

- групповой: отношения в коллективе, различные роли.

Руководитель компании будет отвечать за оценки и полную информацию о сотрудниках. Вот несколько советов по профессиональной актуальности. Последний шаг – это решение по оценке персонала [7, 8].

Следует отметить, что не все методы оценки сотрудников в компании являются полностью эффективными. Применимость и эффективность методов зависит от целей, уровня зрелости и целей компании, поставленных для оценки, таких как корпоративная культура.

Поскольку все люди индивидуальны и отличаются друг от друга своими умениями, способностями и качествами, то естественным образом, сотрудники организации по-разному выполняют и свои производственные обязанности. Среди нас есть и лидеры, и аутсайдеры, управление которыми предполагает применение разных инструментов и методов мотивации. Однако, чтобы провести данную дифференциацию и соответствующим образом выстроить систему мотивации и стимулирования их труда, необходимо использовать определенную систему оценки эффективности выполнения каждым сотрудником компании своих должностных обязанностей.

Таким образом, следует сделать вывод о том, что оценка персонала является качественным инструментом, который позволяет более обоснованно подходить как к процессам планирования развития персонала, так и отбора на высшие должности. При этом, в случае небольшого офиса, подобная оценка может быть выполнена и без привлечения сторонних компаний и трат на оплату соответствующих услуг.

## Список литературы

1. Аллагулов Р.Х., Брялина Г.И., Габитов И.М., Еникеев Д.Д., Ишмухаметов Н.С., Кашаев Н.Х., Кильдибекова З.Р., Кузяшев А.Н., Полянская И.К., Сибгатуллин С.Р., Сингизова Н.Б. Экономика в 2-х томах. Том 1. Учебное пособие / Уфа, 2006. – 160 с.
2. Гумеров Э.А., Кузяшев А.Н., Шаяхметов И.Ф. Криптовалюта - новая парадигма мировой экономической системы // Экономика и управление: научно-практический журнал. Уфа. 2018. № 4 (142). С.104-108.
3. Егоршин А.П. Основы управления персоналом. Н. Новгород: Нижегород. институт менеджмента и бизнеса, 2016 – 302 с.
4. Кибанова А.Я. Управление персоналом организации. Учебник / Под ред. А.Я. Кибанова. - 3-е изд., доп. и перераб. - М.: ИНФРА-М, 2005. - 638 с.
5. Кузяшев А.Н. Роль и место коучинга в коммуникациях компании // Академик. 2019. №1. С. 10-16. [Электронный ресурс]. URL: <https://elibrary.ru/item.asp?id=37213060> (дата обращения 16.12.2019).
6. Кузяшев А.Н. Экономика : учебное пособие для студентов вузов, обучающихся по неэкономическим специальностям / А.Н. Кузяшев ; Восточная экономико-юридическая гуманитарная академия. (Академия ВЭГУ). – Уфа, 2011. – 360 с.
7. Мишуров И.В. Технологии кадрового менеджмента. М.: Март, 2015 – 361 с.
8. Травин В.В. Основы кадрового менеджмента. М.: Высшая школа, 2018 – 362 с.

# СИСТЕМЫ ПОДДЕРЖКИ ПРИНЯТИЯ РЕШЕНИЙ В УПРАВЛЕНИИ

Авторы: Сысоева Ирина Сергеевна

Аннотация: В условиях активного перехода к рыночным отношениям ценность умения оперативно принимать решения в управлении организацией увеличивается, и в связи с этим повышается конкурентоспособность. Руководитель должен понимать, что управленческие решения должны основываться на научных и статистических данных, и не могут опираться лишь на сообразительность, интуицию и личные суждения менеджера. Системы поддержки принятия решений, консолидирующие и анализирующие информацию, могут стать очень важным помощником руководителя и помогут принимать верные решения даже в непредвиденных ситуациях. В статье рассмотрены основные признаки систем поддержки принятия решений, определены ее основные компоненты, а также оценена важность внедрения таких систем в процесс управления.

Ключевые слова: управленческие решения, системы поддержки принятия решений, информационная система, база данных.

Annotation: In the context of an active transition to market relations, the value of the ability to quickly make decisions in managing an organization increases, and therefore, competitiveness increases. The leader must understand that management decisions should be based on scientific and statistical data, and cannot be based solely on the quick wits, intuition and personal opinions of the manager. Decision support systems, consolidating and analyzing information, can become a very important assistant to the leader and help to make the right decisions even in unforeseen situations. The article considers the main features of decision support systems, identifies its main components, and also assesses the importance of introducing such systems into the management process.

Keywords: management decisions, decision support systems, information system, database.

В современных условиях активной конкурентоспособности никакой руководитель не готов рисковать, принимая неправильные организационные решения. Одно неправильное решение может привести к ошибкам во многих отношениях, включая имидж бренда компании, жизненный цикл продукта, а также финансовое положение. Во многих ситуациях менеджеру недостаточно применить основы экономических, статистических и операционных исследований, чтобы сделать осознанный выбор.

Таким образом, для принятия верных организационных решений нужны системы, которые помогают принимать решения по планированию, производству, эксплуатации и управлению на основе доступной информации. Такие системы называются системами поддержки принятия решений (СППР) (англ. Decision Support System, DSS). Они помогают менеджеру на всех этапах принятия решений. Стоит отметить, что роль СППР заключается не в замещении управляющего, а в увеличении продуктивности его работы. Для этого СППР обязаны иметь интуитивно-понятный интерфейс для пользователя, а также, если брать в пример совершенную СППР, уметь разговаривать с пользователем на соответствующем для управляемой области языке.



Главная задача СППР – это не автоматизация процесса принятия решений, а воплощение действенного сотрудничества меж человеком и системой в процессе поиска решения.

Существуют различные определения СППР, которые содержат именно эти определяющие признаки:

- является информационной системой
- имеет прямое взаимодействие с пользователем
- собирает, объединяет и анализирует данные, документы, основы социальных наук, прикладных наук, математики и менеджмента, а также личные знания (лиц, принимающих решения)
- выявляет проблемы и определяет пути их решения
- помогает принять оптимальное решение

Условно СППР можно разделить по методам решения определенных проблем. Методы принятия решений на основе информационных систем можно разделить на 3 основные группы:

1. Отчеты: самый старый способ получения информации - это отчетность. Отчеты можно составлять как регулярно, так и ежедневно, еженедельно, ежемесячно... и предоставлять менеджерам. К тому же их можно создать специально для определенного предмета и вывести его представление, как резюмирование проблемы или подробное ее описание, основанное на сводных данных.
2. Поиск в базе данных: формирование запроса на поиск в поле ввода-вывода. После отправки запроса поиска полезной информации, результат отображается в самом поисковом окне и может иметь представление в виде отчетности.
3. Моделирование: используется для проектирования-планирования реального поведения. Через смоделированную модель можно узнать и оценить ситуацию, а также рассмотреть как на нее влияют различные факторы.

Часть из методов принятия решений была создана в рамках искусственного интеллекта, что демонстрирует, высокий технический уровень СППР.

Архитектура СППР имеет три основных компонента:

1. Программная подсистема - интерфейс

Пользовательский интерфейс представляет собой инструмент взаимодействия пользователя с системой. Именно здесь пользователь будет вводить всю значимую информацию, которая будет учитываться при анализе данных и моделировании отчетности.

2. База данных (или база знаний) и система управления базами данных (СУБД)

База данных является инструментом, хранящим в себе структурированную информацию и дающий возможность обрабатывать и восстанавливать данные из информационной системы.

СУБД содержит комплекс программных систем, которые обеспечивают создание, хранят и позволяют совместно использовать базы данных.

3. Модели подсистем и система управления базами моделей (СУБМ)

Модели подсистем являются основной частью системы поддержки принятия решений. С их помощью можно осуществлять анализ в СППР, исходя из того, что модели основываются на математической интерпретации проблем и при помощи особых алгоритмов помогают

извлекать данные, имеющие ценность для принятия правильных решений.

С помощью СУБМ СППР имеет возможность создавать новые модели, делать каталогизацию и оценку набора различных моделей, интегрировать составные части моделей, связывать составляющие моделей.

Основные компоненты системы принятия решений обуславливают высокую эффективность работы системы, а также обеспечивают выработку и оценку вероятных альтернатив пользователем.

Почему же так важно применять системы поддержки принятия решений в управлении?

Во-первых, качество и быстрота оплачиваются: менеджеры получают информацию вовремя, дают правильный ответ на поставленный вопрос, получают точное решение и самое важное достигают положительного результата после принятия верного решения, тем самым демонстрируя качество и скорость обработки важной информации.

Во-вторых, может возникнуть ситуация, когда у менеджера в наличии есть лишь неструктурированные данные, не содержащие оптимальную информацию для анализа, а ему нужно принять решение в срочном порядке.

Неструктурированные данные определяются уровнем сложности работы с ними, они с трудом поддаются анализу, а их обработка при помощи классических способов занимает уйму времени и требует значительных затрат.

Активная деятельность компании сопровождается ростом информационного объема в системе и без определенного порядка, количество неструктурированной информации пропорционально увеличивается, усложняя анализ данных и соответственно мешая руководителю своевременно принять правильное решение.

Информационные системы дают возможность проанализировать и организовать структуру в установленном порядке автоматически, за достаточно короткий срок, что дает возможность выявить полезность определенной информации и принять на ее основе решение.

В-третьих, любое предприятия должно следовать рыночным тенденциям, то есть автоматизировать и перепроектировать свои бизнес-процессы для достижения максимального эффекта производственно-хозяйственной и финансово-экономической деятельности. При реинжиниринге бизнес-процессов предприятия, руководители должны принимать обоснованные решения о реорганизации деятельности: радикальных изменениях, реструктуризации бизнеса, замене действующих структур управления на новые. И эти обоснованные решения могут быть произведены и аргументированы с помощью данных, обработанных системой принятия решений.

### **Список литературы:**

1. Системы поддержки принятия решений: Учебно-метод. пособие / Попов А.Л. – Екатеринбург: Урал. гос. ун-т, 2008. – 80 с.
2. Системы поддержки принятия решений // Кравченко Т. К. // В кн.: Информационные технологии для современного университета / Под общ. ред.: А. Н. Тихонов, А. Д. Иванников. М.: ГНИИ ИТТ «Информика», 2011. С. 107-118.
3. Рубанов В.А. Большие данные: как извлечь из них информацию / В.А.Рубанов //

Технологический прогноз - 2019 - №3 - с. 2-3.

4. В.А. Силич, М.П. Силич. Реинжиниринг бизнес-процессов: учеб. пособие — Томск: Томск, гос. ун-т систем управления и радиоэлектроники, 2007. — 200 с.

# МИССИЯ ОРГАНИЗАЦИИ. ПОНЯТИЕ, ЕЕ ЗНАЧЕНИЕ И ПРОЦЕСС ФОРМИРОВАНИЯ

## MISSION OF THE ORGANIZATION. CONCEPT, ITS SIGNIFICANCE AND PROCESS OF FORMATION

Авторы: Кучина Анастасия Олеговна , Мирославский Владимир Николаевич

Аннотация: Независимо от того, состоит ли компания из нескольких человек или речь идет о большой корпорации, наличие миссии компании является неотъемлемой частью стратегии компании, поскольку она используется для определения будущих целей и тактики работы. Заявление о миссии представляет собой краткое изложение того, почему организация существует, какова ее общая цель, она также определяет основные элементы деятельности компании: какого рода продукт или услугу она предоставляет, основные клиенты или рынки и т. д. Миссия может включать краткое изложение таких фундаментальных вопросов, как ценности или философия организации, основные конкурентные преимущества бизнеса или желаемое будущее состояние - «видение». Целью формулировки миссии является доведение целей и направления деятельности организации до ее сотрудников, клиентов, поставщиков и других заинтересованных сторон. Кроме того, миссия создает чувство идентичности у сотрудников компании.

Ключевые слова: миссия, видение, цели организации, заявление о миссии, философия организации.

Annotation: *Whether the company consists of several people or it is a large corporation, the company's mission is an integral part of the company's strategy, since it can be used to determine future goals and tactics of work. A mission statement is a summary of the reason of an organization existence, what its overall purpose is; it also defines the main elements of a company's activities: what kind of product or service it provides, major customers or markets, etc. A mission can include a summary of such fundamental questions like the values or philosophy of the organization, the main competitive advantages of the business or the desired future state - "vision". The purpose of the mission statement is to communicate the objectives and activities of the organization to its employees, customers, suppliers and other interested parties. In addition, the mission creates a sense of identity among the employees of the company.*

Keywords: *mission, vision, organization goals, mission statement, organization philosophy.*

Миссия, видение и цели традиционно являются тремя наиболее распространенными компонентами описания бизнеса. Миссия – это краткое описание основной цели деятельности компании. Причина, по которой компании используют заявления о миссии, состоит в том, чтобы прояснить, в простых и сжатых терминах, цели существования фирмы, чего она хочет достичь как организация, не только для себя и своих сотрудников, но и для клиентов и других людей, которые являются частью бизнеса, таких как акционеры. Утверждение, как правило, короткое, содержит одно предложение, либо абзац.

Само определение миссии часто является результатом усилий группы по достижению консенсуса. Правильно составленная формулировка миссии может придать организации

стратегическую направленность и мотивировать сотрудников работать вместе для достижения общей цели. Написание заявления о миссии рассматривается как ценное упражнение по формированию команды. Оно служит двойной цели, помогая сотрудникам оставаться сосредоточенными на стоящих перед ними задачах, а также побуждая их находить инновационные способы продвижения к все более продуктивному достижению целей компании.

Миссия отражает все аспекты бизнеса компании: ассортимент и характер предлагаемых продуктов, цены, качество, сервис, положение на рынке, потенциал роста, использование технологий, а также отношения с клиентами, сотрудниками, поставщиками, конкурентами и сообщества. В миссии внимание уделяется тому, где находится компания в настоящее время, и тем тактическим шагам, которые она хочет использовать для достижения своих целей [1].

Заявление о миссии состоит из трех основных компонентов:

- ключевой рынок: целевая аудитория;
- вклад: товар или услуга;
- различие: что делает продукт уникальным.

Как минимум, миссия должна определить основных клиентов компании, основные продукты и услуги, которые она производит, и описать рынок, на котором работает компания. Заявление о миссии можно рассматривать как способ направить бизнес на правильный путь. Оно играет роль в оказании помощи бизнесу в принятии стратегических решений. Без формулировки миссии, обеспечивающей направление, предприятия могут испытывать трудности, когда дело доходит до принятия решений и планирования.

В заявлении о миссии должны быть даны ответы на следующие вопросы:

- «Что мы делаем?» – В заявлении о миссии должно быть четко указано основное назначение организации и что они делают.
- «Как мы это делаем?» – также следует упомянуть, как планировать достижение миссии.
- «Для кого мы это делаем?» – аудитория заявления о миссии должна быть четко указана в заявлении о миссии.
- «Какую ценность мы приносим?» – необходимо четко обозначить преимущества и ценности миссии.

Наличие четкой цели поможет устранить любые потенциальные неясности, которые могут возникать в процессе ведения хозяйственно-экономической деятельности компании. Лица, заинтересованные в развитии бизнеса, захотят знать, что бизнес делает правильный выбор и прогрессирует в направлении достижения своих целей, что поможет устранить любые сомнения, которые могут возникнуть у заинтересованных сторон в бизнесе. Потенциальные инвесторы могут также обратиться к заявлению о миссии, чтобы увидеть, соответствуют ли ценности компании их. Например, этичный инвестор против табачных изделий, вероятно, не будет инвестировать в компанию, чья миссия – стать крупнейшим мировым производителем сигарет.

Правильно составленная миссия – полезный инструмент для успешного ведения бизнеса. На основе миссии происходит формирование системы управления фирмой (Рис.) [2].



Рис. Система управления организации

Заявление о миссии может выступать также в качестве мотивационного инструмента в организации, оно может позволить всем сотрудникам работать для достижения одной общей цели, которая приносит пользу как организации, так и им самим. Это может оказать положительное влияние в отношении таких факторов, как удовлетворенность сотрудников и производительность. Важно, чтобы сотрудники чувствовали целеустремленность. Предоставление этого чувства цели позволит им больше сосредоточиться на своих ежедневных задачах и поможет им реализовать цели организации и свою роль в их достижении [3].

Миссии являются такими же разнообразными, как и сами компании, которые они описывают. Тем не менее, все они в общих чертах дают характеристику текущих возможностей организации, определяют ее деятельность и состав бизнеса, а также целевую аудиторию. Рассмотрим заявления о миссии некоторых известных действующих компаний [4].

Например, миссия Amazon заключается в следующем: «Мы стремимся предложить нашим клиентам самые низкие цены, лучший доступный выбор и максимальное удобство».

Миссия Apple: «Apple стремится предоставлять студентам, преподавателям, творческим профессионалам и потребителям во всем мире лучший опыт работы с персональными компьютерами с помощью своих инновационных аппаратных, программных и интернет-предложений».

Walmart: «Walmart помогает людям по всему миру экономить деньги и жить лучше – в любое время и в любом месте – в розничных магазинах, онлайн и через мобильные устройства».

Тесла: «Миссия Теслы – ускорить переход мира на устойчивую энергетику».

Поскольку заявления о миссии отражает деятельность компании, они часто используются в маркетинге. Компании всегда размещают их на своих сайтах, например, часто в разделе «О нас». Иногда формулировка миссии компании даже становится ядром рекламы бизнеса. В некоторых случаях многие заявления о миссии в конечном итоге превращаются в бытовые

фразы.

Таким образом, наличие последовательного, реалистичного заявления о миссии имеет основополагающее значение для привлечения сотрудников компании и достижения корпоративных целей. Крупнейшие компании нередко тратят многие годы и миллионы долларов на разработку и совершенствование своих миссий. По мере развития компании будет развиваться и их миссия. Это делается для того, чтобы убедиться, что она точно отражает цели компании и организация остается на верном пути по мере ее развития и изменения делового и экономического климата, и чтобы миссия не потеряла свою актуальность и не стала скучной или устаревшей.

### **Библиографический список:**

1. Дафт, Р.Л. Менеджмент: пер. с англ. / Р.Л. Дафт. – СПб. : Питер, 2001. – 832 с.
2. Аакер Д. Стратегическое рыночное управление. 7-е изд. / Пер. с англ. Под ред. С.Г. Божук. – СПб.: Питер, 2011. – 496 с.
3. 3. Организационная культура: учебник для академического бакалавриата / под ред. В.Г. Смирновой. – М.: Издательство Юрайт, 2014. – 306 с.
4. 4. Company Mission Statements of the Largest U.S. Retail Chains Index [Электронный ресурс] – Режим доступа:  
<https://www.thebalancesmb.com/largest-us-retail-chains-index-2892361>

# ПРОФЕССИОНАЛЬНАЯ ЭТИКА

Авторы: Можарова Елизавета Константиновна, Семчук Ольга Алексеевна, Зырянова Ольга Георгиевна

Аннотация: Профессиональная этика так же важна, как и личная. Многие крупные известные компании пострадали от разрушительных последствий, потому что руководству компании, возможно, не хватило профессиональной этики.

Ключевые слова: этика, компания

Профессиональная этика так же важна, как и личная. Многие крупные известные компании пострадали от разрушительных последствий, потому что руководству компании, возможно, не хватило профессиональной этики.

Для того, чтобы ваш бизнес был успешным, важно вести его этично. Однако термин "деловая этика" при правильном толковании означает стандарты поведения каждого человека в бизнесе, и не обязательно только стандарты бизнеса в целом.

Таким образом, бизнес или общество, в котором отсутствуют этические принципы, рано или поздно обречены на провал. Основными составляющими профессиональной этики являются уважение и честность. Поскольку все работники являются частью компании, они должны представлять ее этически. Вот почему, по большей части, деловые люди обычно говорят о "мы" или "нас", а не о более личном "я". Профессиональная этика также известна как этическая деловая практика.

Этика означает кодекс поведения, который направляет человека в отношениях с другими людьми. Деловая этика-это форма навыка, которая изучает этические нормы морали и честности или этические проблемы, которые могут возникнуть в деловой среде. Он занимается вопросами морали, принципов, обязанностей и корпоративного управления, применимыми к компании и ее сотрудникам, клиентам, акционерам, средствам массовой информации, поставщикам, правительству и дилерам.

Вот что знаменитый Генри Кравис говорил о профессиональной этике: "Если у вас нет честности, у вас нет ничего. Вы не можете купить ответственность. Вы можете иметь все деньги в мире, но если вы не нравственный и этичный человек, у вас действительно ничего нет."

Этика также связана с основными видами управленческой практики, такими как управление людскими ресурсами, бухгалтерская информация, производство, продажи и маркетинг, знания и навыки в области интеллектуальной собственности, международные деловые и экономические системы. В корпоративном мире культура организации устанавливает стандарты для определения границ между хорошим и плохим, правильным и неправильным, справедливым и несправедливым. Эта цитата Альберта Эйнштейна говорит все: "Относительность применима к физике, а не к этике."

Суть в том, что можно получать прибыль, не ведя переговоров по этике. И помимо фактора правильности, связанного с этикой, этический бизнес и его владельцы служат только себе, своим клиентам и всему предприятию гораздо лучше в конечном счете.



Гуру менеджмента часто проповедуют о преимуществе, которое этическая компания имеет перед своими конкурентами. "Бизнес успешен в той мере, в какой он предоставляет продукт или услугу, которые способствуют счастью во всех его формах" – эти знаменитые слова Михаила Чиксентмихалия являются подходящим описанием этой реальности.

В последнее время этические вопросы в бизнесе усложнились из-за международного и многоотраслевого характера многих крупных корпораций, а также из-за сложности экономических, социальных, глобальных, политических, правовых и административных регламентов и особенностей. Таким образом, компании должны решить, придерживаться ли им неизменных этических принципов или подчиняться внутренним стандартам и культуре. Это можно точно выразить словами Джона Д. Рокфеллера "Я считаю, что каждое право подразумевает ответственность; каждая возможность-обязательство; каждое владение-обязанность».

В каждой компании менеджеры должны помнить, что быть примером, нужно заниматься воспитанием культуры этического поведения. Лучший способ поощрять этическое поведение - это подавать хороший личный пример. Обучение сотрудников этике не всегда эффективно. Можно объяснить и определить этику взрослому, но понимание этики не обязательно приводит к этическому поведению. Джон Макки однажды процитировал, что «Социальная ответственность бизнеса не должна принуждаться; это добровольное решение, которое предпринимательское руководство каждой компании должно принимать самостоятельно

Таким образом, этика важна не только в бизнесе, но и во всех других сферах жизни, поскольку она является важной основой, на которой строится цивилизованное и культурное общество. Бизнес или общество, лишенное этики и совести, движется только к саморазрушению.

# АКТУАЛЬНЫЕ ТЕНДЕНЦИИ В ОБУЧЕНИИ И РАЗВИТИИ ПЕРСОНАЛА

## ACTUAL TRENDS IN STAFF TRAINING AND DEVELOPMENT

Авторы: Инякина Олеся Андреевна

Аннотация: В данной статье рассмотрены подходы к обучению персонала, современные тенденции и методики развития персонала. Выделены инновационные подходы и способы обучения персонала в компаниях.

Ключевые слова: обучение, корпоративное обучение, обучение персонала, инновационные подходы, методы обучения, персонал, развитие персонала.

Annotation: This article discusses approaches to staff training, current trends and methods of staff development. Innovative approaches and methods of personnel training in companies are highlighted.

Keywords: training, corporate training, staff training, innovative approaches, training methods, staff, staff development.

В современном мире каждая компания испытывает проблемы из-за жесткой конкуренции, как крупные титаны бизнеса, так и молодые только вышедшие на рынок компании. Большую роль в развитии компании играет персонал, который работает в ней. В конечном итоге персонал компании и создает ее имидж, выводит компанию на новый уровень. Осознавая важность вклада кадров в общее дело можно утверждать, что без постоянного развития персонала компания вскоре остановится в своем движении на рынке и начнет показывать отрицательные показатели в разных направлениях. Так для чего же нужно обучать и развивать персонал?

Во-первых, развитие и профессиональное образование способно положительно повлиять на мотивацию сотрудников к эффективной работе, а также снижает текучесть кадров.

Во-вторых, корпоративное обучение персонала помогает коллективу сплотиться, повышается вовлеченность в общее дело, формируется корпоративная культура, появляются общие ценности.

В-третьих, личные данные работника, его профессиональные умения и навыки, подготовленность и образованность делает его конкурентоспособным на рынке труда.

Рассмотрим три концепции обучения персонала. Первая из них концепция специализированного обучения. Она основана на необходимости в получении новых профессиональных знаний, хотя эффект после обучения длится недостаточно долго. Ведь знаниям свойственно устаревать, их надо постоянно обновлять. В этом случае интерес работника в получении новых знаний заключен не только в сохранении своего рабочего места, но и для ощущения своей значимости в профессиональной сфере, удовлетворении своих чувств.

Следующая концепция- концепция многопрофильного обучения. В случае необходимости повышения мобильности сотрудников компании применяют именно ее. Она включает в себя

освоение нескольких видов знаний одновременно.

Третья концепция обучения персонала ориентирована на конкретного сотрудника. Учитываются его личные качества, которые следует развивать. Таким способом компания получает по итогу мотивированного, удовлетворенного работника, которого можно развить до уровня руководителя в дальнейшем при наличии соответствующего потенциала. В данной концепции поддерживается развитие также и личностных качеств работника, которые могут и не относиться к его профессиональной деятельности. Так формируется гармоничная и зрелая личность, находящаяся в балансе с собой, что естественным образом влияет на работоспособность человека и его интерес в профессиональных достижениях. Так, например, Рустам Тарико, председатель совета директоров банка «Русский стандарт», увлекается музыкой, а до становления в роли бизнесмена даже выступал в ансамбле.

Выбор концепции для использования на практике зависит от того, какого результата хочет достичь компания, ее потребностей и финансовых ресурсов. Но хотелось бы отметить, что умелое сочетание всех трех концепций обеспечит наилучший эффект для компании.

В современных условиях у организации есть много методов развить персонал. К классическим методам обучения относят тренинги, лекции, деловые игры, семинары и тд. Но мы рассмотрим инновационные методы обучения персонала. К ним относятся:

- кейс-обучение: изучение и анализ опыта практики деятельности компаний в конкретных ситуациях и пути решения проблем;

-дистанционное обучение: использование телекоммуникационных технологий для обучения персонала, позволяет обучаться удаленно в удобное время, без отрыва от рабочего места, без дальнего перемещения сотрудника;

-secondment: сотрудник перемещается в рамках своей компании из отдела в отдел, из подразделения в подразделения, выполняя различные должностные обязанности перенимая опыт своих коллег и накапливая знания о механике работы предприятия в целом;

-buddying: в данном случае за сотрудником закрепляется партнер, который наблюдает за действиями сотрудника и дает обратную связь на них;

-shadowing: прикрепление сотрудника к действующему руководителю или специалисту, сотрудник наблюдает за его действиями, решениями, фиксирует их в течении рабочего дня, использует из в своей работе.

На выбор метода обучения влияют следующие факторы:

1. Бюджет компании.
2. Индивидуальные особенности работников.
3. Потребности в обучении.
4. Пространственно-временные рамки.

Без взаимного понимания необходимости обучения и развития со стороны как сотрудника, так и руководителя не получится достичь главной цели проведения обучения: мотивации работников к повышению эффективности труда, продвижению по карьерной лестнице, внесению ценного вклада в достижения общей цели компании, личностного роста. Для этого необходимо вести диалог с сотрудниками, находить индивидуальный подход к ним, выявлять потребности как компании, так и ее работников, использовать инновационные методы и

развивать персонал.

Эффективность обучения будет выше, если на фоне обучения персонала вводить в компанию и технические изменения. Это делается для того, чтобы полученные знания в ходе обучения персонала не уходили в пассивную стадию, а применялись на практике. Именно после обучения у сотрудников наблюдается подъем желания работать и скачок мотивации. Зная это нужно давать такому работнику работать с новыми материалами или технологиями, так как это принесет больше пользы.

Таким образом, вовремя выявляя необходимость в обучении персонала и находя оптимальный способ и форму обучения, подобрав индивидуальный подход к сотруднику, грамотно выстроив механику учебного процесса, руководитель в конечном результате получает мотивированного работника с багажом необходимых для компании знаний, что ведет к развитию компании в целом.

## **СПИСОК ЛИТЕРАТУРЫ**

1. Веснин В.Р. Управление персоналом: теория и практика / В.Р. Веснин. – М. : Проспект, 2009. – 688 с.
2. Воробьев В.К. Системный подход к развитию компетенций персонала: опыт взаимодействия ОАО «Газпром газораспределение Оренбург» и ОГУ / В.К. Воробьев // Вестник ОГУ. – 2014. – № 5. – С. 148-150.
3. Папонова, Н. Е. Обучение персонала компании: практ. пособие / Н. Е. Папонова. – М. : Финпресс, 2011. – 176 с.
4. Пешкова О.А. Система коммуникаций организации./ О.А.Пешкова // Молодой ученый. - 2013. — №11. — С. 432-434.
5. Управление персоналом организации: Учебник. / Под ред. А.Я. Кибанова. - 3-е изд., доп. и перераб. (Серия: «Высшее образование») - М.: ИНФРА-М, 2014. — 638 с.
6. Шекшня С.В. Управление персоналом современной организации Учебно-практическое пособие. Изд. 5-е, перераб. и доп. (Серии "Библиотека журнала "Управление персоналом") — М.: ЗАО "Бизнес-школа "Интел-Синтез", 2002. — 368

# СВЯЗЬ ИНДИВИДУАЛЬНО-ПСИХОЛОГИЧЕСКИХ ОСОБЕННОСТЕЙ СОТРУДНИКОВ ПРЕДПРИЯТИЯ И ЭФФЕКТИВНОСТИ УПРАВЛЕНЧЕСКОЙ ДЕЯТЕЛЬНОСТИ РУКОВОДИТЕЛЯ

Авторы: Афанасьева Екатерина Андреевна

Аннотация: В настоящее время одной из актуальных проблем современной психологии, является изучение индивидуально-психологических особенностей руководителя, которые влияют на работу в коллективе и на организацию целом. В статье рассматривается связь индивидуально-психологических особенностей личности и показателей эффективности управленческой деятельности руководителя. На данный момент у руководителей есть существенные проблемы, связанные с неготовностью преодолеть многие рабочие ситуации, требующие определенных усилий.

Ключевые слова: индивидуально-психологические особенности, личность, деятельность, эффективность управления, руководитель, руководство.

Annotation: Currently, one of the most pressing problems of modern psychology is the study of the individual psychological characteristics of the leader, which affect teamwork and the organization as a whole. The article provides individual psychological characteristics of a person and indicators of managerial activity. Specialists have significant problems associated with their inability to overcome many work situations that require some effort.

Keywords: individual psychological characteristics, personality, activity, management efficiency, leader, leadership.

Целью исследования послужило изучение взаимосвязи индивидуально-психологических особенностей сотрудников и показателей эффективности управленческой деятельности руководителя. Объект исследования: индивидуально-психологические особенности личности руководителя. Предмет: эффективность управленческой деятельности и ее связь с индивидуально - психологическими особенностями личности руководителя. Гипотезой исследования является предположение о том, что индивидуально-психологические особенности взаимосвязаны с показателями эффективности управленческой деятельности руководителя на предприятии.

Для решения поставленной задачи были выбраны следующие методики [7,8]: Самооценка биполярной эффективности руководителя; Экспертная оценка эффективности; диагностика профессиональной компетентности и эффективности; опросник Г. Айзенка; 16 факторный личностный опросник Р. Б. Кеттелла. Исследование проводилось на базе акционерного общества научно-производственного предприятия города Брянска. Испытуемыми выступили сотрудники, имеющие должности

руководителей структурных подразделений компании. Объединенная выборка составила 16 человек. Возраст варьируется от 30 до 53 лет.

Для выявления у руководителей эффективности управления мы провели диагностику с помощью опросника «Самооценка биполярной эффективности руководителя». Получили следующие результаты (рис.1).



Рис.1 Гистограмма биполярной эффективности руководителей

У всех руководителей отмечается высокий управленческий потенциал, однако у каждого руководителя выявлены слабые места, над которыми необходимо работать. На показатели могут влиять индивидуально психологические особенности, недостаток опыта, сверхурочная работа, нехватка возможности отдохнуть, страх потери авторитета.

Далее с помощью методики «Экспертная оценка эффективности» были рассмотрены факторы эффективности руководителей организации. Результаты представлены на рисунке 2.

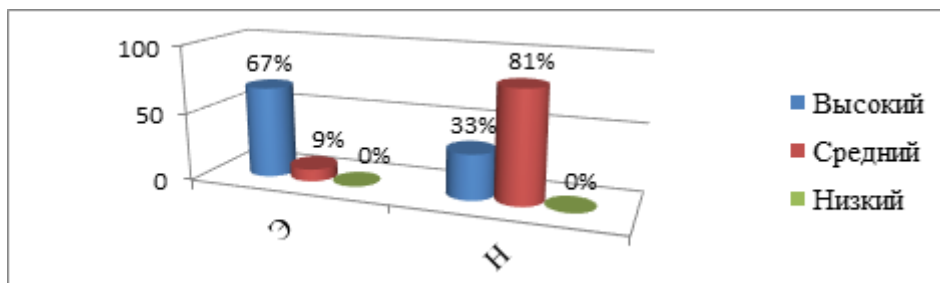

Рис.2. Диаграмма эффективности управления

Большая часть сотрудников 50% занимающих руководящие должности, обладают управленческими способностями, стратегическим мышлением, умеют пользоваться авторитетом и властью, стремятся к личностному росту, применяют эффективные стратегии в решении управленческих задач. Следующие 31% испытуемых имеют все возможности повысить свою эффективность. Так же у 19% руководителей эффективность руководителя еще недостаточна. Зачастую такие

показатели у сотрудников, которые стараются избегать инноваций, не умеющих мотивировать работников, невнимательно относящиеся к мнению исполнителей.

С помощью методики «Диагностика профессиональной компетентности и эффективности» мы изучили отношение руководителей к предприятию и оценили профессиональную компетентность и эффективность. Получили следующие данные (рис.3).

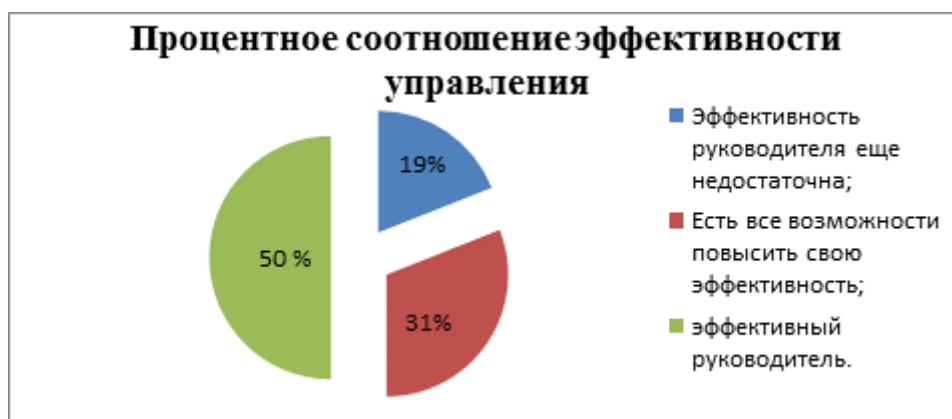

Рис.3. Диаграмма профессиональной компетентности и эффективности

Испытуемые в количестве 93,75 % ответили, что предприятие находится на хорошем счету, но всё-таки, для стабильного успеха необходимо постоянно совершенствовать методы руководства и контролировать деятельность подчиненных. Лишь малая часть, всего 6,25% считает, что время работает против руководителя и предприятие стабильно лихорадит и считают, что в данном случае необходимо разработать новую концепцию системы управления и развития предприятия.

Мы применили опросник Г. Айзенка, для выявления индивидуально-психологические особенности личности руководителей. Ознакомиться с результатами можно на (рис.4).



Рис.4. Диаграмма типа личности по опроснику Г. Айзенка

Мы видим, что крайним значениям «яркий экстраверт» и «глубокий интроверт» не соответствует ни один испытуемый выборки. Процентное

соотношение экстравертов оказалось 12,5%. Данному типу соответствует общительность, вспыльчивость, импульсивность, оптимистичность и беззаботность. Противоположный тип личности – интроверт составил 18,75% , ему свойственна замкнутость, застенчивость, наблюдается сдержанность в поступках, пессимистичен, высоко ценит нравственные нормы. Среднее значение получили 32,5% испытуемых, данные руководители хорошо умеют корректировать свое поведение исходя из ситуаций, без проблем разграничивают понятия друзья и работа.

Уровень нейротизма сотрудников (рис.5.).

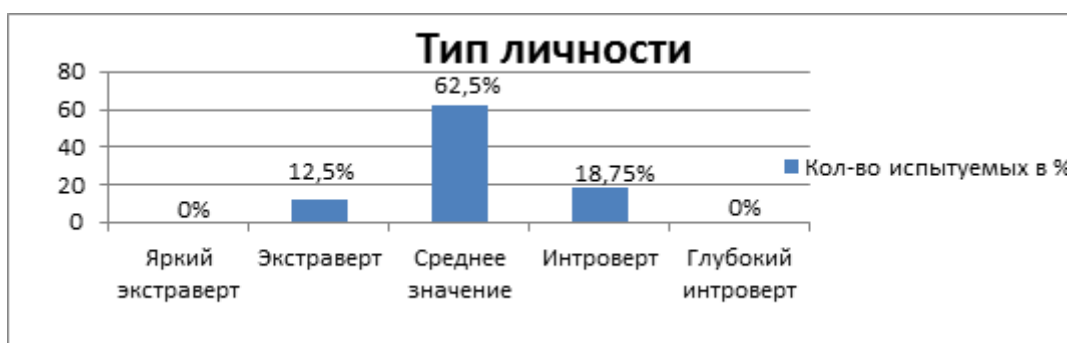

Рис. 5. Диаграмма уровня нейротизма по опроснику Г. Айзенка

Мы наблюдаем, что у сотрудников организации показатели разделились на две части: 50% сотрудников имеют средние значения по шкале нейротизм и 50% имеют высокий уровень нейротизма. Данные показатели говорят о том, что руководители находятся в постоянном стрессе, отличается нервностью, рассеянностью внимания, склонностью быстрой смены настроения, раздражительностью и неустойчивостью в стрессовых ситуациях. Данное напряжение зависит от того, что руководители несут ответственность не только за свои действия, но и за действия отдела и организации в целом.

Так же мы получили следующие показатели стилей темперамента (рис.6).

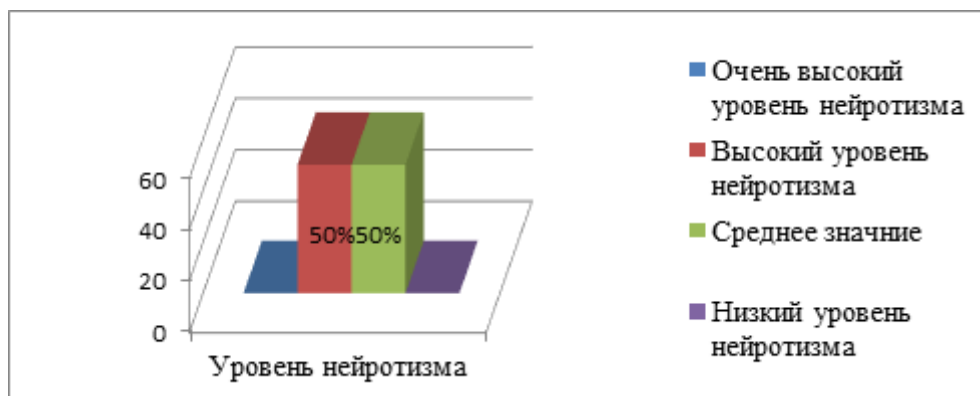

Рис.6. Диаграмма стиля темперамента



Наименьший показатель был получен по типу темперамента сангвиник, составил 6,25%, ему свойственны следующие качества: впечатлительность, подвижность, мобильность, непоседливость, быстро сходится с людьми, не умеет строго придерживаться распорядка, не хватает усидчивости, концентрации внимания. Холерик занял 31%, ему свойственны качества: инициативность, энергичность, принципиальность, отличается частой раздражительностью, несдержанности. Флегматик набрал наибольшее количество 37,5% ему свойственно следующее: низкий уровень активности поведения, спокойный, уравновешенный, медлительный, в меру общительный, отличается постоянством, глубиной мыслей, вялостью и безволием. Меланхолик составил 25% ему свойственно: нерешительность, застенчивость, робость, отличается содержательностью, сдержанностью и чувствительностью.

Далее мы проверили достоверность ответов с помощью «шкалы лжи» получили следующие результаты (рис.7)

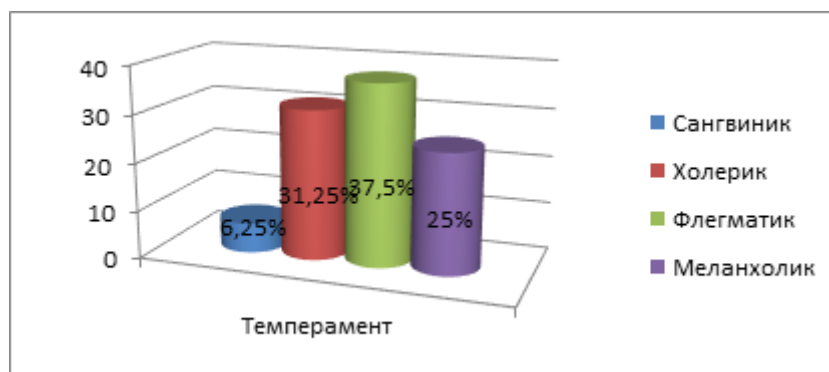

Рис.7 Диаграмма шкалы лжи по Г. Айзенку

Мы наблюдаем следующее, более половины испытуемых (56,25%) дали не искренние ответы, возможно сотрудники хотели получить симпатию со стороны окружающих, приписывая себе не соответствующие качества, пытаясь вызвать социальное одобрение. Оставшиеся 43,75% руководителей дали искренние ответы.

Для изучения индивидуально-психологических особенностей руководителей мы использовали 16 - факторный личностный опросник Р. Б. Кеттелла. Были получены следующие результаты (рис.8).



Рис.8. Средние показатели личностного психологического профиля руководителей

Все показатели находятся в положительной плоскости. Руководители готовы к общению, добродушные, внимательны к другим сотрудникам, обладают наибольшим показателем по шкале интеллект, что свидетельствует тому, что руководитель обладает абстрактным мышлением, сообразительностью, оперативностью и легко обучаем, эмоционально устойчив к стрессам, спокойный, достаточно выдержан.

Руководители самостоятельно принимают решения, настойчивы и упрямы, способны выйти на конфликт при необходимости, проявляют в тоже время осторожность, у них присутствует склонность к беспокойству.

Руководители организации ответственны, задания выполняют добросовестно, соблюдают моральные нормы и правила, развито чувство долга, проявляют лидерские качества, активность и предприимчивость, готовы к риску и к новым контактам. Однако присутствует эгоцентризм, они настороженно относятся к новым знакомствам, раздражительны, стараются быть независимыми, преобладает творческое мышление, умеют оперировать абстрактными понятиями, мечтательны. Из-за того что приходится постоянно общаться с большим количеством людей, им необходимо обладать проницательностью, расчетливостью, хитростью, уметь вести себя в обществе, обладать эмоциональной выдержанностью.

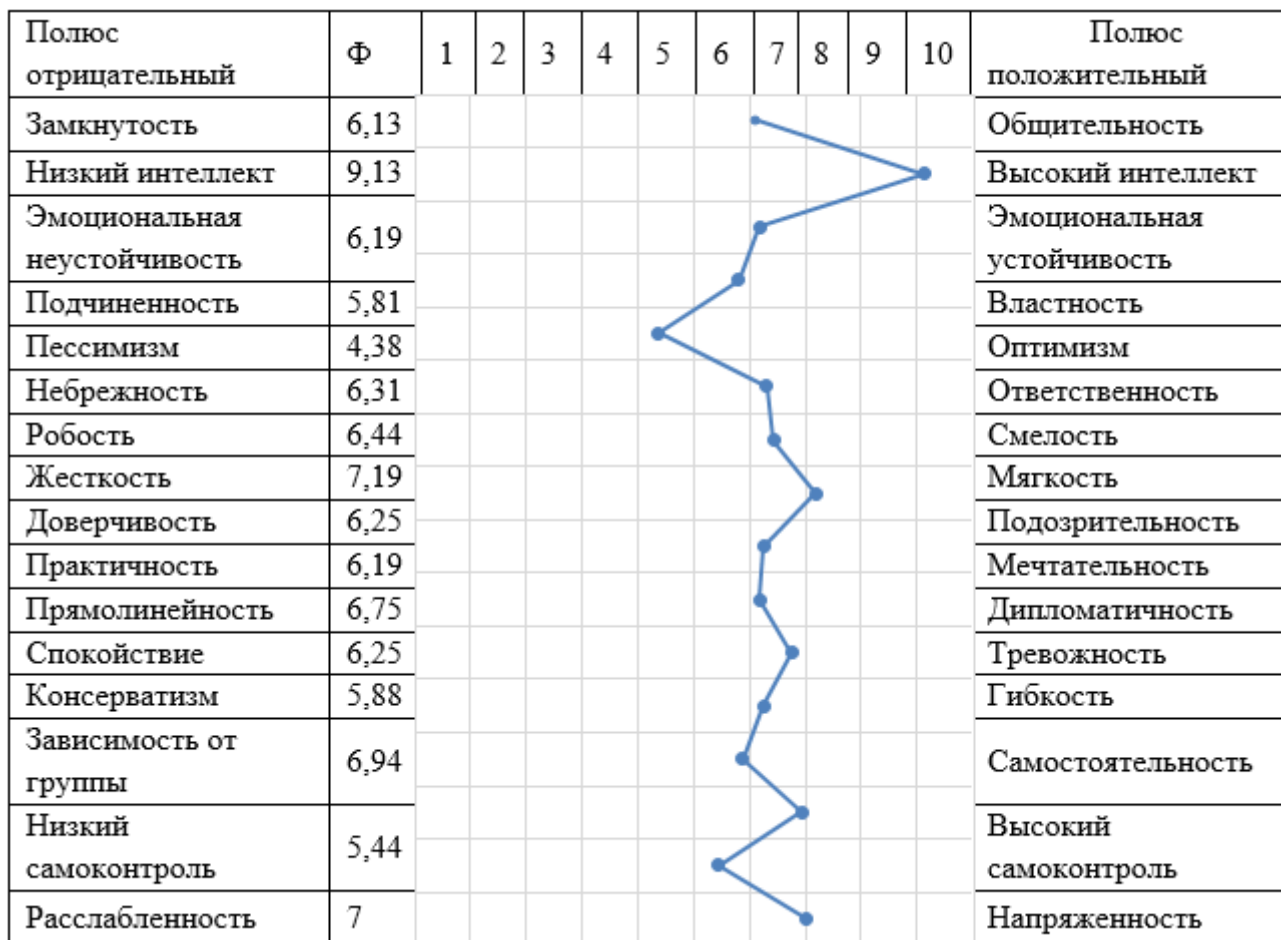
Руководитель обязан контролировать свои эмоции и поведение, быть уверенным в себе, способен вести за собой коллектив.

С помощью коэффициента линейной корреляции Спирмена, мы исследовали взаимосвязь индивидуально - психологических особенностей личности и показателей эффективности управленческой деятельности руководителя (табл. 1)

Таблица 1

		Результаты корреляции по Спирмену		
		Робость	Низкий самоконтроль	Ответственность
		Смелость	Высокий самоконтроль	Небрежность
Эффективность	Корреляция Пирсона	0,636**	0,509*	0,519*
	Знч.(2-сторон)	0,008	0,044	0,039

С помощью коэффициента линейной Спирмена была обнаружена статически значимая связь между показателями эффективность и такими личностными особенностями, как «робость, смелость» ( $r=0,636$  при  $p < 0,01$ ). Можно говорить о том, что чем выше у руководителей смелость в принятии решений, тем эффективнее их действия. Чем ниже эффективность в работе, тем больше у сотрудников проявляется робость.

Было выявлено наличие взаимосвязи по шкалам «низкий самоконтроль, высокий самоконтроль» и «эффективность» ( $r=0,509$  при  $p=0,05$ ). Это говорит о том, чем выше самоконтроль, тем руководитель принимает обдуманые и слаженные действия, которые повышают эффективность работы и наоборот, чем ниже самоконтроль, тем быстрее снижается эффективность, в связи с тем, что сотрудник не старается избежать ответственности.

Следующая взаимосвязь была обнаружена между шкалами «ответственность, небрежность» и «эффективность» ( $r=0,519$  при  $p=0,05$ ). Данные говорят о том, что чем выше ответственность у руководителя, тем эффективнее и слаженнее его деятельность. Если сотрудник небрежно относится к своей работе, пренебрегая нормам, тем ниже его эффективность в организации.

Вследствие полученных данных, мы можем утверждать, что индивидуально-психологические особенности взаимосвязаны с показателями эффективности управленческой деятельности

руководителя на предприятии.

### **Список литературы/ References**

1. Базаров, Т. Ю. Психология управления персоналом: учебник и практикум для академического бакалавриата / Т. Ю. Базаров. - Москва : Издательство Юрайт, 2019. - 381 с.

2. Голубева, Г.Ф. Взаимосвязь стиля управления с личностными особенностями руководителей / Г.Ф. Голубева, А.С. Амелина // Научно-методический электронный журнал Концепт.- 2017.- № 3.- С. 87-92.

3. Голубева, Г.Ф. Экономико-психологические проблемы инновационного менеджмента / Г.Ф. Голубева, В.В. Спасенников // ФЭС: Финансы. Экономика.- 2008. - № 11. - С. 33-41.

4. Дергачев, К.В. Анализ взаимосвязи объекта и парадигмы исследования в эргономике с использованием информационных технологий /К.В. Дергачев, А.А. Кузьменко, В.В. Спасенников // Эргодизайн.- 2019.- № 1 (3).- С. 12-22.

5. Забродин, В. Ю. Социология и психология управления: учебник и практикум для бакалавриата и магистратуры / В. Ю. Забродин. - Москва : Издательство Юрайт, 2019. - 147 с.

6. Карпов, А. В. Психология принятия решений в профессиональной деятельности: учебное пособие для бакалавриата и магистратуры / А. В. Карпов. - 2-е изд., испр. и доп. - Москва : Издательство Юрайт, 2019. - 155 с.

7. Фетискин, Н.П. Социально-психологическая диагностика развития личности и малых групп / Н.П. Фетискин, В.В. Козлов, Г.М. Мануйлов. - М.: Изд-во Института Психотерапии.- 2002 - 236с.

8. Психодиагностика. Теория и практика в 2 ч. Часть 2 : учебник для академического бакалавриата / М. К. Акимова [и др.] / под редакцией М. К. Акимовой. - М.: Изд-во Юрайт, 2019. - 341 с.

# РАЗРАБОТКА И ВНЕДРЕНИЕ ПРОЕКТА ПОВЫШЕНИЯ КОНКУРЕНТОСПОСОБНОСТИ ПРЕДПРИЯТИЯ ОБЩЕСТВЕННОГО ПИТАНИЯ

Авторы: Шмелева Ксения Алексеевна

Аннотация: В данной статье рассмотрены особенности процессов разработки и внедрения проекта по повышению конкурентоспособности предприятия общественного питания.

Ключевые слова: конкурентоспособность, конкурентные преимущества, предприятие общественного питания.

Annotation: This article discusses the features of the development and implementation of the project to improve the competitiveness of catering.

Keywords: competitiveness, competitive advantages, catering.

Современное понимание конкурентоспособности достаточно тесным образом связано с понятием конкуренции, которое представляет собой систему взаимоотношений между несколькими самостоятельными рыночными факторами, выпускающими определенные товары или услуги.

В условиях информатизации общества и росте динамичности интеграционных процессов происходит обновление методов развития конкурентных преимуществ. Так, наиболее традиционные конкурентные преимущества, включая качество обслуживания, низкий уровень цен и высокая доля рынка, уже не являются гарантом устойчивого лидерства на рынке. В результате эволюции рыночной экономики конкурентные преимущества все больше характеризуются как уникальные комбинации ключевых компетенций и ресурсов. Данные компетенции и ресурсы способствуют реализации долгосрочной стратегии организации для достижения заданных целей и задач. Таким образом, мы можем сделать вывод о том, что современное понимание конкурентных преимуществ заключается в ориентации на анализ возможностей организации в занятии позиций на перспективных рынках.

Подобный подход базируется на анализе и распределении ресурсов организации в зависимости от того, какое направление развития выбрала данная организация. В случае, если какие-либо ресурсы не соответствуют стратегическому видению организации, они должны пройти процесс модификации или быть обменены на другие ресурсы. При этом приоритет отдается таким ресурсам, которые могут способствовать формированию конкурентных преимуществ, связанных с инновациями, новыми рынками и идеями, так как большинство компаний ведут свою деятельность в интенсивно изменяющейся среде. Следовательно, инвестиции и расходы организаций в рамках формирования стратегии повышения конкурентоспособности должны быть направлены на такие направления, как развитие квалификации персонала, создание новых видов товаров и услуг, развитие корпоративной культуры, совершенствование коммуникаций с потребителями и т.д.

В таблице ниже систематизированы основные подходы к пониманию понятия «конкурентоспособность».

**Таблица 1. Анализ подходов к пониманию понятия «конкурентоспособность»**

Автор подхода	Определения	Ключевые характеристики
В.Ф. Иванюта	Способность организации заниматься привлечением клиентов на основе интеграции нововведений в производство товаров и услуг на базе предложения наилучших характеристик продукции и оптимизированных производственных процессах	Способность привлечь потребительский спрос
Ю.Б. Иванов	Возможность организации как системы изменять свою траекторию движения в рамках запланированного режима деятельности в результате адаптации к изменяющимся условиям внешней среды для сохранения и формирования конкурентных преимуществ	Способность осуществлять адаптацию соответствуя текущим условиям хозяйствования
Н.Я. Калюжнова	Способность организации анализировать, выявлять, формировать и применять конкурентные ресурсы раньше по сравнению с другими организациями	Способность к использованию конкурентных ресурсов

**Источник:** составлено автором на основе анализа литературы

По результатам проведенного анализа представленных подходов появилась возможность выдвинуть собственное понимание сути этой экономической категории: конкурентоспособность - это способность и возможность производственно-хозяйственных структур создавать и осуществлять реализацию собственных конкурентных преимуществ (в т.ч. и инновационных) на действующих и будущих рынках с целью обеспечения долгосрочного функционирования в изменяющихся условиях хозяйствования, достижения запланированных целей.

Объектом данного исследования является предприятие общественного питания «Дебют». Предприятие функционирует на базе ИП Хомушкина Т.В. (ИНН 701741678779, ОГРН 306701706200577, дата регистрации: 3 марта 2006 г.). Формат данного предприятия – столовая. Место расположения – г. Томск, ул. Федора Лыткина, 8.

Основным видом деятельности предприятия, согласно ОКВЭД, является деятельность предприятий общественного питания по прочим видам организации питания (56.29). Предприятие специализируется на производстве, продаже и организации потребления кулинарной продукции различных наименований, включая выпечку, горячее питание, безалкогольные напитки.

Предприятие «Дебют» функционирует на рынке более 13 лет, что позволяет сделать предварительный вывод о способности организации адаптироваться к меняющимся условиям. Численность персонала предприятия «Дебют» составляет 16 человек, включая директора, заведующего производством, поваров, кухонных работников и кассиров.

На основе анализа конкурентной среды предприятия «Дебют» была составлена матрица SWOT-анализа (таблица 2).

**Таблица 2. SWOT-анализ предприятия «Дебют», г. Томск**

<b>Сильные стороны</b>	<b>Слабые стороны</b>
Относительно низкие цены за горячее питание	Низкая диверсификация деятельности
Высокая скорость обслуживания	Ограниченный маленький ассортимент продукции
Большой опыт работы на рынке	Отсутствие рекламы и развитого маркетинга
<b>Возможности</b>	<b>Угрозы</b>
Потенциал расширения экономических направлений деятельности	Появление на рынке новых конкурентов
Рост спроса на услуги предприятий формата "столовая"	Рост арендной платы
Появление новых потребителей	Рост цен на материалы
Обновление оборудования	

Как видно из результатов SWOT-анализа, наиболее сильными сторонами предприятия «Дебют» являются относительно низкие цены за горячее питание и высокая скорость обслуживания. Наиболее перспективными возможностями для предприятия выступают потенциал расширения экономических направлений деятельности, рост спроса на услуги предприятий формата «столовая», появление новых потребителей и обновление оборудования.

Сопоставляя сильные стороны предприятия «Дебют» и угрозы, мы можем выделить следующие наиболее перспективные стратегии повышения конкурентоспособности:

- использование высококачественного сырья, доброжелательное обслуживание и удержание текущего уровня цен;
- оптимизация издержек.

На основе сопоставления сильных и слабых сторон «Дебют» и возможностей предприятия были выделены следующие стратегии:

- расширение видов деятельности;
- запуск новых бизнес-направлений.

Следующие стратегии были выделены на основе сопоставления слабых сторон и угроз предприятия «Дебют»:

- сотрудничество со школами и университетами для снижения сезонности;

- оптимизация издержек в долгосрочном аспекте.

Таким образом, наиболее перспективные стратегии повышения конкурентоспособности предприятия «Дебют» заключаются в расширении видов деятельности, оптимизации издержек и развитии новых бизнес-направлений. На основе данных стратегии был разработан проект по повышению конкурентоспособности предприятия «Дебют».

Данный проект включает в себя следующие меры:

1. создание отдела по предоставлению услуг в формате «кафе»;
2. разработка системы по непрерывному совершенствованию качества блюд и ассортимента;
3. проведение анализа потерь и списаний материально-технических ресурсов для оптимизации издержек;
4. проведение маркетинговой кампании для привлечения новых сегментов потребителей, включая студентов.

Расходы на реализацию предложенного проекта представлены в таблице ниже.

**Таблица 3. Смета на реализацию предлагаемого проекта**

<b>Категория расходов</b>	<b>Сумма расходов (тыс. руб.)</b>
Создание отдела по предоставлению услуг в формате «кафе»	25
Создание нового меню	10
Закупка оборудования и материалов	160
Найм и обучение персонала	30
Разработка системы по непрерывному совершенствованию качества блюд и ассортимента	20
Проведение анализа потерь и списаний материально-технических ресурсов для оптимизации издержек	30
Проведение маркетинговой кампании	60
<b>Итого:</b>	<b>335 тыс. руб.</b>

**Источник:** составлено автором на основе анализа сайтов компаний

Таким образом, на реализацию предлагаемого проекта необходимо потратить 335 тыс. руб. Разработанные меры позволят повысить конкурентоспособность предприятия «Дебют» в долгосрочном аспекте и направлены на использование рыночных возможностей на базе использования сильных сторон предприятия. Предложение услуг в форме «кафе» позволит удовлетворить растущий спрос студентов на подобные услуги, а также повысит уровень диверсификации деятельности предприятия.

### **Список литературы**

1. Иванюта В. Ф. Теоретико-методологические подходы формирования конкурентоспособности // АгроИнКом – 2008. - № 1-2 – С. 97-101
2. Иванов Ю. Б., Криворотов В. В. и др. Конкурентоспособность социально-экономических систем: вызовы нового времени. – 2014.
3. Калюжнова Н. Я. и др. Конкурентоспособность регионов: теория и методология анализа в



контексте современного экономического развития: Автореф. дисс на соискание ученой степени д.э.н. 2004.

4. Голиков И. А. Особенности содержания понятий "конкуренция" и "конкурентоспособность" //Российское предпринимательство. – 2016. – Т. 17. – №. 10.
5. Куренная В. В., Аливанова С. В. Обеспечение конкурентоспособности продукции предприятия: теория и практика //Политематический сетевой электронный научный журнал Кубанского государственного аграрного университета. – 2013. – №. 89.

# СУЩНОСТЬ И ЗНАЧЕНИЕ HR-АНАЛИТИКИ В СФЕРЕ УПРАВЛЕНИЕ ПЕРСОНАЛОМ

Авторы: Алудова-Краус Александра Рамзановна

Аннотация: HR-аналитика на сегодняшний день является достаточно популярным трендом в деловом мире, хотя практика аналитики человеческих ресурсов датируется еще в 1984 годом. Это основанный на фактических данных подход, который улучшает индивидуальные и организационные показатели за счет принятия более обоснованных решений. HR-аналитика повышает эффективность кадровой политики, помогает определить, где усилия, ресурсы и бюджеты не дают ожидаемых результатов. HR-аналитика представляет собой систему информации о персонале, которая регулярно собирается и обрабатывается, и на основании которой руководство компании принимает решение или оценивает эффективность ранее принятых решений.

Ключевые слова: человеческие ресурсы, управленческие решения, HR-аналитика, дескриптивная аналитика, прогнозная аналитика, предиктивная аналитика, перспективная аналитика, технологии Big Data.

HR-аналитика является инструментом, при помощи которого компании могут гарантировать, что решения, касающиеся человеческих ресурсов, соответствуют их стратегическим целям. HR-аналитика систематизирует, обрабатывает и анализирует данные с помощью построения математических моделей, поиска скрытых зависимостей и корреляций. Методы и инструменты HR-аналитики, направлены на решение актуальных задач и вопросов организации, помогают превращать сухие данные в глубокие и убедительные рекомендации, которые подталкивают руководителей и сотрудников к эффективным и обоснованным действиям.

Прежде менеджеры по персоналу накапливали информацию о личных и профессиональных данных сотрудников и принимали решения, основанные, как правило, на профессиональных инстинктах и интуиции. Этот факт увеличивал вероятность ошибки и подвергал организацию рискам.

Сегодня HR-аналитика позволяет собрать и обработать с помощью статистических методов оперативную и актуальную информацию о персонале, что однозначно придает принятому управленческому решению достаточную аргументированность и убедительность. Для выявления тенденции и правильной интерпретации результатов аналитики, менеджеры по персоналу собирают и систематизируют такие данные о сотрудниках, как карьерный рост, обучение, доход, отпуска, больничные, командировки и т.д.

Сопоставление этих данных с бизнес-данными способствует выявлению связи между ними. Это помогает менеджерам и руководителям понять важные закономерности и тенденции, существующие в компании.

Аналитика используется для измерения вовлеченности сотрудников и выявления сотрудников, обладающих необходимыми навыками для достижения определенных целей. С ее помощью можно оптимизировать затраты на персонал, разработать успешную стратегию подбора, прогнозировать уровень производительности труда и эффективность работы сотрудников различных подразделений компании. Однако, важнейшее условие эффективности программы HR-аналитики – соответствие актуальным задачам и потребностям организации. Каждый тип аналитики преследует различные цели и отвечает на различные вопросы. На данный момент

можно выделить 4 типа HR-аналитики, табл.1.

Таблица 1

## Виды HR-аналитики

Виды	Цель	Сферы применения
Дескриптивная	Выявление и мониторинг проблем и их диагностика	<ul style="list-style-type: none"> <li>● Структура персонала;</li> <li>● Нормы труда и нормы численности;</li> <li>● Обзор заработных плат;</li> <li>● Метрики эффективности процессов</li> <li>● Модели прогнозирования численности персонала;</li> <li>● Планирование загрузки персонала;</li> <li>● Формирование профиля успешного сотрудника;</li> <li>● Планы мероприятий по повышению вовлеченности сотрудников</li> <li>● Определение норм прохождения тестов</li> </ul>
Прогнозная	Прогнозирование на основе подтвержденных стратегических гипотез	<ul style="list-style-type: none"> <li>● Прогнозирование увольнения сотрудников;</li> <li>● Валидация моделей компетенций;</li> <li>● Прогнозирование успешности сотрудников в конкретной среде</li> </ul>
Предиктивная	Прогнозирование на основе выявления неочевидных зависимостей и мультивариантности сценариев	<ul style="list-style-type: none"> <li>● Формирование решений для снижения вероятности увольнения конкретного сотрудника</li> </ul>
Перспективная	Предложение решений в динамической среде	

Дескриптивная (описательная) аналитика является основой для любой аналитики в HR. На основе доступной информации составляет объективное и максимально точное описание исследуемого объекта или ситуации. В дескриптивную аналитику входят такие данные как структура персонала, нормы труда, нормативы численности, обзоры зарплат, метрики эффективности процессов и нормы численности.

Прогнозная аналитика. Базовой задачей этой аналитики является прогнозирование каких-либо событий или результатов. Основное отличие прогнозной и следующей за ней предиктивной аналитики в том, что количество факторов для анализа в прогнозной аналитике ограничено.

Предиктивная аналитика направлена на две цели. Во-первых, выявление неочевидных зависимостей и построение моделей. Здесь уже подключается машинное обучение и разрабатываются специальные программы.

Прескриптивная аналитика. Это будущее HR-аналитики. С ее помощью возможно не просто выявить причины какого-либо события, но и определить модель действий, которая позволит избежать ошибочного решения.

В процессе развития HR-аналитики в компании происходит переход от одного типа аналитики к другому.

Большинство Российских компании на данный момент находятся на начальном этапе развития HR-аналитики. SAP и Deloitte представили результаты исследования Digital HR 2019 в России. Как показал опрос, лишь 3% используют предиктивную аналитику. Это обусловлено рядом причин.

Во-первых, нехватка или отсутствие данных для аналитики. Исходя из исследований SHL Russia, лишь у одной организации из четырех у HR-менеджера есть все необходимые данные для принятия решений в сфере внешнего найма. Для таких задач, как выявление высокопотенциальных сотрудников, управление вовлечением и удержанием, этот показатель не превышает 20%. Наконец, только у одной организации из семи достаточно данных для осуществления HR-аналитики.

Во-вторых собранные данные не отвечают требованиям: достоверность, актуальность, полнота.

Во-третьих, отсутствие знаний у персонала в области аналитики с использованием технологии Big Data. Более 44% HR указывают, что одним из важнейших препятствий для HR-аналитики является нехватка навыков работы с данными. Для того, чтобы HR-аналитика приносила настоящую пользу, помогала руководителям принимать более объективные решения, организация в целом должна начать говорить на языке данных, когда дело касается управление персоналом. Безусловно, в первую очередь, это означает, что HR должны обладать достаточными аналитическими навыками, поскольку сомнения в навыках и знаниях HR мешают эффективному диалогу между ними и другими подразделениями.

Постепенно HR-аналитика становится обязательной опцией для организации, так как способствует положительным изменением. Однако, процесс внедрения методов и инструментов HR-аналитики длительный и сложный, и требует преодоления упомянутых ранее проблем.

## Список литературы

1. Киреев В.Э. Влияние цифровой экономики на ключевые направления управления персоналом // Формирование общекультурных и профессиональных компетенций финансиста. М., 2018. С. 85-93.
2. Авдеева И.Л., Головина Т.А., Парахина Л.В. Развитие цифровых технологий в экономике и управлении: российский и зарубежный опыт//Вопросы управления. 2017. № 6 (49). С. 50-56.
3. Воробьев Л. А., Панасенко Г. Н. Возможности и перспективы развития технологий,

основанных на Big Data в HR // Управление человеческими ресурсами – основа развития инновационной экономики. – 2015. – № 6. – С. 67–75.

4. Черненькая Л.В., Черненький А.В. Цифровая экономика и ее роль в управлении качеством деятельности организаций//Экономика и управление: проблемы, решения. 2019. Т. 4. No 2. С. 94-100.
5. Digital HR 2019:Результаты исследования цифровой зрелости российского HR от SAP и Deloitte - URL:[sap.com/cis/products/human-resources-hcm.html?pdf](http://sap.com/cis/products/human-resources-hcm.html?pdf)

# УПРАВЛЕНЧЕСКАЯ ОТЧЕТНОСТЬ КАК ОБЪЕКТ ВНУТРЕННЕГО АУДИТА

Авторы: Бережной Георгий Рафаэлевич

Научный руководитель: Емельянова Ирина Николаевна

Аннотация: Данная статья раскрывает главные аспекты, связанные с внутренним аудитом. Что же в себя включает понятие аудит? Какие цели и задачи ставит перед собой? Каким образом осуществляется проверка? Что нужно знать о внутреннем аудите, и к чему стоит готовиться во время проверки?

Ключевые слова: отчетность, аудит

Они в свою очередь разделяются на несколько типов:

1. Функциональный. Применяется для оценки эффективности и производительности деятельности.
2. Организационно-технологический. Необходим для контроля различных отраслей управления.
3. Аудит типов деятельности. Проводится для объективного обследования и анализа определенных видов.
4. Аудит на выявление соответствий [2, с.23]

В состав службы внутреннего аудита входят специальные группы. Это такие специалисты как:

Ответственный по стандартам (ответственное лицо проверяет их наличие и соблюдение)

Ответственный сотрудник по обучению (есть множество различных способов обучения: привлечение специалистов других организаций, собрание сотрудников и т.д.)

Главный сотрудник по ведению данных (необходимо обзавестись собственной библиотекой, для грамотного ведения документов)

Для выполнения целей аудита в полной мере, необходимо чтобы служба внутреннего аудита подчинялась руководству компании. Ответственность за проверку несет аудитор. Его главной

задачей является осуществление проверки,

изложение выводов, анализ и выявление рекомендаций по стратегическому развитию компании.

В период проведения аудиторской проверки выделяют несколько этапов, такие как:

- подготовительный;
- планирование;
- выполнение и оформление документов;
- составление экспертного заключения.

Для правильной и грамотной оценки аудитору необходимо тщательно изучить все стороны хозяйственной деятельности. В момент проведения аудита используется несколько специальных методов. Опрос является одним из них. Его используют для сбора нужной информации.

Для проведения опроса аудитор должен учитывать следующие правила:

- опрос необходимо проводить с лицами соответствующего уровня;
- проводится он в рабочее время и на рабочем месте;
- опрос нужно начинать с просьбы сотрудника описать свою деятельность;
- не должно быть наводящих вопросов;
- после беседы проводится анализ результатов данной беседы;
- так же необходимо обеспечить опрашиваемому надлежащие условия.

В основе проведения внутреннего аудита положены такие принципы как:

1. Системность или внеочередность. Аудит запланированный или по мере необходимости.
2. Объективность. Методы и требования к итогам аудита должны быть одинаковыми для всех подразделений организации.
3. Открытость. Является процессом аудита и результаты его не должны скрываться от проверяемой стороны.
4. Независимость. Аудиторы не должны зависеть от решений аудируемой компании, также нельзя находиться с ними в конкурентных отношениях.
5. Документированность. Весь процесс проверки должен сопровождаться необходимой документацией.
6. Предупредительность. При выявлении несоответствий должны быть предложены меры их устранения.

Внутренний аудит является одним из способов контроля работы отдельных управленческих подразделений организаций.

Основной его задачей является обеспечение эффективности функционирования отделов организации и защиты интересов собственников [3, с 34].

Внутренний аудит выполняет следующие задачи, поставленные руководством компании:

Предоставление сведений о деятельности финансово-хозяйственной части;

обеспечение эффективного взаимодействия с другими компаниями;

предупреждение возможных нарушений;

оказание содействия в уменьшении количества потерь финансов [1, с. 47].

Основные задачи внутреннего аудита это:



- Оценка системы внутреннего контроля на достоверность информации, соблюдение требований законодательства, эффективность деятельности и прочее;

- проведение анализа эффективности;

- предложение принципов уменьшения риска;

- оценка соответствий систем управления.

Проведение внутреннего аудита выполняет огромную роль для руководства компании- он содействует оптимизации деятельности и исполнению обязанностей руководства.

Функции внутреннего аудита разнообразны. Все они выполняются специальными службами или отдельными аудиторами. К главным функциям можно отнести:

1. Проверку систем бухгалтерского учета и контроля внутри организации;
2. Ревизию информации (бухгалтерии, оперативной и прочих);
3. Изучение конкретных глав разделов отчета;
4. Контроль за соблюдением требований законодательства;
5. Проверку деятельности разных отделов управления;
6. Проверку на наличие и сохранность имущественных объектов;
7. Расследования специального назначения (например, при возможных злоупотреблениях).

Рассмотрим так же отличие внутреннего аудита от внутреннего контроля. Предметом проверки внутреннего контроля являются процессы организации, связанные с расходованием бюджетных средств. Такой тип контроля является обязательным в учреждениях. Внутренний аудит и внутренний контроль являются дополнением друг друга. Имеются между ними и отличительные черты. Цель контроля – обнаружить ошибки в операциях хозяйственного типа, оформлении документации и прочей отчетности. Аудит направлен на оценку серьезности выявленных ошибок, а также на выработку рекомендаций по их устранению [4,с. 33].

Таким образом, аудит внутри организации – обязательный процесс. Необходим он для контроля правильной деятельности, выявления возможных нарушений. Проводится аудитором. Они должны иметь четкое представление о процедуре и обладать необходимыми знаниями в данной сфере. Аудит и контроль являются дополнением друг друга и способствуют полному достижению поставленных целей, а также выявлению ошибок и нарушений при ведении хозяйственной деятельности.

Список литературы:

1. Бычкова С.М. Аудиторская деятельность. Теория и практика// С.М. Бычкова. -М.: Лань, 2016. -320с.
2. Панкратова Л.А. Внутренний аудит в современной системе управления организацией// Аудитор. -№ 6.-2012.
3. Каковкина Т.В. Аудит и оценка системы внутреннего контроля// Аудиторские ведомости №9. - 2014.
4. Орлов, С. Н. Внутренний аудит в современной системе корпоративного управления компанией // С.Н. Орлов. - М.: ИНФРА-М, 2015. - 284 с

# ПОВЫШЕНИЕ КВАЛИФИКАЦИИ В РОЗНИЧНОЙ ТОРГОВЛЕ

## QUALIFICATION TRADE IN RETAIL TRADE

Авторы: Недоступенко Анна Романовна

Аннотация: В статье рассматривается актуальность и возможности повышения квалификации персонала в отрасли розничной торговли. Обосновывается необходимость осуществления постоянного развития персонала, поскольку отрасль розничной торговли характеризуется высокой текучестью кадров и зависимостью эффективности бизнеса от уровня квалификации сотрудников, а также исследуется такой важный аспект, как повышение лояльности сотрудников торговой организации при наличии заинтересованности владельцев бизнеса в их профессиональном развитии. Особую актуальность приобретает вопрос повышения квалификации в связи с внедрением в РФ профессиональных стандартов.

Ключевые слова: профстандарт, повышение квалификации, дополнительное профессиональное образование, розничная торговля, торговый персонал.

Annotation: The article discusses the relevance and opportunities for staff development in the retail industry. It justifies the need for continuous staff development, since the retail industry is characterized by high staff turnover and dependence of business efficiency on the staff qualification level, and explores such an important aspect as increasing the loyalty of trade organization employees when there is an interest from business owners in their professional development. Of particular relevance is the issue of advanced training in connection with the introduction of professional standards in the Russian Federation.

Keywords: professional standard, advanced training, additional professional education, retail, sales staff.

В условиях, когда экономическая ситуация в России постоянно изменяется, можно отметить характерную тенденцию – формируется сегментированный рынок рабочей силы, имеющей высокую квалификацию, где активно работают и отечественные, и зарубежные компании. Здесь отмечается такая проблема как острая нехватка квалифицированных работников в сегменте сетевой розничной торговли.

Отдельного внимания вопрос повышения квалификации сотрудников стал заслуживать с внедрением в России профессиональных стандартов.<sup>[1]</sup> Несмотря на то, что в розничной торговле применение профессиональных стандартов носит рекомендательный характер, соответствие работников данным стандартам является фактором конкурентоспособности на рынке труда.

Розничная торговля (ритейл), является активно растущим сегментом рынка в России.<sup>[2]</sup> Для такого развития необходим постоянный приток персонала. У руководителей отмечаются проблемы с наймом квалифицированных работников и выбором наиболее эффективных методов подбора. Нехватка сотрудников в розничной торговле распространяется на такие рядовые профессии как продавец, кассир, работник торгового зала, грузчик, так и на управленческие - директор магазина, закупки, логистика.

Есть определенные навыки, которые помогают добиться успеха в розничной торговле. В розничной торговле, где сотрудники представляют передовую линию обслуживания клиентов. Очевидно, что обслуживание клиентов - это то, что необходимо осуществлять на высоком профессиональном уровне в первую очередь. При этом, взаимодействие с клиентами - это больше, чем просто предложение продукта в соответствии с потребностями. Это также касается общения, укрепления доверия, рассмотрения жалоб, решения проблем и сотрудничества.

Плохо обученные, недовольные или незанятые работники могут оказать крайне негативное влияние на розничный бизнес, в то время как работники розничной торговли, которые постоянно развиваются, естественно, обеспечивают лучшее взаимодействие с клиентами, чем те, кто этого не делает:

Обучение сотрудников может помочь улучшить навыки сотрудников в таких важных областях, таких как мотивация, производительность, управление временем и соблюдение сроков.

Хорошо обученный персонал более эффективен и выполняет более качественную работу, что означает меньшие затраты времени, денег и прочих ресурсов.

Прохождение учебных программ дает сотрудникам навыки и уверенность, которые им необходимы для продвижения по служебной лестнице и превращения в актив организации.

Благодаря постоянному обучению персонал также меньше подвержен несчастным случаям на рабочем месте и требует меньше контроля, что освободит руководство и менеджеров и помогает обеспечить безопасность бизнеса.

Кроме того, розничная торговля характеризуется высокой текучестью персонала.<sup>[3]</sup> Крупные региональные центры решают проблему дефицита кадров, привлекая работников, не имеющих опыта работы, и затем занимаются их обучением, либо тех работников, кто уже работает в городе федеральных или крупных местных сетей. Там, где сетевая розничная торговля не сильно развита, перед компанией, которая выходит на рынок, возникает сложная задача по поиску специалистов с высокой квалификацией. Зачастую розничные сети занимаются привлечением специалистов из смежных отраслей, иногда прибегают к релокации сотрудников, поскольку в регионе нет профессионалов необходимого профиля.

В наши дни многие сотрудники в розничной торговле ищут больше, чем просто рабочее место с хорошей оплатой. Люди хотят работать в компаниях, которые стремятся к профессиональному развитию своих сотрудников. Без этого сотрудники могут чувствовать себя немотивированными, недооцененными и «застрявшими» в своей работе.

Это создает негативную рабочую культуру, поэтому помощь сотрудникам в достижении их истинного потенциала является правильным решением и стоит инвестиционных вложений.

Повышение квалификации сотрудников позволяет удерживать персонал, сводя к минимуму затраты на текучесть кадров и потерю знаний компании.

Кроме того, найм и подбор персонала имеет свою стоимость, включая расходы на начальное обучение новых сотрудников. Поэтому важно удерживать сотрудников как можно качественней, так как удержание персонала - это лучший способ сократить будущие расходы по найму и обучению.

Как работодатель, владелец бизнеса в розничной торговле должен предложить персоналу сильную, позитивную и благоприятную рабочую среду и культуру. Создание такого рода

корпоративной культуры - лучший выбор для удержания сотрудников в отраслях с высокой текучестью, таких как розничная торговля.

В рабочей среде, которая поддерживает развитие сотрудников, персонал будет более продуктивным, креативным и инновационным.

*В России число розничных магазинов значительно возрастает, и в условиях постоянно растущей конкуренции наличие высокого профессионализма является уже обязательным требованием рынка розничной торговли. Для привлечения новых и удерживания постоянных покупателей нужно не только знать про новые розничные технологии и нововведения, но и осуществлять их практическое применение, и следовательно, заниматься повышением квалификации персонала.*

Итак, важнейшая предпосылка к применению и развитию конкурентных преимуществ и имеющихся ресурсов в торговле – наличие образования, подготовки и переподготовки кадров в данной области.

Экономические реалии современности требуют пересмотреть концепцию подготовки кадров для торговли, поскольку произошли серьезные изменения в структуре спроса на традиционных специалистов, которых выпускают торговые вузы страны. Произошло резкое сокращение спроса на товароведов, имеющих высшую квалификацию в области продовольственных или непродовольственных товаров, поскольку многие предприятия сейчас занимаются продажей универсального ассортимента товаров, а такая специальность, как экономист-плановик вообще стала неактуальной. Ответ вузов на изменения запросов - появление такой специальности как «Коммерция (торговое дело)» и подготовка новых универсальных коммерческих работников — коммерсантов широкого профиля.

Таким образом, возрастание значения повышения квалификации работников для современного предприятия характеризуется следующими факторами:

- благодаря обучению сотрудников обеспечивается более эффективное, чем у конкурентов, решение поставленных задач, и это служит дополнительным источником прибыли предприятия;
- изменением и совершенствованием знаний, умений и навыков сотрудников, что способствует тому, что предприятие быстрее адаптируется к изменяющимся внешним условиям;
- благодаря обучению предприятие может решать вопросы по долгосрочному гарантированному найму сотрудников.

Для системы обучения сотрудников торгового предприятия можно отметить следующие принципы:

- Соответствие целей и задач обучения целям и стратегии предприятия;
- Менеджмент должен рассматривать рост кадрового потенциала как приоритетное направление кадровой политики, обеспечивать формирование и поддерживать стремление сотрудников к профессиональному развитию;
- Построение обучения на принципах материальной и моральной заинтересованности и обучающихся, и должностных лиц, которые организуют и проводят обучение;
- Осуществление подбора обучающихся в соответствии с имеющимися у них возможностями, склонностями и интересами;
- Результативность обучения, полученные знания, умения должны отражаться на

определенных результатах, которых работник достигает в процессе последующей трудовой деятельности;

- Методы и программа обучения должны быть направлены на поддержание интереса сотрудника к процессу обучения, быть связанными с практической деятельностью.

На сегодняшний день существует большое количество различных форм и методов обучения. Современное обучение – это использование таких инструментов, как видео, мобильное обучение, геймификация, коучинг и наставничество – все это соответствует тому, как молодые современные сотрудники хотят учиться, обеспечивает своевременное обучение, к которому можно получить доступ без отрыва от работы и в любое время, при необходимости.

Таким образом, используя обучение и развитие, чтобы помочь своим сотрудникам на переднем плане развить ключевые навыки, розничные торговцы могут повысить вовлеченность сотрудников при одновременном повышении качества взаимодействия с клиентами и, в конечном итоге, повысить лояльность клиентов.

## СПИСОК ИСПОЛЬЗОВАННОЙ ЛИТЕРАТУРЫ

1. Федеральный закон от 02.05.2015 N 122-ФЗ «О внесении изменений в Трудовой кодекс Российской Федерации и статьи 11 и 73 Федерального закона «Об образовании в Российской Федерации» // "Собрание законодательства РФ", 04.05.2015, N 18, ст. 2625
2. Федеральный закон от 29.12.2012 N 273-ФЗ (ред. от 06.03.2019) «Об образовании в Российской Федерации» // "Собрание законодательства РФ", 31.12.2012, N 53 (ч. 1), ст. 7598
3. Калинушкин В.С. Розничная торговля в России и ее современные тенденции // Управление и экономика в XXI веке. – 2016. – №2. – С. 21-23
4. Оборот розничной торговли в России в 2018 году увеличился на 2,6%. Электронный ресурс. Режим доступа:  
<https://www.retail.ru/news/oborot-rozничnoy-torgovli-v-rossii-v-2018-godu-uvеlichilsya-na-2-6/>  
Дата обращения 25.04.2019
5. Розничная торговля вышла в лидеры по текучести кадров. Электронный ресурс. Режим доступа:  
<https://rg.ru/2017/04/16/rozничnaia-torgovlia-vyshla-v-lidery-po-tekuchesti-kadrov.html/> Дата обращения 25.04.2019
6. Чернышева Н.М., Котов Р.М., Алтынбаева Е.С., Христофорова Ю.А. Современное состояние рынка розничной торговли // Техника и технология пищевых производств. – 2017. – Том 47. 0 №4. – С. 145-15

[1] Федеральный закон от 02.05.2015 N 122-ФЗ «О внесении изменений в Трудовой кодекс Российской Федерации и статьи 11 и 73 Федерального закона «Об образовании в Российской Федерации» // "Собрание законодательства РФ", 04.05.2015, N 18, ст. 2625

[2] Оборот розничной торговли в России в 2018 году увеличился на 2,6%. Электронный ресурс. Режим доступа:  
<https://www.retail.ru/news/oborot-rozничnoy-torgovli-v-rossii-v-2018-godu-uvеlichilsya-na-2-6/> Дата

обращения 25.04.2019

[3] Розничная торговля вышла в лидеры по текучести кадров. Электронный ресурс. Режим доступа: <https://rg.ru/2017/04/16/roznichnaia-torgovlia-vyshla-v-lidery-po-tekuchesti-kadrov.html/>  
Дата обращения 25.04.2019

## Педагогика

# ИГРОВЫЕ УПРАЖНЕНИЯ И ЗАДАНИЯ В РАЗВИТИИ У ДЕТЕЙ СТАРШЕГО ДОШКОЛЬНОГО ВОЗРАСТА КОММУНИКАТИВНЫХ СПОСОБНОСТЕЙ

## GAME EXERCISES AND TASKS IN THE DEVELOPMENT OF CHILDREN OF PRESCHOOL AGE COMMUNICATIVE ABILITIES

Авторы: *Попова Анастасия Сергеевна*

Аннотация: *в статье рассматривается проблема развития коммуникативных способностей у детей старшего дошкольного возраста, раскрывается актуальность данной темы, представлена исследовательская деятельность по данной теме.*

Ключевые слова: *коммуникативные способности, дети дошкольного возраста, игровые упражнения и задания.*

Annotation: *the article deals with the problem of development of communicative abilities in children of senior preschool age, reveals the relevance of this topic, presents research activities on this topic.*

Keywords: *communicative abilities, preschool children, game exercises and tasks.*

Компетентность и грамотность в общении на сегодняшний день считаются одним из условий преуспевания в любой сфере жизнедеятельности. Недостаток элементарных умений и навыков общения приводит к большому количеству конфликтов как в семье, так и в коллективе при совместной деятельности. В связи с этим становится необходимым формирование у детей дошкольного возраста коммуникативных умений, выражающихся в приобретении ребенком навыков общения со взрослыми и сверстниками.

Для того, чтобы выявить уровень сформированности коммуникативных способностей у детей старшего дошкольного возраста, нами было проведено исследование. Данное исследование проводилось на базе Муниципального бюджетного дошкольного образовательного учреждения детский сад № 2 "Сказка" общеразвивающего вида Менделеевского муниципального района. В исследовании приняло участие 28 детей, посещающих старшую группу детского сада, возраст которых составлял 5-6 лет. В составе данной исследовательской группы находились 16 девочек и 12 мальчиков.

Выявить уровень развития коммуникативных способностей позволили методики: «Рукавички» Г.А. Урунтаевой, Ю.А. Афонькиной, методика контекстного общения со взрослым Е.Е. Кравцовой [2].

Рассмотрим содержание исследования.

Методика «Рукавички» проводилась в отдельной комнате. Приглашались два ребёнка, которым



давалась пара рукавичек. Детям предлагалось украсить рукавички так, чтобы они составили пару, то есть были одинаковыми. Детям пояснялось, что сначала они договариваются, какой узор будут рисовать и только потом могут приступить к раскрашиванию. Дети получали по одинаковому набору карандашей.

В ходе наблюдения за работой детей было отмечено, что не все дети могут с первого раза договориться о том, что и как будут рисовать. Однако, все дети старались сделать свои рукавички красивыми. У кого-то получалось договориться и раскрасить одинаково, некоторые дети только частично сделали похожими свои рукавички, а кто-то вовсе сделал их разными. Ни у кого из детей не было конфликта, никто не ругался и не дрался.

В ходе проведения данной методики были выявлены дети, которые имели:

Высокий уровень сформированности коммуникативных умений – 8 детей (28,6%).

Средний уровень – 10 детей (35,7%).

Низкий уровень – 10 детей (35,7%).

Графически данные можно представить следующим образом:



Рис.1 Распределение детей исследуемой группы по уровням сформированности коммуникативных способностей

Анализируя полученные результаты по данной методике, можно сделать вывод о том, что меньшее количество детей (4 пары – 28,6%) приступали к выполнению задания после совместного согласования предстоящих действий, осуществляли взаимный контроль и взаимопомощь, работали друг с другом с интересом.

У других детей (5 пар – 35,7%) выявлялся лидер, который брал на себя инициативу придумывать замысел рисунка. Иногда в таких парах возникали разногласия по поводу использованных цветов, узора. По окончании проведения методики рисунки у детей имели некоторые различия.

Попытки договориться, также, отмечались и у других 5 пар (35,7%), но они не принесли желаемого результата. Дети никак не могли определиться с узором и цветами, так как каждый игнорировал мнение и пожелание сверстника. Наиболее характерными средствами речевого взаимодействия в такой паре были спор и требование.

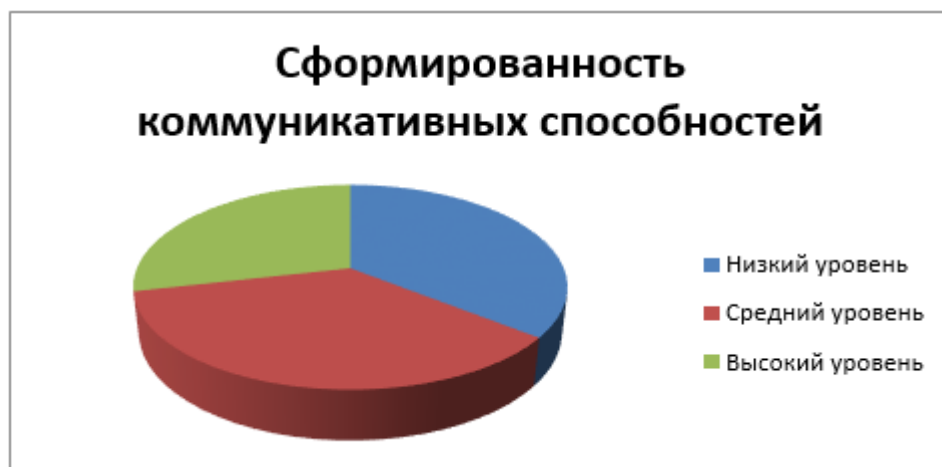
Методика контекстного общения со взрослым Е.Е. Кравцовой проводилась индивидуально с

каждым ребёнком. Дошкольнику предлагались три картинки с тремя разными ситуациями, на которых были изображены дети и взрослые. Ребёнку нужно было внимательно выслушать то, что ему говорили, и выбрать одну из двух картинок, соответствующую описанию. Каждый ребёнок работал самостоятельно.

В ходе проведения методики контекстного общения со взрослым Е.Е. Кравцовой были выявлены дети, которые набрали:

3 балла (17 детей – 60,8%) – ребенок правильно выполнил все 3 задания;

2 балла (8 детей – 28,5%) – ребенок правильно выполнил 2 задания;

1 балл (3 детей – 10,7%) – ребенок правильно выполнил только 1 задание.

Графически данные можно представить следующим образом:



Рис.2 Распределение детей исследуемой группы по уровню развития коммуникативных способностей

Исходя из полученных результатов, можно сделать вывод о том, что высокий уровень развития коммуникативных способностей наблюдается у 17 детей. Эти дети смогли правильно определить картинку с названной ситуацией в трех предложенных заданиях и обосновать свой выбор.

У 8 дошкольников был выявлен средний уровень развития способности к пониманию задач, предъявляемых взрослым в ситуациях взаимодействия. Эти дети правильно выполнили два задания из трех.

Низкий уровень продемонстрировали 3 ребенка. Это говорит о том, что дети не распознают ситуации взаимодействия и не различают задачи, предъявляемые взрослыми в этих ситуациях.

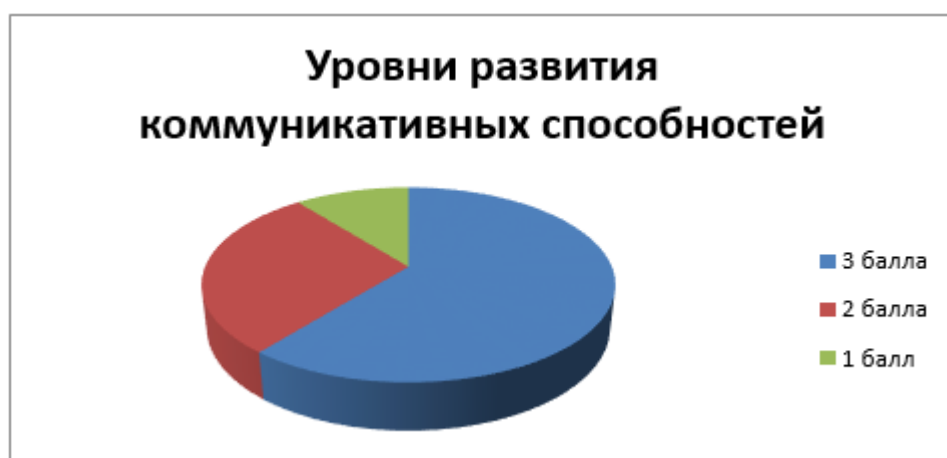
Полученные нами результаты опытно-экспериментального исследования свидетельствуют о недостаточно высоком уровне развития коммуникативных способностей у детей старшего дошкольного возраста.

Для формирования коммуникативных способностей у детей старшего дошкольного возраста нами были подобраны специальные игровые упражнения и задания:

1. Сиамики близнецы.

Материал: перевязочный бинт или платок, большой лист бумаги, восковые мелки.

Описание: дети разбиваются на пары, садятся за стол очень близко друг к другу, затем связывают правую руку одного ребенка и левую — другого от локтя до кисти. Каждому в руку дают мелок. Мелки должны быть разного цвета. До начала рисования дети могут договориться между собой, что они будут рисовать. Время на рисование — 5-6 минут [1].

## 2. Ладонь в ладонь.

Материал: стол, стулья.

Описание: дети становятся парами, приставляя правую ладонь к левой ладони и левую ладонь к правой ладони другого ребенка. Таким образом, они соединены и должны передвигаться по комнате, обходя различные препятствия.

## 3. «Комплименты»

Материал: мяч.

Описание: Дети по очереди перебрасывают друг другу мяч. Тот, кто кидает мяч, должен сказать тому, кто его ловит что-нибудь приятное - то есть комплимент[1].

## 4.Превращения.

Описание: Нужно устно закончить друг за другом следующие предложения:

- Если бы я был книгой, то я был бы ...
- Если бы я был животным, то я был бы.

## 5. Тропинка

Описание: Дети берутся за руки. По команде «гуляем» - идут по кругу.

«Тропинка» — дети кладут руки на плечи впереди стоящему и наклоняют головы вниз;

«Копна» — дети поднимают руки над головой;

«Кочки!» — все приседают.

Нами было проведено исследование по выявлению уровня развития коммуникативных способностей старших дошкольников. В процессе наших исследований, мы пришли к выводу, что развитию у дошкольника коммуникативных способностей может содействовать использование специально подобранных игровых упражнений и заданий.

### **Использованные источники:**

1. Деркунская В.А. Игровые приемы и коммуникационные игры для детей старшего дошкольного возраста. Учебно-методическое пособие / В.А. Деркунская, А. Г. Рындина. – М.: Центр педагогического образования, 2015. – 110 с.
2. Хузеева Г.Р. Диагностика и развитие коммуникативной компетентности дошкольника: психолого-педагогическая служба сопровождения ребенка. Г.Р. Хузеева. – СПб.: ВЛАДОС, 2014. – 80 с.

# ФОРМИРОВАНИЕ КОММУНИКАТИВНЫХ УУД У МЛАДШЕГО ШКОЛЬНИКА НА УРОКАХ ЧТЕНИЯ

## FORMATION OF COMMUNICATIVE SKILLS IN YOUNGER STUDENTS IN READING LESSONS

Авторы: Кисикова Гульнара Рамильевна

Научный руководитель: Мендыгалиева Алтынай Кенесовна

Аннотация: Начальная школа является тем фундаментом, где закладываются основы будущей осознанной и целенаправленной деятельности учения. Немаловажную роль в этом играют универсальные учебные действия, которые способствуют развитию компетентностных знаний у обучающихся. Ведущей деятельностью в данном возрастном этапе является учебная, что позволяет рассматривать формирование универсальных учебных действий в учебном процессе. Формирование разных видов универсальных учебных действий (личностных, познавательных, коммуникативных и регулятивных) определяют развитие способностей личности ребенка, его психических процессов, которые осуществляются в рамках их нормативно-возрастного развития личностной и познавательной сфер.

Ключевые слова: начальная школа, урок, чтение, процесс.

Annotation: Primary school is the Foundation where the foundations of the future conscious and purposeful activity of the teacher are laid. An important role in this is played by universal educational activities that contribute to the development of competence knowledge among students. The leading activity at this age stage is educational, which allows us to consider the formation of universal educational actions in the educational process. The formation of different types of universal educational actions (personal, cognitive, communicative and regulatory) determine the development of the child's personality abilities, his mental processes, which are carried out within the framework of their normative-age development of personal and cognitive spheres.

Keywords: primary school, lesson, reading, process.

В литературе ученые рассматривают разные определения термина «формирование». Л.И. Божович, Л.С. Выготский считают, что понятие «формирование» находится в тесной связи с процессом социализации личности [2, с. 69]. Данное понятие имеет большое значение для характеристики индивида, поскольку обеспечивает высокие, сознательные формы его поведения и деятельности. Это создает единство всех его отношений к действительности. А процесс формирования понимается как форма взаимодействия человека с окружающей средой, и осуществляется под воздействием внешних воздействий субъектов образования (педагогов, родителей) в сочетании с активной позицией обучающегося [3, с. 74].

Вопросами изучения формирования коммуникативных УУД занимались ученые: А.Г. Асмолов, О.М. Арефьева, О.А. Карабанова и других. Разные аспекты данной проблемы в начальной школе отражены в работах: С.П. Баранова, Л.И. Буровой, А.Ж. Овчинниковой, Г.А. Цукерман и др.

Под коммуникативными УУД понимают процесс взаимодействия между обучающимися, в процессе которого возникают, проявляются и формируются межличностные отношения, а также обмен мыслями, чувствами, переживаниями и др [1, с. 24]. Коммуникативные УУД играют важную роль в социализации обучающихся, формировании у них умения строить и вести диалог. В младшем школьном возрасте дети учатся обосновывать и доказывать свое мнение, способны понимать возможность различных обоснований для оценки одного и того же предмета.

Литературное чтение выполняет важную роль в формировании и развитии умственных процессов, творческого воображения, интеллектуальных способностей обучающихся, навыков самостоятельной учебной деятельности. Так, на уроках литературного чтения существует возможность эффективно организовать работу по формированию и развитию коммуникативных универсальных учебных действий в ходе сотрудничества, по развитию речи обучающихся (диалогической и монологической). Такая работа может создавать через проблемные задания: ассоциативные (на воображение); мыслительные (на сравнение); речевые (язык, речь героев); рефлексивные (высказывание собственных мыслей) [4, с. 27].

В процессе обучения происходит организация сотрудничества между обучающимися, где ставится учебная задача, которая бы требовала поиска решения и способов действия. В учебном процессе обучающиеся высказывают собственное мнение, анализировать его и оценивают. Кроме того, обучающиеся оценивают деятельность свою и других ребят. Педагог во всем этом занимает позицию равноправного партнера, что позволяет обучающимся проявить самостоятельность, активность в исследовании, интерес. Универсальные учебные действия коммуникативной направленности формируются на уроках литературного чтения посредством следующих приемов (заданий):

- устный рассказ о героях, о личных впечатлениях по прочитанному. В данном задании обучающиеся выстраивают речевое высказывание в соответствии с учебными задачами, которые были поставлены;
- пересказ (подробный, выборочный, творческий, краткий), чтение наизусть, словесное иллюстрирование (развитие навыка монологического высказывания);
- беседы, обсуждение творческих работ, защита проектов творческого характера. Обучающиеся проявляет умение выражать и отстаивать свое мнение;
- викторины, интеллектуальные игры, творческие конкурсы, работа в группах, чтение по ролям. Обучающиеся проявляют умение владеть диалогической речью, идти на компромисс, выслушивать и уважать мнение других людей [4, с. 28].

Немаловажным аспектом в формировании коммуникативных универсальных учебных действий является применение творческих заданий на уроках литературного чтения, причем систематической направленности. Благодаря таким видам заданий, обучающиеся с легкостью вступают в контакт, стараются быстро и продуктивно распределить роли в группе, аргументируют принятые решения, стараются объективно оценивать свой и чужой вклад в работу группового характера, умеют адекватно оценить себя и одноклассников по предложенным критериям при выполнении индивидуальных и групповых заданий, с удовольствием помогают друг другу. Все это позволяет сформировать универсальные учебные действия всех видов, в том числе и коммуникативных.

Для формирования коммуникативных универсальных учебных действий на уроке литературного чтения можно применить разнообразные образовательные технологии. Одной

из технологии является технология проблемного диалога. Этот вид технологии способствует мотивации учения, развитию познавательного интереса, самостоятельности обучающихся и убеждения других.

Следующей технологией является технология ситуативного обучения. Посредством данного вида технологии происходит формирование умения обучающихся показывать собственную позицию, принимать чужое мнение, давать адекватную оценку другим, развивать навыки конструктивного взаимодействия. Информационно-коммуникативная технология, используемая на уроках литературного чтения, способствует развитию адекватной самооценке, осознанию учебной деятельности и мотивации, развитию фундамента культуры в сфере применения информации. В таком виде технологии можно применить и проектную деятельность, где обучающиеся могут показать и рассказать посредством наглядности авторов произведений, их произведений [5, с. 23].

Таким образом, исходя из вышеописанного материала, можно сделать вывод о том, что литературное чтение является одним из тех предметов, в котором сочетаются интеллектуальные, эстетические и нравственные аспекты. На уроках литературного чтения, особенно, в начальной школе обучающиеся начинают понимать и осознавать смысл понятий «что такое хорошо и что такое плохо»; нравственность; эмоционально оценивать события. Одним из предметов, благоприятно способствующих формированию коммуникативных УУД в начальной школе, является курс «Литературное чтение». На уроках по литературному чтению посредством различных методических приемов, обучающиеся понимают и осознают нравственные ценности, дают эмоциональную оценку разных событий, развивают умение слушать и слушать собеседника, уметь договариваться, находить компромиссы в тех или иных конфликтных ситуациях.

### **Список литературы**

1. Асмолов А.Г., Бурменская Г.В. Как проектировать универсальные учебные действия в начальной школе. М. : Просвещение, 2012. 153 с.
2. Божович Л.И. Личность и ее формирование в детском возрасте. СПб. : Питер, 2008. 328 с.
3. Выготский Л.С. Педагогическая психология. М. : Смысл, 2013. 486 с.
4. Гарифулина Г.М., Минюк Т.В., Талапчук Г.И. Методические приемы для формирования УУД на уроках литературного чтения // Молодой ученый. 2016. №5. С. 27-29.
5. Рудокова С.Г., Кузнецова Т.А. Современные тенденции литературного образования младших школьников // Начальная школа. 2010. № 2. С. 23-28.

# ОРГАНИЗАЦИЯ ГРУППОВОЙ ФОРМЫ РАБОТЫ НА УРОКАХ ХИМИИ

Авторы: Хисанов Ранис Радикович

Аннотация: *Одной из основных форм учебно-воспитательной работы по реализации ФГОС нового поколения является групповая работа учащихся. Рассматриваются различные подходы к понятию «групповая работа». На основе ФГОС нового поколения перед образовательными учреждениями поставлена задача, которая предполагает воспитание человека современного общества, гражданина России, который будет учиться всю жизнь, будет социально ориентированным, творчески развитым, способным работать в коллективе. Особенностью ФГОС нового поколения является системно-деятельностный подход к развитию личности учащегося. Современное образование переходит от традиционной знаниевой парадигмы к самостоятельному творческому развитию учащихся с получением личностных результатов обученности.*

Ключевые слова: групповая работа, групповое обучение, системно-деятельностный подход.

**Ведение.** На современном этапе в России реализуется Федеральный государственный образовательный стандарт (ФГОС) нового поколения. В основу ФГОС нового поколения положена идея, которая предполагает воспитание гражданина России, т. е. современного конкурентоспособного человека, который будет учиться всю жизнь» [1].

Особенностью ФГОС является системно-деятельностный подход, где главная задача – творческое развитие личности учащихся, нацеленное на реальные виды деятельности и конкретные результаты. С этих позиций одной из основных форм учебно-воспитательной работы по реализации ФГОС нового поколения является групповая работа учащихся. Групповая работа – это полноценная самостоятельная форма организации обучения и воспитания с такими ее признаками, как непосредственное взаимодействие между учащимися и опосредованное руководство деятельностью ученика со стороны учителя. Иными словами, руководство деятельностью каждого ученика осуществляется членами внутри группы [2].

В. К. Дьяченко считает, что организационная структура групповых способов обучения может быть комбинированной, то есть содержать в себе различные формы: групповую, парную, индивидуальную. При этом доминирующее значение имеет именно групповое общение [4, 5].

Исследования Х. Й. Лийметса показали, что оптимальный состав групп должен быть от 5 до 7 учащихся. Иногда более успешно работа организуется в группах по 3-5 человек, так легче управлять ими на уроке. Для успешной совместной работы комплектуются группы из учащихся с одинаковой успеваемостью и темпом работы. Состав этих групп непостоянный и изменяется по разным предметам. При определении состава групп важно учитывать отношения между учащимися [6].

**Групповые формы учебной деятельности.** Г. К. Селевко выделяет следующие этапы организации процесса групповой работы:

1) подготовка к выполнению группового задания:

– постановка познавательной задачи;

- инструктаж о последовательности работы;
- раздача дидактического материала по группам;

## 2) групповая работа:

- знакомство с материалом, планирование работы в группе;
- распределение заданий внутри группы;
- индивидуальное выполнение задания;
- обсуждение индивидуальных результатов работы в группе.

Обсуждение общего задания группы

## 3) заключительная часть:

- сообщение о результатах работы в группах;
- анализ познавательной задачи, рефлексия; общий вывод о групповой работе и достижении каждой группы [7, с. 252-256].

Исходя из вышеизложенных методологических и теоретических положений, опытно-экспериментальная работа проводилась на базе МБОУ «СОШ с.Манзарас». В эксперименте участвовали учащиеся 9 А и 9Б класса в количестве 27 учащихся. Класс характеризуется как типичный ученический коллектив со стабильной хорошей успеваемостью, организованностью, качественными показателями и определенными достижениями по различным направлениям учебно-воспитательной работы школьного коллектива.

Для формирующего этапа опытно-экспериментальной работы нами были использованы следующие приемы организации групповой работы на уроках химии: уроки с применением групповой работы, лабораторные работы с использованием групповой формы.

Для выполнения педагогического эксперимента мы применили следующие методы исследования: наблюдение и анализ уроков химии учеников 9 класса. Ученикам предоставлялось ответить на вопросы мини-теста, который включал 5 вопросов по химии, тест проводился за 7 минут до конца урока, а также проведения лабораторной работы. По итогам мини-теста и лабораторной работы можно сказать, что при индивидуальной работе уровень знаний и активности у учеников низкие (количество учащихся справившихся с вопросами в среднем составляет 30%, а с лабораторной работой справилось лишь 15 %). Исходя из результатов второго эксперимента, можно сделать вывод, что ученики, работая в группе, справились с заданием лучше. (количество учащихся справившихся с вопросами в среднем составляет 88 %, с лабораторной работой справилось 80 %).

Результат индивидуальной работы показал, что уровень знаний и активности у учеников низкая. А групповая форма работы показала, что ученики лучше справляются с заданиями, на отлично(80%). Работая в одной команде, ученики учатся работать слаженно, учатся всегда быть готовыми помочь своему товарищу.

Таким образом, сравнивая результаты двух экспериментов, мы пришли к выводу, что в групповой форме обучения на уроке химии учащимся было легче и комфортнее работать. Действуя сообща, они выполняли правильно задания, которые были в практической работе.



Кроме того, каждая группа работа слажена и быстрее справлялась с поставленными задачами. Так же в группах ученики учатся взаимодействовать друг с другом и высказывать свои точки зрения, помогают своим товарищам и тем самым лучше усваивают учебный материал.

#### Литература

1. Федеральный государственный образовательный стандарт начального общего образования. – М.: Просвещение, 2013. – С. 6-7.
2. Голованова Н. Ф. Педагогика: учебник для студ. учреждений высш. проф. образования. – М.: Академия, 2011. – 240 с.
3. Крившенко Л. П. Педагогика: учеб. / Л. П. Крившенко [и др.]; под ред. Л. П. Крившенко. – М.: ТК Велби, Изд-во Проспект, 2008. – 432 с.
4. Дьяченко В. К. Новая дидактика. – М.: Народное образование, 2001. – С. 100-110.
5. Кукушин В. С., Болдырева-Вараксина А. В. Педагогика начального образования / Под общ. ред. В. С. Кукушина. – М.: ИКЦ «МарТ»; Ростов н/Д: Издательский центр «МарТ», 2005. – 592 с.
6. Борытко Н. М. Педагогика: учеб. пособие для студ. высш. учеб. заведений / Н. М. Борытко, И. А. Соловцова, А. М. Байбаков; под ред. Н. М. Борытко. – М.: Издательский центр «Академия», 2007. – 496 с.
7. Селевко Г. К. Энциклопедия образовательных технологий. В 2-х т. Т. 1. – М.: Народное образование, 2005. – 556 с.
8. Слостенин В. А. Педагогика: учеб. пособие для студ. высш. учеб. В. А. Слостенина. – 7-е изд., стер. – М.: Издательский центр «Академия», 2007. – 576 с.

# ОСОБЕННОСТИ ПРОЯВЛЕНИЯ ЭМОЦИЙ В МЛАДШЕМ ШКОЛЬНОМ ВОЗРАСТЕ

## FEATURES OF MANIFESTATION OF EMOTIONS IN PRIMARY SCHOOL AGE

Авторы: Петухова Анастасия Дмитриевна

Научный руководитель: Бахтина Светлана Владимировна

Аннотация: В статье рассматриваются проблемы проявления эмоций в младшем школьном возрасте. Проанализированы работы известных психологов, которые выделили особенности эмоциональных состояний и развития младших школьников. Особое внимание обращено на виды эмоций, рассмотрены ситуации, в которых они проявляются. Представлены результаты исследования тревожности и общего настроения детей младшего школьного возраста.

Ключевые слова: эмоции, младший школьный возраст, тревожность, страх, настроение.

Annotation: The article deals with the problems of manifestation of emotions in primary school age. The work of famous psychologists who highlighted the features of emotional states and the development of primary school students is analyzed. Particular attention is paid to the types of emotions, the situations in which they appear are considered. The results of a study of anxiety and the general mood of primary school children are presented.

Keywords: emotions, primary school age, anxiety, fear, mood.

Проблема эмоционального развития ребенка в младшем школьном возрасте в последние годы все чаще оказывается объектом изучения исследователей различных направлений, в том числе и психологов. К концу двадцатого века стало совершенно очевидно, что именно эмоциональная сфера в первые годы жизни является ядром психического развития личности. Андропова Н.В. и Постникова А.С. отмечают, что «в последнее время эмоциональная культура приобретает статус важнейшей личностной характеристики современного человека, поскольку он постоянно ощущает увеличение эмоциональных нагрузок, периодически испытывает «душевный дискомфорт», ему не хватает гармонии с окружающим миром» [1].

Существует множество определений понятия «эмоции». По мнению Л.С. Выготского, «эмоции следует понимать как реакцию в критические и катастрофические минуты поведения, как точки неравновесия, как итог и результат поведения, во всякую минуту диктующий формы дальнейшего поведения» [2, с.135-137]. В Психологическом словаре под редакцией В. П. Зинченко представлено следующее определение эмоций: «Эмоции (от латинского слова — возбуждать, волновать) — особый класс психических процессов и состояний, связанный с инстинктами, потребностями и мотивами, отражающих в форме непосредственных переживаний значимость действующих на индивида ситуаций для осуществления его жизнедеятельности. Эмоции сопровождают любую активность субъекта и служат механизмом внутренней регуляции психической деятельности и поведения, которые направлены на удовлетворение потребностей» [3, с. 427].

Л.И. Божович отмечает, что существуют различия между эмоциями и переживаниями. По ее мнению, в отличие от эмоций, которые помогают ребенку ориентироваться в пространстве, переживание становится содержанием психической жизни человека. Переживания младшего школьника пронизывают всю его систему жизнедеятельности. Дети в младшем школьном возрасте очень впечатлительны и эмоциональны. Ф.Н. Гоноболин подчеркивал, что у младших школьников преобладают положительные эмоции. Они жизнерадостные, веселые, бодрые. Все, что их окружает, вызывает у них интерес и радость. Психолог Л. М. Веккер, в противовес этому мнению, отмечает, что эмоциональный дискомфорт у младших школьников является очень важной проблемой, так как преобладают чаще всего отрицательные эмоции, чем положительные, и они находятся внутри и не проявляются снаружи. Это приводит к ухудшению здоровья учащихся и возникновению заболеваний психики.

По мнению Л.М. Митиной, существует пять отрицательных эмоций, которые проявляются в процессе учебы - это страдание, гнев, презрение, страх и стыд. Самой ранней эмоцией, на ее взгляд, является страх. В период младшего школьного возраста большинство страхов связано с учебной деятельностью. А.И. Захаров подчеркивает, что у детей в этом возрасте есть страх не соответствовать социальным требованиям и ожиданиям учителя, родителей, друзей. Ребенок постепенно осознает чувство ответственности, долга и обязанностей. Еще одной отрицательной эмоцией является тревога. Она характеризуется ощущениями напряженности, ожиданиями того, что какие-либо события могут развиваться неблагоприятно. У ребенка возникает нежелание учиться, замкнутость, плаксивость. А.И. Фомина утверждает, что «страх проверки знаний» и «страх не оправдать желания окружающих» остаются эмоциогенными факторами тревожности. А.М. Прихожан, изучая уровень развития тревожности у детей младшего школьного возраста, отмечает, что с развитием сочувствия по отношению к другим людям такое напряжение у детей может переходить в тревожное состояние.

Дети испытывают не только тревогу, страх, но состояние стресса. Есть несколько определений понятия «стресс». Мы будем опираться на определение, которое дается в Психологическом словаре: «Стресс- это состояние психического напряжения, возникающее у человека в процессе деятельности в наиболее сложных, трудных условиях как в повседневной жизни, так и в особых обстоятельствах» [3, с. 371]. В любом случае приходится испытывать стресс, так как психика готовится выполнять определенную деятельность. Г. Эберлейн в книге «Страхи здоровых детей» пишет о том, что уже к середине дня ребенок переутомляется, дорога домой тоже требует от него определенного внимания, сон часто нарушается. А.Г. Долгова отмечает, что нередко сами же педагоги вызывают у детей состояние стресса. Они часто хотят от детей того, что для них оказывается невозможным. Учителю необходимо учитывать все возрастные и индивидуальные особенности развития учащихся.

Для выявления тревожности в младшем школьном возрасте нами был использован тест Б.Н. Филлипса. В исследовании участвовали 50 детей в возрасте 8-9 лет. Результаты показали, что в классе прослеживается средний уровень тревожности у 44% учащихся. Стресс присущ 38% испытуемых. Фрустрация потребности в достижении успеха проявилась у 43% детей. Страх самовыражения отмечился у 35% учащихся. Страх ситуации проверки знаний проявился у 38% респондентов. Страх не соответствовать ожиданиям окружающих выразили 41% испытуемых. Низкая физиологическая сопротивляемость стрессу обозначилась у 41% детей. Проблемы и страхи в отношениях с учителями отметились у 42 % обучающихся.

Общая тенденция настроения младших школьников изучалась с помощью методики «Домики» О.А. Ореховой. Результаты данного теста показали, что у 19% опрошенных было обнаружено состояние усталости; 43 % учащихся обладают оптимальной работоспособностью; 17% детей

находятся в перевозбужденном состоянии и у 21% респондентов выявилось хроническое переутомление. Также результаты расчетов показывают следующие отклонения от нормы: у 45% детей эмоциональное состояние находится в норме, поводов для беспокойства нет. У 33% опрошенных преобладают положительные эмоции; 22 % учащихся находятся в плохом настроении - у них преобладают отрицательные эмоции (грусть, страх, стресс).

Исследование дает возможность сделать ряд выводов. В возрасте начальной школы у ребенка происходит гормональная перестройка организма, что естественно, сказывается на его эмоциональном самочувствии. В данном возрасте тревожные эмоции не редки, и могут свидетельствовать о том, что ребенку нужна помощь. Если для взрослого какая-либо проблема не является важной, то для ребенка она очень значительна. При своевременной помощи младшему школьнику родителями или детским психологом – можно избежать множество неблагоприятных последствий в процессе дальнейшего развития и становления личности ребенка.

Родителям нужно быть внимательнее к детям младшего школьного возраста. Накопленные негативные эмоции, либо подавленные, вытесненные в подсознание, негативно влияют на развитие ребенка, проявят себя в подростковом возрасте и во взрослой жизни, вызывая неврозы (от заикания и энуреза до полной несостоятельности приспособляться к окружающему миру). Не следует оставлять детей наедине со своими переживаниями. Младшие школьники еще не способны с ними справиться, так как лобные доли коры головного мозга, которые отвечают и за эмоции, и за волевые качества, у детей еще не созрели. Если взрослый справляется с негативными эмоциями благодаря волевым усилиям и жизненному опыту, то ребенок младшего школьного возраста еще не может этого сделать.

Литература:

1. Андропова, Н. В. Постникова, А.С. Развитие эмоциональной культуры младших школьников. – [Электронный ресурс]. – URL: <https://cyberleninka.ru/article/n/razvitie-emotsionalnoy-kultury-mladshih-shkolnikov> (дата обращения: 05.12.2019).
2. Выготский, Л. С. Педагогическая психология / под ред. В. В. Давыдова. — М.: Педагогика-Пресс, 1999. — С. 135-137.
3. Зинченко, В. П. Большой психологический словарь / В. П. Зинченко, Б. Г. Мещерякова. — М.: Прайм-Еврознак, 2008. — 880 с.

## КОНСПЕКТ ГРУППОВОГО ЗАНЯТИЯ ПО РАЗВИТИЮ РЕЧИ И ПОЗНАВАТЕЛЬНОМУ РАЗВИТИЮ ПО ТЕМЕ «ДЕЛЬФИНЫ»

Авторы: Виленская Анна Александровна

Аннотация: В статье описывается конспект группового занятия для старших дошкольников, включающего следующие образовательные области: «Познавательное развитие», «Развитие речи», «Социально-коммуникативное развитие».

Ключевые слова: познавательное развитие, совершенствование представлений детей о жизни животных в среде обитания, развитие речи, увеличение словаря, социально-коммуникативное развитие.

Annotation: The article describes the summary of a group lesson for older preschoolers, including the following educational areas: "Cognitive development", "Speech development", "Social and communicative development."

Keywords: cognitive development, improving the perceptions of children about the life of animals in the environment, the development of speech, increasing the vocabulary, social and communicative development.



Занятие может быть оформлено в виде презентации, демонстрируемой на большом экране.

Возрастная группа: старшая (седьмой-восьмой год жизни).

Цели: формирование умственных действий, повышающих эффективность образовательной деятельности.

Задачи: Образовательные области: «Познавательное развитие», «Развитие речи», «Социально-коммуникативное развитие».

1. Развитие познавательно-исследовательской деятельности:
2. Формировать умение отражать результаты своего познания в речи.
3. Формирование целостной картины мира, расширение кругозора: совершенствовать представления о жизни животных в среде обитания.

*Ход совместной образовательной деятельности:*

### **I этап**

Мотивационный, организационный.

Педагог: «Здравствуйте, дети! Сегодня мы узнаем много интересного о дельфинах!»

Педагог: «Кто знает, чьими родственниками являются дельфины?» (китов)

Педагог: «Ребята, как вы думаете, как дельфины относятся к людям: дружелюбно или враждебно?» (дружелюбно). «Дельфины плавают исключительно быстро, стайки дельфинов часто следуют за кораблями».



Педагог: «А вы бы хотели, находясь в лодке и опустив руку в воду, погладить дельфина?»

«По последним научным данным, дельфины не только имеют «словарный запас» до 14000 звуковых сигналов, который позволяет им общаться между собой, но и умеют проявлять сочувствие, готовность помочь новорождённым и больным, выталкивая их на поверхность воды...

Похожи этим дельфины на людей? А вы помогаете кому-нибудь? Как?»

## **II этап**

Основная часть занятия, совместная образовательная деятельность.



«Как общаются люди между собой?» (устная речь, письменная речь). «А дельфины?»

«В речи дельфинов ученые уже насчитали 186 разных «свистов». У них примерно столько же уровней организации звуков, сколько и у человека: шесть, то есть звук, слог, слово, фраза, абзац, контекст, есть свои диалекты».

«Дельфины владеют двумя видами языка:

- 1) Язык тела — различные позы, прыжки, повороты, различные способы плавания, знаки, подаваемые хвостом, головой, плавниками.
- 2) Язык звуков. Давайте попробуем изобразить звуки, которые издают дельфины?»

Педагог начинает поочередно называть звуки дельфинов, а дети пытаются их воспроизвести:

- щebet (кто щebечет?)
- жужжание (кто жужжит?)
- визги (кто визжит?)
- скрежет (кто издает скрежет?)
- щёлканье (кто щелкает?)
- чмокание (кто чмокает?)
- скрипы (кто скрипит?)
- хлопки (кто хлопает?)
- писк (кто пищит?)
- рёв (кто ревет?)
- вопли (кто вопит?)
- крики (кто кричит?)
- кваканье (кто квакает?)
- свисты (кто свистит?). «А вы умеете свистеть? Посвистите.

А по-другому? Дельфины могут свистеть 32-мя способами. Как вы думаете, какими звуками дельфины сообщают о том,



что им нужна помощь? Как вы даете знать другим людям об этом? Как вы можете догадаться о том, что кому-то нужно помочь?».

### III этап



«Наконец, дети, вы сейчас узнаете, что у дельфинов есть имена. Да-да, у каждого дельфина есть своё имя, на которое он откликается, когда к нему обращаются сородичи. Имя даётся дельфину ещё при рождении и представляет собой характерный свист, средняя продолжительность которого — чуть меньше одной секунды». Детям дается задание нарисовать своего дельфина и придумать ему имя.

### IV этап

«Итак, мы сегодня говорили о ...? Какие дельфины: дружелюбные или враждебные по отношению к человеку? Чем дельфины похожи на людей? Какие виды звуков могут издавать дельфины? В чем мы можем брать пример с дельфинов?»

#### **Использованные источники:**

1. Дельфины / Царство животных / Перевод с англ.С.В.Чудова. - М.: ОНИКС, 2000. - С. 177.
2. Дельфины и киты // Биология / Сост. С. Т. Исмаилова. - 3-е изд. - М.: «Аванта+», 1996. Т. 2. - С. 577. - (Энциклопедия для детей).
3. Гризик Т.И. Развитие речи детей 6-7 лет. - М.: Просвещение, 2007.

4. Микляева Н.В., Семенака С.И.: Уроки добра. Комплексная программа социально-коммуникативного развития ребенка. ФГОС. - М.: Аркти, 2018.

# РАЗВИТИЕ РЕЧИ ДЕТЕЙ ПОСЛЕ КОХЛЕАРНОЙ ИМПЛАНТАЦИИ

## DEVELOPMENT OF SPEECH OF CHILDREN AFTER COCHLEAR IMPLANTATIONS

Авторы: *Маслова Ольга Александровна, Дмитриева Наталья Васильевна, Дмитриевских Людмила Сергеевна*

Аннотация: *В статье раскрываются особенности логопедического сопровождения ребенка после кохлеарной имплантации.*

Ключевые слова: *кохлеарная имплантация, дети с нарушением слуха, логопедическая работа, развитие речи.*

Annotation: *The article reveals the features of speech therapy support of a child after cochlear implantation.*

Keywords: *cochlear implantation, hearing impaired children, speech therapy work, speech development.*

С каждым годом детей с нарушением слуховой функции становится все больше и больше. В России кохлеарная имплантация стала распространенным методом реабилитации глухих детей и взрослых, этот метод по праву считается наиболее эффективным, способствует успешному речевому развитию. Основной целью, по мнению многих специалистов работающих в этой сфере (Е.Л. Гончарова, В.Е.Кузовков, И.В. Королева, Э.И. Миронова, Г.А.Таварткиладзе, В.И.Пудов, О.В. Зонтова, Н.В.Тарасова) считается, улучшение качества жизни после проведения имплантации, формирование условий для восприятия устной речи и организация на этой базе своей речи, употребляемой для общения и для познания окружающего мира. Следует знать, что сама операция, в результате которой устанавливается кохлеарный имплант к сожалению, это только 20 % успеха, она частично восстанавливает слух. А 80% приходится на коррекционно - логопедическую работу логопедов, сурдопедагогов и конечно родителей. Аргументирована потребность в психологической и педагогической реабилитации ребенка после операции. Логопед играет очень существенную роль в реабилитации детей после кохлеарной имплантации. Длительность реабилитации у детей после кохлеарной имплантации составляет 3 - 5 и более лет.[3]

Главной целью программы реабилитации ребенка после кохлеарной имплантации является формирование, восстановление и дальнейшее развитие слухового восприятия, устной речи и невербальных навыков, которые так необходимы для полноценной социальной жизни детей после кохлеарной имплантации, с учетом их индивидуальных особенностей.

В.И. Пудов, О.В. Зонтова указывают в своей работе, что в настоящее время традиционная методика постановки звуков и развития речи не всегда подходит. По мнению авторов нужно использовать индивидуальную систему приемов с учетом развивающегося слухового восприятия ребенка после кохлеарной имплантации. Выделяются основные направления в работе:[6]

- Развитие слухового восприятия неречевых и речевых сигналов;

- Развитие слухоречевого внимания;
- Подготовка и развитие физиологической базы речи (развитие артикуляторной моторики, дыхания);
- Развитие речи (понимание речи, активизация голосовых реакций).

Необходимо сформировать все центральные слуховые механизмы, обеспечивающие возможность воспринимать окружающие звуки и устную речь:- обнаружение звука;- локализация источника звука в пространстве;- активизация соотнесенных вокализаций, речевой практики;- оценка разных качеств слуха;- опознавание неречевых звуков;- опознавание различных речевых сигналов [6].

Коррекционная работа строится с учетом особенностей развития слухового восприятия у детей с кохлеарной имплантацией – им свойственны нарушения слуховой памяти, слухового внимания, высокая утомляемость, медленное обрабатывание звуковой и речевой информации, сопутствующие нарушения зрительного внимания, ЗРР, эмоционально-волевая незрелость, нарушения развития коммуникативных навыков, центральные слуховые расстройства.

Темпы развития понимания речи и устной речи у каждого ребенка различны и зависят от многих причин. Наиболее значимые из них: 1) возраст ребенка 2) уровень развития остаточного слуха со слуховым аппаратом и речи на момент имплантации 3) интенсивность занятий с сурдопедагогом и родителями после имплантации 4) наличие у ребенка дополнительных нарушений.[4]

2) Работа по формированию собственной речи.

1. Развитие доречевых форм речи.

2. Формирование активных форм речи путем вызывания звукоподражания.
3. Воспитание в потребности в речевом общении.
4. Формирование первоначальных навыков общения.
5. Накопление пассивного и активного словаря [3].

Очень важно, чтобы у ребенка была потребность в речевом общении. Работа начинается с вызывания основных звуков, далее звукоподражаний. Следует соблюдать определенную закономерность в последовательности появления звуков в речи ребенка. Из гласных звуки появляются в такой последовательности:[а, о, у, э]. Среди согласных первыми образуются губно-губные звуки: [п, б, м], губно-зубные:[ф, в] и язычно-зубные: [т, д, н, л]. Эти звуки наиболее доступны ребенку, для его слухо-зрительного восприятия и воспроизведение которых не требует двигательных дифференцировок [2].

Результаты развития речи у детей различны. Если родители активно включаются в процесс, то уже через 1-1,5 месяца ребенок начинает активно имитировать интонацию, ему также удастся сформировать около 10 слов на основе имитации. А через 1,5 года ребенок в состоянии строить фразы из нескольких слов. Активный словарь ребенка может составлять более 100 слов. Уже через 2 года у ребенка формируется связанная речь.[1]

И.В. Королева утверждает, что кохлеарная имплантация восстанавливает слух почти целиком. У ребенка стремительно формируется слуховая чувствительность, понемногу вырабатываются навыки произнесения по подражанию любого речевого материала. Тем не менее, адекватное слуховое восприятие направленной речи не всегда дает возможность верного понимания информации [4].

Иными словами, дети с кохлеарным имплантом слышат, но не всегда точно понимают

услышанное. Это связано с тем, что они не всегда знают и понимают значения воспринятых слов, их смысла в установленном контексте. Речь, выступает в своем функциональном предназначении, как средство познания и общения, служит одним из главных инструментов социализации детей с нарушением слуха после кохлеарной имплантации. Для развития речи детей после проведения кохлеарной имплантации, специалисты должны знать особенности слухоречевого формирования конкретного ребенка и с их учетом уметь подбирать задания. Необходимо учитывать характерные сложности, появляющиеся у ребенка с нарушением слуха, компенсированным кохлеарным имплантом, при обучении в условиях общего образования, и уметь адаптировать материал, применяемые приемы и методы обучения.[5]

#### **Использованные источники:**

1. Ефименкова, Л.Н. Формирование речи у дошкольников с ОНР. - М.: Просвещение, 2013. - 112 с.
2. Дмитриевских Л.С. Обучение дошкольников речевому общению [Текст]: занятия и игры для детей с ОНР/ Л.С. Дмитриевских.- Москва: Сфера, 2011.-64с.
3. Зонтова О.В. Коррекционно-педагогическая помощь детям после кохлеарной имплантации: Методические рекомендации. -- СПб.: РГПУ им. А.И. Герцена , 2012.
4. Королёва И.В. Кохлеарная имплантация и дети. СПб.: КАРО, 2010.
5. Королёва И. В. Учусь слушать и говорить: Методические рекомендации по развитию слухового восприятия и речи у детей с кохлеарными имплантами и слуховыми аппаратами на основе «слухового» метода / И. В. Королева. — СПб.: КАРО, 2018.
6. Куликов Д.Г. Основной этап слухоречевой реабилитации //Я слышу мир! Выпуск № 1(13), СПб: «Умная Маша», 2019.

# ВЗАИМОСВЯЗЬ МЕЖДУ КРУЖКОВОЙ ДЕЯТЕЛЬНОСТЬЮ И УСПЕВАЕМОСТЬЮ УЧАЩИХСЯ

Авторы: Мухаметова Наталья Наильевна

Научный  
руководитель: Бахтина Светлана Владимировна

Аннотация: В данной статье рассмотрена возможность установления связи между кружковой деятельностью и успеваемостью учащихся. Проанализированы характеристики составляющих данного явления. Выявлена и обоснована связь между внеурочной деятельностью и успеваемостью учащихся на базе результатов проведенного исследования. Установлен характер взаимодействия между кружковой деятельностью и успеваемостью учащихся.

Ключевые  
слова: педагогическая психология, психология, проблема неуспеваемости, кружковая деятельность, внеурочная деятельность, неуспеваемость, успеваемость.

Annotation: This article discusses the possibility of establishing a connection between group activities and student performance. The characteristics of the components of this phenomenon are analyzed. The relationship between extracurricular activities and student performance based on the results of the study was identified and justified. The nature of the interaction between circle activities and student performance has been established.

Keywords: pedagogical psychology, psychology, the problem of underachievement, group activities, extracurricular activities, underachievement, academic performance.

На современном этапе развития образования одной из самых актуальных проблем является успеваемость учащихся. М.М. Безруких пишет: «Проблема школьных трудностей поднимается во всем мире. Это серьезнейшая проблема именно потому, что она и социальная, и психологическая, и медицинская, и педагогическая.» [3,с.38]. Успеваемость является одной из составляющих психологического здоровья школьников, сохранением которого обеспокоено всё психолого-педагогическое сообщество. Проблема успеваемости школьников волнует ученых уже не одно столетие. Со времен чешского педагога-гуманиста Я.А. Коменского и по настоящее время продолжается изучение сущности, причин как успехов так и неудач учащихся в образовательной деятельности.

Существует огромное количество определений «успеваемости» и «неуспеваемости». В словаре С.И. Ожегова успеваемость характеризуется как степень успешности усвоения учебных предметов учащимися [4,с.837]. А У.Д. Розенталь и А.А. Бударный считают, что «неуспеваемость-несоответствие знаний минимальным требованиям», и утверждают, что «содержание понятия «неуспеваемость» во многом зависит от установленных правил перевода учащихся в следующий класс». В школе переводят в следующий класс тех, кто удовлетворяет минимуму требований соотносящихся с баллом «три», то неуспеваемость выражается баллами «два» и «один». Однако эти правила подправляются реальной практикой: выставленные удовлетворительные оценки не мешают учителям, родителям, нередко и ученику знать, что он «не успевает» [2,с.83].

Ю.К. Бабанский подразделяет неуспеваемость на раннюю и позднюю. Ранняя неуспеваемость

возникает еще на начальных стадиях обучения (1 класс). Поздняя- во время перехода учащегося в среднюю школу. Доказано, что при переходе из начальной школы в среднее звено качество знаний снижается на 30% и это объясняется рядом причин: во-первых, усложняется школьная программа и возрастают требования к учащемуся, а умения и желания трудиться остались на уровне начальной школы, во-вторых, переход совпадает с началом подросткового возраста, переключением интереса к учебе на общение со сверстниками. Существует версия, что успеваемость и интерес к учебе снижается из-за того, что большую часть времени учащийся посвящает делу, которым бурно увлекся или как это часто бывает «заставляют родители». К данному перечню, как правило, относится и кружковая деятельность.

Педагогический энциклопедический словарь гласит: «Кружковая работа- одна из форм дополнительного образования детей, заключающаяся в организации кружков, секций и клубов различной направленности» [1,с.130]. Кружки организуются в общеобразовательных и профессиональных школах, высших и средних специальных учебных заведениях, а также во внешкольных учреждениях, при клубах и библиотеках на добровольных началах. Как правило, в кружке занимаются 15-20 человек. Выделяют предметные (по учебным дисциплинам в соответствии с образовательными программами), художественно-эстетические (изобразительного творчества, музыкальные, хореографические, хоровые), технические (по видам технического творчества учащихся), натуралистические (юных натуралистов), туристско-краеведческие, физкультурно-спортивные (чаще называются секциями), любительские (по интересам) кружки [1,с.132]. Кружковая деятельность проводится с целью расширения имеющихся и углубления специальных знаний учащихся, совершенствования творческих способностей и умений, удовлетворения их личных интересов и склонностей, а также с целью организации их досуга.

Стоит отметить, что кружковая деятельность отличается от учебной большим разнообразием методов и форм ее организации и реализации. В кружках для младших классов вносятся элементы игры и соревновательный характер деятельности. Она не имеет четкой, ярко выраженной специализации. Содержание и тематика кружков, как правило, отражает современные тенденции и достижения науки, техники, искусства. Формы проведения кружков достаточно разнообразны. Это и беседы, и лабораторные исследования, экскурсии и походы, изготовление моделей, а также соревнования, конкурсы и выступления на сцене. Важно, чтобы деятельность в кружке имела результаты и носила общественно-полезный характер.

На основании проведенного нами исследования, в котором приняли участие 50 учащихся 5 классов, нам удалось выяснить, что 73 % учащихся посещают тот или иной кружок (секцию). Среди них, самыми популярными оказались: кружок иностранных языков (английский язык), бассейн, футбол, регби, кружок проектирования и музыкальная школа (хореографическое, хоровое и инструментальное отделение). 63 % учащихся совмещают посещение 2 кружков, 25 % учащихся- 3 кружка, 22%- 1 кружок. Дети, которые посещают 1-2 кружка имеют положительные оценки в школе, не смотря на большую нагрузку. Повышает успеваемость одновременное участие в кружках разной направленности. Например, посещение спортивного кружка и кружка фотографии.

Для исследования корреляционной взаимосвязи между двумя ранговыми переменными (успеваемость и кружковая деятельность) мы использовали метод коэффициента ранговой корреляции Спирмена. Коэффициент корреляции Спирмена ( $\rho$ ) равен 0.640. Связь между исследуемыми признаками- прямая. Зависимость признаков статистически значима ( $p < 0,05$ ). Таким образом, мы выяснили, что внеурочная кружковая деятельность имеет связь с успеваемостью детей в школе.

Успеваемость в школе связана не только с занятиями по школьным предметам, что кажется вполне очевидным результатом, но и с занятиями искусством и спортом. Более того, занятия искусством повышают успеваемость в большей мере, по сравнению со всеми остальными кружками (секциями). В семьях, в которых родители поощряют внеурочную деятельность, ребенок активно продолжает заниматься и получает в ходе этих занятий навыки, обеспечивающие успешное развитие в дальнейшем. Например, занятия музыкой и определенными видами спорта весьма эффективны с точки зрения формирования усидчивости, целеустремленности и распределения своего личного времени. Таким образом, необходимо сохранять и развивать богатый опыт дополнительного образования школьников, создавать новые образовательные пространства и площадки, где ребенок мог бы в спокойной и комфортной обстановке получать новые знания, воспитывать в себе правильное эстетическое восприятие мира, развивать творческие способности и уверенность в своих силах, что так необходимо учащимся современной школы.

## **Литература**

1. Бим-Бад Б.М. Педагогический энциклопедический словарь. — М., Большая рос. энцикл., 2002. — 528 с.
2. . Глассер У. Школы без неудачников. Пер с англ. / Общ ред и предисл. В.Я. Пилиповского.- М.: Прогресс, 2008. — 184 с.
3. Гордон Т. Курс эффективного преподавателя. Как раскрыть в школьниках самое лучшее. М.: Ломоносов, 2010. — 232 с
4. Ожегов С.И., Шведова Н.Ю. Толковый словарь русского языка: 80 000 слов и фразеологических выражений. — 4-е изд., М.: Высшая школа, 2014. — 944 с.



# ИСПОЛЬЗОВАНИЕ ИГРОВОГО МЕТОДА КАК СПОСОБА ОБУЧЕНИЯ ИНОСТРАННОМУ ЯЗЫКУ

## THE USE OF THE GAME METHOD AS A WAY TO TEACH A FOREIGN LANGUAGE

Авторы: Боброва Тамара Алексеевна

Аннотация: Данная статья посвящена рассмотрению вопроса об использовании игрового метода на занятиях по обучению иностранному языку. Анализируется ролевая игра как один из способов проверки полученных знаний. Приводятся примеры заданий.

Ключевые слова: английский язык, игровые методы обучения, информационно-коммуникативные технологии, ролевая игра

Annotation: The article is devoted to the consideration of the use of the game method to teach a foreign language. The role-playing game is analyzed as one of the ways to test the knowledge obtained. Some examples of tasks are given.

Keywords: the English language, teaching methods, information and communication technologies, the role-playing game

Федеральный государственный стандарт (ФГОС) является одним из ключевых элементов модернизации современного образования.

Изменения, произошедшие в системе образования за последние годы, привели к переосмыслению методов и технологий обучения иностранным языкам. В связи с этим педагогический процесс обучения английскому языку должен соответствовать требованиям ФГОС. В основе ФГОС лежит системно-деятельностный подход, базовым положением которого служит тезис о том, что развитие личности в системе образования обеспечивается, прежде всего, формированием универсальных учебных действий (УУД), выступающих в качестве основы образовательного и воспитательного процесса. В связи с этим приоритетным становится использование активных методов обучения, которые способствуют развитию умения анализировать, рассуждать, планировать, комбинировать, создавать новое.

Современные методы обучения английскому языку в рамках новых стандартов должны отвечать следующим требованиям:

- создавать атмосферу, в которой обучающийся чувствует себя комфортно;
- стимулировать интересы обучающихся, развивать их желание учиться и тем самым делать реальным достижение ими успехов в обучении;
- затрагивать личность обучающегося в целом и вовлекать в учебный процесс все его чувства, эмоции и ощущения;
- активизировать деятельность обучающихся;
- делать обучающегося активным действующим лицом учебного процесса;

- создавать ситуации, в которых учитель не является центральной фигурой, а лишь наблюдателем, консультантом;

- обеспечивать всевозможные формы работы на занятии;

Всем этим требованиям отвечает игровой метод обучения.

Использование игрового метода обучения иностранному языку является довольно интересным и эффективным способом организации учебной деятельности учащегося. Данный метод подходит для любой ступени обучения с адаптацией для каждого определенного возраста. Этот метод способствует созданию благоприятной психологической атмосферы общения и помогает обучающимся увидеть в иностранном языке реальное средство общения. Игра на уроке иностранного языка не только позволяет учащимся общаться на этом языке, но и приближает процесс общения к естественной коммуникации. Ролевые упражнения и игры способствуют развитию умения принять и исполнить роль, ориентироваться в ролях партнеров, выбирать языковые средства в соответствии с ситуацией. Несмотря на четкие условия игры, в ней обязательно есть элемент неожиданности, что создает возможность импровизации.

Учебная игра позволяет использовать все уровни усвоения знаний - от воспроизведения до творческо-поисковой деятельности.

Дидактическая значимость игровой деятельности рассматривалась в трудах таких выдающихся педагогов, как К.Д. Ушинский, А.С. Макаренко, В.А. Сухомлинский, Н.А. Анисимов, Л.С. Выготский и др. Очень точную характеристику роли использования игр на занятиях по иностранному языку дал Е.И. Пассов, говоря о том, что игра - это «универсальное средство, помогающее учителю иностранного языка превратить достаточно сложный процесс обучения в увлекательное и любимое учащимися занятие» [8, С.38]. На основании исследований вышеупомянутых ученых можно сделать вывод о том, что игра - это совокупность определенных способностей, а именно мышление - восприятие - память - воображение.

Игровая деятельность на занятиях иностранным языком может использоваться в следующих случаях: 1) в качестве целого урока или его части; 2) как самостоятельный метод изучения определенной темы; 3) при организации внеурочной деятельности. Тут задача преподавателя - организовать познавательную деятельность учащихся таким образом, чтобы развивались их творческие способности.

Основными функциями игровой деятельности являются:

- обучающая (развитие умений и навыков владения иностранным языком, развитие общеучебных навыков, развитие внимания и памяти);

- коммуникативная (создание ситуации иноязычного общения, создание коммуникативных взаимоотношений на иностранном языке, сплочение учащихся);

- развивающая (развитие личностных качеств для активизации творческих способностей учащихся);

- воспитательная (воспитание внимательного отношения к партнеру, выработка навыка взаимоподдержки);

- развлекательная (способствует созданию особой атмосферы на занятии, преобразованию занятия в интересное событие)

Использование игрового метода в учебном процессе во многом зависит от классификации игр. В настоящее время единого подхода к данному вопросу в педагогической и психологической науках нет. Педагоги ориентируются на дидактические игры (языковые и речевые), а психологи выделяют подвижные, интеллектуальные, условные игры. У иностранных ученых свой взгляд на классификацию учебных игр – они считают основными ролевые игры и симуляцию (жизненная ситуация с обязательным решением какой-либо проблемы).

Использование на занятиях по иностранному языку ролевых игр в качестве моделирования реальной ситуации общения в настоящее время вызывает и вызывает большой интерес у учащихся. В процессе ролевой игры происходит перестройка поведения учащегося, т. е. поведение превращается в произвольное. Под таким поведением понимается в данном случае деятельность, которая осуществляется в соответствии с данным образцом и которое контролируется сопоставлением с этим образцом. Это означает, что учащийся чувствует себя более свободным и не ощущает напряжения, которое может присутствовать у него при обычном ответе. Ролевая игра используется как для усвоения нового материал, так и для закрепления уже изученного материала, способствует закреплению полученных знаний, активизации сформированных языковых и речевых умений и навыков. С этой точки зрения, ролевую игру можно рассматривать как один из методических приемов проверки знаний. Проведение такой игры включает в себя несколько этапов: подготовка (предъявление сценария, разработка плана проведения игры), объяснение (формулирование цели игры, обоснование выбора ситуации, определение порядка работы, раздача материала, разъяснение регламента и правил поведения), проведение, анализ (оценка учителем работы учащихся, анализ ошибок, поощрение).

Примеры игр.

Тайное послание. Игра позволяет проверить начальный уровень знаний обучающихся. Преподаватель диктует различные слова, например, ball, ant, dunkey. Задача учащихся – записывать только начальные буквы слов

b – a – d. В итоге они получают «тайное слово» или даже предложение.

Неповторяшки. Учащиеся получают карточки с написанными на них 4 -5 словами, одно из которых «главное», т.е. то, которому они должны дать определение, а остальные – это слова, которые нельзя использовать при определении «главного слова». Например, карточка содержит слова wife («главное»), family, husband, to marry (нельзя использовать). Учащиеся дают примерно такое шутливое описание: The best person of a couple.

Ролевая игра: «A talk at the Browns' house»

Место действия: «The living-room»

Ситуация: A group of boys and girls gather at Browns' on their winter vacation. They are former schoolmates. Now they are first-year students of different colleges. In the evening they are sitting at the table, having dinner and talking about their first months at college.

Действующие лица: 1-2 Sarah and Nick Brown. A sister and brother, study at a technical college. Sarah dislikes it, Terry loves it.

3-4 Laura and Dora , medical school students. They have just had their professional experience in a hospital and now want to compare studies and real life.

5-6 Michael and Sam, do economics at the university. They are enthusiastic learners, like to speak about their future speciality.

7-8 Chloe and Lucy, students of a music school. In school years they played in a school orchestra. Now they are thinking of creating a pop-group of their own.

9 Henry, a student of the German department of the faculty of foreign languages. He has won a personal grant.

10 Patricia, a student of the chemical faculty of the university. She has failed her examination session and is going to be re-examined.

11 Mary, a student of an art school. She loves her drawing classes, but doesn't like other subjects.

12 Sue. She was expelled from the faculty of Maths for missing classes and is dreaming of getting back.

При проведении данной ролевой игры обучающиеся обычно очень заинтересованы темой. Даже слабые в языковом отношении учащиеся принимают активное участие не только в самой игре, но и на этапе анализа.

Мотивационная составляющая ролевой игры является неоспоримым достоинством при её проведении, так как это один из наиболее эффективных приемов реализации коммуникативного принципа в обучении иностранному языку.

#### СПИСОК ЛИТЕРАТУРЫ:

1. Алимуродова И.Б. Организация ролевых учебных занятий / И.Б. Алимуродова, А.Н. Нюдюрмагомедов // Научно-теоретический журнал. 2008. - №2. - С.40-43
2. Аникеев Н.П. Воспитание игрой. - М.: Знание, 1987. - 204 с.
3. Выготский Л.С. Психология развития как феномен культуры / Под ред. М.Г. Ярошевского. - М.: Изд.: «Институт практической психологии», Воронеж: НПО «МОДЭК», 1996 - 265 с.
4. Конышева А.В. Игровой метод в обучении иностранному языку. - СПб.:КАРО, Мн: Издательство «Четыре четверти», 2006 - 192 с.
5. Лопатина И.Я. Методика проведения ролевой игры на занятиях по иностранному языку в неязыковом вузе.
6. Меркулова Е.М., Филимонова О.Е., Костыгина С.И., Иванова Ю.А., Папанова Л.В. Английский язык для студентов университетов. Чтение, письменная и устная практика. Серия «Изучаем иностранные языки». - СПб.: Издательство Союз, 2000. - 384 с.
7. Пассов Е. И. Урок иностранного языка в средней школе / Е. И. Пассов. — М., 1991. — 223 с.
8. Самсонова Н.И. Игра как один из эффективных приемов обучения иностранному языку//Молодой ученый. - 2017. - №4. - С. 383-385. - URL <https://moluch.ru/archive/138/38761/> (дата обращения:19.12.2019)

# ОРГАНИЗАЦИЯ И ПРОВЕДЕНИЕ ПРОЕКТНЫХ РАБОТ ПО ХИМИИ ИСПОЛЬЗОВАНИЕМ ДАТЧИКОВ ЦИФРОВЫХ ЛАБОРАТОРИЙ

Авторы: Каримуллина Айзира Фанисовна

Аннотация: В работе представлены основные этапы проведения проектной деятельности с учетом особенностей усвоения учащимися материала школьного курса химии.

Ключевые слова: системно-деятельностный подход, проектная деятельность, цифровая лаборатория, датчики цифровой лаборатории.

**Актуальность проекта:** О необходимости применения в учебно-познавательном процессе инновационных методов, исследовательской деятельности говорится в нормативных образовательных документах. Например, в Федеральном государственном образовательном стандарте (далее ФГОС) подчеркивается важность применения самостоятельной практической и исследовательской деятельности учащегося, которое направлено на освоение основных понятий. Согласно ФГОС главным подходом в современном образовательном процессе является системно-деятельностный подход, суть которого заключается в том, что современный школьник должен уметь самостоятельно добывать материал и уметь применять полученные теоретические знания на практике. Учитель при этом даёт лишь направление, поэтому важной составляющей современного образования является внедрение инновационных методов и технологий, способствующие к повышению эффективности учебного процесса.

**Объект исследования:** учебно-воспитательный процесс в средних общеобразовательных учреждениях

**Предмет исследования:** методическая деятельность учителя химии по организации и проведению проектных работ по химии с применением датчиков цифровых лабораторий

**Целью работы** является выявление особенностей организации и проведения проектных работ по химии с использованием датчиков цифровых лабораторий для применения в урочной и во внеурочной деятельности

## **Задачи:**

1. Показать специфику применения проектного метода в школьном химическом образовании
2. Рассмотреть методику организации и проведения проектной деятельности по химии;
3. Подготовить и оптимизировать проектные работы с использованием компонентов цифровых лабораторий.

## **Содержание**

Всестороннее осуществление системно-деятельностного подхода реализуется через применение проектной деятельности. Известно, что применение метода проектов не только помогает овладеть хорошей базой знаний, но и способствует формированию всех универсальных учебных действий, которые прописаны в нормативном образовательном

документе.

Но в последние годы в условиях постоянного развития общества использование только традиционных приборов и оборудования недостаточно. Поэтому следует внедрить в образовательный процесс приборы нового поколения, которые значительно повысят у учеников интерес к изучению предмета. Во время организации и проведении проектных работ целесообразным считается использование цифровых лабораторий. Цифровая лаборатория – это инновационное учебное оборудование для проведения большого количества демонстраций, исследований, опытов, и лабораторных работ. [1] Она используется в учебном процессе для осуществления практических занятий и лабораторных опытов на уроках предметов естественнонаучного цикла (химия, биология, физика) и для организации проектных, исследовательских работ, как в урочное, так и внеурочное время. Применение цифровых лабораторий позволяет проводить эксперименты на качественно другом уровне. По сравнению с традиционными лабораториями они дают возможность существенно сократить время на организацию и проведение работ, повышают точность и наглядность экспериментов, предоставляют практически неограниченные возможности по обработке и анализу полученных данных. Цифровые лаборатории позволяют достичь учителю химии поставленных ФГОС задач и дают возможность сконцентрировать внимание учащихся на постановку цели, задач, анализе полученных данных.[2]

Рассмотрев и изучив основные датчики цифровых лабораторий, которые используются во время проведения проектных работ, я их систематизировала следующим образом: датчики, используемые в электрохимических исследованиях;

датчики, используемые в оптических методах анализа; датчики, используемые в титриметрии.

Относительно к школьному курсу химии проектная работа с использованием датчиков цифровых лабораторий может быть организована двумя подходами: [3]

### **1. 1. *прямая связь проекта с учебными темами - урочное время***

Первый вид – проектный урок. Сюда можно отнести специально выделенные часы, отведенные на проект. Из-за того, что проектная деятельность занимает много времени, оптимальным будет использование таких уроков 1-2 раза в год по какой-то определенной теме. Выбор формы проведения таких уроков напрямую зависит от вида проводимой проектной работы

Второй вид уроков – урок, на которых могут быть использованы проекты, заранее выполненные отдельными группами или индивидуально. Такой урок состоит из презентации проектных работ и обсуждения с остальными учащимися его результатов.

### **2. *использование проектной деятельности во внеурочное время***

Организация проектной работы во внеурочное время осуществляется в рамках факультативных и элективных курсов по выбору, в рамках проведения кружков по химии или во время свободной самостоятельной работы. Во время выполнения и защиты проектной работы школьники учатся отстаивать свои точки зрения, аргументировать их, приобретают коммуникативные умения и навыки, а также более осознанно подходят к выбору будущей профессии. Но, следует отметить, что «учитель» - «внеурочное время» - «проектная деятельность» - «ученик» должна функционировать не только как самостоятельное целое, но и в комплексе. [4]

С целью выявления заинтересованности и отношения учеников к проектной деятельности по химии, мы опросили учеников 10-11-х классов РТ. Результаты опроса показали, что существует

ряд проблем в школьном химическом образовании:

- Ученики не вовлечены, не замотивированы в выполнении проектной деятельности.
- При выполнении проектных работ, многие ученики не знают зачем они выполняют какую-либо работу и не чувствуют свой вклад, делают выводы по определенным шаблонам(недостаток внимания к вкладу учащихся).

Исходя из этого, я предлагаю ввести новые модули при организации проектных работ

1. **Мотивация**Здесь важно найти осознанный и логичный ответ на такой вопрос, как «Что важно для ученика». При выборе тем и при его озвучивании ученикам следует охватить реальные проблемы, которые несут значимость для учащихся.Каждый проект должен начинаться с центрального вопроса, которая должна касаться повседневной жизненной ситуации или противоречивой общественной ситуации, предстоящую решить, применив химические знания и навыки. Затем идут подвопросы, которые используются для структурирования основного вопроса. Использование цифровых лабораторий также является важным аспектом заинтересования школьников. Такой формат преподавания заставит учащихся воспринимать предложенный школьной программой материал как более актуальный и полезный.
2. **Химизм**На этом этапе ученики применяют свои полученные знания и параллельно отвечают на вопрос «Помогает ли им преподаваемая в школе химия найти ответы на поставленные в I блоке вопросы». В школьной химии у учеников нет четкого представления об этих теоретических контекстах. Именно поэтому на этом этапе важно проконтролировать действительно ли ученик понимает с какой целью он делает определенный опыт, эксперимент, анализ и т.д
3. **Вклад**На данном этапе следует найти ответы на вопросы:«Чувствует ли ученик свой вклад к проектной работе?», «Доволен ли он полученными результатами?», «Помогла ли проектная работа ответить на актуальные для него вопросы?»

Следует отметить, что при правильной организации вышеуказанных блоков ученики наиболее максимально приближаются к роли учителя, а учитель выступает лишь в качестве наблюдателя, задача которого состоит в предоставлении адекватной обратной связи по проектным работам. Придерживаясь данной модули, мною были разработаны методики проектных работ по следующим темам: «Сравнение возможностей традиционных и цифровых измерительных приборов», «Исследование физико-химических показателей воды», «Химические свойства алюминия», «Сравнение состава воздуха в комнате и выдыхаемого воздуха»

Таким образом, школьники с помощью датчиков цифровых лабораторий не только осваивают предложенный учебным курсом материал, но и закрепляют важные химические понятия.

## Заключение

Применение проектной деятельности на уроках химии с использованием цифровых лабораторий направляет их на правильное применение и осмысление теоретических знаний на практике, развивает исследовательские и предметные навыки, помогает реализовать системно-деятельностный подход.

2.При организации и проведении проектной деятельности по химии следует соблюдать наличие следующих этапов: мотивация – химизм – вклад. Данный формат организации

проектной работы позволит обучать учащихся самостоятельному мышлению и деятельности, системному подходу в самоорганизации.

### **Список литературы**

Анисимова Г.А. Библиотека сетевых образовательных ресурсов для современного учителя химии // Современные информационные технологии в обучении химии: Материалы III областной научно- практической конференции учителей химии и преподавателей вузов- Пенза: ПГПУ, 2006. – С. 20 -21.

1. Аршанский Е.Я., Белохвостов А.А. Методика обучения химии в условиях информатизации образования: учебное пособие – Москва: Интеллект –Центр,2016. с.137
2. Березина Ю.Б. Использование информационных технологий на уроках химии как одно из условий реализации ФГОС В сборнике: [Современные информационные технологии. Теория и практика](#) материалы II Всероссийской научно-практической конференции в рамках ИТ-форума «ICITY 2015: Информатизация промышленного города». 2016. С. 32-36.
3. Sagitova R.N. Optimization of laboratory work in organic chemistry for the training of chemistry teachers / R.N. Sagitova, S.I.Gilmanshina, I.A. Kadyrova, E.N. Vaseva / ChemijaMokykloje - 2017 (Chemistry in school - 2017), 19 April 2017. Kaunas: KaunasUniversityofTechnology, 2017. P.47-48.



# СОЗДАНИЕ ДИЗАЙН-ПРОЕКТА САЙТА КАК СРЕДСТВО ОСВОЕНИЯ ВЫРАЗИТЕЛЬНЫХ СРЕДСТВ ОФОРМИТЕЛЬСКОГО ИСКУССТВА СТАРШИМИ ПОДРОСТКАМИ

Авторы: Пережогина Алина Александровна

Научный  
руководитель: Митасова Светлана Алексеевна

Аннотация: Рассматриваются результаты освоения выразительных средств оформительского искусства старшими подростками, предлагается программа по повышению уровня освоения выразительных средств.

Ключевые  
слова: Образовательная область «художественно-эстетическое развитие», федеральный государственный образовательный стандарт, проект дизайна сайта, выразительные средства оформительского искусства.

Annotation: *The results of the development of expressive means of design art by older adolescents are considered, a program is proposed to increase the level of development of expressive means.*

Keywords: *Educational field "artistic and aesthetic development", federal state educational standard, site design project, expressive means of decorative art.*

Выразительные средства оформительского искусства один из разделов школьной программы по изобразительному искусству. Цвет, масштаб, пропорции, шрифты – для освоения этих понятий современному школьнику, погруженному в виртуальную реальность, необходимы инновационные методы. Новизна данной программы заключается в том, что мы предлагаем методику освоения выразительных средств оформительского искусства через создание дизайн-проекта сайта, что соответствует как требованиям ФГОС, так и интересам современных подростков.

Необходимо определить первоначальный уровень освоения выразительных средств оформительского искусства старшими подростками. В качестве экспериментальной базы была выбрана МБОУ «Школа № 6» В констатирующем эксперименте приняло участие 30 учащихся в возрасте 13-15 лет.

Для освоения выразительных средств оформительского искусства мы выбрали следующий диагностический комплекс: тест\опрос на основе методических материалов Е.Д. Малышевой, адаптированная методика на основе трудов А.Е. Максименко, адаптированная методика О.Л. Голубевой.

Опираясь на результаты констатирующего эксперимента, мы пришли к выводу, что учащиеся имеют поверхностные знания о выразительных средствах оформительского искусства

С этой целью была разработана программа, состоящая из познавательно-творческих занятий, основанных на интеграционных технологиях.

Таблица 1

Раздел	Задачи	Упражнения
1	2	3
Раздел 1. Изучение основ цветоведения и колористики	-сформировать следующие понятия: <i>цветовой круг, основные составные цвета, ахроматические и хроматические цвета, контрастные цвета, тёплые и холодные цвета.</i> - научить детей ограниченной палитрой показывать вариативные возможности цвета; - развить познавательный интерес к оформительскому искусству и творческую фантазию обучающихся; -привить детям любовь и интерес к искусству, художественный вкус.	Выполнить <i>цветовой круг</i> . Составить таблицу из сочетаний цветов. Выполнить контрастную и нюансную композицию.
Раздел 2. Изучение композиции и ее выразительных средств	-Расширить знания о композиции на примере работ художников. -Научить самостоятельно выполнять композицию разного вида. -Познакомить с различными выразительными средствами. - Расширить знания в области дизайна шрифта.	Разработать эскизы с применением выразительных средств композиции.
Раздел 3. Изучение гарнитуры шрифта	- Познакомить с видами шрифтовой композиции. - Научить самостоятельно делать композицию из различных шрифтов.	Творческое задание на составление композиции из различных шрифтов. Выполнение упражнения на цветовое сочетание фона и шрифта (составить шкалу восприятия).
Итоговый раздел: разработка дизайн-проекта сайта	-Обобщить полученные знания о выразительных средствах оформительского искусства и применить их в итоговой работе.	Разработать эскиз дизайн-проекта сайта.

В итоге разработанная серия состоит из 3 разделов. Рассмотрим каждый раздел подробнее. Раздел 1 состоит из трех групп занятий (занятия, способствующие обогащению знаний принципов самоорганизации; занятия, направленные на расширение знаний в области цветоведения). Занятия, направленные на изучение цвета направлены на освоение выразительных средств. Старшие подростки много времени проводят за компьютером и привыкли получать готовый продукт. Наши занятия дают классические академические знания, что способствует развитию самостоятельности в выполнении изделия. В процессе изучения повышается интерес к оформительскому искусству.

Закрепление знаний старших подростков в разделе цветоведения. Предполагается, что у старших подростков будет сформировано знание о цвете и его свойствах. В ключе эмпирических данных, мы ожидаем, что показатели изменятся в сторону увеличения по

следующей методике «Знания о цвете».

Раздел 2 состоит из 4 занятий (способствующие обогащению знаний средств выразительности композиции). Уроки, направленные на изучение выразительных средств, интересны своим теоретическим содержанием. На занятиях рассматриваются ритм, фактура, статика, динамика все эти понятия относятся к элементам композиции. Так как наши занятия направлены больше на изучение декоративной композиции, мы включили материал в области оформительского искусства. Наши уроки дают возможность понимать разные виды композиции и их выразительные средства.

Закрепление знаний старших подростков в разделе выразительные средства композиции. Предполагается, что у старших подростков будет сформировано знание о выразительных средствах и умение применять их в своей творческой работе. Мы ожидаем, что показатели изменятся в сторону увеличения по знаниями пропорции и масштаба.

Также, важным блоком в нашей серии занятий является изучение шрифта. Эти уроки способствуют развитию оформительских навыков и умений выполнять шрифтовые работы в рамках стандартных программ по изобразительному искусству под редакцией Неменского Б.М. и Кузина В.С. В системе заданий отражаются все ступени познавательной и практической деятельности учащихся по овладению как основными, теоретическими знаниями, так и практическими навыками в оформительно- дизайнерской работе.

Для обобщения и проверки изученного материала нами было разработано итоговое задание, которое было направлено на разработку проекта дизайна сайта. Мы создали условия для дальнейшего ознакомления с сайтами. Разработка дизайна сайта укрепит приобретенные знания, умения и навыки при создании простейшего эскиза. Создание эскиза способствовало расширению кругозора обучающихся, развитию их эстетического восприятия и творческих способностей; развитию логического мышления: анализу, синтезу, обобщению; развитию памяти, внимательности. На уроках проявляется активность обучающихся, стремления к реализации себя в обществе. На уроках защиты проекта главные задачи содействовать совершенствованию навыков делового взаимодействия, выработки собственной точки зрения и аргументированного её отстаивания, способствовать воспитанию организованности, самостоятельности и стремления представить результаты своих творческих работ в хорошем и качественном виде.

Составленная программа может быть использована учителем изобразительного искусства на уроках.

### **Использованные источники**

1. Береснева Н.И. Оформительское искусство / Н.И. Береснева. - М: Издательство «БЕК» - 2016, с. 521с
2. Калаян А.Э. Искусство в современном мире / А.Э. Калаян. - Философия и наука, М: 2015, №5, с. 568;
3. Неменский Б.М. Культура Искусство - Образование: Цикл бесед. - М.: Центр ХКО, 1999.-79 с.

# Право

## ПРОБЛЕМЫ ГОСУДАРСТВЕННОГО ЯЗЫКА

### PROBLEMS OF STATE LANGUAGE

Авторы: *Илюхина Дарья Владимировна*

Аннотация: *Исследование законодательства о государственном языке и практики его использования свидетельствует о том, что в современное время существует перечень проблем правового регулирования государственного языка.*

Ключевые слова: *государственный язык, проблемы государственного языка*

Annotation: *A study of the legislation on the state language and practice of its use indicates that in modern times there is a list of problems of legal regulation of the state language.*

Keywords: *state language, state language problems*

В настоящее время существует 2 аспекта проблемы положения русского языка: как языка государственного и языка-посредника, языка преобладающего использования на территории всего государства, а, кроме того, его положение как языка общегосударственного в перечне национальных республик и его соотношение с государственными языками национальных республик. Напрямую закон «О государственном языке» затрагивает интересы: примерно - 8% русских (из 80% всего русского населения государства), которые живут в национальных республиках, и 9% (из 20% всего инонационального населения страны) представителей иных национальностей, живущих в «своих» национальных республиках. Несомненным является то, что потребность в принятии указанного закона была связана, непосредственно, с существовавшими в последнее время попытками «выдавливанием» русского языка из области официального общения в отдельных республиках. Этнократический подход к разрешению национальных вопросов проявляется в обеспечении количественного большинства «титულიной» нации в рамках «своего» национально-государственного формирования, в первую очередь, во властных структурах. Следовательно, применяется целый перечень методов, нацеленных на замещение иноэтнических вкраплений представителями «титულიной» нации посредством осуществления дискриминационного законодательства. Существенную роль при этом играет непосредственно национальный режим. Это, как правило, одна из основных причин принятия закона «О государственном языке».

К сожалению, принятый закон не внес каких-либо новых и необходимых предписаний относительно регулирования национально-языковых отношений, он только представил вариант уже имеющихся предписаний права. Такой подход был бы оправдан в случае, если бы формировался комплексный правовой акт и в нем частично дублировались и совершенствовались предписания иных законов для того, чтобы сконцентрировать все в одном законодательном акте. Тем не менее, подобный акт ведь уже почти что существует. Это Закон РФ «О языках народов РФ». К его содержанию предъявляются достаточно оправданные претензии. Его правовые предписания часто имеют достаточно обтекаемый характер и далеко не всегда соответствуют существующей современной языковой ситуации, однако, изменив их

редакцию, существующему закону можно было бы придать направленность, в существенной мере отвечающий современным требованиям совершенствования правового регулирования использования языков.

Следует отметить, что вся проблема с принятием ФЗ «О государственном языке РФ» проявляется не столько в предлагаемом им правовом механизме регулирования национально-языковых отношений, сколько в смещении его акцентов. Сущность вопроса была непосредственно отмечена в одном из вариантов законопроекта, где упоминалось о недопустимости противоправного ограничения использования русского языка как государственного языка РФ. И более строгие правовые предписания современного закона говорят о желании противодействовать вытеснению русского языка из области официального использования, образования, публичной информации, что можно обнаружить, как правило, в некоторых республиках. Подобного рода противодействие относительно федеральной власти достаточно оправдано: сохранение единства языкового пространства представляет собой залог сохранения единства государства через укрепление позиций русского языка как некоторой гарантии многонационального единства. Однако, здесь обнаруживается некоторая концептуальная недоработанность закона. Забота о русском языке как о языке общегосударственном возлагается на федеральные власти (ст. 4), что представляется логичным и оправданным. Тем не менее, подобным образом с субъектов федерации, некоторые из которых противопоставляют собственные государственные языки общегосударственному, снимается их доля ответственности (и обязанностей) за обеспечение на своей территории прав таких граждан, для которых русский язык представляется родным. При этом вытеснение русского языка осуществляется на фоне вытеснения из указанных областей и непосредственно носителей русского языка. Тем самым, указанная категория граждан низводится до положения «пришлого», некоренного населения, забота государственной власти республик сосредоточивается на обеспечении языковых прав так именуемых «титულных» наций, а их участие в формировании и осуществлении государственной политики по осуществлению защиты государственного языка РФ получает еще более эфемерный характер, чем по существующему в настоящее время законодательству.

Параллельное использование общегосударственного языка и государственного языка республики требует более детального разграничения, чем это обозначено в современное время. Указанный вопрос должен быть разрешен как на федеральном, так и на региональном уровнях. Все подробности подобного рода разграничения представляет собой преимущества республиканского законодательства, однако, федеральное должно включать в себя его главные принципы. Относительная полнота урегулирование проблем применения государственных языков в работе и официальном делопроизводстве государственных органов, организаций, предприятий и учреждений, в судопроизводстве (ст. 15, 16, 17 Закона «О языках народов РФ») оставляет не выясненный перечень проблем. Например, предписание, что в данных областях применяется государственный язык РФ, а «также государственные языки республик», говорит о том, что в первую очередь, о возможности введения в республиках государственных языков. Однако в случае, если в республике был введен государственный язык, значит ли это обязательное одновременное применение на практике общегосударственного и республиканского государственных языков в указанных официальных областях, - ответа на указанный вопрос в законодательстве не имеется. Из указанного правового предписания не вытекает то, должна ли обязательность применения 2 государственных языков иметь «жесткую» форму или решение вопроса может основываться на добровольном соглашении сторон. Республики в составе РФ представляют собой многонациональные сообщества с существенным преобладанием русскоязычного населения и необходимость принимать участие все языковые интересы несомненно приводит к применению в официальных отношениях не государственного языка республики, а «языка

большинства населения данной местности». Преобладающего применения государственного языка республики часто не достигается и из-за уровня функционального развития языка, который способен сформировать полноценное обслуживание им всех областей официального общения. Тем самым, действие обоих указанных факторов в существенной степени оказывает содействие для формирования ситуации, когда главное внимание при введении государственных языков республик может быть нацелено на их сохранение и дальнейшего совершенствования как самостоятельной культурной ценности и национального достояния.

Принимая во внимание особенности национальной структуры населения, присущих практически для всех российских республик, и потребность в устойчивости национальных отношений в законодательстве должен быть – установлен определенный порядок альтернативного использования национальных языков в официальной области.

В совершенствовании всех национальных языков народов РФ существует гораздо больше вопросов, чем ответов. Для русского языка, как и для всех остальных национальных языков народов РФ, реальная потребность проявляется в том, чтобы сохранить и сформировать условия для дальнейшего совершенствования национального языка. Следуя указанному направлению в дальнейшем совершенствовании законодательства об использовании языков народов РФ, становится реальным снять существующую натянутость в национально-языковых и в общем в национальных отношениях. В области правового регулирования национально-языковых отношений задача охраны национальных языков как культурного достояния народов РФ должна стать первостепенной, ее разрешение выступает необходимым условием дальнейшего развития законодательства об использовании национальных языков в области официального общения и русского языка как общегосударственного.

### **Список литературы**

- Конституция Российской Федерации (принята на всенародном голосовании 12 декабря 1993 г.)// «Российская газета» от 25 декабря 1993 г. N 237.
- Федеральный закон от 01.06.2005 № 53-ФЗ «О государственном языке Российской Федерации»
- Федеральный закон от 17.07.2009 № 172-ФЗ «Об антикоррупционной экспертизе нормативных правовых актов и проектов нормативных правовых актов» возлагает полномочия по контролю на прокуратуру и органы юстиции
- Каркавина Д.Ю. Комментарий к преамбуле // [Комментарий](#) к Федеральному закону от 1 июня 2005 г. № 53-ФЗ «О государственном языке Российской Федерации» (постатейный); СПС «КонсультантПлюс». 2006.

# МЕХАНИЗМЫ КОНТРОЛЯ ЗА ИСПОЛЬЗОВАНИЕМ РУССКОГО ЯЗЫКА КАК ГОСУДАРСТВЕННОГО

## MECHANISMS FOR MONITORING THE USE OF THE RUSSIAN LANGUAGE AS A STATE

Авторы: Илюхина Дарья Владимировна

Аннотация: Исследование законодательства о государственном языке и практики его использования свидетельствует о том, что в современное время существует перечень недостатков в правовом регулировании использования русского языка как государственного, а также осуществления контроля за использованием русского языка как государственного. В статье предлагаются меры по исправлению этих недостатков, исходя из общих целей и смысла закрепления за языком статуса государственного.

Ключевые слова: государственный язык, русский язык как государственный язык, контроль за использованием русского языка как государственного

Annotation: A study of the legislation on the state language and practice of its use indicates that in modern times there is a list of shortcomings in the legal regulation of the use of Russian as the state language, as well as the monitoring of the use of Russian as the state language. The article proposes measures to correct these shortcomings, based on common goals and the meaning of securing the status of the state language.

Keywords: state language, Russian as a state language, control over the use of Russian as a state language

Осуществление закрепленных на правовом уровне указаний предполагает под собой определенный механизм контроля за их исполнением. Различным образом должен проводиться механизм контроля за исполнением правовых предписаний к применению на практике государственного языка. Тем не менее, в случае, если механизмы официального утверждения предписаний применения на практике языка как государственного периодически выступают предметом обсуждения, то механизмы обеспечения действия правовых указаний по использованию государственного языка достаточно часто остаются без надлежащего внимания.

Осуществляемые меры контроля относительно частных лиц требуют проведения оценки пропорциональности вмешательства в свободу, которая гарантируется конституционными предписаниями, и подразумевают ограничение чрезмерного административного давления на частных лиц и организации, и по этой причине должны закрепляться достаточно аккуратно.

Исполнение закрепленных на правовом уровне требований к языку не должно выступать в качестве какого-либо административного барьера для осуществления предпринимательской деятельности в России. Относительно частных лиц государство, как правило, должно стимулировать меры саморегулирования и участия гражданского общества в формировании соблюдения требований к языку.

Тем не менее, это ни коим образом не создает препятствий для осуществления достаточно

строого контроля государством установленных правовых требований относительно языка официальных документов, которые исходят от органов публичной власти, в первую очередь, правовых актов. Обеспечение осуществления коммуникации с гражданами в официальной среде представляет собой сферу, которой государство, несомненно, должно уделять существенное внимание. Требования к языку официальных документов должны достаточно эффективно обеспечивать правовые гарантии прав граждан на получение достаточно полной и доступной информации.

В нашем государстве в настоящее время все происходит скорее наоборот: Органы ФАС строго контролируют исполнение требований к языку рекламы и СМИ, но при этом язык официальных документов, которые исходят непосредственно от государственных органов, остается вне области их постоянного контроля.

Полномочия, которые непосредственно связаны с утверждением правовых предписаний современного русского языка при его использовании как государственного принадлежат Министерству образования и науки. Тем не менее, оно до настоящего времени так и не включило в себя требование об освоении русского языка как государственного языка Российской Федерации в большую часть федеральных образовательных стандартов и в требования к экзамену по русскому языку для иностранцев. Полномочия по контролю за исполнением установленных предписаний распределены между различными государственными органами. Что касается правил относительно коррупционных факторов в нормативных актах (которые были вызваны нарушением требований определенности и недвусмысленности текстов нормативных положений, которые определяют полномочия государственных органов и должностных лиц), Федеральный закон от 17.07.2009 N 172-ФЗ «Об антикоррупционной экспертизе нормативных правовых актов и проектов нормативных правовых актов» возлагает полномочия по контролю на прокуратуру и органы юстиции ([ст. 3](#)).

Полномочия по контролю за исполнением иных правовых предписаний относительно применения языка в роли государственного на какие-либо другие государственные органы не возложены. Каждый орган проводит меры контроля за исполнением требований к языку в подведомственной ему области: органы образования - в образовательных учреждениях, здравоохранения - в медицинских организациях и прочее. Подобного рода контроль как правило представляется недостаточно эффективным в первую очередь по той причине, что оценка и определенности, и понятности текстов официальных документов нуждается в специальной профессиональной компетенции, которая у профильных органов государственной власти, в основном а практике отсутствует.

Следует определить несколько путей решения проблем, которые непосредственно связаны с обеспечением полноценного функционирования русского языка в роли государственного языка Российской Федерации.

В законе о государственном языке следует четко определить цели установления требований к применению языка в роли государственного. Сведение их лишь только к задаче обеспечения национального единства не дает объяснения для большого количества правовых указаний. За государственным языком, кроме того, следует признать функцию обеспечения общего коммуникативного информационного пространства как гарантии исполнения на практике прав граждан. Подобные цели стоит напрямую закрепить в [Законе](#) о государственном языке, что даст возможность необходимым способом м толковать его положения.

Кроме того, стоит достаточно точно сформулировать требования к русскому языку при его применении в роли государственного.



Их не следует ограничивать недостаточно понятными разрозненными предписаниями, в частности такими как запрет использования иностранных слов, которые имеют четкие аналоги в русском языке, а должны иметь достаточно системный и комплексный характер. Например, стоит закрепить в [Законе](#) требования определенности, ясности и недвусмысленности языка правовых актов.

К совокупности подобных требований стоит отнести и необходимость признания общеупотребительных языковых норм, которые обязательны к употреблению в роли правовых предписаний современного русского языка при его применении в роли государственного. Установление правовых предписаний следует рассматривать не как попытку государства навязать носителям языка определенные правила, а как способ определения указанных правил в реальной языковой практике, при этом достаточно разных относительно предписаний лексики, грамматики и орфографии.

Образование должно обеспечивать владение русским языком как государственным языком, предоставляя таким образом шанс для осуществления эффективной коммуникации в официальных областях общения и для осуществления принадлежащих гражданину прав. Указанные правила должны проявляться и в образовательных, и в профессиональных стандартах, а кроме того соблюдаться при осуществлении проверки знания русского языка прибывшими мигрантами для получения разрешения на проживание либо гражданства.

В конце концов, полномочия государственных органов должны обеспечивать достаточно эффективный механизм осуществления контроля за исполнением установленных правовых предписаний относительно использования языка в областях обязательного употребления государственного языка. Следует отметить, что при этом меры контроля должны в первую очередь ориентироваться на обеспечение осуществления закрепленных требований в официальных документах, которые исходят от органов публичной власти.

После осуществления указанных выше мероприятий, можно будет говорить о том, что русский язык стал полноценным государственным языком в Российской Федерации.

### **Список литературы**

- Конституция Российской Федерации (принята на всенародном голосовании 12 декабря 1993 г.)// «Российская газета» от 25 декабря 1993 г. N 237.
- Федеральный закон от 01.06.2005 № 53-ФЗ «О государственном языке Российской Федерации»
- Федеральный закон от 17.07.2009 № 172-ФЗ «Об антикоррупционной экспертизе нормативных правовых актов и проектов нормативных правовых актов» возлагает полномочия по контролю на прокуратуру и органы юстиции
- Каркавина Д.Ю. Комментарий к преамбуле // [Комментарий](#) к Федеральному закону от 1 июня 2005 г. № 53-ФЗ «О государственном языке Российской Федерации» (постатейный); СПС «КонсультантПлюс». 2006.

# ПОНЯТИЯ ГОСУДАРСТВЕННОГО И ОФИЦИАЛЬНОГО ЯЗЫКА

## CONCEPTS OF STATE AND OFFICIAL LANGUAGE

Авторы: *Илюхина Дарья Владимировна*

Аннотация: *В настоящее время существует два понятия – государственный язык и официальный язык. В статье исследуются вопросы соотношения указанных понятий, их сходства и различия.*

Ключевые слова: *государственный язык, официальный язык, русский язык как государственный язык.*

Annotation: *Currently, there are two concepts - the state language and the official language. The article explores the relationship between these concepts, their similarities and differences.*

Keywords: *official language, official language, Russian as a state language.*

Конституционно-правовое закрепление государственного (или официального) языка выступает в качестве достаточно важного элемента правового режима языков. Оно затрагивает не только проблемы применения на практике национальных языков в законодательно отмеченных сферах официальных отношений в рамках закрепленной государственной территории, но и права их носителей - как личности, так и этнической общности. Закрепление государственного языка присуще в первую очередь для государств, которым присуща довольно-таки сложная национальная структура населения и при этом существует достаточное разнообразие применяемых населением национальных языков и диалектов. Достаточно важным выступает факт введения государственного языка в многонациональном федеративном государстве. В данном случае в проблемы правового режима языков, существующих на его территории, входят кроме формирования правового механизма защиты прав национальных меньшинств в сфере национально-языковых отношений законодательное урегулирование соотношения, условий и порядка использования общегосударственного языка и государственных (или официальных) языков субъектов федерации.

Для государства с мононациональным и, соответственно, с одноязычным составом населения закрепление государственного языка в основном проявляется в установлении преобладающего положения какого-либо офного национального языка и закрепления определенного рода гарантий прав национальных меньшинств в сфере национально-языковых отношений. Введение государственного языка объясняется зачастую не потребностями разрешения языковых проблем, но чаще всего историческими причинами развития государства. В основном, законодательство указанных государств не включает в себя правовых предписаний, устанавливающих особый правовой режим национального языка.

Настоящее российское законодательство для области официального общения применяют оба понятия «государственный язык» и «официальный язык». Конституция и федеральное законодательство применяют лишь первое из них; в республиках зачастую подлежат применению оба понятия, при этом второе - относительно языков национальных меньшинств или коренных малочисленных народов; в уставах ряда субъектов федерации, как правило, применяется понятие «официальный язык». Как правило, в законодательстве не содержится указанные понятия, что не дает возможности делать прямые выводы о тождестве и различии в

их сущности.

Большое количество комментариев к Конституции РФ понимают «государственный язык» как «средство общения, которое в данной стране используется в деятельности (в т.ч. в официальном делопроизводстве) органов государственной власти и органов местного самоуправления, государственных учреждений, предприятий и организаций, и, кроме того, при опубликовании законов и других нормативных актов», при проведении выборов, в судопроизводстве.

При этом говорится о том, что в масштабе Российской Федерации существует лишь один государственный язык - русский, язык самой многочисленной нации, для исследования которого всеми гражданами России государство формирует определенные условия. Основной характеристикой выступает то, что признание языка в качестве «государственного» означает обязательность его применения во всех органах государственной власти и местного самоуправления, при проведении референдумов и выборов, официальном опубликовании законов и других нормативных актов, в судопроизводстве, делопроизводстве и прочее.

По своей сути понятия «государственный язык» и «официальный язык» выступают близкими, но не тождественными. Экспертами ЮНЕСКО в 1953 году было разработано разграничение указанных понятий. В частности, «государственный язык» (national language) – это язык, осуществляющий интеграционную функцию в пределах указанного государства в политической, социальной и культурной областях, выступающий в роли символа указанного государства; «официальный язык» (official language) – это язык государственного управления, законодательства, судопроизводства.

Представленные определения имеет рекомендательный характер и в законе большей части государств, где установлен «государственный язык» или «официальный язык», указанные понятия применяются как синонимичные. Терминологическое совпадение в большинстве случаев осуществляется из-за того, что они оба понятия и «государственный язык», и «официальный язык» включают подобный элемент, как область официального использования национального языка. Практически же говорится об обслуживании национальным языком потребностей официального общения, официального делопроизводства, законодательства, судопроизводства, таким образом язык является своеобразным средством фиксации осуществления процесса и результатов государственной деятельности.

Таким образом, в заключении следует отметить, что разница между государственным и официальным языком существует.

Государственный язык представляет собой более широкое понятие, он существует на всей территории государства и обязателен во всех субъектах указанного государства и во всех областях официальной деятельности его субъектов.

Основное же, что отличает «государственный язык» - это его положение как символа государства (совместно с флагом, гербом, гимном), который подчеркивает его связь с конкретной национальной государственностью, с определенным этносом, и отношение к нему как национальному достоянию, который требует охраны и поддержки. Его положение подразумевает наличие преимущественного развития и использования указанного языка в возможно более широком аспекте, который включает, кроме официальной, области образования и массовой коммуникации.

Официальный язык представляет собой более узкое понятие, его может закрепить любой субъект государства в местах компактного проживания национальных меньшинств, где язык

коренного населения отличается от языка основного населения государства.

«Официальный язык» следует приравнивать к понятию «рабочий язык», которое применяется для обозначения языка официального общения и официального делопроизводства учреждения и отличается от него использующим его субъектом, а именно государство, национально-государственным или административно-территориальным образованием, органом государственной власти или местного самоуправления.

В подобных субъектах все официальные наименования должны быть представлены на 2 языках - государственном и местном, который является официальным.

А там, где отсутствуют области с коренным населением, язык которых отличается от государственного, понятия государственный язык и официальный язык в полной степени совпадают.

### **Список литературы**

- Конституция Российской Федерации (принята на всенародном голосовании 12 декабря 1993 г.)// «Российская газета» от 25 декабря 1993 г. N 237.
- Федеральный закон от 01.06.2005 № 53-ФЗ «О государственном языке Российской Федерации»
- Федеральный закон от 17.07.2009 № 172-ФЗ «Об антикоррупционной экспертизе нормативных правовых актов и проектов нормативных правовых актов» возлагает полномочия по контролю на прокуратуру и органы юстиции

Каркавина Д.Ю. Комментарий к преамбуле // [Комментарий](#) к Федеральному закону от 1 июня 2005 г. № 53-ФЗ «О государственном языке Российской Федерации» (постатейный); СПС «КонсультантПлюс». 2006

# ОЦЕНКА НЕОБХОДИМОСТИ УСТАНОВЛЕНИЯ АДМИНИСТРАТИВНОЙ ОТВЕТСТВЕННОСТИ ЮРИДИЧЕСКИХ ЛИЦ ЗА ЛЕГАЛИЗАЦИЮ (ОТМЫВАНИЕ) ДЕНЕЖНЫХ СРЕДСТВ И ИНОГО ИМУЩЕСТВА

## EVALUATION OF THE NEED FOR ESTABLISHING ADMINISTRATIVE LIABILITY OF LEGAL ENTITIES FOR LAUNDERING OF MONEY AND OTHER PROPERTY

Авторы: Сушков Виктор Михайлович, Трубачева Мария Александровна

Научный  
руководитель: Конджакулян Карен Манвелович

Аннотация: В данной статье рассматривается необходимость введения в российское законодательство ответственности юридических лиц за легализацию (отмывание) денежных средств и иного имущества во исполнение требований международных актов. Дается оценка существующим законодательным инициативам. Резюмируется целесообразность внесения дополнений в законодательство в сфере ПОД/ФТ.

Ключевые  
слова: отмывание денег, административная ответственность, ответственность  
юридических лиц, Росфинмониторинг

Annotation: This article discusses the need to introduce into Russian legislation the liability of legal entities for laundering of money and other property in compliance with the requirements of international acts. Existing legislative initiatives are accessed. The expediency of making amendments to the legislation in the field of AML/CFT is summarized.

Keywords: money laundering, administrative liability, liability of legal entities, Rosfinmonitoring

На данный момент в российском законодательстве за легализацию (отмывание) денежных средств и иного имущества предусмотрена только уголовная ответственность физических лиц (статьи 174 и 174.1 УК РФ).

25 октября 2018 года на Федеральном портале проектов нормативных правовых актов были размещены два законопроекта об установлении за указанное правонарушение административной ответственности юридических лиц. Их публичное обсуждение завершилось 20 сентября (законопроект о внесении изменений в КоАП РФ) и 3 октября (законопроект о внесении изменений в закон №115-ФЗ) 2019 года.

Законодательная инициатива Федеральной службы по финансовому мониторингу (Росфинмониторинга) была вызвана требованиями рекомендации 3 Группы разработки финансовых мер борьбы с отмыванием денег (ФАТФ), а также положениями статьи 10 Конвенции Совета Европы об отмывании, выявлении, изъятии и конфискации доходов от преступной деятельности и о финансировании терроризма, в которых указывается на необходимость привлечения юридических лиц к ответственности за преступления по

отмыванию денежных средств и иного имущества. В силу фундаментальных принципов российского законодательства уголовная ответственность к юридическим лицам не применяется, вследствие чего разработчики законопроекта предлагают ввести административную ответственность для юридических лиц.

Согласно данным законопроектам предлагается введение дополнительной статьи 15.27.3 в КоАП РФ, налагающей ответственность на юридическое лицо, в случае если его сотрудником совершено отмывание доходов или иного имущества в интересах этого юридического лица. Максимальным предусмотренным наказанием является административный штраф в размере до трехкратной суммы денежных средств, стоимости иного имущества, являющихся предметом административного правонарушения (не менее 1 млн руб.), либо административное приостановление деятельности на срок до 90 суток с конфискацией денежных средств или иного имущества.

Кроме того, статья 15.27.3 будет закреплять конкретный перечень деяний, за которые компания понесет ответственность; возможность конфискации предмета правонарушения (в частности, полученные доходы); привлечение к ответственности иностранных компаний и ряд других положений.

Составлять протоколы об административных правонарушениях по статье 15.27.3 КоАП РФ будут должностные лица Росфинмониторинга и органов прокуратуры. Срок давности привлечения к ответственности по данной статье максимальный – шесть лет.

Необходимость в установлении предлагаемой ответственности для юридических лиц, помимо требований международных правовых актов, объясняется наличием негативных последствий в отношении самой компании, а не сотрудника – физического лица. Помимо санкций, юридическому лицу грозят ощутимые финансовые потери, снижение репутации, инвестиционной привлекательности, потеря добросовестных контрагентов, что существенно повлияет на деятельность организации и может привести к полному приостановлению деятельности.

Исходя из этого, компании будут мотивированы организовывать дополнительные меры по предупреждению отмывания доходов сотрудниками и членами органов управления от имени организации.

Открытым остается вопрос о возможности применения административной ответственности за совершения деяния, требующего мер уголовной ответственности.

Данную подмену можно считать обоснованной в связи с позицией Европейского суда по правам человека. Считается, что формальное наименование меры в национальном законодательстве не "уголовно-правовой", не исключает соответствия такого наименования сущности применяемой меры. Если характер правонарушения и суровость наказания соответствуют правовой природе уголовной ответственности, то суд будет рассматривать ответственность как уголовную, несмотря на иную принадлежность в национальном праве. Следовательно, предлагаемая в законопроекте ответственность, не являясь уголовно-правовой фактически, должна компенсировать на практике невозможность установления уголовной ответственности для юридического лица.

Стоит отметить, что во избежание ухода от ответственности, например в случае признания физического лица недееспособным, привлечение юридического лица к административной ответственности должно нести независимый характер от наличия или отсутствия обвинительного приговора в отношении данного физического лица по рассматриваемому

составу преступления.

Исходя из проведенного анализа, можно заключить, что законодательная инициатива Росфинмониторинга является актуальной и в случае утверждения будет являться фактором минимизации случаев отмывания доходов и иного имущества сотрудниками организациями от ее лица.

## **СПИСОК ЛИТЕРАТУРЫ**

1. Уголовный кодекс Российской Федерации. КонсультантПлюс. [В Интернете] [http://www.consultant.ru/document/cons\\_doc\\_LAW\\_10699/](http://www.consultant.ru/document/cons_doc_LAW_10699/).
2. Кодекс Российской Федерации об административных правонарушениях. КонсультантПлюс. [В Интернете] [http://www.consultant.ru/document/cons\\_doc\\_LAW\\_34661/](http://www.consultant.ru/document/cons_doc_LAW_34661/).
3. Федеральный портал проектов нормативных правовых актов, ID 01/05/10-18/00085252 [В Интернете] <https://regulation.gov.ru/projects#npa=85252>.
4. Федеральный портал проектов нормативных правовых актов, ID 01/05/10-18/00085254 [В Интернете] <https://regulation.gov.ru/projects#npa=85254>.
5. К. М. Конджакулян, «Административная ответственность в РФ и РА: понятие и сущность» Российская юстиция, № 1, 2013.
6. К. М. Конджакулян, «Президент в системе и структуре федеральных органов исполнительной власти» Конституционное и муниципальное право, №5, 2010.

# МАЛОЗНАЧИТЕЛЬНОСТЬ АДМИНИСТРАТИВНОГО ПРАВОНАРУШЕНИЯ

## PECULIARITIES OF PROMOTING STATE SERVANTS

Авторы: Папян Карен Валентинович

Аннотация: в современном обществе право стало основным регулятором социально-политических отношений между человеком и государством. Также правовая структура почти каждый день претерпевает изменения, а закон добавляется и обновляется, в частности КоАП, который имеет больше всего дополнений и редакций. В силу этого, люди не успевают за изменениями и своими действиями могут невольно совершить правонарушение, опасность которого не влечет никаких последствий для общественных отношений. Также, стоит отметить, что административное право является по большей части регулятором порядка, как в широком, так и в узком смысле. В статье раскрывается смысл существования формулировки «малозначительность административного правонарушения».

Ключевые слова: Правонарушение, вина, ответственность

Annotation: In modern society, law has become the main regulator of socio-political relations between a person and the state. Also, the legal structure undergoes changes almost every day, and the law is added and updated, in particular the Administrative Code, which has the most additions and revisions. Because of this, people do not keep pace with the changes and through their actions they can unwittingly commit an offense, the danger of which does not entail any consequences for public relations. Also, it is worth noting that administrative law is for the most part a regulator of the order, both in the broad and narrow sense. The article reveals the meaning of the existence of the phrase “insignificance of an administrative offense”.

Keywords: offense, guilt, responsibility.

Прежде всего, стоит раскрыть, что же такое административное правонарушение? Административным правонарушением признается противоправное, виновное действие (бездействие) физического или юридического лица, за которое КоАПом или законами субъектов Российской Федерации об административных правонарушениях установлена административная ответственность. Такая формулировка дана в п.1, ст. 2.1 КоАП РФ.

В КоАПе предусмотрена статья, предусматривающая возможность освобождения от ответственности при малозначительности деяния лица. Стоит отметить, что особенность данной статьи заключается в том, что ее действие распространяется на действия (бездействия) только физических лиц. И, соответственно, суд, орган, должностное лицо могут освободить лицо от ответственности на свое усмотрение.

Прежде всего, стоит отметить, что то или иное действие (бездействие) лица, за которое оно должно нести ответственность, должно также иметь соответствующий состав в КоАПе или соответствующих Федеральных Законах.

По смыслу статьи 2.9 КоАП РФ оценка малозначительности деяния должна соотноситься с



характером и степенью общественной опасности, причинением вреда либо угрозой причинения вреда личности, обществу или государству. Административные органы обязаны установить не только формальное сходство содеянного с признаками того или иного административного правонарушения, но и решить вопрос о социальной опасности деяния.

При такой оценке должно учитываться прежде всего наличие социальной опасности в действиях (бездействии) лица. То есть, могли ли пострадать те или иные общественные отношения, а также какие последствия влекли данные действия, как для общества, так и для государства. А еще непосредственно важен мотив лица, был он или нет.

Исходя из судебной практики, можно сказать, что суд крайне редко прибегает к использованию данной статьи, в то время как должностные лица, а именно сотрудники МВД нередко прибегают к устному замечанию, вместо составления соответствующего протокола об административном правонарушении. Сотрудники МВД часто прибегают к такому способу в таких вопросах как: переход пешехода в неположенном месте, превышение установленных норм на шум после 23:00, нахождения лица в состоянии алкогольного опьянения в общественных местах, в случае, если его действия не сопровождаются агрессией, употребление табачных и никотиносодержащих продуктов в неположенном месте. Но и это не всегда...

Также стоит отметить, что согласно ст. 29.9 КоАП РФ, в случае признания судом малозначительности деяния, то им выносится замечание, чтобы в дальнейшем предотвратить его повторного совершение.

Немаловажным является сам процесс освобождения от наказания в ходе судебного заседания. Проходит он следующим образом: установив при рассмотрении дела о привлечении к административной ответственности малозначительность правонарушения, суд, руководствуясь ч. 2 ст. 206 АПК РФ и ст. 2.9 КоАП РФ, принимает решение об отказе в удовлетворении требований административного органа, освобождая от административной ответственности в связи с малозначительностью правонарушения, и ограничивается устным замечанием, о чем указывается в мотивировочной части решения. Если же малозначительность правонарушения будет установлена в ходе рассмотрения дела об оспаривании постановления административного органа о привлечении к административной ответственности, суд, руководствуясь ч. 2 ст. 211 АПК РФ и ст. 2.9 КоАП РФ, принимает решение о признании незаконным этого постановления и о его отмене.

Таким образом можно сказать, что институт освобождения от ответственности в административном праве имеет место быть. Хотя в судебной практике он применяется и не часто, но то, что такая возможность уже закреплена в КоАП и АПК РФ уже большой шаг вперед. Исходя из вышеизложенного исследования можно сказать, что большее применение малозначительности деяния и последствие признания данного факта имеет среди должностных лиц, которые вправе привлекать к административной ответственности то или иное лицо. На мой взгляд, стоит развивать данный институт, так как не всегда наказание соразмерно преступлению, даже когда речь идет об административной ответственности. Хотя и вопрос дискуссионный о том, стоит ли вообще прибегать к институту освобождения от наказания в силу малозначительности преступления именно в рамках административной ответственности, так как она прежде всего направлена на предупреждение последующих, более серьезных правонарушений, я считаю, что, как минимум, соответствующий состав должен присутствовать в КоАП РФ, а значит правовая система РФ в данном вопросе достаточно развита.

## Литература

1. "Кодекс Российской Федерации об административных правонарушениях" от 30.12.2001 N 195-ФЗ (ред. от 02.12.2019) Конджакулян К.М. Некоторые институциональные аспекты государственного управления: проблемы и пути совершенствования (сравнительное исследование) // Государственная власть и местное самоуправление. № 12. 2014.
2. Конджакулян К.М. Предложения по усовершенствованию функциональных характеристик правительств Армении и России (Сравнительно-правовое исследование) // Право и образование. 2015. № 2.
3. Конджакулян К.М. Некоторые проблемы в системе государственного управления (Сравнительно-правовой анализ) // Закон и право. № 11. 2014.
4. Конджакулян К.М., Арутюнян А.Р. Некоторые вопросы взаимодействия правительства и парламента в Российской Федерации и Республике Армения // Государственная власть и местное самоуправление. № 4. 2016.
5. Конджакулян К.М. Исторические аспекты становления и развития исполнительной власти в Российской Федерации (Сравнительно-правовой анализ). // Российское государствоведение. № 3. 2015
6. Конджакулян К. М. Президент в системе и структуре органов исполнительной власти и (сравнительно-правовой анализ на примере России и Армении) // Конституционное и муниципальное право. 2010. № 5.
7. Конджакулян К.М., Зограбян Г.М. Административное правонарушение: - общественная вредность или общественная опасность: вопросы соотношения. (Сравнительное исследование) / Административное право и процесс. 2014. № 7.
8. Конджакулян К.М. Зограбян Г.М. Административная ответственность за нарушение избирательных прав в Российской Федерации и Республике Армения (сравнительно-правовое исследование)/К.М. М.: Юрлитинформ, 2014.
9. Конджакулян К.М. Бицефальная система исполнительной власти: Сравнительно-правовое исследование // Закон и право, № 5, 2014
10. Конджакулян К.М. Бицефальная система исполнительной власти: Сравнительно-правовое исследование // Закон и право, № 4, 2014.
11. Конджакулян К.М. Практические и теоретические предложения по усовершенствованию институциональных и функциональных характеристик деятельности правительств Российской Федерации и Республики Армения // Евразийский юридический журнал. № 10 (77), 2014.
12. Конджакулян К.М. Институт президентства и исполнительная власть: вопросы взаимосвязи и взаимодействия (На примере Российской Федерации и Республики Армения) // Журнал Закон и право, №1(13), 2010г.
13. Конджакулян К.М. Глава государства в системе и структуре органов исполнительной власти. Сравнительно-правовой анализ на примере России и Армении // Журнал Закон и право, № 2, 2010г.
14. Конджакулян К.М. Сущность института президентства в Российской Федерации и Республике Армения в контексте исполнительной власти // Конституционное и муниципальное право, № 10, 2010.
15. Конджакулян К.М. Исполнительная власть и институт президентства: вопросы соотношения (административно-правовое исследование на примере Российской Федерации и Республики Армения) Дисс. ... канд. Юрид. наук. М., ОПТМ РАГС, 2010.
16. Конджакулян К.М. Исполнительная власть в Республике Армения (коллизии, пробелы и правовые механизмы совершенствования) // Государственная власть и местное

самоуправление. №1, 2012.

17. Конджакулян К.М. Исполнительная власть и институт президентства: вопросы соотношения. М.: Юрлитинформ, 2013.
18. Конджакулян К.М. Конституционные основы Армении и России (сравнительно-правовой анализ) / А.В. Хорошилов, П.Ю. Федоров, В.Н. Белоновский // Федеральное агентство по образованию, Московский государственный университет экономики, статистики и информатики (МЭСИ), Институт права и гуманитарного образования, №1, 2006г.
19. Конджакулян К.М. Правовые основы влияния Президента на исполнительную власть в Российской Федерации и Республике Армения // Российская академия естественных наук, Московский государственный университет экономики, статистики и информатики (МЭСИ) кафедра общего и стратегического менеджмента, Москва, 2010г.
20. Конджакулян К.М. Отмена и приостановление нормативно-правовых актов Правительства России и Армении: сравнительно-правовой анализ // Перспективы развития науки и образования, сборник научных трудов по материалам Международной научно-практической конференции: в 7 частях, ООО «АР-Консалт», 2013г.
21. Конджакулян К.М., Арутюнян А.Р. Правительство и высшие органы судебной власти в Российской Федерации и Республике Армения: вопросы соотношения // Ценности и интересы современного общества, международная научно-практическая конференция. 2014.
22. Конджакулян К.М. Роль Правительства в системе формирования рационального информационного общества // Инновационное развитие российской экономики, материалы конференции. 2014.
23. Конджакулян К.М., Зоргабян Г.М. Производство по делам об административных правонарушениях в сфере законодательства о выборах и референдумах: сравнительное исследование // Ценности и интересы современного общества, международная научно-практическая конференция. 2014.
24. Конджакулян К.М. Правовые основы влияния на государственное управление и единоначалие власти в Российской Федерации и Республике Армения // Ценности и интересы современного общества, международная научно-практическая конференция. 2014.
25. Конджакулян К.М., Зограбян Г.М. Особенности административной ответственности за нарушение избирательных прав (сравнительно-правовое исследование) // Административное право и процесс. 2014. № 8.

# К ВОПРОСУ ОБ ЭЛЕКТРОННЫХ ДОКАЗАТЕЛЬСТВАХ В АРБИТРАЖНОМ ПРОЦЕССЕ

## ON THE ISSUE OF ELECTRONIC EVIDENCE IN THE ARBITRATION PROCESS

Авторы: Максимов Максим Владимирович, Мугаев Радмир Радикович

Научный руководитель: Азаматова Ленара Ленисовна

Аннотация: В данной статье делается акцент на раскрытие понятия электронных доказательств, указываются его основные черты. Помимо этого, в статье указываются на пробелы действующего законодательства в сфере электронных доказательств.

Ключевые слова: электронное доказательство, информационные технологии, письменное доказательство, арбитражный процесс, Арбитражный процессуальный кодекс РФ.

Annotation: This article focuses on the disclosure of the concept of electronic evidence, indicates its main features. In addition, the article points out the gaps in the current legislation in the field of electronic evidence.

Keywords: electronic evidence, information technology, written evidence, arbitration process, Arbitration Procedure Code of the Russian Federation.

Современный мир трудно представить без информационных технологий, ведь человечество использует их во всех сферах жизнедеятельности. Судебная система не стала исключением: в связи с развитием технологий, в своей деятельности суды, в том числе арбитражные, активно применяют электронные доказательства. Возможность придания юридической силы электронным доказательствам появилась в 2002 году с принятием Федерального закона «Об электронной цифровой подписи» от 10.01.2002 N 1-ФЗ[1], утратившего силу в 2013 году в связи с принятием нового Федерального закона от 06.04.2011 N 63-ФЗ «Об электронной подписи» [2].

Несмотря на то, что электронные доказательства широко применяются в арбитражном процессе, в законодательстве существуют пробелы: отсутствуют требования к форме таких доказательств; критерии достоверности данных, содержащихся в электронном документе; порядок их исследования; порядок приобщения к делу. Некоторые ученые в связи с этим полагают, что необходимо принятие дополнительного Федерального закона, поскольку ни один закон в области электронного документооборота подробно не регулирует механизм использования электронного документа в качестве доказательства в суде.

А. Т. Боннер утверждает, что на данном этапе развития процессуального законодательства и науки процессуального права условно можно говорить о сайтах в Интернете как о неких специфических вещественных доказательствах [3]. Однако данное мнение спорно, поскольку ст. 76 Арбитражного процессуального кодекса Российской Федерации (далее – АПК РФ) к вещественным доказательствам относит предметы, которые своими внешним видом, свойством, местом нахождения или иными признаками могут служить средством установления

обстоятельств, имеющих значение для дела. Интернет, сайты не являются предметами, которые можно осязать, но все же являются явлениями материальными[4].

АПК РФ в статье 75 содержит толкование электронных документов: документы, полученные посредством факсимильной, электронной или иной связи, в том числе с использованием информационно-телекоммуникационной сети «Интернет», а также документы, подписанные электронной подписью в порядке, установленном законодательством Российской Федерации, допускаются в качестве письменных доказательств. Таким образом, АПК РФ электронные документы рассматривает в качестве письменных доказательств. Легальное толкование электронного документа, помимо АПК РФ, содержится в п.11.1 ст. 2 Федерального закона от 27.07.2006 N 149-ФЗ «Об информации, информационных технологиях и о защите информации»: электронный документ представляет собой документированную информацию, представленную в электронной форме, то есть в виде, пригодном для восприятия человеком с использованием электронных вычислительных машин, а также для передачи по информационно-телекоммуникационным сетям или обработки в информационных системах. Законодательно закрепленное определение электронных доказательств отсутствует, однако его можно вывести из понятия электронного документа [5].

В настоящее время арбитражный суд принимает данный вид доказательств в 2 различных формах: либо в форме письменного доказательства (текстовый документ), либо в виде вещественного доказательства (аудио- и видеозапись). Арбитражный суд зачастую запрашивает от стороны, предоставивший в суд в качестве доказательства электронный документ, предоставления оригинала данного документа. Из этого можно сделать вывод о том, что арбитражный суд проявляет сомнение в подлинности предоставленного электронного доказательства. В подтверждение данного положения можно обратиться к ст. 75 АПК РФ, в соответствии с которой суд может потребовать представления оригиналов этих документов, если копии документов представлены в арбитражный суд в электронном виде.

Тем не менее, анализ действующего законодательства позволяет сделать вывод о том, что арбитражный суд в некоторых случаях принимает доказательства без проведения дополнительной проверки, поскольку это допускается нормативными правовыми актами. Например, Налоговый Кодекс Российской Федерации предоставляет право налогоплательщику предоставить налоговую декларацию, составленную в электронной форме и переданную по телекоммуникационным каналам связи с применением усиленной квалифицированной электронной подписи (ст. 80 НК РФ); Федеральный закон от 06.04.2011 N 63-ФЗ «Об электронной подписи» предоставляет право использования электронных подписей при совершении гражданско-правовых сделок, оказании государственных и муниципальных услуг (ст.1). Однако необходимо иметь ввиду, что не все договоры, возможно заключать в электронном виде. К таковым относятся договоры, для которых предусмотрено обязательное нотариальное удостоверение (например, договор ренты, договор пожизненного содержания с иждивением).

Резюмируя выше сказанное следует сделать вывод, что электронные доказательства являются уже установившимися и свойственными для нас, в нашей законодательной и исполнительной системе имеется закрепленное для них место и они тесно связаны с другими видами доказательств. Тем не менее, технологии не стоят на месте, а бурно развивающаяся индустрия аудио и видео записей позволяет применять всё новые и новые устройства для более эффективно и полностью объективного метода осуществления правосудия. Законодательство следует дополнять, по мере развития электронных систем, но следует в свою очередь заметить, что практика не должна иметь значительную разницу. Как это происходило в республике Марий Эл, где не было никаких устройств вовсе, и суд на основании этого раз за

разом отказывал в ходатайстве о применении таких доказательств как аудиозаписи и видеозаписи. Для начала стоит установить на законодательном уровне обязательное наличие таких устройств для всех судов, хотя бы в минимальном качестве, так как даже таким образом они смогут выполнить возложенную на них задачу, а в условиях развития электроники это не будет иметь существенные накладки для бюджета Российской Федерации. Следует, придерживаясь мнения, что в наше время это является необходимостью и применение электронных доказательств в скором времени заменит большинство из имеющихся, что в свою очередь должно привлечь внимание специалистов и экспертов, для осуществления деятельности, связанной с этим.

#### СПИСОК ИСПОЛЬЗОВАННЫХ ИСТОЧНИКОВ И ЛИТЕРАТУРЫ:

1. Федеральный закон «Об электронной цифровой подписи» от 10.01.2002 N 1-ФЗ (последняя редакция) // [Электронный ресурс] URL: [http://www.consultant.ru/document/cons\\_doc\\_LAW\\_34838/](http://www.consultant.ru/document/cons_doc_LAW_34838/) Дата обращения: 11.12. 2019 г.
2. Федеральный закон «Об электронной подписи» от 06.04.2011 N 63-ФЗ (последняя редакция) // [Электронный ресурс] URL: [http://www.consultant.ru/document/cons\\_doc\\_LAW\\_112701/](http://www.consultant.ru/document/cons_doc_LAW_112701/) Дата обращения: 11.12. 2019 г.
3. Боннер А.Т. Доказательственное значение информации, полученной из Интернета // Закон. 2007. N 12.
3. «Арбитражный процессуальный кодекс Российской Федерации» от 24.07.2002 N 95-ФЗ (ред. от 12.11.2019) // [Электронный ресурс] URL: [http://www.consultant.ru/document/cons\\_doc\\_LAW\\_37800/](http://www.consultant.ru/document/cons_doc_LAW_37800/) Дата обращения: 11.12. 2019 г.
4. Федеральный закон «Об информации, информационных технологиях и о защите информации» от 27.07.2006 N 149-ФЗ (последняя редакция) // [Электронный ресурс] URL: [http://www.consultant.ru/document/cons\\_doc\\_LAW\\_61798/](http://www.consultant.ru/document/cons_doc_LAW_61798/) Дата обращения: 11.12. 2019 г.
5. «Налоговый кодекс Российской Федерации Часть первая» от 31.07. 1998 года N 146-ФЗ (последняя редакция) // [Электронный ресурс] URL: [http://www.consultant.ru/document/cons\\_doc\\_LAW\\_19671/](http://www.consultant.ru/document/cons_doc_LAW_19671/) Дата обращения: 11.12.2019 г.

# ЛИЧНОСТЬ СОТРУДНИКА ПОЛИЦИИ, СОВЕРШАЮЩЕГО КОРРУПЦИОННОЕ ПРЕСТУПЛЕНИЕ

## IDENTITY OF A POLICE OFFICER COMMITTING A CORRUPTION CRIME

Авторы: Васильев Александр Викторович

Аннотация: В статье автор рассматривает особенности личности сотрудника полиции, совершившего коррупционное преступление. Личность коррупционера-полицейского представлена в виде комплекса социальных и психологических типов, на основании которых каждый преступник обладает исключительными свойствами. Обобщенные типы личности преступников-коррупционеров, работающих в органах внутренних дел, представлены следующими: корыстолюбивый, престижный, игровой, инициативный, конформный, ситуативный. Автор приходит к выводу что, личность полицейского, совершающего коррупционное преступление, зависит от административно-правового статуса, уровня доходов, взаимоотношений с коллегами, руководством, а также его индивидуальных черт характера.

Ключевые слова: коррупционное преступление, личность преступника, социальные характеристики преступника, психологические характеристики преступления, правовой статус сотрудника полиции, социально-демографические характеристики личности, типы коррупционера-полицейского.

Annotation: In the article the author considers the peculiarities of the personality of a police officer who committed a corruption crime. The personality of a corrupt police officer is presented in the form of a complex of social and psychological types, on the basis of which each criminal has exceptional properties. Generalized personality types of criminals-corrupt officials working in the internal Affairs bodies are represented by the following: selfish, prestigious, playful, initiative, conformal, situational. The author comes to the conclusion that the identity of a police officer committing a corruption crime depends on the administrative and legal status, income level, relationships with colleagues, management, as well as his individual character traits.

Keywords: corruption crime, personality of the criminal, social characteristics of the criminal, psychological characteristics of the crime, legal status of the police officer, socio-demographic characteristics of the person, types of corrupt police officer.

Коррупционная преступность по состоянию на сегодняшний день является одной из самых распространенных и латентных. Причины совершения любого преступления обуславливаются особенностями личности преступника. В связи с этим исследование особенностей личности сотрудника внутренних дел, совершившего коррупционное преступление, является актуальным и необходимым.

Прежде чем мы проанализируем личность полицейского, совершившего коррупционное преступление, необходимо обозначить общие теоретические криминологические положения, отражающие сущность, подходы к пониманию личности преступника. В первую очередь, личность преступника – это объект изучения не только науки криминологии, но и психологии, социологии, а также философии. По утверждению О.С. Салохутдиновой и Л.А. Андреевой,

содержание понятия личности преступника можно считать условным и формальным, так как именно от законодателя определение круга действий, которые ввиду объективных и субъективных признаков относятся к преступным [6, с.118]

Правовая категория «личность преступника» образуется двумя «элементами»: социологическим «личность» и, соответственно, юридическим «преступник». Как отмечает Ю.А. Антонян, личность преступника необходимо рассматривать как своеобразную отрасль криминологического знания, объект криминологического исследования, имеющего важное значение для выяснения причин преступности [5, с.145].

Личность преступника также представлена в виде комплекса социальных и психологических типов, на основании которых каждый преступник обладает исключительными свойствами. Типичные социальные признаки, как правило, проявляются в конкретных способах жизнедеятельности, которые избираются каждым человеком по своему желанию. Отличие преступника от законопослушных граждан следует проводить по критерию общественной опасности. Общественная опасность проявляется в том, что существует реальная возможность нанесения вреда охраняемым государством общественным отношениям [5, с.160]. Психологические особенности личности отдельного преступника обозначаются как относительно стабильная совокупность индивидуальных качеств, которые определяют типичные формы реагирования и адаптивные механизмы поведения, систему представления о себе, межличностные отношения и характер социального взаимодействия.

Для наиболее полного и всестороннего изучения личности коррупционера-полицейского следует рассматривать в двух аспектах: как объект социальных связей и влияний и как субъекта, который способен к активной, целенаправленной и преобразующей деятельности [2, с. 76]. Сотрудники полиции в связи с занимаемой должностью должны обладать высокими профессионально-этическими требованиями к их моральному облику. Поведение полицейского, как во время несения службы, так и во вне рабочее время должно быть безупречным, уважительным и соответствующим высоким стандартам гуманизма, общечеловеческой и профессиональной морали [7, с.18].

Прежде всего, личность сотрудника внутренних дел характеризуется криминологическими признаками. К таковым следует относить: социально-правовой статус, социально-демографические признаки и психологические признаки. Социально-правовой статус определяется как совокупность присущих лицу качеств, его положения в обществе, занимаемой им должности в соответствии с конкретными юридическими нормами права, регламентирующих права и обязанности в связи с таким статусом лица.

В соответствии с федеральным законом от 07.02.2011 № 3-ФЗ «О полиции» [4], сотрудник полиции – это гражданин Российской Федерации, осуществляющий служебную деятельность на должности федеральной государственной службы в органах внутренних дел и которому в установленном порядке присвоено специальное звание сотрудника полиции.

Сотрудник полиции обладает общим, индивидуальным правовым статусом, особым административным и специальным правовым статусом. Отдельное внимание, по нашему мнению, следует обратить именно на специально-правовой статус сотрудника полиции. Такой тип статуса содержит в себе взаимосвязанные элементы, то есть права, обязанности, поощрения и гарантии и, соответственно, ответственность. Статус сотрудника полиции приобретает при приеме на службу, порядок которого регламентируется специальными нормативно-правовыми актами. Обязательной составляющей правового статуса полицейского являются атрибуты, определяющие сотрудника полиции как представителя власти: специальные звания, форменная одежда, факт обладания специальным жетоном с личным



индивидуальным номером, а также служебное удостоверение сотрудника полиции.

Сотрудники полиции осуществляют служебные полномочия для жизни, здоровья, прав и свобод граждан Российской Федерации, иностранных граждан, лиц без гражданства, а также для противодействия преступности, охраны общественного порядка, собственности и для обеспечения общественной безопасности. На основании этого можно констатировать, что отношение полицейских к коррупции должно быть выражено в крайне негативной форме. Но, тем не менее, данная категория сотрудников правоохранительных органов, часто совершает уголовно-наказуемые деяния коррупционной направленности. А.С. Черепанов приводит статистические данные отчетности ЦСИ ФКУ «ГИАЦ МВД России»: доля сотрудников органов внутренних дел из общего количества лиц, привлеченных к уголовной ответственности за коррупционные преступления за 2013-2017 гг., составляет: в 2013 г. – 16 167/695 (4,3%), в 2014 г. – 15 893/737 (4,6%), в 2015 г. – 16 926/916 (5,4%), в 2016 г. – 12 916/1010 (7,8%), в 2017 г. – 10 584/630 (6,0%)[8,С. 88].

Социально-демографические признаки коррупционеров-полицейских представлены следующими характеристиками. В большинстве случаев коррупционные преступления совершаются лицами мужского пола – приблизительно 87 %, в основном молодого возраста. В частности: 18-21 год – около 2 %, 22-25 лет – 27 %, 26-30 лет – 23 %, 31-40 лет – 39,9 %, 41 год и более – 8,1 %. Осужденные сотрудники полиции имели благополучные семьи, достаточно высокую заработную плату.

Психологические особенности личности сотрудников полиции обусловлены наличием иных криминологических признаков. В первую очередь, личностные качества, которыми обладают все сотрудники правоохранительных органов, формируются с учетом специфики их достаточно сложной, напряженной и ответственной работы. Как справедливо отмечает Н.А. Гончарова, важно определять психологический потенциал личности сотрудника полиции, который подразделяется на отдельные группы по конкретным основаниям [1, с.317]. К таковым основаниям относятся такие: потенциал направленности личности (мотивация личности, совокупность потребностей, нравственных установок и ценностей), эмоционально-волевой потенциал, который непосредственно направлен на обеспечение управления собственными эмоциональными проявлениями, способностью к принятию решений и компетентный потенциал, включающий в себя умения, знания, наклонности творческого характера, способности к коммуникационной деятельности, оперативному и быстрому принятию решений и разрешения основных профессиональных задач.

На современном этапе развития криминологии и уголовного права предлагаются обобщенные типы личности преступников-коррупционеров работающих в органах внутренних дел [3, с.28]:

- Корыстолюбивый тип;

Полицейские такого типа характеризуются последовательностью в своих действиях, целеустремленностью, стремлением к быстрому удовлетворению материальных потребностей с использованием своего должностного положения, связей и иных предоставленных им возможностей.

- Престижный тип;

Данный типа подразумевает под собой наличие следующих личностных качеств: стремление обеспечить свое материальное положение посредством применения незаконных методов, незаконного получения денежных средств, совмещенное с постоянным ощущением всеобщего почтения, уважения в обществе и коллективе.

- Игровой тип;

Полицейским такого типа присуще важность процесса реализации предоставленной им власти, а не самих денег. Они всеми силами стремятся создать для себя максимально комфортные условия для проведения «игры», балансирующей на грани ощущения реального и виртуального понимания ситуации, преобладающей в действительности.

- Инициативный (внеситуативный тип);

Что касается такого типа, то в данном случае имеет место нравственная деформация, заключающаяся в искаженном представлении о правильном поведении, о приемлемых моральных и нравственных нормах. Преступник уверен, что имеет право на вседозволенность, использование всех средств и приемов для того, чтобы достичь материального либо личного благополучия.

- Конформный тип;

Данный вид коррупционеров умеет приспосабливаться, подстраиваться под любую, даже самую сложную и неоднозначную, социально-психологическую ситуацию, руководствуясь при этом нормами закона. Также он не имеет собственного мнения, зачастую совершает преступление под страхом увольнения, «падения» авторитета среди сослуживцев.

- Ситуативный (вынужденный) тип;

Сотрудник органа внутренних дел, обладая крайне низким уровнем правовых знаний ли же боязни стать разоблаченным, характеризующийся полным отсутствием коррупционных установок, попадая на уловку со стороны физического или юридического, совершает коррупционное преступление.

Таким образом, особенности личности сотрудника полиции, совершающего коррупционное преступление, по нашему мнению, находятся в прямой зависимости от занимаемой ими должности, уровня заработной платы, атмосферы в коллективе, личностных качеств сотрудника и лиц, провоцирующих его на совершение уголовно-наказуемого деяния, от уровня правосознания и понимания значимости и важности выполняемой ими работы. Главные характеристики личности предоставляют возможность заключить, что коррупционные преступления могут совершаться как молодыми специалистами, так и теми, кто уже достаточно длительный период времени работают в правоохранительной структуре.

### **Список литературы:**

1. Гончарова Н.А. Взаимосвязь профессионально-психологического потенциала личности сотрудников полиции и профессиональных компетенций // Проблемы современного педагогического образования. – 2017. – № 54. – С. 314-320.
2. Доцкевич М.В. Особенности административно-правового статуса сотрудников полиции России в современных условиях // Научный портал МВД России. – 2017. – № 2. – С. 74-79.
3. Ищук Я.Г., Руденко А.С., Чистотина О.Н, Противодействие коррупции в органах внутренних : учебное пособие – Рязань, Издательство ИП Коняхин А.В. (Book Jet), 2017. – 86 с.
4. О полиции: федер. закон [от 07.02.2011 № 3-ФЗ (ред. от 02.12.2019)] // Рос. газета. – 2011. – № 25.
5. Преступление и наказание. Криминологический психологический анализ: монография / Ю.М. Антонян, В.Е. Эминов. – М. :Норма: ИНФРА-М,2019. – 304 с.
6. Салохутдинова О.С., Андреева Л.А. Личность преступника: понятие в криминологии и

- уголовном праве // Вопросы современной юриспруденции. – 2015. - № 56. –С. 116-121.
7. Сторчилова Н.В. Коррупция в органах внутренних дел и ее предупреждение : автореф.. дис. ... канд. юрид. наук – Москва, 2010. – С.25. [Электронный ресурс] // - Режим доступа: <http://www.dissercat.com> (17 ноября 2019 г.)
8. Черепанов А.С. Криминологическая характеристика коррупционных преступлений, совершаемых сотрудниками органов внутренних дел // Вопросы российского и международного права. – 2018. – № 5А. – С. 86-93.

# ПОНЯТИЕ И ВИДЫ КОРРУПЦИОННЫХ ПРЕСТУПЛЕНИЙ, СОВЕРШАЕМЫХ СОТРУДНИКАМИ ПОЛИЦИИ

## CONCEPT AND TYPES OF CORRUPTION CRIMES COMMITTED BY POLICE OFFICERS

Авторы: Васильев Александр Викторович

Аннотация: В статье автор рассматривает вопрос, касающийся определения понятия и видов коррупционных преступлений, совершаемых сотрудниками полиции. Коррупция – сложное явление, правовая регламентация которого осуществляется в соответствии с федеральными законами и иными нормативно-правовыми актами, в том числе и локальными. Определение коррупционных преступлений разработано уголовно-правовой доктриной. Чаще всего сотрудниками полиции совершаются такие преступления: злоупотребление должностными полномочиями, превышение должностных полномочий, получение взятки, дача взятки, служебный подлог. Автор приходит к выводу, что совершение коррупционных преступлений сотрудниками полиции обладает повышенной общественной опасностью.

Ключевые слова: преступление, коррупция, коррупционные преступления, органы внутренних дел, сотрудник полиции, взяточничество.

Annotation: In the article the author considers the question concerning the definition of the concept and types of corruption crimes committed by police officers. Corruption is a complex phenomenon, the legal regulation of which is carried out in accordance with Federal laws and other legal acts, including local ones. The definition of corruption crimes is developed by the criminal law doctrine. Most often, police officers commit such crimes: abuse of power, abuse of power, bribery, bribery, forgery. The author comes to the conclusion that the Commission of corruption crimes by police officers has an increased public danger

Keywords: crime, corruption, corruption crimes, internal Affairs bodies, police officer, bribery.

Основой правового государства является беспристрастное служение лиц, состоящих на государственной службе, законным интересам граждан и всего общества. Важным направлением уголовной политики России выступает уголовно-правовые меры борьбы с преступностью, а в частности и с коррупционной преступностью. Среди общей массы числа преступлений, совершаемых в органах внутренних дел особое место отводится коррупционной преступности, понятие которой в научной среде является достаточно обширным и неоднозначным.

Согласно официальным данным Генеральной прокуратурой Российской Федерации, за 2014 год зарегистрировано 32 060 тыс. преступлений коррупционной направленности, за 2015 года – 32 455 тыс. преступлений коррупционной направленности, за 2016 год – 32 924 тыс. преступлений, за 2017 год – 29 634 тыс. преступлений, за 2018 год – 30 495 тыс. преступлений, за период с января по октябрь 2019 года – 27 644 тыс. преступлений[7]. Таким образом, состояние и динамика коррупционной преступности характеризуется как повышением, так и понижением, но в конечном итоге нельзя упускать то обстоятельство, что в каждом году отмечаются случаи совершения коррупционных преступлений.

Легальное определение коррупции регламентируется в федеральном законе от 25.12.2008 № 273-ФЗ «О противодействии коррупции»[5]. Коррупция – это злоупотребление служебным положением, дача взятки, получение взятки, злоупотребление полномочиями, коммерческий подкуп либо иное незаконное использование физическим лицом своего должностного положения вопреки законным интересам общества и государства в целях получения выгоды в виде денег, ценностей, иного имущества или услуг имущественного характера, иных имущественных прав для себя или для третьих лиц либо незаконное предоставление такой выгоды указанному лицу другими физическими лицами, совершенные от имени или в интересах юридического лица. Такое определение содержит в себе смешанный характер, поскольку приведение примерного списка коррупционных уголовно-наказуемых деяний без отсылок к статьям Уголовного кодекса Российской Федерации (далее – УК РФ)[10], сочетается с универсальными признаками, то есть незаконным использованием физическим лицом своего должностного положения вопреки законным интересам общества и государства).

В настоящее время существует две разные позиции относительно понимания сущности коррупции. Так, первая группа исследователей придерживается позиции, согласно которой «коррупцию» необходимо, в первую очередь, рассматривать в узком смысле. В данном случае речь идет о таких составляющих, как подкуп и взяточничество. Обоснование такого мнения связано с тем, термин «коррупция» латинского происхождения и означает «порчу», «подкуп». Вторая позиция сводится к широкому пониманию коррупции, в соответствии с которым коррупция в условиях рыночной экономики, свободной торговли и демократии не может сводиться исключительно к одному взяточничеству. Следовательно, в широком понимании коррупция – это любое корыстное злоупотребление должностными лицами своим служебным положением. Именно такое понимание коррупции, по нашему убеждению, является наиболее приемлемым и соответствующим объективной действительности и состоянию коррупционной преступности в России на данном этапе ее развития и существования.

Несмотря на то, что законодатель дает понятие «коррупции», определение «коррупционного преступления» отсутствует. Путем обобщения существующих позиций относительно общего понятия и содержания исследуемого термина можно дать следующее определение коррупционным преступлениям[8,С.97]. По нашему мнению, коррупционное преступление – это общественно опасное, противоправное, виновное и наказуемое умышленное деяние, совершенное должностным лицом либо лицом, заинтересованным в осуществлении определенных действий (или бездействий) должностным лицом, совершаемое с учетом корыстных мотивов и, соответственно, направленное на получение выгоды, имущества, услуг имущественного характера, имущественных прав или незаконного предоставления определенных преимуществ как для себя, так и для третьих лиц. Следовательно, те, составы преступлений, которые перечислены в определении, установленном федеральным законом «О противодействии коррупции», объединяются по специфическим признакам, которые присущи отдельным составам преступлений, закрепленных в УК РФ [1, С.18].

Как уже неоднократно отмечалось выше, проявление коррупции со стороны сотрудников полиции характеризуется повышенной общественной опасностью. В соответствии с федеральным законом от 07.02.2011 № 3-ФЗ «О полиции»[4], сотрудники полиции осуществляют служебные полномочия для жизни, здоровья, прав и свобод граждан Российской Федерации, иностранных граждан, лиц без гражданства, а также для противодействия преступности, охраны общественного порядка, собственности и для обеспечения общественной безопасности. На основании этого можно констатировать, что отношение полицейских к коррупции должно быть выражено в крайне негативной форме. Но, тем не менее, данная категория сотрудников правоохранительных органов, часто совершает уголовно-наказуемые деяния коррупционной направленности. А.С. Черепанов приводит

статистические данные отчетности ЦСИ ФКУ «ГИАЦ МВД России», доля сотрудников органов внутренних дел из общего количества лиц, привлеченных к уголовной ответственности за коррупционные преступления за 2013-2017 гг., составляет: в 2013 г. – 16 167/695 (4,3%), в 2014 г. – 15 893/737 (4,6%), в 2015 г. – 16 926/916 (5,4%), в 2016 г. – 12 916/1010 (7,8%), в 2017 г. – 10 584/630 (6,0%)[11,С.88].

По справедливому утверждению Э.И. Тамазова, корыстная мотивация коррупционных преступлений, которые совершаются сотрудниками полиции, нацеленность их на противоправное извлечение имущественной выгоды, явно расходятся с теми должностными обязанностями, которые возложены на сотрудников правоохранительных органов в соответствии с законом, причем нередко указанные деяния совершаются в совокупности с другими преступлениями[9,С.27]. Коррупционная преступность в органах внутренних дел представлена следующими составами преступлений:

- Злоупотребление должностными полномочиями (ст. 285 УК РФ);
- Превышение должностных полномочий (ст. 286 УК РФ);
- Получение взятки (ст. 290 УК РФ);
- Дача взятки (ст. 291 УК РФ);
- Служебный подлог (ст. 292 УК РФ).

В соответствии со статистическими данными по фактам взяточничества (по ст. 290, 291, 291.1., 291.2 УК РФ) за прошедшие пять лет было зарегистрировано: в 2014 году - 12 261 тыс., из которых предварительно расследовано 11 826 тыс.; в 2015 году - 13 938 тыс., из которых предварительно расследовано 12 106 тыс.; в 2016 году - 10 758 тыс., из которых предварительно расследовано 10 285 тыс.; в 2017 году - 12 111 тыс., из которых предварительно расследовано 10 686 тыс.; в 2018 году - 12 527 тыс., из которых предварительно расследовано 11 489 тыс.; за период с января по октябрь 2019 года - 12 156 тыс., из которых предварительно расследовано 10 182 тыс.

Все вышеизложенные составы преступлений применительно к факту, что они совершаются сотрудниками полиции, имеют один родовой, видовой и непосредственный объект[2,С.64]. Так, в качестве родового объекта выступает общественные отношения, складывающиеся в сфере охраны государственной власти. Видовой объект – общественные отношения, охраняющие нормальное функционирование органов государственной власти и органов местного самоуправления, а также обеспечение интересов службы в данных органах. Непосредственный объект – общественные отношения, охраняющие интересы государственной службы в органах государственной власти и обеспечения интересов службы. Сотрудники полиции также являются должностными лицами, определение которого регламентировано УК РФ, а также постановлением Пленума Верховного Суда Российской Федерации от 16.10.2009 № 19 [6].

В связи с тем, что коррупционная преступность сама по себе является достаточно латентным проявлением преступлений, то применительно к коррупционной преступности, совершаемой в органах внутренних дел, характерна скрываемая латентность. Это связано с тем, что уже само обстоятельство совершения преступления сотрудником данного органа, исключает факт неизвестности криминального события.

Соккрытие правдивой и достоверной информации о совершенном преступлении сотрудником полиции объясняется стремлением показать отсутствие допущенных недочетов и изъянов в работе полиции, а также незаинтересованностью, чтобы престиж правоохранительных органов «упал» в глазах общественности, что повлечет под собой крайне нежелательные последствия.

В рамках нашего научного исследования стоит также отметить и формы коррупционного поведения сотрудников органов внутренних дел, которые представлены в виде стабильно устоявшимися отношениями. К таковым относятся:

- стабильные традиционно сложившиеся коррупционные отношения;
- многообразный коррупционный патернализм (система строгой субординации, в которой нижестоящие лица надеются на проявление защиты и заботы вышестоящего лица)[3,С.169];
- получение взяток с отдельных лиц;
- противоправная оперативно-поисковая деятельность;
- коррупционно-поисковая деятельность в ходе осуществления функций общего административного надзора при поддержании общественного порядка;
- получение взяток стороной в гражданско-правовых отношениях руководителями органов внутренних дел;
- совершение иных преступлений корыстного характера с использованием служебного положения;
- коррупционная зависимость.

Следовательно, коррупционная деятельность в системе органов внутренних дел представляется самыми разнообразными формами преступной деятельности, которые указывают на наиболее коррупциогенные сферы деятельности сотрудников органов внутренних дел.

Таким образом, коррупция в настоящее время выступает в качестве одной из самых серьезных угроз государству и обществу. Коррупционное поведение сотрудников полиции, призванных осуществлять правопорядок и соблюдать законодательство, негативно отражается на авторитете правоохранительных органов среди общества и граждан. Именно поэтому совершение таких коррупционных уголовно-наказуемых деяний, как злоупотребление должностными полномочиями, превышение должностных полномочий, получение взятки, дача взятки, служебный подлог, необходимо предупреждать и принимать все необходимые меры их профилактики.

#### **Список литературы:**

1. Ищук Я.Г., Руденко А.С., Чистотина О.Н, Противодействие коррупции в органах внутренних : учебное пособие – Рязань, Издательство ИП Коняхин А.В. (Book Jet), 2017. – 86 с.
2. Киракосян А.Г. К вопросу о понятии должностного лица // Апробация. – 2016. – № 12. – С. 63-65.
3. Мухамедьярова Л.В. Патерналистские отношения как детерминанты коррупционных явлений // Социально-политические науки. – 2016. - № 3. – С. 167-170.
4. О полиции: федер. закон [от 07.02.2011 № 3-ФЗ (ред. от 02.12.2019)] // Рос. газета. – 2011. – № 25.
5. О противодействии коррупции: федер. закон [от 25.12.2019 (ред. от 26.07.2019)] // Рос. газета. – 2008. – № 266.
6. О судебной практике по делам о злоупотреблении должностными полномочиями и о превышении должностных полномочий: постановление Пленума Верховного Суда РФ [от 16.10.2009 № 19] // Рос. газета. – 2009. – № 207.
7. Официальные данные Генеральной прокуратуры Российской Федерации [Электронный ресурс] // Режим доступа: <https://genproc.gov.ru> (15 ноября 2019 г.
8. Степанов С.А. Понятие и признаки коррупционного преступления // Современные

тенденции развития науки и технологии. – 2016. – № 1. –С. 96-98.

9. Тамазов Э.И. Общая криминологическая характеристика коррупционных преступлений, совершаемых сотрудниками правоохранительных органов // Гуманитарные, социально-экономические и общественные науки. – 2016. - № 2. – С. 25-30.
10. Уголовный кодекс Российской Федерации: федер. закон [от 13.06.1996 № 63-ФЗ (ред. от 02.12.2019)] // Рос. газета. – 1996. – № 113.
11. Черепанов А.С. Криминологическая характеристика коррупционных преступлений, совершаемых сотрудниками органов внутренних дел // Вопросы российского и международного права. – 2018. – № 5А. – С. 86-93.



# ЮРИДИЧЕСКАЯ ОТВЕТСТВЕННОСТЬ ЗА ЭКОЛОГИЧЕСКИЕ ПРАВОНАРУШЕНИЯ: ПРОБЛЕМЫ ТЕОРИИ И ПРАКТИКИ

Авторы: Васильева Дарья Александровна

Научный руководитель: Джикия Михаил Давидович

Аннотация: В данной статье рассматривается понятие и сущность юридической ответственности за экологические правонарушения, а также рассматривается понятие юридической ответственности за экологическое правонарушение как институт принуждения.

Ключевые слова: юридическая ответственность, правонарушение, экология, принуждение.

Annotation: This article discusses the concept and essence of legal liability for environmental offenses, as well as the concept of legal liability for environmental offenses as an institution of coercion.

Keywords: legal liability, offense, ecology, coercion.

Под юридической ответственностью за экологические правонарушения понимается отношение между государством в лице органов государственной власти в области охраны окружающей среды. Сущность же самой юридической ответственности состоит в обязанности лица, совершившего правонарушение подвергаться мерам государственного принуждения.

Актуальность рассмотрения данного вопроса обусловлена бурными дискуссиями, как учеными-теоретиками, так и на законодательном уровне в области развития нашего государства по вопросам экологии, что неразрывно связано с пресечением экологических правонарушений. Обязанность каждого человека и гражданина сохранять благоприятную природную среду закреплена в Конституции РФ, а именно регламентируется ст. 58.

Ученый-теоретик М.М.Бринчук видит ответственность за экологическое правонарушение как отношение между государством, а именно управомоченными субъектами и лицом, совершившим данное правонарушение (физическое или юридическое)[1 с.3].

Впервые законодательно закреплено было понятие экологического правонарушения в Законе РСФСР от 19.12.1991 года «Об охране окружающей природной среды». Хотя, профессор Петров В.В. начал свои дискуссии относительно данного вопроса еще в 70-х, 80-х годах, но только с данного момента, юридически были зафиксированы нормы, защищающие объекты окружающей среды, а также юридическая ответственность за их нарушение.

Как установлено, что юридическая ответственность наступает только за то деяние, которое признается правонарушением либо преступлением, а соответственно, обладает всеми признаками состава правонарушения, или преступления. С учетом степени общественной опасности экологические правонарушения подразделяются на проступки и преступления. Первые - менее общественно опасные деяния по сравнению со вторыми и являются дисциплинарными, административными и гражданскими правонарушениями. За экологические правонарушения наступает дисциплинарная, административная, уголовная и гражданско-правовая ответственность. Законом РСФСР "Об охране окружающей природной среды" предусматривалась также материальная ответственность за экологические правонарушения.

Однако новым Федеральным законом "Об охране окружающей среды" она была обоснованно исключена.

Однако, проблема нынешнего законодательства состоит в том, что если в Уголовном Кодексе РФ глава 26 посвящена экологическим преступлениям и определить их объекты и субъекты правоохранительным органам не вызывает особых проблем, то в административном законодательстве, экологическим правонарушениям посвящена глава 8 Кодекса об административных правонарушениях, где большинство норм вызывают затруднения в вопросе определения состава правонарушения. Так, например, норма статьи 8.3 КОАП РФ регламентирует правонарушение в виде использования, хранения и т.д. агрохимии и пестицидов, которое может причинить вред окружающей среде [2с.36]. Однако, установить факт превышения использования агрохимии, которое может повлечь вред для окружающей среды, практически невозможно, поскольку не существует средств измерения, которые могли бы определить уровень загрязнения, именно в момент применения данных агрохимических веществ. А также, не регламентировано, какие органы государственной власти уполномочены проводить проверку в момент применения пестицидов при осуществлении сельскохозяйственной деятельности, на выявление уровня причинения вреда почве. Соответственно, вопрос о юридической ответственности за данное правонарушение остается открытым, поскольку доказать реальную вину, а также установить причинно-следственную связь практически невозможно [3 с.244].

Главной проблемой юридической ответственности за экологические правонарушения, по моему мнению является неусовершенствованность нынешнего законодательства, определяющего состав экологического правонарушения, а соответственно и привлечения виновных лиц к ответственности [4 с.13].

Также, считается не справедливым, что юридическое лицо в Российской Федерации не может быть привлечено к уголовной ответственности за экологические преступления, а только может выступать в качестве субъекта правонарушения и нести материальную ответственность (штраф) или быть подвергнутым ограничениям своей деятельности. Даже Европейский комитет по проблемам преступности Совета Европы неоднократно призывал страны Европы установить на законодательном уровне уголовную ответственность для юридических лиц за экологические преступления.

Таким образом, вопрос о юридической ответственности должен решаться при помощи совершенствования законодательства и правоприменительной практики. В качестве положительной тенденции можно отметить, то что в последние годы принимается большое количество нормативно-правовых актов регулирующих вопросы ответственности за экологические правонарушения, в частности, вносятся изменения в КоАП РФ.

Список использованной литературы:

1. Волков А.М. Экологическое право: учебник / Волков А.М. – Москва: КноРус, 2018.
2. Гогин А.А. О проблемах юридической ответственности за нарушение экологического законодательства // Вестник ВУиТ. 2015. №2
3. Иванов А.А. Проблема экологической ответственности в современных юридических исследованиях// Вестник ВУиТ. 2015. №4
4. Солдатова Л.В. Экологическое право: учебник/ Солдатова Л.В., Зозуля В.В., Кичин Н.В., Куделькин Н.С. – Москва: Юстиция, 2018.
5. Джикия М.Д. Научная статья "Правовое регулирование обращение с отходами производства и потребления: опыт регионов" . Наука Красноярья. 2017. Т. 6. № 2-2. С. 13-16.

# ЗАЩИТА ДЕЛОВОЙ РЕПУТАЦИИ ЮРИДИЧЕСКОГО ЛИЦА В ПРАВЕ РОССИИ И США

Авторы: Нежура Юлия Леонидовна

Аннотация: Статья посвящена исследованию основных положений законодательного регулирования механизмов защиты деловой репутации в США. Автор сопоставляет законодательство России и США в области регулирования защиты деловой репутации юридического лица, так как учение о диффамации в большей степени разработано в праве США. С помощью методов научного познания, прежде всего, метода сравнительного анализа, автор формулирует вывод о том, что законодательство США является проработанным действенным инструментом для защиты от диффамации, пределом которой становится конституционное право на свободу слова, российское законодательство в большей степени защищает личный интерес, а не общественный.

Ключевые слова: деловая репутация, юридические лица, диффамация, способы защиты деловой репутации, нематериальный вред.

Annotation: *the article is devoted to the study of the main provisions of the legislative regulation of mechanisms for protecting business reputation in the United States of America. The author compares the legislation of Russia and the United States of America in the field of regulating the protection of the business reputation of a legal entity, since the doctrine of defamation is more developed in the USA law. Using the methods of scientific knowledge, first of all, the method of comparative analysis, the author concluded that the USA law is a well-developed effective tool for the protection against defamation, the limit of which is the constitutional right to freedom of speech, the Russian law is more protective of the personal interest, not the public one.*

Keywords: *business reputation, legal entities, defamation, methods of protection of business reputation, intangible harm.*

В Российской Федерации понимание значения термина «деловая репутация юридического лица» отличается от англо-американского, где уже довольно давно существует термин «гудвилл» (goodwill - от англ. good will - добрая воля, доброжелательность), отражающий показатель престижа и деловой репутации. Он обозначает некоторую внутреннюю ценность (intrinsic value) бизнеса, которая объединяет фирму с ее клиентами и появился как вероятное объяснение тому, почему фирма продается дороже, чем бухгалтерская ценность ее активов. Goodwill отображается как актив в финансовых отчетах организации отдельным пунктом на бухгалтерском балансе. Goodwill в первую очередь ценится как актив, приносящий прибыль. В состав goodwill принято включать такие показатели как фактическое положение компании на рынке, устойчивые деловые связи компании с клиентурой, а также уровень организации рабочего процесса внутри фирмы, образование сотрудников, их интеллектуальные и деловые качества, их квалификация и способности к организации. Сюда же можно включить местоположение бизнеса, дизайн товара, благозвучность наименования компании и т.д.

Изложенное позволяет сделать вывод о том, что в англо-американской системе права деловой репутации придается большое значение как стоимостному активу предприятия, способному приносить прибыль. Американский Конгресс включил goodwill в число вопросов, подлежащих

постоянному мониторингу в связи с тем, что в некоторых случаях стоимость goodwill составляет до 85% от стоимости бизнеса.

Исследуя вопрос о правовой защите деловой репутации, стоит отметить, что в США существует как федеральное законодательство, так и законодательство штатов, каждый из которых обладает своим суверенитетом, распространяемым на территории всего штата, кроме тех полномочий, которые были переданы федеральному правительству. Такой принцип федерализма закреплен Десятой поправкой к Конституции США, провозглашающей, что «полномочия, которые Конституция не относит к ведению Соединенных Штатов, сохраняются за штатами». Соответственно штаты могут расширять ряд полномочий на местном уровне по сравнению с федеральными законами, с условием соблюдения базовых начал федерального законодательства Америки [1, с. 78]. По этой причине Американское законодательство о диффамации воплощено по большей части в отдельных законах каждого из пятидесяти штатов Америки, в отличие от России, где вопросы защиты чести, достоинства и деловой репутации регулируются нормами главы 8 «Нематериальные блага и их защита» Гражданского кодекса Российской Федерации.

В Американском праве существует понятие диффамации (от лат. *diffamo* – лишить доброго имени, опорочить), которое понимается как распространение (выявление) неверных сведений, порочащих честь и достоинство лица или компании. Американский юрист Роберт Вандерет определил диффамацию как «такое утверждение, которое является ложным и незащищенным привилегиями, порочащее репутацию человека, побуждая других людей осуждать или ненавидеть его или нанося ущерб бизнесу этого человека» [5, с. 43]. Дела о диффамации в США рассматриваются в качестве гражданских дел частного обвинения.

Главной особенностью Американского права является то, что при столкновении двух основных прав: права на защиту чести, достоинства и репутации и права на свободу слова, главную роль играет право на свободу слова. Общее прецедентное право США основывается на следовании принципу судебного прецедента. При рассмотрении дела суд выносит решение, устанавливая тем самым прецедент, которому впоследствии следуют суды в аналогичных ситуациях. Так Верховным судом США по делу «Нью-Йорк таймс» против Салливана» было установлено, что «слишком усердная защита чьей-либо деловой репутации может быть расценена как воспрепятствование свободному распространению информации, которая необходима для общества, и, следовательно, как посягательство на свободу слова как на важнейшее конституционное право» [4, с. 1], что существенно повлияло на всё диффамационное право Америки. Тем не менее, можно выделить общие положения о защите от диффамации, присущие законодательствам всех штатов Америки в целом.

Необходимые для удовлетворения искового требования о диффамации условия во многом совпадают как в России, так и в США. Так, сведения должны являться ложными, порочащими деловую репутацию лица и быть оглашенными. Но в праве США элементом такого иска является так же вина. Ответственность за диффамацию наступает и при намеренном сообщении ложных сведений, и при безразличном отношении к истинности или ложности утверждения, и в случае простой неосторожности, то есть непринятии разумных мер по проверке истинности сообщения. Если же вина ответчика отсутствует (когда его разумные проверочные меры показали истинность сообщения), то он не несет ответственности, даже если сообщение оказалось фактически ложным [3, с. 77].

Что касается факта распространения порочащих сведений и право Российской Федерации, и право США единогласны в том, что информация, являющаяся предметом спора, может быть оглашена как письменно, так и устно, а также через средства массовой информации. Кроме того, чтобы быть распространенной, такая информация должна быть доведена до сведения

какого-либо третьего лица.

По вопросу о признании информации не соответствующей действительности Российским законодателем установлено правило, что таковой является информация о сведениях, которые не имели места в реальности во время, к которому относятся данные сведения. Американское же право предъявляет несколько дополнительных специфических требований к информации для признания её ложной.

Так, распространенная информация должна быть ложной по существу, а не технически. Кроме того, чтобы иметь исковую силу, утверждение должно приниматься как клеветническое либо большинством населения, либо уважаемым или здравомыслящим меньшинством, что относит в число оснований для иска в том числе и намеки, которые сформулированы так, что позволяют дать ложное представление. При этом из сферы гражданской ответственности в США исключены некоторые фигуры речи, например, эпитеты, прозвища, пародия, сатира [2, с. 12].

Стоит отметить, что и в России, и в США высказывания личного мнения, убеждения или оценочного суждения не рассматриваются в качестве диффамации, поскольку, являясь выражением субъективного мнения и взглядов лица, не могут быть проверены на предмет соответствия их действительности.

По вопросу о бремени доказывания Российское право накладывает на ответчика обязанность доказать соответствие действительности распространенных сведений. Истец же обязан доказать факт распространения сведений лицом, к которому предъявлен иск, а также порочащий характер этих сведений. В праве же США бремя доказывания несоответствия действительности распространенных сведений возлагается на истца. Так, Верховным судом США было установлено, что «возложение бремени доказательства правды на ответчиков затрудняет делать такого рода высказывания из-за страха, что за этим последует необоснованная ответственность».

Подводя итог вышеописанному, можно сделать вывод о том, что в Американском законодательстве право на свободу слова является главенствующим по отношению к праву на защиту деловой репутации как юридического, так и физического лица, а характер категории «деловая репутация» (или гудвилл) носит более узкоспециализированный характер по сравнению с категорией «деловой репутации» в России.

### **Библиографический список:**

1. Быков А.Ю. Реализация принципов федерализма в правовом регулировании американских СМИ // Вестник Санкт-Петербургского университета. Серия 9. Выпуск 4. 2015. С. 76 – 86
2. Вандерет Р. Американское диффамационное право и судопроизводство: Обзор законодательства и практики судебной защиты чести и достоинства в США // Законодательство и практика средств массовой информации. 1996. № 12. С. 11-13.
3. Маргольф М.Е., Холоденко Ю.В. Защита чести, достоинства и деловой репутации по американскому праву // Юрислингвистика. 2016. №5. С. 72 – 79.
4. Рихтер А. Г. Дело «Нью-Йорк таймс» против Салливана // Законодательство и практика масс-медиа. 2002. № 4. URL: <http://www.law.edu.ru/doc/document.asp?docID=1114894> (дата обращения: 29.11.2019)
5. Самородов Д.А. Понятие неприкосновенности чести и достоинства в законодательствах Великобритании, Франции, США, Германии и России // Вестник Московского университета

им. С.Ю. Витте. Серия 2. Юридические науки. 2016. № 2 (9). С. 40-47.

# ПРАВОВАЯ ПРИРОДА ДОГОВОРА МЕЖДУНАРОДНОГО ФРАХТОВАНИЯ СУДНА В МЕЖДУНАРОДНОМ ЧАСТНОМ МОРСКОМ ПРАВЕ

## THE LEGAL NATURE OF THE CONTRACT OF INTERNATIONAL CHARTERING OF A VESSEL IN PRIVATE INTERNATIONAL MARITIME LAW

Авторы: Мацук Дмитрий Александрович

Аннотация: в настоящей статье автор рассматривает правовую природу договора международного фрахтования судна в международном частном морском праве, а также один из подходов к пониманию содержания данного договора. Кроме того, в работе делаются выводы о том, в чем заключается как таковая сущность договора международного фрахтования судна.

Ключевые слова: торговое мореплавание, международное частное право, БИМКО, континентальное право, внешнеэкономическая деятельность

Annotation: in this article the author considers the legal nature of the contract of international chartering of a vessel in the international private Maritime law, as well as one of the approaches to understanding the content of this contract. In addition, the paper draws conclusions about what is the essence of the contract of international chartering of the vessel.

Keywords: commercial navigation, private international law, BIMCO, continental law, foreign economic activity.

Термин «фрахт» имеет немецкое происхождение, а именно от слова «fracht». Первоначально оно имело несколько значений: процесс перевозки грузов на судне, взятом в наем; плата за перевозку груза; непосредственно сам груз.

Исторически данный договор фрахтования сформировался как институт торгового права и подразумевал именно наем морского судна для перевозки груза. Позднее данный договор стал постепенно включать в себя новые элементы и механизмы: перевозку груза, «аренду» тоннажа, а также произошло его распространение на более современные виды транспорта – наземный и воздушный.

На современном этапе в юридической науке существуют разногласия насчет правовой природы договора фрахтования в силу близости его как к арендным отношениям, так и перевозке грузов.

Действующее право Российской Федерации определяет договор фрахтования достаточно общим образом: в соответствии со статьей 787 Гражданского кодекса Российской Федерации (далее – ГК РФ) от 26 января 1996 года № 14-ФЗ под договором фрахтования (или же чартером) понимается следующее: одна сторона – фрахтовщик – обязуется предоставить за плату всю, либо часть вместимости одного или нескольких транспортных средств другой стороне – фрахователю. Данное правоотношение возникает на один или более рейсов и может предусматривать перевозку грузов, пассажиров и багажа[1].

Международное частное право включает в себя множество отраслей. Одной из таких отраслей является международное частное морское право (далее – МЧМП). МЧМП представляет собой совокупность правовых норм, которые содержатся в международных договорах, обычаях и национальном праве различных государств. Эти нормы призваны урегулировать отношения, связанные с осуществлением торгового мореплавания, которые осложнены иностранным элементом.

Понятие правовой (юридической) природы на сегодня, не взирая на тот факт, что оно является крайне широко применяемым, не имеет детального и однозначного определения в рамках науки общей теории права. В большинстве случаев, для формулировки определения этого понятия, исследователи совместно рассматривают причины появления (исторические предпосылки) определенной нормы или правового института, а также места и значения их в современной теоретической правовой науке и повседневной юридической практике.

Главным образом особенность договора международного фрахтования морского судна, по отношению к договору фрахтования во внутригосударственном пространстве, состоит именно в наличии осложнения обязательственных отношений иностранным элементом, что в данном случае означает следование судна с пересечением границ государств (двух или более), а также нахождение сторон (субъектов) договора, пункта отправления и пункта назначения на территории разных государств.

Определение международного характера обязательственных отношений имеет не только научно-юридическое, но и практическое значение, с той точки зрения, что к международной перевозке, как уже отмечалось ранее, применяются нормы, установленные не только национальным законодательством государства, но и международное право, причем, в основном даже в преимущественном значении.

Понятие и правовая природа договора фрахтования указывают на то, что он имеет черты как правоотношений по перевозке грузов, так и в сфере аренды транспортных средств.

Современная юридическая наука различает два основных вида договора фрахтования морских судов[4]:

- рейсовый чартер – непосредственно форма перевозки груза, где фрахтуется тоннаж судна (его грузовые помещения), и предусматриваются условия относительно порта отправления и назначения;

- тайм-чартер – фактически, «аренда» самого судна, за определенную плату на определенный срок и по конкретному назначению.

Кроме этих двух основных видов фрахтования, тайм-чартер сам по себе можно разделить на два подвида: «бербоут-чартер» и «димайз-чартер» - то есть с экипажем или без.

В.Б. Липавский, например, считает, что это разновидности аренды транспортного средства. Ключевым различием между ними, по мнению В.Б. Липавского, является тот факт, что при заключении договора в формат димайз-чартера, экипаж судовладельца переходит в подчинение фрахтователя, а в случае применения формата бербоут-чартера – судовладелец вообще не принимает участия в наборе экипажа судна[5].

Государства континентальной системы права – Германия, Италия и Россия – не имеют каких-то явных различий между договорами фрахтования. В целом, можно говорить о том, что это проистекает из достаточно схожих норм, на основании которых осуществляется наем вещей и услуг.



Закономерно, в связи с этим, что аналогично с российской правовой наукой, европейская во многом также разделилась во взглядах на правовую природу данного договора. Ряд представителей юридической науки Германии[3] делает вывод о том, что тайм-чартер является договором не только аренды транспортного средства, но и одновременно договором по предоставлению услуг. По мнению других – это отдельный вид договора. Третья точка зрения состоит в том, что тайм-чартер – это договор перевозки, включающий в себя определенные особенности.

В Италии тайм-чартер представляет собой договор фрахтования – то есть именно оказания услуги по перевозке грузов или пассажиров и багажа. Аренда же судна предусмотрена отдельно в Морском кодексе Италии 2005 года. Различается и подчиненность экипажа в этих случаях: при непосредственно аренде – экипаж переходит в зависимость от арендатора, а при фрахтовании – остается в подчинении судовладельца[2].

Таким образом, можно сделать вывод о том, что на современном этапе договоры международного фрахтования судна в международном частном морском праве можно условно разделить на договоры, близкие к аренде транспортного средства и договоры, по сути своей представляющие договор международной перевозки, которые в обоих случаях содержат иностранный элемент.

### **Список литературы**

1. Гражданский кодекс Российской Федерации (часть вторая) от 26.01.1996 № 14-ФЗ (ред. от 03.07.2019) // СЗ РФ. – 1996. – № 5. – Ст. 410.
2. Боярская Ю.Н. Правовое регулирование аренды транспортных средств с экипажем по законодательству Италии // Транспортное право. – 2016. – № 3
3. Боярская Ю.Н. Аренда транспортных средств с экипажем по праву Германии // Транспортное право. – 2016. – № 2.
4. Гуцуляк В.Н. Коносамент и чартер как правовая основа морских перевозок // Морское право. – 2007. – № 4.
5. Липавский Б.В. Тайм-чартер в системе договоров фрахтования // Транспортное право. – 2005. – № 3.

# МЕТОД ПРАВОВОГО РЕГУЛИРОВАНИЯ И УПРАВЛЕНИЯ АДМИНИСТРАТИВНОГО ПРАВА

Авторы: Козлова Мария Олеговна , Ларина Ксения Александровна

Научный руководитель: Конджакулян Карен Манвелович

Аннотация: В данной статье рассматривается одна из точек зрения относительно методов правового регулирования.

Ключевые слова: методы, предписания, запреты, дозволения, административное право

Annotation: This article discusses one of the points of view regarding legal regulation methods.

Keywords: methods, regulations, prohibitions, permissions, administrative law

В современном мире существует множество дискуссий на тему методов правового регулирования. Ю.М. Козлов определяет два лагеря понимания их содержания: «а) каждая правовая отрасль помимо предмета имеет и свой собственный метод; б) все отрасли права используют в регулятивных целях единые правовые средства, заложенные в самой природе права». [1] Мы считаем, что наиболее верная первая позиция, так для различных преступлений должны быть не только свои «особенности» в наказаниях, но также свои «особенности» в методах, подходах к каждой отрасли права.

Рассмотрим это на примере административного права.

Под методом правового регулирования понимают определенные приемы, способы, средства воздействия права на общественные отношения.

Любая отрасль права использует в качестве средств правового регулирования следующие три юридические возможности: **предписание, запрет, дозволение**. Они в совокупности составляют содержание средств правового воздействия на общественные отношения.

- Предписания- возложение прямой юридической обязанности совершать те или иные действия в условиях, предусмотренных правовой нормой.
- Запреты - возложение прямой юридической обязанности не совершать те или иные действия в условиях, предусмотренных правовой нормой.
- Дозволения - юридическое разрешение совершать в условиях, предусмотренных правовой нормой, те или иные действия либо воздержаться от их совершения по своему усмотрению.

Так, для уголовного права наиболее характерны запреты; для гражданского - дозволения. Запреты и предписания содержатся и в гражданском законодательстве, равно как дозволения можно обнаружить в уголовном законодательстве.

\* Специфика метода регулирования административного права определяется сущностью государственного управления как юридически-властной деятельности.

\* Административно-правовому регулированию свойствен метод юридического властвования,

или властных предписаний, исходящих от правомочного субъекта управления. Эти предписания носят односторонний характер, в них выражается воля субъекта управления.

Существует несколько **особенностей** административно-правового метода регулирования общественных отношений, вытекающих из сущности государственно-управленческой деятельности и предмета административного права:

1. для механизма административно-правового регулирования наиболее характерны правовые средства распорядительного типа, т.е. предписания (включая запреты)
2. метод административно-правового регулирования предполагает односторонность волеизъявления одного из участников отношения. Это волеизъявление юридически властно, а потому ему принадлежит решающее значение. Следовательно, волеизъявление одной стороны неравнозначно волеизъявлению другой. Объясняется это тем, что юридически властные предписания отнесены к компетенции соответствующих субъектов исполнительной власти.
3. в конкретных управленческих отношениях, регулируемых административным правом, наиболее типичное выражение находит следующая взаимосвязь между управляющими и управляемыми: либо у управляющей стороны есть такие юридически властные полномочия, каковыми не обладает управляемая сторона (например, гражданин), либо объем таких полномочий у управляющей стороны больше, чем у управляемой (например у нижестоящего органа исполнительной власти). Следовательно, складывается такой механизм правового регулирования, который не является результатом взаимного (т.е. договорного) волеизъявления управляющих и управляемых. Данная особенность, в частности, свидетельствует о том, что метод административно-правового регулирования исходит из наличия официальной государственной инстанции, полномочной решать в одностороннем порядке, но в соответствии с требованиями законов и административно-правовых норм возникающие в рамках регулируемых управленческих отношений вопросы независимо от того, по чьей инициативе они возникают.
4. властность и односторонность как наиболее существенные признаки метода административно-правового регулирования не исключают использования в необходимых случаях дозвоительных средств, в результате которых могут возникать управленческие отношения равенства участников регулируемых управленческих отношений, т.е. их волеизъявлений. Но использование дозволений также предписывается административно-правовыми нормами (например, в виде административного договора, соглашения, взаимодействия между органами исполнительной власти, находящихся на одном иерархическом уровне).

Таким образом, особенности предмета административного права обуславливают специфику его метода правового регулирования. Административное право предусматривает, как правило, юридическое неравенство субъектов правоотношения, подчинение одного субъекта правоотношения другому.

### **Понятие и виды административно-правовых методов управления**

Наряду с административно-правовыми формами в процессе практической реализации функции исполнительной власти важное место отводится методам управленческой деятельности (методам управления).

**Административно-правовые методы** — это способы реализации задач и функций исполнительной власти, средства непосредственного воздействия органов исполнительной власти на управляемые объекты (отрасли, сферы, коллективы работников, граждан).

Методы, используемые в процессе реализации исполнительной власти, разнообразны. Но в основном выделяют два универсальных метода любой государственной или общественной работы – *убеждение и принуждение*.

- Убеждение является главным методом деятельности. Проявляется оно в использовании средств воспитания, разъяснения, пропаганды лучших примеров, поощрения за добросовестную работу, материальное стимулирование.
- Принуждение традиционно характеризуется как вспомогательный метод, используемый тогда, когда средства убеждения оказываются нерезультативными, т.е. когда нарушаются требования правил, действующих в сфере государственного управления.

Можно выделить следующие *три вида методов* в зависимости от конкретных целей соответствующих действий.

1. Методы управляющего воздействия; в них находят свое не посредственное выражение все качества, присущие отношениям между субъектами и объектами управления.

Методы этого вида, являющиеся собственно административно-правовыми методами. Их принято подразделять на административные и экономические.

Административные методы характеризуются в качестве средств или способов внеэкономического или прямого управляющего (упорядочивающего) воздействия со стороны субъектов государственно-управленческой деятельности на поведение управляемых. Поэтому они в максимальной степени выражают юридически властное обеспечение должного поведения в сфере государственно управления.

Экономические методы, как правило, характеризуются в качестве способов или средств экономического (материального) или косвенного воздействия со стороны субъектов государственно-управленческой деятельности на поведение управляемых.

2. Методы организации работы исполнительных органов. Они имеют чисто аппаратное значение, так как создают условия, необходимые для эффективного управляющего воздействия. Они включают как юридические средства, так и средства неправового характера. Это математические, графические, социологические, исследовательские методы и т.п. Главное в содержании такого рода методов – их использование вне рамок непосредственного управляющего воздействия.
3. Методы совершения управленческих действий. Они носят процедурный характер (например, существуют определенные методы принятия управленческих решений, совершения контроль но-надзорных действий и т.п.).

Таким образом, мы ещё раз убеждаемся в собственной правоте. Методы, которые применяются для административного права, имеют свои особенности, как и сама отрасль в целом. Если рассмотреть другие отрасли права, то мы заметим, что для каждой отрасли эти особенности свои, а значит, и методы тоже. Что и следовало доказать.

## **Список литературы**

1. Upload, «Метод административного права: понятие, особенности,» 2016. [В Интернете]. Available: <https://studfile.net/preview/6331949/page:28/>.
2. «Метод административного права,» [В Интернете]. Available: [https://studme.org/44632/pravo/metod\\_administrativnogo\\_prava](https://studme.org/44632/pravo/metod_administrativnogo_prava). [Дата обращения: 7 декабрь 2019].
3. «Понятие и виды административно-правовых методов управления,» 21 января 2015. [В Интернете]. Available: [https://studopedia.ru/4\\_61521\\_ponyatie-i-vidi-administrativno-pravovih-metodov-upravleniya.html](https://studopedia.ru/4_61521_ponyatie-i-vidi-administrativno-pravovih-metodov-upravleniya.html). [Дата обращения: 7 декабрь 2019].
4. К. Конджакулян, «Иные обстоятельства как метод освобождения от административной ответственности,» Вестник Московской академии следственного комитета Российской Федерации., № 9, 2017.

# ЗНАЧЕНИЕ СУДЕБНО-ЭКОНОМИЧЕСКОЙ ЭКСПЕРТИЗЫ ПРИ РАССЛЕДОВАНИИ ПРЕСТУПЛЕНИЙ В СФЕРЕ БАНКОВСКОЙ ДЕЯТЕЛЬНОСТИ

## SIGNIFICANCE OF JUDICIAL-ECONOMIC EXAMINATION IN THE INVESTIGATION OF CRIMES IN THE FIELD OF BANKING

Авторы: Стародубова Виктория Сергеевна

Научный руководитель: Хаснутдинов Ренат Рафаильевич

Аннотация: в статье проводится анализ судебно-экономической экспертизы по делам, связанным с преступлениями в области банковской деятельности, а именно отмывание денежных средств, полученных незаконным путем. Рассмотрены цели назначения данного вида экспертиз, а так же разрешаемые экспертизой задачи. Освещены некоторые аспекты назначения экономической экспертизы.

Ключевые слова: судебно-экономическая экспертиза, экономические преступления, отмывание денежных средств, преступления в банковской деятельности.

Annotation: the article analyzes the forensic-economic examination of cases, crimes in the field of banking, namely from money received illegally. The purposes of the appointment of this type of expertise are considered. Some aspects of the appointment of economic expertise are highlighted.

Keywords: forensic economic expertise, economic crimes, money laundering, crimes in banking.

Согласно официальной статистике расследования преступлений экономической направленности, в Самарской области в 2018 году сотрудниками органов внутренних дел было выявлено 2,246 тыс. преступлений, в то время как в 2019 году – 2, 351 тыс. экономических преступлений. Согласно данному анализу статистических данных, наблюдается тенденция роста преступлений против экономической безопасности. Важно отметить, что в статистике отражаются только зарегистрированные преступления, в то время как их действительное количество значительно больше.

Сложившаяся практика расследования преступлений в банковской сфере требует от органов предварительного следствия и суда более широкого использования специальных знаний, т.к. данные преступления совершаются лицами имеющими опыт в сфере денежного обращения, а так же обладают исключительными познаниями в организации данного рода деятельности. В частности, не обладая экономическими познаниями, невозможно провести анализ изъятой в ходе следствия бухгалтерской документации и сделать вывод о достоверности представленных сведений. Проведение судебно-экономической экспертизы назначается в зависимости от вида, объема легализованных денежных средств и продолжительности легализации<sup>[1]</sup>.

Основными задачами, разрешаемыми данной экспертизой, являются следующие: выявление

фактов нарушения финансовой дисциплины; выявление фактов нарушения правил отчетности; определение соответствия совершенных операций нормам законодательства и действительного состояния расчетов между банком и его клиентами нормативно-правовым актам; определение размера материального ущерба, причиненного государству или банку преступными действиями. В зависимости от поставленных задач по делам о преступлениях, связанных с отмыванием денежных средств, на разрешение эксперту могут быть поставлены следующие вопросы: каков источник и размер денежных или иных средств, введенных в легальный оборот; правильно ли оформлены бухгалтерские операции по поступлению денежных или иных средств и материальных ценностей; имеется ли разрыв в цепи предоставленных документов, если есть, то каков период разрыва и каково суммовое несоответствие последующих документов предыдущим; имеются ли противоречия в содержании взаимосвязанных документов, если имеются, то каковы характер и величина противоречия; соответствует ли использование полученных в банке кредитных средств их целевому назначению, предусмотренному кредитным договором и технико-экономическим обоснованием к нему; соблюдены ли принципы кредитования при получении и использовании хозяйствующим субъектом банковского кредита и др. С учетом конкретных обстоятельств дела, вопросы поставленные перед судебно-экономической экспертизой могут быть изменены или дополнены.

Производство данной экспертизы должно происходить на первоначальном этапе расследования. Изучив материалы судебно-следственной практики, можно сделать вывод, что зачастую экономические экспертизы назначаются без предварительного анализа банковских документов, что в свою очередь влечет за собой неправильную постановку вопросов эксперту[2].

В процессе постановки вопросов перед судебно-экономическим экспертом важно учитывать, что вопросы должны относиться к предмету судебной экономической экспертизы, быть существенными для дела и не могут быть разрешены органом уголовного преследования или судом, содержание вопросов должно вызвать необходимость экспертного исследования, а не носить информативно-справочный характер. Так же, того, не должны формулироваться вопросы юридического характера (о квалификации действий обвиняемого, об ответственности конкретных лиц, степень виновности лиц и так далее) и общего характера, когда решение вопросов предполагает проведение экспертом сплошной ревизионной проверки. Тем не менее, следователь зачастую не может сформулировать и определить нужное количество вопросов, необходимых для постановки перед экспертом. С целью установления дополнительных фактов, имеющих значение для уголовного дела, эксперту необходимо иметь представление об обстоятельствах дела

В процессе доказывания по уголовным делам, связанным с легализацией денежных средств, полученных преступным путем, исследованию может подлежать неограниченное количество банковской документации, отражающие их основную деятельность. Нередко применяется подделка документов, выполненная с использованием компьютерной и копировальной техники, а так же подделка подписей, печатей, штампов и т.д.[3]. Анализ регистрационных документов банка (устав, учредительный договор, протокол учредительного собрания и др.) позволяет решить вопрос о законности его деятельности. Изучение документов органов управления (протоколы общего собрания акционеров, собраний учредителей банка, заседаний совета банка) дает возможность выяснить: действительно ли органами управления банка рассматривались те или иные вопросы и какие решения по ним были приняты; осуществляется ли деятельность банка в соответствии с решениями органов управления и т.п. Объектом исследования судебно-экономической экспертизы по делам, связанным с преступлениями в банковской деятельности могут выступать: регистрационные документы банка, документы

бухгалтерии банка, акты документальных ревизий (если ревизии проводились). Наряду с этим, экспертом изучаются сведения зафиксированные в показаниях обвиняемых, потерпевших, свидетелей, специалистов, заключениях экспертов других областей знаний и других материалах расследуемого уголовного дела.

Проведение экспертизы по делам, связанным с преступлениями в банковской сфере должно осуществляться в соответствии с уголовно-процессуальным законодательством и иными нормативными актами, а так же не должно нарушать прав участников процесса. Заключение судебно-экономической экспертизы, также как и любое другое доказательство, не имеет заранее установленной силы и должно оцениваться в совокупности с иными доказательствами[4]. Для установления истины по делу могут быть назначены и проведены дополнительные, повторные, комиссионные и комплексные экспертизы. Кроме того, соблюдение норм процессуального законодательства при назначении и проведении судебно-экономической экспертизы, правильное использование следователем данных проведенной экспертизы, содействуют раскрытию экономического преступления, установлению действительных размеров причиненного ущерба и их взысканию с виновных, а также принятию необходимых профилактических мероприятий. Таким образом, значение судебно-экономической экспертизы, в том числе по делам, связанным с преступлениями в банковской деятельности заключается в том, что заключение эксперта является доказательством по делу и оценивается лицом, производящим дознание, следователем, прокурором, судьей, судом сточки зрения его обоснованности, достоверности, полноты, соблюдения установленных для производства экспертизы порядка и правил.

#### **Список использованных источников**

1. Гаврилин, С.А. Взаимодействие следователя с сотрудниками экспертно-криминалистических подразделений при назначении и производстве судебных экспертиз документов // Вестник Московского университета МВД России. 2015. С. 201.
2. Журавлев, С.Ю. Расследование экономических преступлений. М.: Юрлитинформ, 2005. 496 с.
3. Котенева Т.В. Методологические основы судебно-экономической экспертизы: Монография / Т.В. Котенева. - 2-е изд. - М.: НИЦ ИНФРА-М, 2016. - 212 с.
4. Лапшин, В.Ф. Финансовые преступления / Под науч. ред. д.ю.н., проф. Л.Л. Кругликова. М.: Юрлитинформ, 2009. 168 с.
5. Шапиро Л.Г. Судебно-экономические экспертизы в борьбе с преступностью в сфере экономики: процессуальные и криминалистические проблемы // Вестник Саратовской государственной юридической академии. 2016. № 1

[1] Журавлев, С.Ю. Расследование экономических преступлений. М.: Юрлитинформ, 2005. 496 с.

[2] Лапшин, В.Ф. Финансовые преступления / Под науч. ред. д.ю.н., проф. Л.Л. Кругликова. М.: Юрлитинформ, 2009. 168 с.

[3] Шапиро Л.Г. Судебно-экономические экспертизы в борьбе с преступностью в сфере экономики: процессуальные и криминалистические проблемы // Вестник Саратовской государственной юридической академии. 2016. № 1



[4] Котенева Т.В. Методологические основы судебно-экономической экспертизы: Монография / Т.В. Котенева. - 2-е изд. - М.: НИЦ ИНФРА-М, 2016. - 212 с.

# ИНСТИТУТ БАНКРОТСТВА ПРЕДПРИЯТИЙ В РОССИЙСКОМ ПРАВЕ

Авторы: Алиев Малик Рзванович, Слукин Сергей Викторович

Аннотация: В статье рассмотрены законодательные акты относительно банкротства и несостоятельности предприятий со времен СССР и до актуального времени, проведено сравнение данных актов. Выявлен процесс влияния экономики на развитие права в России.

Ключевые слова: банкротство, предприятие, несостоятельность, предприниматель, экономика, возникновение банкротства, юридические лица.

Annotation: The article deals with the legislative acts concerning bankruptcy and insolvency of enterprises since the USSR and up to date, a comparison of these acts. The process of influence of economy on development of law in Russia is revealed.

Keywords: bankruptcy, business, failure, entrepreneur, economy, the emergence of bankruptcy of a legal entity.

Право и экономика – две отрасли, которые неразрывно связаны и имеют влияние на социум в целом, а также на развитие политики государства.

Во времена СССР преобладала плановая экономика, жизнь страны в такой системе имела плюсы и минусы. Недостатком было то, что все производство было под контролем государства, из-за чего не было и предпринимателей, законы не реформировались, законодательных актов, которые регулировали бы деятельность предпринимателей - тоже не было, но после распада СССР стали происходить значительные изменения в экономике и в праве.

Гайдар Е.Т. с 1.01.1992 начал реализовывать крупные реформы в сфере экономики. Таким образом, экономика перешла от плановой к рыночной, ее основными принципами были:

- государство больше не регулировало цены;
- российская валюта стала стабильной и конвертируемой;
- стало возможным приватизировать государственную собственность – в личную.

Также в конце 1990 года появился закон «О предприятиях и предпринимательской деятельности», что и послужило началом эпохи бизнесменов в России. Такие понятия как предпринимательство и частная собственность были непривычны для большинства населения, но реформы проводились в быстром темпе, а также без подготовки законодательной базы и расчетов, что в свою очередь, дало официальный старт бизнесу.

Новые рыночные движения в экономике стали создавать «шоковую терапию» для граждан и бизнеса в целом.

Реформы Гайдара Е.Т. привели к:

- росту цен;
- задержке заработной платы;
- сокращению покупательской способности;
- закрытию крупных предприятий;

- росту числа безработных;
- угасанию производства в стране;
- спаду рубля.

Тогда государство ввело понятие «банкротства» предприятия, а именно его неплатежеспособности из-за задолженностей. Указ президента № 623 «О мерах по поддержке и оздоровлению несостоятельных государственных предприятий (банкротов) и применения к ним специальных процедур» [3] стал основным законом в данной области. В результате данного Указа появился Закон № 3929-1 «О несостоятельности (банкротстве) предприятий», вступивший в силу с 1 марта 1993 г. в соответствии с постановлением Верховного Совета РФ от 19 ноября 1992 г. Данный документ имел ряд недоработок, был быстро одобрен и имел только 51 статью, но хотя бы регулировал несостоятельность предприятия, такие моменты как судебные и внесудебный процессы банкротства.

В этом законе обозначались факторы введения процесса банкротства и очередь закрытия требований, появились понятия «кредитор» и «должник». Законодательный акт имел толкование «несостоятельности», обозначающее отсутствие возможности погасить долг перед кредиторами. Основным фактором признания несостоятельности предприятия являлось непогашение задолженности перед кредитором 3 месяца. Такое банкротство было введено для юридических лиц.

Закон о несостоятельности (банкротстве) 1992 г. включал в себя ограниченное количество процедур, к которым относились:

- реорганизация;
- ликвидация;
- мировое соглашение [4, с.51].

В марте 1998 года вступил в силу Закон «О несостоятельности (банкротстве)», который имел значительные изменения относительно закона 1993 года. Новый закон включал в себя исправленные ошибки предыдущего, имел больший объем, также в нем учитывалось постоянное изменение экономики России, которая только-только формировалась. В этом законе добавлены новые понятия, нормы, которые материальное и процессуальное право.

В октябре 2002 года утвердили Федеральный закон № 127 «О несостоятельности (банкротстве)» (далее – Закон № 127-ФЗ) [13], который действует и сейчас. Теперь более тщательно рассмотрена процедура банкротства на основе прошлого опыта. Закон снова увеличился в объеме, в него добавилось 4 раздела, позволяющих скорее не допускать нарушений, которые могут привести к банкротству предприятия [5, с.32]. Также закон имел описание обязанности и права всех сторон на всех этапах, также представлены интересы предпринимателя.

В закон 2002 года представители власти добавили 2 нововведения, которые требовали участие государства в процесс банкротства предприятия. С помощью этого закона создан процесс саморегулирования профессиональной деятельности арбитражных управляющих, саморегулируемые организации стали действенным регулятором отношений между арбитражным управляющим и кредиторами, в том числе и государством [3].

В российском законодательстве процесс банкротства был много раз изменен, но на сегодняшний день Закон № 127-ФЗ удачно работает в социуме, а также имеет большую практику.

## Использованные источники:

1. Гражданский кодекс Российской Федерации (часть первая) от 30 ноября 1994 г. № 51-ФЗ / Правовой Сервер КонсультантПлюс, [www.consultant.ru](http://www.consultant.ru) [Электронный ресурс]. — Режим доступа: [http://www.consultant.ru/document/cons\\_doc\\_LAW\\_5142/](http://www.consultant.ru/document/cons_doc_LAW_5142/)
2. О несостоятельности (банкротстве): федер. закон от 26.10.2002 № 127-ФЗ / Правовой Сервер КонсультантПлюс, [www.consultant.ru](http://www.consultant.ru) [Электронный ресурс]. — Режим доступа: [http://www.consultant.ru/document/cons\\_doc\\_LAW\\_39331/](http://www.consultant.ru/document/cons_doc_LAW_39331/)
3. Информационное письмо Президиума ВАС РФ от 13.01.2000 № 50 «Обзор практики разрешения споров, связанных с ликвидацией юридических лиц (коммерческих организаций)» / Правовой Сервер КонсультантПлюс, [www.consultant.ru](http://www.consultant.ru) [Электронный ресурс]. — Режим доступа: [http://www.consultant.ru/document/cons\\_doc\\_LAW\\_25955/](http://www.consultant.ru/document/cons_doc_LAW_25955/)
4. Ефимова К.Е. О развитии института несостоятельности (банкротства) / К.Е. Ефимова, Ю.А. Седых // Сборники конференций НИЦ «Социосфера»: Инновационные процессы в условиях глобализации мировой экономики: проблемы, тенденции, перспективы (ірег-2016), Прага. — 2016. — № 28. — С. 51-54
5. Миерманова С.Т. О развитии института несостоятельности (банкротства) в современных условиях / С.Т. Миерманова // Сибирский торгово-экономический журнал. — 2010. — № 10. — С. 32-35.

## ПРАВОВЫЕ АСПЕКТЫ МУНИЦИПАЛЬНОЙ РЕФОРМЫ

Авторы: Селдушева Екатерина Геннадьевна

Аннотация: В статье рассматриваются теоретические вопросы, правового обеспечения и хода муниципальной реформы, предпринята попытка анализа хода муниципальной реформы и его современного состояния, исследуются изменения внесенные Федеральным законом N 136-ФЗ от 27 мая 2014 года, делается вывод, что данные изменения могут снизить независимость органов местного управления.

Ключевые слова: муниципальная реформа, органы местного самоуправления, муниципальные образования, полномочия.

Муниципальная реформа в России является одной из самых длительных реформ, которая не завершена и в настоящее время. Еще десять лет назад С.Ю. Наумов и А.А. Подсумкова отмечали, что муниципальная реформа уже имела в своем активе три этапа, первый из которых пришелся на 1987 год, а последний – начавшийся в 2000 году – характеризовался построением более жесткой вертикали власти и уменьшением самостоятельности местного самоуправления [1, 163]. Другие авторы считают, что изменения внесенные Федеральным законом N 136-ФЗ от 27 мая 2014 года [2] по сути является контрреформой [3, 62], Жегалова А.А. отмечает, что муниципальная реформа приняла затяжной характер [4, 52], Балякина Т.М. пишет, что муниципальная реформа продолжается по сегодняшний день [5, 69].

Таким образом, неоднозначная оценка содержания и результатов как самой муниципальной реформы, так и ее хода, влечет за собой необходимость уточнения отдельных аспектов последней.

В статье не будут затрагиваться законодательные акты действующие до принятия основного закона регулирующего данную сферу, а именно Федерального закона от 06.10.2003 N 131-ФЗ "Об общих принципах организации местного самоуправления в Российской Федерации" [6] (далее – закон Об общих принципах). Ход муниципальной реформы отражается в изменениях, которые вносились в этот закон, но рассматривать их все в рамках статьи нецелесообразно, поскольку к настоящему времени их принято уже более 90. Рассмотрим ситуацию, которая сложилась к настоящему времени, и остановимся на тех законодательных актах, которые непосредственно касались муниципальной реформы.

Изменения на которые особо стоит обратить внимание были внесены ФЗ РФ от 27 мая 2014 года N 136-ФЗ "О внесении изменений в статью 26.3 Федерального закона "Об общих принципах организации законодательных (представительных) и исполнительных органов государственной власти субъектов Российской Федерации" и Федеральный закон "Об общих принципах организации местного самоуправления в Российской Федерации". Разберем те положения, которые, представляют особый интерес для хода муниципальной реформы, и согласно которым органы местного самоуправления по сути получили возможность заменять государственные органы субъектов федерации и наоборот, государственные органы субъектов федерации заменить органы местного самоуправления. Суть этой редакции сводится к следующему – она позволила перераспределять полномочия между региональным и местным уровнями управления. Это возможно путем издания законов субъектом РФ и допускается на срок не менее срока полномочий законодательного (представительного) органа государственной власти субъекта Российской Федерации.

То есть, можно как изъять определенные полномочия у органа местного самоуправления, так и представить ему полномочия органа государственной власти. Второе положение существовало и ранее и именуется "наделение органов местного самоуправления отдельными государственными полномочиями".

Представленные указанными изменениями полномочия, по одностороннему изъятию из ведения органа местного самоуправления отдельных вопросов местного значения, создает угрозу значительного ограничения полномочий органов местного самоуправления и приводит к тому, что органы местного самоуправления могут быть лишены если не всех, то очень многих полномочий и встраиваются в систему органов власти субъекта федерации. Кроме того, изъятие полномочий фактически означает конец самостоятельности местного самоуправления в вопросах местного значения. Хотя закон и частично ограничил данное полномочие субъекта, однако, сам факт наличия такой возможности, говорит о том, что местное самоуправление уже не самостоятельно даже в правовом поле.

Кроме того, данный закон изменил порядок формирования представительных органов муниципальных образований и глав муниципальных образований. В шестимесячный срок после вступления в силу Федерального закона № 136-ФЗ от 27 мая 2014 года субъекты Федерации приняли законы, касающиеся нового порядка формирования представительных органов муниципальных районов, а также порядка избрания глав муниципальных образований во всех муниципалитетах.

Следует отметить, что указанные изменения реализовывались тремя основными способами.

Первый способ выражался в непосредственном регулировании законом субъекта Федерации безальтернативных вариантов формирования представительного органа муниципального района и избрания главы муниципального образования и тем самым определения его места в структуре органов местного самоуправления. Так, например, только в трех регионах субъект федерации оставил возможность закрепление в уставе способа формирования представительных органов муниципальных районов лишь в трех субъектах Федерации, а способа избрания главы - только в четырех [7, 45].

Второй способ просто сократил свободные выборы при формировании/избрании органов и должностных лиц местного самоуправления.

Третий способ явился альтернативным с учетом типа муниципального образования применялись различные способы формирования представительных органов, а также избрания глав муниципальных образований. Так, по данным Мониторинга Минюста, в законах семи субъектов Федерации для конкретных муниципальных районов в рамках одного субъекта был установлен различный порядок формирования представительного органа, а в 27 субъектах для конкретных муниципальных образований, даже одного типа, был установлен различный порядок замещения должности главы муниципального образования [8, 46]. То есть, фактически этот закон в обход Конституции РФ установил, что избрание главы на должность производится в соответствии с законом субъекта РФ.

В феврале 2015 года Федеральным законом от 03.02.2015 № 8-ФЗ "О внесении изменений в статьи 32 и 33 Федерального закона "Об основных гарантиях избирательных прав и права на участие в референдуме граждан Российской Федерации" и Федеральный закон "Об общих принципах организации местного самоуправления в Российской Федерации" [9] был введен еще один косвенный способ избрания главы муниципального образования - представительным органом из числа кандидатов, представленных конкурсной комиссией по результатам конкурса, с обязательным замещением таким лицом должности главы местной

администрации, который по сути ничего не изменил и который также не являлся способом прямой демократии, при которой глава муниципального образования избирается именно прямым голосованием граждан.

Изменения федерального и регионального законодательства 2014 года напрямую повлияли на состояние муниципальной правовой основы.

Все указанные изменения снижают уровень самостоятельности органов местного самоуправления, представляют органам государственной власти возможность законодательного влияния на органы муниципальной власти, хотя, согласно ст. 12 Конституции РФ местное самоуправление не входит в систему органов государственной власти, а следовательно, такого влияния не должно быть.

Соответственное возникает еще одно декларативное положение, которое не находит своей реализации на практике и требует либо изменения Конституции РФ, либо приведение в соответствии с Конституцией федеральных законов.

### **Список литературы:**

[1] См.: Наумов С.Ю., Подсумкова А.А. Основы организации муниципального управления: учебное пособие. М.: Форум, 2009. 352 с.

[2] Федеральный закон от 27.05.2014 N 136-ФЗ (ред. от 03.02.2015) "О внесении изменений в статью 26.3 Федерального закона "Об общих принципах организации законодательных (представительных) и исполнительных органов государственной власти субъектов Российской Федерации" и Федеральный закон "Об общих принципах организации местного самоуправления в Российской Федерации" // СЗ РФ. 2014. N 22, ст. 2770.

[3] См.: Костюков А.Н., Благов Ю.В. Конституционность муниципальной реформы // Конституционное и муниципальное право. 2016. N 6. С. 62.

[4] См.: Жегалова А.А. Общенациональные и местные традиции в муниципально-правовой культуре России // Конституционное и муниципальное право. 2019. N 5. С. 52.

[5] См.: Бялкина Т.М. Конституционный принцип самостоятельности местного самоуправления в решении вопросов местного значения на современном этапе муниципальной реформы // Конституционное и муниципальное право. 2016. N 5. С. 69.

[6] Федеральный закон от 06.10.2003 N 131-ФЗ (ред. от 01.05.2019, с изм. от 03.07.2019) "Об общих принципах организации местного самоуправления в Российской Федерации" // СЗ РФ. 2003. N 40, ст. 3822.

[6] Федеральный закон от 06.10.1999 N 184-ФЗ (ред. от 01.05.2019) "Об общих принципах организации законодательных (представительных) и исполнительных органов государственной власти субъектов Российской Федерации" // СЗ РФ. 1999. N 42, ст. 5005.

[7] См.: Гриценко Е.В. Муниципальная реформа в фокусе решений Конституционного Суда России: новое в материально-правовых и процессуальных подходах // Сравнительное конституционное обозрение. 2016. N 5. С. 45.

[8] См.: Гриценко Е.В. Муниципальная реформа в фокусе решений Конституционного Суда России: новое в материально-правовых и процессуальных подходах // Сравнительное конституционное обозрение. 2016. № 5. С. 46.

[9] Федеральный закон от 03.02.2015 № 8-ФЗ "О внесении изменений в статьи 32 и 33 Федерального закона "Об основных гарантиях избирательных прав и права на участие в референдуме граждан Российской Федерации" и Федеральный закон "Об общих принципах организации местного самоуправления в Российской Федерации" // СЗ РФ. 2015. № 6, ст. 886.



# РЕЗУЛЬТАТЫ МУНИЦИПАЛЬНОЙ РЕФОРМЫ: ПЛАНИРУЕМЫЕ И ДОСТИГНУТЫЕ

Авторы: Селдушева Екатерина Геннадьевна

Аннотация: В статье рассматриваются цели и достигнутые результаты муниципальной реформы, анализируется ход муниципальной реформы, делается вывод, что хотя достаточно много изначально выдвинутых целей достигнуто, однако важнейшая цель в виде близости муниципальной власти местному населению так и достигнута.

Ключевые слова: муниципальная реформа, цели муниципальной реформы, итоги муниципальной реформы.

Любые темы связанные с местным самоуправлением представляют особую важность, поскольку, именно местное самоуправление призвано оживить гражданскую активность населения и, кроме того, посредством органов местного самоуправления можно наиболее полно учитывать мнение жителей определенной территории, а, в конечном счете, и всей страны, что в нынешней ситуации геополитической напряженности очень значимо.

Для того чтобы понять, что достигнуто в ходе муниципальной реформы необходимо рассмотреть, какие цели выдвигались изначально и сравнить с тем, что имеется в настоящее время.

Для этого проанализируем законодательные акты, закрепляющие основные направления государственной политики, касающиеся муниципальной реформы, в частности, Федеральный закон «Об общих принципах организации местного самоуправления в РФ» № 131-ФЗ от 6 октября 2003 года [1] (далее – Закон № 131-ФЗ). Важность анализа этого закона объясняется тем, что Закон № 131-ФЗ послужил началом очередного этапа муниципальной реформы. В ходе обсуждения и подготовки Закона № 131-ФЗ выдвигались следующие направления планируемой муниципальной реформы:

1. В ходе муниципальной реформы должна была измениться территориальная организация местного самоуправления. Основное, что должно было измениться – осуществлен переход к двухуровневой системе организации местного самоуправления, а также появиться новые формы муниципальных образований;
2. Должна быть реорганизована управленческая система местного самоуправления, а именно, закреплены обязательные органы, а также проработан ограниченный перечень вариантов формирования этих органов;
3. Еще одна цель, которая выдвигалась – изменена компетенция муниципальных образований, выделены определенные вопросы местного значения, которые не должны были подвергаться влиянию федерации или субъектов федерации;
4. Создана имущественная основа местного самоуправления, а именно, часть федерального имущества или субъектов федерации передавалась в собственность муниципальных образований;
5. Часть взимаемых налогов должны были перечисляться муниципальным образованиям;
6. Поскольку повышалась самостоятельность органов местного самоуправления, то необходимо повысить и их ответственность перед населением и государством;
7. Создание более широкого круга способов реализации непосредственно демократии при решении вопросов местного значения[2. С. 26]

М.М. Ишмуратов в своей статье говорит примерно о тех же целях - приближение власти к населению, разграничение предметов ведения, разграничение финансовых вопросов между субъектами федерации и муниципальными образованиями [3. С. 35].

Татьяна Арсеньева и Анна Руденко указывают, что главная цель муниципальной реформы - децентрализация власти [4. С. 119].

Как пишет Балякина Т.М.: «В качестве одной из целей муниципальной реформы была поставлена задача сделать муниципальную власть максимально приближенной к населению, а органы местного самоуправления - доступными для всех жителей муниципального образования» [5. С. 62].

Таким образом, подведя краткий итог целей муниципальной реформы, можно сказать, что важнейшая провозглашенная цель муниципальной реформы - сделать муниципальную власть максимальной близкой к гражданам муниципального образования, децентрализация власти на местном уровне.

Разберем каждую провозглашенную из целей. Первая из них была - изменение территориальной организации местного самоуправления. Думается, что данная цель достигнута, особенно учитывая изменения внесенные Федеральным законом от 01.05.2019 N 87-ФЗ "О внесении изменений в Федеральный закон "Об общих принципах организации местного самоуправления в Российской Федерации"[6] (далее - Закон № 87 - ФЗ), которые расширили и без того достаточно полный перечень муниципальных образований. Про реализацию данной цели писал еще М.М. Ишмуратов [7. С.36].

Вторая цель состояла в изменение управленческой организации органов местного самоуправления - представляется, что данная цель достигнута только частично, поскольку создана и законодательно закреплена организационная модель местного самоуправления (глава 6 Закона № 131-ФЗ), однако, учитывая изменения внесенные ФЗ РФ от 27 мая 2014 года N 136-ФЗ "О внесении изменений в статью 26.3 Федерального закона "Об общих принципах организации законодательных (представительных) и исполнительных органов государственной власти субъектов Российской Федерации" и Федеральный закон "Об общих принципах организации местного самоуправления в Российской Федерации" (далее - Закон № 136 ФЗ), которые изменили порядок формирования представительных органов муниципальных образований и глав муниципальных образований и сократили способы избрания главы муниципального образования до четырех вариантов, один из которых просто сократил свободные выборы при формировании/избрании органов и должностных лиц местного самоуправления. То есть, Закон № 136-ФЗ в обход Конституции РФ установил, что избрание главы на должность производится в соответствии с законом субъекта РФ.

Третья цель - перераспределение компетенции между субъектами федерации и муниципальными образованиями, на настоящий момент также реализована только частично, поскольку Закон № 136 - ФЗ позволил перераспределять полномочия между региональным и местным уровнями управления законом субъекта РФ. Указанные изменения влияют на самостоятельность органов муниципальной власти, позволяя изымать у них определенные вопросы местного значения.

В защиту указанных изменений, следует сказать, что закон частично ограничил указанные возможности исключив из этой процедуры ряд областей, однако, сама такая возможность уже нарушает самостоятельность органов местного самоуправления.

Четвертая цель, а именно, перераспределение имущественных объектов и комплексов между

государством и органами местного самоуправления –представляется реализованной, поскольку Закон № 131 – ФЗ четко закрепил самостоятельность муниципального имущества, а также самостоятельность в распоряжении данным имуществом (ст. 50 Закона № 131 – ФЗ).

Пятая цель - изменение налоговой и финансовой базы местного самоуправления также нашла свое законодательное закрепление, как в Законе № 131 – ФЗ, так и в НК РФ [8], в котором в ст. 15 закреплён перечень местных налогов и сборов, а также БК РФ [9], например, ст. 15.

Шестая цель в виде повышения ответственности органов местного самоуправления перед государством, реализована в ст. 76 – 78 Закона № 131 – ФЗ. Данные положения находят свою подтверждение в судебной практике, например, определении Верховного суда Республики Карелия от 22.06.2012 по делу N 33-1825/2012, которым решение городского суда о взыскании компенсации морального вреда в связи с телесными повреждениями, полученными в результате падения, оставлено без изменения, поскольку суд обоснованно признал надлежащим ответчиком по делу Администрацию городского округа, которая не исполняет надлежащим образом обязанности по содержанию территории, находящейся в собственности городского округа [10].

И наконец, седьмая цель - демократизация отношения между органами местного самоуправления и населения также реализована в законодательстве, а именно, в главе 5 Закона № 131 – ФЗ. Данная глава постоянно дорабатывается и улучшается, в частности, последние изменения были внесены Законом № 87 – ФЗ.

Таким образом, проведя анализ результатов муниципальной реформы и тех целей, которые выдвигались изначально, можно сделать вывод, что безусловно, по большинству направлений заметны значительные изменения и улучшения, однако, такая важнейшая цель, как близость муниципальной власти местному населению так и не была достигнута, более того, муниципальная власть, в связи с изменениями внесенными законом № 136-ФЗ встраивается в систему вертикали государственной власти. То есть, основная цель муниципальной реформы в ближайшее время так и не будет достигнута.

### **Список литературы:**

- [1] Федеральный закон от 06.10.2003 N 131-ФЗ (ред. от 01.05.2019, с изм. от 03.07.2019) "Об общих принципах организации местного самоуправления в Российской Федерации" // СЗ РФ. 2003. N 40, ст. 3822.
- [2] См.: Хабриева Т.Я. Муниципальная реформа в Российской Федерации // Экономика региона. 2008. № 2. С. 26.
- [3] См.: Ишмуратов М.М. Местное самоуправление в РФ: приоритеты развития // Правовое государство: теория и практика. 2011. № 2. С. 35.
- [4] Арсеньева Т. Руденко А. Оценка готовности муниципальных образований к новому этапу муниципальной реформы // Власть. 2009. № 8. С. 119.
- [5] Бялкина Т.М. О поселенческом уровне местного самоуправления в Российской Федерации //

Административное право и процесс. 2013. N 6. С. 62.

[6] Федеральный закон от 01.05.2019 N 87-ФЗ "О внесении изменений в Федеральный закон "Об общих принципах организации местного самоуправления в Российской Федерации" // СЗ РФ. 2019. N 18, ст. 2211.

[7] Ишмуратов М.М. Местное самоуправление в РФ: приоритеты развития // Правовое государство: теория и практика. 2011. № 2. С. 36.

[8] Налоговый кодекс Российской Федерации (часть первая) от 31.07.1998 N 146-ФЗ (ред. от 02.08.2019) // СЗ РФ. N 31. 1998, ст. 3824.

[9] Бюджетный кодекс Российской Федерации от 31.07.1998 N 145-ФЗ (ред. от 02.08.2019) // СЗ РФ. 1998. N 31, ст. 3823.

[10] Определение Верховного суда Республики Карелия от 22.06.2012 по делу N 33-1825/2012. Решение городского суда о взыскании компенсации морального вреда в связи с телесными повреждениями, полученными в результате падения, оставлено без изменения, поскольку суд обоснованно признал надлежащим ответчиком по делу Администрацию городского округа, которая не исполняет надлежащим образом обязанности по содержанию территории, находящейся в собственности городского округа // СПС «Консультант Плюс» (дата обращения: 17.09.19).

# ЭФФЕКТИВНЫЙ КОНТРАКТ НА ГОСУДАРСТВЕННОЙ СЛУЖБЕ

## EFFECTIVE PUBLIC SERVICE CONTRACT

Авторы: Чернова Валерия Владимировна

Аннотация: Правовой институт условий работы государственного служащего, порядка прохождения им службы занимает важное место в системе государственной гражданской службы Российской Федерации. Данный институт составляют правовые нормы, регулирующие служебные отношения, складывающиеся в процессе назначения гражданского служащего, замещающего должность гражданской службы, включенную в перечень должностей гражданской службы, по которым предусматривается ротация, на иные ротационные должности государственной гражданской службы с учетом уровня квалификации, профессионального образования и стажа государственной службы или работы по специальности в том же либо в другом государственном органе. В рамках данной статьи будет рассмотрен вопрос, связанный с заключением служебного контракта с государственным служащим, рассмотрены основные сведения, которые должен содержать контракт.

Ключевые слова: государственная служба, должность государственной службы, требования, контракт с государственным служащим, обязательные условия, существенные положения.

Annotation: *The Legal Institute of the conditions for the work of a public servant, the procedure for serving him occupies an important place in the system of public civil service of the Russian Federation. This institute is constituted by legal norms governing official relations emerging in the process of appointing a civil servant to replace a civil service position included in the list of civil service positions for which rotation is envisaged for other civilian civil service positions, taking into account the level of qualification, professional education and length of service civil service or work in a specialty in the same or in another state body. In the framework of this article, the issue related to the conclusion of a service contract with a public servant will be considered, the basic information that the contract should contain is considered.*

Keywords: *public service, public service position, requirements, contract with a public servant, mandatory conditions, essential provisions.*

Контракт является основанием для возникновения служебных отношений с государственными служащими и предшествует процедуре назначения на должность. В настоящее время основаниями возникновения трудовых отношений является трудовой договор или служебный контракт, однако есть виды служебной деятельности, не подходящие ни для одного из вариантов, например, муниципальная служба.

Различия понятий «трудовой договор» и «служебный контракт» связаны со спецификой прохождения государственной службы. Однако в нормативно-правовых актах возникает путаница, ведь «эффективный контракт» - это трудовой договор с работником, где указаны помимо основных положений критерии оценки эффективности работы, что сказывается на стимулирующих выплатах. Термин «служебный контракт» содержится в законодательстве, предусматривающем специализацию работников, например, в федеральном законе «Об образовании».

При оценивании понятий «контракт» и «договор» очевидно их сходство, связанное с наличием у сторон взаимных обязательств. В общем виде данные понятия являются трудовыми соглашениями. Однако неясно, как на основании служебного контракта возникают трудовые отношения у педагогов. Кроме того, все служебные контракты должны соответствовать нормам трудового права.

Как правило, служебный контракт заключается с гражданином, поступающим на государственную службу, заключается на неопределенный срок. [1] Положения контракта должны предусматривать все существенные условия, к примеру, в контракте должно быть указано, на какую должность поступает гражданин, в каком подразделении он будет проходить службу, из каких частей будет складываться его заработная плата и какой размер его служебного оклада.

Работник кадрового органа, заключающих с государственным служащим контракт, должен предусмотреть все требования к содержанию контракта, иначе его можно будет привлечь к дисциплинарной ответственности. [6] При необходимости и особенностях должности государственной службы в служебный контракт включаются положения, связанные с дополнительными условиями, например, условиями об испытательном сроке. Служебный контракт подписывается руководителем государственного органа и государственным служащим, поступающим на работу в государственный орган. [2]

С государственным служащим, поступающим на должность может быть заключен срочный служебный контракт. Перечень обстоятельств, при которых заключается срочный контракт, предусмотрен положениями ст. 25 Федерального закона о государственной гражданской службе. В частности, служебный контракт заключается на определенный срок, когда должность государственной службы замещается на момент отсутствия работника, к примеру, данный работник может находиться в декретном отпуске по уходу за ребенком, а также в отпуске за свой счет.

Срок истечения действия служебного контракта предусмотрен в ситуациях, когда работник принимается на службу после прохождения целевого обучения, если в период такого обучения государственный служащий получал выплаты. Срок действия контракта не должен быть меньше срока получения выплат, однако не может превышать пяти лет. [5]

Служебный контракт государственного служащего будет иметь срок действия, когда государственный служащий достиг предельного возраста, который, согласно законодательству о государственной гражданской службе составляет 65 лет, однако руководитель полагает, что государственному служащему необходимо продолжить свою работу. В таких случаях государственный служащий заключает служебный контракт на срок не более пяти лет.

Положения служебного контракта должны предусматривать как существенные, обязательные условия, так и дополнительные. Содержание служебного контракта регламентировано положениями ст. 24 закона о государственной службе. Кроме того, указом Президента Российской Федерации была утверждена форма контракта. Таким образом, существенными условиями контракта являются положения о наименовании должности государственной службы, а также наименование государственного органа. Обязательно в контракте государственного служащего должно быть отражен срок начала осуществления полномочий, при этом, дата начала осуществления полномочий может отличаться от даты заключения служебного контракта, поскольку приступить к исполнению полномочий государственный служащий может позже.

Положения контракта о прохождении государственной службы должны содержать перечень служебных обязанностей государственного служащего, а также положения должностного регламента и его права, возникающие в связи с занятием должности государственной гражданской службы. Помимо прав и обязанностей государственного служащего служебный контракт также предусматривает положения о правах и обязанностях нанимателя. Важное место среди обстоятельств и вопросов, которые должен отражать служебный контракт, должны занимать данные об условиях оплаты труда государственного служащего, в частности, необходимо, чтобы был указан размер должностного оклада, положения о надбавках, а также иных выплатах. [5]

Режим работы государственного служащего должен быть также отражен в служебном контракте, речь идет об условиях служебного распорядка. Иногда в служебном контракте делается ссылка на штатное расписание или регламент государственного учреждения, однако, если режим работы предусматривает определенные особенности, например, ненормированный график, то, это необходимо отразить в служебном контракте.

Положения контракта государственного служащего должны отражать сведения о страховании, виды и условия такого страхования, например, медицинское страхование. Контракт также содержит условия о компенсациях, предусмотренной для определенной категории работников, льготы, если работу придется осуществлять в тяжелых условиях. [3]

Перечисленные условия относятся к существенным и должны быть отражены в служебном контракте в обязательном порядке, при отсутствии какого-либо условия, кадровый работник, который заключал контракт с государственным служащим, может быть подвергнут дисциплинарной ответственности, поскольку надлежащее оформление кадровых документов является его прямой обязанностью.

В обязательном порядке служебный контракт должен отражать срок действия контракта, условия приема на службу, если служебный контракт заключается на определенный срок, положения об ответственности за неисполнение условий контракта, за ненадлежащее исполнение возложенных обязанностей. Кроме возлагаемых обязанностей государственный служащий должен соблюдать служебный регламент, соблюдать требования, предъявляемые к служебному поведению, поддерживать необходимый уровень квалификации. [3]

Кроме обязательных условий служебный контракт может предусматривать дополнительные условия, связанные с наличием испытательного срока. Испытательный срок государственному служащему при поступлении на службу может быть назначен, если такой срок является обязательным условием для гражданина, который впервые поступил на службу, если гражданин поступил на службу посредством перевода из иного государственного органа, если гражданин ранее замещал должность в государственном органе или был назначен на нее указом Президента Российской Федерации или Правительства. [4]

Однако, трудовое законодательство предусматривает случаи, при которых испытательный срок не может быть назначен. К таким случаям относятся ситуации, когда государственный служащий впервые поступает на службу после обучения по программе подготовки специалистов среднего или целевого обучения, когда государственный служащий поступает на должность вследствие сокращения должности или впоследствии ликвидации государственного органа. Также испытательный срок не устанавливается, если законодательство предусматривает определенные гарантии сохранения должности, например, для многодетных лиц или беременных женщин. [7]

Испытания при приеме на должность государственной гражданской службы могут длиться в

течение от одного месяца до года, если государственный служащий поступает на должность посредством издания указа Президента или постановления Правительства. Срок испытания при приеме на должность государственной службы не должен превышать шести месяцев, если государственный служащий поступает на должность вследствие перевода с должности, которую он замещал в ином государственном органе.

Кроме того, в срок испытания при приеме на должность не входит время, проведенное на больничном, а также период фактического неисполнения государственным служащим служебных обязанностей. При истечении испытательного срока и продолжении выполнения государственным служащим своих служебных обязанностей считается, что государственный служащий прошел испытания. [4]

Положения контракта государственного служащего могут также содержать требования, обязывающие государственного служащего не разглашать государственную и иную тайну, которая стала ему известна в результате исполнения служебных обязанностей. В положения служебного контракта могут входить данные, обязывающие государственного служащего отработать определенное время после получения образования, если на него были затрачены средства федерального бюджета. Законодательство о государственной гражданской службе предусматривает, что служебный контракт может содержать и иные положения, не противоречащие закону. [8]

Как правило, порядок заключения, визирования и подписания служебного контракта с государственным служащим предусматривается служебной инструкцией государственного органа по делопроизводству. Контракт визирует сначала руководитель кадровой службы, затем он подписывается руководителем государственного органа. Контракт должен содержать печать и подпись государственного служащего. Один экземпляр контракта хранится в государственном органе, другой выдается государственному служащему.

Правительство устанавливает трудовые отношения на основании эффективного контракта, который связан с оценкой результата, однако возникает вопрос, насколько термин «эффективный» относим к трудовым отношениям? Отличительным признаком эффективного контракта от трудового договора является конкретизация зависимости стимулирующих выплат от результативности работы и ее качества. Однако Трудовой Кодекс предусматривает, что условия оплаты труда должны быть конкретизированы, с указанием в контракте условий вознаграждения, тарифа, ставки, оклада. Таким образом, иных условий в трудовом договоре не должно содержаться. Правительство фактически устанавливает собственные условия оплаты.

Поэтому многие исследователи рассматривают эффективный служебный контракт как юридический нонсенс, иначе, могут быть «неэффективные контракты»? Ведь приставка «эффективный» не меняет сути трудовых правоотношений, возникающих между сторонами. Кроме того, неясно как такой договор решает проблемы государственной службы, поставленные перед работниками задачи.

Эффективность труда не зависит от формы контракта, она обусловлена качествами работника. Поэтому «эффективный контракт» - это попытка органов государственной власти сделать механизмы трудового договора более современными, однако без кардинальных изменений трудового законодательства это сделать крайне сложно. При этом, очевидно, что трудовое законодательство должно предусматривать решение вопросов эффективности осуществления трудовой деятельности. Полностью привести данные вопросы в соответствии затруднительно. Законодателю необходимо постоянно проводить мониторинг трудовых норм на соответствие текущим трудовым ситуациям и задачам.



**Список литературы:**

1. Актуальные проблемы административного права: Учебник для студентов вузов, обучающихся по специальности "Юриспруденция" / М.В. Костенников, А.В. Куракин, А.М. Кононов, П.И. Кононов. М., 2013.
2. Государственная гражданская служба: Учеб. курс / Гришковец А.А., Ростовцева Ю.В., Фомина С.В. / Отв. ред. Н.Ю. Хаманева. М., 2014.
3. Гришковец А.А. К вопросу о служебном праве // Государство и право. 2013. №4. С. 12.
4. Демин А.А. Государственная служба в Российской Федерации: Учебник. М., 2013.
5. Право государственной и муниципальной службы: Учеб. пособие / Под ред. В.Ш. Шайхатдинова, А.Н. Митина. М., Екатеринбург, 2013.
6. Очаковский В.А., Крутова Я.А., Жукова Н.А./Дисциплинарная ответственность государственных гражданских служащих в Российской Федерации.//Политематический сетевой электронный научный журнал Кубанского государственного аграрного университета. 2014. №99. С. 1348-1364.
7. Очаковский В.А., Иваненко И.Н., Коротченко А.С./ Установление эффективного контракта для государственных служащих.//Политематический сетевой электронный научный журнал Кубанского государственного аграрного университета. 2016. №116. С. 527-539.
8. Архиреева А.С., Чурекова О.О. /Дисциплинарная ответственность государственных служащих в Российской Федерации. //Эпомен. 2018. №14. С. 110-115.

# ДЕТЕРМИНАЦИЯ НАСИЛЬСТВЕННОЙ ПРЕСТУПНОСТИ НЕСОВЕРШЕННОЛЕТНИХ

## DETERMINATION OF JUVENILE VIOLENT CRIME

Авторы: Горшкова Анна Юрьевна

Аннотация: В статье анализируется проблема детерминации насильственных преступлений несовершеннолетних. Рассматриваются причины формирования личности несовершеннолетнего преступника, в том числе влияние видеоигр и фильмов на совершение насильственных преступлений несовершеннолетними.

Ключевые слова: насильственная преступность, несовершеннолетние, детерминация, насилие, жестокость.

Annotation: this article analyzes the problem of determination of violent crimes of minors. The reasons that form the personality of a juvenile offender are considered including the influence of video games and films on the commission of violent crimes by minors.

Keywords: violent crime, minors, determination, violence, harshness.

По данным статистических отчетов МВД РФ наблюдается омоложение преступности - на фоне общего снижения уровня преступности несовершеннолетних отмечается рост числа преступлений в группе 14-15 лет. По состоянию с января по октябрь 2019 г. количество преступлений, совершенных несовершеннолетними, составляет 63 770, а за 2018 г. - 79 660. При этом более чем на 5% увеличилось число тяжких преступлений, совершенных несовершеннолетними.

На 41% возросло количество деяний, совершенных против жизни и здоровья, что составило 6,9 % от общего числа. Из них более чем в два раза увеличилось умышленное причинение тяжкого вреда здоровью[1].

В связи с вышеизложенным представляет интерес вопрос о современных тенденциях в развитии насильственной преступности несовершеннолетних, в частности, о ее состоянии и детерминации, что может основать предпосылки для корректирования мер борьбы с похожими криминальными проявлениями несовершеннолетних.

Детерминацию неблагоприятных тенденций в состоянии насильственной преступности несовершеннолетних необходимо искать, прежде всего, в объективных причинах формирования у них насильственной модели поведения.

Тенденция к совершению насильственных преступлений несовершеннолетними изучается как психологами, так и криминологами, однако обе стороны единодушны в том, что основой ее зарождения является именно воспитание в семье, при дефектах социализации.

К основным детерминантам, которые толкают несовершеннолетнего к совершению насильственных преступлений, обычно относят психологическую атмосферу в семье: скандалы, драки, жестокость. Часто в таких семьях ребенку не уделяется внимание, никто особо не занимается его воспитанием[2].

Объективными причинами и условиями семейной десоциализации выступают алкоголизм; материальное неблагополучие; аморальное поведение, неполные семьи; отсутствие денег у родителей; вовлечение своих детей в попрошайничество, проституцию или пьянство[3].

Семейное неблагополучие может способствовать неправильному формированию личности, способствуя выработке отрицательных интересов, потребностей, моделей поведения, а также являться ситуативным обстоятельством, которое провоцирует противоправное поведение одних членов семьи к другим. Моральная ущербность обычно бывает в семьях, где отсутствует благоприятный эмоциональный фон и одобряется антиобщественное поведение, т.е. у ребенка формируются ценности, которые противоречат общественным и моральным нормам.

Также довольно значимым для формирования насильственного типа личности у несовершеннолетнего выступает влияние школы.

Отрицательное воздействие школы может проявляться в недостатках разнообразных видов воспитания: нравственного, правового, эстетического, физического. Это, к примеру, применение ошибочных методов и неправильных форм воспитания, подмена мер воспитания чистым администрированием, отсутствие практики употребления индивидуального подхода к детям, игнорирование специфики детской психики, подавление инициативы и самостоятельности учеников.

Также важна и среда общения несовершеннолетнего. Так, довольно благополучный ребенок, который оказался в группе ровесников с девиантным поведением, может проявить акт насилия, чтобы утвердиться в коллективе.

Среди иных факторов большую роль играет в последнее время массовая культура, которая через фильмы и компьютерные игры прививает ребенку агрессивную, жестокую модель поведения.

Российские и зарубежные исследования психологов показали, что у несовершеннолетних, увлекающихся агрессивными компьютерными играми обнаружено выделение у них характерных личностных переменных, которые с большой вероятностью могут являться факторами, которые формируют затем мотивацию преступного поведения подростков[4]. Психологами выделяются такие характеристики у данной категории детей, как повышенная агрессия, психопатия, тревожность, нарушение общения.

При этом, дискуссионным является вопрос о деструктивном личностном влиянии несовершеннолетнего под влиянием игр, которые содержат сцены насилия, или, наоборот, такие игры помогают выплеснуть агрессию. Вероятно, возможно и то, и другое, для разных типов и категорий детей. Однако, полагаем, что назвать компьютерные игры абсолютно безопасными в формировании личности точно нельзя.

То же следует сказать и о фильмах со сценами насилия. Такие сцены могут оказывать положительное воздействие, так как могут снимать напряжение. Подросток выплескивает собственную агрессию в процессе просмотра фильма, а не в социуме, оттого его тяжелее вывести из себя, и он не склонен к совершению преступлений. Но, просмотр может и спровоцировать подобную агрессию в реальном мире, подросток с неустоявшейся психикой может опробовать, то, что он увидел в фильме в реальном мире. Ряд исследователей предполагает, что то или иное поведение напрямую зависит от акцентуации характера, или особенностей психики[5].

В связи с этим стоит отметить, что в любом случае обильный просмотр подобных фильмов, так

и компьютерные игры не воздействуют положительно на психику подростка, поэтому для того, чтобы данные вещи не выливались в насильственную преступность, необходим контроль времени проведения ребенком за компьютером и за просмотром фильмов подобного содержания. Полный запрет на подобные действия не имеет смысла, а вот реальное ограничение во времени может способствовать положительным результатам и возможно снижению опасности насильственных преступлений.

Также очевидна и актуальность последующего углубленного исследования влияний компьютерного игрового пространства и просмотра фильмов со сценами насилия на формирование психики несовершеннолетних в аспекте формирования у них факторов совершения насильственных преступлений.

### **Список использованной литературы**

1. Алексеева Е. А., Абдулин Р. С. Криминология: особенная часть (отдельные вопросы): учебное пособие. – Курган: Изд-во Курганского гос. ун-та, 2019. – 130 с.
2. Алексеева Е. А., Некурящих И. И. К вопросу о криминогенном потенциале насилия в кинематографе и его влиянии на уровень агрессии несовершеннолетних // Вестник Курганского государственного университета. Серия: Гуманитарные науки. 2016. №1 (40). С. 33 - 36.
3. Алексеева Е. А., Чуенко О. А. Детерминация преступности несовершеннолетних поведением лиц старшего возраста // Актуальные проблемы правового обеспечения национальной безопасности в России. Сборник материалов всероссийской научно-практической конференции. отв. ред. Л. Н. Чертова, О. И. Филонова. – Курган, 2019. – С. 11 - 15.
4. Состояние преступности в России за январь - декабрь 2018 г., за январь - октябрь 2019 г. – Официальный сайт МВД. URL: <https://МВД.РФ/>. (дата обращения 12.12.2019).
5. Белоусов А.Д. К вопросу о влиянии компьютерных игр на преступное поведение несовершеннолетних // Административное право и процесс. – № 6. – С. 13 - 15.
6. Буз С. И. Понятие и основные криминологические характеристики насильственных преступлений в современной России // Вестник Краснодарского университета МВД России. – 2017. – № 3 (37). – С. 8 - 11.

[1] Состояние преступности в России за январь - декабрь 2018 г., за январь - октябрь 2019 г. – Официальный сайт МВД РФ. URL: <https://МВД.РФ/>. (дата обращения 12.12.2019).

[2] Алексеева Е. А., Абдулин Р. С. Криминология: особенная часть (отдельные вопросы): учебное пособие. – Курган: Изд-во Курганского гос. ун-та, 2019. – С. 71.

[3] Алексеева Е. А., Чуенко О. А. Детерминация преступности несовершеннолетних поведением лиц старшего возраста // Актуальные проблемы правового обеспечения национальной безопасности в России. Сборник материалов всероссийской научно-практической конференции. отв. ред. Л. Н. Чертова, О. И. Филонова. 2019. – Курган. – С. 14.

[4] Белоусов А.Д. К вопросу о влиянии компьютерных игр на преступное поведение

несовершеннолетних // Административное право и процесс. – 2007. – № 6. – С. 14.

[5] Алексеева Е. А., Некурящих И. И. К вопросу о криминогенном потенциале насилия в кинематографе и его влиянии на уровень агрессии несовершеннолетних // Вестник Курганского государственного университета. Серия: Гуманитарные науки. – 2016. – №1 (40). – С. 35.

# ПРЕСТУПЛЕНИЯ, СВЯЗАННЫЕ С НЕЗАКОННЫМ ОБОРОТОМ ОРУЖИЯ В РЕСПУБЛИКЕ САХА (ЯКУТИЯ)

## CRIMES RELATED TO ILLEGAL ARMS TRAFFICKING IN THE REPUBLIC OF SAKHA (YAKUTIA)

Авторы: Иванов Айгылаан Николаевич

Научный руководитель: Яковлев Николай Михайлович

Аннотация: В статье рассматривается проблемы незаконного оборота оружия в Республике Саха (Якутия). Представлена динамика преступлений, связанных с незаконным оборотом оружия с 2017 -2019 г.г. Автор раскрывает причины и условия совершения преступления с применением незаконного оружия.

Ключевые слова: незаконный оборот оружия, преступления, оружие.

Annotation: the article deals with the problems of illegal arms trafficking in the Republic of Sakha (Yakutia). The article presents the dynamics of crimes related to illegal arms trafficking from 2017 -2019. the Author reveals the causes and conditions of the crime with the use of illegal weapons.

Keywords: illegal arms trafficking, crimes, weapons.

Тема оружия всегда была актуальной для человека, оружейные технологии возникли одновременно с появлением человечества и развивались на протяжении всей истории цивилизации. От оружия зависит самое главное, для любого человека - его жизнь. Статьей 222 Уголовного кодекса РФ предусмотрена уголовная ответственность за незаконное приобретение, передачу, сбыт, хранение, перевозку или ношение огнестрельного оружия, его основных частей и боеприпасов [6].

По требованию федерального закона «Об оружии» [7] владельцы огнестрельного оружия должны представить документы для продления разрешения на хранение и ношение огнестрельного оружия в подразделение ЛПП не позднее одного месяца до окончания срока действия. В случае изменения адреса проживания гражданин обязан в двухнедельный срок со дня регистрации по новому месту жительства обратиться в ОЛПП с заявлением о постановке на учет принадлежащего ему оружия. Этот же срок установлен для регистрации приобретенного оружия.

По итогам 2018 года число выявленных преступлений, связанных с незаконным оборотом оружия сократилось на территории Республики Саха (Якутия) на 8,0%. В 2017 году – 300 преступлений, в 2018 году – 276. Меньше совершено преступлений с применением огнестрельного оружия на 2,3 %, в 2017 году – 88 преступлений, в 2018 году – 86 [3].

Не зарегистрировано связанных с незаконным оборотом оружия в Оленекском, Алданском, Момском, Эвено-Бытантайском, Усть-Янском, Таттинском, Среднеколымском и Нижнеколымском районах. Между тем, наибольший их прирост зафиксирован в Нерюнгринском (2018 – 4 преступления), Олекминском (2017 – 5 преступлений, 2018 – 9 преступлений), Томпонском (2017 – 2 преступлений, 2018 – 7 преступлений), Усть-Алданском

(2018 – 4 преступления) районах [3].

За отчетный период с применением оружия совершено 34 убийства, 79,4 % убийств, совершенных с применением огнестрельного оружия совершено на бытовой почве, 67,6 % совершено в состоянии алкогольного опьянения. За совершение преступления изъято всего 76 единиц оружия, в том числе 51 единица незаконно хранящегося оружия.

Как показывает анализ уголовных дел, возбужденных ОВД РС (Я) по ст. 226 УК РФ [6] (хищение либо вымогательство оружия, боеприпасов, взрывчатых веществ и взрывных устройств) в подавляющем большинстве случаев объектом преступного посягательства являлось оружие, находившееся в частном владении граждан. Эти преступления в основном совершались попутно при краже чужого имущества. Указанные факты свидетельствуют об имеющихся упущениях отделов внутренних дел республики и в первую очередь по выявлению и своевременному изъятию из оборота огнестрельного оружия у владельцев за нарушение установленных правил его хранения, учета и использования, а также у граждан, злоупотребляющих спиртными напитками и семейных дебоширов.

В МВД РС (Я) разработана инструкция по приему у граждан предметов вооружения на возмездной основе, по которому гражданин сдает предмет вооружения в дежурную часть ОВД и пишет заявление о добровольной сдаче и обязательно получает корешок квитанции о сдаче оружия у дежурного ОВД. После процедуры проверки оружия по данным ОВД, комиссией определяется сумма вознаграждения сдавшему гражданину. Заключение комиссии передается в МВД РС (Я) после чего в ОВД принявший предмет вооружения перечисляется определенная сумма для выплаты гражданину сдавшего предмет вооружения. С начала работы по приему добровольно сданных предметов вооружения всего принято 290 единиц оружия и основных частей, из них нарезных -24 ед., гладкоствольных - 256 ед., газового - 10 ед., боеприпасов -11371 шт., взрывчатых веществ - 0,7 кг., взрывных устройств - 1 шт., на общую сумму 326638 рубля [4.]

В числе основных источников пополнения нелегального рынка оружия и боеприпасов является изготовление средств поражения на основе списанного оружия.

Среди причин, способствовавших совершению вооруженных преступлений, основными являются [1, с. 89]:

- Халатное отношение собственников к хранению и ношению оружия;
- Несоблюдение правил его использования и применения, небрежная транспортировка, а также передача оружия другому лицу.

Меры, принимаемые органами внутренних дел, не достаточно влияют на масштабность незаконного распространения оружия и боеприпасов. Одной из причин, способствующей поступлению вооружения в преступную среду и совершения преступлений с его использованием, является небрежное хранение (ст. 224 УК РФ) и ненадлежащее исполнение обязанностей по охране оружия, боеприпасов, взрывчатых веществ и взрывных устройств (ст. 225 УК РФ) [1].

Несмотря на принимаемые меры, огнестрельное оружие продолжает неправомерно использоваться в хулиганских целях, для совершения тяжких преступлений. Основной причиной значительного числа противоправных деяний с оружием, в том числе тяжких, являются бытовые конфликты. Причем чаще всего - на почве злоупотребления спиртными напитками. Нередки также преступления, совершенные из-за нарушения правил хранения,

ношения, перевозки оружия, последствиями которых зачастую являются случаи хищения и утраты оружия. Немало выявляется и фактов незаконной охоты. Анализ причин преступных деяний с оружием свидетельствует о том, что большинству из них предшествовали межличностные конфликты, в т.ч. в нетрезвом состоянии (26 или каждое 2-ое). В Якутии с начала 2019 года произошло уже 54 преступления с применением огнестрельного оружия. При чем в каждом третьем-четвертом случае противоправные действия были совершены из подучетного оружия владельцев.

Борьба с незаконным оборотом оружия, боеприпасов, взрывчатых веществ и взрывных устройств - одно из приоритетных направлений деятельности органов внутренних дел. Несмотря на то, что доля таких преступлений составляет чуть более 1% от общего числа всех преступлений, они являются серьезной проблемой, так как порождают более тяжкие преступления - заказные убийства, разбойные нападения и терроризм. Статистика показывает, что чем больше подобных дел раскрывается, тем меньше совершается тяжких и особо тяжких преступлений [5, с. 152].

Таким образом, в Республике Саха (Якутия) необходимо усилить работу по выявлению и изъятию незаконного хранящегося огнестрельного оружия у физических и юридических лиц, активизировать координационную деятельность органов внутренних дел в целях повышения эффективности противодействия преступным проявлениям данной категории. Незаконный оборот оружия представляет серьезную угрозу безопасности, оставаясь одним из главных катализаторов насильственной преступности, включая террористическую деятельность.

Резюмируя вышеизложенное, можно утверждать, что положения уголовного закона не являются панацеей для предупреждения и пресечения преступлений, связанных с незаконным оборотом оружия. Законодателю и правоохранительным органам предстоит большая работа, направленная на выявление и решение имеющихся проблем, и нахождение оптимального пути их решения.

### **Список литературы:**

1. Задоян А.А., Мацкевич И.М., Чучаев А.И. Проблемы криминологического предупреждения незаконного оборота оружия: монография. М.: Проспект, 2017. - 189 с.
2. Законодатели усилят борьбу с незаконным оборотом оружия Электронный ресурс. Режим доступа: <http://sakhamedia.info/2018/10/20/zakonodateli-usilyat-borbu-s-nezakonnym-oborotom-oruzhiya/>
3. Информационно-аналитическая записка о результатах деятельности органов внутренних дел по Республике Саха (Якутия) за 2018 год Электронный ресурс. Режим доступа: <https://14.xn--b1aew.xn--p1ai/document/16999711>
4. [Наумов А.Д.](#) Незаконный оборот оружия и боеприпасов в республике Саха (Якутия) // Проблемы и перспективы развития современной юриспруденции. - 2017. - № 12. - С. 124-130.
5. Самаркин П.С., Фирсов О.В. Отдельные проблемы борьбы с незаконным оборотом оружия // Молодой ученый. - 2018. - №38. - С. 151-154.
6. Уголовный кодекс Российской Федерации от 13.06.1996 № 63-ФЗ (ред. от 04.11.2019). Электронный ресурс. Режим доступа: <http://www.consultant.ru>
7. Федеральный закон от 13.12.1996 N 150-ФЗ (ред. от 26.07.2019) «Об оружии». Электронный ресурс. Режим доступа: <http://www.consultant.ru>



# СОВРЕМЕННОЕ СОСТОЯНИЕ КОРЫСТНОЙ ПРЕСТУПНОСТИ ЖЕНЩИН

## THE CURRENT STATE OF WOMEN'S MERCENARY CRIME

Авторы: Махнина Анна Дмитриевна

Аннотация: В содержании статьи приводятся результаты состояния корыстной преступности за 2018 год в Российской Федерации и особенности корыстной преступности женщин, рассматриваются основные причины и условия корыстных преступлений, совершаемых женщинами, вносятся предложения по профилактике корыстной преступности женщин в Российской Федерации.

Ключевые слова: корыстная преступность, женщины, причины преступности, профилактика.

Annotation: The article contains the results of mercenary crime in the Russian Federation in 2018 and the peculiarities of mercenary crime of women, considers the grounds, causes and conditions of mercenary crimes committed by women and formulates proposals for the prevention of mercenary crime of women in the Russian Federation.

Keywords: mercenary crime, women, causes of crime, prevention.

Корыстная преступность – это совокупность общеуголовных корыстных преступлений, то есть тех деяний, которые заключаются в прямом незаконном завладении чужим имуществом, совершаются по корыстным мотивам и в целях неосновательного обогащения за счет этого имущества, причем без использования субъектами своего служебного положения и без нарушения хозяйственных связей и отношений в сфере экономики. [1] В настоящее время преступления против собственности в форме хищений являются из наиболее распространёнными в структуре всех преступлений в России. Половину всех зарегистрированных в России за 2018 г. преступлений (51,7%) составляют хищения чужого имущества, совершённые путём: кражи – 756,4 тыс. (-4,1%), мошенничества – 215,0 тыс. (-3,5%), грабежа – 50,1 тыс. (-11,9%), разбоя – 7,5 тыс. (-17,9%). В январе - декабре 2018 года их число сократилось на 16 % по сравнению с аналогичным периодом 2017 г. За период с января по ноябрь 2019 года более половины всех зарегистрированных преступлений (53,0%) составили хищения чужого имущества, совершённые путём: кражи – 653,4 тыс. (+3,3%), мошенничества – 214,8 тыс. (+18,8%), грабежа – 38,9 тыс. (-8,4%), разбоя – 5,6 тыс. (-8,0%). Почти каждая четвёртая кража (22,2%), каждый двадцать пятый грабёж (3,9%), каждое десятое разбойное нападение (10,7%) были сопряжены с незаконным проникновением в жилище, помещение или иное хранилище. Таким образом, наблюдается положительная динамика ненасильственных хищений – кражи и мошенничества. [2]

При этом статистика состояния женской преступности в Российской Федерации 16 752 (за первое полугодие 2019 года) – 17 771 (за первое полугодие 2018 года) показывает нам, что динамика корыстной женской преступности складывается в нашем государстве положительная (+ 6,1 %).

Уровень (интенсивность) женской корыстной преступности за первое полугодие 2019 года равен 40 792 преступлений.

Женщинам – преступницам характерно совершение корыстных преступлений, связанных с использованием права на получение денег и должностного положения. В структуре женской общекриминальной преступности наибольшие проценты занимают:

мошенничество: в структуре женской преступности они затрагивают все квалификации, указанные в уголовном законодательстве. Это и 1) мошенничество в сфере кредитования (ст. 159.1 УК РФ) – 39%; 2) мошенничество при получении выплат (ст. 159.2 УК РФ) – 51%; 3) мошенничество с использованием электронных средств платежа (ст. 159.3 УК РФ) – 38%; 4) мошенничество в сфере страхования (ст. 159.4 УК РФ) – 9%. [3] Преступления этой квалификации составляют 19,4 % от всех корыстных преступлений, совершаемых женщинами.

кража: простой неквалифицированный состав (ч. 1 ст. 158 УК РФ) совершается женщинами почти в 70 % случаев от всех краж, совершаемых женщинами, квалифицированный состав – намного реже. Вместе они составляют 65,6 % от всех корыстных преступлений женщин. [4]

Если рассматривать территориальную составляющую показателей корыстной преступности, то можно заметить следующую закономерность: коэффициент корыстной преступности женщин растёт в тех регионах, где увеличивается коэффициент всех совершаемых преступлений. Наибольший прирост этого показателя мы можем наблюдать в центральной части России, с этим связаны социально – экономические характеристики регионов.

Личность женщины – преступницы можно охарактеризовать следующим образом. Возрастные показатели преступности имеют более выраженный отрезок совершения преступлений женщинами. Это 30 - 49 лет, поскольку в этот период происходит повторное совершение общекриминальных преступлений субъектами с устойчивой противоправной направленностью и первичное совершение «беловоротничковых» преступлений. [5]

Причинами корыстной преступности являются: разрыв между размером собственности и доходов различных групп населения, безработица, социально-экономические и культурно-бытовые различия между городом и деревней, разлагающее влияние средств массовой информации. [6] Применительно к женской корыстной преступности они трансформируются и преломляется через социальную роль, которую играет женщина в обществе. Так, В.В.Лунеев считает, что общей и существенной причиной женской преступности является социальная несправедливость по отношению к женщине в обществе, на работе, в семье, в отношениях с мужчинами. [7]

Но причинам предшествуют условия, которые создают благоприятную среду для зарождения преступности. По мнению Шиян В.И., к таким мы можем отнести: низкий уровень образования женщин и как следствие низкая квалификация; специфика профессиональной деятельности; тендерные различия при трудоустройстве и в оплате труда; миграция, нарастающие темпы урбанизации; низкий уровень правового воспитания; особенности внешности, физической конституции, состояние здоровья. [8]

На основании причин и условий складываются и характерные особенности женской преступности.

Так, например, для женщин специфичен предмет краж – это обычно одежда и обувь, деньги, мелкие предметы бытовой техники, ювелирные изделия, меха. Причем женщины предпочитают похищать именно женские и детские вещи, тогда как мужчины более внимательно относятся к ценности похищаемой вещи независимо от ее принадлежности. [9]

Нравственно-психологические признаки личности осужденных

женщин имеют свою специфику: женщины демонстрируют большую

импульсивность и стойкость аффективных психотравмирующих переживаний, чаще испытывают чувство вины за уже совершенное преступление, беспокойство за свое будущее.[\[10\]](#)

Особенности личности женщин, их объективного положения в системе социальных отношений обуславливают необходимость последовательной интенсификации мер борьбы с данной формой преступных проявлений и находятся в прямой зависимости от научной обоснованности соответствующих общих и индивидуальных профилактических мер, их целенаправленности, последовательности и взаимной согласованности. [\[11\]](#)

Полагаем необходимым проведение социально - экономических мер по улучшению условий жизнедеятельности. Это должна быть комплексная многогранная система взаимодействия государства, правоохранительных органов общественных организации по созданию достойного уровня жизни, снижения социального напряжения в обществе, введению специального института, занимающегося женской преступностью, целью которого должно являться: снижения уровня женской корыстной преступности, создание специальных центров помощи женщинам оказавшимся в трудной жизненной ситуации. Необходимо принять меры по корректировке и дополнению национального законодательства. Также стоит повысить воспитательное и просветительное воздействие на женщин - преступниц для избежание и уменьшения количества рецидивных преступлений. Всё это должно строиться на основе анализа характерных особенностей женской преступности, причин и условий совершения преступлений, раннего опыта и опыта зарубежных стран со схожей с Россией ситуацией и экономикой.

Таким образом, полагаем целесообразными следующие меры профилактики женской корыстной преступности: 1) По выявлению неблагополучных семей Органами опеки и попечительства, контроль и помощь в решении воспитательных задач сотрудниками полиции; 2) Государственная поддержка материнства и детства; 3) Установление источников криминогенных влияний на женщин; 4) Борьба с дискриминацией по гендерному признаку во всех социальных сферах; 5) Меры предотвращения допреступного поведения; 6) Помощь в трудоустройстве и социальной адаптации женщин, отбывших наказание, контроль их поведения; 7) Осуществление профилактического воздействия в отношении лиц, оказывающих на женщин и членов их семьи десоциализирующее воздействие.

Список использованной литературы:

1. Алексеева Е.А., Абдулин Р.С. Криминология: особенная часть: учебное пособие. – Курган.: издательство Курганского государственного университета, 2019. – 130 с.
2. Алексеева Е.А. Криминологическая характеристика женщин, совершающих преступления. Психопедагогика в правоохранительных органах. 2019. Т.24, № 4 (79). – С. 465 – 470.
3. Алексеева Е.А. Макродетерминанты корыстных преступлений // Подходы к решению проблем законотворчества и правоприменения: Межвузовский Сборник научных трудов адъюнктов, соискателей, слушателей. Отв. ред. С.М.Андреев., - Омск: Омский юридический институт МВД России. – Выпуск 18. – 2011. – С.37 – 44.
4. Громов В.Г. Женская преступность: вопросы детерминации и предупреждения.//Человек: преступление и наказание. 2019. Т.27 (1-4), № 2. (дата обращения: 12.12. 2019 год.).
5. Долгова, А. И. Криминология / Долгова А.И., - 4-е изд., перераб. и доп. - Москва :Юр.Норма, НИЦ ИНФРА-М, 2016. - 368 с.

6. Лунеев В.В. Женская преступность // Россия: от реформ к стабильности: Научные труды ИМПЭ им. А.С. Грибоедова. Вып. 2009. – М.; 2009. – С. 118 – 137.
7. Маковецкая Е. В. Предупреждение женской преступности. - URL: <https://www.prlib.ru/item/681109/> (дата обращения 12.12.2019г.).
8. Состояние преступности в России за периоды с января по декабрь 2018 г.; с января по октябрь 2019 г. // Официальный сайт МВД России. URL: <https://МВД.РФ> (дата обращения 12.12. 2019 г.)
9. Судебный департамент при Верховном Суде Российской Федерации. № 10.1 «Отчет о числе привлеченных к уголовной ответственности и видах уголовного наказания». За первое полугодие 2018 г., за первое полугодие 2019 г.// URL: <http://www.cdep.ru/index.php?id=79> (дата обращения 12.12.2019 г.)
10. Шиян В.И. Предупреждение корыстных преступлений, совершаемых женщинами: дисс. ... канд. юр. наук: М., 2006. – 156 с.

[1] Долгова, А. И. Криминология / Долгова А.И., - 4-е изд., перераб. и доп. - Москва :Юр.Норма, НИЦ ИНФРА-М, 2016. - 368 с.

[2] Состояние преступности в России за периоды с января по декабрь 2018 г.; с января по октябрь 2019 г. // Официальный сайт МВД России. URL: <https://МВД.РФ> (дата обращения 12.12. 2019 г.)

[3] Алексеева Е.А., Абдулин Р.С. Криминология: особенная часть: учебное пособие. – Курган.: издательство Курганского государственного университета, 2019. – 130 с.

[4] Судебный департамент при Верховном Суде Российской Федерации. № 10.1 «Отчет о числе привлеченных к уголовной ответственности и видах уголовного наказания». За первое полугодие 2018 г., за первое полугодие 2019 г.// URL: <http://www.cdep.ru/index.php?id=79> (дата обращения 12.12.2019 г.)

[5] Алексеева Е.А. Криминологическая характеристика женщин, совершающих преступления. Психопедагогика в правоохранительных органах. 2019. Т.24, № 4 (79). – С. 465 – 470.

[6] Алексеева Е.А. Макродетерминанты корыстных преступлений // Подходы к решению проблем законотворчества и правоприменения: Межвузовский Сборник научных трудов адъюнктов, соискателей, слушателей. Отв. ред. С.М.Андреев., - Омск: Омский юридический институт МВД России. – Выпуск 18. – 2011. – С.37 – 44.

[7] Лунеев В.В. Женская преступность // Россия: от реформ к стабильности: Научные труды ИМПЭ им. А.С. Грибоедова. Вып. 2009. – М.: Институт международного права и экономики им. А.С. Грибоедова, 2009. – С. 118 – 137.

[8] Шиян В.И. Предупреждение корыстных преступлений, совершаемых женщинами: дисс. ... канд. юр. наук: М., 2006. – 156 с.

[9] Маковецкая Е. В. Предупреждение женской преступности. - URL: <https://www.prlib.ru/item/681109/> (дата обращения 12.12.2019г.).

[10] Алексеева Е.А., Абдулин Р.С. Криминология: особенная часть: учебное пособие. – Курган.: издательство Курганского государственного университета, 2019. – 130 с.

[11] Громов В.Г. Женская преступность: вопросы детерминации и предупреждения. URL:

<https://cyberleninka.ru/article/n/zhenskaya-prestupnost-voprosy-determinatsii-i-preduprezhdeniya>

(дата обращения: 12.12. 2019 год.).

# К ВОПРОСУ О ДОКАЗАТЕЛЬСТВАХ ПО ДЕЛУ ОБ АДМИНИСТРАТИВНЫХ ПРАВОНАРУШЕНИЯХ

---

## ON THE ISSUE OF EVIDENCE IN THE CASE OF ADMINISTRATIVE OFFENSES

Авторы: Сулима Елизавета Андреевна , Юшко Александр Викторович

Аннотация: в современном мире ключевыми являются понятия «презумпция невиновности» «законность». Поэтому если человеком совершено какое-либо правонарушение, то нужно доказать действительно ли его действие либо бездействие можно признать правонарушением, а также виновен ли этот человек. В настоящее время Российская Федерация находится на этапе развития, когда закон выше власти.

Ключевые слова: правонарушения, доказательства, дело об административном правонарушении, виновность, законность.

Annotation: in the modern world, the key concepts are "presumption of innocence" and "legality". Therefore, if a person has committed any offense, it is necessary to prove whether his action or inaction can be recognized as an offense, as well as whether this person is guilty. Currently, the Russian Federation is at the stage of development, when the law is above the power.

Keywords: offenses, evidence, case of administrative offense, the guilt, the rule of law.

В делопроизводстве любого права необходимо доказать факт правонарушения. Так и по делу об административном правонарушении нужно доказать конкретный факт совершения проступка, а также виновность лица, в отношении которого ведется делопроизводство. Факт проступка не является исчерпывающим критерием, который влияет на исход дела. Существуют ряд иных обстоятельств, которые могут повлиять, к примеру, наличие смягчающих или отягчающих обстоятельств.

Важными понятиями в административном производстве являются доказывание и его относимость. Определение «доказывания» не дается в Кодексе об административных правонарушениях Российской Федерации, поэтому обратимся к Уголовно-процессуальному кодексу Российской Федерации, чтобы разъяснить данный термин. Статья 85 УПК РФ гласит, что доказывание состоит в собирании, проверке и оценке доказательств в целях установления обстоятельств<sup>[1]</sup>, которые закреплены в КоАП РФ в статье 26.1.. Также стоит заметить, что доказывание осуществляют орган и должностное лицо, в производстве которого оно находится. Говоря о доказывании следует обратиться к правовому акту. В КоАП посвящена глава 26 такому явлению как «доказывание», обратимся к статье 26.2., которая гласит, что доказательствами по делу об административном правонарушении являются любые фактические данные. На основании этой информации судья, орган, должностное лицо, в производстве которых находится дело, устанавливают наличие или отсутствие события административного правонарушения, виновность лица, привлекаемого к административной ответственности, а также иные обстоятельства, имеющие значение для правильного разрешения дела<sup>[2]</sup>.

Опираясь на правовую норму, можно говорить о том, что доказательства по делу об административных правонарушениях довольно разнообразны. Это могут быть любые данные,

которые могут установить виновность лица или же невиновность. Следует отметить, что данные должны быть «добыты» в строгом соответствии с законом. Они не должны вызывать вопросов о происхождении информации и методах ее получения во избежание сомнений в их достоверности. К числу доказательств не могут быть отнесены слухи и чьи-либо домыслы, догадки даже если эта информация получена от свидетеля.

Определение «относимость доказательств» также, как и «доказывание» не дается в Кодексе об административных правонарушениях, но закреплено в Кодексе административного судопроизводства Российской Федерации. Статья 60 КАС РФ гласит, что суд принимает только те доказательства, которые имеют значение для рассмотрения и разрешения административного дела[3].

Лица, осуществляющие производство по делам об административных правонарушениях, в своей деятельности обращаются с различными доказательствами, их обширный спектр дает возможность проведения классификации по различным основаниям.

Органы и должностные лица, в производстве которых находится дело, обращаются к большому количеству доказательств. Чтобы как-то структурировать имеющуюся информацию, доказательства делят по различным основаниям, для удобства работы с ними.

Обычно авторы, изучающие общие положения о доказательствах в качестве классификации используют сходные виды с доказательствами по уголовным и гражданским делам, так зачастую выделяют доказательства:

- 1) личные и вещественные;
- 2) первоначальные и производные;
- 3) прямые и косвенные;
- 4) обвинительные и оправдательные[4].

В данной работе хотелось бы более подробно остановиться на второй классификации – деление доказательств на первоначальные и производные. В административном праве признается деление доказательств на первоначальные и производные в зависимости от характера источника доказательства и наличия промежуточных носителей необходимой информации[5].

Разберем подробнее первоначальные доказательства. Ими считаются те доказательства, которые получены от первоисточника. Это могут быть показания очевидца факта нарушения КоАП РФ, подлинники документов, орудие административного правонарушения, а также заключение эксперта.

Производные же доказательства содержатся в источнике, который получил информацию из другого источника. Например, показания лица об обстоятельствах, которые ему стали известны со слов очевидца, копии документов, слепки и оттиски следов, обнаруженных на месте административного правонарушения. Кроме того, производными можно считать доказательства, которые были получены из косвенных или промежуточных источников, к примеру, из копии документа.

Справедливость судебного решения зависит от достоверности представляемых доказательств. Правоприменителем учитываются первоначальные и производные доказательства, сопоставляются друг с другом, чтобы процесс соответствовал закону[6].

Выявление первоначальных и производных доказательств имеет очень большое значение, так как по мере удаления от первоисточника закономерны утрата и искажение информации. В связи с этим следует стремиться к получению первоначальных доказательств. Нельзя пользоваться производными доказательствами, если неизвестен первоисточник сведений. Хотя это правило не подвергается сомнению учеными, оно не получило законодательного закрепления в КоАП РФ[7].

Также, важно затронуть тему административной ответственности несовершеннолетних. Административная ответственность наступает в отношении граждан, достигших к моменту совершения проступка 16 лет. К лицам от 16 до 18 лет за административные правонарушения применяются меры взыскания, предусмотренные Положением о комиссиях по делам, о несовершеннолетних и защите их прав. К несовершеннолетним запрещено применять административный арест[8]. Поэтому если будет доказан факт правонарушения несовершеннолетние не будут подлежать административной ответственности. Я читаю, это упущение нашей системы, которая устанавливает, возраст административной ответственности с 16 лет. Не стоит забывать, что несовершеннолетние довольно часто преступают черту закона, совершая правонарушения.

Таким образом, в данной работе были рассмотрены доказательства, с различными аспектами. Такими как, доказывание, относимость доказывания, справедливость, достоверность. Доказательства в административном производстве всегда представляют собой единство фактического содержания и процессуальной формы, в которой выражены сведения о фактах.

## Библиографический список

1. "Кодекс Российской Федерации об административных правонарушениях" от 30.12.2001 N 195-ФЗ (ред. от 02.08.2019)// Собрание законодательства РФ, 2002, № 1 (часть 1) ст 1,2.
2. "Кодекс административного судопроизводства Российской Федерации" от 08.03.2015 N 21-ФЗ (ред. от 26.07.2019)
3. "Уголовно-процессуальный кодекс Российской Федерации" от 18.12.2001 N 174-ФЗ (ред. от 04.11.2019)
4. Вышинский А. Я. Теория судебных доказательств в советском праве. - М.: Госюриздат, 1950. - С. 253-254.
5. Симакина И.А. Проблемы доказательств по делам об административных правонарушениях// [Международный журнал гуманитарных и естественных наук](#). 2019.
6. Справедливость как принцип административного права и критерии его эффективности. Павлов Н.В., Ковалева А.В. Сборник: [СОВРЕМЕННЫЕ ПРОБЛЕМЫ СОЦИАЛЬНО-ГУМАНИТАРНЫХ И ЮРИДИЧЕСКИХ НАУК: ТЕОРИЯ, МЕТОДОЛОГИЯ, ПРАКТИКА](#) Материалы VI международной научно-практической конференции. 2019. С. 290-295.
7. Казина Т.В. Классификация доказательств в производстве по делам об административных правонарушениях// [Пробелы в российском законодательстве. Юридический журнал](#). 2011.

[К](#) вопросу о проблеме административной ответственности. Павлов Н.В. Шахсуварян К.П., Лихолатов Г.С., Сборник: [ИННОВАЦИОННЫЕ ПРОЦЕССЫ: ПОТЕНЦИАЛ НАУКИ И ЗАДАЧИ ГОСУДАРСТВА](#) сборник статей Международной научно-практической конференции. Под общ.ред. Г.Ю. Гуляева. 2017. С. 165-167



- [1] "Уголовно-процессуальный кодекс Российской Федерации" от 18.12.2001 N 174-ФЗ (ред. от 04.11.2019), ст. 85.
- [2] "Кодекс Российской Федерации об административных правонарушениях" от 30.12.2001 N 195-ФЗ (ред. от 02.08.2019)// Собрание законодательства РФ, 2002, № 1 (часть 1), ст. 1, 2. // ст. 26.2 п. 1.
- [3] "Кодекс административного судопроизводства Российской Федерации" от 08.03.2015 N 21-ФЗ (ред. от 26.07.2019), ст. 60.
- [4] Проблемы доказательств по делам об административных правонарушениях. Симакина И.А. // [Международный журнал гуманитарных и естественных наук](#). 2019.
- [5] Вышинский А. Я. Теория судебных доказательств в советском праве. - М.: Госюриздат, 1950. - С. 253-254.
- [6] Справедливость как принцип административного права и критерии его эффективности. Павлов Н.В., Ковалева А.В. Сборник: [СОВРЕМЕННЫЕ ПРОБЛЕМЫ СОЦИАЛЬНО-ГУМАНИТАРНЫХ И ЮРИДИЧЕСКИХ НАУК: ТЕОРИЯ, МЕТОДОЛОГИЯ, ПРАКТИКА](#) Материалы VI международной научно-практической конференции. 2019. С. 290-295.
- [7] Классификация доказательств в производстве по делам об административных правонарушениях. Казина Т.В. // [Пробелы в российском законодательстве. Юридический журнал](#). 2011.
- [8] К вопросу о проблеме административной ответственности. Павлов Н.В. Шахсуварян К.П., Лихолатов Г.С., Сборник: [ИННОВАЦИОННЫЕ ПРОЦЕССЫ: ПОТЕНЦИАЛ НАУКИ И ЗАДАЧИ ГОСУДАРСТВА](#) сборник статей Международной научно-практической конференции. Под общ.ред. Г.Ю. Гуляева. 2017. С. 165-167.

# ОСНОВНЫЕ ЭТИЧЕСКИЕ ПРОБЛЕМЫ В МЕЖДУНАРОДНОМ СПОРТИВНОМ ДВИЖЕНИИ В НАЧАЛЕ 21 ВЕКА И ВОЗМОЖНОСТИ ИХ РЕШЕНИЯ

Авторы: Мурый Михаил Вадимович

Научный руководитель: Николаева Юлия Вадимовна

Аннотация: В наши дни, учитывая сложную природу спорта, с которым неразрывно связаны огромные финансовые ресурсы, слава и признание, спортсмены нередко руководствуются правилом «всё ради победы», переступая через этические принципы. В данной работе нами будут проанализированы актуальные этические проблемы в спорте, а также возможности их решения. Данными проблемами являются договорные матчи, «нелегальный беттинг», допинг и проявление агрессии в спорте.

Ключевые слова: спорт, этика, принцип честной игры, договорные матчи, допинг, агрессия в спорте, нелегальный беттинг.

Annotation: Nowadays, given the complex nature of sports which is associated with huge money, fame and recognition, athletes are often guided by the expression "Anything for the sake of victory", stepping over ethical principles. In this paper, we will analyze major ethical problems in sport, as well as the possibility of their solving. These issues are: match-fixing, "illegal betting", doping, and aggression in sports.

Keywords: Sports, Ethics, Integrity, Match-fixing, Doping, Aggression in sports, Illegal betting.

## **Introduction**

Ethical behavior in sports is much more than just playing by the rules. It requires such qualities as respect, honesty, decency, responsibility, etc. Unfortunately, nowadays many athletes neglect these qualities, acting according to their selfish interests.

The relevance of this work is dictated by the fact that nowadays the sphere of sport is experiencing a global crisis of ethical problems. In the 21st century, such phenomena as match-fixing, the use of banned substances, aggression and betting are more common in the field of sports than ever, which also emphasizes the relevance of this study.

This work aims to analyze the most pressing ethical issues in the international sports movement and to develop specific recommendations to improve the management of ethical issues in the field of sport.

## **Major ethical issues in the international sports movement**

The sport is now identifying several significant ethical issues stemming from current sporting practices. In this work 4 major issues will be analyzed: match-fixing, illegal betting (or gambling), doping and aggression, because we believe that, among the many, these are the most pressing problems of today's sport ethics.

Starting with match-fixing, Dr Declan Hill, probably the foremost expert in match-fixing, argues that match-fixing is prosperous due to three rather specific factors: [1]

1. Match-fixing takes place thanks to the presence of huge illegal gambling markets. These markets are often networked through international crime syndicates.
2. Low wages for players and referees, especially in lower national leagues. Players and referees willingly settle for easy money, as their wages often do not meet their needs.
3. Finally, the third factor that Dr Hill highlighted is the corrupt national leagues.

It is worth noting that the very complexity of identifying match-fixing makes this problem growing to an incredible scale. Thus, match-fixing is one of the most acute and frequent ethical issues in modern sport.

Sport has been inextricably linked to betting since its emergence. However, in recent years, betting has gained a huge influence on the outcome of sport events, leading to match-fixing. Since the greater part of the industry is illegal and official records of transactions are often missing, "illegal betting" is one of the major problems of the modern sports industry. [2]

Doping is the use of banned substances by athletes to improve their performance. There are five classes of banned drugs, the most common of which are stimulants and hormones. There are health risks associated with their use and they are banned by the sport's governing bodies.

There are a large number of reasons for the use of prohibited substances:

- Injuries are an integral part of sport, and prolonged physical limitations and problems can lead athletes to take banned substances in an attempt to speed up the recovery process.
- Some athletes feel significant pressure to perform at the highest level and resort to doping because they see no other way to reach that level.
- Many athletes do not know which substances and methods are on WADA's official banned list. This ignorance can lead to a positive doping test through improper nutrition or dietary supplements.

According to the World Anti-Doping Agency (WADA), substances are prohibited when they meet at least two of the following three criteria: they increase the performance of an athlete, pose a threat to his health, violate the "sport spirit". [3] The use of illegal drugs is a significant problem in modern sport. Not to mention the fact that it does not correspond to the «sport spirit», drugs of this kind entail devastating consequences for the athlete's body. Besides, most doping tests are conducted by national authorities, who may not be 'very keen' to find evidence of taking banned substances that will subject their athletes to disqualifications.

The biggest scandal involving the use of illegal substances is probably the case of Lance Armstrong. In January 2013, retired American cyclist Lance Armstrong admitted using banned drugs in an interview with Oprah Winfrey and was stripped of seven victories in the Tour de France and banned for life from the sport. It was a huge scandal, a shock to fans, and a massive blow to the world of sport.

What was striking is that, in the words of Lance Armstrong, it was commonplace for 'that culture'. The slogan 'Victory at all costs' prevailed in this culture. Even before the race, he knew that he would win. To the question 'Did you feel wrong?' Lance Armstrong said 'No. And that is scary.' [4]

Here we face a huge problem - most people who commit misconduct in sport do not feel that they have done wrong, they do not take themselves for those who have broken the rule or acted

unethically. For them, the phrase "Sport is a field of equal opportunity" is viewed quite differently: they believe that they have equal opportunities in the use of illegal drugs, simulation and other things. An athlete can never be sure that his opponent is "clean". Nowadays, there are always various suspicions and speculations about athletes. And quite often this, rather than a simple desire to win at any cost, pushes an athlete to use a banned substance - he wants to have an equal opportunity with someone who has potentially used a banned drug, even if such athlete is not in the competition. This problem is demonstrated in the so-called "the dirtiest race in the history of sport" - the 100-meter race at the 1988 Seoul Olympics. 7 of the 8 participants of the race failed a doping test. This clearly demonstrates the very "culture" that Lance Armstrong was describing.

The problem of violence and aggression in sport is paradoxical, since, as some argue, aggression is a quality necessary in sport (especially at the highest levels); it is therefore not surprising that sport attracts aggressive people. At the same time, many argue that sport produces aggression in people. It is also important that acts of aggression in sport are not only permissible, but are enthusiastically welcomed by many fans. [5]

There are two types of aggression in sport - 'hostile' and 'instrumental'. The first one is to harm the opponent for the sake of harm itself. The purpose of 'instrumental' aggression is the victory in a competition, recognition of the coach etc. [6] However, one should not confuse aggressiveness and assertiveness. If there is no intention to harm the opponent and the athlete uses legal means to achieve their goals, then this athlete is not aggressive, but assertive. The difference is that the intention, when a person is assertive, is to establish dominance rather than harm the opponent. [7] Spectators may also exhibit 'hostile' or 'instrumental' aggression when they insult or throw objects at an opposing team athlete. [8]

Thus, we have considered four major ethical issues in sport. All these issues are pressing and global, they must be addressed. The causes of these problems can be different - from the internal state of a person to the influence of external factors. However, all these reasons lead to unethical behavior in the sport. We are facing a global crisis against which certain measures must be taken.

### **Addressing ethical issues in sport**

As mentioned earlier, match-fixing is a huge problem in modern sport. They are difficult to identify, especially in low-level competitions. Ways to solve problems must be through searching for their causes, and the sphere of sport is no exception. The most likely reasons for athletes to participate in match-fixing are financial difficulties and pressure from another player or other person. Match-fixing is an easy way to earn money, and players, despite the harsh punishment of a lifetime ban from participating in sports activities or even a term in prison, are willing to commit this act for the sake of financial well-being.

It is not possible to solve this problem from a financial point of view. In the lower leagues, players receive a small salary, and the solution to the problem of match-fixing will not be solved by increasing it, not only because the club owners will not accept it, but also because in some cases, participation in a single fixed match can bring a player more money than his salary for a few months. [9]

In 2017, Dr Deirdre O'Shea and Dr Tadhg MacIntyre from University of Limerick conducted a study that surveyed athletes on match-fixing. Of these athletes, 12% participated in a fixed match, 15% suspected that they had been involved in fixed match and another 15% percent confirmed that they had been offered to participate in a fixed match. [10] Moreover, the key issue is the lack of knowledge about the illegal nature of match-fixing and the intricacies of what constitutes a match-fixing. Nearly half of the players in the survey said they were not sufficiently aware of the betting

rules or sharing insider information rules they were required to comply with. One in five survey participants mistakenly believed they could bet on an event they were taking part in. Professional athletes have noted that at the lower levels of sports competition, they had little awareness of the rules, risks and reporting procedures.

Therefore, in our view, *athletes should take a science-based training course that can be used to educate athletes on this issue, which would help them to ensure their safety and eliminate their vulnerability to match-fixing.* However, this does not completely prevent athletes from participating in such events, so *awareness of the risks and penalties of participating in match-fixing is a mandatory next step.*

This problem also needs to be solved from the legal side. In many countries, the criminal code contains responsibility for participation in match-fixing. However, in practice, these actions in most cases are not considered as a criminal offence. The participants of fixed matches are usually given a ban of relatively short period of time. Thus, it is necessary to consider participation in match-fixing as a criminal offense, and to bring the perpetrators to justice for participation in it according to the criminal code.

Regarding the problem of illegal betting, it is necessary to implement and develop such programs and committees as IBIS (Integrity Betting Intelligence System) within the framework of the International Olympic Committee. The IBIS program is a fraud-prevention tool within the Olympic Games. In the framework of this program, there is reinforced monitoring and exchange of information between law enforcement agencies, sports organizations, bookmakers and regulators. Bookmakers need to conclude contracts with sports organizations, monitor "suspicious activity" in the framework of betting and notify the organization directly. This system proved to be a great example of the IBIS program during the Olympic games in Sochi and Brazil. [11] We believe that it is necessary to create an international system of responsibility on the example of IBIS, which would have a large budget to deal with illegal betting around the world and to maintain a sufficient level of independence from sports officials.

Turning to doping, the rapid development of technology and science allows us to bring the fight against it to a whole new level. In 2009, WADA (World anti-doping agency) presented to the sports world the so-called "biological passport of the athlete", the basic principle of which is to track selected biological variables over time, which indirectly reveal the effects of doping. [12]

*WADA needs an increased budget in order to become independent of sports officials.* Then it could improve the quality of testing and conduct more investigations. An athlete's biological passport is a promising tool in the fight against doping, and such tools along with the right attitude can take this fight to the highest level. Furthermore, outdated testing methods, corrupted sports organizations, are all due to a lack of eligibility. The main reason why many athletes around the world use doping is due to the trust in the system and support for the existing rules, and until this system is finished, doping will continue to be a pressing problem of modern sport.

Regarding aggression in sports, decisions and recommendations should be primarily educational.

First of all, *at every competitive level and for every kind of sport, the "fair play" rule should come first in the code of conduct and also become a mandatory element of the guidelines for coaches.* Second, *referees are also under enormous pressure during games. Improving their ability to concentrate, control the game and cope with pressure will allow them to perform their duties more competently, thereby avoiding mistakes that lead to aggressive actions by athletes or fans.* As for the aggressive behavior of fans, *segregation, prohibition of drinking alcoholic beverages at sports events can lead to a decrease in the level of aggression of spectators.* [13]

In addition, *the media should promote campaigns to reduce violence and aggression in sport, which will also include involvement of athletes, coaches, management, officials and spectators.* [10] *Coaches, athletes, and authorities (such as the police) should participate in seminars on aggression and violence to make sure they understand the topic of aggression, why it occurs, the cost of aggressive actions, and how aggressive behavior can be controlled.* [3] *Athletes should participate in programs aimed at reducing the tendency to aggression.* Also, *when signing contracts with athletes, these contracts should include mandatory courses on the control of aggression.*

## **Conclusion**

Our research demonstrates the importance of taking action as we are currently facing a global crisis of ethical issues in sport.

Nowadays the state of the problems is extremely serious. Fixed matches are increasingly common, as they bring people easy money, it is also extremely difficult to identify such matches. It is worth noting the huge ignorance of athletes about what they can and cannot do in terms of regulations.

Regarding anti-doping measures, first of all, we would like to note the lack of competence in the fight against it. Athletes trust the existing system because the punishment is born only by those who are unluckily caught. In general, if most countries consider doping as a criminal act, allocate a decent budget to anti-doping organizations, while fighting corruption in these organizations, and improve methods for collecting doping samples, doping can be more than successfully fought.

Regarding the measures to fight aggression, with the implementation of special programs for athletes to develop understanding and awareness of what aggression is, how it manifests itself, what it can lead to and, most importantly, how to control it, the problem of aggression in sport can be, if not eradicated, then significantly mitigated. Also, the conduct of anti-aggression campaigns, which would involve athletes, coaches and referees, would contribute to the maximum awareness of how pressing this problem is in the modern sports movement.

## **References**

1. Anti-doping pact sheet. The WADA anti-doping agency. Available at: <https://www.wada-ama.org/en/content/what-is-prohibitd/prohibited-at-all-times> (accessed 14 October 2019)
2. Anshel, M.H. (1990). *Sport psychology: From theory to practice.* (p. 41) Scottsdale, AZ: Gorsuch Scarisbrick.
3. Athlete biological passport. WADA official web-side. Available at: <https://www.wada-ama.org/en/athlete-biological-passport> (accessed 2 November 2019)
4. Can we fix it? How to stop match-fixing in sport. Dr Deirdre O'Shea, Dr Tadhg MacIntyre. University of Limerick. Available at: <https://www.rte.ie/eile/brainstorm/2017/1207/925761-can-we-fix-it-how-to-stop-match-fixing-in-sport/> (accessed 25 September 2019)
5. Freischlag, J., & Schmidke, C. (1979). Violence in sports: Its causes and some solutions. *Physical Educator*, 36, (p. 182-185.)
6. Hill D. (2013). *The insider's guide to Match-Fixing in football.* (p.3-10) Anne McDermid & Associates Limited.
7. Intelligence and investigations. Olympic games official web-site. Available at: <https://www.olympic.org/prevention-competition-manipulation/intelligence-investigations> (accessed 6 November 2019)
8. Lance Armstrong and Oprah Winfrey: interview transcript. BBC News. Available at: <https://www.bbc.com/sport/cycling/21065539> January 2013 (accessed 10 October 2019)

9. Puneet Pal Singh. How does illegal sports betting work and what are the fears? 2013. BBC News. Available at: <https://www.bbc.com/news/business-21501858> (accessed 1 November 2019)
10. Russell, G.W. (1986). Does sport violence increase box office receipts? *International Journal of Sport Psychology*, 17, (p. 173-182.)
11. Tenenbaum, Stewart, Singer, Duda. Aggression and Violence in Sport: An ISSP Position Stand. *The Sport Psychologist*. (p.31) 1997 Human Kinetics Publishers, Inc.
12. The Cost of Fixing a Tennis Match. Tennisabstract.com Available at: <http://www.tennisabstract.com/blog/2016/01/25/the-cost-of-fixing-a-tennis-match/> (accessed 6 November 2019)
13. Yeagher, C. (1979). Seasons of shame: The new violence in sports. (p.19) San Francisco: San Francisco Book Company.

# УГОЛОВНО-ПРАВОВАЯ ХАРАКТЕРИСТИКА ВОВЛЕЧЕНИЯ В СОВЕРШЕНИЕ ПРЕСТУПЛЕНИЙ ТЕРРОРИСТИЧЕСКОГО ХАРАКТЕРА ИЛИ ИНОЕ СОДЕЙСТВИЕ ИХ СОВЕРШЕНИЮ

Авторы: Беловодова Ольга Сергеевна

Аннотация: В настоящей статье на основании примеров, будет проведено исследование и рассмотрен дискуссионный вопрос непосредственно о толковании и применении положений, связанных с вовлечением лица в совершение преступлений, указанных в диспозиции ч. 1 ст. 205.1 УК РФ, а также решению вопроса об ином содействии их совершению.

Ключевые слова: терроризм; содействие террористической деятельности; преступления террористической направленности; вербовка; склонение; вовлечение; подстрекательство.

Annotation: In the present article on the basis of examples, a study will be conducted and debated question is about the interpretation and application of the provisions related to involvement of persons in crimes specified in the disposition of part 1 of article 205.1 of the criminal code, as well as deciding on a different assistance to their commission.

Keywords: terrorism; promotion of terrorist activities; crimes of terrorist orientation; recruitment; inducement; involvement; incitement.

Начиная рассмотрение такой глобальной проблемы необходимо отметить, что в нынешний промежуток времени «терроризм» можно назвать наиопаснейшим явлением для современности. Терроризм является сложносоставным явлением социального характера. Для сохранения себя, данная деятельность вовлекает в себя самых разнообразных людей, которые выполняют разнообразные полномочия. На терроризм работают его истинные «хозяева» - идеологи, пропагандисты, боевики, вербовщики, инструкторы, разработчики средств совершения терактов, террористы-смертники. [1]

Способы вовлечения могут быть дифференцированными. Включение в диспозицию ч. 1 ст. 205.1 УК РФ каждого из терминов описания способствует лучшему уяснению содержания статьи: понятие «вербовка» обеспечивает терминологическое соответствие между ч. 1 ст. 205.1 УК РФ и ст. 6 Конвенции Совета Европы о предупреждении терроризма 2005 г., [3] а «склонение» указывает на то, что вовлечение является подстрекательством.

Рассматривая статистические данные, в период с 2015 по 2019 г. число зарегистрированных преступлений террористического характера в России выросло почти в три раза (с 581 до 1 538). [4] Именно поэтому, вполне закономерно, что борьба с терроризмом выступает одним из основных направлений уголовно-правовой политики и в нашей стране. Угрозе терроризма посвящены положения Стратегии национальной безопасности Российской Федерации, [5] а также Стратегии противодействия экстремизму в Российской Федерации до 2025 года. В ней, по большей степени, сделан акцент на источниках идеологии терроризма. В п. 19 данного документа обращено пристальное внимание на серьезную опасность склонения лиц к совершению террористических актов. Данные специальных исследований также свидетельствуют о невозможности фактического осуществления террористической деятельности без предварительной вербовки исполнителей.[6]



Со времен возникновения ст. 205.1 УК РФ, она стала объектом непрекращающихся дискуссий среди представителей юридической науки. За короткий срок существования нормы в УК РФ в нее вносились многочисленные изменения (в 2009, 2010, 2014 и 2016 гг.), которые усложнили ее понимание и в результате лишь усилили критику со стороны теоретиков права.

На сегодняшний день, рассматривая с одной стороны, сконцентрировались доктринальные и правоприменительные позиции относительно содержания понятий «склонение», «вербовка» и «вовлечение», используемых в ч. 1 ст. 205.1 УК РФ. С другой — эти позиции зачастую не соответствуют, а иногда и прямо противоречат друг другу.

С введением ст. 205.1 в УК РФ основное направление критики законодателя связано с тем, что новая норма, по мнению исследователей, нарушила систему взаимодействия положений Общей и Особенной частей уголовного закона.

Общепринятой стало мнение, согласно которому в ст. 205.1 УК РФ предусмотрена ответственность традиционно понимаемого подстрекателя, регламентируемая в ч. 4 ст. 33 УК РФ, но уже в качестве исполнителя содействия террористической деятельности по ст. 205.1 УК РФ, что в результате привело к деструктуризации УК.

Основываясь на вышесказанном, в научной литературе большое распространение получили предложения полностью вывести ст. 205.1 из УК РФ [6] или же даже убрать из нее признаки, которые повторяют положения ст. 33 УК.

Однако, для обоснованного вывода, стоит раскрыть содержание признаков ст. 205.1 УК РФ и соотнести его с подстрекательством, предусмотренным ч. 4 ст. 33 УК РФ.

Анализируя судебную практику, стоит отметить, что в подавляющем большинстве случаев, вовлечение происходит при помощи воздействия на религиозные чувства вовлекаемого. [2]

Во многих зарубежных исследованиях указывается, прежде всего, на идеологическое, а, в основном, религиозное, воздействие на лицо при его вербовке, а главным средством вовлечения авторы называют Интернет.

Анализ данных понятий показывает, что «склонение» и «вовлечение» близки к синонимичным категориям, которые обозначают такие действия, которые направлены на возбуждение у другого лица активного желания совершить одно из преступлений, указанных в диспозиции ч. 1 ст. 205.1 УК РФ. В судебных решениях понятия «склонение» и «вовлечение» также достаточно часто используются как синонимы. [5]

Итак, подводя итоги, стоит отметить, что понятия «склонение», «вербовка» и «вовлечение» — это не три и не два альтернативных признака объективной стороны преступления, предусмотренного ч. 1 ст. 205.1 УК РФ, как уверяют некоторые авторы, а один.

В таких ситуациях, когда законодатель перечисляет ряд понятий, одни из которых полностью поглощаются другим, в науке принято говорить о наличии описания признака.

Признаком в рассматриваемом случае предлагается признать именно вовлечение. Ситуация, когда описание полностью раскрывает признак, не является типичной.

Однако, вполне ясно, что законодатель объединяет склонение и вербовку категорией «вовлечение», говоря о «склонении, вербовке и ином», т.е. любом другом, кроме предыдущих, вовлечении. К аналогичному выводу приходят и другие авторы в результате анализа диспозиции ч. 1 ст. 205.1 УК РФ.

## **Список использованной литературы и источников**

### **Нормативно-правовые акты**

1. О Стратегии национальной безопасности Российской Федерации : указ Президента РФ от 31 дек. 2015 г. № 683 // Собрание законодательства РФ. 2016. № 1, ч. 2. Ст. 212

### **Статьи в научных журналах и сборниках**

1. А.Г. Караваев. Молодежь и антитеррор. Москва. 2013. С.12.
2. Конвенция Совета Европы о предупреждении терроризма (Варшава, 16 мая 2005 г.) // Национальный антитеррористический комитет. URL: <http://nac.gov.ru/zakonodatelstvo/mezhdunarodnye-pravovye-akty/konvenciya-soveta-evropy-o.html> (дата обращения: 19.12.2019).
3. Антонова Е.Ю. Преступления террористического характера и экстремистской направленности: вопросы криминализации и пенализации // Российский следователь. 2016. № 13. С. 21-25.
4. Серебряков А.В. К вопросу о квалификации содействия террористической деятельности // Общество и право. № 4. С. 191-194.
5. Аминов Д.И. Современные проблемы борьбы с финансированием терроризма в России // Вестник Академии экономической безопасности МВД России. 2007. № 1. С. 20-23.

### **Диссертации и авторефераты диссертаций**

1. Арутюнов А.А. Соучастие в преступлении по уголовному праву Российской Федерации : автореф. дис. ... д-ра юрид. наук : 12.00.08. М., 2006. 49 с.
2. Серебряков А.В. Содействие террористической деятельности: проблемы квалификации и соотношения со смежными составами преступлений : автореф. дис. ... канд. юрид. наук : 12.00.08. Краснодар, 2012. 28 с.

# ПИРАТСТВО КАК УГРОЗА МЕЖДУНАРОДНОЙ БЕЗОПАСНОСТИ

Авторы: *Белянцева Марина Евгеньевна, Егорова Татьяна Алексеевна, Власова Елена Львовна*

Аннотация: *В данной статье рассматриваются понятие «пиратство», причины его возникновения и некоторые аспекты борьбы с ним. Пиратство является преступлением международного характера, которое наносит значительный урон государствам. Основными причинами появления современного пиратства являются социально-экономические и политические процессы, которые происходят в жизни прибрежных государств.*

Ключевые слова: *пиратство, международное право, преступление международного характера, конвенция, сомалийские пираты, ущерб.*

Annotation: *This article discusses the concept of «piracy», the causes of its occurrence and some aspects of dealing with it. Piracy is crime of an international nature which causes significant damage to states. The main reasons of the emergence of modern piracy are social economic and political processes which occur in the life of coastal states.*

Keywords: *piracy, international law, crime of an international nature, convention, Somali pirates, damage.*

Появление мореплавания и морской торговли стала причиной возникновения такого вида преступления как пиратство, которое представляет собой одно из наиболее древних международных преступлений, охватывающее интересы большей части государств мира, которые используют морское пространства для судоходства. Пиратством наносился и наносится не только материальный ущерб государству, но и физический вред членам экипажей и пассажирам судов.

На современном этапе международное право определяет пиратство как преступление международного характера. Оно регламентируется рядом международных нормативно-правовых актов. Например, в статье 101 Конвенции ООН по морскому праву 1982 года содержится определение данного понятия. Под пиратством может пониматься любое из следующих действий:

1) любой неправомерный акт насилия, задержания или грабеж, совершаемый с личными целями экипажем или пассажирами какого-либо частновладельческого судна или летательного аппарата и направленный:

- в открытом море против другого судна или летательного аппарата или против лиц или имущества, находящихся на их борту;

- против какого-либо судна или летательного аппарата, лиц или имущества в месте вне юрисдикции какого бы то ни было государства;

2) любой акт добровольного участия в использовании какого-либо судна или летательного аппарата, совершенный со знанием обстоятельств, в силу которых судно или летательный аппарат является пиратским;

3) любое деяние, являющееся подстрекательством или сознательным содействием совершению действия, предусмотряемого в подпункте 1 или 2.

Данная Конвенция в большой степени дублирует положения статьи 15 Женевской Конвенции об открытом море 1958 года.

Стоит отметить, что Конвенция ООН по морскому праву 1982 года содержит обязанность государств осуществлять сотрудничество в пресечении пиратства.

10 марта 1988 г. в Риме Международной морской организации была принята Конвенция о борьбе с незаконными актами, направленными против безопасности морского судоходства (SUA), а также Протокол к ней. Протокол посвящен борьбе с незаконными актами против безопасности стационарных платформ, которые расположены на континентальном шельфе (SUAPROT). Нормы этих международных документов применяются ко всем судам. Однако Конвенция 1988 года не затрагивает иммунитета военных кораблей и других судов государств, которые используются в коммерческих целях.

В данное время нет единого специального источника, содержащего общие положения о пиратстве, способы борьбы с ним. Все вопросы в этой области решаются в совокупности с иными проблемами использования морского пространства.

Современные морские пираты нападают практически на все виды гражданских и военных судов. Нападение в основном происходит в малоконтролируемых участках земного шара в Юго-Восточной Азии, Южно-Китайском море, Восточной и Западной Африке, Латинской Америке.

По данным Международного центра по борьбе с пиратством, с начала XXI века нападениям подверглись суда 62 стран мира в прибрежных морях 56 стран.

Наиболее известными пиратами XXI века являются сомалийские пираты, которые осуществляют преступную деятельность на морских путях, пролегающих из Персидского залива и стран Азии в Средиземноморье через Суэцкий канал.

Пиратство в этом государстве получило своё развитие после начала гражданской войны, которая продолжается до настоящего времени. Война поделила страну на районы, подконтрольные различным группировкам, поэтому Сомали называют страной без страны. Война в стране привела к экономическому и социальному кризису. Бедность и безработица, доступность оружия послужили идеальной основой для появления организованных групп (пиратов). Членами таких групп в основном становятся молодые люди 20–30 лет, большая часть которых являются бывшими моряками и рыбаками, неплохо ориентирующимися на водном пространстве, а также полицейскими и военными, хорошо владеющими оружием.

Основными причинами пиратской деятельности являются социально-экономические и социально-политические процессы, которые происходят в жизни прибрежных государств. Низкий уровень эффективности мер по борьбе с пиратством в пределах своей сухопутной территории приводит к увеличению количества нападений и усилению преступных группировок, выходу их на более высокий технический уровень.

Государства с низким уровнем экономического развития не в состоянии осуществлять по-настоящему действенные и широкомасштабные правоохранные меры в отношении лиц, занимающихся пиратством, и в этом случае только международное сотрудничество в данной области способно дать какой-либо ощутимый результат.

При расчете ущерба, нанесенного пиратством, эксперты учитывают сумму выкупов за суда и грузы, увеличенные суммы страховых взносов за суда, которые проходят через опасные зоны, подверженные нападению пиратов. Ущерб составляют и издержки, вызванные увеличением стоимости транспортировки, в том случае если судно обходит «пиратские» зоны по более длинному маршруту, а также цены на продукты питания и расходы на использование военных кораблей, которые отправлялись государствами для борьбы с пиратством.

По статистике большая доля ущерба от пиратства приходится на покупку страховки (около 3,2 миллиардов долларов), создание новых торговых маршрутов (до 3 миллиардов долларов), затраты на защитные системы кораблей (до 2,5 миллиардов долларов) и операции у берегов Сомали (приблизительно 2-3 миллиарда долларов). На выкупы, выплачиваемые пиратам за захваченные суда, а также и за освобождение экипажа приходится 148 миллионов долларов, еще 31 миллион долларов составляют расходы на проведение судебных процессов по делам нападений пиратов.

Международным сообществом были предприняты меры, направленные на борьбу с данным видом преступлений международного характера. Противодействие морскому пиратству требует больших материальных затрат со стороны государств, поэтому доступной мерой противодействия является создание эффективной правовой основы и органов, занимающихся мониторингом и пресечением противоправного поведения.

В настоящее время военно-морскими силами государств производится патрулирование опасных зон. Сложность и специфика борьбы с актами пиратства обусловлена различным международно-правовым статусом и правовым режимом морских пространств, а также разницей физико-географических условий, сил, средств государств.

Международное право закрепляет возможность государства захватить судно, арестовать находящихся на этом судне лиц, подозреваемых в актах пиратства, и их имущество. Но отсутствие специального механизма не позволяет эффективно осуществлять отправление правосудия в отношении таких лиц.

Морское пиратство как преступление международного характера представляют собой серьезную угрозу безопасности судоходства, жизни и здоровью экипажа и пассажиров судов, приводят к значительным потерям в сфере международной торговли и крупному экономическому ущербу для многих стран мира. Совокупность способов борьбы с актами пиратства включает в себя качественную разработку и применение международно-правовых норм.

### **Библиографический список:**

1. Конвенция об открытом море (заключена в г. Женева 29.04.1958)
2. Конвенция о борьбе с незаконными актами, направленными против безопасности морского судоходства (SUA) (заключена в г. Риме 10.03.1988г.)
3. Конвенция Организации Объединенных Наций по морскому праву (UNCLOS) (заключена в г. Монтего-Бее 10.12.1982)
4. Михеев В.Л., Карачёв Д.В. Некоторые международно-правовые аспекты борьбы с морским пиратством // Проблемы теории и практики борьбы с экстремизмом и терроризмом. 2015. С. 71-74
5. Чемоданова Ю.В, Ванкова Л.А, Николаева О.А. Экономический ущерб от морского пиратства на современном этапе // [Интеграция наук](#). 2018. № 8 (23). С. 279-280
6. Что мы знаем о современных пиратах // [pa-china.ru](#) [Электронный ресурс] // URL: <https://pa-china.ru/blog/what-do-we-know-about-modern-pirates/> (дата обращения:

25.11.2019 г.)

# К ВОПРОСУ ОБ ИЗУЧЕНИИ ПРАВОВОГО РЕГУЛИРОВАНИЯ ВЗИМАНИЯ КУРОРТНОГО СБОРА

## ON THE ISSUE OF STUDYING THE LEGAL REGULATION OF THE RESORT FEE

Авторы: Семенов Артемий Васильевич, Попенко Марк Сергеевич

Аннотация: Природные лечебные ресурсы, лечебные зоны и курорты являются национальным достоянием народов Российской Федерации и предназначены для лечения и отдыха населения. На законодательном уровне были определены особенности использования, охраны и управления этими территориями и объектами. Согласно законопроекту, курортные сборы могут взиматься в течение пяти лет в любой части Российской Федерации, если соответствующий закон принят законодательным (представительным) органом Российской Федерации. В то же время, счет не включает частоту сбора курортных сборов и требуемые «перерывы» в опросе.

Ключевые слова: курортный сбор, ресурсы, СМИ, санатории, тарифы, регионы.

Annotation: natural medical resources, medical zones and resorts are the national heritage of the peoples of the Russian Federation and are intended for the treatment and rehabilitation of the population. Features of use, protection and management of these territories and objects are defined at the legislative level. According to the bill, the resort fee may be levied for five years in any part of the Russian Federation, if the relevant law is adopted by the Legislative (representative) body of the Russian Federation. At the same time, the bill does not include the periodicity of the resort fee and mandatory "breaks" in the survey.

Keywords: resort fee, resources, media, sanatoriums, tariffs, regions.

В 2015 году СМИ предположили, что курортный сбор может быть введен в Россию через несколько лет. 19 июля 2017 года Государственная Дума приняла закон о введении курортного сбора. 30 июля 2017 года президент России В. Путин подписал закон о курортном сборе в различных регионах России. С 1 мая 2018 года курортный сбор был введен в четырех регионах страны: Крым, Ставрополь, Краснодар и Алтай. 28 марта 2018 года, 25 апреля 2018 года, Крымский государственный совет внес изменения в региональный закон, отложив введение курортного сбора до мая 2019 года.<sup>[1]</sup>

На данный момент сейчас понятно, что эти нормы противоречивы, а правовое регулирование курорта характеризуется большим количеством пробелов и несоответствий.

В соответствии законопроекту, курортные сборы могут взиматься в течение пяти лет в любой части Российской Федерации, если соответствующий закон принят законодательным (представительным) органом Российской Федерации. В то же время, счет не включает частоту сбора курортных сборов и требуемые «перерывы» в опросе.

В соответствии с законодательством субъекта Российской Федерации сбор за исключение из эксперимента на территории муниципального образования может быть прекращен по запросу соответствующего муниципального образования.

В рамках эксперимента предусмотрена процедура предоставления экспериментальной информации законодательным органам субъектов Российской Федерации, предусматривающая размещение информации в перечне объектов курортной инфраструктуры, построенных, реконструированных в информационно-телекоммуникационной сети "Интернет".

Сумма, взимаемая за курортный сбор может меняться от сезона (в том числе сниженного до 0 рублей), продолжительности пребывания плательщика курортного сбора в объекте размещения, стоимости центра в соответствии с законодательством Российской Федерации о природных лечебных ресурсах, местах и санаториях, улучшающих состояние здоровья нахождения территорий коммуны, охватываемых территория эксперимента.

Средства, полученные от уплаты туристического налога, собираются и накапливаются на счетах, предусмотренных для создания Фонда развития курортной инфраструктуры. Формирование фонда должно осуществляться некоммерческой организацией, учредителем которой станет субъект Российской Федерации.<sup>[2]</sup>

При этом объекты размещения (гостиницы, мотели, дома отдыха, апартаменты, кемпинги, туристические базы и другие объекты размещения, расположенные на курорте) будут обязаны рассчитывать, собирать и перечислять в фонд сумму туристического налога.

Законопроект предусматривает, что некоммерческие организации имеют право использовать не более 10 процентов средств, поступивших в фонд в текущем году на административные расходы.

Данные расходы могут включать, среди прочего, оплату аренды помещений, зданий и сооружений, выплату заработной платы работникам некоммерческих организаций, создающих Фонд развития инфраструктуры курорта, а также управление некоммерческой организацией или ее структурными подразделениями.<sup>[3]</sup>

При всем этом, информация о сумме, необходимой для ведения некоммерческой организации, не указана в счете-фактуре. По расчетам застройщика, путем установления курортного тарифа на территории в 100 рублей

Ставропольский край за пять лет (2017-2021) может получить в Фонд 4,041 млрд рублей. Это означает, что за тот же период (5 лет) 10% от общей суммы 400 тыс. руб. может быть потрачено на "администрирование" курортного сбора.

По мимо всего этого, законопроект предусматривает, что некоммерческая организация может вносить средства в рублях и иностранной валюте на счета и депозиты кредитных организаций, что может представлять значительный риск обесценения иностранной валюты.

На Алтае эксперимент на курорте начнется только с Белокурихи. В 2018 году размер курортного сбора составит 30 рублей, за сутки проживания плательщика. В 2019-2022 годах курортный сбор составит 50 рублей. в день

Курортный сбор оплачивается при оплате туристу, но не позднее дня отъезда. Если оплата была произведена досрочно, и плательщик должен был покинуть отель досрочно, отель обязан пересчитать оплату и вернуть оставшуюся сумму туристу. Если по какой-либо причине курортный сбор не может быть сохранен, отель обязан уведомить об этом орган, ответственный за обработку платежа, в течение 30 дней.

В Ставрополе, на курортах Ессентуки, Железноводска, Кисловодска и Пятигорска также теперь необходимо оплачивать курортный сбор.



Туристический налог, взимаемый в соответствии с Федеральным законом до 31 декабря 2022 года, составляет 50 рублей.

Отель должен перечислить собранную комиссию в бюджет до 28-го числа месяца, следующего за отчетным. Если по какой-либо причине не удастся получить арендную плату от отдыхающего, администрация отеля должна сообщить об этом в течение 3 дней.

Закон 214-ФЗ обычно определяет, кто должен платить государству свои обязательства. Однако по решению отдельных регионов был принят дополнительный список бенефициаров, освобожденных от этой обязанности. Кроме того, в субъектах Российской Федерации утверждается точный тарифный, территориальный и порядок взимания, а также сроки перечисления сумм. Если регион попросит завершить курортный эксперимент, расчет стоимости будет полностью прекращен.<sup>[4]</sup>

Налоговая служба выпустила письмо (Письмо от 04.04.2018, № SD-4-3 / 6986 @ «О налогообложении операторов курортного налога»), в котором говорилось об особенностях учета курортного налога. Ссылаясь на статью 8 (1) Закона № 214-ФЗ, налоговые органы указывают, что сумма подлежащего уплате курортного сбора не включена в расходы на проживание плательщика курортного сбора на объекте размещения.<sup>[5]</sup>

В связи с тем, что сумма курортного сбора передается оператору и не основана на размере курортного сбора, а оператор является лишь посредником между туристами, ответственными за сбор и бюджет, сумма курортного сбора, полученная оператором, не входит в упрощенную систему, так как сумма курортного сбора не учитывается.<sup>[6]</sup>

#### **СПИСОК ИСПОЛЬЗОВАННЫХ ИСТОЧНИКОВ:**

1. Федеральный закон от 29.07.2017 N 214-ФЗ "О проведении эксперимента по развитию курортной инфраструктуры в Республике Крым, Алтайском крае, Краснодарском крае и Ставропольском крае"// "Российская газета", N 169, 02.08.2017
2. Распоряжение Правительства РФ от 31.03.2011 N 537-р <О проекте Федерального закона "О внесении изменений в Федеральный закон "О природных лечебных ресурсах, лечебно-оздоровительных местностях и курортах"// "Собрание законодательства РФ", 11.04.2011, N 15, ст. 2143
3. Федеральный закон "О проведении эксперимента по развитию курортной инфраструктуры в Республике Крым, Алтайском крае, Краснодарском крае и Ставропольском крае" от 29.07.2017 N 214-ФЗ (последняя редакция)// "Российская газета", N 169, 02.08.2017
4. <Письмо> ФНС России от 12.04.2018 N СД-4-3/6986@ "О налогообложении операторов курортного сбора"// "Нормативные акты для бухгалтера", N 9, 03.05.2018
5. Бабич М. Е. Курорты и особо охраняемые природные территории: к вопросу о разграничении понятий // Хозяйство и право. 2016. № 6.
6. Курдюк П.М., Очаковский В.А., Юшко А.В.К вопросу о правовом регулировании курортного сбора в Российской Федерации//Евразийский юридический журнал. 2019. № 9 (136). С. 136-138.

<sup>[4]</sup> Федеральный закон от 29.07.2017 N 214-ФЗ "О проведении эксперимента по развитию курортной инфраструктуры в Республике Крым, Алтайском крае, Краснодарском крае и

Ставропольском крае"// "Российская газета", N 169, 02.08.2017

<sup>[2]</sup> Бабич М. Е. Курорты и особо охраняемые природные территории: к вопросу о разграничении понятий // Хозяйство и право. 2016. № 6.

<sup>[3]</sup> Распоряжение Правительства РФ от 31.03.2011 N 537-р <О проекте Федерального закона "О внесении изменений в Федеральный закон "О природных лечебных ресурсах, лечебно-оздоровительных местностях и курортах"// "Собрание законодательства РФ", 11.04.2011, N 15, ст. 2143

<sup>[4]</sup> Курдюк П.М., Очаковский В.А., Юшко А.В.К вопросу о правовом регулировании курортного сбора в Российской Федерации//Евразийский юридический журнал. 2019. № 9 (136). С. 136-138.

<sup>[5]</sup> Федеральный закон "О проведении эксперимента по развитию курортной инфраструктуры в Республике Крым, Алтайском крае, Краснодарском крае и Ставропольском крае" от 29.07.2017 N 214-ФЗ (последняя редакция)// "Российская газета", N 169, 02.08.2017

<sup>[6]</sup> <Письмо> ФНС России от 12.04.2018 N СД-4-3/6986@ "О налогообложении операторов курортного сбора"// "Нормативные акты для бухгалтера", N 9, 03.05.2018

## Психология

# ОСОБЕННОСТИ ИДЕНТИЧНОСТИ СОВРЕМЕННЫХ ПОДРОСТКОВ

## IDENTITY FEATURES OF MODERN TEENAGERS

Авторы: Данилова Вера Игоревна, Афанасьева Анна Егоровна

Аннотация: Авторы данной статьи раскрывают проблему особенности идентичности современных подростков. Интерес к данной проблеме связан с возрастающим в мировом сообществе процессами, такими как: миграции, мобильности, расширением межкультурного взаимодействия, развитием новых видов коммуникаций и т. д. И в условиях этих быстро изменяющегося общества всегда подвергаются проверке сложившиеся представления человека о самом себе и своем месте в социальном мире и в конечном итоге оказываются вопросами социальной идентичности.

Ключевые слова: идентичность; подростки; характеристики образа «Я»; личность.

Annotation: *The authors of this article reveal the problem of the identity of modern adolescents. Interest in this problem is associated with processes that are growing in the world community, such as: migration, mobility, the expansion of intercultural interaction, the development of new types of communications, etc. And in these rapidly changing societies, the existing ideas of a person about himself and his place are always checked. in the social world and ultimately turn out to be issues of social identity.*

Keywords: *identity; adolescents; characteristics of the image of "I"; personality.*

В последнее время нарастает ряд многочисленных психологических проблем, связанных с развитием личности и её жизнедеятельностью. Наиболее ярко это наблюдается среди подростков.

Особенности поведения, которого заставляют задаваться разными вопросами педагогов, психологов, ученых-исследователей, философов. А именно, не теряющим актуальность вопросом является нахождение личностью себя, своего «Я». Личностная идентичность еще в XX веке означало как результат проживания кризиса подросткового возраста в работах Э. Эриксона. Однако в сегодняшнем ритме развития разных сфер общественных отношений, быстро распространяющаяся информатизация, внедрение многих инноваций дают стремительный ритм жизни, создают чрезмерное пространство реализации своих возможностей. И от этого некоторым подросткам порой сложно найти себя. Вследствие этого, педагогам и психологам сложно находить самых эффективных методов, формы организации деятельности во всех сферах [1, с. 688].

Исследования явления социальной идентичности проводили представители различных направлений: психоанализ, символический интеракционизм, бихевиоризм, когнитивный и конструкционистский подходы. Но впервые данное понятие было введено в трудах Э. Эриксона

в 1968 году, где идентичность считается как самая важная характеристика целостности личности [2].

По утверждению Э. Эриксона, подросток не достигший идентичности, проходит кризис идентичности. Симптомы кризиса идентичности: депрессивность, неприспособленность к жизни, отсутствие мотивации к учебе и выбрать будущую профессию [4].

Идентичность основывает у человека чувство устойчивости и постоянность своего “Я”, вопреки тех изменений, которые происходят с человеком в процессе его развития. Кризис идентичности появляется при переходе от одной формы идентичности к другой. Первая форма идентичности образуется в юношеском возрасте. Этот период носит самый глубокий жизненный кризис. К этому кризису ведут три линии развития: резкий физический рост и половое созревание; эмоциональная нестабильность и обеспокоенность тем, “как я выгляжу в глазах других”, потребность найти свое предназначение в этом мире [3, с. 293].

Еще один канадский исследователь Джеймс Марша в 1996 году предоставил четыре этапа развития идентичности, устанавливаемые уровнем профессионального, политического и религиозного самоопределения подрастающего поколения:

1. Этап “Сомнительная, размытая идентичность” характеризуется тем, что человек еще не определил каких-нибудь точных убеждений, не выбрал карьеру и не столкнулся с кризисом идентичности.
2. Этап “Ранняя, преждевременная идентификация” это когда, индивид вписался в соответствующую систему отношений, но сделал это не он сам, а в результате пережитого кризиса, то он на основе чужих мнений, следует чужому примеру и авторитету.
3. Для этапа “Моратория” свойственно то, что индивид состоит в процессе нормативного кризиса самоопределения. Выбирает из многих вариантов развития только тот единственный, который может принимать своим.
4. На этапе добившейся, “зрелой идентичности” кризис завершается. Человек переступил от поиска себя к практической самореализации [4]

Таким образом, подросток с нечеткой идентичности может вступить в стадию моратория и потом приобрести зрелой идентичности. Так же может безвозвратно остаться на уровне размытой идентичности. Или отказавшись от выбора и самоопределения по пути досрочной идентификации. Заодно с этим, понятие “зрелой идентичности” и сами его меры неопределенны, потому что свойства индивидуального развития обуславливаются от многочисленных факторов. Довольно важное значение для образования идентичности имеет социальная среда.

В последние десятилетия в нашей стране это согласовано с тем, что быстрое изменение социальной ситуации, разрушило идентичность взрослых людей, что отразилось и на подрастающем поколении.

## **Литература:**

1. Майерс Д. Социальная психология. — СПб.: Питер, 2000. — 688 с.
2. Малеев А. Л. Особенности становления социальной идентичности в подростковом возрасте. [Электронный ресурс]. URL: <http://elibrary.ru/item.asp?id=20377687> . Дата обращения (16.12.2019).
3. Рубинштейн С. Л. Основы общей психологии. — СПб.: Питер, 2000. — 289 с.
4. Хрусталева В. В. Особенности социальной идентичности подростков. [Электронный

ресурс]. URL: [http://www.mpsu.ru/sites/default/files/files/pub/actual\\_probl\\_n4\\_14site.pdf](http://www.mpsu.ru/sites/default/files/files/pub/actual_probl_n4_14site.pdf).  
Дата обращения (16.12.2019). Эриксон Э. Идентичность: юность и кризис: пер. с англ. /  
общ. ред. и предисл. А. В. Толстых. 2е изд. М.: Флинта: 2006. — 352 с.

**References:**

1. Myers D. Social Psychology. - St. Petersburg: Peter, 2000 .-- 688 p.
2. Maleev A. L. Features of the formation of social identity in adolescence. [Electronic resource]. URL: <http://elibrary.ru/item.asp?id=20377687>. Date of appeal (12.16.2019).
3. Rubinstein S. L. Fundamentals of General Psychology. - St. Petersburg: Peter, 2000 .-- 688 p.
4. Khrustaleva VV Features of the social identity of adolescents. [Electronic resource]. URL: [http://www.mpsu.ru/sites/default/files/files/pub/actual\\_probl\\_n4\\_14site.pdf](http://www.mpsu.ru/sites/default/files/files/pub/actual_probl_n4_14site.pdf). Date of appeal (12.16.2019). Erickson E. Identity: Youth and Crisis: Per. from English / total ed. and foreword. A.V. Tolstykh. 2nded.M.:Flint:2006.--352p.

# ПРЕДПОСЫЛКИ ДЕВИАНТНОГО ПОВЕДЕНИЯ ПОДРОСТКОВ

Авторы: Брендина Арина Максимовна

Научный руководитель: Бахтина Светлана Владимировна

Аннотация: В данной статье обозначены возможные предпосылки возникновения девиаций у подростков. Особое внимание обращено на классификацию отклоняющегося поведения. Наряду с теоретическим аспектом девиантного поведения приводится экспериментальное исследование. Изучены и обобщены факторы, вызывающие отклоняющееся поведение. Представлены некоторые особенности психологической помощи подросткам. Авторами показаны также последствия необдуманных поступков и меры предотвращения девиантного поведения в среде тинейджеров.

Ключевые слова: психология, социология, негативные факторы, подростковый возраст, девиантное поведение.

Annotation: *This article outlines the possible causes of deviation in adolescents. Particular attention is paid to the classification of deviant behavior. Along with the theoretical aspect of deviant behavior, an experimental study is provided. The factors causing deviant behavior are studied and generalized. Some features of psychological assistance to adolescents are presented. The authors also show the consequences of rash acts and measures to prevent deviant behavior among teenagers.*

Keywords: *psychology, sociology, negative factors, adolescence, deviant behavior.*

Современная ситуация в обществе порождает немало социально-психологических проблем. Одной из таких является проблема девиантного поведения подростков. На протяжении десятков лет многие педагоги и психологи обращают внимание на отклоняющееся поведение подростков и замечают, что данное явление – одно из главных социальных вопросов, потому что оно вызывает серьёзные правонарушения и выступает как совокупность фактов антиобщественных действий. Подростки стремятся к выражению своей индивидуальности, обособливаются от общества, проявляют свои желания радикального изменения нравов и ценностей социума. Всё это может казаться безобидным и наивным, пока не начнёт превращаться в нечто большее и представит реальную угрозу ближайшему окружению.

Сегодня девиантное поведение трактуют как поведение, отклоняющееся от критериев общественной нормы. Различают позитивную (героические поступки, самопожертвование, сверхпреданность чему-либо или кому-либо, чрезмерное усердие, обостренное чувство сочувствия и т. д.) и негативную (алкоголизм, наркомания, терроризм, вандализм, воровство, насилие и т. д.) девиации [1, с.67]. В настоящее время в психологической науке существует ряд классификаций отклоняющегося поведения. Ю.А. Клейберг все девиации поведения подразделяет на негативные (например, употребление наркотиков), позитивные (например, социальное творчество) и социально-нейтральные (например, попрошайничество). Ц.П. Короленко, Т.А. Донских выделили две группы поведенческих девиаций: нестандартное поведение (в виде нового мышления, новых идей, действий, выходящих за рамки социального поведения, что играет позитивную роль в историческом развитии общества — деятельность новаторов, революционеров, оппозиционеров, первооткрывателей в какой-либо области знаний и пр.). По нашему мнению, данную группу сложно в полной мере отнести к

отклоняющемуся поведению. Вторая группа - деструктивное поведение. Оно подразделяется на внешнедеструктивное (направлено на нарушение социальных норм — правовых, морально-этических, культурных, аддиктивное и антисоциальное) и внутридеструктивное (суицидальное, конформистское, нарциссическое, фанатическое, аутистическое). Е.В. Змановская выделяет три группы отклоняющегося поведения: асоциальное (аморальное) поведение, антисоциальное (делинквентное) поведение, аутодеструктивное (саморазрушительное) поведение [4,с.35]. Мы в своем исследовании опирались на классификацию Ю.А. Клейберга.

Далеко не последнюю роль в истоках подростковых девиаций играет государственная образовательная политика. События политической жизни оказывают влияние на поведенческую модель подростков, что перерастает в молодёжный экстремизм. Причиной данного явления могут быть социальная и политическая неудовлетворенность подростков. Нынешнее поколение не считает необходимым знать отечественную историю и литературу, так как недовольны существующим строем и идеологией своей страны. Классический и самый полный ответ на вопрос о нужности данных дисциплин дали два великих мастера слова - Цицерон и А.С. Пушкин. Древнеримский философ считал, что история-учительница жизни, а человек, не знающий истории, обречен повторять ошибки прошлых поколений. Великий русский поэт формулирует свое мнение о необходимости изучения истории и литературы следующих строках: «Два чувства дивно близки нам - В них обретает сердце пищу - Любовь к родному пепелищу, Любовь к отеческим гробам». То есть для нравственного и духовного развития нужно любить свою родину и уважительно относиться к прошлому [2,с.83].

Девиантное поведение вытекает из неудовлетворенности настоящей жизнью в своей стране, отсутствием патриотизма. Это аргументированно и рационально, и в данном случае проблема должна решаться отнюдь не подрастающим поколением, а педагогами, психологами, государственно-правовыми органами, воздействующими на политическую жизнь страны [2,с.83].

А.Р Паткова считает, что желание выделяться, быть лучше сверстников, сильнее, серьезней - это одна из основных причин отклоняющегося поведения. Несомненно, можно быть и в положительном плане лучше, но часто мы сталкиваемся с иными проявлениями превосходства перед другими людьми. Подростки начинают употреблять спиртные напитки, табачные и наркотические вещества. По нашему мнению, еще лет 10 назад было модно и популярно быть курящим человеком, сейчас как следствие наблюдается неспособность взрослых уже состоявшихся людей, отказаться от прошлых пагубных привычек подростковой жизни. Начало положено еще в период подросткового кризиса, стресса, сильных переживаний, подавленности, то есть тех обстоятельств, которые и способствуют желанию уйти в забвение, совершить попытку самоубийства. Все это - попытки привлечь внимание окружающих, стремление заявить о себе, жажда быть понятыми и услышанными. [3] Родителям и близким стоит уделять больше времени своим детям во имя спасения их будущего.

К сожалению, дети из неблагополучных семей подвержены риску стать преступниками. В данном случае ярко действует воздействие-пример, когда ребенок смотрит на своих пьющих и употребляющих родителей и сам невольно становится таким же. Слово губка, дети впитывают все, что происходит в детстве, а это вытекает на другой уровень - детская и подростковая преступность. Часто такие люди лишены любви и заботы родителей, что не оправдывает, но объясняет их отклоняющееся поведение.

Теорию Дж.Г. Мида о символическом интеракционизме Ф. Танненбаум попытался применить к анализу девиантного поведения. Он акцентирует внимание на том, как общество реагирует на

различного рода социальный отклонения и, таким образом, влияет на их репродукцию. Определяя какой-либо поступок человека, как девиантный, общество наклеивает ярлык. Таким образом, ярлыки - суть отрицательные оценки общества. Их действие имеет две стороны: они удерживают от антиобщественных поступков, но при неумелом их применении они могут провоцировать антисоциальное поведение. Эта теория разделяет с теорией конфликта точку зрения о том, что неравенство между группами людей в обществе может влиять на то, кто считается девиантом, а кто - нет. [5, с.54-55]

Нами было проведено исследование среди 50 подростков 14-16 лет на основе методики «Виды агрессивности» Л.Г. Почебута. Анализ показал, что высокую степень вербальной агрессии имеют 30%, среднюю - 64%, низкую - 6%. Высокую степень предметной агрессии имеют 8% исследуемых, среднюю 80%, низкую 12%. Самоагрессия в высокой степени наблюдается у 58% подростков, в средней степени у 34%, в низкой у 8%. Физическая агрессия в высокой степени у 35% подростков, в средней у 40%, а в низкой у 25%. Эмоциональная агрессия в высокой степени проявляется у 28% опрошенных, средняя степень у 10%, высокая степень у 62%.

Можно отметить, что для подростков характерно частое проявление самоагрессии, реже предметной и вербальной агрессии. Данная статистика приводит к выводу, что подростковая агрессия - опасное, частое и масштабное явление. Вербальная агрессия выражается в использовании нецензурной (бранной) лексики, повышении голоса, угроз, оскорблений, обвинений, проклятий и упреков. Всё это ребенок может слышать еще в детстве от родителей и копировать данное поведение уже будучи в подростковом возрасте. Предметная агрессия характеризуется выплеском злости на окружающих предметах (стол, дверь, компьютер). Самоагрессия определяется как беззащитность человека перед обществом. Подросток не способен находится в мире и согласии с собой. Отсюда замкнутость и боязнь проявить себя среди других. Физическая агрессия характеризуется применением человеком физической силы ввиду отсутствия других путей решения конфликта. Эмоциональная агрессия выражена в эмоционально отчуждении человека при общении с другими людьми. Подобное явление характеризует социофобию, подросток в данном случае чувствует постоянную подозрительность, враждебность и недоброжелательность по отношению к нему.

Таким образом, на девиантное поведение подростков может влиять множество факторов. Основной задачей педагогов и воспитателей является устранение предпосылок агрессивного поведения подростков. Мы не можем изменить ситуацию в семье, воспитание родителей, но в наших силах популяризировать причины отклоняющегося поведения. Если известны основания девиантного поведения, значит можно и обеспечить пути решения данной проблемы, несмотря на ее масштаб.

## Литература

1. Васильев В.Л. Юридическая психология. - СПб.: Питер, 2006. - 656 с.
2. Девиантное поведение в современной России: алкоголь, наркотики, молодежный экстремизм (концепции и исследования)/ Т. А. Хагуров, М. Е. Позднякова, В.Н.Ракачев, Л. Н. Рыбакова, Т.В.Чекинева, А.П.Резник, С.Ю.Любин, Е. А. Войнова, Н.В.Мелешко, Н. Е. Хагурова / - М.: Институт социологии РАН. 2014. - 200 с.
3. Паткова Анастасия Руслановна. Подростковое проявление девиантного поведения // Вестник науки и образования. 2016. №1 (13). URL: <https://cyberleninka.ru/article/n/podrostkovoe-proyavlenie-deviantnogo-povedeniya> (дата обращения 16.12.2019).



4. Психология девиантного поведения : учеб.-метод. комплекс / Л. А. Азарова, В. А. Сятковский. — Минск : ГИУСТ БГУ, 2009. — 164 с.
5. Психология девиантного поведения. *Учебное пособие*. Южно-Российский Гуманитарный Институт., - Ростов-на-Дону. - 2006 г. - 140 стр.

# ВОСПРИЯТИЕ ПОДРОСТКАМИ РАБОТЫ БЛОГГЕРОВ В ГОРОДАХ-МИЛЛИОННИКАХ И В ГОРОДАХ ИНОГО ТИПА

## TEENAGERS' PERCEPTION OF BLOGGERS' WORK IN CITIES WITH A MILLION-PLUS POPULATION AND IN OTHER CITIES

Авторы: Чекулаева Тамара Вячеславовна

Научный руководитель: Бахтина Светлана Владимировна

Аннотация: В данной работе представлена характеристика современной профессии – видеоблоггинг. Рассмотрена деятельность видеоблоггеров, а также активность посещения (YouTube, Instagram) страниц, где чаще всего блоггеры выкладывают свои работы, характеризующие аспекты, охватывающие многие сферы социальной жизни. Приводится статистика результатов прогресса и регресса мыслительной деятельности детей подросткового возраста, а также представлено специфическое восприятие работы блоггеров подростками.

Ключевые слова: видеоблоггинг, блоггер, социальная сеть, интернет-страница, кибербуллинг, хейтинг, контент.

Annotation: This paper presents characteristics of the modern profession of video blogging. The article discusses the activities of video bloggers, as well as the number of hits (YouTube, Instagram) on webpages where bloggers most often post their works, which cover various aspects of social life. Statistics is provided on the results of progress and regression of the mental activity of adolescent children, and specific views teenagers have on bloggers' work are presented.

Keywords: videoblogging, blogger, social network, webpage, cyberbullying, hating, content

Сегодня интернет-коммуникация быстро развивается и способствует появлению новых профессий, одной из которых является видеоблоггинг. Стремительное развитие видеоблоггинга, огромное влияние этого явления на социум, множество «завербованных людей» делает эту проблему весьма актуальной. Представители 21 века более подвержены влиянию распространяемой в социальных сетях информации, чем их предшественники прошлого столетия. Телефон, планшеты, компьютеры – все это способствует популяризации видеоканалов. Согласно статистике, проведенной агентством «Stasista», аудитория, которую охватывает Интернет, неумолимо быстро растет. Так, например, видеохостинг YouTube славится отметкой в 1,5 млрд пользователей, что позволяет ему занимать почетное второе место. Относительно молодое приложение Instagram насчитывает 800 миллионов фолловеров, рейтинг и популярность которого близится к «призовому» третьему месту. Первые видеоблоги начали возникать в 2000 году, однако ощутимое веяние стали проявлять лишь в 2005 с возникновением YouTube-канала [5]. Создание видео позволило многим людям делиться своим мнением, при этом выражать эмоции, которые привлекают слушателей своей непосредственностью и искренностью [4]. Многие предпочитают вести диалог наяву, так как возникает зрительный контакт. Видео позволяют нам почувствовать этот «диалог», так как довольно часто можно распознать ложь и не быть обманутым. Популярность блоггеров

постоянно меняется: кто-то «выходит» в лидеры, а кто-то навсегда забывается. Все зависит от выбранных тем, следование моде, а также полное соответствие потребностям молодежи. Каждый месяц организации проводят социальные опросы, интервью, чтобы узнать, кого из блоггеров общество воспринимает более благосклонно. «Brand Analytics» на основе рейтинга, лайков и репостов строит классификацию активности страниц.

Первое место в топ-3 по вовлеченности отходит известному Wylsacom, направление которого посвящено обзору на новые компьютерные игры. Данный контент собирает максимальное количество комментариев – это 2,3 млн, то есть максимум за всю историю рейтинга, по мнению «Brand Analytics». На втором месте топа YouTube-канала по участию аудитории в жизни блоггера – челленджер под ником A4, который занимается тем, что снимает видеоклипы, а также пародии на современные песни. Он стабильно показывает высокие результаты в рейтинге: сохраняет баланс между первым (май 2019) и четвертым (апрель 2019) местами. На третьем месте – один из самых популярных летсплееров YouTube под ником Аид. Большинство видео на его канале посвящены прохождению игры Minecraft. Несмотря на молодой возраст (21 год), Ронжин Вячеслав, автор комментирования игр, в том числе и Minecraft, стоял у истоков жанра летсплея, первый его ролик был опубликован еще в 2012 году [1].

Работа блоггеров имеет как плюсы, так и минусы. Несомненно, у многих из них есть поклонники, но также существуют и хейтеры, испытывающие ненависть и вымещающие ее на людях, создающих видеоконтенты, что приводит к кибербуллингу. Кто-то выдерживает напряжение, а кто-то закрывает свой блог навсегда. Так как основной аудиторией являются подростки, то и анализ особенностей восприятия путем социального опроса проводится среди данной категории пользователей. Все зависит от того, как видеоконтенты воспримет аудитория. Будет ли она считать созданный видеоканал интересным и информативным или воспримет его как очередной низкопробный материал.

Существует мнение, что подростки городов-миллионников, например, города Казань, имеют иное восприятие информации социальных сетей, нежели тинейджеры малых городов (Йошкар-Ола). Проведенный опрос, показал, что результаты опрошенных ребят в Казани на 50 % выше подростков Йошкар-Олы. Уровень информированности о блоггерах у детей, проживающих в Казани, достигают 60%, тогда как в Йошкар-Оле он колеблется около 30%. В то же время ни один ребенок не смог ответить на вопросы: почему они их смотрят, что для себя они берут из роликов, на чем основывается их интерес.

Опрос показал, что большинство подростков смотрят блоггеров из-за ярких картинок, музыки и эмоций, которые ребята испытывают. Созданные каналы – это маленькие юмористические шоу, которые тут же забываются после просмотра. Мало кто способен точно определить интересующую сферу из множества тех, которые охватывают блоггеры. Чаще всего, «подростки, пытаюсь сбежать от гиперопеки и тотального контроля родителей, «зависают» на роликах, где получают, пусть и виртуальную, но свободу, «кайфуют» и завидуют блоггерам, которые вольны жить, как им захочется», – говорит психолог Аэлига Гарницкая [3].

Проанализировав ответы учеников, можно утверждать, что первое, чем привлекают молодое поколение видеоблоггеры, – это свобода. Восприятие блоггеров как людей, свободных в своих действиях – именно это привлекает подростков. Многие из них не могут жить, так как они хотят: есть в дорогих ресторанах, путешествовать по миру. Просмотрев видео, подросток перекладывает действия блоггеров на себя. У него создается мнимое ощущение – «я попробовал». Это дает защиту тинейджеру, так как он будет знать, что находится в зоне недосягаемости. Он не полный аутсайдер общества.

Второе – восприятие блоггера как кумира [2]. Выбрав своего кумира, подростки начинают

подражать им: также говорить, одеваться, вырабатывать определенную форму общения с окружающими, принимая это за «чистую монету». Блоггеры, зная, что они являются примером для своих фанатов, дают советы по достижению подобных результатов. Так, например, бьюти-блоггеры рассказывают, где девушки могут найти дешевую косметику и как правильно нужно краситься. Для мужского пола есть своя категория, они могут найти онлайн-курсы, исходя из их интересов, (по любому направлению) — от игры на гитаре до сдачи экзаменов, часто все это ещё и бесплатно. Видеоблоггеры «стоят» в одном ряду с обычными репетиторами, задачниками и собственно школой, они стали неотъемлемой частью подготовки к ГИА и ЕГЭ.

Третье – восприятие блоггера как друга [2]. Видео, в котором, например, человек прыгает через перила, закрыв глаза, или пытается получить эффект взрыва при бросании конфет «ментос» в Кока-колу, притягивают подростка тем, что блоггер крут. Это обесценивает их реальных друзей — те не всегда могут развеселить и уже тем более проделать такой фокус. Кроме того, такие видео приучают ребенка к тому, что популярность можно завоевать, выполнив определенную глупость или рискнув жизнью, и за это получить одобрение в виде лайков и репостов. Риск таких выходов еще и в том, что уровень опасности в них идет по нарастающей, если сегодня подросток удивил своих зрителей заглыванием лимона, то завтра для поддержания популярности нужно выдумать что-то еще круче, например, бег по каньонам, а то и катание на велосипеде по горам. Воспринимая блоггера, как друга, они задают в сообщении свои вопросы, на которые получают ответы. Зная, что за слова придется отвечать, люди, ведущие блог, советуют слушателям входить в положение их родителей. Принимать их расспросы, как заботу, а не форму придирки.

Несмотря на большую разницу в количестве, качественный анализ показал, что восприятие творчества блоггеров в городах-миллионниках и городах иного типа сравнительно одинаково. Яркие картинки, свободная и независимая жизнь, которую не встретишь в реальности, друзья, дающие ответ на любой вопрос и способные всегда рассмешить, - все это аспекты того, как воспринимают работу блоггеров нынешние тинейджеры. Единственное отличие в информированности. Подростки Казани знают направление, в котором работают блоггеры, а ребята Йошкар-Олы смотрят блогги в соответствии с популярностью, при этом не замечают тенденций в творчестве блоггеров.

## Литература

1. Brand Analytics Top-20 russkojazychnyh YouTube-blogerov, sentjabr' 2019. Polcarstva za letsplej. – Rezhim dostupa: <https://br-analytics.ru/blog/top-20-youtube-bloggers-september-2019/> (data obrashhenija: 13.12.19).
2. Mel. Kak internet izmenil podrostkov: bullying, bloggery, svoboda. – Rezhim dostupa: [https://mel.fm/podrostki/5762409-about\\_generation\\_z](https://mel.fm/podrostki/5762409-about_generation_z) (data obrashhenija: 13.12.19).
3. Plieva A. V chem opasnost' videoblogov i kak otuchit' ot nih podrostka. 27.02.17 – Rezhim dostupa: <https://vesti.ua/poleznoe/222933-videoblohi-i-podrostki-> (data obrashhenija: 13.12.19).
4. Steffen Gvido Pечатnaja produkcija i sposob ee izgotovlenija. – Rezhim dostupa: <https://cyberleninka.ru/search?q=%D0%B1%D0%BB%D0%BE%D0%B3%D0%B3%D0%B5%D1%80%D1%8B&page=1> (data obrashhenija: 13.12.19).
5. Fillipova A.G., Ardal'janova A.Ju., Abrosimova E. E. Videoblogging i sovremennye podrostki: opasnost' internet-prostranstva // Teorija i praktika obshhestvennogo razvitija. 2017 №8. – Rezhim dostupa: <https://cyberleninka.ru/article/n/videoblogging-i-sovremennye-podrostki-opasnosti-internet-prostranstva> (data obrashhenija: 13.12.19).

## МОТИВАЦИЯ И ВНУТРЕННИЕ КОНФЛИКТЫ СТАРШЕКЛАССНИКОВ

### MOTIVATION AND INTERNAL CONFLICTS OF HIGH SCHOOL STUDENTS

Авторы: Протопопова Луиза Федоровна, Афанасьева Анна Егоровна

Аннотация: Для учащихся раннего юношеского возраста отношение значимости и доступности ценностей, изучалось на эмоциональном уровне и на уровне сознательного усвоения социальных норм и правил взаимоотношения. Показано, что характер осознания ценностей как значимых и доступных связан с типом мотивации учащегося и его пола. Для группы учащихся у которых мотивация учебной деятельности и его успехи, достижения достаточно хорошо достигнуто единство, а также являются хорошим стимулом для совершенствования личности, а для группы учащихся с мотивацией аффилиации ценности, которые важны ученикам с хорошей мотивацией не особо значимо, они часто сопровождаются внутренними конфликтами.

Ключевые слова: мотивация, эмоциональная регуляция, ценности, внутренний психологический конфликт, учебная деятельность.

Annotation: For young students, the ratio of significance and accessibility of values was studied at the emotional level and at the level of conscious assimilation of social norms and rules of relationship. It is shown that the nature of awareness of values as significant and accessible is associated with the type of motivation of the student and his gender. For a group of students whose motivation for academic activity and its successes, achievements, unity is achieved quite well, they are also a good incentive to improve personality, and for a group of students with motivation for affiliation, values that are important to students with good motivation are not particularly significant, they are often accompanied by internal conflicts.

Основные решительные сдвиги в общем строении ценностей и мотивационной сферы учащихся происходит в период старшего школьного возраста. Прежде всего главным выдвигаются мотивы, соответственно связанные с мировоззрением и самоопределением учащегося своего будущего. В этом сенситивном периоде при переходе от подросткового к юношескому возрасту происходит существенное развитие ценностно-смысловой сферы, формируется внутренняя позиция по отношению к себе, другим людям, а также к моральным ценностям. В отличие от мотива, который всегда индивидуален и обособляет жизненный мир субъекта, ценность есть то, что, напротив, приобщает индивида к некоторой над индивидуальной общности и целостности [1].

Ценность как некое сознание и не обладает изначально энергией, но по мере внутреннего развития личности она может заимствовать эту энергию у реально действующих мотивов, так что в конце концов из содержания сознания она становится содержанием жизни и сама получает силу реального мотива. Ценность – это не любое известное содержание, способное стать мотивом, а только такое, которое, став реальным мотивом, ведет к росту и совершенствованию личности.

Таким образом, с учетом многоуровневости регуляции поведения человека систему отношений (смысловых образований) и ценностей подростка необходимо рассматривать как минимум на двух уровнях. Эта система определяется ведущей мотивацией, побуждающей и направляющей деятельность подростка большей частью на неосознанном, эмоциональном уровне, при этом подросток выстраивает свою систему ценностей на уровне сознательного усвоения социальных норм и правил взаимоотношения, построения жизненных планов[2].

Построение подростком своей жизненной перспективы непосредственно связано с представлением о доступности тех или иных ценностей в будущем. Причем, если оценка подростком важности той или иной сферы жизни не совпадает с его представлением о доступности этой сферы для себя, то можно говорить о наличии внутреннего конфликта и блокады функционирующих в мотивационной сфере ценностно-смысловых образований. Таким образом, состояние внутреннего психологического конфликта –это, прежде всего, состояние разрыва между потребностью в достижении внутренне значимых ценностных объектов и возможностью такого достижения в реальности. Осознание той или иной ценности определяется не только ее общественным значением и ролью в качестве социальной установки, но и тем индивидуальным личностным смыслом, который непосредственно определяется в не ситуативной устойчивой мотивацией.

Мотивация, по признанию многих психологов, является стержнем психологии личности, обуславливает особенности и поведения, и деятельности личности. Существуют различные трактовки мотивации:

- побуждения к деятельности, связанные с удовлетворением потребностей субъекта;
- предметно-направленная активность определенной силы;
- побуждающий и определяющий выбор направленности деятельности на предмет, ради которого она осуществляется;
- осознаваемая причина, лежащая в основе выбора действия и поступков личности.

Успех любой деятельности в большей мере зависит от мотивации. Исследуя структуру мотивации, Б.И. Додонов выделил ее 4 структурные компонента:

- удовольствие от самой деятельности,
- значимость для личности непосредственного ее результата,
- «мотивирующая» сила вознаграждения за деятельность,
- принуждающее давление на личность.

Психологи различают 4 вида внутренней мотивации познавательной деятельности:

- по результату (конечный показатель учения),
- по процессу (творческое участие в деятельности),
- на оценку (стремление получить хорошую оценку),
- на мотивацию (избавление от возможных неприятностей) [3].

В связи с этим специфику возникающих в подростковом возрасте ценностных конфликтов

следует рассматривать с учетом сложившегося типа мотивации ведущей в данном возрасте деятельности, т.е. учебно-профессионально. Можно сделать экспериментальное исследования взаимосвязи ведущей мотивации и ценностно-смысловых ориентаций с учетом согласованности соответствующих ценностей и их доступности. [4].

Значимое отличие группы с мотивацией престижа по наличию конфликта в ценности «признание в коллективе» от группы с мотивацией аффилиации группы с мотивацией достижения (кроме того, от этой группы имеется отличие по ценностям «мой авторитет» и «преодоление препятствий»). В группе с мотивацией престижа отчетливо выражен конфликт по ценности «любовь», что достоверно отлично от группы с мотивацией конкуренции. При этом внутренний вакуум группы с мотивацией престижа по ценности «творчество» существенно отличает ее от групп с мотивациями аффилиации, достижения и конкуренции. Также по наличию вакуума эта группа с мотивацией престижа отличается от группы с мотивацией достижения по ценностям «активная деятельная жизнь», «красота природы и искусства» и «самосовершенствование в учебе».

При сравнении различных типов мотивации можно увидеть, что наиболее благополучной является группа подростков с преобладанием мотивации достижения. Наиболее ценные для себя сферы они оценивают как доступные, поэтому у них отсутствуют сильно выраженные конфликты и вакуумы. Эту группу учащихся выгодно отличает от других позитивное и согласованное по ценности и доступности восприятие таких важных жизненных сфер, как «активность», «самосовершенствование», «преодоление препятствий», «прочные знания», которые в сочетании с положительным отношением и высоким руководством себя. Обеспечивают им адаптивность и внутреннюю гармонию. При переходе к юношескому возрасту, в преддверии жизненного самоопределения, учеба в школе приобретает смысл учебно-профессиональной деятельности. Смысловая характеристика играет важную роль в формировании ведущей деятельности, является лично образующей, определяет отношение подростка к действительности.

У учащихся с познавательной мотивацией также отсутствует противоречие между ценностью и доступностью в важных на данный момент учебных сферах, связанных с лично образующей учебно-профессиональной деятельностью, что является благоприятным фактором для профессионального самоопределения в будущем. Тревогу и внутренние конфликты у них вызывают ценности из сферы семейной жизни. Это можно объяснить тем, что группу с такой мотивацией в основном составляют девочки, для которых эта сфера в данном возрасте оказывается субъективно важнее, чем для мальчиков.

Подростки с преобладающей мотивацией аффилиации, обычно демонстрируют несовпадение эмоционально положительно переживаемых (друзья и общение) и сознательно выбираемых ценностей школьной жизни (успешная учеба и прочные знания). Подростки считают нужным замаскировать свои предпочтения, что свидетельствует о конфликте в уровнях регуляции поведения. Основанием для других стойких внутренних конфликтов у учащихся данной группы является превышение значимости над доступностью в сферах здоровья, семьи и личной жизни, что связано с противоречивым, часто негативным, самоотношением и неуверенностью в себе. Вероятно, для большинства подростков этой группы учеба в школе является средством самореализации в общении, в установлении необходимых для них аффилиативных отношений с друзьями, учителями и родителями.

Для учащихся с мотивациями конкуренции и престижа учебная деятельность побуждается мотивацией самоутверждения, которая доминирует в подростковом возрасте и в школе реализуется как самоутверждающе-учебная. У этих учеников на мотивационно-эмоциональном

уровне наблюдается характерное для подросткового возраста стремление быть лучше других, поднять авторитет и свой статус в коллективе. Учащиеся с мотивацией конкуренции (в отличие от мотивации престижа) отмечают важность ценности познавательного личностного развития как средства укрепления своих позиций.

Таким образом, характер осознания ценностей как значимых и доступных специфически связан с типом преобладающей мотивации подростка и его пола. Для группы учащихся с мотивацией достижения и учебно-познавательной мотивацией ценности учебной деятельности занимают средние позиции (по сравнению с общечеловеческими ценностями) и достаточно хорошо согласованы, являются источником личностного развития. А также, для группы учащихся с мотивациями аффилиации, престижа и конкуренции ценности учебной деятельности мало значимы и чаще сопровождаются внутренними конфликтами [3].

#### Список литературы

1. Божович Л.И. Изучение мотивации поведения детей и подростков / Под редакцией Л.И. Божович и Л.В. Благоннадежной. – М., 2010. – 256с.
2. Бороздина Г.В., Основы психологии и педагогики : учеб. пособие / Г.В. Бороздина - Минск : Выш. шк., 2016. - 415 с.
3. Коньшина Т.М., Пряжников Н.С., Садовникова Т.Ю. Личная профессиональная перспектива современных российских старших подростков: ценностно-смысловой аспект. // Вестник Московского университета. Серия 14. Психология. – 2018. – №3. – С. 37–59.
4. Маслоу А.Г. Мотивация и личность. - Евразия - СПб., 2008.



# ПСИХОСОМАТИКА: СВЯЗЬ ЭМОЦИОНАЛЬНОГО И ФИЗИЧЕСКОГО АСПЕКТОВ, ВЛИЯНИЕ НА РАБОТУ СОТРУДНИКОВ СЛЕДСТВЕННОГО КОМИТЕТА

Авторы: Швецова Анастасия Владимировна

Научный руководитель: Рогожников Максим Алексеевич

Аннотация: В данной статье рассматриваются возможные причины различных болезней, влияние эмоционального состояния человека на риск возникновения и развитие заболеваний, а также способы снижения такого риска на примере сотрудников Следственного комитета.

Ключевые слова: здоровье; психосоматика; физическое здоровье; психологическое состояние; стресс; эмоции; физические упражнения.

Annotation: This article discusses the possible causes of various diseases, the influence of a person's emotional state on the risk of the onset and development of diseases, as well as ways to reduce this risk using the example of the staff of the Investigative Committee.

Keywords: health; psychosomatics; physical health; psychological condition; stress; emotions physical exercise.

По уставу ВОЗ, «здоровьем является состоянием полного физического, душевного и социального благополучия, а не только отсутствием болезней и физических дефектов»<sup>[1]</sup>. Для большинства людей сложно чувствовать себя комфортно при наличии симптомов плохого самочувствия, при приступах хронических болезней и различных неприятных, сильно омрачающих жизнь моментов. Нельзя сказать, что достаточно только одного фактора из трех, перечисленных в определении, чтобы чувствовать себя полным сил и энергии для текущей жизнедеятельности. Все взаимосвязано. Имея постоянный недосып, переутомление и участвовавшие вследствие этого головные боли, человек вряд ли будет способен на социальную активность, общение с людьми, у него не будет желания достигать новые карьерные высоты и т.д.

Актуальность данной темы состоит в том, что люди зачастую не видят связь между душевным состоянием и физическим. Хотя существует множество подтверждений того, как внутреннее состояние человека влияет на его физические ощущения. И наоборот. Рассмотрим подробнее на примере работы сотрудников Следственного комитета.

На практике у сотрудников СК ненормированный рабочий график, постоянная многозадачность, стрессовые ситуации, нервное напряжение. Вследствие этого мы можем наблюдать нерегулярный сон, плохое питание, отсутствие времени на спорт. Это идеальный набор для возникновения заболеваний и прекрасные условия для обострения хронических болезней. Безусловно, болезни часто возникают из-за различных распространенных факторов: переохлаждение, сниженный иммунитет, распространение вируса. В таких случаях решение подобных проблем связано с применением лекарственных препаратов, обеспечением приемлемой окружающей температуры до выздоровления, полноценным сном и так далее. Но что делать с факторами, от которых сотруднику очень сложно избавиться: стресс, нервное

перенапряжение, постоянная утомляемость. Кто-то скажет, что выход из зоны комфорта, периодическое возникновение ситуаций, которые «встряхивают» сознание человека, - это положительный аспект. Ведь в таком случае у человека есть «вкус к жизни», он развивается, а мозг находится в постоянной активности. Однако все мы согласимся, что наличие таких факторов на постоянной основе в жизни человека приводят организм в состояние стресса. А это, в свою очередь, отрицательно сказывается на здоровье. Таким образом, мы можем видеть некую связь между психологическим и физическим состоянием человека. Еще более двух тысяч лет назад великий Сократ произнес: "Нет телесной болезни отдельной от души". И еще на Руси существовала такая поговорка, как «в здоровом теле- здоровый дух». Люди с древних времен отмечали устойчивую связь этих двух аспектов.

На современном этапе развития медицины доказано влияние личностных свойств человека на предрасположенность к развитию более 40 соматических заболеваний, среди которых наиболее распространёнными являются ишемическая болезнь сердца, артериальная гипертония, сердечные аритмии, бронхиальная астма, сахарный диабет, язвенная болезнь желудка и двенадцатиперстной кишки, ревматоидный артрит, различные виды дерматитов и онкологической патологии<sup>[2]</sup>.

Причинами таких заболеваний являются психоэмоциональный склад личности, ее способность «работать» со своими эмоциями, «проживать» их. А также причиной будет являться образ жизни человека. Стресс выступает в качестве условия возникновения вышеперечисленного.

Автор теории стресса канадский психолог Ганс Селье выделил в стрессе три фазы. Первая фаза — реакция тревоги. Это фаза мобилизации защитных сил организма. У большинства людей к концу первой фазы отмечается повышение работоспособности. Далее наступает вторая фаза — сбалансированного расходования адаптационных резервов организма, т.е. стабилизация. Все параметры, выведенные из равновесия в первой фазе, закрепляются на новом уровне. При этом обеспечивается мало отличающееся от нормы реагирование, все как будто налаживается. Однако если стресс продолжается долго, то ввиду ограниченности резервов организма неизбежно наступает третья стадия — истощение. И в дальнейшем возникает большая вероятность проявления реакции организма в виде болезни.

Сотрудник СК постоянно сталкивается с ситуациями, которые выводят его на эмоции. Как профессионал он не должен их проявлять. Он должен опираться на рациональное мышление, «включать холодную голову». И очень многие следователи свои эмоциональные проявления предпочитают подавлять, думая, что таким образом избавляются от гнева, злости, обиды и так далее. Однако «спрятанные» когда-то реакции на внешние обстоятельства и раздражители без сомнения проявятся в более позднее время. И зачастую такие проявления выражаются в различных заболеваниях. А это отрицательно сказывается на работоспособности сотрудника и его жизни в целом.

Для предотвращения возникновения всего вышеперечисленного необходимо снизить влияние стрессовых ситуаций, ограничить внешние раздражители, способных привести к нервному напряжению. А так как это невозможно в работе следователя, то нужно искать иные способы, которые помогут снизить риск развития заболеваний. Подход должен быть комплексным. В первую очередь стоит попытаться наладить режим сна, спать минимум 6 часов в сутки. Необходимы определенные часы для приема пищи. Кроме того, нужно устраивать небольшие перерывы во время рабочего дня. Но в это время необходимо двигаться, выполнять движения для разминки суставов, для растяжки мышц. Например, очень полезны будут изометрические упражнения, которые основаны на чередовании напряжения и расслабления отдельных групп мышц в равномерном ритме. Еще один метод снятия

напряжения это метод расслабления мышц, который был описан Якобсеном еще в 1938 г. Смысл его заключается в поочередном кратковременном напряжении и расслаблении отдельных групп мышц верхней части тела (щек, лба, рта, челюстей, затылка, шеи, груди, плеч, предплечий), брюшных мышц, мышц бедра, стопы, голени.

Следует также проводить время на воздухе, если позволяет время. И, один из самых важных пунктов, это выделять время на спорт. Переключение внимания- лучший способ дать мозгу возможность «расслабиться». И физические нагрузки- идеальный прием. Беговая дорожка, велотренажер, плавание, упражнения с отягощениями- выбор довольно обширный. После интенсивной тренировки улучшается сон, снимается нервное напряжение, улучшается внешний вид, что тоже поднимает настроение.

Таким образом, между психическим, эмоциональным и физическим состоянием человека существует прямая связь. Для улучшения первого необходимо позаботиться об улучшении второго. И для этого нужен комплексный подход, приоритетным элементом в котором будут физические упражнения.

### **Библиографический список:**

1. Устав (Конституция) Всемирной организации здравоохранения / ВОЗ. 1946. С. 1.
2. Медведев В.Э. Психосоматические заболевания: концепции и современное состояние проблемы // Архив внутренней медицины. № 6 (14). 2013. 37-39 с.
3. Кулаков С.А. Основы психосоматики // СПб.: Речь. 2003. 288 с.
4. Фролова Ю.Г. Психосоматика и психология здоровья: Учебное пособие // Мн.: ЕГУ. 2003. 172 с.

<sup>[1]</sup> Устав (Конституция) Всемирной организации здравоохранения / ВОЗ. 1946. С. 1.

<sup>[2]</sup> Медведев В.Э. Психосоматические заболевания: концепции и современное состояние проблемы // Архив внутренней медицины. № 6 (14). 2013. С. 37.

# ОСОБЕННОСТИ ПРОЯВЛЕНИЯ ПРИЗНАКОВ ПРОФЕССИОНАЛЬНОГО ВЫГОРАНИЯ ПЕДАГОГОВ

## FEATURES OF MANIFESTATION OF SIGNS OF PROFESSIONAL BURNING OF THE TEACHER

Авторы: *Большакова Ольга Николаевна*

Научный  
руководитель: *Бахтина Светлана Владимировна*

Аннотация: *Данная статья посвящена анализу особенностей проявления профессионального выгорания педагогов. Рассмотрены признаки эмоционального профессионального выгорания педагогов, возможные причины и пути преодоления синдрома, личностные и ситуационные факторы, характер межличностных отношений в профессиональной среде, специфика педагогического коллектива. Представлены результаты проведенного исследования на предмет наличия такого синдрома у преподавателей школы.*

Ключевые  
слова: *синдром эмоционального профессионального выгорания, причины возникновения, исследование, профессиональный стресс, преподаватели.*

Annotation: *This article is devoted to the analysis of manifestation of professional burnout features of teachers. The manifestations of signs of emotional professional burnout of teachers, possible causes and ways to overcome the syndrome, personal and situational factors, the nature of interpersonal relationships in the professional environment, the specifics of the teaching staff are considered. The results of a study on the presence of such a syndrome in school teachers are presented.*

Keywords: *syndrome of emotional professional burnout of teachers, causes of occurrence, research, professional stress, teachers.*

В современном обществе к профессии педагога предъявляются жесткие требования. Высокая эмоциональная вовлеченность в деятельность, ограниченные временные рамки (урок, четверть, год), большая ответственность перед администрацией, родителями и обществом в целом за результат своего труда провоцируют возникновение невротических расстройств и психосоматических заболеваний. К таковым относятся: хроническая усталость, апатия, возникновение чувства бесполезности своей деятельности, пессимистический настрой и безразличие к результатам своей работы, выполнение своей работы формально, безразлично, понижение работоспособности, частая раздражительность, ухудшение самочувствия. В подобных случаях можно смело говорить об эмоциональном профессиональном выгорании (ЭПВ), к тому же профессия педагога относится к профессиям «группы риска».

С точки зрения концепции стресса Г. Селье, профессиональное выгорание – это дистресс или третья стадия общего адаптационного синдрома – стадия истощения [3, с.25]. В.В. Бойко определяет профессиональное выгорание как выработанный личностью механизм психологической защиты в форме полного или частичного исключения эмоций в ответ на психотравмирующие воздействия [1, с.147]. По мнению многих отечественных и зарубежных психологов синдром эмоционального выгорания, это поведение человека, связанное с

профессией. Анализ современных научных источников позволил нам выделить основные причины профессионального выгорания: а) высокая загруженность на работе; б) нехватка либо отсутствие качественного отдыха, невозможность отдыха во время работы; в) появление напряженной неразрешимой ситуации дома или на работе; г) снижение внутренних ресурсов организма; д) неэффективный, либо не дающий эффекта результат работы педагога; е) недостаток или длительное отсутствие стимулирующих факторов к работе; ж) принятие неудачи учебной деятельности, и возвращение к началу курса. У каждого работника, демонстрирующего признаки ЭПВ, есть на то своя значимая причина. Как правило, появление синдрома профессионального выгорания является результатом личностных, статусно-ролевых, профессионально-организационных факторов. Сам по себе ни один из факторов не может вызвать выгорания. Его возникновение — это результат действия совокупности многих факторов, как на профессиональном, так и на личностном уровне. Б.А. Гунзунова считает, что важнейшими причинами профессионального выгорания педагогов является высокое и постоянно усиливающееся напряжение, которое становится непосильным для них. Это вызвано не только собственно нагрузками, но и их многообразием, информационным коллапсом, возросшими психологическими нагрузками, что, в конечном счете, приводит к проявлению и накоплению разнообразных, но чрезвычайно вредных усталостей, оказывает негативное влияние на здоровье [3, с.47]. В настоящее время нет единых подходов к выделению этапов эмоционального выгорания. Динамическая модель Б. Перлман и Е.А. Хартман представляет четыре стадии эмоционального выгорания. Согласно модели М. Буриша, развитие [синдрома эмоционального выгорания](#) проходит две стадии. Сначала возникают значительные энергетические затраты как следствие экстремально высокой установки на выполнение профессиональной деятельности [2, с.303]. Дж. Гринберг предлагает рассматривать эмоциональное выгорание как пятиступенчатый прогрессирующий процесс [2, с.315].

К. Маслач выделила три основные составляющие ЭПВ: предельное истощение, деперсонализацию и редукцию профессиональных достижений [2, с.327]. Под эмоциональным истощением понимается чувство усталости, перенапряжения и истощения эмоциональных и физических ресурсов, не проходящее после ночного сна. Деперсонализация проявляется как отстраненность, безразличие к профессиональной деятельности и к объектам своего труда. Третьим признаком синдрома выгорания является ощущение утраты собственной эффективности или падение самооценки в рамках выгорания. Люди не видят перспектив для своей профессиональной деятельности, снижается удовлетворение работой, утрачивается вера в свои профессиональные возможности. После периода отдыха (выходные, отпуск) данные проявления уменьшаются, однако по возвращении в прежнюю рабочую ситуацию возобновляются.

По мнению В.В. Бойко, при систематической работе по актуализации личностных ресурсов и оптимизации организационных условий труда процесс «выгорания» может быть не только остановлен, но и преобразован в «продуктивное горение», а возможно и предотвращен, или хотя бы сведены к минимуму его последствия [1, с. 9]. Риск педагогического выгорания могут смягчать стабильные и привлекательные условия труда, возможности для творчества, профессионального и личностного роста, удовлетворенность качеством жизни в различных её аспектах, наличие разнообразных интересов личности, перспективные жизненные планы. Реже подвержены выгоранию оптимистичные и жизнерадостные люди, использующие творческий подход в своей работе, умеющие адекватно относиться к жизненным трудностям и правильно преодолевать возрастные кризисы, использующие навыки психической саморегуляции, а также те, которые удовлетворены выбором профессии и считают себя «на своём месте».

В целях выявления особенностей проявления признаков синдрома ЭПВ была проведена диагностика с использованием опросника К. Маслач и С. Джексона (адаптированный Н. Е. Водопьяновой) и опросника удовлетворённости трудом (УТ) в МБОУ «Гимназия №14» г. Йошкар-Олы. Учительский состав активно принял участие в эксперименте. В исследовании было задействовано 49 человек, среди которых учителя разных возрастов. Результаты показали, что у 4,08 % присутствуют высокие показатели по трём направлениям ЭПВ: эмоциональное истощение, деперсонализация и редукция личностных достижений. У 4,08% выявились высокие показатели по двум направлениям – эмоциональное истощение и деперсонализация. У 16,3% – высокие показатели по направлениям эмоциональное истощение и редукция личностных достижений. У 10,2 % были средние показатели по эмоциональному истощению и деперсонализации, у 22,4% – средние по эмоциональному истощению и редукции личностных достижений. У 46,9% не выявилось повышенных показателей ни по одному пункту. Общая удовлетворённость трудом педагогического состава высокая; 93,8% имеют результаты высокой удовлетворенностью трудом, 2,04% – средней, 4,08% – низкой. Причём 4,08% с низкой удовлетворенностью трудом имеют высокие показатели по всем направлениям ЭПВ, что выглядит логично в данном контексте.

Подводя итог результатов исследования, мы можем сказать, что 6,12% тяготились своей работой вследствие того, что потеряли к ней интерес, и накопленная усталость увеличивалась с каждым днём, так как не было энтузиазма, а работа представлялась им «наказанием». Те, чьи показатели были выше среднего, признавались, что страдают от некоторых признаков выгорания: постоянной усталости, депрессивного настроения, невозможности сконцентрироваться, недосыпания, боязни нового рабочего дня и низкую профессиональную самооценку. Те же, чьи показатели были в норме, выглядели доброжелательными, спокойными, улыбчивыми, имели успехи в работе и были полны энтузиазма. Психологом школы был проведён ряд тренингов по профилактике ЭПВ, в которые входили следующие направления: «классный» час для учителей, который раскрывал суть проблемы ЭПВ, способы борьбы с ЭПВ, упражнения на сплочение коллектива и личностный рост.

Впечатления от тренингов были положительными, преподаватели ощущали себя отдохнувшими, расслабленными, большинство признавались, что не зря посетили данный тренинг. Многие преподаватели, выходящие с тренингов, отмечали повышение настроения и ослабление психического напряжения. После тренингов многие заметили, что у них улучшилось самочувствие, появилось вдохновение для работы, улучшились взаимоотношения с учениками, коллегами, родителями детей, появилось желание развиваться и совершенствоваться. Хорошие результаты даёт профилактическая работа в отношении педагогического состава образовательного учреждения, которая включает в себя психологическую диагностику на предмет ЭПВ для получения полной картины психического состояния педагогов. В случае выявления тревожных результатов разумно проводить коррекционные и профилактические мероприятия, направленные на эмоциональную разгрузку, релаксацию и обучение рациональной трате ресурсов и саморегуляции.

Таким образом, проблема преодоления синдрома ЭПВ является злободневной и вызывает большой исследовательский и практический интерес, создает необходимость работы с людьми социальных профессий, в частности, профессии педагога.

## **Литература**

1. Бойко В.В. Синдром эмоционального «выгорания» в профессиональном общении [Текст] / В.В. Бойко. - СПб.: Питер, 2011. - 474 с. URL: <https://search.rsl.ru/ru/record/01002704528> (

дата обращения: 05.12.2019).

2. Водопьянова Н. Е. Синдром выгорания. Диагностика и профилактика. СПб.: Питер: Питерпринт, 2005. 336 с. URL:  
[http://kingmed.info/knigi/Psihiatria/book\\_2930/Sindrom\\_vigoraniya\\_diagnostika\\_i\\_profilaktika-Vodopyanova\\_NE\\_Starchenkova\\_ES-2008-pdf](http://kingmed.info/knigi/Psihiatria/book_2930/Sindrom_vigoraniya_diagnostika_i_profilaktika-Vodopyanova_NE_Starchenkova_ES-2008-pdf)  
(дата обращения: 05.12.2019).
3. Гунзунова Б. А. Практикум по психодиагностике. Улан-Удэ: Изд-во Бурят. гос. ун-та, 2007. 100 с. URL:  
<https://www.litres.ru/d-a-doncov/psihodiagnostika-praktikum-po-psihodiagnostike/chitat-onlayn/>  
(дата обращения: 05.12.2019).

# ДЕПРЕССИЯ

## DEPRESSION

Авторы: Данилова Галина Олеговна

Аннотация: В данной статье рассказывается о депрессии. Автор рассуждает на тему того, как можно избавиться от нее и не грустить. Рассматриваются причины возникновения этого неприятного душевного заболевания.

Ключевые слова: Депрессия, грусть, упадок сил, причины депрессии, тоска, нервозность.

Annotation: This article is about depression, The author discuss how you can get rid of it and not be sad, What are the causes of this unpleasant mental illness? It is in this article that you will learn the answer to this question and not only

Keywords: Depression, sadness, loss of strength, causes of depression, melancholy, nervousness,

С депрессией встречается каждый второй человек и к большому сожалению далеко не все выбирают из нее. Можно много рассуждать о депрессиях, о их видах и методах помогающих выбраться из нее, но одним словом депрессия- это душевное заболевание, которое также как и остальные другие болезни нужно лечить и ни в коем случае не запускать.

Конечно, у депрессии есть свои признаки по которым можно распознать ее невооруженным глазом:

1. Человек тоскует, страдает. В данном случае у него нет желания что-то делать , на его душе лежит груз, который не дает места нормальной жизни.
2. Нервозность, раздражительность . При этом человек не может сдерживать свои эмоции , ему все мешает, он ведет себя агрессивно, может бросаться различными высказываниями , не думая, что это может кого-то обидеть.
3. Слабость. Человеку практически невозможно заставить себя что-то сделать, от всех возможных действий он чувствует себя утомленным.
4. Алкоголизм. Многим людям кажется, что алкоголь меняет их жизнь в лучшую сторону, делает ее легче. При этом люди не на долго, но забываются и отвлекаются от своих проблем.
5. Отсутствие аппетита. Многие перестают потреблять пищу, забываются в своих проблемах и на нервной почве очень сильно худеют, что на многих организмах отражается очень плохо.

### Причины депрессии.

К причинам депрессии могут относиться различные факторы, но прежде всего это нарушение самооценки и самоуважения. В связи с этим формируются различные варианты компенсаторного поведения. Это может выражаться во многих личностных чертах. В данной ситуации человек принимает себя только в том случае, если он и его действия идеальны для самого себя и для всех остальных вокруг. Также очень часто люди теряют свою психическую энергию. Добиться этого совсем не сложно. Данный вид энергии довольно быстро тратится за счет того, что многие просто не рассчитывают свою энергию правильно при достижении своих



целей и результатов.

Еще одна немаловажная причина депрессии это проблема в отношениях между близкими людьми. Эта причина довольно веская и описывается она так, что каждому нужно свое пространство, ни в коем случае нельзя «душить» человека своей любовью, в любом случае нужно держать дистанцию и подпитывать отношения. Нельзя ставить условия и запрещать своему партнеру все, что вам не нравится. Такие отношения в большинстве случаев рушатся и тогда люди по-настоящему теряют друг друга, не могут находиться вместе, а также испытывают сильнейшую депрессию, так как привыкли к тому, что на протяжении долгого времени рядом был человек от которого зависела вся жизнь.

К последствиям депрессии относятся: употребление наркотиков и алкоголя, серьезные ссоры с близкими, разводы, снижение трудовой деятельности, а в некоторых случаях все может даже дойти до суицида.

А теперь самый важный вопрос! Как же выйти из депрессии? Все знают что делать в таких ситуациях? Я думаю нет.

В первую очередь человек не должен давать слабину, иначе и не стоит даже задумывать о выходе из этого ужасного состояния. Рекомендуется больше двигаться, заниматься различными делами, чтобы плохие мысли не лезли в голову. Рекомендуется больше спать, дышать свежим воздухом. Летом можно съездить на пляж или же на дачу, а зимой отправить в лес, покататься на лыжах, сделать красивые фотографии с семьей или друзьями. Также очень хороший способ выхода из депрессии- это ведение личного дневника. Туда вы можете писать все, что угодно вашей душе. Данный метод помогает выговаривать все самое личное и сокровенное, а выговариваться всегда полезно. Человеку, находящемуся в депрессии очень важно больше двигаться. Можно записаться в спортзал, а можно на танцы или растяжку. Но если у вас опустились руки и вы не знаете что делать, обратитесь к психологу. Я уверена, он вам поможет.

Депрессия бывает практически у каждого, и это не самое страшное в жизни. Поэтому унывать из-за этого и вгонять себя в еще более сильную депрессию не стоит. Погрустите один день, отдохните и начинайте работу над собой и будет вам счастье!

# МАНИПУЛЯЦИИ, КАК СПОСОБ ВОЗДЕЙСТВИЯ НА ДЕТЕЙ В ПРОЦЕССЕ ОБУЧЕНИЯ: ПЛЮСЫ И МИНУСЫ

## MANIPULATION AS A WAY OF AFFECTING CHILDREN IN THE LEARNING PROCESS: PROS AND CONS

Авторы: Фоминых Евгения Андреевна

Научный руководитель: Бахтина Светлана Владимировна

Аннотация: Статья посвящена рассмотрению манипулирования как психологического воздействия на психику детей. Проанализированны характерные особенности использования манипуляции, рассмотрены последствия ее атак. Выявлены предпосылки и основные подходы к рассмотрению манипулятивного воздействия на детей. Представлены наглядные примеры, раскрывающие влияние манипулий на школьников. Показано, что манипуляции оказывают как отрицательное, так и положительное воздействие на учеников.

Ключевые слова: подходы манипулятивного воздействия, манипуляция, последствия атак манипуляторов, типы манипуляций, методы манипуляций.

Annotation: *The article is devoted to the consideration of manipulation as psychological influence on children's psyche. Characteristic features of manipulation usage are analyzed, consequences of its attacks are considered. Prerequisites and basic approaches to consideration of manipulation influence on children are revealed. Vivid examples revealing influence of manipulations on schoolchildren are presented. It is shown that manipulations have both negative and positive effects on students.*

Keywords: *manipulation approaches, manipulation, consequences of manipulator attacks, types of manipulations, manipulation methods.*

Мы часто принимаем решения против нашей воли и следуем указаниям других, не осознавая этого. Наличие чувства гнева и общей неудовлетворенности ситуацией говорит о том, что мы, скорее всего, стали объектом психологических манипуляций. В таких ситуациях многие люди подвергаются их воздействиям. Тема манипуляции становится все более актуальной для общества. На сегодняшний день опубликовано достаточно работ по проблеме манипулирования сознанием. В качестве основных подходов к исследованию манипулятивного воздействия выступают функциональный, деятельностный и постмодернистский подходы [1, с.4042]

По своей структуре манипулирование сознанием рассматривается прежде всего как инструмент, с помощью которого субъекты манипуляции достигают определенных целей. Представители функционального подхода в психологии уделяют больше внимания межличностным манипуляциям и функциям человека как субъекту манипулятивного взаимодействия. Функционализм в сфере психологии проявляется в изучении эффективности различных способов воздействия на индивидуальное и массовое сознание, а также формирования определенных типов личности, основанных на знании психологических типов, ценностных ориентаций, мировоззренческих позиций манипулируемых. В философских

работах проблема манипуляции до недавнего времени затрагивалась лишь опосредованно. Преобладающим же в философском рассмотрении манипуляции является деятельностный подход. Манипуляции проявляются как особый вид деятельности, при котором на деятельность манипулируемого оказывается неявное влияние. Сторонники постмодернистского подхода развивают систему понятий, которая позволяет анализировать процесс манипуляции как форму компенсации недостающих элементов социальности. Манипулирование здесь следует рассматривать как системное явление, формирующее иллюзию отсутствия влияния манипулятора на объект. Характеристики компонентов процесса манипуляции и отношения между ними позволяют распознавать его проявления в различных ситуациях. Структура процесса манипуляции не зависит от социокультурных условий. [1, с.4043]

Методологические аспекты манипулирования людьми отражены в работах отечественных и зарубежных психологов, такие как Б. Н. Бессонова, А. И. Власова, Э. Шостром. В своем исследовании мы будем опираться на определение манипуляции, предложенное Е.Л. Доценко в монографии «Психология манипуляции»: «Манипуляция-это тип психологического воздействия, умелое выполнение которого приводит к скрытое возбуждение намерений другого человека, которые не совпадают с его фактическими существующими желаниями». [2, с.45] В настоящее время манипуляция является частью образовательного процесса в школе. Они ежедневно используются учителями для вовлечения детей в учебно-воспитательный процесс. Педагог важно иметь достаточно сформированные профессиональные навыки, чтобы манипулирование применялось надлежащим образом и оказывало положительное влияние на развитие детей. К сожалению, не все учителя могут правильно применять такие приемы, что приводит к нежелательным последствиям для развития ребенка.

Российский психолог С. А. Зелинский выдвинул три наиболее важных последствия атак манипуляторов, в ходе которых у ребенка развиваются: невроз, чувство вины и страх. Далее следует все остальное.

Невроз-самый серьезный аспект воздействия манипуляции на психику человека. Если не бороться с его начальными проявлениями, он может сильно мешать деятельности ученика и оказывать влияние на его волю. Школьника всегда может преследовать какой-то страх. Лечение служит погружение ребенка в ту среду, которую он опасается.

З. Фрейд утверждает, что «чувство вины возникает до поступка и не оно является причиной поступка, а напротив, проступок совершается вследствие чувства вины». Обычно данное чувство испытывают дети и взрослые с высоким уровнем рефлексии, а также ранимые и совестливые. К тому же американским психоаналитиком К. Хорни было установлено, что «многое из того, что кажется чувством вины, является выражением либо тревожности, либо защиты от нее». [3, с.125]

Манипуляции оказывают косвенное и явное влияние на психику ребенка. Учителя используют их для достижения своих целей или стремятся к получению запланированного результата, которые могут нести негативные последствия для обучающихся. Косвенная манипуляция будет эффективна, если педагог имеет авторитет и уважение детей. К явным можно отнести «запугивание», угрозы или «задабривание». Именно такого рода манипуляции наиболее распространены в обучении.

В школе нам пришлось наблюдать ситуацию, когда ученик подходит с вопросом к учителю, который сам не может решить ввиду отсутствия на предыдущем уроке. Учитель, чтобы не выдать своего нежелания помогать, начинает ругать ребенка по поводу его прогула, даже по уважительной причине. Ребенок начинает плакать, обижаться. Учитель «добывает» обучаемого фразой: «Не будешь следующий раз пропускать ни одного урока». Это прямое «запугивание», которое негативно повлияет на настроение ребенка и его психическое состояние.

Другим типом манипуляции является «задабривание». Это проявилось в ситуации, когда дети не хотели участвовать в мероприятии для младших школьников. Преподаватель, чтобы задействовать весь класс, попытался заинтересовывать их тем, что может закрыть их плохие отметки или устроить им поход в кино. Возможно, такой прием манипулирования приведет к достижению учителем поставленной цели, но отрицательно повлияет на формирование личности детей.

Однако сейчас исследователи придерживаются мнения, что в зависимости от владения своими профессиональными компетенциями, учитель может грамотно использовать манипуляторные приемы, когда ребенок отказывается от выполнения требований. О.А. Гудина в своей работе «Манипуляции и ее виды в педагогическом дискурсе» рассматривает следующие методы влияния (манипуляции), применяемые в обучении: вопросы-капканы, где вопросы ставятся четко, без выбора ответов и возможно, вынуждают ребенка признать путем настойчивого убеждения свою вину; быстрая речь, чтобы ребенок не успевал переосмысливать информацию, забывался и путался; игнорирование ученика, показывая свою обиду; лесть с использованием таких фраз, как «Ты умный, ты сможешь решить задачу!», «Ты сильный, ты смелый», побуждает, по мнению учителя, на нужные действия. [4, с. 15]

Таким образом, нельзя утверждать, что манипуляции имеют только отрицательный эффект. Чтобы уменьшить негативное влияние этого вида воздействия на детей, учителю необходимо тщательно изучить данное явление, применять его строго индивидуально, тем самым уменьшая отрицательное влияние на психику учеников и усиливая положительный эффект. Чрезмерное использование манипуляций в школе уже приводит к появлению у детей психических аномалий, с которыми им затем приходится бороться всю жизнь.

### **Литература**

1. Сиразетдинова М. Ф. Многообразие подходов к определению манипуляции сознанием: возможности систематизации // Научно-методический электронный журнал «Концепт». - 2015. - Т. 13. - С. 4041-4045. - URL: <http://e-koncept.ru/2015/85809.htm>. (дата обращения: 25.11.2019).
2. Доценко Е. Л. Психология манипуляции: феномены, механизмы и защита / Е.Л. Доценко. - М.:1997.-344 с. - URL: <http://libarch.nmu.org.ua/bitstream/handle/GenofondUA/44695/4fa42deac644be1fd4e5d610ddc1e8d3.pdf?sequence=1&isAllowed=y> (дата обращения:25.11.2019).
3. Зелинский С.А. Манипулирование личностью и массами // С.А. Зелинский - СПб.: Издательско-Торговый Дом "СКИФИЯ", 2008. - 240 с. - URL: [http://lit.lib.ru/z/zelinskij\\_s\\_a/text\\_0420-1.shtml](http://lit.lib.ru/z/zelinskij_s_a/text_0420-1.shtml) (дата обращения: 26.11.2019).
4. Гудина О.А. Манипуляция и ее виды в педагогическом дискурсе / О.А. Гудина // Язык и культура. - 2011. - № 2(14). - С. 13-21. - URL: <https://docplayer.ru/48857711-Manipulyaciya-i-ee-vidy-v-pedagogicheskom-diskurse-o-a-gudina.html> (дата обращения: 26.11.2019).

# ИНТЕРНЕТ-ЗАВИСИМОСТЬ, КАК ПРОБЛЕМА XXI ВЕКА

Авторы: Рыбалка Дарья Андреевна, Кривец Вероника Алексеевна

Аннотация: У наших предков был только один способ накопления, хранения, передачи информации с появлением бумаги, изобретением шрифта и печатного станка, а затем и печатной машины, распространение печатного слова стало повсеместным. Характер средств массовой информации радикально изменился с появлением электронных коммуникаций в 20 веке. И конечно же, не будем забывать о глобальной сети Интернет. Роль Интернета и его влияние в современном мире до сих пор изучается и подвергается множеству споров.

Ключевые слова: Интернет, интернет-зависимость, зависимость, контроль, состояние, виртуальное общение, депрессия, влияние, развитие, привыкание, исследование, сеть, время

Keywords: Internet, Internet addiction, addiction, control, condition, virtual communication, depression, influence, development, addiction, research, time, network

Сейчас трудно заметить подростка или ребенка без телефона или любого другого компьютерного гаджета. Конечно, Интернет это величайшее изобретение, в первую очередь это быстрый доступ к любой информации, это возможность общения с людьми, имеющие разную культуру, язык и традиции, также это предоставление площадки для реализации своих индивидуальных и творческих возможностей. Но с появлением нового источника информации, появляется и новая опасность, а именно Интернет-зависимость!

Что заставляет подростков уходить от активного образа жизни и часами сидеть в Интернете? Тему Исследования "интернет-зависимость как проблема XXI века" мы выбрали потому, что она мне очень близка. Эта тема достаточно актуальна в наше время. В этой статье я опираюсь на проведенный мной социологический опрос.

Люди, которые потеряли возможность контролировать свое время в интернете, даже не задумываются, насколько сильно меняется их психическое и эмоциональное состояние. Особенно сильно уязвимы дети и подростки, увлекаясь интернетом, различными соц.сетями, играми, виртуальным общением, ребенок перестает существовать в реальном мире, все больше погружается в мир фантазий и грез.

Причины интернет - зависимости:

- \* наличие разнообразной информации
- \* широкая интерактивность, постоянное общение
- \* анонимность передаваемой информации
- \* проблема свободного времени
- \* отсутствие спроса на собственные возможности в реальном мире.
- \* зависимость настроения и жизненных сил от нахождения в Интернете
- \* потеря контроля над деятельностью, связанной с отсутствием развития новой ситуации.

\* отсутствие живого человеческого общения.

В ходе нашего исследования мы выяснили, что проблема Интернет – зависимости у студентов 1 курса носит актуальный характер. Это показал результат опроса. В опросе приняли участие студенты [Саратовского социально-экономического института РЭУ им. Г.В. Плеханова](#) ( 40 человек)

### **Цель - выявить степень интернет зависимости.**

Для того , чтобы выявить степень на зависимость от интернета, нами был взят тест на «Интернет-зависимость», в котором студенты должны были ответить на вопросы :

#### **Вопросы**

1. Часто ли Вы замечаете, что проводите онлайн больше времени, чем планировали?
2. Часто ли Вы приобретаете дополнительные детали, чтобы провести больше времени в сети?
3. Часто ли Вы предпочитаете пребывать в сети или лично общению с партнером?
4. Часто ли Вы заводите новые знакомства с пользователями Интернет, находясь онлайн?
5. Часто ли окружающие интересуются количеством времени, проводимым Вами в сети?
6. Часто ли страдают Ваши успехи в учебе или работе, так как Вы слишком много времени проводите в сети?
7. Часто ли Вы проверяете электронную почту, раньше чем сделать что-то другое, более необходимое?
8. Часто ли страдает Ваша производительность труда из-за увлечения Интернетом?
9. Часто ли Вы занимаете оборонительную позицию и отрицаете, когда Вас спрашивают, чем Вы занимаетесь в сети?
10. Часто ли Вы блокируете бесполезные мысли о Вашей реальной жизни, утвердительными мыслями об Интернете?
11. Часто ли Вы обнаруживаете себя продвигаясь, как вновь оказались в Интернете?
12. Часто ли Вы ощущаете, что жизнь без Интернета скучна, пуста и безрадостна?
13. Часто ли Вы ругались, кричите или иным образом выражаете свою досаду, когда кто-то пытается отвлечь Вас от пребывания в сети?
14. Часто ли Вы пренебрегаете сном, засиживаясь в Интернете до поздней?
15. Часто ли Вы предпочитаете, чем заняться в Интернете, находясь оффлайн, или фантазируете о пребывании онлайн?
16. Часто ли Вы говорите себе "еще минуту", находясь онлайн?
17. Часто ли Вы терпите поражение в попытке сократить время, проводимое в сети?
18. Часто ли Вы пытаетесь скрыть количество времени, проводимое Вами в сети?
19. Часто ли Вы выбираете провести время в Интернете, вместо того, чтобы выбраться куда-либо с друзьями?
20. Часто ли Вы испытываете депрессию, подавленность или нервозность, будучи вне сети и отмечаете, что это состояние проходит, как только Вы оказываетесь онлайн?

#### **Баллы начисляются по следующей схеме:**

- никогда - 0 баллов
- редко - 1 балл
- иногда - 2
- обычно - 3
- часто - 4
- всегда - 5 баллов

#### **Интерпретация результатов теста**

- Менее 20 баллов: «У тебя нет Интернет зависимости»
- 20 - 40 баллов: "ты много времени проводишь в Интернете и ты в силах себя контролировать."
- 50 - 70 баллов: "У тебя средняя Интернет-зависимость. Интернет оказывает влияние на твою жизнь и является причиной некоторых проблем."
- Более 80 баллов: "У тебя сильная Интернет-зависимость. Интернет является причиной многих проблем в твоей жизни."

По результатам теста нами были выявлены следующие результаты:

18% студентов слабо зависимые . Они проводят много времени в интернете, но могут контролировать себя . Эта степень зависимости не угрожает их психическому состоянию.

60% студентов – средне зависимые . Интернет может стать угрозой для их жизни. Следует ограничить свое время пребывания в интернет источниках.

22% студентов страдают от тяжелой интернет – зависимости. Это студенты, которые не осознают серьезную зависимость, и их психическое состояние находится в опасности. Им следует серьезно ограничить себя от интернета или попросить помощи, если они не в состоянии помочь себе сами.

### **Выводы:**

Совместно с психологом нами было проведено занятие с ребятами, которые пожелали узнать больше об этой проблеме . По результатам мы выяснили, что, к сожалению, интернет зависимость стала актуальна среди молодежи. Это влияет на эмоциональное, физическое, психическое состояние подростка, нужно не только информировать об этой проблеме, но и проводить профилактические занятия. Например: убирать телефон во время занятий, во время живого общения с людьми, справляться со своими проблемами, а не уходить от них в виртуальный мир

Прежде всего, нужно ограничить часы пребывания в Интернете. Посетите творческие, спортивные клубы, библиотеки, музеи, театры, концерты, заведите домашнего питомца, проводите больше времени с друзьями и семьей, отправляйтесь на пикник, на пляж, в зоопарк, на прогулку.

*Интернет — нечто столь огромное, могущественное и бессмысленное, что для некоторых он стал идеальным заменителем жизни.*

[Эндрю Браун](#)

Список использованной литературы:

1. Алтухов Н.И., Галкин К.Ю. Зависимость от компьютерной виртуальной реальности // Независимый психиатрический журнал. - 2007. - №3. - С. 285-289.
2. Акопов А. Ю. Свобода от зависимости. Социальные болезни личности. - 2-е изд. - СПб.: Речь, 2009. - 230 с.
3. Арестова О.Н., Бабанин Л.Н., Войскунский А.Е. Коммуникация в компьютерных сетях: психологические детерминанты и последствия // Вестник Московского университета. - М.: Вестник Московского университета, 1997. - С. 15-23.
4. [http://cyberpsy.ru/wp-content/uploads/2018/02/internet\\_addiction\\_test\\_young\\_cyberpsy.pdf](http://cyberpsy.ru/wp-content/uploads/2018/02/internet_addiction_test_young_cyberpsy.pdf)

# Сельское хозяйство

## СОСТОЯНИЕ И ТЕНДЕНЦИИ РАЗВИТИЯ ОТРАСЛИ СЕМЕНОВОДСТВА

### STATE AND TRENDS OF SEED INDUSTRY DEVELOPMENT

Авторы: Шанина Елена Николаевна

Аннотация: В статье приведен анализ состояния селекции и отрасли семеноводства в РФ и тенденции их развития. Проанализированы пути адаптации семеноводства к рыночным условиям, раскрыты современные тенденции зарубежного семеноводства.

Ключевые слова: сельскохозяйственные культуры, семеноводство, семена, селекция, государственное регулирование.

Annotation: The article analyzes the state of breeding and seed industry in the Russian Federation and the trends of their development. Ways of adaptation of seed production to market conditions are analyzed, modern tendencies of foreign seed production are revealed.

Keywords: agricultural crops, seed production, seeds, selection, state regulation.

Развитие эффективной системы семеноводства происходит под влиянием комплекса внутренних и внешних условий, которые подразделяются на экономические, организационные и другие составляющие.

Основой развития эффективной системы семеноводства является ее производственный потенциал. Важными элементами ресурсной составляющей семеноводческого потенциала и факторами, определяющую его величину, являются: качество и нормы высева семян, нормы сортосмены и сортообновления, современные технологии ведения семеноводства и выращивания семян сельскохозяйственных культур, ускоренное размножение новых сортов, квалификация семеноводов.

Несмотря на развитие селекции и семеноводства в последние годы в стране рынок семенного материала сахарной свеклы, сои, подсолнечника, рапса, кукурузы на зерно во многом определяется импортными поставками, так как многие аграрии не умеют с ними работать. Так же семеноводческие предприятия регулярно выводят на рынок новые продукты с большим потенциалом урожайности[2, с.60].

В критериях глобализации и обострения конкурентной борьбы на крупном рынке семян перспективу становления российской селекционно-семеноводческой системы нужно выстраивать с учетом навыка иностранных государств. Основным преимуществом иностранной селекции является преобладание частных селекционных компаний, которые интенсивно наращивают свой финансовый и технологический потенциал как самостоятельно, так и путем слияний. В следствие этого важна срочная разработка и воплощение добавочных мер по наращиванию значения вкладывательной привлекательности селекционных разработок на



базе частно-государственного партнерства и приватизации. Необходимой задачей является надежная защита авторских прав на селекционные достижения. Решение данной задачи учитывается при помощи:

- разработки и воплощения мер, нацеленных на обеспечение прослеживаемости оборота семян
- улучшения совершенствования системы сбора лицензионных платежей за внедрение сертифицированных семян;
- увеличения ответственности за несоблюдением прав селекционеров, производство и использование контрафактной продукции;
- запрета на внедрение “внутрихозяйственных” семян гибридов.

В целях совершенствования экспортного потенциала государства необходимо запустить процедуру предоставления Российской Федерации статуса эквивалентности системе государственных сортоиспытаний Европейского союза и содействовать последующей интеграции в международную систему сертификации семян[1,с.85].

Министерство сельского хозяйства практически ввело в эксплуатацию 87 селекционно-семеноводческих центров, из которых 61 будет новым, а 26 – реконструированными и модернизированными.

Новая схема организации системы селекции и семеноводства в Российской Федерации должна быть основана на современных рыночных механизмах с рациональным государственным регулированием, позволяющим эффективно развиваться всем участникам рынка. Государственное регулирование призвано стимулировать приоритетные направления развития селекции и семеноводства. Чтобы достичь желаемого результата необходима реализация государственной политики, направленная на постепенное, экономически обоснованное сокращение доли импорта семян основных сельскохозяйственных культур. Это мероприятие обеспечит сельскохозяйственных товаропроизводителей высококачественными семенами, организует устойчивый импорт семян сельскохозяйственных культур, производство которых не оправдано на территории Российской Федерации, защитит интересы покупателей семян, патентообладателей селекционных достижений, осуществит государственный надзор за исполнением законодательства по части селекции и семеноводства.

Экспансия в Россию иностранных гибридов и сортов сельскохозяйственных растений в большинстве случаев происходит не по причине их более высокого генетического потенциала, а за счет передовых технологий выращивания и более тщательной подготовки посевного материала: инструкции, сортирования, калибрования, что создает благоприятные условия для более активного роста растений и дальнейшего формирования высокого урожая. Это искусственно завышает оценку потенциальной продуктивности иностранных сортов, способствует их ускоренному внедрению на промышленных посевных площадях Российской Федерации и следовательно снижает конкурентоспособность семенной продукции, российских сортов, посадочного материала и применяемых технологий.

Анализ систем в европейских странах послеуборочной обработки семян на примере французской компании «Maisadour Semences» показал неэффективность калибрования семян кукурузы на фракции по геометрическим размерам: толщине и ширине. Высокую прибавку урожая обеспечивает лишь инкрустация семян. А вот слияние транснациональных компаний «Bayer» и «Monsanto» по решению ФАС Bayer передает России технологии селекции семян и

цифровые решения в сельском хозяйстве. Определены получатели технологий: частные селекционные и семеноводческие компании. По многим культурам Россия зависит от иностранной селекции. По данным ЦТТ, 62% посевных площадей кукурузы занимают импортные сорта, по сое – 26% посевных площадей, по рапсу – 88%. Между тем, пшеница является главной сельскохозяйственной культурой и в основном семена засеваются отечественными сортами – 97% посевов. И еще очень важно то, что в наших условиях все европейские высокоурожайные сорта озимой пшеницы вымерзают, а отечественные семена дают устойчивый хороший урожай и стоят на порядок дешевле. Кроме того, любые сорта иностранной селекции в обязательном порядке потребуют применения фунгицидов и инсектицидов, поскольку они более интенсивные. От Bayer российские компании получают родительские линии по четырем культурам: 20 линий кукурузы, 10 линий сои (не ГМО), 10 линий озимой пшеницы, 10 линий яровой мягкой пшеницы, 10 линий ярового масличного рапса и 10 линий озимого масличного рапса. Родительские линии – это растения с определенными полезными генетическими свойствами, которые в ходе селекционной работы передаются сортам и гибридам на их основе. Все эти сорта и гибриды российские компании смогут продавать под собственными брендами в России и за рубежом. Использование генетического материала облегчит вхождение частных компаний на рынок селекционных достижений в таких важных культурах, как соя, рапс, кукуруза. Все эти решения серьезно повлияют на развитие селекции и семеноводства Российской Федерации [3,с.34].

В Воронежской области в рамках единого агробиотехнопарка «Эконива» и 4 ФГУПов формируются селекционно-семеноводческие и племенные центры совместно с Воронежским государственным университетом. Сотрудничество должно стать взаимовыгодным: компании получают дефицитную в регионе сельхозземлю и научную поддержку, а сотрудники ФГУПов смогут проводить исследования на новом оборудовании и расширить практическую базу. Все 4 ФГУПа сейчас занимаются преимущественно селекцией в растениеводстве и подконтрольны Минобрнауки.

Одним из приоритетных направлений дальнейшего развития агропромышленного комплекса является разработка экологических основ зонального семеноводства. Анализ современного состояния поставленной проблемы показал недостаточное использование возможностей выращивания семян и посадочного материала в благоприятных экологических зонах. Преодоление зависимости от зарубежного семенного и посадочного материала является важной государственной задачей, направленной на обеспечение продовольственной безопасности страны. [5,с.34].

В основе Проекта Стратегии развития селекции и семеноводства РФ должно лежать совершенствование научно-методических, технологических и организационно-экономических основ. Система семеноводства должна быть рыночно-адаптивной, интегрированной и конкурентоспособной в условиях современной мировой экономики.

Основой этих принципов является развитие отрасли как единого научно-производственного комплекса системы селекции и семеноводства и должен охватывать три направления:

- агробиологическое – биологически обоснованные технологии выращивания высококачественных семян;
- экологическое – распределение оптимальных почвенно-климатических зон для размещения семеноводства;
- организационно-экономическое – совершенствование системы семеноводства и экономических отношений между производителями и потребителями семян.

Решение поставленных вопросов должно осуществляться с учетом качественно новых подходов:

1. Семеноводство из централизованно управляемой отрасли перестраивается в структуру самостоятельных, создающих конкуренцию между собой селекционно-семеноводческих и семеноводческих объединений;
2. Хозяйства вправе автономно выбирать себе направление производственной деятельности;
3. Значительно изменится роль страны на рынке семян, где административные меры регулирования меняются преимущественно на экономические, координирующие и нормативно-правовые, как это происходит в западных странах с высокоразвитым зерновым хозяйством и семеноводством [4,стр.3].

Большое значение придается регулированию отрасли семеноводства в рамках Евразийского экономического союза. 7 ноября 2017 года главами правительств государств-членов подписано «Соглашение об обращении семян сельскохозяйственных растений». По результатам ратификации международного договора в государствах-членах Соглашение вступило в силу 23 марта 2019 года.

Из общеотраслевых теоретических и методических вопросов актуальными считаются экологическое и биологическое обоснование зонального размещения семеноводства, инновационные технологии производства семян, посадочного материала, а также совершенствование методов оценки качества посевного материала.

Таким образом, в своей адаптивной деятельности семеноводство не должно быть саморегулирующей и саморазвивающей системой. Основные нормативно-правовые и организационные положения обязаны координироваться государственными органами управления, академическими структурами, объединенными для решения важнейших задач отрасли.

#### **Список литературы:**

1. Полунин Г.А., Алакоз В.В. Ценность сельскохозяйственных угодий. АПК: Экономика, управление. 2015. № 10. С. 85-91.
2. Полунин Г.А. Инновационная модель мониторинга оптимальной отдачи сельскохозяйственных угодий // Экономика сельского хозяйства России. 2017. № 7. С. 60-65.
3. Полунин, Г.А. Метод исчисления государственной несвязанной поддержки в области растениеводства на основе оптимизационной модели / Г.А. Полунин, В.В. Алакоз, С.И. Носов, Б.Е. Бондарев, К.И. Черкашин // Землеустройство, кадастр и мониторинг земель. - 2017. - № 8. - С. 34-42.
4. Папцов А.Г., Алтухов А.И., Кашеваров Н.И., Першукевич П.М., Денисов А.С., Рудой Е.В., Петухова М.С., Капустянчик С.Ю., Добрянская С.Л., Поцелуев О.М., Садохина Т.А., Петров А.Ф., Рюмкин С.В., Галеев Р.Р., Полунин Г.А., Таран В.В., Соколова Ж.Е. Прогноз научно-технологического развития отрасли растениеводства, включая семеноводство и органическое земледелие России в период до 2030 года. Новосибирск, 2019.
5. Шанин С.А., Шанина Е.Н. Государственное регулирование системы земельных отношений: проблемы и особенности // Экономика, труд, управление в сельском



## Социология

# ПОТРЕБЛЕНИЕ РАЗВЛЕКАТЕЛЬНЫХ УСЛУГ КАК ПРЕДМЕТ СОЦИОЛОГИЧЕСКОГО АНАЛИЗА

Авторы: Журавлев Федор Борисович

Аннотация: в данной приводятся различные определения понятия «развлечение», «развлекательные услуги». Также рассматривается индустрия развлечения, а также различные характеристики индустрии развлечений: цель, задачи, особенности деятельности, функции. Выявлены актуальные тенденции развития индустрии развлечений.

Ключевые слова: развлечение, развлекательные услуги, индустрия развлечений, функции развлечения, рыночные тенденции.

Annotation: *this article provides various definitions of the concept of "entertainment", "entertainment services". It also examines the entertainment industry, as well as various characteristics of the entertainment industry: purpose, objectives, features of activity, functions. Revealed trends in the development of the entertainment industry.*

Keywords: *entertainment, entertainment services, entertainment industry, entertainment functions, market trends.*

Общие характеристики понятия «развлечение» - это впечатление, удовольствие, положительные эмоции и проведение времени. Все эти характерные черты сопутствуют развлекательному процессу или являются его концом в независимости от формы его презентации. В широком смысле, продукт индустрии развлечений – это удовольствие и впечатление, которые получают при помощи развлечений, которые также можно назвать предметом обмена на в развлекательном сегменте рынка услуг. В узком смысле – это услуги и товары, которые достаточны для удовлетворения потребностей в процессе и в целях развлечения. При исследовании подходов к определению индустрии развлечений становится понятно, что большинство трактовок представляют собой лишь перечисление всевозможных форм осуществления развлекательной деятельности. Однако подобное объяснение изучаемого понятия не направлено на разъяснение особенностей деятельности предприятий в индустрии развлечений, и не содержит в себе отражения тех потребностей, на которые это объяснение ориентировано. Принимая во внимание отмеченное выше, а также существование в мировой теории и практике развлечений подобных понятий, возможно понимание термина «индустрия развлечений» как взаимосвязанной системы предприятий и предпринимателей, предоставляющих все необходимые для осуществления непосредственного процесса развлечения людей услуги и товары, то есть индустрия развлечений занимается созданием необходимых условий для дальнейшего развлечений [1, с. 106-107].

Также социологи дают индустрии развлечения следующие трактовки. Французский социолог Ж. Дюмазедье так определяет специфическое функциональное место развлечений в системе досуга: «...если отдых избавляет человека от усталости, то развлечения избавляют его от скуки, от рутины повседневности, от недостаточной для мозга информационной насыщенности

жизни» [2, с. 18]. Как считают исследователи экономического поведения, социологи Пешина и Брулева, индустрия развлечений — это сфера деятельности по организации досуга людей в специально изолированных от жилых помещениях или на специально оборудованных площадках без осуществления активной деятельности со стороны потребителей [3, с. 94]. Они выделяют следующие составляющие в индустрии развлечений.

Цель индустрии развлечений — создание условий для развлечений, то есть совокупности явлений, от наличия которых зависит процесс потребления.

Задачи индустрии развлечений: создание реальных моделей развития индустрии развлечений; правовая и экономическая регламентация данной деятельности; деэнергетизация; преодоление и исправление отрицательных последствий разобщенности людей; создание актуальных представлений о механизме воздействия образов индустрии развлечений на общественные ценности; измерение и оценка факторов, влияющих на развитие индустрии развлечений; разработка методического инструментария изучения индустрии развлечений.

Индустрия развлечений имеет следующие деятельностные характеристики: свободный выбор способа развлечения клиентом; неограниченный объём видов развлечений; подготовка личности к акту развлечения; частая смена развлечений; чередование развлечений с какой-либо другой занятостью; периодичность развлечений человека, согласованная с его жизненным циклом [4, с. 61]

Что касается личностно-эмоциональных черт, то можно сказать о следующих: смена эмоционального фона; тоска либо беспокойство заставляют прибегнуть к средствам развлечения, которые дают индивиду радость и удовлетворение жизнью; заполнение свободного времени; рекреация.

Субъектами индустрии развлечений называют культурно-развлекательные комплексы (КРК), понимаемые как взаимосвязанный всеохватывающий комплекс услуг, оказываемых клиентам в индустрии развлечений.

Базовой для всей индустрии досуга социологи признают функцию, характерную для всех видов и направлений функционирования организаций и учреждений, работающих в данной сфере. Имеется в виду прежде всего гедонистическая (в технологическом смысле – функция управления впечатлениями), которую в теории социально-культурной деятельности именуют «функцией радости».

Гедонистическая функция – это «функция цели», поскольку центрирует основные смысловые составляющие досуговых форм. Осуществлению этой функции помогает организация игрового поведения, которое включается во все существующие формы услуг, который могут предоставить агенты рынка развлечений, то есть активные организационными индустрии досуга. Они отличаются прямым вхождением клиента в специальную реальность, которая существует только внутри парка, кинотеатра или любого другого досугового центра. Игра является представлением главной поведенческой модели потребителя в этой отрасли индустрии, поскольку она отвечает на вопрос «Что делает потребитель во время проведения досуга, которые предлагает ему соответствующая индустрия?». Он играет и при помощи этого развивается как интеллектуально, так и эмоционально (через получение новых знаний и впечатлений), а также восстанавливает силы. Из этого складывается большое разнообразие функций индустрии досуга, которые определяют как типологию организаций или учреждений, так и выбор, генерализацию в качестве приоритетных тех или иных видов деятельности (по функциям) [5, с. 30]. Также среди функций выделяют: развивающую (функция совершенствования потребностей, функция продвижения способностей и дарований),

познавательную (функция получения новых знаний об окружающем мире, функция обучения новым практикам, которые могут оказаться полезными), рекреационную (функция релаксации и снятия напряжения, функция восстановления сил), развлекательную (функция чередования видов деятельности), коммуникативная (функция установления новых социальных связей, функция преодоления барьеров в коммуникации) [5, с. 31].

Значимость развлечений для современного общества постоянно растёт, на чём часто акцентируются учёные. Некоторые культурологи в наши дни считают, что сегодня развлечения всё больше являются доминирующим двигателем и главной мотивацией к действию для современной цивилизации [6, с. 84.]. Другие учёные утверждают, что пока рано говорить о главенствующей роли развлечений как основной тенденции развития современного общества, но соглашаются с тем, что её значение стабильно увеличивается, и современной культуре необходимы ее социорегулятивные возможности. Это доказывает постоянно расширяющееся многообразие не только самих развлечений, но и их содержания, форм практической реализации. Также свидетельством выступает массовый характер участия людей в потреблении услуг в развлекательной индустрии [7; с. 113].

Исследование перспектив развития индустрии развлечений в мировой экономике, проведенное В.А. Стальной [20], дало основание для выделения четырех основных тенденций.

Первая тенденция — глобализация и укрупнение объектов мировой индустрии развлечений. «Тенденции глобализации привели к тому, что в настоящее время мировая развлекательная индустрия представлена не просто отдельными заведениями для нескольких видов развлечений, а целыми мегакомплексам, предоставляющими широкий спектр разнообразных услуг отдыха и развлечений... – от всевозможных шоу, показов мод, выставок, просмотра кинофильмов, спортивных состязаний до разнообразных спортивных и оздоровительных мероприятий. Кроме того, интеграционные процессы индустрии развлечений и туризма привели к возникновению крупных развлекательных географических центров и зон, привлекающих туристов из различных уголков планеты».

Вторая тенденция — слияние развлечений с другими видами деятельности. Рынок развлечений продолжает увеличиваться не только благодаря появлению новых чисто развлекательных форм, но и при помощи проникновения развлекательного компонента в другие виды деятельности, ранее никак не связанными с развлечениями.

Третья тенденция — тематизация (theming – концептуализация) объектов развлекательного рынка. Сегодня для привлечения клиентской базы недостаточно обеспечивать как можно большее количество различных форм развлечений форм и отдыха – необходимо чем-то выделяться на фоне остальных. В качестве способа создания характерного образа для современного развлекательного центра выступает тематизация (концептуализация) – theming – выбор единой тематики и использование ее как в оформлении, так и в названиях центра.

Четвёртая тенденция — перенос развлекательной индустрии в виртуальное пространство. Появление цифровых мультимедийных данных открыло новый эвек индустрии развлечений.

В связи с этим следует признать актуальным и верным утверждение В.А. Стальной о том, что развлекательная индустрия, в самом широком понимании её деятельности, продаёт не только сами услуги, но и эмоции: удовольствие, впечатление, которыми обмениваются участниками на развлекательном рынке. В узком смысле – это услуги и товары, которые полностью восполняют потребность в в процессе и в целях развлечения [2, с. 22]. Руководствуясь этим утверждением, можно заключить: в развитии мировой индустрии развлечений главенствует

направление диффузии потребностей для получения новых впечатлений и форм удовлетворения этих потребностей. Также в современной массовой культуре наблюдается усиление такой тенденции, как руководство формированием развлекательных потребностей, что перестает быть только частью маркетинговых стратегий предприятий индустрии развлечений, но постепенно становится частью процессов интеграции социума и унификации культурных практик.

### **Библиографический список:**

- 1.Путинцева А.Э./Пиар в продвижении услуг развлечений. Вестник науки и образования. Экономика и бизнес. 2018. №6. С.106-107
- 2.Стальная В.А./Индустрия развлечений в мировой экономике: современные тенденции перспективы развития. Российский внешнеэкономический вестник. Экономика и бизнес. 2009. №3. С.17-24
- 3.Пешина Э.В., Брулев А.С./Теоретические положения индустрии развлечений в обществе потребления. Journal of new economy. Экономика и бизнес. 2011. №6. С. 90-95
- 4.Туризм и гостиничное хозяйство: учебник/ под ред. А.Д.Чудновского. 2-е изд., перераб. и доп. М.: Юркнига, 2005.
- 5.Ярошенко Н.Н. Воспитательный потенциал современной индустрии развлечений/Вестник культуры и искусств. Социология. 2015. С 28-35.
- 6.Понукалина, О.В. Развлечения в контексте современной массовой культуры // Вопросы культурологии. 2010. № 10. С. 84.
- 7.Ярошенко Н.Н.Индустрия развлечений в пространстве современны духовных практик/Международный журнал исследований культуры. Культура. Культурология. 2017. С 112-122.



## Технические науки

# АНАЛИЗ СТАНДАРТНОГО КОДА ДЛЯ ДАТЧИКОВ HC-SR501, DS18B20

## STANDARD CODE ANALYSIS FOR SENSORS HC-SR501, DS18B20

Авторы: Лаптева Анастасия Игоревна

Аннотация: Провести анализ стандартного кода датчика присутствия HC-SR501, датчика температуры DS18B20. Использован теоретический метод исследования – анализ. В результате произведённого исследования было получено формальное описание каждого из кодов.

Ключевые слова: стандартный код, инфракрасный датчик, ультразвуковой датчик, датчик температура.

Annotation: Analyze the standard infrared presence sensor code HC-SR501, temperature sensor DS18B20. The theoretical research method is used - analysis. As a result of the study, a formal description of each of the codes was obtained.

Keywords: standard code, infrared sensor, ultrasonic sensor, temperature sensor.

Почти все производители датчиков предлагают стандартный код, либо библиотеки. Предлагаемый код, почти всегда не совершенен и не оптимален. При использовании предлагаемого кода без данной модификации и оптимизации, порой люди встречаются с проблемой скорости и наглядности работы того или иного робота или механотронной системы, собранных на основе датчиков.

Для того, чтобы правильно модифицировать, а в дальнейшем оптимизировать код производителя нужно провести анализ структуры кода и его скорости и наглядности работы.

Для этого потребуется знать в чем заключается специфика датчика и его основные характеристики. Так же потребуется знание языка программирования C++ на среднем уровне. Изучить язык Arduino не составит труда.

### Анализ кода датчика присутствия HC-SR501

Для пирозлектрического датчика движения, производители не предоставляют стандартный код или библиотеку, так как его работа довольно проста, но при работе данного датчика с каким, либо МК или другим управляющим устройством, ему требуется код для обработки информации получаемой с датчика. И перед нами становится задача написать модифицированный и оптимизированный код для данного датчика, чтобы его могли применить в разных МК.

### Формальное описание алгоритма:

Пироэлектрический датчик работает по принципу есть движение, нет движения. Он разбивает участок на две прямоугольные зоны, объект проходя через первую зону, датчик генерирует единицу, а пройдя и вторую, датчик генерирует ноль. Цель алгоритма – в циклической функции выводить информацию, есть движение или нет, и по мере того, когда есть движение, выполнять какую-то запрограммированную ситуацию.



**Рисунок 3.** Блок-схема алгоритма кода PIR датчика

Создание кода будет, описываться, ниже.

### **Анализ кода датчика температуры DS18B20**

Для датчика температуры DS18B20, производители и почти все радиолюбители предлагают библиотеку «OneWire». Создатели библиотеки, так же, как и «NewPing», в «отказе об ответственности», говорят о том: что их код «может» работать неправильно; что они не предоставляют технической поддержки, а за помощью обращаться на форумы, МК-ов которые использованы с данным датчиком; что данная библиотека находится в открытом доступе, и может дорабатываться на усмотрение пользователя; что приведенный email предназначен исключительно, для связи с предложением в помощи модернизации библиотеки.

Библиотека «OneWire» состоит из, 1 конструктора и 9 методов.

#### **КОНСТРУКТОР:**

OneWire my (pin) – название может быть любое, где pin номер ноги к которой подключен датчик.

#### **МЕТОДЫ:**

- my.search (addrArray) – запускает поиск подключенный датчиков. addrArray – 8-ми байтовый массив, заполняющийся при нахождении устройства и возвращает 1 или true, если устройств больше нету то возвращает 0 или false.
- my.search\_reset () – осуществляет перезапуск поиска или начало нового поиска, оба действия начинаются с первого устройства.

- `my.reset ()` – сбрасывает 1-Wire шину, необходимо каждый раз при общении с датчиком или несколькими датчиками.
- `my.select (addrArray)` – осуществляет выбор определенного датчика по его адресу, для общения, общение будет происходить до тех пор пока не будет выполнен сброс.
- `my.skip ()` – осуществляет пропуск поиска и обращается ко всем подключенным датчикам, рекомендуют использовать с 1 датчиком.
- `write (num)` – Ввод байт.
- `my.write (num, 1)` – ввод байт при «паразитном питании».
- `my.read ()` – чтение байт.
- `my.crc8 (dataArray, length)` – осуществляет проверку CRC на массиве полученных данных.

Пример кода приведенный в библиотеке «OneWire» приведен в листинге 5.3

Загрузив пример, не было выявлено недостатков. Более подробный анализ с помощью стороннего отладчика будет выполнен при тестовом сравнении.

### Формальное описание алгоритма:

МК должен проверить есть ли подключенные датчики, выполнив инициализацию, после чего нужно подключиться к датчику(ам). После подключения МК отправляет команду о начале измерения и преобразования температуры датчиком, после чего ожидает 1 секунду, она нужна датчику для выполнения преобразования. Снова производим инициализацию и подключения к датчику(ам), считываем показания. После чего проверяем их на достоверность:

а) если верны, то пересчитываем в Цельсии и выводим на экран, по циклу повторяем далее.

б) если не верны, то возвращаемся к моменту инициализации, подключению и считыванию еще раз.

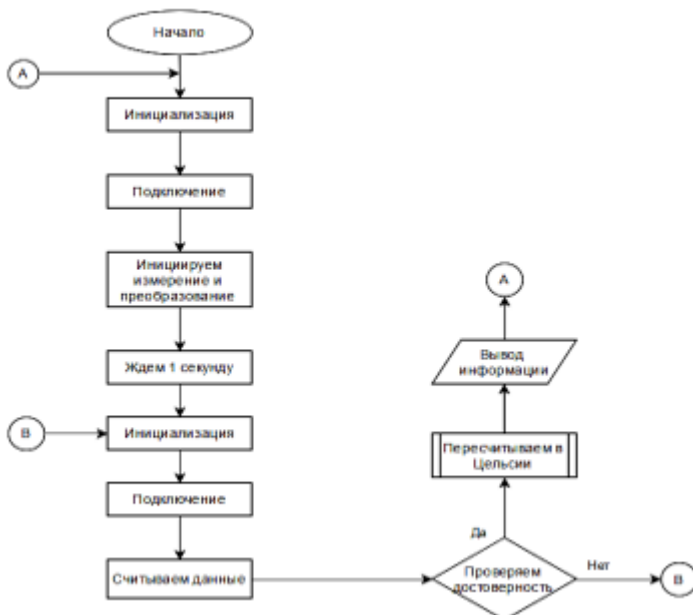

**Рисунок 4.** Блок-схема алгоритма кода DS18B20

В следующей статье будет произведён анализ стандартного кода для датчиков YL-63, HC-SR04

### Список литературы

1. Датчик присутствия HC-SR501 [сайт].  
URL: <http://arduino-kit.ru/userfiles/image/HC-SR501.pdf>(28.11.2019)
2. Пирэлектрический инфракрасный (PIR) датчик движения и Arduino [сайт].  
URL: <http://arduino-diy.com/arduino-piroelektricheskiy-inf..>(4.12.2019)
3. Чернов Геннадий. DS18B20 русское описание работы с датчиком температуры MEGETEX [сайт]. URL: [http://www.ugolok-mastera.ru/ds18b20-rus\\_pic\\_v2.pdf](http://www.ugolok-mastera.ru/ds18b20-rus_pic_v2.pdf)(09.12.2019)
4. HC-SR501 PIR MOTION DETECTOR [сайт].  
URL: <http://www.mpja.com/download/31227sc.pdf>(10.12.2019)
5. PIR SENSOR RE 200B [сайт]. URL: [https://cdn-learn.adafruit.com/assets/assets/000/010/..](https://cdn-learn.adafruit.com/assets/assets/000/010/)(11.12.2019)

# АНАЛИЗ СТАНДАРТНОГО КОДА ДЛЯ ДАТЧИКОВ YL-63, HC-SR04

## STANDARD CODE ANALYSIS FOR SENSORS YL -63, HC-SR04

Авторы: Лаптева Анастасия Игоревна

Аннотация: Провести анализ стандартного кода инфракрасного датчика YL-63, ультразвукового датчика HC-SR04. Использован теоретический метод исследования – анализ. В результате произведённого исследования было получено формальное описание каждого из кодов.

Ключевые слова: стандартный код, инфракрасный датчик, ультразвуковой датчик, датчик температура.

Annotation: Analyze the standard infrared sensor code YL-63, ultrasonic sensor HC-SR04. The theoretical research method is used - analysis. As a result of the study, a formal description of each of the codes was obtained.

Keywords: standard code, infrared sensor, ultrasonic sensor, temperature sensor.

### Анализ кода инфракрасного датчика YL-63

Проанализируем представленный стандартный код для инфракрасного датчика обнаружения препятствий YL-63:

ИК.ino Исходный код

```
void setup(){  
  Serial.begin (9600);  
  pinMode (12, INPUT);  
}  
void loop(){  
  Serial.print ("Signal: ");  
  Serial.println (digitalRead(12));  
  delay (500);  
}
```

Проанализируем функцию void setup(), она отвечает за первоначальные настройки при подаче питания на МК. В ней содержатся в данном коде содержатся 2 строки:

Serial.begin (9600); – задающая скорость общения МК с компьютером в бодах, для данного

случая 9600 бод.

pinMode (12, INPUT); - задающая 12 вывод на МК, как вход для данных.

В функции void setup() приведенном коде все довольно просто и не требует подробного описания.

Проанализируем функцию void loop(), она содержит в себе основной код программы и выполняется в бесконечном цикле. Функция содержит в себе:

Serial.print ("Signal: "); - функция выводящее в окно общения с компьютером то что написано в "". В данном случае выводится «Signal:».

Serial.println (digitalRead(12)); - функция считывает показания с датчика и выводит их на экран. Отличие от предыдущей функции в том, что после вывода будет осуществлен переход на следующую строку.

delay (500); - функция осуществляет задержку, в данном случае задержка установлена на полсекунды.

После загрузки и просмотра работы кода, удалось выделить его недостаток в будущей перспективе, он не предусматривает защиту от переполнения памяти при постоянном выводе, если данный код добавить к какому-либо проекту, который выводит информацию на экран.

### Формальное описание алгоритма:

Имеется робот с «глазами» в виде инфракрасного датчика препятствий, он должен уметь определять препятствие и выполнять какие-либо действия (вывод на экран, обходной маневр, и т.д.)

Цель алгоритма - циклическое считывание состояния датчика и вывода результата на экран или передача информации другим частям кода, для выполнения последующих действий.



**Рисунок 1.** Блок-схема алгоритма кода ИК датчика

## Анализ кода ультразвукового датчика HC-SR04

Для ультразвукового датчика, производители предлагают библиотеку «NewPing», по словам производителя, данная библиотека, оптимизирована в скорости работы и делает меньше погрешности в расчетах, чем другая библиотека «Ultrasonic».

Первое что настораживает при использовании данной библиотеки, так это следующая фраза:

«Отказ от ответственности

Данное программное обеспечение предоставляется «как есть», без технической поддержки и без каких-либо гарантий, явных и подразумеваемых, относительно работоспособности»

Никто не может гарантировать работоспособность чего-либо на 100%, некоторые даже и на 50%. Это абсолютно естественно и нормально.

То, что нет технической поддержки плохо, поскольку при возникновении какой-либо ошибки, приходится читать огромное количество форумов, для получения нужной информации, чтобы решить ту или иную проблему. Большинство форумов, где предоставляется большое количество информации англоязычные.

Как у любой библиотеки, у «NewPing» есть свои положительные стороны:

- Работает с большинством ультразвуковых датчиков: SR04, SRF05, SRF06, DYP-ME007, URM37 и Parallax PING.
- Совместим со всей линейкой (и клонами) Arduino, и микроконтроллерами семейства Teensy и не - AVR.
- Интерфейс всех датчиков SRF06, использует, только один вывод Arduino.
- Не отстаёт на секунду, если не был получен эхо-ответ.
- Обеспечивает стабильную и надёжную работу до 30 раз в секунду.
- Присутствует метод прерывания по таймеру для управления событиями.
- Встроенный цифровой метод фильтрации `ping_median ()` для легкой коррекции ошибок.
- Используются портовые регистры для более быстрой работоспособности и меньшего размера кода.
- Можно использовать сразу несколько датчиков.
- Более точный расчет расстояния.
- Не использует `pulsein`, поскольку у него медленная скорость работы, и даёт неверные результаты с некоторыми моделями датчиков.
- Активно развивается с добавлениями новых функций и устранением ошибок/проблем.

Библиотека «NewPing» имеет 1 конструктор и 11 методов:

КОНСТРУКТОР:

```
NewPing sonar (trigger_pin, echo_pin [, max_cm_distance])
```

Trigger\_pin & echo\_pin - контакты Arduino, подключенные к триггеру датчика и эхо.

ПРИМЕЧАНИЕ.

Чтобы использовать один и тот же вывод для триггера и эхо-сигнала, нужно указать один и

тот же для обоих значений.

Max\_cm\_distance - [Дополнительно] Максимальное расстояние, которое вы хотите установить.  
По умолчанию = 500cm.

#### МЕТОДЫ:

- ping ([max\_cm\_distance]) - отправить пинг и получить эхо-ответ в микросекундах, а [Max\_cm\_distance] позволяет установить новое максимальное расстояние.
- ping\_in ([max\_cm\_distance]) - отправить пинг и получить расстояние в дюймах. [Max\_cm\_distance] позволяет установить новое максимальное расстояние.
- ping\_cm ([max\_cm\_distance]) - Отправьте пинг и получите расстояние в сантиметрах. [Max\_cm\_distance] позволяет установить новое максимальное расстояние.
- ping\_median (iterations [, max\_cm\_distance]) - делает несколько пингов (по умолчанию = 5), так же позволяет отбрасывать пинг из диапазона и возвращать медиану в микросекундах.
- NewPing :: convert\_in (echoTime) - конвертировать echoTime из микросекунд в дюймы (округление до ближайшего дюйма).
- NewPing :: convert\_cm (echoTime) - преобразование echoTime из микросекунд в сантиметры (округление до ближайшего cm).
- ping\_timer (function [, max\_cm\_distance]) - отправляет функцию ping и call, чтобы проверить, завершена ли команда ping.
- check\_timer () - проверить, вернулся ли ping в пределах установленного расстояния.
- NewPing :: timer\_us (частота, функция) - вызов функции с определенной частотой микросекунд.
- NewPing :: timer\_ms (частота, функция) - вызов функции с определенной частотой миллисекунды.
- NewPing :: timer\_stop () - остановка таймера

Пример кода приведенный в библиотеке «NewPing»

```
#include <NewPing.h>

#define TRIGGER_PIN 12

#define ECHO_PIN 4

#define MAX_DISTANCE 500

NewPing sonar(TRIGGER_PIN, ECHO_PIN, MAX_DISTANCE);

void setup() {

  Serial.begin(9600);

}

void loop(){

  delay(200);
```



```

unsigned int uS = sonar.ping();

Serial.print("Ping: ");

Serial.print(sonar.convert_cm(uS));

Serial.println("cm");

}

```

Загрузка производится таким же способом, как и код для инфракрасного датчика препятствий, нужно только подключить библиотеку.

После загрузки не удалось явно выделить недостатки в оптимизации, при тестовом сравнении будет использован не стандартный отладчик, что позволит более наглядно выявить недостатки, если таковые имеются.

### Формальное описание алгоритма:

По мимо определения есть препятствие или нет, порой нужно знать дистанцию до какого-либо объекта или же до самого препятствия. Цель алгоритма - в цикличной функции подавать сигнал на протяжении определенного времени, после чего прекращать подачу сигнала, и слушать его эхо (отражение), после прослушивания эхо нужно осуществить пересчет в сантиметры, дюймы или другую единицу измерения расстояния.



**Рисунок 2.** Блок-схема алгоритма кода УЗ датчика

### Список литературы

1. ИК-датчик препятствий для роботов-машин YL-63 (FC-51) [сайт].

- URL: [http://zi-zi.ru/docs/modules/info\\_FC-51.pdf](http://zi-zi.ru/docs/modules/info_FC-51.pdf) (22.11.2019)
2. Ультразвуковой датчик HC-SR04 [сайт]. URL: [http://arduino-kit.ru/userfiles/image/HC-SR04\\_.pdf](http://arduino-kit.ru/userfiles/image/HC-SR04_.pdf)(28.11.2019)
  3. Ультразвуковой датчик расстояния и Arduino [сайт].  
URL: <http://arduino-diy.com/arduino-ultrazvukovoy-datchik-..>(6.12.2019)
  4. Ultrasonic ranging module: HC-SR04 [сайт]. URL:  
[ftp://itead.cc/Modules/IM120628012\\_HC\\_SR04/DS\\_IM1206280..](ftp://itead.cc/Modules/IM120628012_HC_SR04/DS_IM1206280..)(13.03.2017)
  5. Ultrasonic Ranging Module HC - SR04 [сайт].  
URL: <http://www.micropik.com/PDF/HCSR04.pdf>(10.12.2019)

# РАСШИРЕННЫЙ АЛГОРИТМ ОЦЕНКИ ИНТЕЛЛЕКТУАЛЬНОЙ СОБСТВЕННОСТИ

## EXPENDED INTELLECTUAL PROPERTY VALUATION ALGORITHM

Авторы: Плохов Степан Андреевич

Аннотация: Цель данной статьи заключается в детерминации недостатков предлагаемых федеральными стандартами оценки (ФСО) методов оценки интеллектуальной собственности (ИС). Автором предлагается использование более расширенного подхода к оценке ИС, который включает в себя анализ не только количественных, но и качественных параметров.

Ключевые слова: интеллектуальная собственность, оценка интеллектуальной собственности, конкурентоспособность, патентная защита

Annotation: The purpose of the article is to determine the drawbacks of methods of intellectual property (IP) valuation, which are proposed by federal valuation standards (FVS). The author proposes usage of more extended approach to IP valuation, which includes analysis of not only quantitative parameters, but also qualitative ones.

Keywords: intellectual property, intellectual property valuation, competitiveness, patent protection

Стоит отметить, что на практике компания может столкнуться с ограничением применения методов оценки, предложенных Федеральным стандартом №11[1]:

1. В первую очередь, это связано с частым желанием компании оценить еще не доведенный до коммерческой готовности РИД. В данном случае его оценка будет очень приблизительной. Более того, на данном этапе нужно принимать во внимание многие качественные аспекты оценки, что позволит оптимизировать процесс коммерциализации РИД.
2. Использование метода преимущества в прибыли подразумевает наличие базы сравнения, которой может не быть, если инновация не является инкрементальной.
3. Метод упускаемых роялти может давать очень завышенную оценку, которая не будет для владельца РИД информативной, особенно, если он ориентирован на самостоятельное внедрение.
4. Метод исторических затрат, во-первых, позволяет оценить уже созданные РИД, а во-вторых, не отражает коммерческого потенциала ИС.
5. Применение сравнительного подхода почти никогда невозможно для РИД в сфере исследований и разработок в силу их уникальности.

Исходя из вышесказанного а также на основании идентифицированных факторов стоимости и их регрессоров мы предлагаем собственный алгоритм оценки РИД.

### 1. Анализ степени готовности РИД

На данном этапе детерминируется величина инвестиций, которые необходимо совершить для доведения технологии до промышленной готовности, а также срок, в течение которого будут

происходить такие завершающие работы.

Сбор информации должен происходить во взаимодействии с командой, которая непосредственно участвует в работах НИОКР: ученые и инженеры лучше понимают процесс и поэтому более компетентны в вопросах определения сроков и объема оставшихся работ, а также необходимых для проведения таких работ ресурсов.

Помимо анализа уровня готовности РИД, нужно принимать во внимание степень готовности производственных мощностей компании к запуску серийного производства (альтернативно можно проанализировать возможность заключения необходимых договоров с контрагентами для передачи производственного процесса на аутсорсинг). В случае если уровень готовности производственных мощностей ниже уровня готовности технологии, их создание может значительно увеличить время работ НИОКР и доведения РИД до стадии серийного производства.

## 2. Анализ степени защищенности РИД

Важную роль при оценке РИД занимает анализ его защищенности. В сфере инноваций, по возможности, необходимо оформлять так называемые «зонтичные патенты», которые учитывают все ключевые решения РИД, тем самым снижая риски копирования. Это также позволяет повысить барьеры для входа на рынок новым компаниям (в случае, когда РИД создает как бы новую отрасль). В **табл. 1** предложены направления оценки РИД с точки зрения защиты прав ИС.

**Таблица 1**

### **Мероприятия и управленческие решения по анализу защищенности РИД**

<b>№</b>	<b>Мероприятие</b>	<b>Описание</b>	<b>Управленческое решение</b>
1	Анализ патентной чистоты	Компании необходимо убедиться, что разрабатываемый ею РИД не использует запатентованные решения третьих лиц	Выделение средств на проведения соответствующе услуг
2	Анализ патентоспособности	Анализируется возможность получения патента на рассматриваемый РИД: анализ новизны, применимости, изобретательского уровня	
3	Выбор степени и географии защиты	Компания должна определиться с количеством патентуемых решений. Предпочтительным вариантом является «зонтичное» патентование – защита всех сопутствующих решений, а не только базовой технологии. Также необходимо принять решение о географии патента	-Проведение маркетингового исследования зарубежных рынках на выявление потребности, -Анализ конкурентов зарубежных рынков; -Формирование команды профессионалов, работающих в сфере экспорта

4	Дата обращения в патентное ведомство	Срок патентования может составлять от 24 до 34 месяцев в зависимости от типа патентуемого РИД	Во взаимосвязи с группой, отвечающий за НИОКР, построить график работ таким образом, чтобы разрабатываемый РИД вышел на уровень, готовый к патентованию (ключевой технологии) как можно раньше Позволит компании корректировать управленческие решения за счет поступления информации о конкурентах
5	Патентный мониторинг	Необходимо рассчитать величину средств на проведение патентного мониторинга	

К преимуществам грамотной защиты ИС относятся:

- Создание барьеров для входа конкурентов – блокировка разработок потенциальными конкурентами в случае оформления зонтичного патента;
- Расширение партнерских возможностей. Надлежащим образом оформленные права на ИС подтверждают «серьезность» намерений компании в глазах ее возможных контрагентов, а также покупателей b2b и b2g рынков;
- Вышесказанное также уместно и в контексте привлечения новых инвесторов: при создании барьера для входа конкурентов компания обладает преимуществом в глазах инвесторов, так как они осознают, что компания занимает эксклюзивную позицию на рынке.

### 3. Анализ рыночного потенциала

На данном шаге анализируется возможность продукции быть реализованной потребителем. Компания должна убедиться в существовании неудовлетворенной потребности и наличии спроса на технологию, которую они разрабатывают для удовлетворения такой потребности. На данном этапе необходимо проанализировать:

- Наличие спроса на конечную продукцию с учетом особенностей каждого сегмента покупателей;
- Емкость рынка;
- Степень удовлетворения потребности потенциальных покупателей существующим на рынке предложением;
- Конкурентоспособность продукции, выпускаемой на основе оцениваемого РИД.

### 4. Оценка эффективности процесса коммерциализации РИД

Отметим, что владелец РИД зачастую не преследует цели оценки прав ИС как независимого актива. Его в большей степени интересует, насколько выгодным будет процесс коммерциализации РИД и функционирование всего бизнеса, основанного на нем. В этой связи ключевое значение имеет анализ инвестиционной привлекательности. Данный шаг включает

анализ рисков проекта, уточнение способов финансирования (с учетом эффекта «налогового щита» и финансового рычага). Также на данном этапе может проводиться анализ чувствительности NPV от различных факторов.

**Список литературы:**

1. Приказ Министерства экономического развития РФ от 22 июня 2015 г. № 385 «Об утверждении Федерального стандарта оценки «Оценка нематериальных активов и интеллектуальной собственности (ФСО № 11)»

# ТЕХНИЧЕСКАЯ ИНВЕНТАРИЗАЦИЯ В РЕСПУБЛИКЕ БАШКОРТОСТАН

Авторы: Шамкаева Валерия Валерьевна, Харрасова Элеонора Ильгизовна, Рассказов Алексей Владимирович, Заманова Наиля Айратовна

Аннотация: Данная статья посвящена проблематике совершенствования проведения технической инвентаризации недвижимости в Республике Башкортостан. Данная тема является весьма актуальной, поскольку от эффективности технической инвентаризации зависит и эффективность работы с недвижимостью

Ключевые слова: техническая инвентаризация, технический паспорт, недвижимость, поэтажный план.

Annotation: This article is devoted to the problems of improving the technical inventory of real estate in the Republic of Bashkortostan. This topic is very relevant, because the effectiveness of technical inventory depends on the efficiency of real estate

Keywords: technical inventory, technical passport, real estate, floor plan.

Техническая инвентаризация недвижимого имущества – это проверка наличия, назначения, состава и состояния, а также проведение замеров здания с целью оформления технического паспорта на него. Иначе говоря, выполняется обследование здания, чтобы определить его характеристики.

Такая процедура, как правило, проводится по следующим причинам: желание владельца проверить состояние имущества; по требованию государственных органов в случае получения лицензии; объект вводится в эксплуатацию после строительных работ или реконструкции [3].

Все это считается основаниями для обследования недвижимости с привлечением специалистов по инвентаризации. Проверка касается зданий, построек, различных помещений, недостроенных объектов недвижимости, сооружений, площадок, коммуникаций. Уже в зависимости от исследуемого строения по окончании инвентаризации оформляется тот или иной документ:

- паспорт технической инвентаризации;
- план по этажам;
- справка о технико-экономических показателях (ТЭП);
- справка о принадлежности к категории недвижимости [3].

Государственные органы обязывают руководителей организаций проводить техническую проверку как движимых, так и недвижимых объектов собственности. Такое требование относится ко всем категориям объектов, невзирая на их форму собственности или назначение.

ГУП БТИ Республики Башкортостан является первым в Республике Башкортостан аккредитованным предприятием, осуществляющим государственный технический учет и техническую инвентаризацию объектов капитального строительства на территории

Республики Башкортостан. В составе предприятия находятся 29 филиалов и 33 территориальных участка, расположенные на всей территории республики.

В настоящее время учреждение называется ГБУ Республики Башкортостан «Государственная кадастровая оценка и техническая инвентаризация» [1].

Основным видом деятельности «ГКО и ТИ» Республики Башкортостан является проведение работ по государственному техническому учету и технической инвентаризации объектов капитального строительства.

В ходе инвентаризации обследуются главные конструктивные части здания: стены, перегородки, перекрытия, пол, фундамент, двери, крыши, окна. Кроме того, особому вниманию подвергаются системы, отвечающие за отопление и вентиляцию в помещении.

Инженеры фиксируют и включают в описные материалы и некапитальные постройки — например, летний душ, палатки, теплицы. Основная задача руководителя строительной компании сводится к тому, чтобы создать благоприятные условия для проведения технического обследования недвижимости.

Сформированная инвентаризационная комиссия занимается определением фактического наличия имущества и его параметров. На основании наблюдений комиссии происходит заполнение первичного учетного документа — инвентаризационной описи [3].

Инвентаризация недвижимости дает право: выявить недвижимое имущество, которое претерпело изменения первоначальных показателей. Проверить, насколько ответственно лица подходят к требованиям по эксплуатации строений. «ГКО и ТИ» проводит плановую, внеплановую и первичную техническую инвентаризацию. Порядок проведения инвентаризации в учреждении выглядит следующим образом [1]:

- выявление местоположения здания на конкретном участке земли;
- комплексное обследование помещений с целью проверки их соответствия паспортной документации;
- корректировка изменений в технических документах на здание в случае несоответствия данных;
- обновление базы данных;
- оформление всей необходимой документации для проведения сделок с недвижимостью.

По результатам работ формируется пакет документов, и заказчик принимает работы. Заказчику выдается технический паспорт недвижимого объекта, в котором содержатся планы по этажам, ведомости помещений имущественного комплекса и их основные характеристики.

Допускаются незначительные отклонения от проекта. Однако это не означает, что первоначально обмеры совершались с нарушением норм. Каждый специалист применяет свое оборудование, на котором устанавливается погрешность.

Кроме того, имеют место быть индивидуальные методы обмеров — например, по потолкам или по полу. По окончании приемки выполненных работ заказчиком и подрядчиком подписывается акт сдачи-приемки. Нередко встречаются ситуации, когда обмеры были совершены одной организацией, а отклонения будет выявлять другая компания.



К инвентаризационным документам, которые составляет ГБУ РБ «ГКО и ТИ» относятся [1]:

- Инвентарные карточки. Они используются для отражения сведений о фактическом наличии недвижимого имущества и о его перемещении, если последнее было совершено. Карточки заполняются отдельно по каждому взятому объекту недвижимого имущества или на группу однородных объектов.

- Книги по инвентаризации и описи. Такие документы объединяют в себе все находящиеся в здании объекты. В них указываются характеристики, инвентарные номера, названия и иные показатели.

- Технические справки на объект обследования. Этот документ выдает бюро технической инвентаризации (БТИ). В нем раскрывается информация обо всех характеристиках каждого элемента недвижимого имущества.

- Документы на объекты, находящиеся в аренде: договор аренды и акт приема-передачи имущества. Правила технической инвентаризации указывают, что законным требованием по отношению к зданиям и сооружениям считается паспортизация объекта. Получение паспорта требуется в момент ввода в эксплуатацию, при первичном осмотре и регистрации.

Сегодня «ГКО и ТИ» Республики Башкортостан активно расширяет свою деятельность. Учитывая потребность заказчиков в комплексном оказании услуг, связанных с оборотом прав на объекты недвижимости, а также используя принцип «Единого окна», предоставляет возможность заказчикам воспользоваться в месте обращения следующими услугами [2]:

- проведение технического учета и технической инвентаризации объектов капитального строительства (Свидетельство Федерального агентства кадастра объектов недвижимости (Роснедвижимость) серии РН-1 №000247);

- приватизация жилищного фонда (сбор документов и регистрация права в отделениях ФРС);

- услуги по сопровождению сделок с недвижимостью и узаконению объектов капитального строительства (все сделки с недвижимостью) и т.д.

Кроме того в РБ в настоящее время реализуется программа «Повышение качества государственных услуг в сфере государственного кадастрового учёта недвижимого имущества и государственной регистрации прав на недвижимое имущество и сделок с ним». Программа направлена на достижение следующих приоритетных задач:

- объединение единого реестра прав на недвижимое имущество и сделок с ним и государственного кадастра недвижимости в единый государственный реестр объектов недвижимости;

- обеспечение перевода услуг в режим одного окна и переход к оценке гражданами качества услуг;

- повышение качества данных информационных ресурсов для обеспечения инвестиционной привлекательности и перехода к единому налогу на недвижимость [2].

Список использованных источников

1. Официальный сайт ГБУ РБ «ГКО и ТИ». Электронный ресурс. Режим доступа:  
<https://www.btiufa.ru>
2. Совершенствование института технической инвентаризации в Республике Башкортостан. Электронный ресурс. Режим доступа:  
[https://studbooks.net/1126728/pravo/sovershenstvovanie\\_instituta\\_tehnicheskoy\\_inventarizatsii\\_respublike\\_bashkortostan](https://studbooks.net/1126728/pravo/sovershenstvovanie_instituta_tehnicheskoy_inventarizatsii_respublike_bashkortostan)
3. Что такое техническая инвентаризация, её виды и порядок проведения //Информационный портал «101 юрист». Электронный ресурс. Режим доступа:  
<https://101jurist.com/nedvizhimost/dokumenty/tehnicheskaya-inventarizatsiya.html>

## УТИЛИЗАЦИЯ ГИПСА

Авторы: *Виноградов Александр Михайлович*

Аннотация: *Одним из крупных отходов является фосфогипс. Фосфогипс - многотоннажный и весьма, обременительный отход производства концентрированных минеральных удобрений. На различных предприятиях количество получаемого фосфогипса достигло несколько миллионов тонн. По мере развития промышленности фосфорсодержащих удобрений вопросы утилизации фосфогипса становятся все более актуальными.*

Ключевые слова: *Фосфогипс, гипс, фосфогипсовые отходы, утилизация фосфогипса, гипссодержащие отходы.*

Annotation: *One of the major wastes is phosphogypsum. Phosphogypsum is a large-tonnage and very burdensome waste of the production of concentrated mineral fertilizers. At various enterprises, the amount of phosphogypsum produced has reached several million tons. As the industry of phosphorus-containing fertilizers develops, the utilization of phosphogypsum is becoming increasingly important.*

Keywords: *Phosphogypsum, gypsum, phosphogypsum waste, utilization of phosphogypsum, gypsum-containing waste.*

Возможна утилизация гальванического шлама путем использования в качестве добавки к строительному гипсу с целью повышения его прочности и замедления сроков схватывания. Для этого шлам предварительно термообрабатывают при 600°C до получения рыхлого порошка коричневого цвета, состоящего из активных тонкодисперсных частиц соединений металлов гидратированных окислов железа, хрома, никеля и др. Ориентировочный компонентный состав такого продукта обжига, % (мае): гидратированные окислы Ре — 36,2—50,0 %; гидратированный окисел Ёп — 11,8—24,9; гидратированные окислы Сг, N1, Си — 17,6-30,6; 5Ю2 — 0,6-1,7; гидратированные окислы А1, Са, № — 6,0-19,0.

Другие продукты утилизации уловленного диоксида серы, получаемые на газоочистных установках ФРГ, США и Японии, составляют лишь несколько процентов по отношению к гипсу. Так, в ФРГ получают из дымовых газов: 30 тыс.т/год жидкого диоксида серы, 35 тыс.т/год элементарной серы и 32 тыс.т/год серной кислоты /18/. Кроме того получаемая на четырех установках смесь сульфата и нитрата аммония сбывается в качестве удобрения в азиатские страны.

Один из перспективных методов утилизации отработанных буровых растворов — приготовление на их основе отвержденных смесей, которые можно использовать для крепления и изоляции зон поглощения. В качестве отверждающего компонента можно использовать различные синтетические смолы, цемент, гипс и другие материалы. Для примера можно привести отверждаемый буровой раствор, разработанный ВНИИКр нефтью и состоящий из глинистого раствора, фенолформальдегидной сланцевой смолы ТС-10, формалина или уротропина. В результате отверждения эта смесь образует фенолальдегидноглинистую пластмассу, которая нерастворима в пластовых флюидах, непроницаема и устойчива к коррозии в водных растворах солей одновалентных металлов.

Одним из возможных, как уже отмечалось, и важных направлений утилизации фосфогипса является его использование для химической мелиорации солонцовых почв, причем особенно на

содовых солонцах, где его мелиоративный эффект является наилучшим. Ассимиляция фосфогипса солонцовыми почвами приводит к образованию легко вымываемого из них сульфата натрия. Доза внесения фосфогипса составляет 6—7 т/га. Потребность в фосфогипсе для этой цели составляет более 2,2 млн. т, однако широкое его использование сдерживается необходимостью строительства установок подсушки и грануляции, так как большое содержание влаги в фосфогипсе осложняет работу механизмов для его внесения в почву. Потребление фосфогипса в сельском хозяйстве СССР составляет ежегодно около 1,4 млн. т. Экономические расчеты показывают, что каждый рубль, затраченный на мелиорацию солонцов, окупается двумя-тремя рублями в зависимости от зоны увлажнения, свойств солонцов и используемых приемов мелиорации.

Сульфогипс местных ТЭЦ авто или железнодорожным транспортом доставляют к месту переработки, где хранят в крытом складе вместимостью 5 тыс. т. Перед утилизацией материал усредняют, а затем с влажностью 6-10% отправляют на установку производительностью 38 т/ч по сульфогипсу. На ней нагреванием его дегидратируют до полуводного гипса с затратой тепловой энергии 375 кВт·ч (322 ккал) на 1 т исходного продукта. Установку обслуживает 1 чел. Готовый полугидрат сульфата кальция, известный в Европе под торговой маркой Fermacell, используется для производства армированных волоконных гипсовых плит (Brosig...).

Раздельное выделение осадков с преимущественным содержанием карбоната кальция и гипса упрощает их последующую утилизацию.

Дымовые газы котлов проходят очистку от серы в ДСУ 5. Образующийся в ДСУ шлам, основным компонентом которого является гипс, вывозится на утилизацию.

В настоящее время довольно широко в переработку вовлечены наиболее крупнотоннажные гипсодержащие отходы — фосфогипс и сернистый гипс. Основные направления их утилизации рассматриваются ниже.

После сжигания отходов на МСЗ образуется зола и отходы от очистки сточных вод и ила с фильтров, которые затем отправляют на полигоны. В зависимости от состава и способа на 1 т мусора приходится 300—500 кг несгоревших отходов, из которых 85—90% составляют шлаки, 8—10% пыль и гипс как побочные продукты при очистке дымовых газов. Шлаки и некоторую часть золы пытаются использовать в строительных изделиях, что весьма опасно. Зола, содержащая диоксины, свозится на свалки и оттуда при выщелачивании с осадками попадает в грунтовые воды. При попытках получения электрической энергии в процессе утилизации отходящего тепла она оказывается неконкурентоспособной с экономической и технической точек зрения. На ее производство тратится в 10 раз больше денежных средств, по сравнению с электростанциями.

Очистка и повторное использование кислых железосодержащих промышленных вод непрерывно-травильных агрегатов производятся по замкнутому циклу, включающему следующие процессы: нейтрализацию 5 %-м известковым молоком до pH 9-10,5; добавление в воду ПАА и затравки активного гипса; отстаивание воды в вертикальных и радиальных непрерывно действующих отстойниках; разбавление и доочистку осветленной воды на кварцевых фильтрах. После такой обработки вода с pH 10,5-11, жесткостью 30-40 ммоль/дм<sup>3</sup> и щелочностью 10-16 ммоль/дм<sup>3</sup> направляется на повторное использование и частично на обессоливание. Образующиеся при очистке железосодержащие осадки подвергаются окислению с получением магнетита, уплотнению, и затем гипсожелезогидратный осадок обезвоживается на фильтрах-прессах ФПАКМ-25, сушится на вальцеленточной сушилке и подается на утилизацию.

Фирмой «ЛОТОС-ПРИМ» (г. Москва) разработан способ переработки гальваношламов, позволяющий утилизировать содержащиеся в них ценные компоненты. Способ позволяет полностью извлекать из шламов содержащиеся в нем металлы и получать в качестве побочных продуктов переработки минеральные соединения (серу, гипс и т. п.) и экологически чистые шлаки, пригодные к дальнейшему использованию в промышленности. Процесс утилизации гальваношламов включает в себя следующие этапы: обезвоживание; сушка; непосредственно переработка с одновременной утилизацией побочных продуктов и доочисткой газов; плавка металлов или сплавов.

После проскока ионов цинка в фильтрат колонну останавливают на регенерацию. Остаток сточной воды выпускают из колонны, взрыхляют катионит обратным током фильтрованной сточной воды. Регенерацию ведут 10—15% -ным раствором серной кислоты (расход раствора —120% объема загруженной в фильтр смолы), а затем 5% -ным раствором соды для перевода смолы КБ-4 в рабочую Na - форму. Раствор сульфата цинка в серной кислоте направляют на утилизацию. Так как на промывку волокна после отделки расходуется умягченная вода, то опасность гипсования катионита не возникает и проводить разделение гипса и сульфата цинка не нужно.

По компонентному составу отходы бурения следует систематизировать как глинистые, карбонатные, галоидно-сульфатные. Эта систематизация в основном относится к твердым и полужидким отходам. К глинистым относятся отходы, твердая фаза которых представлена породами глинистой фракции (глины, аргиллиты, мергели). Карбонатные — это отходы, твердая фаза которых состоит преимущественно из карбонатных пород (известняки, доломиты). Галоидно-сульфатные отходы содержат твердую фазу, состоящую в основном из каменной соли, гипса и ангидрита. Такая систематизация позволяет оценивать пригодность этих отходов в качестве вторичного сырья при их утилизации.

### **Список используемой литературы**

1. Иваницкий В.В, и др. Фосфогипс и его использование. М.: Химия. 1990. -221с.
2. Ломовцева СБ., Савинкова Е.И., Вальнянский Я.Е., Денисова М.З. Вяжущие свойства полугидрата сульфата кальция отхода производства экстракционной фосфорной кислоты. // Химическая промышленность. 1971.-Т.47.-§ 11.-С. 842-844.
3. Чистяков Б.З., Леликов А.Н. Использование минеральных отходов промышленности. Л.: Стройиздат. 1984. 151 с.
4. Ферронская А.В. Долговечность гипсовых материалов и изделий. М.: -1984,-254 с.
5. Никифоров Ю.В., Ребрин Е.В. Фосфогипс заменитель гипса при помолке клинкера. // Цемент. 1976. - № 1. - С. 19-20.
6. Маркевич И.П., Печковский В.В. Утилизация и ликвидация отходов в технологии неорганических веществ. М.: Химия. 1984. - 239 с.
7. Стонис С Н. Технология переработки фосфогипса в строительный гипс (полугидратной бета-модификации). // Производство и применение в строительстве вяжущих и изделий на основе фосфогипса: Сб. трудов -Каунас. НИИСиА. Госстрой Лит. ССР. 1983. -С. 36-38.

# ИНФОРМАЦИОННЫЕ ПОКАЗАТЕЛИ ЭФФЕКТИВНОСТИ АЛГОРИТМОВ РЕШЕНИЯ СИТУАЦИОННЫХ ЗАДАЧ ПЛАНИРОВАНИЯ КАРЬЕРЫ СУБЪЕКТА

---

## EFFICIENCY INDICATORS OF EFFICIENCY ALGORITHMS FOR SOLVING SITUATIONAL TASKS SUBJECT CAREER PLANNING

Авторы: Сеницын Сергей Александрович

Аннотация: Целью решения ситуационной задачи планирования карьеры субъекта является получение на основе некоторой достоверной математической модели совокупности характеристик, удовлетворяющих самой ранней стадии постановки задачи на уровне желаний субъекта, его устремлений, способностей, среды существования, материальных возможностей и прочих объективных факторов его жизни. Такая задача может быть решена только в многоуровневой или иерархической постановке, когда жизнь субъекта разбита на несколько глобальных этапов. Завершение каждого жизненного этапа субъекта формирует новый набор исходных данных для прогнозирования оптимального решения на следующем этапе. Такая гипотеза позволяет практически разбить решение глобальной ситуационной задачи на ряд самостоятельных подзадач, в каждой из которых следует оценивать область достоверных решений с помощью доверительных диапазонов. Основная группа доверительных диапазонов промежуточных состояний ситуационной задачи вычисляется в процессе решения этапа и может быть использована повторно другими субъектами, которые решают аналогичные ситуационные задачи с теми же исходными характеристиками при воздействии случайных факторов. На вход модели первого уровня, как и моделей последующих уровней, воздействуют точечные параметры характеристик и случайных факторов, а также параметры принятия решений нулевого или предыдущих уровней, которые для выполнения вычислений выбираются из соответствующих доверительных диапазонов.

Ключевые слова: ситуационные задачи, достоверные модели, многоуровневые модели, этапы решения ситуационных задач, коррекция исходных данных, прогнозирование правильных решений, доверительные диапазоны.

Annotation: *The goal of solving the situational task of planning a person's career is to obtain, on the basis of some reliable mathematical model, a set of characteristics that satisfy the earliest stage of setting the task at the level of the subject's desires, his aspirations, abilities, living environment, material capabilities and other objective factors of his life. Such a problem can be solved only in a multilevel or hierarchical setting, when the life of the subject is divided into several global stages. The completion of each life stage of the subject forms a new set of initial data to predict the optimal solution in the next stage. This hypothesis makes it possible to practically divide the solution of the global situational problem into a number of independent subtasks, in each of which the region of reliable solutions should be estimated using confidence ranges. The main group of confidence ranges of intermediate states of the situational problem is calculated in the process of solving the stage and can be reused by other entities that solve similar situational problems with the same initial characteristics under the influence of random factors. The input parameters of the first-level model, as well as the models of subsequent levels, are affected by the point parameters of characteristics and random factors, as well as decision-making parameters of zero or previous levels, which are selected from the corresponding confidence ranges to perform calculations.*

Keywords: *situational tasks, reliable models, multi-level models, stages of solving situational problems, correction of initial data, forecasting of correct decisions, confidence ranges.*

Располагая соответствующими условными и безусловными плотностями распределения:

$$f(\text{Pr}_i^{(j)}/\text{Pr}_i^{(j-1)}), f(\text{Pr}_i^{(j)}), f(\text{Pr}_i^{(j-1)}/\text{Pr}_i^{(j)}), \dots$$

можно выполнить коррекцию некоторого доверительного диапазона  $\Delta\text{Pr}_i^{(j)}$ , вычисленного по полным вариациям характеристик модели  $j$ -го уровня:

$$\Delta\text{Pr}_i^{(j)*} = \Delta K \text{Mod}^{(j)}(\text{Pr}^{(j-1)}, Z, \zeta), \quad (1)$$

где  $\Delta K$  – коэффициент разброса характеристик модели данного уровня;

$Z$  – управляющие характеристики;  $\zeta$  – случайные факторы.

Для решения задачи коррекции границ доверительного диапазона [1, с.17] вычисляется безусловная энтропия по всему доверительному диапазону  $(\text{Pr}_{i,L}^{(j)}, \text{Pr}_{i,ПР}^{(j)})$  по формуле:

$$H(\Delta\text{Pr}_i^{(j)}) = - \sum_{L=1}^N q(\text{Pr}_{i,L}^{(j)}) \ln q(\text{Pr}_{i,L}^{(j)}) \quad (2)$$

где  $N$  – число интервалов квантования доверительного диапазона  $i$ -го параметра на  $j$ -м этапе моделирования.

Далее вычисляется поправка границ доверительного диапазона за счет статистических связей, если таковые имеются, - поправка условной энтропии:

$$\Delta H(\Pr_i^{(j)}/\Pr_i^{(j-1)}) = \frac{\sum_{k=1}^{m} \int_{(k-1)\Delta}^{k\Delta} f \cdot \int_{(k-1)\Delta}^{k\Delta} f}{(\Pr_i^{(j-1)}/\Pr_{i,L}^{(j)})d\Pr_i^{(j-1)} \times (\Pr_i^{(j)}/\Pr_{i,L}^{(j)})d\Pr_i^{(j)} \times \log[(\Pr_i^{(j-1)}/\Pr_{i,L}^{(j)})d\Pr_i^{(j-1)}/(\Pr_i^{(j-1)}/\Pr_{i,L}^{(j)})d\Pr_i^{(j-1)})} \quad (3)$$

В выражении (3) интегралы могут быть заменены числовыми значениями вероятностей  $q(\Pr_i^{(j-1)}/\Pr_{i,L}^{(j)})$  если распределение задано численно, а не функционально [2,с.212].

Таким образом, условная энтропия параметра принятия решения  $\Pr_i^{(j)}$  определяется по формуле:

$$\Delta H(\Pr_i^{(j)}/\Pr_i^{(j-1)}) = H(\Delta \Pr_i^{(j)}) - H(\Pr_i^{(j)}/\Pr_i^{(j-1)}) \quad (4)$$

Согласно соотношению (4) условная энтропия меньше безусловной  $H(\Delta \Pr_i^{(j)})$ , а приведенный доверительный диапазон  $j$ -го состояния соответствует величине:

$$\Delta \Pr_i^{(j)} = 0,5 \exp H(\Pr_i^{(j)}/\Pr_i^{(j-1)}) \quad (5)$$

Границы приведенного диапазона фиксируются путем привязки к математическому ожиданию параметра принятия решения  $\Pr_i^{(j)}$ .

После вычисления границ доверительного диапазона следует провести дополнительный анализ полученных результатов на предмет выполнения необходимых условий их достоверности [3,с.86].

Во-первых, величина полученного диапазона должна быть меньше, чем на предшествующем этапе моделирования.

Во-вторых, правая и левая границы нового доверительного



диапазона  $\Delta Pr_i^{(j)}$  не должны выходить за пределы границ диапазона предыдущего уровня  $\Delta Pr_i^{(j-1)}$ , как показано на рис.1.



Рис.1. Геометрическая интерпретация достоверного решения

В случае выхода одной из границ доверительного диапазона параметра текущего уровня моделирования  $\Delta Pr_i^{(j)}$  за пределы границ диапазона предыдущего уровня  $\Delta Pr_i^{(j-1)}$  решение задачи следует повторить на том же этапе, расширив границы доверительного диапазона предыдущего уровня  $\Delta Pr_i^{(j-1)}$ , чтобы избежать возможной потери правильных решений. Здесь необходимо помнить, что точность приведения доверительного диапазона по вычисленной условной энтропии произвольного распределения вероятностей соответствует энтропии равномерного распределения [4,с.32].

На промежуточных этапах решения не представляется важным точное соответствие энтропии каждого параметра заданным значениям, поэтому здесь целесообразно использовать осредненные оценки информации. Иными словами, в результате вычисления диапазонов  $\Delta Pr_i^{(j)}$  на каждом этапе можно вычислить суммарную остаточную неопределенность ситуационной задачи:

$$H(Pr^{(j)}/Pr^{(j-1)}) = \sum_{i=1}^n H(\Delta Pr_i^{(j)}/Pr^{(j-1)}), \quad (6)$$

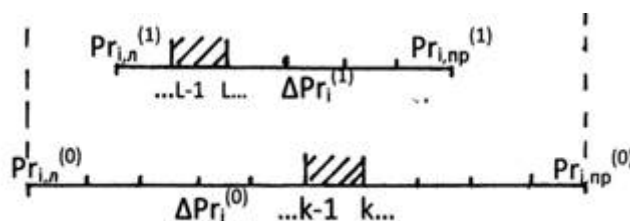
где  $n$  – количество параметров  $j$  – го этапа решения.

Приобретенное количество информации определяется разностью условных энтропий соседних этапов решения задачи:

$$\Delta Inf(Pr^{(j)}/Pr^{(j-1)}) = H(Pr^{(j-1)}/Pr^{(j-2)}) - H(Pr^{(j)}/Pr^{(j-1)}) \quad (7)$$

На основании формулы (7) вычисляется градиент количества информации, который определяет эффективность решения любой

ситуационной задачи, поставленной перед субъектом [5,с.177].

Трудность выстраивания алгоритма решения ситуационной задачи состоит в том, что процесс решения строится по многоэтапной, иерархической схеме. В связи с чем, и сами модели должны быть многоэтапными и соответствовать процессу решения [6,с.77]. Здесь возникла задача привязки математических моделей к процессу решения на основе количественных факторов, которые разработаны с привлечением меры количества информации.

В наших задачах широко применяются многомерные стохастические и реже детерминированные модели с модульной структурой [7,с.199], которые позволяют выполнять, в случае необходимости, замену отдельных блоков. Многомерность моделей порождает значительные трудности в оценке их свойств, в плане соответствия этапу моделирования. Кроме того, принятая в нашем исследовании схема оценки доверительных диапазонов подразумевает, как наличие самого диапазона, так и законов распределения вероятностей на этом диапазоне. Чтобы избежать трудностей решения задач векторной оптимизации, для оценки эффективности такого класса моделей, здесь предложен информационный подход. Обобщенная задача исследования моделей оценок распадается на две задачи.

Первая задача связана с разработкой сравнительных критериев эффективности, полученных в виде показателей прироста количества информации  $\Delta \text{Inf}(\text{Pr})$ .

Вторая задача связана с определением показателей достоверности оценочных моделей для различных этапов решения [8,с.70].

Здесь обе оценки сливаются в единую оценку достоверности результатов решения ситуационной задачи. Соответствие критериев получено на основании общих характеристик параметров  $\text{Pr}_i^{(j)}$  и их доверительных диапазонов  $\Delta \text{Pr}_i^{(j)}$ . Каждое состояние решения ситуационной задачи характеризуется доверительными диапазонами, а не самими реализациями параметров, различные значения которых вполне вероятны в границах вычисленных доверительных диапазонов. Совокупной оценкой всех диапазонов одного уровня решения является информация. Аналогичный критерий существует и для модели оценки, число параметров которой может быть меньше количества характеристик данного этапа решения задачи.

### **Список литературы**

1.Синицын С.А. Информационный критерий достоверности этапа решения ситуационной задачи//Евразийский союз ученых (ЕСУ):

ежемесячный научный журнал №10 (67), 3 часть, 2019. - с. 15-18.

2.Синицын С.А. Задача синтеза геометрической информации при оптимальном моделировании гладких дифференциальных поверхностей// Инновации и инвестиции. 2018. № 10. С. 211-214.

3.Левчук Т.В., Казаков М.С., Зверев А.С. Оптимизация систем массового обслуживания// История и перспективы развития транспорта на севере России. 2014. №1. С.84-87.

4.Левчук Т.В., Маслов А.А. Использование имитационного моделирования для анализа эксплуатационных испытаний программного обеспечения// История и перспективы развития транспорта на севере России. 2015. №1. С.32-34.

5. Синицын С.А. Формализация погрешностей в задачах оптимизации геометрических моделей// Инновации и инвестиции. 2018. № 11. С. 175-180.

6.Левчук Т.В., Ким А.Р. Трехмерное моделирование при визуализации математических и технических задач// История и перспективы развития транспорта на севере России. 2016. №1. С.75-78.

7.Левчук Т.В., Втулкин М.Ю., Череватый Д.Н. Применение интегрированных пакетов в частных задачах вычислительной математики //История и перспективы развития транспорта на севере России. 2014. №1. С.199-200.

8.Левчук Т.В., Втулкин М.Ю. Инновационные технологии на железнодорожном транспорте// История и перспективы развития транспорта на севере России. 2012. №1. С.68-71.

# ИНФОРМАЦИОННАЯ МЕТОДИКА ОЦЕНКИ ДОСТОВЕРНОСТИ ПРИНЯТЫХ РЕШЕНИЙ НА ЭТАПАХ РЕШЕНИЯ СИТУАЦИОННОЙ ЗАДАЧИ СУБЪЕКТА

## AUTHORITY ASSESSMENT INFORMATION TECHNIQUE DECISIONS TAKEN AT THE DECISION STAGES SUBJECT SITUATIONAL OBJECTIVES

Авторы: Сеницын Сергей Александрович

Аннотация: В наших ситуационных задачах на каждом этапе моделирования необходимо вычислять конечные значения доверительных диапазонов по каждой характеристике, поэтому теоретический предел области определения функции энтропии должен быть ограничен конечными значениями левой и правой границ доверительного диапазона. Одно из возможных решений этой задачи основано на эквивалентном преобразовании энтропии бесконечного распределения в энтропию равновероятного или равномерного распределения с плотностью, обладающей резко очерченными границами. При этом в качестве основного критерия принимается признак равенства энтропий реального и равновероятного законов распределения. Номинальная составляющая характеристики определена в своем доверительном диапазоне, отражающем степень ее неопределенности или точности решения. В этой схеме более важная роль отведена самому доверительному диапазону, нежели номинальному значению самой характеристики, которое не отражает точного решения задачи на любом промежуточном этапе. Вероятные значения каждой характеристики в любом состоянии решения ситуационной задачи ограничены некоторым доверительным диапазоном, в рамки которого эти значения обязаны уложиться. трудности при вычислении эффективного диапазона достоверности каждой характеристики модели, который мог бы однозначно характеризовать величину неопределенности, остающейся после выполнения моделирования на данном этапе решения задачи.

Ключевые слова: ситуационная модель, планирование карьеры, ситуационное моделирование, диапазоны достоверных решений, распределение вероятностей, распределение погрешностей, количество информации, энтропия состояния модели, принятие решений.

Annotation: *In our situational problems, at each stage of modeling, it is necessary to calculate the final values of the confidence ranges for each characteristic, therefore, the theoretical limit of the domain of definition of the entropy function should be limited by the final values of the left and right boundaries of the confidence range. One possible solution to this problem is based on the equivalent transformation of the entropy of an infinite distribution into the entropy of an equally probable or uniform distribution with a density having sharply defined boundaries. At the same time, the criterion of the equality of the entropies of the real and equally probable distribution laws is taken as the main criterion. The nominal component of the characteristic is determined in its confidence range, reflecting the degree of its uncertainty or the accuracy of the solution. In this scheme, a more important role is assigned to the most trusting range than the nominal value of the characteristic itself, which does not reflect the exact solution of the problem at any intermediate stage. The probable values of each characteristic in any state of solving the situational problem are limited to some confidence range within which these values must fit. In this case, the solution will be reliable with a given probability or for a confidence range with a given accuracy.*

Keywords: *situational model, career planning, situational modeling, ranges of reliable decisions, probability distribution, distribution of errors, amount of information, model state entropy, decision making.*

В ситуационных моделях трудно установить функциональные связи между управляющими параметрами входа и характеристиками выхода на любом уровне [1, с.261]. Управляющие параметры нулевого уровня в форме желаний, планов, идей видоизменяются при переходе с уровня на уровень и их количество возрастает. При этом величины доверительных диапазонов новых параметров принятия решений должны уменьшаться (рис.1). Иными словами, при переходе с уровня на уровень результаты принятых решений должны быть получены с определенной точностью по отношению к точности предшествующего уровня [2, с.33].

В процессе принятия решений по ситуационной модели уровня субъект получает ряд параметров, которые с заданной степенью точности характеризуют его продвижение к судьбоносной цели [3, с.114]. Любая математическая модель, а тем более эвристическая или стохастическая модель, не является абсолютно точной по отношению к реальной ситуации, которую описывает данный блок уровня, а всего лишь в той или иной мере модель адекватна этой ситуации. Поэтому все значения параметров решений принятых на основе модели данного уровня могут рассматриваться как некоторые случайные реализации в своих доверительных диапазонах [4, с.77].

Перед началом этапа решения ситуационной задачи субъект располагает доверительными диапазонами исходного или нулевого состояния  $\Delta Pr_i^{(0)}$  по всем параметрам принятия решений, которые должны быть реализованы в конце этапа решения задачи в диапазонах  $\Delta Pr_i^*$  [5, с.177]:

$$\Delta Pr_1^*, \Delta Pr_2^*, \dots, \Delta Pr_n^*. \quad (1)$$

Количество параметров любого этапа всегда меньше общего числа параметров принятия решений глобальной ситуационной задачи [6, с.199]:

$$\Delta Pr_1^{(0)}, \Delta Pr_2^{(0)}, \dots, \Delta Pr_k^{(0)}, \quad \text{где } k < n. \quad (2)$$

Тогда полный прирост количества информации, который должен быть получен в

результате выполнения этапа решения ситуационной задачи, определится соотношением:

$$\text{Inf}(\text{Pr}^*) = \ln \Delta \text{Pr}_1^{(0)} / \Delta \text{Pr}_1^* + \ln \Delta \text{Pr}_2^{(0)} / \Delta \text{Pr}_2^* + \dots + \ln \Delta \text{Pr}_k^{(0)} / \Delta \text{Pr}_k^* \quad (3)$$

или по свойствам логарифмов:

$$\text{Inf}(\text{Pr}^*) = \ln [(\Delta \text{Pr}_1^{(0)} \Delta \text{Pr}_2^{(0)} \dots \Delta \text{Pr}_k^{(0)}) / (\Delta \text{Pr}_1^* \Delta \text{Pr}_2^* \dots \Delta \text{Pr}_k^*)]. \quad (4)$$

Характеристика  $\text{Inf}(\text{Pr}^*)$  достаточно полно отражает суть процесса принятия решения, подготовленного с помощью математической модели данного уровня. В то же время, количество параметров изменяется при переходе от этапа к этапу, поэтому для удобства сравнения результатов на различных этапах целесообразно определить некоторую усредненную характеристику информации:

$$\text{Inf}^*(\text{Pr}^*) = \text{Inf}(\text{Pr}^*) / k. \quad (5)$$

Основная группа доверительных диапазонов промежуточных состояний ситуационной задачи вычисляется в процессе решения этапа и может быть использована повторно другими субъектами, которые решают аналогичные ситуационные задачи с теми же исходными характеристиками  $Z$  и случайными факторами  $\zeta$ :

$$\Delta \text{Pr}_i^{(j)} = f(\Delta \text{Pr}_i^{(j-1)}, Z, \zeta). \quad (6)$$

Задав исходные доверительные диапазоны, следует скорректировать их границы, после чего можно воспользоваться моделью для пересчета доверительных диапазонов параметров принятия решений в сторону их уменьшения, рис.1.



Рис.1. Схема моделирования этапов решения ситуационной задачи

Таким образом, решение каждого этапа ситуационной задачи сводится:

1. К назначению закрытого множества параметров принятия решений:  $\{\Delta \text{Pr}_i^{(0)}\}$ ;
2. Пересчету величин доверительных диапазонов с целью их уменьшения. В этом случае количество информации возрастает, также, как и вероятность правильно принятого решения;
3. Принятию решения по параметрам  $\{\Delta \text{Pr}_i\}$  с целью перехода к следующему этапу решения ситуационной задачи [7, с.199].

При использовании самоформирующихся моделей разброс их характеристик должен быть

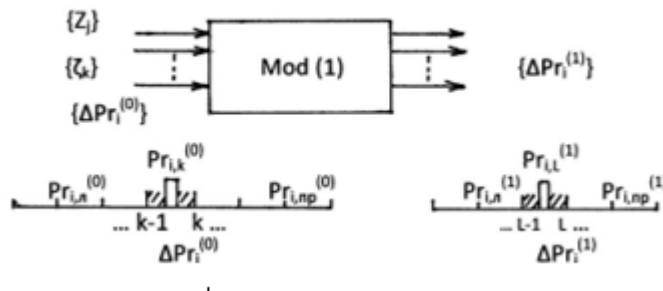
введен в алгоритм решения задачи.

На вход модели первого уровня, как и моделей последующих уровней. Воздействуют точечные параметры характеристик  $\{Z\}$  и случайных факторов  $\{\zeta\}$ , а также параметры принятия решений нулевого или предыдущего уровня  $\{Pr_i\}$ , которые для выполнения вычислений выбираются точечной реализацией из соответствующего доверительного диапазона  $\{\Delta Pr_i\}$ .

Здесь следует отметить, что выбор точечного значения параметра принятия решения в соответствующем интервале квантования может быть обоснован в двух случаях [8,с.115]:

1. При отсутствии опыта применения модели принимается равновероятная схема распределения на всем доверительном диапазоне и выбор значения параметра производится произвольно.

2. При наличии опыта применения модели появляется дополнительная информация, которая позволяет использовать плотность  $q(Pr_i^{(j)})$  для сжатия доверительного диапазона.

Далее, в соответствии с алгоритмом, выбирается значение параметра  $Pr_{i,L}^{(j)}$  в квантильном интервале  $(L-1, L)$  доверительного диапазона  $\Delta Pr_i^{(j)}$ . Здесь также рассматриваются два случая: первый определен равномерным распределением вероятностей; второй – наличием условной вероятностью  $q(Pr_{i,L}^{(j)}/Pr_{i,k}^{(j-1)})$  и некоторой функцией распределения условной вероятности отличной от равномерного закона.

В любом случае здесь выполняются две процедуры, одна из которых вспомогательная. Суть этой вспомогательной процедуры состоит в том, что конкретные реализации  $Pr_{i,L}^{(j)}$  дополняют и уточняют функцию условной плотности вероятностей  $f(Pr_{i,L}^{(j)}/Pr_{i,k}^{(j-1)})$

Таким образом, для условной плотности вычисляется вероятность попадания в интервал  $(L-1, L)$  при условии существования исходной реализации предыдущего уровня в интервале  $(K-1, K)$  [9,с.62]. Для случая безусловной вероятности уточняется вероятность попадания в интервал  $(L-1, L)$  в конце  $j$ -го этапа решения ситуационной задачи. Здесь же корректируется обратная зависимость  $f(Pr_i^{(j-1)}/Pr_i^{(j)})$ .

## Список литературы

1. Сеницын С.А., Гусарова О.Ф. Информационный подход к разработке и применению иерархических ситуационных моделей интерактивного интеллекта// Москва – МГУ им. М.В.Ломоносова: «Социология» №1, 2019. с.255-262.
2. Левчук Т.В., Маслов А.А. Использование имитационного моделирования для анализа эксплуатационных испытаний программного обеспечения// История и перспективы развития транспорта на севере России. 2015. №1. С.32-34.
3. Сеницын С.А. Информационный подход к разработке методик и алгоритмов типовых ситуационных задач формирования карьеры субъекта// Медицина. Социология. Философия. Прикладные исследования. 2019. №2. С. 111-117.
4. Левчук Т.В., Ким А.Р. Трехмерное моделирование при визуализации математических и технических задач// История и перспективы развития транспорта на севере России. 2016. №1. С.75-78.
5. Сеницын С.А. Формализация погрешностей в задачах оптимизации геометрических моделей//

Инновации и инвестиции. 2018. № 11. С. 175-180.

6. Левчук Т.В. Современные пакеты прикладных программ в инженерной и научной деятельности // История и перспективы развитие транспорта на севере России. 2013. №1. С.196-200.

7. Левчук Т.В., Втулкин М.Ю., Череватый Д.Н. Применение интегрированных пакетов в частных задачах вычислительной математики // История и перспективы развития транспорта на севере России. 2014. №1. С.199-200.

8. Сеницын С.А. Информационный подход к разработке методик и алгоритмов типовых ситуационных задач формирования карьеры субъекта // Медицина. Социология. Философия. Прикладные исследования. 2019. №2. С. 111-117.

9. Левчук Т.В. Эффективность внедрения информационных систем на железнодорожном транспорте // История и перспективы развития транспорта на севере России. 2012. №1. С.60-64.



# СПОСОБ РЕМОНТА ПРОМЫСЛОВЫХ НЕФТЕПРОВОДОВ

## METHOD OF REPAIR OF FIELD OIL PIPELINES

Авторы: Шамбруткин Валерий Эдуардович

Аннотация: в статье описывается один из способов ремонта нефтепровода с помощью усиливающей композитной муфты трубопровода, определены основные цели и задачи при ремонте промысловых нефтепроводов с помощью усиливающей композитной муфты трубопровода.

Ключевые слова: ремонт нефтепроводов, усиливающая композиционная муфта трубопровода.

Annotation: the article describes one of the ways to repair an oil pipeline using a reinforcing composite coupling of the pipeline, identifies the main goals and objectives in the repair of field oil pipelines using a reinforcing composite coupling of the pipeline.

Keywords: repair of oil pipelines, reinforcing composite coupling of the pipeline.

### 1. Введение

Здесь уместно отметить, что в соответствии с «Правилами по эксплуатации, ревизии, ремонту и отбраковке нефтепромысловых трубопроводов» (РД 39-132-94) запрещается длительная эксплуатация трубопроводов, предназначенных для перекачки взрывопожароопасных и агрессивных газов и продуктов, при наличии хомутов. Хомуты должны быть ликвидированы при первой же остановке трубопровода на ревизию или ремонт.

**Цель работы** - повышение эффективности и безопасности технологии аварийного ремонта действующих трубопроводов.

Для решения поставленной цели были сформулированы следующие **основные задачи**:

- исследование и разработка методов повышения ресурса накладных элементов, применяемых при аварийном ремонте;
- разработка методов прогнозирования остаточного ресурса трубопроводов после аварийного ремонта;
- разработка методики оценки и повышения ресурса трубопроводов с накладными усилительными элементами.

### 2. Описание научно-технической новизны и актуальности работы

Принцип действия технологии заключается в следующем: на дефектный участок трубопровода надевается жесткий упругий композитный элемент – лайнер с нанесенным на его внутреннюю поверхность клеевым компаундом. Поверх лайнера монтируется мощный силовой корпус композитной муфты и затягивается болтовым соединением с заданным тарированным усилием. Прочность силового корпуса муфты намного превосходит прочность бездефектной трубы, а усилие сжатия обеспечивает практически полную разгрузку металла трубопровода от внутреннего давления. При обжатии силового корпуса излишки клея выдавливаются из-под лайнера, заполняя все неровности и обеспечивая надежную герметизацию наружной поверхности трубопровода.

Наличие лайнера позволяет устанавливать УКМТ на дефектные участки трубопроводов в зонах любых сварных швов: продольных, спиральных, вертикальных, а также их сочетаниях. Толщина лайнера равна толщине валика усиления трубного сварного шва, что исключает возможность возникновения концентраторов напряжений. Длина внутреннего лайнера несколько больше длины силового корпуса, что позволяет ремонтировать протяженные прямолинейные участки трубопровода без разрыва, устанавливая муфты последовательно друг за другом. Таким образом, вокруг участка трубопровода формируется новая герметичная композитная оболочка практически любой длины, усиленная снаружи силовым корпусом.

## 2.1 Актуальность идеи.

УКМТ сохраняют работоспособность в диапазоне температур от -60 до 200°C. Также возможно изготовление муфт для использования при температуре до 400°C. Применение УКМТ позволяет продлить срок службы отремонтированного участка трубопровода до 30 лет без необходимости его обслуживания и ремонта. Также УКМТ могут применяться для ремонта подводных морских трубопроводов. Клеевой слой полимеризуется при влажности до 100% и температуре стенки трубы до -7°C. Среднее время ремонта одного дефекта на глубине до 30 м составляет около 30 минут. Материал муфты не подвержен коррозии, поскольку металлические детали выполнены из коррозионностойкой стали.



Рис.1. Аварийный ремонт сквозных отверстий с помощью УКМТ168

Различные модификации УКМТ – УКМТ-А и УКМТ168 – позволяют ликвидировать аварийные сквозные отверстия. Соответствующие испытания (гидравлические тесты) проводились компанией SIGAZ (Румыния). Гидравлический стенд со сквозным отверстием диаметром 8 мм, отремонтированный с помощью УКМТ168, выдержал давление больше 160 бар (рис.1.).

### Список литературы:

1. ФНП В области промышленной безопасности «Правила Безопасной Эксплуатации внутри промысловых трубопроводов.» от 30.11.2017г.
2. Муфты УКМТ. Кошкаргов В. С., Королевских А. Н. Тюменский государственный нефтегазовый университет.

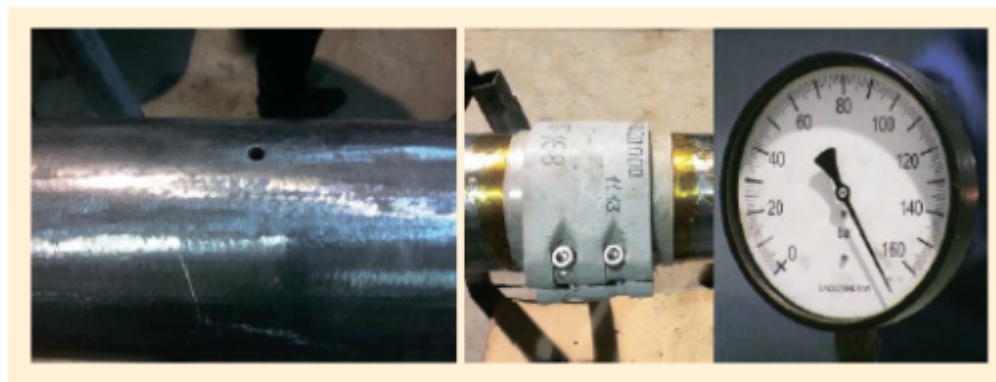
# ГИДРАВЛИЧЕСКОЕ ИСПЫТАНИЕ РЕЗЕРВУАРА РВС-5000

Авторы: Масликов Олег Сергеевич

Научный руководитель: Лагерев Роман Юрьевич

Аннотация: гидравлическое испытание — это проверка состояния и работоспособности оборудования, работающего под давлением. Данное испытание характеризует надёжность оборудования, что крайне важно, учитывая серьёзную опасность для жизни и здоровья людей в случае их неисправностей и аварий. В данной работе описана методика гидравлического испытания резервуара на примере РВС-5000 №6 ЛПДС «Петропавловск».

Ключевые слова: гидравлические испытания, резервуары вертикальные стальные, ЛПДС «Петропавловск».

Annotation: a hydraulic test is a check of the condition and performance of pressure equipment. This test characterizes the reliability of the equipment, which is extremely important, given the serious danger to life and health of people in case of malfunctions and accidents. This work describes the method of hydraulic testing of the tank on the example of RVS-5000 No. 6 LPDS "Petropavlovsk". This article presents the calculation and analysis of the economic efficiency of the overhaul of the RVS-5000 tank farm LPDS "Petropavlovsk".

Keywords: hydraulic tests, vertical steel tanks, LPDS "Petropavlovsk".

В заключительной стадии ремонта резервуара вертикального стального необходимо выполнить срезку вспомогательных металлоконструкций и провести гидроиспытание резервуара на прочность и устойчивость посредством заполнения его водой (гидроиспытание), согласно расчету допустимой высоты налива.

Расчет допустимой высоты налива для гидравлического испытания резервуара РВС-5000 №6 ЛПДС "Петропавловск"

Исходные данные:

- радиус резервуара 1140,2 см
- высота резервуара 1175,5 см
- допустимые напряжения на прочность для материала стенки резервуара – сталь СтЗсп

$$\{b_k\} = R \cdot m = 2450 \cdot 0,7 = 1715 \text{ кг/см}^2,$$

где R - расчетное сопротивление по пределу текучести;

m - коэффициент условия работы для первого пояса;

Таблица 1

Пояс	Толщина пояса по паспорту, мм	Фактическая толщина, мм	Высота пояса, см	Допустимая толщина, мм
------	-------------------------------	-------------------------	------------------	------------------------

1	10,0	9,2	149	7,8
2	8,0	7,0	149	6,8
3	7,0	5,9	149	5,9
4	6,0	5,2	149	4,8
5	6,0	4,2	149	3,7
6	5,0	4,6	149	3,0
7	5,0	3,5	149	2,0
8	5,0	3,5	149	2,0

1. Кольцевые напряжения определяем по формуле Лапласса:

$$\{\sigma_k\} = i \cdot R \cdot (H_{\max} - h_{\text{расч}}) / d, \quad (2.15)$$

где  $H_{\max}$  - максимальный уровень, см;

$h_{\text{расч}}$  - расчетный уровень пояса, расположенный на 300 мм выше образующей пояса, см;

$i$  - удельный вес воды, равный 0,001 кг/см<sup>3</sup>;

$d$  - толщина стенки, см.

2. Определяем максимальный взлив воды для первого пояса:

$$H_{\max} = \{\sigma_k\} / R + h_{\text{расч}} \cdot 1 = 1715 \cdot 0,92 / 0,001 \cdot 1140,2 + 30 = 1414.$$

1. Кольцевые напряжения по поясам составляют:

$$\sigma_{k1} = 1140,2 \cdot (1414 - 30) / 0,92 = 1715 \text{ кг/см}^2;$$

$$\sigma_{k2} = 1140,2 \cdot (1414 - 149 - 30) / 0,7 = 2012 \text{ кг/см}^2;$$

$$\sigma_{k3} = 1140,2 \cdot (1414 - 149 - 149 - 30) / 0,59 = 2099 \text{ кг/см}^2;$$

$$\sigma_{k4} = 1140,2 \cdot (1414 - 149 - 149 - 149 - 30) / 0,52 = 2055 \text{ кг/см}^2;$$

$$\sigma_{k5} = 1140,2 \cdot (1414 - 149 - 149 - 149 - 149 - 30) / 0,42 = 2039 \text{ кг/см}^2;$$

$$\sigma_{k6} = 1140,2 \cdot (1414 - 149 - 149 - 149 - 149 - 149 - 30) / 0,46 = 1584 \text{ кг/см}^2;$$

$$\sigma_{k7} = 1140,2 \cdot (1414 - 149 - 149 - 149 - 149 - 149 - 149 - 30) / 0,35 = 1416 \text{ кг/см}^2;$$

$$\sigma_{k8} = 1140,2 \cdot (1414 - 149 - 149 - 149 - 149 - 149 - 149 - 149 - 30) / 0,35 = 1113 \text{ кг/см}^2;$$

Т.к. при взливе 1414 см самый нагруженный пояс II, то определяем максимальный взлив для II пояса:

$$H_{\max 2} = 1715 \cdot 0,7 / 0,001 \cdot 1140,2 + 149 + 30 = 1232 \text{ см.}$$

Кольцевые напряжения по поясам составляют:

$$бк_1 = 1140,2 \cdot (1232 - 30) / 0,92 = 1490 \text{ кг/см}^2;$$

$$бк_2 = 1140,2 \cdot (1232 - 149 - 30) / 0,7 = 1715 \text{ кг/см}^2;$$

$$бк_3 = 1140,2 \cdot (1232 - 149 - 149 - 30) / 0,59 = 1747 \text{ кг/см}^2;$$

$$бк_4 = 1140,2 \cdot (1232 - 149 - 149 - 149 - 30) / 0,52 = 1682 \text{ кг/см}^2;$$

$$бк_5 = 1140,2 \cdot (1232 - 149 - 149 - 149 - 149 - 30) / 0,42 = 1645 \text{ кг/см}^2;$$

$$бк_6 = 1140,2 \cdot (1232 - 149 - 149 - 149 - 149 - 149 - 30) / 0,46 = 1133 \text{ кг/см}^2;$$

$$бк_7 = 1140,2 \cdot (1232 - 149 - 149 - 149 - 149 - 149 - 149 - 30) / 0,35 = 003 \text{ кг/см}^2;$$

$$бк_8 = 1140,2 \cdot (1232 - 149 - 149 - 149 - 149 - 149 - 149 - 149 - 30) / 0,35 = 518 \text{ кг/см}^2;$$

Т.к. при взливе 1232 см самый нагруженный пояс III, то определяем максимальный взлив для III пояса:

$$H_{\max 3} = 1715 \cdot 059 / 0,001 \cdot 1140,2 + 149 + 149 + 30 = 1216 \text{ см.}$$

Кольцевые напряжения по поясам составляют:

$$бк_1 = 1140,2 \cdot (1216 - 30) / 0,92 = 1470 \text{ кг/см}^2;$$

$$бк_2 = 1140,2 \cdot (1216 - 149 - 30) / 0,7 = 1689 \text{ кг/см}^2;$$

$$бк_3 = 1140,2 \cdot (1216 - 149 - 149 - 30) / 0,59 = 1715 \text{ кг/см}^2;$$

$$бк_4 = 1140,2 \cdot (1216 - 149 - 149 - 149 - 30) / 0,52 = 1620 \text{ кг/см}^2;$$

$$бк_5 = 1140,2 \cdot (1216 - 149 - 149 - 149 - 149 - 30) / 0,42 = 1602 \text{ кг/см}^2;$$

$$бк_6 = 1140,2 \cdot (1216 - 149 - 149 - 149 - 149 - 149 - 30) / 0,46 = 1093 \text{ кг/см}^2;$$

$$бк_7 = 1140,2 \cdot (1216 - 149 - 149 - 149 - 149 - 149 - 149 - 30) / 0,35 = 953 \text{ кг/см}^2;$$

$$бк_8 = 1140,2 \cdot (1216 - 149 - 149 - 149 - 149 - 149 - 149 - 149 - 30) / 0,35 = 466 \text{ кг/см}^2;$$

На резервуаре РВС-5000 № 6 высота врезки пеногенератора ГПСС-2000 равна 1168,5 см, то высоту взлива воды для гидроиспытания принимаем: Нисп. = 1078 см.

На проведение работ по гидравлическому испытанию резервуара был составлен план организационно-технических мероприятий (ОТМ) и оформлен наряд-допуск для выполнения этого вида работ. В подготовительный период была разработана технология производства работ, включая схемы: технологическую с обозначением мест установки насосного оборудования, прокладки трубопровода из труб ПМТ-150 мм, электрическую-подключения электрооборудования, заземления, расстановки зачистного оборудования и автотранспорта.

Место производства работ обеспечили двусторонней радиосвязью с оператором ЛПДС «Петропавловск». Приказом по ЛПДС «Петропавловск» назначаем ответственного руководителя из числа ИТР по гидроиспытанию резервуара РВС-5000 №6. Выполняем освещение наружной стенки резервуара, особенно уторов. Устанавливаем границу опасной

зоны (радиус 40 м вокруг резервуара) и обозначаем ее предупредительными знаками. Устанавливаем насос НЦС-2 у пруда испарителя и собираем линию из труб ПМТ-150 мм длиной 260 м, с обратным клапаном Ду 150 до сифонного крана РВС-5000 №6. Проводим пробную подачу воды и промываем линию.

Люки и штуцера перед испытанием заглушены, световые люки на крыше - открыты.

Гидроиспытание производим при температуре окружающей среды +25°C, заливом водой с подачей не более 500 м<sup>3</sup>/час.

Наполнение резервуара РВС-5000 №6 проводим в светлое время суток.

При достижении высоты взлива 1,8 м, прекращаем заполнение резервуара водой. Осмотрев сварные соединения первого пояса и уторного уголка, свищей, отпотин, течи и трещин в стенке резервуара не обнаружили. Возобновляем заполнение резервуара водой, при заполнении каждого пояса, останавливаем подачу воды в резервуар и производим осмотр уторного уголка и сварных соединений листов стенки резервуара, находящихся под взливом.

Резервуар после наполнения водой на высоту 1078 см, согласно расчету допустимой высоты взлива, выдерживаем под этой нагрузкой в течении 24 часов. Резервуар считаем выдержавшим испытание на прочность и устойчивость, так как в процессе его испытания на поверхности стенки не появились свищи, отпотины, течи; утечки воды по уторам не обнаружено; запорная арматура работает нормально следов утечки воды не обнаружено, высота взлива в течении 24 часов не изменилась.

При залитом до расчетной отметки водой резервуаре, проводим замеры отклонений образующих от вертикали и замеры отклонений наружного контура днища на фиксированных точках через каждые 6 м: перед заливом резервуара водой; по достижении максимального уровня налива; по окончании выдержки при максимальном уровне налива; после слива воды для определения осадки основания.

Предельные отклонения соответствуют требованиям ПТЭР.

По окончании гидроиспытания резервуара, воду сливаем через сифонный кран по проложенной линии из труб ПМТ-150 мм в пруд-испаритель.

Обнаруженные мелкие дефекты устраняем на пустом резервуаре, с последующей проверкой на герметичность керосином. После срезки вспомогательных металлоконструкций, места их креплений подлежат покраске алюминиевой пудрой по предварительно загрунтованной поверхности.

После гидроиспытания и спуска воды для проверки качества отремонтированного основания (равномерность осадки) проводим нивелирную съемку по периметру резервуара через каждые 6 м (рис. 1).



Рисунок 1 - Нивелирная съемка крайки днища

По завершении капитального ремонта и выполнения гидроиспытания составляется исполнительная документация в предусмотренном порядке и резервуар принимается в эксплуатацию.

#### Список использованных источников

1. Заменков Ю.Д., Хойрыш Г.А. Резервуары для хранения нефти и нефтепродуктов. Курс лекций. Тюмень, 1999.
2. Методика расчета на прочность и устойчивость резервуаров при неравномерных осадках основания. РД-39-0147103-340-86.

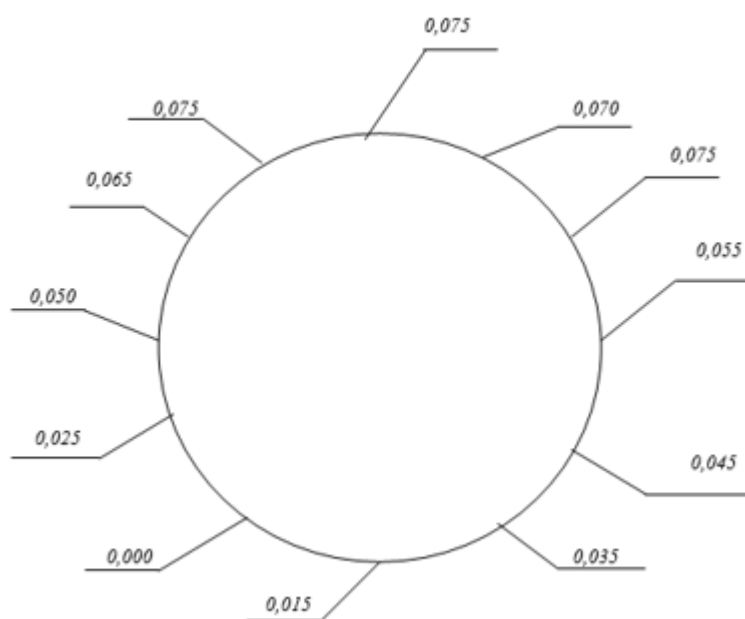
# ЭКОНОМИЧЕСКАЯ ЭФФЕКТИВНОСТЬ ПРИ РЕМОНТЕ РВС-5000 РЕЗЕРВУАРНОГО ПАРКА ЛПДС «ПЕТРОПАВЛОВСК»

Авторы: Масликов Олег Сергеевич

Научный  
руководитель: Лагерев Роман Юрьевич

Аннотация: надежная и долгосрочная эксплуатация магистральных сооружений для транспортировки нефтепродуктов на сегодняшний день важна для всех компаний. Чем более надежно оборудование и меньше его отказов, тем меньше для предприятия убытков и других вредных последствий. В данной работе представлен расчет и анализ экономической эффективности капитального ремонта РВС-5000 резервуарного парка ЛПДС «Петропавловск».

Ключевые  
слова: ремонт РВС, ЛПДС «Петропавловск», резервуар вертикальный стальной, оценка экономической эффективности проекта.

Annotation: the problem of reliability and operability of equipment and facilities of main oil product pipelines is very important in the transport and storage of oil and oil products. The more reliable the equipment and the less its failures, the less downtime in the work of the transport of petroleum products, accidents with its spill and other harmful consequences for the enterprise. This article presents the calculation and analysis of the economic efficiency of the overhaul of the RVS-5000 tank farm LPPS "Petropavlovsk".

Keywords: repair of vertical steel tanks, LPDS "Petropavlovsk", vertical steel tank, evaluation of the economic efficiency of the project.

## **Характеристика резервуарного парка ЛПДС «Петропавловск»**

ЛПДС «Петропавловск» предназначена для приема нефтепродуктов (бензин и дизельное топливо) из магистральных нефтепродуктопроводов (МНПП) «Уфа-Омск» и «Уфа-Петропавловск», их хранения и перекачки по МНПП «Уфа-Омск» в восточном и западном, а «Уфа-Петропавловск» – в западном (прямой и обратной) направлениях и по МНПП «Петропавловск-Кокчетав-Целиноград». Кроме этого на ЛПДС осуществляется отгрузка нефтепродуктов на железнодорожный и автомобильный транспорт. ЛПДС «Петропавловск» введена в эксплуатацию в 1954 году.

ЛПДС «Петропавловск» расположена на 914 км трассы МНПП «Уфа-Омск» в 4-х километрах от железнодорожной станции г. Петропавловска. Территория ЛПДС «Петропавловск» занимает площадь 27,1 га. Рельеф местности – равнинный.

## **Технические характеристики резервуара**

Тип: РВС-5000, вертикальный, стальной, цилиндрический.

Высота стенки (мм): 11755

Высота стенки до нижней образующей врезки



пеногенератора (мм): 11685

Диаметр резервуара по нижнему поясу (мм): 22805

Объем (куб.м.): 4799

Резервуары вертикальные стальные относятся к числу сварных конструкций, работающие в тяжелых эксплуатационных условиях.

Из-за наличия сварных соединений и эксплуатации при отрицательных температурах происходит снижение пластических свойств металла, что вызывает дополнительные внутренние напряжения.

Эти и ряд других причин, таких как, неравномерные осадки, коррозия снижают эксплуатационную надежность резервуара, иногда приводят к его разрушению.

Чтобы исключить такие ситуации, проводится периодическое обследование и комплексная дефектоскопия, которые позволяют своевременно выявлять дефекты, если те были допущены при изготовлении, сооружении резервуаров, а также и появившиеся в процессе эксплуатации.

Диагностика резервуара состоит из целого комплекса мероприятий по техническому обследованию. Полученная информация обрабатывается и составляется заключение о техническом состоянии резервуара и выдаче рекомендаций по дальнейшему его использованию.

### **Экономическая часть**

Капитальные затраты по рабочему проекту «Капитальный ремонт РВС-5000» представлены в таблице 3.1.

Смета затрат на капитальный ремонт

Таблица 3.1

Наименование отдельных зданий, сооружений или видов работ	Сметная стоимость всего стоимость, тыс. руб.
Подготовительные работы	3459,9
Основные работы	
Демонтаж дефектных листов. Изготовление и монтаж новых листов	2972,93
Антикоррозионное покрытие резервуара в текущих ценах	15984
Сварочные работы	106,59
Благоустройство территории	2051,36
Прочие расходы и затраты, в том числе:	22323,75
- энергозатраты	33,47
- плата за размещение отходов строительства	3640,37
<b>ИТОГО</b>	<b>50572,73</b>

## Энергозатраты

Основными электропотребителями по данному проекту являются электродвигатели задвижек резервуара. Электропитание относится к первой категории надежности электроснабжением.

Расчетная потребляемая мощность составляет - 27,5 кВт;

Установленная мощность - 36,5 кВт;

Расход электроэнергии за год - 9000 кВт-час.

Тарифы на электрическую энергию принимаются справочно согласно Решения РЭК «О тарифах на электрическую энергию, производимую ОАО «Тюменьэнерго» и отпускаемую потребителям». По одноставочному тарифу стоимость электроэнергии составляет 2820 руб./тыс.кВт-ч. Коэффициент инфляции для перевода цен 2019 г. в условные цены 2020 г. принимается в размере 1.05. По одноставочному тарифу эти затраты составят (с НДС): 9 тыс.кВт-ч x 2820 руб./тыс.кВт-ч x 1,18\* 1,05 = 31445,82 руб.

## Плата за размещение отходов строительства

Расчет платы за размещение отходов П, образующихся при строительстве, производится по формуле:

$$P = N * K_1 * K_2 * V \quad (3.1)$$

где: N - норматив платы за размещение отходов в зависимости от класса опасности, принимаемый в соответствии с Постановлением Правительства РФ;

$K_1$  - коэффициент экологической ситуации и экологической значимости почвы;

$K_2$  - коэффициент, учитывающий наличие собственного полигона;

V - рассчитанный лимит, т. Расчет представлен в таблице 3.1

Расчет платы за размещение отходов строительства Таблица 3.2

Наименование вида отходов	Класс токсичности	Рассчитанный лимит, т	Норматив платы за размещение 1 т отходов, руб.	$K_1$	$K_2$	Плата за размещение, руб.
Строительные и бытовые отходы	4	1,792	248,4	2,4	-	1068,32
Строительные отходы	5	168,260	0,4	2,4	-	161,53
ИТОГО:						1229,85

## Оценка экономической эффективности проекта

Чистая прибыль определяется как разница между прибылью валовой ( $\Delta P_{\text{вн}}$ ) и налога на прибыль. Ставка налога на прибыль составляет 20 %.

$$\Delta\Pi_{ei} = \Delta B_i - \Delta Э_i \quad (3.2)$$

где  $\Delta B_i$  – дополнительная выручка  $i$ -го года, тыс. руб.;

$\Delta Э_i$  – дополнительные эксплуатационные затраты  $i$ -го года, тыс.руб.

В данном проекте прирост выручки будет равен экономии затрат, которые возникают из разницы понесенных затрат от аварийного выброса и возможного возгорания нефти и тушения ее при эксплуатации неисправного резервуара и капитального ремонта РВС.

Предполагаемая экономия составила 53615,072 тыс. руб. (учитывая затраты на тушение нефти, потери нефти от пожара, затраты на демонтаж старого и заказ, доставку и монтаж нового резервуара со всей технологической обвязкой, а также выплаты за нанесение вреда окружающей среде).

Тогда по выше описанным формулам рассчитаем для первого года эксплуатации системы:

Чистая прибыль ( $\Delta\Pi_{vi}$ ) равна (по ф.3.2):

$$\Delta\Pi_{ei} = \Delta B_i - \Delta Э_i = 53615,072 - 50572,73 = 3042,372 \text{ тыс.руб.},$$

тогда прирост чистой прибыли будет равен:

$$\Delta\Pi_{ri} = 3042,342 - 3042,342 \cdot \frac{20}{100} = 2433,8736 \text{ тыс.руб.}$$

Капитальный ремонт РВС-5000 является экономически целесообразным, т.к. прирост прибыли чистой составит 2433,8736 тыс. руб.

#### **Список использованных источников**

1. Бахмат Г.В., Старикова Г.В. Транспорт и хранение нефти и газа: экологические проблемы и решения. – Тюмень: ТюмГНГУ, 2002
2. Заменков Ю.Д., Хойрыш Г.А. Резервуары для хранения нефти и нефтепродуктов. Курс лекций. Тюмень, 1999

# СПОСОБ РЕМОНТА ГИБКОЙ ПОЛИМЕРНО-МЕТАЛЛИЧЕСКОЙ ТРУБЫ

## METHOD OF REPAIR OF FLEXIBLE POLYMER-METAL PIPE

Авторы: Шамбруткин Валерий Эдуардович

Аннотация: в статье описывается способ ремонта гибкой полимерно-металлической трубы с заменой дефектного участка и установкой концевое соединения.

Ключевые слова: способ ремонта, гибкая полимерно-металлическая труба(ГПМТ), концевое соединение.

Annotation: the article describes a method of repairing a flexible polymer-metal pipe with the replacement of the defective section and the installation of the end connection.

Keywords: repair method, flexible polymer-metal pipe (GPMT), end connection.

### Введение

В последнее время одной из проблем нефтегазодобывающей сфере стали порывы промышленных продуктопроводов. В результате многолетних разработок промышленные предприятия России смогли найти замену металлу, изделия нового поколения для нефтедобывающей сферы из разнообразных полимерных, композитных материалов, стекловолокна, стеклопластика, но и эта продукция иногда требует ремонта.

### Способы ремонта дефектов ГПМТ

С целью недопущения длительных простоев гибких полимерно-металлических труб по причине порыва их герметичности, при необходимости, на основании инструкции и нормативной документации, может быть сделан ремонт гибких труб в полевых условиях.

Способ ремонта дефектного участка трубопровода зависит от повреждения, может выполняться:

- без замены дефектного участка, если испорчена лишь наружная полимерная оболочка,
- с заменой дефектного участка, в случае разрушения внутренней части или ленточного каркаса гибкой полимерно-металлической трубы.

### Способ ремонт ГПМТ с заменого дефектного участка

Ремонт способом замены дефектного участка трубопровода выполняется в следующей последовательности: вырывается траншея в примерной зоне повреждения трубопровода в соответствии с требованиями Руководящего документа (РД39-132-94). Длины вскрытия должно хватить для подъема трубы на край траншеи (в районе десяти метров в обе стороны от места повреждения). Земляные работы возле трубопровода и его очистка от земли производятся штыковыми и совковыми лопатами.

С применением тяжелой техники дефектный трубопровод извлекают на край траншеи и устанавливают на специальные поддоны. Обозначают место дефекта и измеряют длину участка, вырезаемого из трубопровода. Обычно длину участка вырезают по размерам заранее

подготовленной вставке из гибкой или металлической трубы.

При помощи любого механизированного ручного оборудования выполняют вырезку дефектного участка перпендикулярно оси трубопровода и извлекают его. В связи с диаметрами, используемых гибких полимерно-металлических труб заготавливают упоры, заглушки и детали концевых соединений. Внимательно измеряют внутренний и наружный диаметры, толщину стенки гибкой трубы и проверяют возможность сборки соединений. Основным условием правильного и надежного соединения будет обеспечение обжатия стенки трубы между ниппелем и разрезным кольцом в пределах от пятнадцати до двадцати процентов ее толщины. Сила обжатия определяется примерно, как отношение разницы номинального внутреннего диаметра разрезного кольца и наружного диаметра ниппеля к разнице наружного и внутреннего диаметров гибкой трубы.

Для того чтобы провести армирование обеих сторон трубопровода, нужно:

- задвинуть бандаж с фланцем на трубопровод на расстояние девяноста или ста миллиметров от конца трубопровода;
- всунуть ниппель, с установленным в его канавку резиновым кольцом внутрь трубы, избегая срезания внутренней части полимерной трубы насечками ниппеля;
- положить на трубу секторы разрезного кольца, разместив их равномерно по окружности, с равными зазорами между их плоскостями с боку, и закрепить от падения, привязав их между собой суровой нитью.

Важно: Неровности с боков секторов должны быть обязательно удалены!!!

- задвинуть бандаж с навинченным фланцем на разрезное кольцо;
- поставить на ниппель упор-заглушку и выполнить запрессовку соединения с помощью шпилек с гайками.
- по окончании запрессовки гайки отвернуть и упор-заглушку со шпильками снять;
- при заготовке вставки из гибкой трубы, с другого ее конца установить аналогичное концевое соединение;
- заизолировать полимерной липкой лентой зону, где была удалена изоляция и концевого соединения с трубой с пятидесятипроцентным на хлестом смежных витков ленты на протяжении пятидесяти, шестидесяти миллиметров по обе стороны от хвостовика бандажа и вставить в ниппель уплотнительное кольцо;
- при подготовке ремонтной вставки из гибкой трубы, выполнить те же операции и со второго ее конца. Установить ремонтную вставку из гибкой или стальной трубы и стянуть болтовыми соединениями. Опустить трубопровод в траншею, если он был поднят на край. Ввод трубопровода в эксплуатацию производится в соответствии с инструкцией по эксплуатации на гибкую трубу.

#### **Список литературы:**

1. Промысловые трубопроводы и оборудование / Ф.М. Мустафанов. – М.: ОАО «Издательство «Недра», 2004. – 662 с.
2. РД 11-ИД-0061-2009 Инструкция по проектированию технологических трубопроводов для

обустройства нефтяных месторождений гибкими полимерно-металлическими трубами.

3. Методы технического обслуживания промышленных трубопроводов в АО «Самаранефтегаз». Промышленность и безопасность, 2017. – 26 с.

# КОНСТРУИРОВАНИЕ МОДЕЛИ МОСТОВОГО КРАНА

## CONSTRUCTION OF A BRIDGE CRANE MODEL

Авторы: Третьяков Александр Андреевич, Белокопытов Руслан Николаевич

Аннотация: В данной статье будет представлено конструирование модели мостового крана. Данную установку можно использовать как лабораторный стенд, так симулятор работы для улучшения образования студентов и специалистов. Привод крана осуществляется двумя шаговыми и одним двигателем постоянного тока.

Ключевые слова: мехатроника, привод, ПЛК, мостовой кран.

Annotation: This article will present the construction of a bridge crane model. This installation can be used as a laboratory stand, as well as a work simulator to improve the education of students and specialists. The crane is driven by two stepper and one DC motor.

Keywords: mechatronics, drive, PLC, bridge crane.

Кран 1 движется по алюминиевым рельсам 2 с помощью направляющих 3 по оси Y. Конструкция представлена на рисунке 1. В направляющих, имеющих п-образный вид установлены колесики из металла, которые и осуществляют передвижение по рельсам.

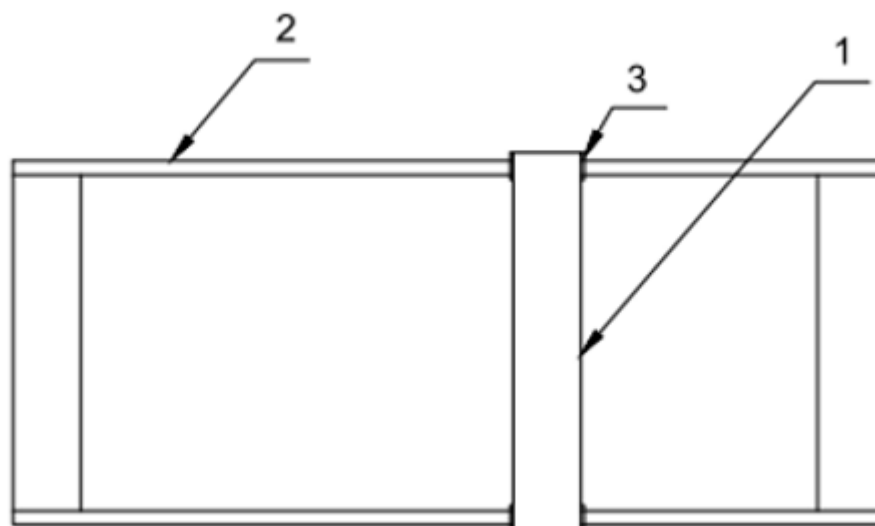

1 - кран; 2 - рельсы; 3 - направляющие

Рисунок 1 - Система передвижения крана в длину (вид сверху)

Движение по оси Y (вдоль стены) происходит следующим образом. Шаговый двигатель № 2 через зубчатую передачу приводит в движение барабан 2, расположенный в верхней части крана. Барабан наматывает нить 3, закреплённую по двум сторонам крана. Конструкция представлена на рисунке 3.

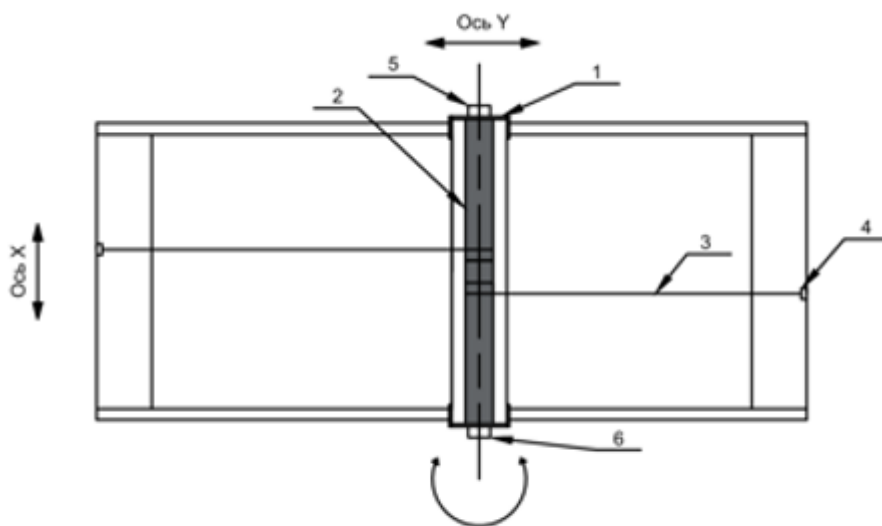

Вид сверху

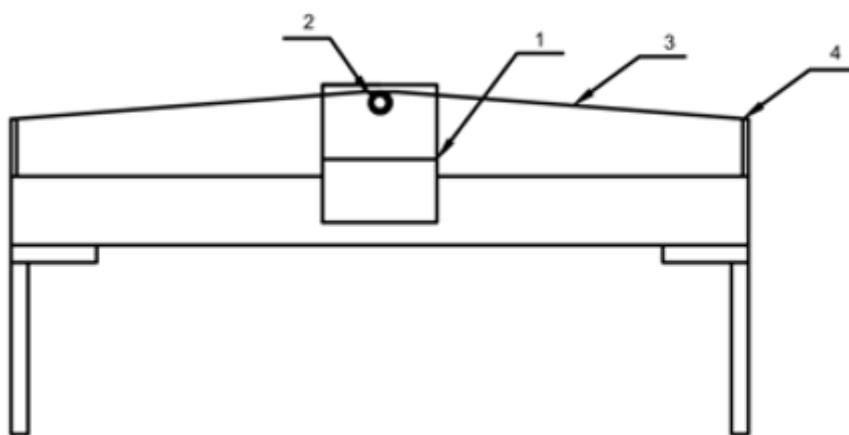

Вид сбоку

1 - кран; 2 - барабан; 3 - капроновая нить; 4 - крепление нити; 5 - двигатель №1; 6 - двигатель № 2

Рисунок 2 - Конструкция привода перемещения По оси Y

Привод перемещения по оси X (поперек стены) (рисунок 4) устроен следующим образом. Он по принципу схож с перемещением по оси Y, но противоположен по конструкции. На валу ШД 6 установлен барабан 2. На него намотана капроновая нить 3, которая продета через ролики 1 на концах крана. Концы нити, жестко закреплены на каретке 4 крана. При вращении ШД за счет натяжения нити каретка приводится в движение. Каретка скользит по трубчатым направляющим 5.



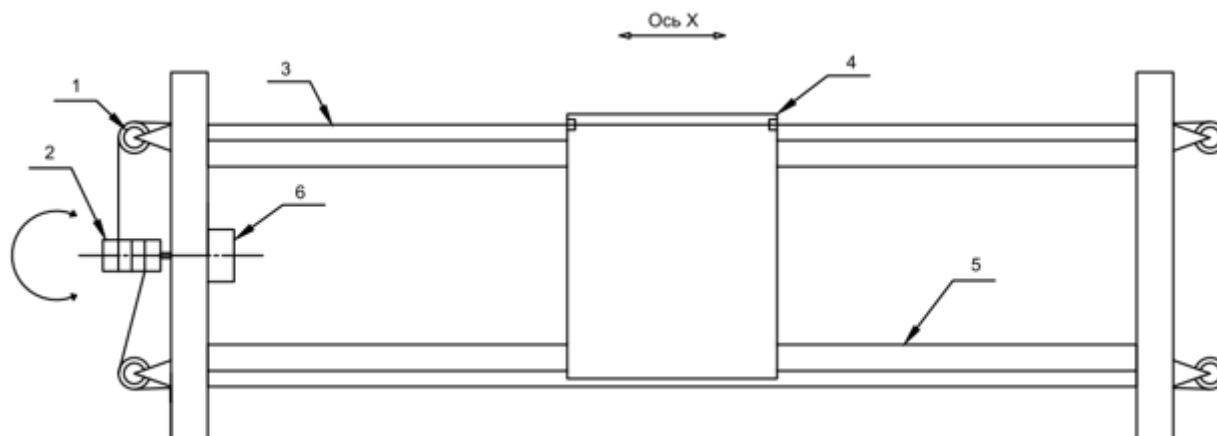

1 - ролик; 2 - барабан; 3 - капроновая нить; 4 - каретка; 5 - трубчатые направляющие; 6 - ШД №1

Рисунок 3 - Конструкция привода перемещения по оси X (вид сверху)

Привод подъема реализован на ДПТ и червячном редукторе. Вал ДПТ соединен с валом червяка, а барабан подъема груза к зубчатому колесу. На барабане намотана капроновая нить, на конце которой подвешен электромагнит. Конструкция представлена на рисунке 4.

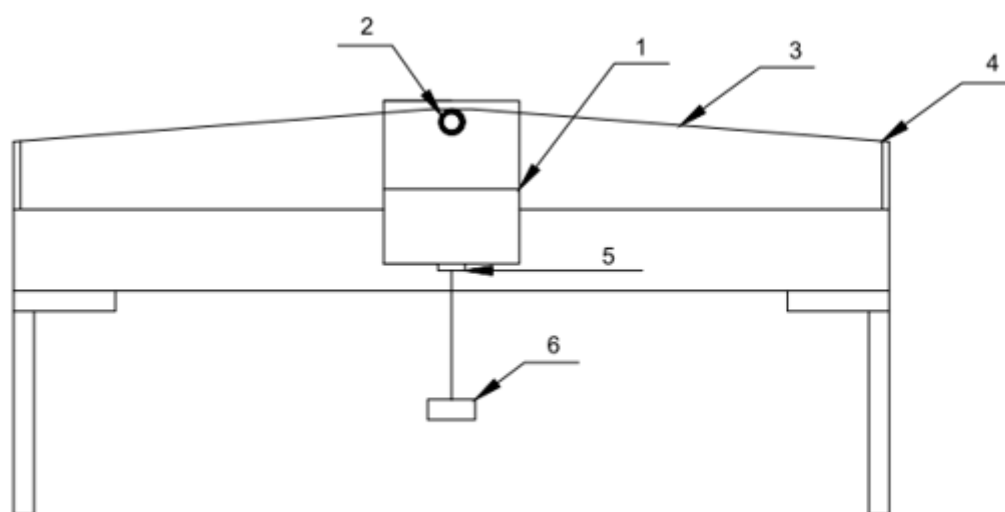

1 - кран; 2 - барабан; 3 - капроновая нить; 4 - крепление нити; 5 - двигатель №3; 6 - электромагнит

Рисунок 4 - Конструкция привода подъема груза

Структурная схема системы позиционирования на основе ШД представлена на рисунок 5.



Рисунок 5 – Структурная схема системы позиционирования на основе ШД

Программируемый логический контроллер (ПЛК) через дискретные модули выхода управляет драйвером шагового двигателя. К драйверу подключается гибридный шаговый двигатель с 2 фазами. Достоинством данной системы является простота реализации с достаточной точностью перемещения. Исходя из условия, что в механизме привода нет люфтов и механизм не проскальзывает, можно утверждать, что на единичный импульс с ПЛК модель перемещается на установленное расстояние. Тем самым нет необходимости в датчике обратной связи. Данные системы хорошо себя зарекомендовали в простых системах позиционирования в различных приборах.

## Литература

- Зерцалов А. И. Краны с жестким подвесом груза [Текст] / А. И. Зерцалов. – М.: Машиностроение, 1979 г.
- ГОСТ 25835-83 «Краны грузоподъемные. Классификация механизмов по режимам работы».
- Принцип действия двигателя постоянного тока [Электронный ресурс]. – Электрон. дан. – Режим доступа:  
<http://podvi.ru/elektrodvigatel/podrobnoe-opisanie-principa-dejstviya-dvigatelya-postoyannogo-toka.html>
- Емельянов, А.В. Шаговые двигатели: учебное пособие. [Текст] / А.Н Шилин, А.В.Емельянов, ВолгГТУ. – Волгоград, 2005.

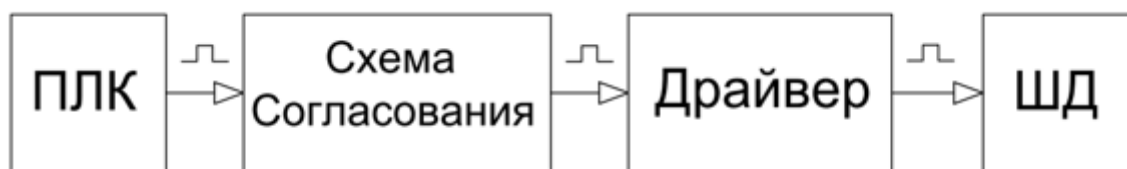
## References

- [1] Zercalov A. I. Krany s zhestkim podvesom gruzha [Tekst] / A. I. Zercalov. – М.: Mashinostroenie, 1979 g.
- [2] GOST 25835-83 «Krany gruzopod#emnye. Klassifikacija mehanizmov po rezhimam raboty».
- [3] Princip dejstvija dvigatelja postojannogo toka [Jelektronnyj resurs]. – Jelektron. dan. – Rezhim dostupa:  
[http://podvi.ru/elektrodvigatel/podrobnoe-opisanie-principa-dejstviya-dvigatelya-postoyannogo-toka.h tml](http://podvi.ru/elektrodvigatel/podrobnoe-opisanie-principa-dejstviya-dvigatelya-postoyannogo-toka.html)

[4] Emel'janov, A.V. Shagovye dvigateli: uchebnoe posobie. [Tekst] / A.N Shilin, A.V.Emel'janov, VolgGTU. – Volgograd, 2005.

## Туризм

# ЭТНОКУЛЬТУРНОЕ БРЕНДИРОВАНИЕ В РЕСПУБЛИКЕ БУРЯТИЯ: ЕСТЬ ЛИ ЗАЛОГ ГРАЖДАНСКОЙ СОЛИДАРНОСТИ?

## ETHNOCULTURAL BRANDING IN THE REPUBLIC OF BURYATIA: IS THERE A GUARANTEE OF CIVIC SOLIDARITY?

Авторы: Дашибалова Ирина Николаевна

Аннотация: Статья посвящена оценке экспертного сообщества Бурятии вопросов этнокультурного развития Республики Бурятия. Выдвигается тезис о проблемных характеристиках современных этнокультурных мероприятий, востребованности этнотуризма и актуальных инновационных форматах этнокультуры.

Ключевые слова: Этнотуризм; этнокультурные проекты; фестивали; информационная политика, брендинг; этнополитика.

Annotation: The article is devoted to the assessment of the expert community of Buryatia on issues of ethnocultural development of the Republic of Buryatia. The thesis on the problematic characteristics of modern ethnocultural events, the relevance of ethnic tourism and relevant innovative formats of ethnic culture is advanced.

Keywords: Ethnotourism; ethno-cultural projects; festivals; information policy, branding; ethnopolitics.

В течение последних десяти лет в Республике Бурятия, вслед за многими российскими регионами, наблюдаются заметные изменения в продвижении этнокультурных проектов. В нашем исследовании эксперты выразили спектр проблемных ситуаций в сфере этнокультуры Бурятии. По мнению половины опрошенных специалистов в области межэтнических отношений в Республике Бурятия, само качество поддержки этнокультурных проектов со стороны Правительства республики, коммерческих организаций, общественных фондов среднее (52,78% ответивших). В виду малой доли бюджетного финансирования в области культуры, спорадического внимания со стороны коммерческих структур не только к конкретным событиям, но и регулярной помощи культурным учреждениям: школам искусств, библиотекам, творческим центрам и т.д., степень поддержки была оценена как низкая четвертью экспертов (24,07%). Лишь 11,11% экспертов определили, что помощи вполне достаточно.

Для определения наиболее важных способов популяризации традиционных этнических культур экспертам было предложено оценить ряд различных действий. Ниже дан рейтинг распределившихся ответов.

Таблица 1

«Какие бы Вы могли указать наиболее важные способы популяризации традиционных

этнических культур?»

Ответы	% ответивших	ранг
Развитие туристических маршрутов этнорелигиозного и исторического направлений	69,09%	I
Создание этнокультурного парка отдыха с народными играми	49,09%	II
Внедрение информационных систем, электронных карт, электронных приложений, посвященных истории и культуре народов РБ	42,73%	III
Проведение конкурсов в общеобразовательных школах, школьное радио, телевидение на русском, бурятском, эвенкийском языках	40,91%	IV
Развитие системы дошкольного обучения с национальным компонентом	39,09%	V
Развитие сферы национального общепита	38,18%	VI
Регулярный обмен опытом с полиэтническими регионами РФ	28,18%	VII
Поддержка и распространение медийной продукции и атрибутики, посвященной этническим культурам	28,18%	VIII
Развитие национального кинематографа	23,64%	IX
Выпуск современных обучающих материалов на языках народов РБ	19,09%	X
Проведение фестивалей этнической моды и дизайна	15,45%	XI

Как видим, из полученных ответов можно судить, что лидирующее место среди направлений развития традиционной культуры занимает этнотуризм. Для представителей монголоязычных народов, Китая Бурятия является своеобразным мостом их исторических контактов на территории Забайкалья. И не случайно, такие фестивали как «Алтаргана», фестиваль баргутов, фестиваль гуннской культуры, Ночь ехора, Глобальный ехор и др. украшают город многоцветием этнографических костюмов, музыкальных и хореографических форм, не похожих ни на один регион в России. Большой интерес у путешественников из западной части России представляют этнотуры, посещение сакральных мест, этнокомплексов, этнодеревень, в которых можно приобщиться к традициям народов Бурятии, испробовать национальную кухню, пожить в аутентичном жилище. Этнографический туризм чрезвычайно важен и для внутреннего потребителя, наиболее чуткими по восприятию этого продукта являются дети. Экспертами было отмечено, что молодежная аудитория чрезвычайно нуждается в расширении познавательного туризма, активизации современных этноплощадок для детей. Существенным противоречием в продвижении традиционных этнических культур, которое отметили эксперты, является отсутствие полного цикла от идеи к воплощению. Проектировщиками предлагаются крайне интересные и новаторские идеи, но в отсутствии должных знаний маркетинга, они пробуксовывают. Востребована постоянная дискуссионная площадка для обсуждения творческих идей, координация ядерных групп проектировщиков, спонсоров, поддержка талантливой молодежи, поощрение гражданских групп активистов и реализация грантовых программ.

Широкие информационные кампании, направленные на формирование позитивного образа этнического многообразия в Бурятии определяются экспертами в 40,91% случаях. Ведущими трансляторами межэтнической политики в области культуры являются телевидение и интернет. История, религия, национальное искусство и литература неравномерно представлены на местном телевидении в новостных материалах и специальных репортажах.

В информационном поле Бурятии, сложившемся со времен первого президента РБ Потапова Л.В. становился дискурс полиэтничного региона, заимствованный от концепции «дружбы народов». Длительное время в общественном мнении Бурятии утверждался дискурс «самой толерантной республики», содержание которого имеет истоки от сложившихся многовековых традиций межэтнического общения, а также советской политики и идеологии интернационализма, концептов братства и «дружбы народов». В постсоветское время данная риторика сохранялась в форме вторичных утверждений, таких, например, как фраза, вошедшая в Концепцию Государственной национальной политики Республики Бурятия, утверждённой Постановлением Правительства Республики Бурятия от 29.09.1997 при первом Президенте РБ Л.В.Потапове: «Коренные (аборигенные) народы - буряты, эвенки, сойоты на протяжении трех с половиной веков живут вместе с русскими на земле вокруг Байкала **мирно, по-соседски, совместно** осваивают природные богатства края, обмениваясь трудовым опытом и **помогая друг другу**»[1]. К 90-летию Республики Бурятия (2013г.) вводился органами государственной власти РБ официальный слоган «**самой толерантной республики**»[2]. В настоящее время он сменился термином «**территория согласия**». И хотя с таким же успехом и смыслом можно найти утверждения о Нижегородской области, о том, что она является территорией мира и согласия или о Якутии, действительно, по данным социологических исследований, на протяжении десятилетий, фиксируется спокойный, неконфликтный характер взаимоотношений между народами Бурятии[3].

Формализация форумных событий действительно приводит к определённой «театрализации» самого общества, где действующими лицами выступают публика, в частности, сообщество горожан, а за кулисами регламентируют порядок проводимых мероприятий этнические антрепренёры – национально-культурные центры, чья деятельность в стабилизации межнациональных отношений экспертами заняла пятое место в ранговых позициях – 38,18% ответивших. НКЦ, в свою очередь, напрямую зависят от администрирования и финансирования региональных властей. Как констатируют этнополитологи Шабает Ю.П., Садохин А.П., Шилов Н.В., «не имея реальных возможностей решать существующие проблемы, институты этнополитики пытаются продемонстрировать свою эффективность путём ориентации на наименее сложную сферу деятельности — организацию различных фольклорно-фестивальных мероприятий. Тем самым смысл национальной политики искажается... Они поддерживают меры, направленные не на укрепление интеграции российского общества и гражданской солидарности россиян, а вкладывают деньги в акции и мероприятия, способствующие углублению культурных границ между различными сегментами российского общества. Отсюда появляются этнические конкурсы красоты, этнические спортивные турниры, этническое искусство, этническая мода, этническая религия и т. д. и т. п.»[4]. Возможно, в данном определении кроется причина неудовлетворённости экспертами тех мер, которые предпринимают региональные органы власти по межнациональному согласию.

## Литература

1. Бурятия – самая толерантная республика в Российской Федерации, так считает В.Наговицын. [Электронный ресурс]. URL: [http://egov-buryatia.ru/index.php?id=4&tx\\_ttnews\[tt\\_news\]=29125](http://egov-buryatia.ru/index.php?id=4&tx_ttnews[tt_news]=29125) (дата обращения 04.07.2017).
2. Законодательство и практика регулирования прав национальных меньшинств в субъектах России // Центр этнополитических и региональных исследований. [Электронный ресурс]. URL: <http://www.indem.ru/Ceprs/Minorities/index.htm> (дата обращения 04.07.2017).

3. Межнациональные и конфессиональные вопросы Бурятии в свете общественного мнения : (по материалам прикладных социологических исследований 2005 и 2007 гг.) / [Ц. Б. Будаева [и др.] ; науч. ред. А. А. Елаев] ; Ком. по межнац. отношениям и развитию граждан. инициатив администрации президента и правительства Респ. Бурятии. - Улан-Удэ : Изд-во Бурят. ун-та , 2008. - 125 с.
4. Шабаев Ю.П., Садохин А.П., Шилов Н.В. Этнополитика в современной России: политические практики и институциональные ресурсы управления // Журнал социологии и социальной антропологии. 2015. №3. С.167-

[1] Законодательство и практика регулирования прав национальных меньшинств в субъектах России // Центр этнополитических и региональных исследований. [Электронный ресурс]. URL: <http://www.indem.ru/Ceprs/Minorities/index.htm> (дата обращения 04.07.2017).

[2] Бурятия - самая толерантная республика в Российской Федерации, так считает В.Наговицын. [Электронный ресурс]. URL: [http://egov-buryatia.ru/index.php?id=4&tx\\_ttnews\[tt\\_news\]=29125](http://egov-buryatia.ru/index.php?id=4&tx_ttnews[tt_news]=29125) (дата обращения 04.07.2017).

[3] Межнациональные и конфессиональные вопросы Бурятии в свете общественного мнения : (по материалам прикладных социологических исследований 2005 и 2007 гг.) / [Ц. Б. Будаева [и др.] ; науч. ред. А. А. Елаев] ; Ком. по межнац. отношениям и развитию граждан. инициатив администрации президента и правительства Респ. Бурятии. - Улан-Удэ : Изд-во Бурят. ун-та , 2008. с.39-40.

[4] Шабаев Ю.П., Садохин А.П., Шилов Н.В. Этнополитика в современной России: политические практики и институциональные ресурсы управления // Журнал социологии и социальной антропологии. 2015. №3. С.182.

## Физическая культура

# ПРИМЕНЕНИЕ ТАНЦЕВАЛЬНЫХ ЭЛЕМЕНТОВ НА ЗАНЯТИЯХ ФИЗИЧЕСКОЙ КУЛЬТУРЫ С ДЕВУШКАМИ

## APPLICATION OF DANCE ELEMENTS IN PHYSICAL CULTURE WITH GIRLS

Авторы: *Лыженкова Рита Станиславовна*

Аннотация: *В настоящее время, в связи с малоподвижным образом жизни, у студентов наблюдается ухудшение физического и эмоционального состояния. Решить проблему избыточной двигательной активности предлагается путём использования танцевальных элементов, которые оказывают оздоровительное действие на организм человека.*

Ключевые слова: *танец, аэробика, студенты, физическая культура, занятия*

Annotation: *At present, due to a sedentary lifestyle, students have a deterioration in their physical and emotional state. It is proposed to solve the problem of excessive motor activity by using dance elements that have a healing effect on the human body.*

Keywords: *dance, aerobics, students, physical education, classes.*

Актуальность данной темы заключается в том, студенты даже и не знают о таком направлении физических упражнений, как танцевальная аэробика. При опросе студентов 1 курсов, выясняется, что лишь 10% девушек занимались в школе курсом аэробики. При введении новой программы физических упражнений в виде танцевальной аэробики может измениться многое. Это не только отношение студенток вузов в отношении физических упражнений, но и их интерес к данному виду занятий фитнес – аэробикой, который повлечет за собой высокую посещаемость, что гармонично сложится на физической подготовке студенток вуза, а также на улучшении их здоровья. Также использование танцевальных элементов является ритмичными движениями, и помогают улучшить здоровье, но и поднять настроение студенток и преподавателя. [1,4,5,6,7,8,].

Данная тема исследования актуальна и требует проведение анализа литературы и проведения опросов среди студенток вузов, а также педагогов и тренеров для большего познания такого вида занятий физической культуры. В настоящее время, в связи с бурным развитием науки и техники, молодёжь стала подвергаться ограничению двигательной активности. Победить гипокинезию можно с помощью физических упражнений, один из способов – это танец. [1].

Из истории известно, что уроки танцев присутствовали практически во всех исторических эпохах. Так, ещё в Греции отмечались большие возможности танца в физическом развитии детей и подростков. Для греков танцы были не только телесными упражнениями, но и являлись лекарством от болезней и недугов. В древней Элладе танцы применялись как эффективное средство раскрепощения тела от двигательных стандартов. Сократ считал танец едва ли не единственным средством для достижения высшей красоты движения и



благородной осанки. [3].

В основу танцевальных упражнений входят простые элементы танцевальных стилей. Музыкальные ритмы облегчают выполнения упражнений, подавляют утомление, создают особый положительный психо - эмоциональный фон. Также стоит отметить, что главная цель танца – это творческим способом добиться изменения в стили движения, эмоциональном состоянии и в способе мышления, улучшить двигательную память, а также уменьшить проявление различных болезненных симптомов [4].

Необходимо отметить, что в процессе занятий танцами используется как традиционная танцевальная культура разных народов мира, так и современные танцы. Тем самым основывается мотивация двигательной активности молодёжи, не только оздоровительно-развивающей направленности, но и хорошей возможности художественного выражения чувств и мыслей динамичным языком движений [8].

Изучая литературу, можно увидеть, что занятия с использованием танца дают прекрасную возможность увеличения объёма двигательной активности, которая позволяет укрепить функциональное состояние сердечно – сосудистой, дыхательной и нервной систем, оказывает одобрительное влияние на ритм сердечных сокращений, на повышение физических качеств, а также значение танца актуально не только для тела, но и для души [2]. Студентки учатся преодолевать скованность, зажатость и психическое напряжение, ведь танцы – это веселое времяпровождение, которое улучшает настроение, повышает самооценку и способствует налаживанию общей атмосферы в группе. Также, в результате систематических занятий танцами создается мышечный корсет, исправляются недостатки осанки. [3].

Танцевальная аэробика – это система, состоящая из элементов не только физических упражнениях, но и танца (джаз, латино и т.д.). Занятия танцевальной аэробикой способствуют укреплению сердечно-сосудистой и дыхательной систем, ускоряют обмен веществ, помогают избавиться от лишнего веса и приобрести подтянутые формы. Выученные комплексы становятся в дальнейшем основой для развития самостоятельной творческой двигательной активности.[2].

Для выявления отношения студентов к использованию танцевальных частей, включенным в учебную программу занятий физической культурой, был проведен опрос среди студентов ИрГУПС. **Цель опроса:** узнать увеличивается ли интерес к занятиям физической культуры при использовании танца. Метод использовался - опрос в социальной сети Вконтакте. Участники опроса, были 100 студентов-девушек различных факультетов ИрГУПС.

На первый вопрос «Используете ли вы танец на занятиях физической культуры?» (Рис. 1) Большая часть опрошенных, действительно, используют танцы во время занятий, а это 69 %, но есть студенты, ответившие отрицательно, 31 % не занимаются танцами.



Рис. 1

На вопрос «Отношение к тому, что занятия танцами входят в учебный план» (Рис. 2) Также большинство студентов, а именно 53 %, относятся положительно к занятиям танцами, 17 % ответили отрицательно и 30 % относятся нейтрально



Рис. 2

На третий вопрос «Помогают ли занятия танцами узнать людей в процессе коллективной работы?» (Рис. 3) Были получены такие ответы: большая часть опрошенных студентов, это составляет 67%, считает, что во время коллективной работы можно лучше узнать друг друга. 16 % не могли дать точного ответа, 17 % считают, что танцы никак не влияют на отношения в коллективе.



Рис. 3

Четвёртый вопрос, который звучит «Возникают ли трудности при работе в танцевальном коллективе?» (Рис.4) Трудности возникают лишь у 29%, остальные 71% считают, что

трудностей в танцевальном коллективе нет.



Рис.4

На последний вопрос «Увеличивается ли интерес к занятиям физической культуры при использовании танца?» (Рис.5) Положительно ответили 67%, т.е. большинство опрошенных проявляют интерес к танцам, но также есть студенты, которые интереса не проявляют, число этих студентов составляет 33%.

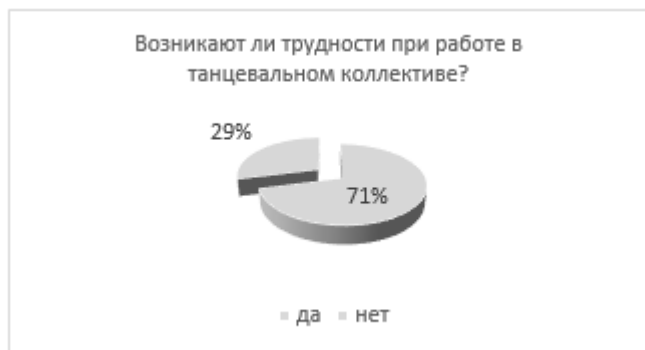

Рис.5

Анализируя ответы на вопросы, можно сказать о том, что более половины студентов одобряют использование танцев на занятиях физической культуры, считают, что занятия танцами помогают лучше узнать коллектив и увеличивают интерес к физической культуре. Но есть и такие студенты, которые не одобряют танцы на занятиях физической культуры.

Обобщая вышесказанное, можно сделать вывод о том, что использование танца на занятиях физической культуры поможет решить проблему малоподвижного образа жизни. В настоящее время уровень физической подготовки студенток вузов низкий, и для того, чтобы повысить его, следует принять меры, а именно: вести инновации в занятиях, для того чтобы студентки вузов проявили желание и интерес к занятиям физкультурой. Танцевальная аэробика как вид занятий физической культуры хорошо подходит для введения инноваций. Использование танцевальных элементов на занятиях позволит не только привлечь студентов и тем самым увеличить посещаемость физкультуры, но поможет студенткам держать свое тело в форме, укрепить мышцы и, в общем, улучшить состояния своего здоровья.

#### Список литературы:

1. Сидоренко Р. А., Сафронова М. В. Спортивные бальные танцы в качестве физической активности на уроке физической культуры /Научный журнал «Проблемы современной

науки и образования» //2019. №2(135) с.56-58.

2. Монахова Е. Г. Спортивный танец как средство оздоровления /Международный научный журнал «Инновационная наука» // 2015. №7. с. 115-118.
3. Монахова Е.Г. Роль спортивного танца в обеспечении двигательной активности школьников / Международный научный журнал «Символ науки» // 2015. №8. с. 245-247.
4. Черкашина А. Г. Пилотный проект применения техник танцевально-двигательной терапии на занятиях физической культуры в вузе/Наука 20-20// 2016. № 3(9) с. 128-132.
5. Черновская Г.Ч., Пирогова Л. А. Ритмическая гимнастика как средство оздоровления студенток Гродненского государственного медицинского университета /Журнал ГГМУ// 2004. №1. с. 77-79.
6. Котенко Н. В. Особенности хореографической подготовки в спортивных танцах /Вестник спортивной науки // 2012. №2. с. 63-66.
7. Паначев В. Д., Шаляпина М. А. Методика развития координационных способностей и двигательных качеств студентов / Вестник ЮУрГУ// 2010. №36. с. 104 -108.
8. Митин М. Н., Филиппова С. Н. Учебные занятия танцами как средство психофизического профессионального и культурного развития студентов /Вестник РМАТ// 2016. №3. с. 99-106.

# ИСПОЛЬЗОВАНИЕ ПАРКУРА В ПОВСЕДНЕВНОЙ ЖИЗНИ

## THE USE OF PARKOUR IN EVERYDAY LIFE

Авторы: Гришин Анатолий Алексеевич

Аннотация: В данной статье говорится о дисциплине, которая в наше время приобретает все большую популярность как у взрослого поколения, так и в кругах более молодого. Название данной дисциплины от французского слова «parcours», что в переводе на русский язык звучит как «паркур». Ниже подробно описывается, каким паркур видят его последователи, как используют навыки, полученные на тренировках и какую роль паркур, принимает в повседневной жизни этих людей.

Ключевые слова: паркур, нет границ, городские ниндзя, философия паркура.

Annotation: This article deals with the discipline, which in our time is becoming increasingly popular among the adult generation, and in the circles of the younger. The name of this discipline is from the French word "parcours", which in Russian sounds like "parkour". Below is a detailed description of how parkour is seen by its followers, how to use the skills gained in training and what role parkour takes in the daily lives of these people.

Keywords: parkour, no boundaries, urban ninja, parkour philosophy.

Паркур - это искусство передвижения в пространстве с использованием только собственного тела, когда окружающие элементы архитектуры воспринимаются не как преграды, а как препятствия, которые нужно суметь обойти или преодолеть. В основе данной дисциплины лежит стремление к обходу ограничений, а не подчинение им.

Вот как описывает это сам создатель данной дисциплины:

- Привет, моё имя Дэвид Белль - я актер, хореограф, а также основатель дисциплины паркура. Что ж, вот уже в 250-й или какой там раз я попытаюсь объяснить это как можно проще. Тут проблема в том, что люди все равно будут толковать это по-своему, и здесь уж ничего не изменишь. Но я думаю, что найдется несколько умных людей, которые видят паркур и понимают его. Паркур - это способ тренировки, который позволяет нам преодолевать препятствия. И неважно, являются ли эти препятствия городскими или естественными.

Акробатические движения для меня - это выражение удовольствия, радости, желания повалять дурака и повеселиться, покрутить сальтухи. И это одна сторона. Но в основе паркура лежит эффективность, движение вперед, преодоление препятствий и продвижение. Но я не имею ничего против акробатики. Я занимался гимнастикой, потому что мне нравилось прыгать сальто. Когда я на пляже, мне нравится веселиться и прыгать сальто назад. Но не стоит путать эти разные вещи.

Это можно сравнить с боевыми искусствами. Там есть бой, драка, а есть ката, которые больше относятся к артистичной стороне, к ударам и трюкам. Но ката и бой - это не одно и то же. В бою все четко и прямолинейно. Бум! А есть трюки, это веселье, фристайл, да это круто. В паркуре то же самое.

*Если сегодня проводится какое-либо паркур-мероприятие, молодые люди приходят и веселятся, делают трюки, и это нормально. Они весело проводят время. Крутятся и все такое. Я тоже это делал. Но это не было тем направлением, которому я хотел следовать. Поэтому я оставил его позади. И когда я делал свои первые видео, то хотел показать, что это мое физическое самовыражение. Хотел придать им какой-то смысл и найти там эффективную сторону. Это было новой техникой.*

Сейчас паркур очень популярное занятие для детей и подростков. Он обращает на себя внимание тем, что в нем отсутствуют какие-либо правила, ограничивающие твоё движение, разве что воображение и законы физики. Благодаря этому трейсеры используя свою фантазию, придумывают что-то новое, интересное, необычное и веселое.

Некоторые смотрят на паркур с более практической точки зрения, находят для себя всё более широкое применение полученных умений в повседневной жизни.

Многие начинают заниматься паркуром по различным причинам, а именно:

1. Нарушенные социальные контакты
2. Низкая самооценка
3. Поиск острых ощущений
4. Желание повысить физическую подготовку
5. Улучшение профессионального мастерства

(каскадеры, актеры, спецслужбы, правоохранительные органы и т.д.)

6. Избавление от страхов и фобий
7. Развитие силы воли и дисциплины

Согласно опросу, проведенному Московской Академии Паркура среди учеников её школы, были получены следующие комментарии:

- *У всех, кто приходил на занятия, появилось много новых друзей с начала тренировок, а в списке любимых аспектов паркура социальный элемент занял 3 место после получения положительных эмоций и нового опыта.*
- *Все трейсеры отметили, что после нескольких месяцев посещения занятий паркуром заметно повышается уровень самооценки.*
- *Значительное большинство участвующих в опросе обратили внимание, что занятия паркуром поднимают настроение в целом, помогают им повышать стрессоустойчивость и чувствовать себя более уверенными в сложных ситуациях.*
- *Многие заметили, что после тренировок им стало легче концентрировать свое внимание на важных занятиях, требующих повышенного внимания.*
- *Родители юных спортсменов после занятий стали наблюдать у них улучшение самочувствия и хвалить их за повышение успеваемости в школе*
- *Независимо от возраста и первоначальных навыков, которыми обладали трейсеры, только придя к такой дисциплине, как паркур, они сделали вывод, что полученный опыт очень ярко отражается на их повседневной жизни, помогая справиться с различными трудностями.*

*«Нет границ, есть только препятствия. Любые препятствия можно преодолеть».* Эту философию трейсеры используют не только для преодоления стен, парапетов и других предметов архитектуры, но и в повседневной жизни. Это помогает справиться с неприятностями на работе или учёбе, разрешить домашние трудности, быстро найти выход из

чрезвычайной ситуации и т.д. Паркур развивает рациональное и творческое мышление для нахождения пути там, где на первый взгляд его нет.

История человека, для которого не существует границ, один из опытейших трейсеров России Михаил Иньякин:

- Весной 2007 года, насмотревшись видеороликов Дэвида Бэлла, я вышел на улицу, чтобы повторить увиденное в интернете. Помню, как пробовал повторить самые простые опорные прыжки и перелёты через парапеты. Я спотыкался и задевал коленями всё подряд, раз за разом падая, поднимаясь вновь и вычеркивая "выполненный прыжок" из списка тех, что нашёл в сети. К слову, я никогда не изучал столько информации из статей, форумов и видеороликов, как в тот период. Сейчас, названия многих элементов, найденных мной в 2007 году покажутся смешными и неправильными, но источники я не выбирал, впитывая как губка все подряд. Узнав, что далеко не я один занимаюсь паркуром, сразу нашёл контакты единомышленников и с первой же тренировки вступил в их "группировку". Практически каждый день мы выходили прыгать и покорять ближайшие бойлерные и технические сооружения района, изучали видео и старались освоить все новые прыжки. Пока я не получил первую свою травму, к слову, самую серьёзную и глупую за весь период моих тренировок. Перелом ключицы со смещением. После 3 месяцев ношения гипса, первая же тренировка и я снова сломал едва сросшуюся ключицу в том же месте. Это было самое первое серьёзное препятствие, которое, мне удалось преодолеть. В последствии подобных ошибок я не повторял, но родители изменили отношение и больше не поддерживали моего хобби. Я считаю именно этот момент отправной точкой моего осознанного развития.

Паркур увлек меня прежде всего своей свободой. Как тогда, так и сейчас, паркур все ещё не имеет конкретных рамок, диктующих как ты должен двигаться и себя вести. Паркур-это бунт, как и любой другой экстремальный уличный вид активности. Он позволил многим, подросткам выделиться из толпы, найти себя в спорте или творчестве, отвлечься от школьных будней и частых в то время подъездных посиделок в неблагоприятных компаниях.

Во время занятий проходит и жизнь, а жизнь насыщена как взлетами, так и падениями, независимо от того, чем ты занимаешься. Конечно, множество трудностей происходило за столько лет, начиная от серьёзных проблем со здоровьем, заканчивая тяжёлой ситуацией, связанной с полным банкротством одного из моих коммерческих проектов и вынужденным переездом. Часто я думал, что после определённого неприятного события, я прекращу тренировки и начну заниматься другим видом активности или вообще брошу спортивную деятельность, но каждый раз я возвращался. Главный триггер, который всегда возвращает в паркур – это особое мировоззрение, которое никуда не исчезает. Это состояние, при котором, привычное обывателю окружение, типа стен, перилл и парапетов, для трейсера видится препятствиями и трассами. Даже после очень серьёзной болезни, выбившей меня из тренировок более чем на полгода, я смог восстановиться и стать сильнее, благодаря особому видению, которое открывает паркур. Каждый день, проходя по городским джунглям, я вижу, не просто дома, подъезды, парковки, гаражи, а тренировочную площадку, по которой взгляд прокладывает свои маршруты.

Паркур научил меня не пасовать перед трудностями, преодолевать любые жизненные проблемы и быть сильным. Помню старую фразу известных деятелей в паркуре - "Быть сильным, чтобы быть полезным", пожалуй, та самая философия, до сих пор помогает достигать мне всё новых высот.

### **Список литературы:**

1. Интервью с Давидом Беллем о паркуре - [электронный ресурс]  
<https://zen.yandex.ru/media/parkour/interviu-s-davidom-bellem-o-parkure-5d83db934735a600aeafdcc8> (дата обращения 10.12.2019)
2. Исследование: Польза паркура - [электронный ресурс]  
<https://zen.yandex.ru/media/parkour/issledovanie-polza-parkura-5d506fafbc251400ad81ebd8> (дата обращения 10.12.2019)



# СОВЕРШЕНСТВОВАНИЕ ТЕХНИКИ ВЫПОЛНЕНИЯ ЭЛЕМЕНТА MONKEY VAULT (МАНКИ) ЗА СЧЕТ ФИЗИЧЕСКИХ УПРАЖНЕНИЙ

## IMPROVING THE TECHNIQUE OF PERFORMING THE ELEMENT MONKEY VAULT (MONKEY) THROUGH EXERCISE

Авторы: Гришин Анатолий Алексеевич

Аннотация: В данной статье автор рассказывает о правильной технике выполнения элемента паркура Monkey vault (Манки). Описывает область применения и специфику данного прыжка. Основной же акцент статьи направлен на способы совершенствования умений владения элементом, за счет физических упражнений.

Ключевые слова: паркур, monkey vault, манки, совершенствование, ФП, техника элемента.

Annotation: In this article, the author tells about the correct technique of performing the Monkey vault parkour element (Monkey). Describes the scope and specifics of this jump. The main focus of the article is aimed at ways to improve the skills of possession of the element, due to physical exercises.

Keywords: parkour, monkey vault, monkey, improvement, FP, element technique.

Паркúр (от фр. parcoures) — скоростное перемещения и преодоления препятствий с использованием прыжковых элементов, как правило, в городских условиях. Многими занимающимися воспринимается как стиль жизни. В настоящее время активно практикуется и развивается многими объединениями и частными лицами во многих странах. Сутью паркура является движение и преодоление препятствий различного характера. Таковыми могут считаться как существующие архитектурные сооружения (перила, парапеты, стены и пр.), так и специально изготовленные конструкции (применяемые во время различных мероприятий и тренировок). (<https://ru.wikipedia.org>)

Паркур в основном является уличным видом спорта. Его можно охарактеризовать как искусство передвижения из одной точки в другую, соблюдая один ключевой принцип: эффективность и плавность. Благодаря зрелищности и практическому применению большинства элементов, паркур вдохновил организаторов разнообразных спортивных мероприятий, режиссёров боевиков и сумел завоевать множество последователей.

В данной статье рассматривается только подгруппа опорных прыжков, а именно элемент Monkey vault (Манки). Используется он крайне часто при преодолении парапетов или для перемещения на высокие объекты. Это прыжок с группировкой ног к груди и опорой на обе руки. Иногда требуется пронести тело между рук, но в большинстве случаев необходимо выполнить толчок руками от препятствия. Для выполнения элемента необходимо совершить разбег, затем оттолкнуться ногами перед препятствием, выполнить мах руками вперед и, оперевшись ими на препятствие, оттолкнуться от него, поджав ноги к груди, и перейти в фазу полета. Упражнение манки можно также выполнять на турнике через выход силой, перенося

ноги через перекладину, не касаясь ее. Манки можно использовать для преодоления высоких препятствий, в том числе и выше человеческого роста.

Для лучшего понимания выполнения данного прыжка следует подробно разобрать его фазы:

**Фаза разбега.** Данная фаза требуется для набора необходимой скорости, но, в отличие от спортивной гимнастики, приоритет отдается точности постановки ног. Скорость разбега, длина и задачи всегда индивидуальны. В заключении выполняется 3 длинных взрывных шага, последний из которых переходит в фазу отталкивания.

Дистанция разбега делится на 3 вида:

- длинная дистанция (10 шагов и более до препятствия)
- средняя дистанция (от 10 до 3 шагов до препятствия)
- малая дистанция (3 шага и мене до препятствия)

**Фаза отталкивания.** Выполняется без наскока с отталкиванием одной (толчковой) ногой перед препятствием (за исключением случаев когда расположение препятствий требует оттолкнуться с двух ног или когда используется высокое препятствие). Отталкивание по рассматриваемой нами технике выполняется на низкие, средние и в силу мастерства средневысокие препятствия.

Исходное положение: толчковая нога согнута в бедренном и коленном суставах, корпус наклонён вперед, плечи находятся на уровне стопы толчковой ноги и на высоте препятствия, руки заведены за спину, маховая нога отведена назад. Далее корпус смещается вперед и вверх, совершается мах руками по направлению к точке опоры. Взаимодействие рук с точкой опоры начинается в момент, когда грудь достигает одного уровня с препятствием, при этом руки полностью выпрямлены, корпус имеет наклон вперед от 40 до 50 градусов, угол наклона колена варьируется в зависимости от высоты препятствия от 90 до 120 градусов, задняя нога частично прямая. Далее корпус продолжает смещаться вперед и вверх на 40-50 градусов, руки начинают сгибаться и оказывать давление на препятствие, опорной ногой совершается толчок, другой выполняется мах вверх.



**Рисунок 1, Фаза полёта.**

После отталкивания от препятствия спортсмен находится в сгруппированном положении, плечи завалены вперед, а руки махом назад движутся за спину.

Направление полета выглядит следующим образом. В начале полёта движущая сила направлена вверх и вперед под 45 градусов. В момент, когда заканчивается набор высоты, спортсмену необходимо начать выпрямлять ноги по направлению точки приземления и поднимать корпус, наверх не выходя из положения согнувшись. Первыми препятствия достигают ноги, в то время как плечи отстают от стоп от 20 до 40 см в зависимости от скорости полёта. Чем скорость полёта выше, тем сильнее плечи отводятся назад.



**Рисунок 2, Фаза приземления.**

В положении согнувшись вытянув ноги перед собой атлет совершает приземление. Ноги выполняют роль амортизатора и гасят оставшуюся скорость, позволяя плечам достигнуть уровня стоп. Руками, находящимися за спиной, спортсмен резким движением делает мах вперед, во временном промежутке пока плечи достигают необходимого положения. Иногда мах руками вперед помогает довести плечи, когда набранной скорости оказалось недостаточно.

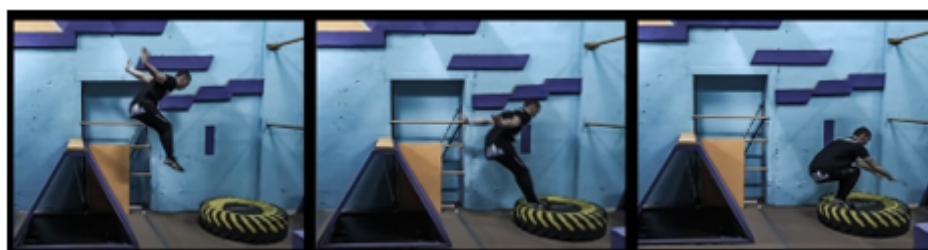

**Рисунок 3, Совершенствование техники выполнения элемента**

### **Упражнения для развития ног**

#### *1. Выпады вперед без отягощения*

##### *1.1 Выпады вперед с отягощением*

Выпады вперед - базовое упражнение для ног, задействует ягодичные мышцы, мышцы бёдер и главным образом квадрицепсы. Упражнение позволяет хорошо развить ягодичные мышцы и частично наработать технику отталкивания ног.

#### *2. Выпрыгивания вверх со сменой ног (с возвышением)*

Выпрыгивания вверх со сменой ног - ещё одно базовое упражнение, позволяющее развить взрывную силу ног при отталкиваниях, прыжках, а так же при разбеге. Задействуются ягодичные мышцы, мышцы бёдер, квадрицепсы и икроножные мышцы.

*Техника выполнения:* исходное положение нога стоит на прочном возвышении (стул, скамейка), вторая нога стоит на полу. Следующим действием происходит отталкивание ногой, стоящей на возвышении. В воздухе происходит смена ног. После приземления движение повторяется.

### *3. Махи ногой назад с отягощением*

Махи ногой назад – необходимы для развития динамической растяжки, а также для более детальной проработки ягодичных мышц и развития взрывной силы на подъём маховой ноги.

*Упражнение на скакалке.*

Прыжки на скакалке – один из наиболее распространенных вариантов кардио-нагрузки, применяемых для улучшения функциональных качеств атлета. Их используют практически в каждом виде спорта. Прыжки на скакалке развивают икроножные мышцы, квадрицепсы и бицепс бедра.

## **Упражнения для развития рук**

### *1. Разгибание рук с резинкой стоя*

Разгибание рук - упражнение необходимо для проработки трехглавой мышцы плеча и техники отталкивания руками от препятствия. Развивает взрывную силу отталкивания руками.

*Техника выполнения:* исходное положение ноги на ширине плеч, спина выпрямлена, руки по швам, локти прижаты к груди и согнуты. Далее резким движением спортсмен начинает разгибать руки в локтевом суставе опуская запястья вниз и медленно возвращаемся в исходное положение.

### *2. Выходы силой на перекладине*

Выход на турнике (выход силой на две руки) – повсеместно распространенное упражнение, являющееся базовым в спортивной гимнастике, воркауте и кроссфите. Упражнение схоже с разгибанием рук стоя, но имеет большую амплитуду движения и захватывает все группы мышц рук, а так же грудные и мышцы спины.

### *3. Мах руками вперед (отягощение грузами или резинками)*

Мах руками вперед - Подъем рук перед собой, задействует переднюю дельту мышц плеча. Именно он отвечает за подъем руки перед собой.

## **Специальная физическая подготовка**

### *1. Прыжки вверх с опорой на руки.*

Прыжки вверх с опорой на руки – выполняются для совершенствования техники подъёма таза над препятствием, улучшения координационных навыков и более точного понимания положения тела в пространстве. С точки зрения физической подготовки упражнение развивает следующие группы мышц: икроножные мышцы, бедренные мышцы, мышцы пресса, передняя дельта плеча.

*Техника выполнения:* исходное положение ноги врозь (правой, левой), руки прямые лежат на препятствии, далее совершается прыжок вверх, где таз поднимается выше уровня плеч, ноги

группируются к груди, а руки опираются на препятствие.

## 2. Упражнение обезьянка

Упражнение обезьянка – выполняется для совершенствования техники элемента в целом, так как задействует тот же набор движений, что и элемент Monkey vault (Манки); а также для улучшения координации, понимания структуры элемента и последовательности действий. Упражнение направлено исключительно на совершенствование технических навыков, физическое развитие является побочным компонентом.

*Техника выполнения:* исходное положение упор присев, далее совершается прыжок вперед с опорой на руки, где тело выпрямляется. После чего ноги вновь подтягиваются к рукам, тем самым возвращая тело в исходное положение.

### **Список литературы:**

1. Гимнастика и методика преподавания: Учебник Г48 для институтов физической культуры/Под ред. В. М. Смолевского. — Изд. 3-е, перераб., доп. — М.:Физкультура и спорт, 1987. —336 с, ил.
2. Гавердовский Ю. К. П 2 Техника гимнастических упражнений. Популярное учебное пособие. — М.: Terra-Спорт, 2002. — 512с.

# ДОНАУЧНЫЕ НАРРАТИВЫ РУССКОЯЗЫЧНОЙ ЛИТЕРАТУРЫ В ДИСКУРСЕ О КОНКИСТЕ

Авторы: Миронюк Ксения Александровна

Аннотация: В данной статье рассмотрены донаучные нарративы русскоязычной литературы в дискурсе о конкисте.

Ключевые слова: русскоязычная литература, романоязычные страны, конкист.

Annotation: This article discusses the pre-scientific narratives of Russian-language literature in the discourse on conquest.

Keywords: Russian-language literature, Roman-speaking countries, conquest.

Методология исследования коммуникации в текстах остается несогласованной у разных школ, и не вполне разработана. Говоря о репрезентациях Конкисты в русскоязычной литературе, следует уточнить смысл исходного понятия. Слово испанского происхождения, традиционно переводимое как "завоевание", имеет два взаимодополняющих аспекта интерпретации. Первый смысл его связан именно с проявлением насилия: событием, представляющим собой исторически длительный процесс разрушения цивилизаций. Вклад романоязычных стран на раннем этапе в заморскую экспансию европейцев, - количественно беспрецедентную, по масштабам и скорости осуществления, - вполне отражен в названии.

Вместе с тем, по существу, речь шла и о созидании - создании новой трансокеанской сверхдержавы, т. е. преобразовании также и качественного характера. Помимо экономической и политической сфер, неотъемлемой стороной Конкисты являлось вполне трагическое взаимодействие культур. Родиной предыстории этого противоборства как раз и являлся Пиренейский полуостров, а Реконкиста (т. е. "Отвоевание", с присущим ему силовым способом решения межкультурных проблем) логично воспринималась современниками (Паниотова Т. С. Встреча культур: дебаты о конкисте, справедливых войнах и «рабстве по природе». // Культура и цивилизация. М., 2015. № 6. С. 151) как предыстория насильственной христианизации Америк.

Колонизация, перенесенная во всех своих гранях романскими народами из Старого в Новый Свет, - это, таким образом, второй смысл Конкисты. Существенно, что, в отличие от военно-исторического ракурса, определить границы данного процесса гораздо сложнее. Это уже не только экспедиции агентов испанской и португальской короны, нацеленные на "открытие" новых земель. Это процесс не менее противоречивого, но столь же многогранного взаимодействия (в зонах влияния иберийских держав) их разнообразных переселенцев с местными обитателями. Отсюда, различно понятая Конкиста, как продолжительное событие, предполагает и разное понимание ее географических и хронологических границ. В первом случае, наиболее четкое понимание подразумевает захваты иберийских держав только в Иbero-Америке (хотя их "открытия" Латинской Америкой не ограничивались); сложнее очертить границы во втором. Если культурно колонизация, по сути, продолжается

бесконечно, то политически ее поздней границей признается рубеж XVIII - XIX столетия, вплоть до момента, когда Испания лишилась колоний на американских континентах (Альперович, М. С. Завершение испанской колонизации Америки в XVIII в. // Новая и новейшая история. М., 1993. № 5. С. 53 - 63). Вместе с тем, если вести речь об экономической эксплуатации колоний, которая значительно изменялась со временем, и особенно - о первичном процессе покорения различных индейских стран, придется ограничить колонизацию в ее одностороннем, преимущественно однонаправленном поработавшем воздействии, XVII столетием.

Наконец, взятая как акт завоевания, процесс необратимый, Конкиста окажется заключенной в узкие рамки пяти - восьми десятилетий, т. о. относясь к XVI веку, и эта трактовка уже общепринята в последних работах (Гахович В. Ю. Аборигены Южной Америки глазами испанских и немецких конкистадоров: сравнительный анализ. Выпускная квалификационная работа бакалавра [ресурс Интернет]. Код доступа:

<https://nauchkor.ru/pubs/aborigeny-yuzhnoy-ameriki-glazami-ispanskih-i-nemetskih-konkistadorov-sravnitelnyy-analiz-5a6f883b7966e12684eee3f> а. Дата обращения: 20.11.2019; Хансанамян В. А., Готин М. Б., Тодыков Е. С. Процесс утверждения испанского управления над американским континентом // Наука в современном обществе: закономерности. 2017. С. 72).

Обзор русскоязычной историографии, посвященной Конкисте Нового Света, можно начать с работ дореволюционной России. Хотя основательные и планомерные исследования истории стран Латинской Америки на базе научных институций появились уже в советский период, еще на рубеже XIX и XX века в Российской империи создаются исторические тексты информационного характера, как книга публициста-народника Я. В. Абрамова для серии "Жизнь замечательных людей" (Абрамов Я. В. Хр. Колумб: Его жизнь и путешествия. СПб. : Изд. Ф. Павленкова, 1891. - 80 с. - Серия «Жизнь замечательных людей». Вып. 4). Эту традицию продолжил писатель-революционер А. В. Соколов (Вольский С. Пизарро (1470 - 1541). - М. : ЖУРГАЗ, 1935. - 272 с. - Серия «Жизнь замечательных людей». Вып. 64), к ней обращался переводчик, писатель Я. М. Свет (Свет Я. М. Фернандо Магеллан. М. : Географгиз, 1956. - 40 с. - (Замечательные географы и путешественники); Свет Я. М. В страну Офир: (Педро Сармьенто де Гамбоа). М. : Мысль, 1967. - 232 с.; Свет Я. М. Колумб. М. : Молодая гвардия, 1973. - 368 с. (Жизнь замечательных людей). Нетрудно заметить, что подобные публицистические тексты, создаваемые профессионалами художественной литературы и вместе с тем политическими активистами социал-революционного толка, от народников до марксистов, были ориентированы на широкую аудиторию (с тиражами в десятки тысяч книг). Таким образом, литераторы, критики, журналисты, беллетризуя уже известные в мире сюжеты (не гнушаясь также детской литературой), минимизировали риски, связанные с выживанием творческой интеллигенции на крутых поворотах российской истории.

В советскую эпоху нарративы развлекательного характера не только кормили писателей, но и служили, вместе с исследованиями, каналом трансляции идеологически выверенных партийной властью картин мира. Это объясняет факт того, что одни и те же авторы работали в разных жанрах, причем беллетристика опережала иные виды письма в нарративах о Конкисте. То, что преподносилось как научный текст (не касаясь сейчас его художественного содержания) подлежало максимально строгой цензуре, и после распада СССР художественные произведения продолжали доминировать среди прочих (Снегирев В. Л. Конкистадоры (испанские завоеватели). Историческая хроника XVI столетия. - М. : Молодая гвардия, 1936. - 264 с.; Субботин В. А. Христофор Колумб // Вопросы истории. 1994. № 5. С. 57 - 72; Субботин В. А. Фернан Магеллан // Вопросы истории. 1997. № 1. С. 64 - 82; Субботин В. А. Великие открытия. Колумб. Васко да Гама. Магеллан. М. : Изд-во УРАО, 1998. -

272 с.; Низовский, А. Ю. Сокровища конкистадоров. М. : Вече, 2007. - 352 с. (Антология кладоискательства)). Нельзя не отметить, что все они строились вокруг рассказа о великих личностях, героях, или конкистадорах как цельном культурном феномене, что сближает подобные нарративы с ранним историописанием вообще, и латиноамериканской традицией в частности (Марчук, Н. Н. Основные историософские концепции истории Латинской Америки с древнейших времен до начала XX в. // История и культура Латинской Америки. От доколумбовых цивилизаций до начала XX века : учебное пособие для академического бакалавриата / Е. А. Ларин, С. П. Мамонтов, Н. Н. Марчук. 2-е изд. М. : Издательство Юрайт, 2019. С. 13).

Революционный режим, ликвидировавший рыночную среду, лишил творческую интеллигенцию остатков аполитичности. В отличие от Российской империи, в Советском Союзе научный дискурс был институционально, прямо связан с политическими задачами, а в идеологизированных учреждениях ковались новые кадры для мировой революции. Интересы молодого социалистического государства распространялись значительно шире, чем в дореволюционной России. Помимо Европы и Азии, объектами пристального внимания коммунистических интеллектуалов к середине XX века стали Африка, Океания и Латинская Америка: т. н. "третий мир". Экономическая проблема его "отсталости", т. е. неравенства в отношении "первого" и "второго" миров, в условиях Холодной войны между СССР и США была политизирована, и потребовались историки-идеологи, готовящие ретроспективное обоснование перехода периферии в соответствующий лагерь. Первым таким историком стал окончивший Институт красной профессуры и подготовивший первый советский учебник по истории Латинской Америки В. М. Мирошевский, безвременно погибший на фронте В. М. В. (Мирошевский В. М. Освободительное движение в американских колониях Испании от их завоевания до войны за независимость (1492 - 1810). М. - Л. : Ин-т истории РАН СССР, 1946. - 156 с.). Таким образом, формально, представителями официальной ученой номенклатуры, была манифестирована научность нового дискурса о Конкисте, как рационального нарратива, выстраиваемого по строгим правилам ("критериям научности"), и отсюда принято отсчитывать российскую историографию вопроса. Между тем дискурс науки, как ситуация диалога ученых, дискуссии независимого от конкретного государства мирового академического сообщества, не сложился в ту пору, что и показано в данной статье.

## Литература

1. Паниотова Т. С. Встреча культур: дебаты о конкисте, справедливых войнах и «рабстве по природе». // Культура и цивилизация. М., 2015.
2. Альперович, М. С. Завершение испанской колонизации Америки в XVIII в. // Новая и новейшая история. М., 1993.
3. Гахович В. Ю. Аборигены Южной Америки глазами испанских и немецких конкистадоров: сравнительный анализ.
4. Выпускная квалификационная работа бакалавра [ресурс Интернет]. Код доступа: <https://nauchkor.ru/pubs/aborigeny-yuzhnoy-ameriki-glazami-ispanskih-i-nemetskih-konkistadorov-sravnitelnyu-analiz-5a6f883b7966e12684eee3fa>. Дата обращения: 20.11.2019.
5. Хансанамян В. А., Готин М. Б., Тодыков Е. С. Процесс утверждения испанского управления над американским континентом // Наука в современном обществе: закономерности. 2017.
6. Абрамов Я. В. Хр. Колумб: Его жизнь и путешествия. СПб. : Изд. Ф. Павленкова, 1891. Серия «Жизнь замечательных людей». Вып. 4



# ТРУДНОСТИ ИСПОЛЬЗОВАНИЯ ОМОНИМОВ В УСТОЙЧИВЫХ КОНСТРУКЦИЯХ АНГЛИЙСКОГО ЯЗЫКА

## DIFFICULTIES OF USING HOMONYMS IN STABLE CONSTRUCTIONS OF THE ENGLISH LANGUAGE

Авторы: Антопкина Наталья Саналовна, Ботинова Делгир Оконовна

Аннотация: Данная статья посвящена анализу ряда английских идиом, в которых очень часто допускаются ошибки. Обычно эти ошибки связаны с омонимичными парами слов, заменяемыми носителями языка из-за их созвучности. Материалом для статьи послужили англоязычные форумы и блоги. Целью работы стал анализ причины допускаемых ошибок, а также их влияние на смысл идиом.

Ключевые слова: омофоны, омонимы, идиомы, английский язык.

Annotation: This article is devoted to the analysis of a number of English idioms in which mistakes are very often made. Usually these errors are associated with homonymous pairs of words replaced by native speakers because of their consonance. The material for the article was English-language forums and blogs. The aim of the work was to analyze the causes of errors, as well as their impact on the meaning of idioms.

Keywords: homophones, homonyms, idioms, English.

Омонимия в английском языке широко распространена. Как известно, лингвисты называют омонимами все слова, которые совпадают в написании (омографы) или в произношении (омофоны). Кроме того, существуют абсолютные омонимы, полностью идентичные слова, отличающиеся лексическим значением, либо грамматическим значением. Таким образом, к примеру, такая пара слов, как *“to cry”* (*“плакать”, “кричать”*) и *“a cry”* (*“крик”*) являются грамматическими омонимами, в связи с тем, что написание и произношение слов совпадает, однако они относятся к разным частям речи. В данной статье будут рассмотрены идиоматические выражения, где очень часто допускаются ошибки, вызванные отсутствием дифференцированием омонимичной группы. Чаще всего в таких выражениях часть фразеологизма заменяется на омофон. Материалом для исследования послужили тексты и интернет-ресурсы, онлайн-словари омонимов, блогов, где также проводится анализ омонимии в английском языке. Главная цель этой работы - проанализировать, как меняется лексическое значение при замене части выражения на омонимичную пару. Фразеологизмы в современном английском языке часто теряют свои корни, что приводит к ошибочным заменам идиоматических конструкций. Такие ошибки допускаются не только иностранцами, изучающими язык, но и самими носителями. Иногда подмена на омонимичное выражение происходит специально, для предания фразе двусмысленности, которая лежит в основе шуток с игрой слов (puns). Так, к примеру, к данному способу обычно прибегают журналисты в своих статьях и заголовках: *trump card/ Trump card*. В оригинале выражение *“trump card”* созвучно русскому выражению *“туз в рукаве”* (в буквальном переводе *“выигрышная карта”*). Однако после вступления на пост президента США Дональда Трампа, это выражение обрело и дополнительный смысл *“карта Трампа”*. Таким образом, подмена омонимичных пар может происходить умышленно, но часты случаи, когда ошибки допускаются из-за схожего

произношения слов и непонимания самого устойчивого выражения. Идиомы, в которых допускаются ошибки, либо теряют смысл, либо приобретают совершенно новый. К примеру, выражение **“bated breath”** можно перевести на русский язык, как **“затаив дыхание”**:

***I waited with bated breath as the results were read out/ Я ждал затаив дыхание, пока оглашали результаты (перевод автора).***

Иногда данное выражение заменяется на **“baited breath”** (**“отравленное дыхание”, “дурно пахнущее дыхание”**), согласно Urban dictionary **“baited breath”** - это запах изо рта после суши или морепродуктов. Слово **“bait”** переводится как “приманка для рыбы”, таким образом, выражение лишается первоначального смысла:

***“In a small series of text messages between Josh & Mary in the same room.***

***Josh: I’m sitting here with baited breath waiting for the postman***

***Mary: What, have you been eating smelt or sushi or something? I don’t smell fish”***

*“Небольшая переписка между Джошем и Мэри, находящихся в одной комнате.*

***Джош:*** Я сижу тут с плохим дыханием (допущенная ошибка: затаив дыхание), ожидая почтальона.

***Мэри:*** Что, разве ты ел суши или корюшку? Я не чувствую запах рыбы”. Данный каламбур представлен на сайте Urban dictionary (Современный словарь). Слова **“bated”** и **“baited”** имеют схожее произношение [beitid], с чем и связана ошибочная замена одного понятия на другое. Между тем, в онлайн словаре разницы между двумя словосочетаниями не различается. Другая пара омонимичных фразеологизмов - **eke out/ eek out**. Омофоны eke и eek имея одно звучание - [I:k], имеют абсолютно разные значения. Правильное устойчивое выражение **“eke out”**, где слово **“eke”** “увеличивать” приобретает другой смысл “заслужить”, “получить после упорного труда”:

***Urban young me and women are forced to eke out a living in the low-productivity informal sector/ Современные молодые мужчины и женщины в городах вынуждены зарабатывать на жизнь в малопродуктивном неформальном секторе.*** Между тем, в некоторых случаях данное выражение ошибочно заменяется на **“eek out”**, где **“to eek”** образовалось от междометия **“eek”** - “кричать от испуга или ужаса”. Так, замена одного слова на другое лишает фразеологизм первоначального смысла.

Синонимичная фраза **“making do”** означает “справляться с чем-либо, используя ограниченные ресурсы”: ***We didn’t have cupboards so we made do with boxes/ У нас не было шкафа, так что нам пришлось обойтись коробками.*** Омонимичная фраза **“making due”** также теряет первоначальный смысл, омофон **“due”** переводится как **“делать в срок”**, обычно **“due”** используется с глаголом **“to be”** (быть). Часто некоторые омонимичные конструкции имеют схожий смысл, что приводит к тому, что часть таких неверных идиом закрепляется в речи. Одним из таких примеров являются выражения **“rein in”** и **“reign in”**. Так правильным вариантом является фразеологизм **“rein in”**, что переводится, как **“обуздать”, “сдерживать”**:

***Leaders on all sides have a responsibility to do their utmost to rein in the violence.*** - Лидеры всех сторон обязаны сделать все возможное, чтобы обуздать насилие. Подмена на омофон **“reign”** может быть связана с тем, что сам глагол означает **“править”**, что объясняет допускаемую ошибку. Однако в данном случае выражение обретает новое значение **“княжить”**

**в”, “править, царить в”:** *The greatest love must reign in the earth.* / Великая любовь должна царить на земле. Пример неправильного использования данного выражения можно встретить и в выступлении Джона МакКейна.

**McCain:** *What senator Obama doesn't understand is that we have to reign in government spending to solve this economic crisis*

**МакКейн:** Сенатор Обама не понимает, что мы должны “править” (“сдерживать”) расходы государства, чтобы преодолеть этот экономический кризис (перевод автора). Схожая ошибка допущена и в выступлении политика от республиканской партии Сары Палин:

**Couric:** *What specifically do we need to do to save the economy?*

**Palin:** *We need to shore up the economy, and reign in spending also*

**Курик:** Что именно нам нужно сделать, чтобы спасти экономику?

**Палин:** Нам необходимо укрепить экономику, а также “править” (“сдерживать”) расходы (перевод автора).

Рассмотрим следующий пример омонимичной замены **“martial law”** и **“marshall law”**. Омофоны **“martial”** и **“marshal”**, имеющие схожее произношение [ma:ʃəl], а также имеют отношение к “военному делу”. Правильный вариант **“martial law”** переводится как “военное положение”, когда как второе выражение имеет значение “закон маршала”.

**“Rites? Didn't you hear son? It's Martial Law! Agent Jonston, hand me those electrodes will you?”/ Церемония? Разве ты не слышал, сынок? Объявлено военное положение! Агент Джонстон, не передадите мне те электроды, пожалуйста.** Между тем, выражение **“Marshall law”** приобрело новое значение, означающее фразу, которое относится к выигранной игре разыгрывающим защитником Кенделлом Маршаллом [онлайн-словарь Urban dictionary].

**Did you see that pass, looks like Marshall Law has been instituted in Chapel Hill tonight/ Вы видели эту подачу, видимо, Маршал Ло будет награжден в Чепел Хилл этим вечером.**

В большинстве случаев при изменении части фразеологизма смысл выражения теряется. К таким случаям можно добавить идиому “pique one's interest” (“привлечь внимание”):

**Eventually her curiosity was piqued and she went to talk to the boy/ В конце концов ее внимание было привлечено, и она пошла поговорить с тем мальчиком** (перевод автора).

К глаголу “to pique” можно подобрать два омофона **“to peak”** и **“to peek”**, все три слова имеют одинаковое произношение [pi:k], относятся к одной части речи, но имеют разные лексические значения. Если первое слово “to peak” означает **“привлекать”, “разжигать”**, то **“to peak”** переводится, как **“достигать максимума, пика”**. При сочетании с конструкцией “to peak one's interest” лишается смысла, в связи с тем, что глагол **“to peak”** является непереходным и не требует прямого дополнения, в отличие от **“to pique”**:

**The meteor shower will last for several days but will peak on Sunday/ Метеоритный дождь продлится несколько дней, но достигнет своего пика в воскресенье.** Омофон **“to peek”** означает **“подглядывать”, “смотреть через маленькую щель”**: **Open the box and peek inside/ Открой коробку и загляни внутрь.** Как и в предыдущем случае, при использовании в конструкции “to peek one's interest” выражение теряет всякий смысл. К таким же случаям подмены одного понятия на омонимичное можно отнести следующие фразеологизмы. Как и в

предыдущих случаях при изменении одного слова, идиома теряет свой смысл:

#### **Правильный вариант**

*Sowing doubts* - посеять сомнение

*Sleight of hand* - ловкость рук

*To the manor born* - родиться с серебряной ложкой во рту

*To toe the line* - ходить по струнке

*To whet one's appetite* - завлекать, раздражить аппетит

*Anchors aweigh* - поднять якоря

#### **Ошибочный вариант**

*Sewing doubts* ("зашивать", "сомнение")

*Slight of hand* ("легкое движение", "рука")

*To the manner born* - рожденный с предначертанной судьбой

*To tow the line* - быть на буксире

*To wet one's appetite* ("намочить", "аппетит")

*Anchors away* - выкинуть якоря

Таким образом, в данной статье были проанализированы ряд фразеологизмов, в которых часто допускаются ошибки, связанные с заменой части выражения на омонимичную. В некоторых случаях можно наблюдать, что при изменении конструкции лексическое значение идиомы теряется полностью. Однако в ряде случаев при подмене омонимичных частей смысл всего выражения кардинально меняется. Причиной таких ошибок является совпадающее произношение тех или иных слов в фразеологизмах. Схожее звучание стирает грань между омонимами, что в последующем может повлиять и на формирование устойчивых ошибок.

#### **Список литературы:**

1. Meriam-Webster Dictionary - онлайн-словарь английского языка. [www.meriam-webster.com](http://www.meriam-webster.com)
2. Urban dictionary - онлайн-словарь современного английского языка. [www.urbandictionary.com](http://www.urbandictionary.com)
3. Малаховский Л.В. Теория лексической и грамматической омонимии. СПб.: Наука, 1990.
4. Хамидулин А.А. Семантическая омонимия. Проблема разграничения омонимии и полисемии // Научные труды Московского педагогического государственного университета. М.: Прометей МПГУ, 2005.

## Философия

# ОТНОШЕНИЕ К ЭВТАНАЗИИ В ИСЛАМЕ, ХРИСТИАНСТВЕ И БУДДИЗМЕ

## THE ATTITUDE TO EUTHANASIA IN ISLAM, CHRISTIANITY AND BUDDHISM

Авторы: Говорова Виктория Дмитриевна, Ярышева Ирина Викторовна, Муртузаева Айтен Этибар кызы

Научный руководитель: Трапезников Михаил Владимирович

Аннотация: Рассматривая проблемы эвтаназии, мы стоим на границе совершенно разных мнений. Ведь над вопросом об эвтаназии рассуждают юристы, психологи, медики, философы и многие другие. Но как же относится религия к такой противоречивой теме? В исследовании рассмотрены три самые крупные религии мира - это Христианство, Ислам и Буддизм. Очень интересно будет узнать, оправдывают ли данное деяние такие разные вероисповедания. Или наоборот эвтаназия с точки зрения духовных аспектов является серьёзным грехом? Ответы на соответствующие вопросы можно узнать в данной статье.

Ключевые слова: эвтаназия, ислам, христианство, буддизм.

Annotation: Considering the problems of euthanasia, we stand on the border of completely different opinions. After all, lawyers, psychologists, physicians discuss the question of euthanasia, philosophers and many others argue. But how does religion relate to such a controversial topic? The study examined the three largest religions of the world - Christianity, Islam and Buddhism. It will be very interesting to know whether such a deed justifies such a different faith. Or is euthanasia, from a spiritual point of view, a serious sin? Answers to relevant questions can be found in this article.

Keywords: euthanasia, Islam, Christianity, Buddhism.

Жизнь человека – главная ценность современной цивилизации. И в связи с этим особенно остро ставятся вопросы, которые так или иначе ее касаются. К числу таких актуальных проблем относится эвтаназия, к которой на сегодняшний день сложилось неоднозначное отношение.

Медицинское вмешательство в человеческую жизнь с каждым десятилетием увеличивается. Порой медицина касается тех аспектов человеческой жизни, которые стоят на границе между допустимым и недопустимым, тем самым как бы стирая между ними грань. И эвтаназия – один из примеров подобного вмешательства.

Следует различать активную и пассивную эвтаназию. Активная эвтаназия – это преднамеренные действия с целью ускорить уход из жизни больного. Пассивная – это отказ от

необходимых для жизни лечения, вследствие чего смерть наступает естественным путем.

Но что насчет мировых религий? Какое отношение к эвтаназии в исламе, христианстве и буддизме?

На конференции по исламской организации медицины помимо неоднозначных вопросов о суррогатном материнстве, абортах и биологических опытах был поднят вопрос об эвтаназии. И итог очевиден исходя из цитаты в Исламском кодексе медицинской этики: «Убийство из милосердия, также как и суицид, найдет поддержку только в атеистическом образе мышления, полагающем, что после нашей земной жизни следует пустота». Да, ислам категоричен по отношению к «легкой смерти», но почему?

Эвтаназия является прямым посягательством на понятие всего святого, она оскверняет и жизнь, и смерть. Человек, совершая ее, отвергает самого Всевышнего. Для последователей ислама человек должен уходить из жизни только тогда, когда смерть послана Аллахом и таким образом, каким это Ему угодно.

С точки зрения законов ислама, если применяется препарат, который вызывает скорую смерть, или тяжелобольного лишают всего, в чем он нуждается для продолжения жизни, или специально не проводится реанимация, которая была бы способна помочь ему прийти в себя, то данный уход из жизни расценивается как убийство, а в некоторых случаях и как самоубийство. А в Священном Коране говорится: «Не убивайте самих себя! Воистину, Аллах необычайно Милостив к вам». Таким образом, любой пациент может отказаться от медикаментозного лечения, но просьба ускорить смерть - совершенно другое дело.

Человеческая жизнь - ценность, которую необходимо оберегать и сохранять, несмотря на какие-либо обстоятельства. Понятие «оправдание смерти во избежание страданий» совершенно недопустимо в мусульманских канонах. Болезнь, по исламу, - испытание или же искупление греха. И мусульманин обязан лечиться от посланных ему болезней. В случае, когда лечение продлило бы жизнь больному всего лишь на короткое время, ему позволяют умереть. Это считается допустимым. Неизлечимому пациенту дают спокойно уйти из жизни естественным образом.

Таким образом, ислам по отношению к «легкой» смерти имеет четкую позицию. Священный Коран и предания не допускают разговоров о возможности разрешения эвтаназии в любых ее вариантах.

Для христианства искусственное прерывание жизни - это тяжелейший грех, потому что один человек совершает убийство второго. Только Бог вправе решать, кому нужно жить, а кому умереть. Люди не сами родились, поэтому самим умереть им не дозволено. Старость - это время покаяния, слез, молитв и передачи опыта новому поколению, так считает православная церковь.

Христианство не приемлет распространения этого деяния, придерживаясь очень важной заповеди Господа «не убей». Церковь по этическим нормам отрицает распространение эвтаназии, которая набрала известность в современном мире. Таинство смерти рассматривается как печальное событие бытия. На сегодняшний день эвтаназия является самоуправным, отрицающим могущество Бога, ликвидацией человека, его телесной оболочки. Приверженцы эвтаназии повествуют о сочувствии, сопереживании, лёгкости тяжелых страданий, но если рассматривать эту тему глубже, то все эти понятия полностью изменяются.

Каждый из нас должен понимать глубину и всю тайну бытия, скрытую от разума, а не

придерживаться поверхностных суждений сторонников эвтаназии. Человек, который жаждет об эвтаназии, хочет проникнуться нашим сочувствием и желанием находиться рядом с ним. Врачи с древних времён проявляют милосердие к своим пациентам, а они к тем проявляют уважение и доверие. Разрешение эвтаназии полностью разрушит науку врачевания.

Эвтаназия — это один из видов сознательного самоубийства. В религиозном отношении — это крайняя степень отпадения от Бога... Православная Церковь не может квалифицировать пропаганду эвтаназии и самоубийства иначе как скрытый или явный сатанизм.

Такое деяние, как эвтаназия, буддизм рассматривает с двух позиций: того, кто хочет умереть и того, кто помогает первому это сделать.

К человеку, помогающему совершить данное действие буддизм относится исключительно отрицательно: буддист не имеет право прерывать жизнь другого человека, так как это негативно отразится на карме помогающего. Такое действие помешает человеку узреть истину и при его перерождении он может переродиться не в человека или животного, а в нечто более примитивное или негативное.

К тому, кто намерен умереть осознанно, буддизм также относится негативно. Считается, что данный человек является самоубийцей, который также не сможет достичь просветления.

Но мы знаем, что в современном мире чаще всего вопрос об эвтаназии встаёт по причине невозможности нормального существования человека из-за травмы или болезни. Что нам говорит об этом Буддизм?

Ведь следуя догмам пути Будды, жизнь и есть истинное страдание и единственный верный способ остановить его – создать правильное состояние разума человека, правильный взгляд на вселенную. Для этого изначально нужно быть живым. Самоубийцы лишают себя возможности просветлеть в этом мире, чтобы остаться в вечности и больше не перерождаться.

В заключение стоит сказать, что вопрос о том, стоит ли все-таки легализовать эвтаназию или нет, остается открытым. Единственное, что неоспоримо и о чем говорится во всех религиях, - ценность человеческой жизни, и что к ней необходимо относится с особой осторожностью.

### **Список литературы:**

1. 1.Ожегов, Сергей Иванович [Электронный ресурс] : Материал из Википедии — свободной энциклопедии : Версия 10326782, сохран. в 16:02 UTC 4 августа 2008 / Авторы Википедии // Википедия, свободная энциклопедия. — Электрон. дан. — Сан-Франциско: Фонд Викимедиа, 2008. — Режим доступа: <http://ru.wikipedia.org/?oldid=10326782> (дата обращения: 29.11.2019)
2. Исламский кодекс медицинской этики. – Кувейт, 1981. – С. 65. (дата обращения: 29.11.2019).
3. Толкование Священного Корана Абд ар-Рахмана бин Насира ас-Саади Пер. Кулиев Э. – М.:Умма, 2010.-С.160
4. Библия. Н. 3. Евангелие от Марка. Евангелие от Иоанна. Послание к римлянам. Апокалипсис :Пер. / Славян, библейский фонд. — СПб.: Б. и., 1997. — 143 с.; 22 см. — ISBN 5-85733-091-1 (В пер.): Б. ц., 1500 экз. (дата обращения: 29.11.2019)
5. Кирилл, митр. Вступительное слово // Основы социальной концепции русской православной церкви - С.10 (дата обращения: 29.11.2019)
6. Старец Ефрем Афонский. Моя жизнь со Старцем Иосифом // «Искусственное спасение» - 2006 с. 5 (дата обращения: 29.11.2019)

7. Библия. Н. З. Евангелие от Марка. Евангелие от Иоанна. Послание к римлянам.  
Апокалипсис :Пер. / Славян, библейский фонд. — СПб.: Б. и., 1997. — 143 с.; 22 см. — ISBN  
5-85733-091-1 (В пер.): Б. ц., 1500 экз. (дата обращения: 29.11.2



## Химия

# ОДНОКОЛОНОЧНАЯ ИОННАЯ ХРОМАТОГРАФИЯ КАК ИНСТРУМЕНТ В АНАЛИЗЕ СПИРТНЫХ НАПИТКОВ

## ONE-COLUMN ION CHROMATOGRAPHY AS AN INSTRUMENT IN THE ANALYSIS OF ALCOHOLIC BEVERAGES

Авторы: Яновская Анна Владиславовна, Захарченко Полина Владимировна, Щурова Юлия Александровна, Калякина Ольга Петровна, Полосухина Мария Александровна

Аннотация: Применение современных инструментальных методов анализа позволяет своевременно выявлять некачественную алкогольную продукцию и сырье для ее производства. В настоящее время одним из высокочувствительных методов определения неорганических анионов в водках является ионная хроматография с кондуктометрическим детектированием. Доказана применимость портативного одноколоночного ионного хроматографа PIA-1000 (Shimadzu Corporation, Япония) в анализе реальных образцов водочной продукции.

Ключевые слова: ионная хроматография, неорганические анионы, алкоголь, кондуктометрическое детектирование.

Annotation: The application of modern instrumental methods of analysis allows timely identification of low-quality alcohol products and raw materials for its production. Currently, one of the highly sensitive methods for the determination of inorganic anions in vodka is ion chromatography with conductometric detection. The applicability of the portable one-column ion chromatography PIA - 1000 (Shimadzu Corporation, Japan) in the analysis of real samples of vodka production proved.

Keywords: ion chromatography, inorganic anions, alcohol, conductometric detection.

На сегодняшний день, исследование спирта и спиртосодержащих жидкостей является одним из наиболее востребованных видов химического анализа. Из-за простоты изготовления и высокого спроса среди населения водка относится к наиболее часто фальсифицируемой группе алкогольной продукции. Поэтому постоянный контроль качества водки является жизненно важной необходимостью [5, с. 157].

Применение современных инструментальных методов анализа позволяет своевременно выявлять некачественную алкогольную продукцию и сырье для ее производства. В современных исследованиях активно используют метод ионной хроматографии в оценке качества спиртных напитков. С применением ионного хроматографа 817 Bioscan с дальнейшим амперометрическим детектированием разработана новая методика определения углеводов в водках [1, с. 18] [2, с. 56]. Для определения силикат-ионов в водочной продукции разработана методика ионохроматографического разделения с применением хроматографа 761 COMPACT

1С фирмы METROHM с последующим кондуктометрическим детектированием [4, с. 238].

Повышенное содержание сульфатов придают горечь напитку и приводят к выпадению осадка. Содержание хлорида в умеренных количествах придает водке мягкий вкус. Стабильность водочной продукции определяется ионным составом технологической воды и химической инертностью стеклопосуды и практически не зависит от сорта используемого спирта [3, с. 95-96].

В настоящее время одним из высокочувствительных методов определения неорганических анионов в водках является ионная хроматография с кондуктометрическим детектированием [2, с. 54-55].

Целью данной работы являлась оценка применимости портативного одноколоночного ионного хроматографа PIA-1000 (Shimadzu Corporation, Япония) в анализе сложных спиртосодержащих систем.

## ЭКСПЕРИМЕНТ

Исходный раствор для градуировки хроматографа, содержащий фторид-, хлорид-, нитрит-, нитрат- и сульфат-ионы, готовили из ГСО (ОАО «Уральский завод химических реактивов», Россия, 1 г/л), внося определенные аликвоты растворов в мерную колбу и доводя до метки бидистиллированной водой. Градуировочные растворы готовили путем разбавления исходного раствора согласно таблице 1 в мерной колбе вместимостью 100 см<sup>3</sup>.

Работу выполняли на переносном портативном одноколоночном ионном хроматографе PIA-1000 (Shimadzu Corporation, Япония, 2007), снабженном кондуктометрическим детектором и разделяющей колонкой Shim-pack IC-AIS (4.6\*100мм). Объем вводимой пробы 0,05 см<sup>3</sup> (50 мкл). Скорость потока элюента составляла 1,5 см<sup>3</sup>/мин. Температура термостата колонки 40 °С. В качестве элюента применяли раствор следующего состава: 2,5 ммоль/дм<sup>3</sup> C<sub>6</sub>H<sub>4</sub>(COOH)<sub>2</sub> (рН = 4,0).

Изучена возможность применения данного хроматографа в анализе спиртосодержащих систем. Устройство является пригодным для работы в полевых условиях (масса – 15 кг) со скоростью элюирования 0,01 - 5 см<sup>3</sup>/мин, диапазоном рабочих температур 4 - 35 °С и диапазоном измерений 0,01 - 10000 мкСм/см.

Образцы водок разбавляли в 5 раз и подвергали хроматографическому анализу.

## ОБСУЖДЕНИЕ РЕЗУЛЬТАТОВ

Таблица 1 – Результаты ионохроматографического определения неорганических анионов в образцах водок

Название образца	Массовая концентрация, мг/дм <sup>3</sup>			
	F <sup>-</sup>	Cl <sup>-</sup>	NO <sub>3</sub> <sup>-</sup>	SO <sub>4</sub> <sup>2-</sup>
«Урожай на Расторопше»	0,84	2,55	27,15	3,44
«Пять озер»	0,12	4,25	8,78	0,70
«Мариинские просторы люкс»	0,61	2,13	9,24	0,48

«Первак домашний пшеничный»	0,12	2,12	3,15	0,77
«Бирюса Люкс»	0,78	2,81	22,53	3,28

Было установлено, что содержание фторидов, хлоридов, сульфатов и нитратов во всех образцах не превысило предельно допустимой концентрации [6].

В качестве примера на рисунках 1 и 2 представлены хроматограммы образцов водок «Пять озер» и «Первак домашний пшеничный».

а) – градуировочный раствор; б) – образец водки «Пять озер».

1 – F; 2 – Cl; 3 – NO<sub>2</sub>; 4 – NO<sub>3</sub>; 5 – SO<sub>4</sub><sup>2-</sup>



Рисунок 1- Хроматограмма образца водки «Пять озер»

В большинстве изученных образцов (кроме водки «Пять озер») на времени удерживания, близком к времени удерживания нитрит-ионов, наблюдался пик большой площади, что может быть связано с мешающим влиянием органических кислот. Данный факт требует дополнительного изучения.

а) – градуировочный раствор; б) – образец водки «Первак домашний пшеничный».

1 – F; 2 – Cl; 3 – NO<sub>2</sub>; 4 – NO<sub>3</sub>; 5 – SO<sub>4</sub><sup>2-</sup>

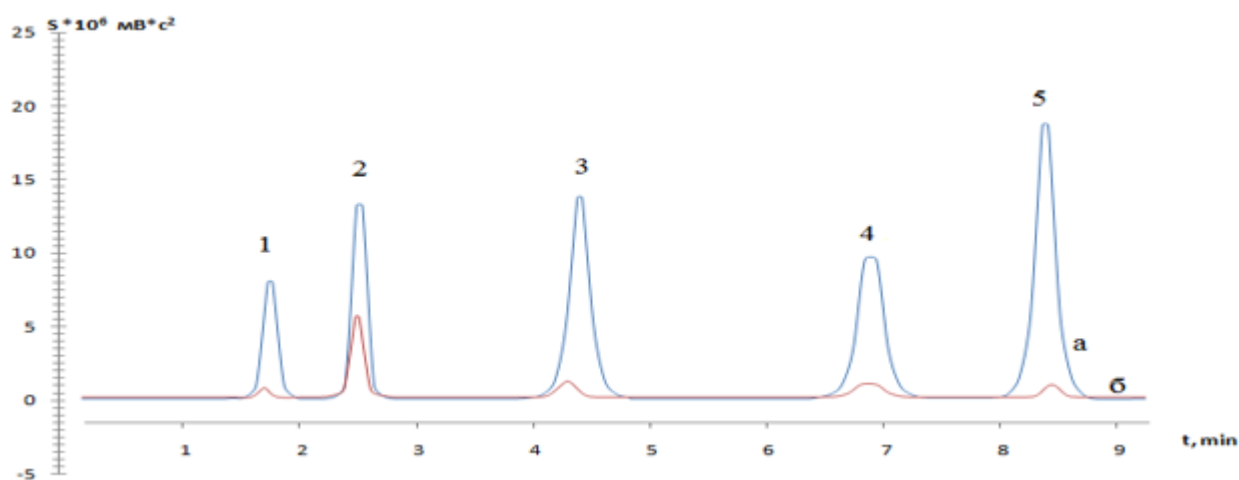

Рисунок 2- Хроматограмма образца водки «Первак домашний пшеничный»

Определение неорганических анионов в пробах водок методом ионной хроматографии позволяет делать выводы о вкусовых качествах продукта, подлинности заявленного состава, а также длительности хранения.

## ЗАКЛЮЧЕНИЕ

Таким образом, применение одноколоночного ионного анализатора PIA-1000 с кондуктометрическим детектором позволяет проводить анализ не только природных, питьевых, сточных вод, но и анализ спиртосодержащей продукции для мониторинга её качества.

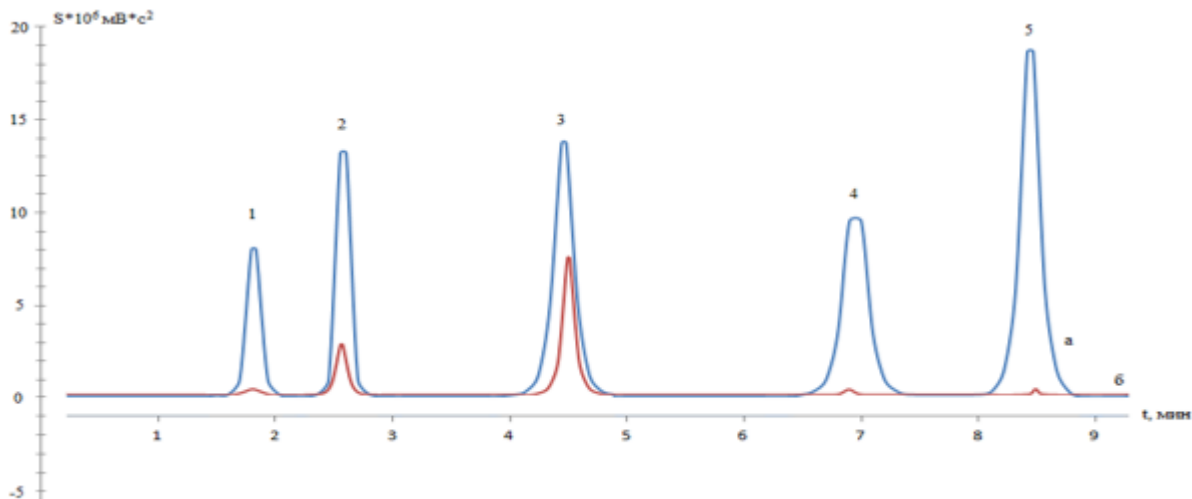
## СПИСОК ЛИТЕРАТУРЫ

1. Абрамова И.М., Медриш М.Э. Методика определения содержания углеводов в водках с применением ионной хроматографии // Аналитические приборы для пищевой промышленности. - 2009. - № 2. - С. 18 – 20.
2. Абрамова И.М., Медриш М.Э., Гаврилова Д.А., Павленко С.В., Поляков В.А. Роль ионной хроматографии в контроле качества спиртных напитков // Пищевая промышленность. - 2016. - № 3. - С. 54-57.
3. Бурганова Г.А., Гайфутдинова А. Ф. Помутнения в водках. Их катионный и анионный состав // Наука и современное общество: взаимодействие и развитие. - 2017. - Т. 2, № 1 (4). - С. 94-96.
4. Медриш М.Э., Поляков В.А., Абрамова И.М., Гаврилова Д.А., Павленко С.В. Определение силикатов в водочной продукции методом ионной хроматографии // Вопросы питания. – 2016. – Т. 85., № 2. – С. 238.
5. Николаева М.А., Положишникова М.А. Идентификация и обнаружение фальсификации продовольственных товаров: учебное пособие. – М.: ИД «ФОРУМ»: ИНФРА-М, 2009. – 464 с.
6. Производственный технологический регламент на производство водок и ликероводочных изделий ПТР 10 – 12292 – 99, утвержденный Департаментом пищевой, перерабатывающей промышленности и детского питания Минсельхозпрода России в 1999 г.

## Экономика

# АНАЛИЗ РАЗВИТИЯ ИНВЕСТИЦИОННЫХ ПРОЦЕССОВ В РЕГИОНАХ РОССИЙСКОЙ АРКТИКИ

## ANALYSIS OF THE DEVELOPMENT OF INVESTMENT PROCESSES IN THE REGIONS OF THE RUSSIAN ARCTIC

Авторы: Серова Наталья Александровна

Аннотация: Цель. Цель исследования заключалась в определении возможностей повышения инвестиционной активности в регионах российской Арктики. Метод. С помощью экономико-статистических и эмпирико-теоретических методов проведен анализ развития инвестиционных процессов в арктических регионах России за 2000-2018 гг. Результат. По итогам исследования выявлены позитивные тенденции в инвестиционной сфере: увеличение притока инвестиций за исследуемый период в 7,5 раз; рост доли собственных средств в общем объеме инвестиций в АЗРФ, что свидетельствует о повышении финансовой устойчивости большинства арктических регионов; увеличение доли инвестиций в основной капитал организаций совместной российской и иностранной собственности, что позволяет говорить об эффективном развитии государственно-частного партнерства. Выводы. Сделан вывод, что арктические регионы России обладают значительным потенциалом для активизации инвестиционной деятельности.

Ключевые слова: АЗРФ; регионы; инвестиционная деятельность; инвестиции

Annotation: Background. The purpose of the study was to identify opportunities for increasing investment activity in the regions of the Russian Arctic. Methods. Using economic-statistical and empirical-theoretical methods, the analysis of the development of investment processes in the Arctic regions of Russia for 2000-2018 is carried out. Result. Based on the results of the study, positive trends in the investment sphere were identified: an increase in investment inflows during the study period by 7.5 times; an increase in the share of equity in total investment in the Russian Arctic, which indicates an increase in the financial stability of most Arctic regions; an increase in the share of investments in fixed assets of organizations of joint Russian and foreign property, which allows us to talk about the effective development of public-private partnerships. Conclusion. It is concluded that the Russian Arctic regions have significant potential for enhancing investment activities.

Keywords: AZRF; regions; investment activities; investments.

Инвестиции являются неотъемлемой составляющей экономики любой страны и наиболее значимым фактором социально-экономической системы государства. Количественные изменения инвестиций отражаются на всех сферах национального хозяйства, поэтому вопросы их привлечения являются важнейшими задачами инвестиционной политики государства.

В России основными потребителями инвестиций выступают регионы, среди которых особое значение для развития национальной экономики имеют регионы Арктической зоны Российской

Федерации (АЗРФ). В силу особенностей арктического макрорегиона, а именно экстремальности климата, периферийности и масштабов территорий [2, с. 6], неразвитости инфраструктуры [3, с. 69], особенностей расселения, миграционного оттока населения [4] и пр., их освоение и развитие невозможно без привлечения инвестиционных ресурсов.

Исследование методологических аспектов управления инвестиционной деятельностью в регионах АЗРФ, проводимое нами ранее [6, с. 501] показало, что инвестиционная политика большинства арктических регионов России нацелена на активизацию инвестиционной деятельности. Для определения возможностей повышения инвестиционной активности в настоящей статье был выполнен анализ развития инвестиционных процессов в арктических регионах за 2000-2018 гг., включая анализ имеющихся у них источников финансирования, поскольку их состояние и доступность определяет эффективность реализации региональной инвестиционной политики.

**Анализ показал, что в целом по АЗРФ** поступления инвестиций за анализируемый период выросли в 7,5 раз. Наибольший рост был характерен для регионов полностью входящих в состав АЗРФ (рисунок 1), в частности для Чукотского (поступления инвестиций в округ за весь период возросли в 16,1 раз) и Ненецкого (7,3 раза) автономных округов.

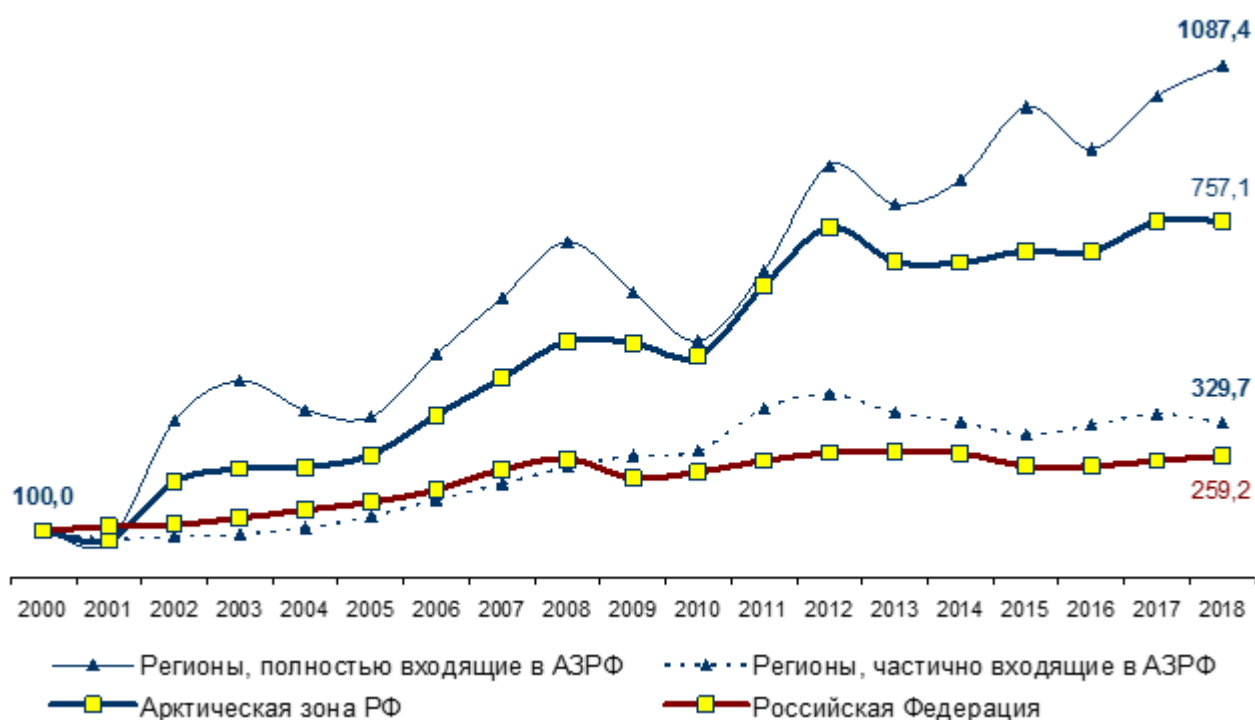

**Рисунок 1. Темпы роста инвестиций в основной капитал, в сопоставимых ценах (2000 г. = 100%)**

Источник: рассчитано автором.

Динамика структуры источников финансирования инвестиционной деятельности в АЗРФ в 2000-2018 гг. характеризовалась увеличением удельного веса собственных средств с 49,3 % до 53,7 % (в среднем по стране с 47,7% до 51,3%), что свидетельствует о повышении финансовой устойчивости большинства арктических регионов[1]. Наиболее заметные изменения были характерны для Ненецкого автономного округа, в котором доля собственных средств выросла за исследуемый период в 3,1 раза (с 24,9 % до 79,0 %). Также обращает на себя внимание

увеличение совместной формы собственности распределения инвестиций, особенно в Ямало-Ненецком автономном округе, что позволяет говорить об эффективном развитии государственно-частного партнерства в регионе.

Анализ распределения инвестиций по формам собственности за исследуемый период свидетельствует о преобладании отечественных инвестиций (рис.2), доля которых в целом по АЗРФ в 2018 г. составила 82,4% (в среднем по стране – 84,8%). При этом если в 2000 г. отечественные инвестиции преобладали в основном в восточной части АЗРФ (например, в Якутии они составляли 99,6% в общем объеме капитальных вложений), то в 2018 г. наибольший удельный вес отечественных инвестиций был отмечен в старопромышленных регионах западной части.

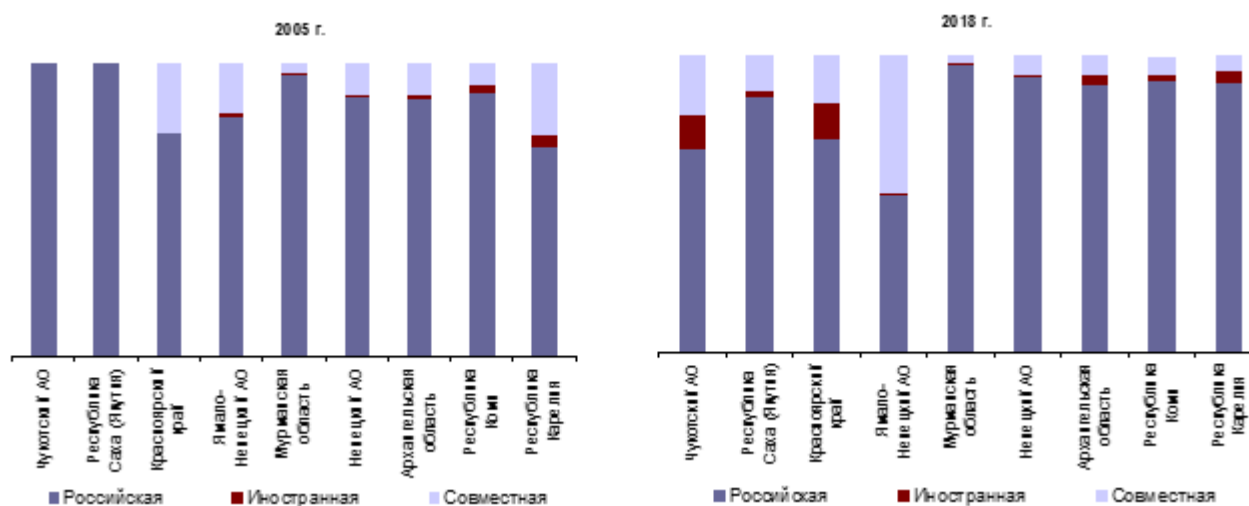

**Рисунок 2. Форма собственности распределения инвестиций в основной капитал, %**

В качестве негативной тенденции следует отметить снижение притока иностранных инвестиций в Арктику. Так, с 2012 г. их доля в структуре источников финансирования инвестиционной деятельности в целом по АЗРФ сократилась в более чем в два раза (с 10,1% до 4,1%). Снижение поступлений инвестиций из-за рубежа напрямую обусловлено негативным воздействием кризисных явлений последних лет, и особенно введением экономических санкций, которые привели не только к значительному сокращению финансирования и сворачиванию международного сотрудничества, но и ограничению доступа отечественных нефтегазовых компаний к технологиям шельфовой добычи. Из-за санкций многие иностранные компании были вынуждены приостановить либо существенно ограничить участие в реализации перспективных проектов на арктическом шельфе [1, с.44-48].

**Однако, несмотря на давление санкций, международное сотрудничество в Арктике все же продолжается, подтверждением чему** служит активная реализация проекта «Ямал СПГ» совместно с китайскими партнерами. Это дает основания предполагать, что в среднесрочном периоде инвестиционная активность в российской Арктике сохранится на настоящем уровне.

#### Список литературы:

1.Вякина И.В. Воспроизводство основного капитала в условиях инвестиционного кризиса: институциональные факторы и ограничения // Проблемы современной экономики. 2017. №1

(61). С. 44-48.

2.Зайков К.С., Кондратов Н.А., Кудряшова Е.В., Липина С.А., Чистобаев А.И. Сценарии развития арктического региона (2020–2035 гг.) // Арктика и Север. 2019. № 35. С. 5–24. DOI: 10.17238/issn2221-2698.2019.35.5.

3.Кондратов Н.А. Особенности развития транспортной инфраструктуры в Арктической зоне России // Географический вестник. 2017. № 4 (43). С. 68–80. DOI 10.17072/2079-7877-2017-4-68-80.

4.Корчак Е.А. Арктическая зона России: социальный портрет регионов. Апатиты: КНЦ РАН, 2017. 101 с.

5.Наумов И.В. Финансовая устойчивость территории. Основные показатели и индикаторы ее оценки // Экономика. Налоги. Право. 2013. № 6. С. 35-42.

6.Serova N.A. Regional Investment Policy Formation in the Russian Arctic // Advances in Social Science, Education and Humanities Research. 2019. Vol. 298. Pp.499-501. Doi: 10.2991/essd-19.2019.109

[1] Для обеспечения финансовой устойчивости данный показатель не должен опускаться ниже уровня 50 %. [5].



# О НЕКОТОРЫХ ВОПРОСАХ НАЛОГОВОГО КОНТРОЛЯ

## ON SOME ISSUES OF TAX CONTROL

Авторы: Леонидов Андрей Евгеньевич

Аннотация: В данной статье рассмотрено понятие налогового контроля, его место в системе общего государственного контроля. Дана основная характеристика объекта налогового контроля, содержания деятельности налоговых органов уполномоченных на проведение налогово-контрольной деятельности. Выделена и описана основная цель проведения налогового контроля за соблюдением налогового законодательства РФ. Проанализированы основные принципы, на которых базируется проведение контрольной деятельности налоговых органов. Выявлены и охарактеризованы основные формы и виды налогово-контрольной деятельности, классифицированные по различным основаниям. Дана характеристика основным формам проведения контроля – камеральным и выездным налоговым проверкам. Охарактеризован новый метод налогового контроля – налоговый мониторинг. Определена тенденция развития контрольной деятельности с учетом многообразия ее форм и методов.

Ключевые слова: налоговый контроль; цель налогового контроля; содержание контрольной деятельности; формы и методы налогового контроля; налоговый мониторинг.

Annotation: This article discusses the concept of tax control, its place in the system of General state control. The main characteristic of the object of tax control, the content of the activities of tax authorities authorized to conduct tax control activities is given. The main purpose of tax control over observance of the tax legislation of the Russian Federation is allocated and described. The basic principles on which the control activity of tax authorities is based are analyzed. The main forms and types of tax control activities classified on various grounds are identified and characterized. The characteristic of the main forms of control-Desk and field tax audits. A new method of tax control – tax monitoring-is characterized. The tendency of development of control activity taking into account a variety of its forms and methods is defined.

Keywords: tax control; purpose of tax control; content of control activity; forms and methods of tax control; tax monitoring.

Налоговому контролю отводится чуть ли не одна из главных ролей в системе государственного финансового контроля. Это объясняется тем, что все-таки налоги были и остаются на данный момент основным регулятивным средством в рыночной экономике.

Статья 82 Налогового кодекса Российской Федерации (далее – НК РФ) дает нам легальное определение налогового контроля: «деятельность уполномоченных органов по контролю за соблюдением законодательства о налогах и сборах в порядке, установленном Законом».<sup>[1]</sup>

Содержание этой деятельности заключается в отслеживании правильности уплаты налогов и сборов налогоплательщиками и плательщиками сборов в пользу бюджета государства, а также удержания и перечисления в бюджет финансовых ресурсов налоговыми агентами.

Целью налогового контроля является как предупреждение нарушений налогового

законодательства, так и выявление налоговых правонарушений, а также наказание лиц, которые своими действиями нарушили данное законодательство[2].

Объектом контроля уполномоченных органов по контролю за соблюдением законодательства о налогах и сборах является именно та деятельность налогоплательщика, которая непосредственно перекликается с выполнением им налоговой обязанности, в круг которой входят: правильное исчисление налога; своевременное его перечисление в федеральный бюджет; а также иные действия, которые налогоплательщик выполняет при исполнении налоговой обязанности ( постановка на учет в налоговые органы, предоставление периодической отчетности и т.п.)

Налоговый контроль функционирует на основе принципов, которые помогают субъектам контроля осуществить его наиболее полноценно, результативно и справедливо. В научной литературе данные принципы подразделяются на организационные, к которым относят принципы: законности, единства, независимости, централизации, соответствия уровням бюджетной и налоговой системы и административно-территориальному делению государства, и технические, к ним авторы относят: презумпцию добросовестности, правомочности, всеобъемлющей полноты, недопущение причинения вреда налогоплательщику, превентивности, обеспечения защиты информации о налогоплательщиках и соблюдения налоговой тайны.[3]

Поскольку о налоговом контроле можно говорить как о процессе деятельности уполномоченных на его осуществление органов, который строго регламентирован законодательством о налогах и сборах, а как известно в каждом процессе можно выделить свойственную ему последовательность и наличие определенных стадий. Контрольный процесс также имеет определенную последовательность и стадии его проведения и включает в себя:

- регистрация и учет налогоплательщиков; прием налоговой отчетности; осуществление камеральных проверок;
- начисление необходимых к уплате платежей;
- контроль за своевременной уплатой начисленных сумм;
- проведение выездных проверок;
- контроль за реализацией материалов проверок и уплатой начисленных санкций и административных штрафов.

Для наиболее результативного контрольного процесса существуют различные способы его осуществления. Классификация контрольных мероприятий (контрольного процесса) приобретает немалое как теоретическое, так и практическое значение. Посредством выбора подходящего варианта контрольной деятельности исходя из целей налоговой проверки в конкретной ситуации появляется возможность скорейшего достижения запланированного результата.

По объему, который охватывает проверка, авторы выделяют полный (или комплексный) – исследование всей информации о налогоплательщике, и тематический (или частичный) контроль – изучение и исследование отдельной финансово-хозяйственной части деятельности налогоплательщика.

В зависимости от планировки проверки бывают: запланированные и внеплановые. Большая часть налоговых проверок производится исходя из плана-графика, внеплановая проверка

может проводиться, если последняя проверка выявила серьезные нарушения налогоплательщиком налоговой обязанности или имеются достоверные факты предполагать такое нарушение; имеются факты, ставящие под сомнение законности получения налогоплательщиком средств; имеются факты о документальном увеличении имущества или появление в собственности нового объекта налогообложения; не представлена налоговая декларация либо иные документы необходимые для правильного исчисления налога.

По форме проведения контрольных мероприятий контроль подразделяется на предварительный, текущий и последующий. Предварительный контроль применяется до начала финансово-хозяйственной деятельности налогоплательщика, тем самым помогая пресечь нарушение налогового законодательства. Текущий контроль проводится именно во время деятельности налогоплательщика с целью проверки правильности отражения проводимых хозяйственных операций и достоверности бухгалтерской отчетности. Последующий – проверка по истечению налогового периода. Налоговый орган вправе запросить всю необходимую документацию для проведения наиболее полного и всестороннего анализа данных.

Некоторые авторы выделяют сплошной и выборочный контроль.<sup>[4]</sup> Сплошной контроль сводится к проверке всех документов и форм учета. Данному виду подвергаются, как выделяют авторы, наиболее уязвимые места в финансово-хозяйственной деятельности: банковские и кассовые операции; операции связанные с формированием расходов средств налогоплательщика. Выборочный контроль рассматривается с двух позиций: во-первых, проверяется часть документов, но за весь налоговый период; во-вторых, проверке подлежит вся отчетная документация, но за 1 год. Также, если по результатам выборочной проверки будут найдены серьезные нарушения, то проверка будет осуществляться сплошным методом.

Развитие информационного оборота позволило выделить такие формы налогового контроля, как документальный и фактический. Документальный судя из названия сводится к проверке первичных документов, в которых содержатся первичные данные об объекте проверки. А фактический контроль служит для подтверждения данные содержащихся в первичной документации, он проводится на основании свойственных только ему методов ведения контроля: инвентаризация; обследование и экспертиза.

К разновидностям экспертизы проводимой налоговым органом относят виды проверок, закрепленные статьей 87 НК РФ: камеральные проверки – без выезда инспектора на налоговый объект и выездные проверки – с выездом налогового инспектора на территорию либо местонахождения налогоплательщика.<sup>[5]</sup> Камеральная налоговая проверка проводится налоговым органом посредством анализа материалов предоставленных плательщиком налогов: данные бухгалтерской отчетности; балансов; деклараций и расчетов по налогам и т.д. Выездная проверка сводится к проверке данных о финансово-хозяйственной деятельности по месту нахождения плательщика налогов, что обеспечивает наиболее полный и всесторонний анализ документации<sup>[6]</sup>.

В ходе развития информации и информационного оборота появилась новая современная форма налогового контроля – налоговый мониторинг. Положения о налоговом мониторинге закреплены статьей 105.26 НК РФ. Данная форма налогового контроля заменяет привычные налоговые проверки, о которых речь шла выше, на онлайн-взаимодействие с налогоплательщиками, посредством удаленного доступа к информации налогоплательщика и его отчетности. В результате происходит сокращение документооборота между налоговым органом и плательщиком, облегчение процедуры проверки, а также ее ускорения, что является положительным и для всех субъектов налоговых правоотношений.

Таким образом, можно сказать, что наличие такого множества инструментов налогового контроля позволяет сократить возможные виды мошеннических схем в сфере налогообложения, уменьшить количество бумажных носителей и в конце концов обеспечить своевременное поступление средств в бюджеты всех уровней и повысить эффективность налогового контроля. Также, по-моему мнению, необходимо совершенствовать процедуры проведения налоговых проверок. Улучшение в совокупности всех процедур приведет к еще большей эффективности налоговых проверок.

## **СПИСОК ЛИТЕРАТУРЫ**

1. Налоговый кодекс Российской Федерации (часть первая) от 31.07.1998 N 146-ФЗ (ред. от 28.11.2019) (с изм. и доп., вступ. в силу с 29.10.2019);
2. Ашмарина, Е.М., Иванова Е.С., Кудряшова Е.В., Мыктыбаев Т.Д. Налоговое право // КноРус - Москва, 2017.;
3. Налоговое право: учебник для вузов // С.Г. Пепеляев, Р.И. Ахметшин, С.В. Жестков; под редакцией С.Г. Пепеляева. — Москва : Альпина Паблишер, 2019.;
4. Агабабян В.Э., Очаковский В.А. «Налоговый контроль как элемент налогового администрирования в Российской Федерации» // Полиматис. 2018. №9 С. 13-18.;
5. Алтасина А.Д., Шелихова К.А., Жутаев А.С. «Современные тенденции развития налогового контроля в Российской Федерации» // Вестник науки и образования. 2018. № 6, С. 42-44.;

[\[1\]](#) Налоговый кодекс Российской Федерации (часть первая) от 31.07.1998 N 146-ФЗ (ред. от 28.11.2019) (с изм. и доп., вступ. в силу с 29.10.2019);

[\[2\]](#) Агабабян В.Э., Очаковский В.А. «Налоговый контроль как элемент налогового администрирования в Российской Федерации» // Полиматис. 2018. №9 С. 13-18.;

[\[3\]](#) Налоговое право : учебник для вузов // С. Г. Пепеляев, Р. И. Ахметшин, С. В. Жестков; под редакцией С. Г. Пепеляева. — Москва : Альпина Паблишер. 2019.;

[\[4\]](#) Ашмарина, Е. М., Иванова Е. С., Кудряшова Е. В., Мыктыбаев Т. Д. Налоговое право // КноРус - Москва, 2017.;

[\[5\]](#) Налоговый кодекс Российской Федерации (часть первая) от 31.07.1998 N 146-ФЗ (ред. от 28.11.2019) (с изм. и доп., вступ. в силу с 29.10.2019);

[\[6\]](#) Алтасина А.Д., Шелихова К.А., Жутаев А.С. « Современные тенденции развития налогового контроля в Российской Федерации» // Вестник науки и образования. 2018. № 6. С. 42-44.;

# СТРАТЕГИЧЕСКИЕ НАПРАВЛЕНИЯ РАЗВИТИЯ ТРАНСПОРТА В АРКТИКЕ

## STRATEGIC DIRECTIONS OF TRANSPORT DEVELOPMENT IN THE ARCTIC

Авторы: Серова Валентина Анатольевна

Аннотация: Цель. Целью настоящего исследования являлось изучение крупнейших инфраструктурных проектов, реализуемых или планируемых к реализации в Арктике. Метод. В работе использованы методы как эмпирического (описание, сравнение), так и эмпирико-теоретического исследования (обобщение, анализ и синтез). Результат. На основе анализа ключевых программных документов, посвященных развитию арктической транспортной системы и АЗРФ в целом, авторами систематизированы основные инвестиционные проекты по развитию транспортной инфраструктуры АЗРФ. Выводы. Сделан вывод, что рассмотренные инфраструктурные проекты будут способствовать формированию единой арктической транспортной системы.

Ключевые слова: АЗРФ; регионы; транспортная инфраструктура

Annotation: *Background. The purpose of this study was to study the largest infrastructure projects being implemented or planned for implementation in the Arctic. Methods. The methods used are both empirical (description, comparison) and empirical-theoretical research (generalization, analysis and synthesis). Result. Based on the analysis of key program documents on the development of the Arctic transport system and the Russian Arctic as a whole, the authors systematized the main investment projects for the development of the transport infrastructure of the Russian Arctic. Conclusion. It is concluded that the considered infrastructure projects will contribute to the formation of a unified Arctic transport system.*

Keywords: AZRF; regions; investment activities; transport infrastructure

В Стратегии развития Арктической зоны РФ (АЗРФ) в качестве первоочередного национального интереса определено «использование Арктической зоны как стратегической ресурсной базы, обеспечивающей решение задач социально-экономического развития страны». Очевидно, что задачи широкомасштабного освоения арктических ресурсов неразрывно связаны с необходимостью создания единой арктической транспортной системы.

В 2018 г. был утвержден Комплексный план модернизации и расширения магистральной инфраструктуры (распоряжение Правительства РФ от 30.09.2018 г. №2101), включивший девять федеральных проектов, направленных на развитие транспортных коридоров Запад-Восток и Север-Юг, а также повышение уровня территориальной связанности страны. Так, в рамках реализации проекта «Северный морской путь», непосредственно относящегося к АЗРФ, до 2024 г. предусмотрено:

1) в целях обеспечения безопасности судоходства по Северному морскому пути (СМП) строительство объектов Глобальной морской системы связи при бедствии и развитие системы навигационно-гидрографического обеспечения [5, с. 27-32];

2) в целях увеличения грузопотока по СМП: строительство терминала СПГ и стабильного газового конденсата «Утренний» в морском порту Сабетта на Ямале (общий объем финансирования проекта составляет 152,7 млрд. руб.).

В 2019 г. был также утвержден план реализации нового проекта, не рассматриваемого ранее в Комплексном плане – строительство морского перегрузочного комплекса СПГ в Мурманской области (распоряжение Правительства РФ от 26.04.2019 г. №834), включающего два плавучих хранилища газа, вспомогательный причал и необходимую береговую инфраструктуру (предварительная оценка стоимости реализации проекта – 70,1 млрд. руб.).

В целях увеличения мощностей морских портов (федеральный проект «Морские порты России») в Комплексном плане предусмотрены мероприятия по обновлению ледокольного флота. Так, уже спущены на воду самые мощные в мире атомные ледоколы «Арктика», «Сибирь» и «Урал», которые смогут работать в восточном секторе Арктики, где ледовые условия более тяжелые, чем в западном [2, с. 68-73]. Также планом предусматривается развитие портовой инфраструктуры России, в том числе в Арктическом бассейне (до 2024 г. планируется увеличить мощности морских портов бассейна на 64,7 млн. тонн). Особое значение в решении этой задачи отводится комплексному развитию Мурманского транспортного узла (МТУ), включающего создание на базе порта Мурманск глубоководного морского хаба, интегрированного в международные транспортные коридоры Запад-Восток и Север-Юг, что позволит максимально реализовать транзитные возможности России, расширив доступ к новым мировым рынкам сбыта (инвестиции в проект составляют 139021,7 млн.руб., в т.ч. 59598,6 млн.руб. за счет средств федерального бюджета). Реализация проекта началась в 2014 г., а на сегодняшний день уже завершены реконструкция участка федеральной трассы Р-21 «Кола» и морского пассажирского вокзала, ведется строительство энергетической и железнодорожной инфраструктуры [3]. Помимо развития МТУ за счёт внебюджетных источников планируется строительство угольного терминала «Чайка» в порту Диксон (объём инвестиций - 18,6 млрд. руб.) и нефтяного терминала «Таналау» в порту Дудинка (объём инвестиций - 9 млрд. руб.).

Комплексным планом предусмотрено также два крупных проекта развития железнодорожных подходов к морским портам Арктического бассейна (федеральный проект «Железнодорожный транспорт и транзит»). Первый – развитие железнодорожных подходов к Мурманскому порту (объём инвестиций – 63 млрд. руб.); второй – проект «Северный широтный ход» (СШХ), включающий строительство ж/д линии Обская – Салехард – Надым (совокупный объём инвестиций оценивается в 236 млрд. рублей»), что позволит объединить железнодорожные транспортные системы европейской части России, Урала и Западной Сибири [4]. В перспективе планируется строительство подъездной железной дороги от западного участка СШХ к порту Сабетта (ж/д линия Бованенково - Саббета) и продолжение СШХ на восток к арктическим территориям Красноярского края (ж/д линия Коротчаево - Дудинка) [1, с. 6-20].

В рамках федерального проекта «Развитие региональных аэропортов и маршрутов» Комплексного плана в АЗРФ до 2024 г. будет реконструировано 15 аэродромов. Наибольшие объёмы реконструкции запланированы на 2019 г.: в аэропортах Амдерма (Ненецкий АО), Певек, Марково, Лаврентия и Провидения (Чукотский АО) реконструируют взлетно-посадочные полосы; в аэропорту Соловки (Архангельская область) будут построены новый пассажирский терминал, склад для стоянки самолетов и техники, а также контрольно-пропускной пункт; в аэропорту Норильск заменят покрытия перрона и возведут ограждения; в аэропорту Мурманск начнется строительство нового терминала. В 2020 г. в аэропорту Нарьян-Мар (Ненецкий АО) построят грузовое здание аэровокзального комплекса, отремонтируют места стоянок воздушных судов и построят ограждение, а в аэропорту Архангельск будет обновлена взлетно-посадочная полоса. В 2021 г. в двух аэропортах Республики Саха (Якутия) - Депутатский и

Черский, реконструируют взлетно-посадочные полосы и перроны, заменят светосигнальное оборудование. В 2022 г. приступят к реконструкции трех аэродромов на Чукотке: в аэропорту Беринговский планируется строительство нового здания аэровокзала, совмещенного с командно-диспетчерским пунктом, а также отапливаемый гараж для спецтранспорта; в аэропортах Залив Креста и Капервеем будут отремонтированы взлетно-посадочные полосы.

Подводя итоги, отметим, что эти масштабные инфраструктурные преобразования будут не только способствовать формированию единой арктической транспортной системы, но освоению природных ресурсов, повышению мобильности местного населения и улучшению условий его проживания.

#### **Список литературы:**

1. Грузинов В.М., Зворыкина Ю.В., Иванов Г.В., Сычев Ю.Ф., Тарасова О.В., Филин Б.Н. Арктические транспортные магистрали на суше, акваториях и в воздушном пространстве // Арктика: экология и экономика. - 2019. № 1 (33).- С. 6-20. Doi: 10.25283/2223-4594-2019-1-6-20.
2. Загородников М.А. Развитие транспортной инфраструктуры Северного морского пути (СМП) // Корпоративное управление и инновационное развитие экономики Севера. - 2017. - № 2. - С. 68-73.
3. Серова Н.А., Серова В.А. Основные тенденции развития транспортной инфраструктуры российской Арктики // Арктика и Север. 2019. №36. С.42-56. Doi: 10.17238/issn2221-2698.2019.36.42
4. Социально-экономическое развитие Северо-Арктических территорий России / Под науч. ред. Т.П. Скуфьиной, Е.Е. Емельяновой. 2019. - 118 с.
5. Чижков Ю.В. Северный морской путь в структуре арктической транспортной системы // Транспорт Российской Федерации. Журнал о науке, практике, экономике. - 2017. - № 1 (68). - С. 27-32.

# СИСТЕМНЫЕ ПРОБЛЕМЫ РАЗВИТИЯ ТРАНСПОРТА В РОССИЙСКОЙ АРКТИКЕ

## SYSTEM PROBLEMS OF TRANSPORT DEVELOPMENT IN THE RUSSIAN ARCTIC

Авторы: Серова Валентина Анатольевна

Аннотация: *Цель. Цель исследования заключалась в выявлении системных проблем развития транспорта в Арктической зоне Российской Федерации (АЗРФ). Метод. В работе использованы методы как эмпирического (описание, сравнение), так и эмпирико-теоретического исследования (обобщение, анализ и синтез). Результат. В ходе работы анализировались основные тенденции развития транспортной отрасли АЗРФ в 2000-2018 гг., при этом наиболее детально рассматривались тенденции развития автомобильного и железнодорожного видов транспорта, поскольку официальная статистика предоставляет наиболее полную информацию только по ним. Выводы. Сделан вывод, что, несмотря на позитивные изменения в работе отдельных видов транспорта, связанные с началом реализации национальных стратегических приоритетов по освоению природных ресурсов Арктики, транспортная отрасль АЗРФ по-прежнему характеризуется рядом проблем.*

Ключевые слова: АЗРФ; регионы; транспортная инфраструктура

Annotation: *Background. The purpose of the study was to identify systemic problems in the development of transport in the Arctic zone of the Russian Federation (AZRF). Methods. The methods used are both empirical (description, comparison) and empirical-theoretical research (generalization, analysis and synthesis). Result. In the course of the work, the main trends in the development of the transport industry of the Russian Arctic in 2000-2018 were analyzed, while the development trends for automobile and railway modes of transport were examined in more detail, since official statistics provide the most complete information only on them. Conclusion. It is concluded that, despite the positive changes in the operation of certain types of transport associated with the start of the implementation of national strategic priorities for the development of the Arctic's natural resources, the transport industry of the Russian Arctic is still characterized by a number of problems.*

Keywords: AZRF; regions; investment activities; transport infrastructure

Транспорт играет важнейшую роль во всех сферах социальной и экономической деятельности в Арктике и является одной из наиболее стратегически важных отраслей экономики. Доля транспорта в суммарном объеме валового регионального продукта Арктической зоны Российской Федерации (АЗРФ) остается стабильно высокой на протяжении многих лет и на конец 2017 г. составляла 8,2% (в среднем по стране - 8%). В региональном разрезе неизменно высокие (более 10%) показатели удельного веса транспорта в ВРП характерны для старопромышленных регионов западного сектора Арктики - Республики Карелия, Мурманской и Архангельской областей. Численность занятых в сфере транспорта АЗРФ превышает 40 тыс. человек - это 9,5% в общей численности занятых в экономике (в среднем по России - 7,3%). При этом в полностью арктических регионах этот показатель еще выше (11,8%), а в Ямало-



Ненецком АО на транспорте занято 14,2% от общей численности занятых в экономике. Наряду с добычей полезных ископаемых, транспорт занимает ключевое место по стоимости основных фондов - доля транспортного сектора в общей стоимости основных фондов АЗРФ составляет 31,1% (в среднем по России - 22,5%).

Вместе с тем, как неоднократно подчеркивалось в трудах отечественных ученых [1-3], в том числе авторских [4-5], транспортная отрасль АЗРФ функционирует под влиянием совокупности взаимосвязанных факторов, создающих существенные риски и ограничения ее развития. Экстремальность природно-климатической среды, периферийность и масштабы арктических территорий, исторические особенности промышленно-хозяйственного освоения, определившие очаговый характер размещения транспортных объектов и др., удорожают строительство и эксплуатацию транспортной инфраструктуры, обуславливают сезонность использования отдельных видов транспорта, влекут за собой значительные транспортные издержки, рост себестоимости транспортных услуг, старение и повышение износа основных фондов и пр. Например, за 2005-2017 гг. износ основных фондов организаций транспорта в среднем по АЗРФ увеличился с 34,7% до 46,4%, что во многом связано недостаточным инвестированием организаций транспорта (доля региона в совокупном объеме капитальных вложений АЗРФ в транспорт уменьшилась с 5,5% до 1,6%).

Особенно актуальны эти проблемы для малонаселенных и труднодоступных арктических территорий восточного сектора Арктики, где круглогодичные наземные транспортные пути с выходом на общероссийскую сеть отсутствуют, а сообщение с другими регионами страны и между собой обеспечиваются водным и воздушным транспортом. В восточных регионах АЗРФ имеются лишь тупиковые железнодорожные ветки небольшой протяженности и дороги низких категорий (удельный вес дорог с твердым покрытием в общероссийской протяженности автодорог не превышает 40%, в то время как в среднем по стране этот показатель составляет 70,3%). Отсутствие сухопутного транспортного сообщения в восточной части АЗРФ обуславливает многозвенность и безальтернативность схем транспортного обслуживания в этом районе [6, с. 8]. Все вместе это значительно увеличивает транспортные издержки, затраты на перевозки и обеспечение арктических регионов жизненно важной продукцией, а также повышает уровень транспортной дискриминации населения.

В наших исследованиях, проводимых ранее [7-9], неоднократно отмечалось, что по плотности наземной транспортной инфраструктуры территории АЗРФ отстают от среднероссийского уровня в разы. Результаты расчетов уровня транспортной обеспеченности АЗРФ в этом отчетном году вновь подтвердили данное положение. Так, в 2018 г. плотность железных дорог АЗРФ составила всего 11,2 км на 10000 км<sup>2</sup> территории - это в 4,3 раза меньше чем в среднем по стране (50,5 км на 10000 км<sup>2</sup> территории), а плотность автомобильных дорог с твердым покрытием - 8,8 км на 1000 км<sup>2</sup> территории, что более чем в 7 раз ниже среднероссийского значения (62,8 км на 1000 км<sup>2</sup>). При этом более 50% существующих в АЗРФ автодорог не отвечают нормативным требованиям (в Архангельской области и Ненецком АО эти показатели превышают 80% для дорог регионального и более 90% для местного значения).

В целом **анализ показал, что**, несмотря на позитивные изменения в работе отдельных видов транспорта, связанные с началом реализации национальных стратегических приоритетов по освоению природных ресурсов Арктики, транспортная отрасль АЗРФ по-прежнему характеризуется недофинансированием ее текущего функционирования, а также неразвитостью и неравномерностью транспортной инфраструктуры. Решение этих проблем чрезвычайно сложная и многокритериальная задача, которая должна решаться в увязке с пространственным развитием арктических территорий.

## Список литературы:

1. Воронина Е.П. Транспортное освоение арктических территорий: стратегические задачи и анализ рисков // Арктика: экология и экономика. - 2017. - № 3 (27). - С. 61-68.  
DOI:25283/2223-4594-2017-3-61-68;
2. Кондратов Н.А. Особенности развития транспортной инфраструктуры в Арктической зоне России // Географический вестник. - 2017. - № 4 (43). - С. 68-80.  
DOI17072/2079-7877-2017-4-68-80;
3. Коновалов А. М. Транспортная инфраструктура российской Арктики: Проблемы и пути их решения // Арктика: зона мира и сотрудничества. - М.: ИМЭМО РАН. - 2011. - С. 120-141.
4. Серова Н.А., Серова В.А. Специфика функционирования арктической транспортной системы // Автомобиль. Дорога. Инфраструктура. - 2019. - № 3 (21);
5. Серова Н.А., Серова В.А. Основные тенденции развития транспортной инфраструктуры российской Арктики // Арктика и Север. - 2019. - № 36. - С.42-56. Doi: 17238/issn2221-2698.2019.36.4
6. Грузинов В.М., Зворыкина Ю.В., Иванов Г.В., Сычев Ю.Ф., Тарасова О.В., Филин Б.Н. Арктические транспортные магистрали на суше, акваториях и в воздушном пространстве // Арктика: экология и экономика. - 2019. - № 1 (33). - С. 6-20. Doi: 10.25283/2223-4594-2019-1-6-20.
7. Серова Н.А., Серова В.А. Транспортная инфраструктура российской Арктики: современное состояние и перспективы развития // Конкурентоспособность в глобальном мире. - 2017. - № 12 (59). - С. 1269-1272;
8. Шпак А.В., Серова В.А., Биев А.А. Современные проблемы транспортной инфраструктуры регионов российской Арктики // Север и рынок: формирование экономического порядка. - 2014. - № 6 (43). - С. 31-36;
9. Серова В.А. Проблемы транспортной обеспеченности Севера: социальный аспект // Национальные интересы: приоритеты и безопасность. - 2010. - № 32. - С. 66-71.

# ТЕНДЕНЦИИ РАЗВИТИЯ И РОЛЬ НДФЛ В НАЛОГОВОЙ СИСТЕМЕ РФ

## DEVELOPMENT TRENDS AND THE ROLE OF NDFL IN THE TAX SYSTEM OF THE RUSSIAN FEDERATION

Авторы: Жаркова Наталья Владимировна

Аннотация: В данной статье проводится сравнительная характеристика изменений, которым подвергся Налоговый кодекс РФ и налоговое законодательство в целом, а также проведен анализ, какое место и роль НДФЛ занимает в налоговой системе РФ. Были рассмотрены пути развития правового регулирования НДФЛ и как в дальнейшем это отразится на налогоплательщиках. С помощью изменения данного налога можно выработать пути решения проблем, которые существуют в российском законодательстве. Существование данного платежа имеет богатую историю, но не смотря, на это данный налог все же не является идеальным. В 2020 году изменения, которые описаны в данной статье позволят не только рационально использовать данный вид платежа, но и позволят налогоплательщику использовать льготы, которые предоставил нам законодатель.

Ключевые слова: подоходный налог, налоговый агент, льготы, налоговые ставки, налогоплательщик, оплата.

Annotation: This article compares the changes that the Tax Code of the Russian Federation and tax law in general have undergone, as well as analyzes what place and role of personal income tax in the tax system of the Russian Federation. Ways of development of personal income tax and how in the future this will affect the population of the Russian Federation, were considered. By changing this tax, it is possible to work out solutions and address the gaps that exist in Russian law. The existence of this payment has a rich history, but despite this, this tax is still not ideal. In 2020, the changes that are described, in this article will not only allow the rational use of this type of payment, but also allow the taxpayer to use the benefits provided by the legislator.

Keywords: income tax, tax agent, benefits, tax rates, taxpayer, payment.

У каждого гражданина РФ и юридических лиц есть обязанность уплачивать законно установленные налоги и сборы. С каждым годом в российском законодательстве происходят изменения, и налоговый кодекс не исключение. Давай те же разберемся какие изменения произойдут в 2020 году и как они будут действовать на территории РФ[1].

Самый важный и постоянный налог, это конечно же подоходный налог, то есть прямой налог, который исчисляется в процентах от совокупного дохода физических и юридических лиц. В нашей статье мы хотели бы рассмотреть какие изменения ждут НДФЛ в следующем году и как эффективно он будет действовать.

В п. 9 ст. 226 НК РФ установлена норма, согласно которой уплата налога налоговым агентом запрещена[2]. С 1 января 2020 года уплата НДФЛ за счет средств организаций и ИП будет допускаться только в том случае, если налоговым агентом было совершено неправомерное удержание или неполное удержание платежа. Опираясь на ФЗ от 29.09.2019 № 325-ФЗ лицо

может взыскать задолженность по НДФЛ за счет средств работодателей[3].

НДФЛ с работодателей разрешат взыскивать в тех случаях, когда неуплаченный платеж начислят по итогам налоговой проверки. Перемены, связанные с уплатой налога единым платежом, ожидаются в следующем году.

Физическим лицам представится возможность уплачивать налог за счет единого налогового платежа. В свою очередь у налоговых агентов возникает обязанность перечислять суммы исчисленного и удержанного налога не позднее дня фактического получения в банке наличных денежных средств на выплату дохода, а также дня перечисления дохода со счетов налоговых агентов в банке на счета налогоплательщика либо по его поручению – на счета третьих лиц в банках[6].

Таким образом получается, что налоговый агент будет платить за счет собственных средств, если налоговый агент обнаружит тот факт, что агент не удержал налог, хотя и должен был.

Средства из единого налогового платежа можно будет направлять в счет уплаты налога, который указывается в налоговых уведомлениях. Такие нововведения сделаны для ситуаций, когда НДФЛ не удержал налоговый агент и налогоплательщик должен сам уплатить налог по налоговому уведомлению, полученному из налогового органа[4].

Следующим изменением является то, что НДФЛ не будет начисляться при выплате определенных видах налога, а именно:

- 1) оплата проезда к месту отпуска и обратно работникам, проживающим в районах Крайнего Севера и приравненных к ним местностях;
- 2) оплата дополнительных выходных для ухода за ребенком-инвалидом. Правда, компенсация за неиспользованные дополнительные выходные будет облагаться налогом. Эксперты системы Главбух рассказали об основаниях не удерживать налог в данный момент;
- 3) доходы в денежной и натуральной формах, связанные с рождением ребенка и выплаченные по закону не ранее 2019 года.

На сегодняшний день в РФ студентам предоставляется перечень льгот.

В 2019 году Президент РФ внес поправки в статью 217 НК РФ, а если говорить точнее, то такая категория лиц, как студенты, аспиранты, ординаторы, ассистенты-стажеры организаций, а также лица осуществляющие образовательную деятельность были освобождены от уплаты НДФЛ, но материальная помощь налогом все же облагалась. В следующем году материальная помощь будет освобождена от уплаты данного платежа[2].

Следующая льгота, которая нас ожидает это налоговая льгота при продаже единственного жилья. В данный момент НДФЛ не облагается доходом от продажи жилья которое находится в собственности не менее 5 лет.

Если у вас имеется жилье, которое вы находится в собственности не менее 3 лет, и вы решили его продать, то с 2020 года вы можете не платить НДФЛ с доходов от продажи жилья. Так же эта льгота будет распространяться, на лиц, которые продали один объект недвижимости и приобрели другой, но главным условием является то, что новый объект должен быть приобретен в течении 3 месяцев до того, как по старому объекту будет зарегистрирован переход права собственности к покупателю. Данная норма поможет увеличить объем предложения на рынке[5].

Данная льгота будет так же распространяться на земельный участок, на котором расположено продаваемое жилое помещение.

В завершении хотелось бы отметить, тот факт, что российское законодательство подвергается изменениям, которые на наш взгляд окажут положительное влияние как на население, так и на экономику нашей страны. Новеллы, которые произойдут в следующем году позволят налогоплательщику пользоваться всеми льготами, предоставляемыми нашим законодателем и это позволит более рационально пользоваться преимуществом по уплате налога. Конечно в статье рассмотрены не все изменения, которые будут внесены в НК РФ, но те, которые были раскрыты должны благоприятно отразиться на каждом из нас.

## Список литературы

1. Конституция Российской Федерации // Собрание законодательства Российской Федерации от 4 августа 2014 г. N 31, ст. 4398.
2. [Налоговый кодекс Российской Федерации](#) //Собрание законодательства РФ, N 31, 03.08.1998, ст. 3824.
3. ФЗ от 29.09.2019 № 325-ФЗ О внесении изменений в части первую и вторую Налогового кодекса Российской Федерации // Собрание законодательства РФ, 30.09.2019, N 39, ст. 5375.
4. Курдюк П.М. Очаковский В.А. К вопросу о совершенствовании правового механизма налогового льготирования // В книге: Право и государство: проблемы методологии, теории и истории материалы V Всероссийской научно-практической конференции. 2016. С. 36-39.
5. Агабабян В.Э Налоговый контроль как элемент налогового администрирования в Российской Федерации// Полиматис.2018. № 9 С.13-18.
6. Залибекова Д.З. Совершенствование механизма функционирования НДФЛ в России // Гуманитарные, социально- экономические и общественные науки, 2015.№ 3-2.С. 148-149.

# ПРОБЛЕМЫ НАЛОГОВОГО УЧЕТА НЕМАТЕРИАЛЬНЫХ АКТИВОВ

## PROBLEMS OF TAX ACCOUNTING OF INTANGIBLE ASSETS

Авторы: Попова Валерия Андреевна

Аннотация: Данная статья посвящена актуальным и неразрешенным в полной мере проблемам налогового учета нематериальных активов, которые в последнее время приобрели решающее значение не только на правовом, но и на экономическом поле российского и мирового социума. В организациях они имеют главную составляющую извлечения экономических благ от определенного объекта интеллектуальной собственности, а для многих представляют основу бизнеса. Особое внимание уделяется критериям для признания нематериальным активом, а также перспективам развития налогового учета в случае решения актуальных вопросов в процессе разработки и реализации действующего алгоритма оценки НМА. По результатам сравнительного исследования будет сделан вывод о наиболее острых и неразрешенных проблемах, существующих в российском налоговом законодательстве.

Ключевые слова: налоговый учет, нематериальные активы, объекты налогообложения, бухгалтерский учет, экономическая выгода.

Annotation: This article is devoted to the actual and unresolved problems of tax accounting of intangible assets, which have recently become crucial not only in the legal but also in the economic field of Russian and world society. In organizations, they have the main component of extracting economic benefits from a certain object of intellectual property, and for many they represent the basis of business. Special attention is paid to the criteria for recognition as an intangible asset, as well as the prospects for the development of tax accounting in the case of solving topical issues in the process of developing and implementing the current algorithm for assessing the IA. Based on the results of the comparative study, a conclusion will be drawn about the most acute and unresolved issues problems existing in the Russian tax legislation.

Keywords: tax accounting, intangible assets, objects of taxation, accounting, economic benefit.

Во все времена человеческого существования главным двигателем научного и технического прогресса являлись и являются уникальные человеческие идеи. При этом роль последних в момент создания и развития бизнеса в условиях современного рынка играет решающее значение не только в вопросе получения большого количества экономических благ, но и конкурентного преимущества.

Поэтому, в настоящее время, а именно в период активной модернизации бизнеса и появления все большего его разнообразия, нельзя оставить без рассмотрения актуальные вопросы и проблемы его налогообложения.

Как мы упомянули ранее, уникальные идеи, которые на юридическом языке имеют название «нематериальные активы» (далее - НМА), вызывают все больший интерес у законодателя.

В первую очередь необходимо разобраться с тем, что же понимается под нематериальными активами в современной базе законодательства?

Прежде всего, под вышеуказанными понимаются:

1. Приобретенные и (или) впервые созданные налогоплательщиком результаты интеллектуальной деятельности.
2. Иные объекты интеллектуальной собственности (а именно исключительные права на них).

При этом, статья 257 Налогового кодекса РФ от 31 июля 1998 года №146-ФЗ (далее-НК РФ) дополнительно подчеркивает, что вышеуказанные результаты и объекты должны использоваться в процессе производства продукции (выполнении работ, оказании услуг) или для управленческих нужд организации в течение длительного временного промежутка.

Важно отметить, что под длительным временным периодом в данном случае понимается срок свыше 12-и календарных месяцев.

Однако, мы перечислили не все критерии и признаки для признания объектов НМА. Они также должны отвечать следующим требованиям:

1. НМА в обязательном порядке должен приносить какие-либо экономические выгоды, доходы налогоплательщику.
2. На НМА также в первоочередном порядке должны присутствовать соответствующие документы, которые являются подтверждением наличия НМА и (или) исключительного права на результат интеллектуальной деятельности. К последнему относят: патенты, свидетельства, а также другие охраняемые документы, в том числе договор уступки (приобретения) патента или товарного знака).

Немаловажным уточнением является то, что НМА является не сам результат интеллектуальной деятельности, а чаще всего непосредственно исключительное право на использование вышеуказанного результата, что подтверждается ст. 257 НК РФ.

Перечислим самые основные и наиболее распространенные НМА из перечня, установленного в ч. 3 ст. 257 НК РФ:

1. Исключительное право патентообладателя на изобретение, промышленный образец, полезную модель.
2. Исключительное право на товарный знак, знак обслуживания, наименование места происхождения товаров и фирменное наименование.
3. Владение "ноу-хау", секретной формулой или процессом, информацией в отношении промышленного, коммерческого или научного опыта.
4. Исключительное право на аудиовизуальные произведения.

Несмотря на факт отнесения НК РФ нематериальных активов к амортизируемому имуществу, информации о средствах и порядке учета НМА предоставляется в крайне малом количестве или в тяжело воспринимаемой информации, что неизбежно приводит к возникновению обширных проблем и сложных ситуаций в организациях, приобретающих или создающих НМА.

Для того чтобы приобрести право на получение с нематериальных активов экономической выгоды налогоплательщик должен оформить их надлежащим образом. Как мы говорили

ранее, он должен иметь документы, подтверждающие существование самих активов или свои исключительные права на них, и только в этом случае они будут отражаться в налоговом учете.

Также стоит отметить еще несколько критериев, которые выделяют в процессе учета НМА в практическом опыте реализации законодательства РФ:

1. Первоначальная стоимость НМА может быть определена с достаточной достоверностью.
2. Нет наличия материально-вещественной формы объекта НМА.
3. Организация не планирует продажу объекта НМА в течение ближайших 12-и календарных месяцев.

Однако, несмотря на вышеперечисленные критерии, у организаций довольно остро стоит проблема классификации и оценки НМА причем как предоставления информации о НМА для контролирующих государственных органов, так и для самостоятельного учета внутри компании.

При этом, при условии верной оценки НМА и включения их в состав активов, возможно не только снижение налога на доход организации, но и увеличение рыночной стоимости организации, что положительно скажется на устойчивости бизнеса, а значит и экономики в целом.

Некорректная оценка НМА может иметь место из-за заблуждения работников в части алгоритма оценки предполагаемых активов или ограниченностью информации, которую предоставляет законодательство.

Таким образом, существует несколько вариантов решения вышеуказанной проблемы как со стороны законодательной базы, так и со стороны организации:

1. Во-первых, предоставление работникам доступной и понятной информации, позволяющей верно провести классификацию НМА и произвести оценку.
2. Во-вторых, оказание активного содействия в вопросе определения первоначальной стоимости различных видов НМА.
3. В-третьих, определение необходимости переоценки НМА и способов переоценки;
4. В-четвертых, контроль корректности начисления амортизации, проведение которой невозможно без определения адекватных сроков эксплуатации каждого вида НМА, а также способов списания их стоимости.

Нельзя упустить из внимания еще несколько проблем, назревших в сфере налогового учета НМА, а именно:

1. Если в налоговом учете под сроком полезного использования нематериального актива признается период, в течение которого он служит для выполнения целей деятельности компании, то как последняя может подтвердить дату ввода НМА в эксплуатацию для дальнейшего налогового учета? Глава 25 НК РФ не определяет данный вопрос, что говорит о необходимости совершенствования законодательства в целях устранения пробелов.
2. Систематические ошибки в применении терминологии в процессе проведения налогового учета.

Так как большую часть деятельности по проведению учета имущества организации осуществляют бухгалтеры последней, которые ориентируются на терминологию, используемую в бухгалтерском учете, периодически возникает не только двусмысленность



понятий, но и сложность с определением истинного источника информации для решения вопроса, относимого к сфере налогового учета, что и приводит в конечном итоге к невозможности корректно и в оптимальные сроки провести налоговый учет.

Таким образом, в данный момент остро стоит проблема унификации терминологии бухгалтерского учета и терминов, применяемых в налоговом законодательстве.

Итак, подводя итоги, хочется отметить, что с развитием бизнес-процесса, его систематизации и усложнения, невозможно упустить из внимания наличие пробелов в налоговом законодательстве, с решением которых тесно связано и дальнейшее техническое и экономическое развитие РФ. Решением представленной проблемы будет являться не только модернизация законодательства в этой сфере, но и пополнение его новыми направлениями.

### **Список литературы**

1. Налоговый кодекс Российской Федерации (часть вторая) от 05.08.2000 N 117-ФЗ (ред. от 29.09.2019). // Собрание законодательства РФ. 07.08.2000. N 32. ст. 3340.
2. Бычкова С.М., Бадмаева Д.Г. Бухгалтерский и налоговый учет основных средств организации // Учет. Анализ. Аудит. 2015. №2. С. 81-94.
3. Шумилова Л.В. Проблемы учета нематериальных активов // Азимут научных исследований: экономика и управление. 2013. №4. С. 22-28.
4. Медведева Л.Н., Корниец Т.П. Анализ влияния особенностей учета нематериальных активов на налоговую нагрузку компании // Сервис в России и за рубежом. 2012. №12.
5. Попова Л. В., Никулина Л. Н., Головина Т. А. Налоговый учет, отчетность, аудит. // учеб. пособие, М.: Дело и сервис, 2010 г.
6. Налоговый кодекс Российской Федерации (часть первая) от 31.07.1998 N 146-ФЗ (ред. от 29.09.2019, с изм. от 31.10.2019). // Собрание законодательства РФ. N 31. 03.08.1998. ст. 3824.
7. Агабабян В.Э., Очаковский В.А. Налоговый контроль как элемент налогового администрирования в Российской Федерации // М.: Полиматис. 2018. № 9. С. 13-18.

# К ВОПРОСУ О ПРАВОВОМ РЕГУЛИРОВАНИИ ВЫЕЗДНЫХ ПРОВЕРОК И НАЛОГОВОГО МОНИТОРИНГА В РФ

## ON THE LEGAL REGULATION OF ON-SITE INSPECTIONS AND TAX MONITORING IN THE RUSSIAN FEDERATION

Авторы: Куникина София Евгеньевна

Аннотация: В данной статье раскрываются признаки и достоинства выездных проверок и налогового мониторинга, как наиболее эффективных методов налогового контроля, также выявлена их результативность на сегодняшний день. Был проведен анализ статистических данных всей совокупности проведенных налоговых проверок на территории Краснодарского края, и на этой основе выявлено значение выездных проверок. Отмечаются причины наибольшей эффективности выездных проверок, в отличие от камеральных. Также рассматривается налоговый мониторинг как новелла налогового контроля. В связи с этим установлено количество участников такой программы, основные признаки и достоинства налогового мониторинга. Были установлены причины, по которым организациям-налогоплательщикам следует переходить на налоговый мониторинг, и почему налоговым органам также выгодно использовать именно такой метод налогового контроля.

Ключевые слова: налоговый контроль, метод налогового контроля, налоговая проверка, выездная проверка, налоговый мониторинг.

Annotation: This article reveals the features and benefits of field inspections and tax monitoring as the most effective methods of tax control, and also reveals their effectiveness to date. The analysis of statistical data of all totality of the carried out tax inspections in the territory of Krasnodar territory was carried out, and on this basis the value of exit inspections is revealed. There are reasons for greatest efficiency on-site inspections, in contrast to laboratory. Tax monitoring is also considered as a novelty of tax control. In this regard, the number of participants of such a program, the main features and advantages of tax monitoring have been established. The reasons why organizations-taxpayers should switch to tax monitoring and why it is also beneficial for tax authorities to carry out this «tax program» were established.

Keywords: tax control, tax control method, tax audit, field audit, tax monitoring

Одним из эффективнейших рычагов в экономике являются налоги. Развитие рыночной экономики в России способствовало выявлению проблемы налогового контроля.

Налоговый контроль проводится посредством проверок. Существует два вида проверок: камеральные – проверки, проводимые в налоговой инспекции, и выездные – проверки, проводимые на территории или в помещении налогоплательщика. Как нам представляется, именно выездные налоговые проверки заслуживают глубокого и всестороннего изучения, в связи с тем, что они являются наиболее действенным способом контроля за добросовестностью уплаты налогов налогоплательщиками. При назначении данного вида налоговой проверки ставится определенная цель – проверка правильности, полноты и своевременности уплаты налогов.

Выездной проверке подвергаются не все налогоплательщики, а только те, которые

соответствуют критериям самостоятельной оценки рисков для налогоплательщиков, закрепленных в Приказе Федеральной налоговой службы России (далее – ФНС России) от 30.05.2007 № ММ-3-06/333@.[\[1\]](#) При этом проверка должна быть эффективной, тем самым решение о выездной проверке выносится в отношении, как правило, тех налогоплательщиков, у которых сумма недоимок является существенной, и имеется реально выверенная схема по уходу от налогообложения.

Проанализировав итоги контрольной работы Управления ФНС России по Краснодарскому краю (далее – КК), мы можем выявить и наглядно оценить эффективность и результативность рассматриваемого нами инструмента налогового контроля, а также определить его роль в пополнении регионального бюджета.

Исходя из статистических данных, в 2017 году УФНС России по КК всего было проведено 1 729 989 налоговых проверок, 4 133 из которых –выездные. Таким образом, можно сделать вывод о том, что доля выездных налоговых проверок крайне невысока и составляет всего около 0,002 %. Однако, несмотря на такой невысокий показатель, по сравнению с аналогичным периодом прошлого года, количество выездных налоговых проверок увеличилось на 3 019. Такой резкий скачок можно объяснить значительным увеличением количества индивидуальных предпринимателей и юридических лиц, состоящих на налоговом учете, а также проведением позитивной кадровой работы в инспекциях Краснодарского края.

Одним из важнейших показателей, отражающих эффективность выездных налоговых проверок, является пополнение бюджета посредством дополнительно начисленных платежей по результатам проверки. Так, в 2017 году по итогам налоговых проверок дополнительно начислено 39,9 млн рублей, из которых 25,1 млн (АППГ – 7,1 млн) – по результатам именно выездных налоговых проверок, что свидетельствует о более высокой эффективности (более 60 %) данного вида проверок относительно камеральных. В 2018 году по итогам всего 680 выездных налоговых проверок региональный бюджет пополнился на 5,3 млн рублей посредством дополнительно начисленных платежей.

Проанализировав вышеуказанные статистические данные, можно сделать вывод о том, что в отличие от камеральной, выездная налоговая проверка является более эффективной и результативной.

Однако стоит отметить, что в связи с развитием информационных технологий появляется принципиально новый вид налогового контроля – налоговый мониторинг. Данный вид налогового контроля регламентируется главой 14.7 Налогового кодекса Российской Федерации (далее – НК РФ), содержащей в себе общие положения о налоговом мониторинге (ст. 105.26 НК РФ), порядок представления заявления о проведении налогового мониторинга, принятия решения о проведении (об отказе в проведении) налогового мониторинга (ст. 105.27 НК РФ), а также порядок досрочного прекращения налогового мониторинга (ст. 105.28 НК РФ). Налоговый мониторинг заключается в онлайн-взаимодействии в режиме удаленного доступа ФНС к информационным системам и его бухгалтерской и налоговой отчетности. С 1 января 2016 года данная форма контроля начала реализовываться ФНС России, ее особенностью является то, что налоговые инспекторы получают доступ к данным учета только тех юридических лиц, с которыми заключено специальное соглашение. Согласно ст. 105.27 НК РФ, для перехода на такую форму налогового контроля, организация обязана предоставить заявление о проведении налогового мониторинга, а также совместно с ним регламент информационного взаимодействия, сведения о взаимозависимых лицах, учетную политику для целей налогообложения организации и документы о системе внутреннего контроля.[\[2\]](#)

Данный метод налогового контроля носит доверительный характер: налогоплательщик

добровольно предоставляет необходимый объем информации налоговому органу. Такой способ позволяет избавить налогоплательщиков от возможных рисков и нарушений.

В процессе проведения налогового мониторинга объем мероприятий определяется на основе матрицы рисков и контрольных процедур организации. Это позволяет повысить точность налогового контроля, избежать сплошной проверки и приводит к снижению объема контрольных мероприятий и количества проверяемых первичных документов.

Также следует отметить, что такое взаимодействие выгодно как налогоплательщикам, так и налоговым органам.

Во-первых, минимизация издержек, связанных с налоговыми проверками, благоприятно воздействует как на работу налоговых органов, так и на работу налогоплательщиков. Выявлено, что благодаря программе налогового мониторинга издержки компании снижаются на 30%, что очень значительно, особенно если речь идет о крупных организациях.

Во-вторых, налогоплательщики в период проведения налогового мониторинга освобождаются от проведения налоговых проверок, за исключением ряда случаев. Так, например, в случае представления налогоплательщиком уточненной декларации за период проведения налогового мониторинга, в которой указана сумма налога, подлежащая уплате в бюджет РФ, в уменьшенном размере (по сравнению с ранее представленной налоговой декларацией).

Еще одним преимуществом такого способа налогового контроля является снижение документооборота, т.е. сокращение объема документов, представляемых в ответ на требования налогового органа. Следующее достоинство налогового мониторинга – оперативное получение информации о совершении налоговых нарушений. И последнее – такая программа налоговых органов способствует быстрому закрытию налогового периода, достижению ранней налоговой определенности.[\[3\]](#)

Тем самым мы видим, что налоговый мониторинг – наиболее благоприятный и взаимовыгодный для обеих сторон метод налогового контроля.

Следует отметить, что за все время действия налогового мониторинга организациями-налогоплательщиками было направлено ФНС России около 19 запросов на мотивированные мнения.[\[4\]](#) По всем урегулированным вопросам совокупная налоговая база составила 663 млрд рублей: в среднем по каждому мотивированному мнению налоговая база по урегулированным позициям – 35 млрд рублей, сумма налога – 7 млрд рублей. Это показывает то, что данный элемент налогового мониторинга важен и неотъемлем в процессе взаимодействия налогоплательщика и налогового органа.

С 2016 года на налоговый мониторинг перешли 26 организаций, на сегодняшний день такой способ используется 44 крупными российскими компаниями. Это участники групп «Лукойл», «Газпромнефть», «Новатэк», «Аэрофлот», «Мегафон» и другие организации.

Согласно онлайн-опросу, проведенному ФНС России на «круглом столе», большинство организаций-участников налогового мониторинга заявили, что такая программа позволяет снизить риски через урегулирование спорных вопросов. Также крупные компании отмечают, что это позволяет им повысить престиж организации, подтвердить статус добросовестного налогоплательщика.

Таким образом, мы видим, что организациям наиболее выгодно проводить именно налоговый мониторинг, как вид налогового контроля. Однако это не получило еще широкого распространения среди налогоплательщиков. Учитывая все показатели и преимущества такого

метода проведения проверки финансово-хозяйственной деятельности организаций, в скором времени большинство российских компаний перейдут именно на налоговый мониторинг.

### **Список литературы**

1. Налоговый кодекс Российской Федерации (часть первая) от 31.07.1998 № 146-ФЗ (ред. от 28.11.2019).
2. Приказ ФНС России от 30.05.2007 г. № ММ-3-06/333@ «Об утверждении Концепции системы планирования выездных налоговых проверок» (ред. от 10.05.2012г.)
3. Агабабян В.Э., Очаковский В.А. Налоговый контроль как элемент налогового администрирования в Российской Федерации// Полиматис. 2018. №9. С. 13-18.
4. Гнатышина Е.И. Лебедева Е.С., Никитина Е.О. Налоговый мониторинг как инновационный способ контроля// Вестник евразийской науки. 2017. №5. С. 1-2.

[1] Приказ ФНС России от 30.05.2007 г. № ММ-3-06/333@ «Об утверждении Концепции системы планирования выездных налоговых проверок» (ред. от 10.05.2012 г.).

[2] Налоговый кодекс Российской Федерации (часть первая) от 31.07.1998 № 146-ФЗ (ред. от 28.11.2019)

[3] Агабабян В.Э., Очаковский В.А. Налоговый контроль как элемент налогового администрирования в Российской Федерации// Полиматис. 2018. №9. С. 13-18.

[4] Гнатышина Е.И. Лебедева Е.С., Никитина Е.О. Налоговый мониторинг как инновационный способ контроля// Вестник евразийской науки. 2017. №5. С. 1-2.

# ЭКОНОМИЧЕСКАЯ ВЫГОДА МНОГОЭТАЖНОГО СТРОИТЕЛЬСТВА ИЗ ДЕРЕВА В РОССИИ

## ECONOMIC BENEFIT OF MULTI-STOREY CONSTRUCTION FROM WOOD IN RUSSIA

Авторы: Старова Ольга Валерьевна, Москвина Светлана Николаевна, Перевалова Анастасия Александровна, Черкасова Диана Евгеньевна

Аннотация: В данной статье представлена проблема развития деревянного высотного домостроения в России. Были рассмотрены и анализированы причины, препятствующие строительству деревянных многоэтажных зданий, а также выявлены факты, которые показывают необоснованность запрещения возведения таких объектов. Представлены достоинства древесины как строительного материала, которые могут служить основаниями для осуществления деревянного высотного домостроения.

Ключевые слова: дерево, строительство, развитие.

Annotation: This article presents the problem of the development of wooden high-rise housing construction in Russia. The reasons that impede the construction of wooden multi-story buildings, as well as the facts that indicate the unreasonable prohibition of the construction of such objects, were identified and analyzed. They can serve as the basis for wooden housing construction.

Keywords: wood, construction, development.

В последнее время становится актуальной идея строительства многоэтажных построек из древесины. Эта концепция уже воплощена в действительность в некоторых странах: Финляндия, Австрия, Германия. В данных странах процент деревянных многоэтажек составляет 20-40%.

До России тоже добрались технологии наших дней, позволяющие отстраивать не только малоэтажные, но и многоэтажные деревянные здания. Но насколько это выгодно с экономической точки зрения является актуальным вопросом, на который сложно дать однозначный ответ.

С одной стороны, квадратный метр такого дома пока обходится на 10-15% дороже, чем из привычных материалов. Вместе с тем исследование ученых из Австралии показало, что строительство проекта из дерева занимало по подсчетам на 6 недель меньше (и благодаря чему сэкономило более 300 тыс. долларов) в аналогии с тождественными проектами из бетона и стали. Шведские специалисты сделали выводы, что строительство деревянных многоэтажных домов получается на 5-20% дешевле строительства бетонных панельных. Из-за отсутствия «мокрых» процессов длительность строительства домов из дерева в 2-3 раза короче других технологий. Значит, ввод в эксплуатацию зданий из деревянных конструкций и получение отдачи от вложенных инвестиций происходит гораздо быстрее. Есть плюсы и по транспортировке – деревянные панели легче в 2-3 раза, чем аналогичные бетонные конструкции и поэтому для транспортировки деревянных плит нужно в четыре раза меньше автомашин и тяжелой техники. Помимо этого, такие сооружения потребляют на 1 м<sup>2</sup> всего 65 кВт·ч в год. Для сравнения: в центральной части России в кирпичных или бетонных домах

потребляется электроэнергии 130-150 кВт·ч на 1 м<sup>2</sup>.

В то же время в сравнении с бетоном, кирпичом, каркасно-панельными домами и даже клееным брусом, технология CLT (Cross-Laminated Timber), которая на настоящий момент является ведущей в направлении многоэтажного строительства из дерева, обладает серьезными достоинствами: она на 100% экологична, такие дома не промерзают, стены и стыки не продувает. Для них характерна высокая пожаростойкость, низкая теплопроводность и высокая теплоемкость, что позволяет сократить количество теплоизоляционного материала, а, следовательно, и денежных средств.

Помимо CLT-панелей широкое применение получили LSL-плиты (Laminated Strand Lumber). Существенное преимущество плит в том, что в процессе производства можно использовать низкосортную древесину. Эффективность переработки низкосортной древесины проявляется в экономии капитальных вложений, в сокращении трудоемкости и текущих издержек производства. Эта экономия образуется как в отраслях потребления продукции из дерева, так и в лесной и лесоперерабатывающей промышленности.

Построение деревянных многоэтажек – с инженерной точки зрения несложный процесс. В добавок в нашей стране производятся почти все требующиеся материалы для деревянного домостроения. Но так как индустриальное домостроение – это быстровозводимое жилье, то покупатель должен отдать всю сумму сразу. На сегодняшний день покупательская способность невысока, а кредиты под высокие проценты не каждому по силам. Поэтому Министерство промышленности и торговли РФ в текущее время разрабатывает план расширения лесного комплекса России до 2030 года. По данным министерства, программа в первую очередь должна простимулировать спрос на дома из дерева.

Существует еще одна преграда. Не каждый банк согласится кредитовать само деревянное строительство или выдавать ипотечные кредиты для покупателей таких домов. Но и об этой преграде уже подумали. Федеральные власти планируют стимулировать спрос на продукцию деревянного домостроения за счет потребительских кредитов на дома заводского изготовления по льготной ставке до трех лет.

Не все расчеты выступают за переход к массовой ротации различных строительных материалов древесиной. Объемы древесины, необходимые для строительства, значительны: по сведениям йельского ученого Чеда Оливера, они достигают 40% годового прироста массы деревьев всей планеты и примерно втрое превышают текущий уровень ее применения. Почти пятая часть всего мирового источника леса находится на территории Российской Федерации. И при правильной организации выращивания и использования в промышленности древесины, ее запасы для России – неиссякаемы. С учетом внедрения новых технологий деревообработки стоимость такого стройматериала может постепенно снижаться, тогда как цены на изготовление стали и бетона постоянно растут.

К сожалению, при отсутствии подходящей нормативной базы, строительство многоэтажных домов из дерева в нашей стране не привлекает внимания. Для каждого проекта приходится получать множество согласований и заключений, заново проводить испытания материалов, составлять обоснования, решать проблемы с местными властями, различными ведомствами и органами надзора. Нет принятого пути получения разрешения на строительство деревянных высоток.

Но, несмотря на множества нюансов, у такой технологии строительства в России все же есть будущее. Для этого необходимо разработать соответствующие законы, усовершенствовать имеющиеся технологии или внедрить новые.

## **Список литературы:**

1. Строительный портал «МАИСТРО». [Электронный ресурс]. URL: <https://maistro.ru/>
2. Деловой общенациональный аналитический ресурс "Эксперт Online". [Электронный ресурс]. URL: <https://expert.ru/>
3. ТАСС информационное агентство. [Электронный ресурс]. URL: <https://tass.ru/>
4. Международный научно-исследовательский журнал. [Электронный ресурс]. URL: <https://research-journal.org/>
5. Журнал профессионалов ЛПК «Леспром Информ». [Электронный ресурс]. URL: <https://lesprominform.ru/>



# ПРОБЛЕМЫ ФОРМИРОВАНИЯ КОМПЕТЕНЦИЙ ГОСУДАРСТВЕННОГО СЛУЖАЩЕГО В УСЛОВИЯХ ЦИФРОВОЙ ЭКОНОМИКИ

## PROBLEMS OF FORMATION OF COMPETENCIES OF THE CIVIL SERVANT IN THE CONDITIONS OF THE DIGITAL ECONOMY

Авторы: Васько Татьяна Александровна

Аннотация: В статье анализируются проблемы формирования компетенций государственного служащего в условиях цифровой экономики, рассматриваются необходимые инновационные компетенции.

Ключевые слова: цифровая экономика, профессиональные компетенции, цифровизация процессов, когнитивная гибкость, визуализация, эмоциональный интеллект, цифровые компетенции.

Annotation: The article analyzes the problems of forming the competencies of a public servant in the digital economy, considers the necessary innovative competencies.

Keywords: digital economy, professional competencies, process digitalization, cognitive flexibility, visualization, emotional intelligence, digital competencies.

Цифровая экономика на данном этапе экономического развития является инновационной. Внедрение такого вида «инноваций» происходит за счет внедрения сетевой формы координации экономических субъектов, ориентирования на внедрение инноваций. В следствии этого, информация и человеческий капитал становятся главными факторами конкурентоспособности. В связи с Федеральной программой «Цифровая экономика», созданной в Российской Федерации в 2017 году, становится актуальным изучение моделей компетенций государственных служащих, а также уровня готовности госслужащих к полной цифровизации процессов [2].

Компетентность основана на личностных качествах, интеллекте и опыте индивида в той или иной деятельности. На данный момент на практике нашей страны наблюдается интеграция подходов к пониманию профессиональных компетенций, что базируется на основании большого количества транснациональных компаний, которые, в свою очередь, применяют зарубежные методы управления и способы оценки навыков и компетенций[3].

О необходимости применения компетентностных подходов в системе госслужб впервые было упомянуто в Указе Президента Российской Федерации от 07.05.2012 года № 601 «Об основных направлениях совершенствования системы государственного управления» [1], в котором указано формирование перечня требований для замещения должностей госслужащих на основе компетентностного подхода, в зависимости от должностных обязанностей, функций и принадлежности к определенным профессиональным группам. В дальнейшем в указе были определены основные направления развития госслужб, включающие создание единой информационной системы и создания единого специализированного информационного ресурса для непрерывного профессионального развития государственных служащих.

Следовательно, было определено «профессиональное качество», которому должны были соответствовать поведение государственного служащего, единство стремлений, способностей, знаний, навыков и личностных качеств, которые необходимы для результативного исполнения должностных обязанностей.

Министерством труда были выделены профессиональные компетенции государственных служащих, не учитывающие современных тенденций цифровизации экономики. Данный «разрыв» в законодательстве обуславливает необходимость в исследовании с целью формирования модели «цифровых» компетенций госслужащих. В следствии, можно сказать, что одной из основных проблем является степень готовности государственных органов к работе в инновационной среде.

Так какими должны быть «инновационные компетенции» госслужащего? К 2020 году критически важными будут навыки коммерциализации и коммуникации, умение управлять командой. Базовыми профессиональными навыками будут считаться такие как:

- когнитивная гибкость;
- логическое рассуждение;
- чувствительность к проблеме;
- визуализация.

Основными и самыми важными из компетенций будут являться: активное восприятие, критическое мышление и «эмоциональный» интеллект[3].

Вовремя цифровизации процессов необходимо помимо «hard skills» иметь такие компетенции, которые дают возможность выполнения задач в неопределенной среде, способность к адаптации в быстро меняющейся среде и постоянному развитию.

«Soft skills», к которым относятся эмоциональный интеллект и управление временем, должны присутствовать в каждом виде деятельности. Умение смотреть на проблемы с разных точек зрения, мыслить в нескольких проекциях, видеть не только очевидные факты, но и саму суть вещей, опираться на воображение. Индивиды с интегративным мышлением знают, как увеличить масштабы вопросов, связанных с проблемой. Такие люди отказываются от «или/или» в пользу «и/и».

В современном мире каждый государственный служащий должен обладать «цифровыми» компетенциями. Ведь от степени их профессионализма, компетентности, соответствия требованиям «инновационного» мира и современного развития общества будет зависеть результат деятельности всей системы государственного управления.

### **Список литературы:**

1. Указ Президента Российской Федерации «Об основных направлениях совершенствования системы государственного управления» № 601 от 07.05.2012 г.
2. Петров М., Буров В., Шклярчук М., Шаров А. государство как платформа. Кибергосударство для цифровой экономики. Цифровая трансформация. М.: Центр стратегических разработок, 2018 г.
3. Васильева Е.В., Пуляева В.Н., Юдина В.А «Развитие цифровых компетенций государственных гражданских служащих Российской Федерации» / Васильева Е.В., Пуляева В.Н., Юдина В.А // Бизнес информатика. №4 2018г. С. 28-42., [Электронный

ресурс]. - URL: <https://bijournal.hse.ru/data/2019/02/26/1194116053/3.pdf> (Дата обращения: 15.12.2019)

# РАЗРАБОТКА АЛГОРИТМА ЛИЗИНГОВЫХ ОПЕРАЦИЙ НА ИНФОКОММУНИКАЦИОННЫХ ПРЕДПРИЯТИЯХ

Авторы: Кравец Анастасия Дмитриевна

Научный  
руководитель: Санталова Марина Сергеевна

Аннотация: В статье рассмотрен алгоритм принятия решения об использовании финансового лизинга на предприятиях инфокоммуникационной сферы, с учетом объективных и субъективных факторов. Также обозначена система оптимальных критериев для сбалансирования интересов лизингодателя и лизингополучателя.

Ключевые  
слова: Лизинг, алгоритм, лизингодатель, лизингополучатель, факторы

Annotation: The article discusses the decision-making algorithm on the use of financial leasing at the enterprises of the infocommunication sphere, taking into account objective and subjective factors. A system of optimal criteria for balancing the interests of the lessor and the lessee is also indicated.

Keywords: leasing, algorithm, lessor, lessee, factors

Развитие и эффективность функционирования лизинговых отношений в инфокоммуникационном секторе зависит от двух групп факторов: объективных и субъективных. Первая группа факторов связана с экономическим положением страны и инвестиционной политикой, развитием инноваций и капиталовложениями в наукоемкие отрасли. Другая группа факторов, влияющая на функционирование и развитие лизинговых отношений связана с политикой государства в сфере социально-экономического развития. [1]



Рисунок 1 - Факторы развития лизинговых отношений на инфокоммуникационных предприятиях [2]

Именно учет объективных и субъективных факторов развития лизинговых отношений в инфокоммуникационном секторе будет способствовать эффективному формированию системы обеспечения современными основными средствами инфокоммуникационных предприятий.

Ведь развитие лизинговых отношений и эффективность исполнения лизинговых сделок, обеспечение инфокоммуникационных предприятий современными основными средствами и новейшим оборудованием зависит от полноценной и слаженной деятельности всех участников лизингового процесса. Оценка экономической эффективности инфокоммуникационных предприятий с лизинговыми компаниями является основным фактором влияния на принятие решения о предоставлении основных средств и оборудования в лизинг и заключение лизинговой сделки (рис. 2).

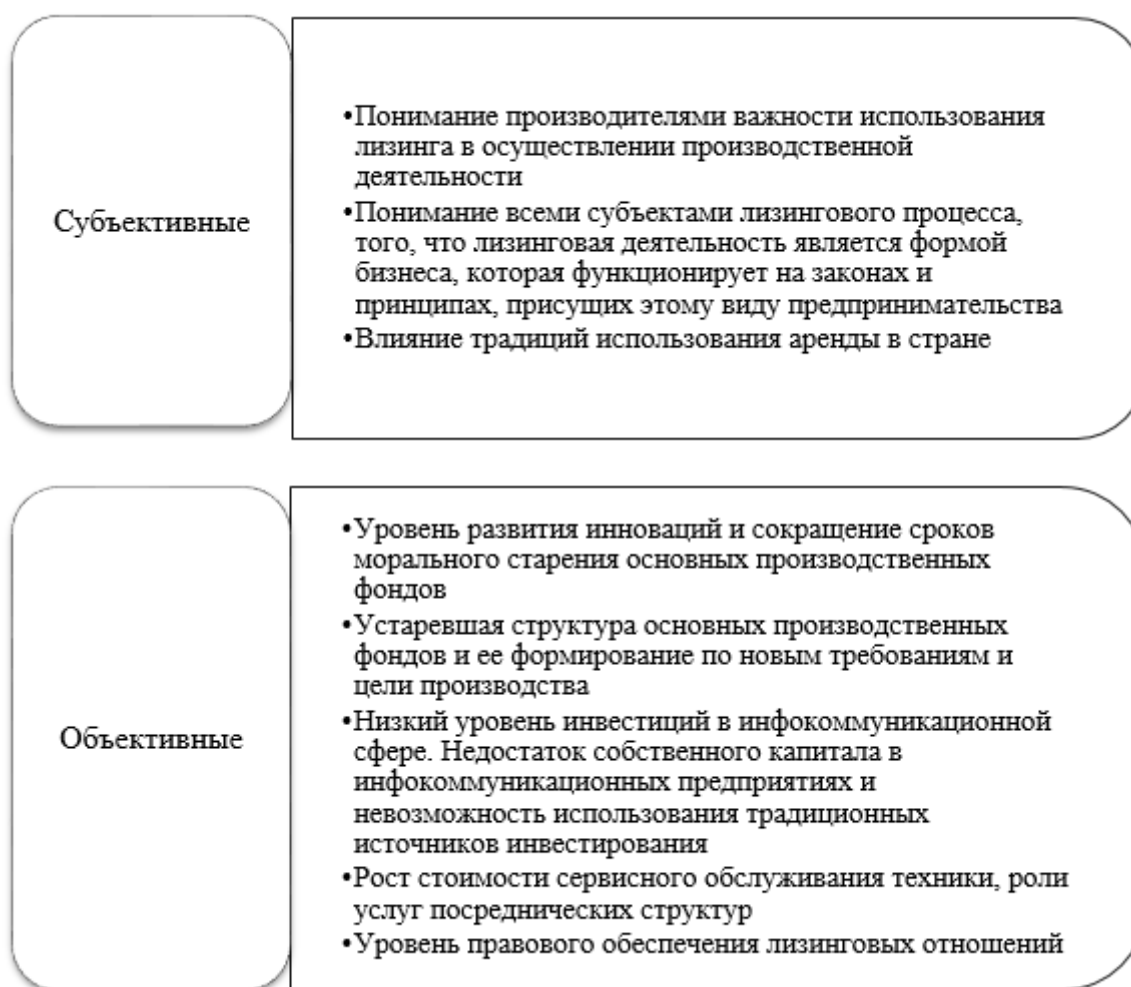

Рисунок 2 - Алгоритм принятия решения об использовании финансового лизинга на предприятиях инфокоммуникационной сферы

Учитывая данную предпосылку относительно принятия решения о заключения лизинговой сделки со стороны лизинговых компаний предложен алгоритм принятия решения о предоставлении оборудования и техники предприятиям инфокоммуникационной сферы посредством финансового лизинга.

Однако, кроме оценки лизинговыми компаниями экономической эффективности инфокоммуникационных предприятий для заключения лизинговой сделки с целью выбора лизинговой компании, целесообразна оценка предлагаемых лизинговых проектов инфокоммуникационными предприятиями со стороны их эффективности. [3]

Поэтому, с целью сбалансирования интересов всех субъектов лизинговой сделки необходимо усовершенствовать систему оптимальных критериев отбора наиболее эффективного варианта лизингового проекта для лизингодателей и для инфокоммуникационных предприятий – как лизингополучателей. Данное уточнение необходимо для соблюдения баланса интересов лизингодателя и лизингополучателя, то есть выделить ряд принципиальных параметров для основных заинтересованных сторон, совпадение которых будет означать приемлемость условий лизинговой сделки и высокую вероятность ее успешного заключения. Предлагается оценивать лизинговую сделку на совпадение следующих параметров:

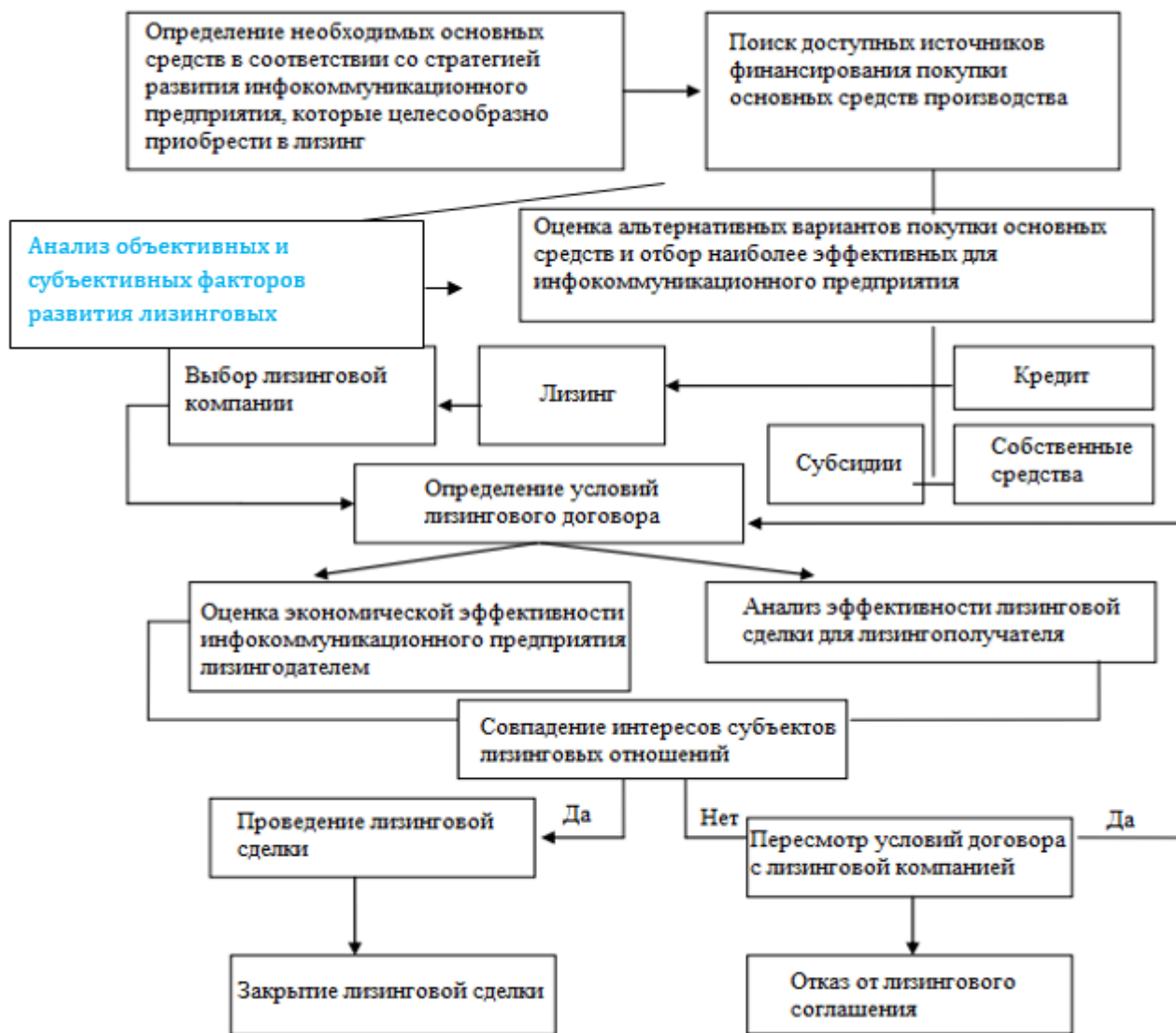
### 1. Общие финансовые параметры:

- Валюта сделки. Из-за достаточно высокой стоимости оборудования, а также возможности его приобретения в лизинг от зарубежных партнеров, стоимость договора может быть привязана не к российской валюте, а к более конвертируемой, к валюте сделки, менее подверженной колебания курса и инфляционным процессам. В зависимости от валюты сделки значения остальных параметров могут существенно варьироваться;

- размер авансового платежа также принципиален и для лизингодателя, и для лизингополучателя. Нормативные акты позволяют использовать различные параметры определения данной суммы. Отсутствие согласованного решения по данному параметру затрудняет заключение сделки.

### 2. Временные параметры:

- срок лизинга, должен также устраивать обе основные стороны сделки, так как чем меньше срок лизинга, тем более он выгоден лизингополучателю, но и лизингодатель заинтересован в быстром возврате средств;

- отсрочка платежа, которую может предоставить лизингодатель.

### 3. Индивидуальные параметры

- количество лизинговых платежей;

- процентная ставка;

- размер лизингового платежа;

- прочие индивидуальные параметры сделки.

Равновесие интересов достигается путем переговоров. Равновесие может быть достигнуто благодаря возможности реализации различных схем осуществления лизинговых платежей. В интересах лизингодателя установить такую общую сумму лизинговых платежей, чтобы получить возмещение всех понесенных расходов, а также вознаграждение, которое обеспечит максимальное получение прибыли. В интересах лизингополучателя минимизировать свои расходы, связанные с приобретением оборудования. Говоря о количестве лизинговых платежей, стоит отметить следующее: минимальное количество лизинговых платежей определяется финансовыми возможностями лизингополучателя, поскольку, чем меньше лизинговых платежей предполагается в течение действия договора лизинга, тем больший размер будет иметь каждый лизинговый платеж. Максимальное количество лизинговых платежей определяется экономическими интересами лизингодателя. Проценты, начисляемые на остаток задолженности, будут тем выше, чем реже уплачиваются лизинговые платежи. Однако при определении размера и количества платежей лизингодатель определяет для себя оптимальное соотношение между риском и доходностью. При использовании финансового лизинга, компании-лизингополучатели обычно выбирают срок, приближенный к сроку полезного использования.

Баланс интересов участников сделки будет достигнут при достижении оптимального соотношения между сроком договора лизинга и процентной ставкой, удовлетворяющего интересы обеих сторон и одновременно при достижении допустимого соотношения доходности и риска сделки для лизингодателя. Кредитные аналитики лизинговых компаний проводят комплексный анализ деятельности лизингополучателя с расчетом определенного

набора параметров, что позволяет сделать более точный вывод о состоянии потенциального лизингополучателя, и закладывают риск невозврата в процентную ставку.

Приведенная схема выступает одним из этапов алгоритма принятия решения об использовании лизинга в инфокоммуникационных предприятиях и обеспечивает расчет общей суммы лизинговых сделок, проведение оценки эффективности лизингового проекта для участников лизинговых отношений и внедрения самого эффективного, которая обеспечит выбор оптимальных критериев относительно интересов основных субъектов лизинговых отношений.

Преимущества лизинга и формирование лизинговых отношений для инфокоммуникационных предприятий заключаются в том, что на лизингополучателя распространяются льготные условия относительно выбора сроков, форм и способов установления платежей. Лизинговые сделки позволяют инфокоммуникационным предприятиям организовать производство в условиях недостатка средств

### **Список литературы**

1. Горшков, Р. К. Лизинг: проблемы и перспективы развития в России / Р. К. Горшков, В. А. Дикарева. – Изд-во МГСУ. – 2017
2. Гурнович, Т.Г., Ладыгина Е.И. Лизинг как капиталосберегающий способ развития производства / Т. Г. Гурнович, Е. И. Ладыгина //В сборнике: Закономерности и тенденции формирования системы финансово-кредитных отношений. Сборник статей международной научно-практической конференции: в 3 частях. 2016. – С. 100-102
3. Дун, И.Р. Применение ускоренной амортизации при лизинговых операциях / И. Р. Дун //Лизинг. – 2015. – № 5-6. – С. 34-42



# КРАТКАЯ ХАРАКТЕРИСТИКА ФИНАНСОВО-ХОЗЯЙСТВЕННОЙ ДЕЯТЕЛЬНОСТИ НА БАЗЕ АО «РЕМДИЗЕЛЬ»

## BRIEF DESCRIPTION OF FINANCIAL AND ECONOMIC ACTIVITIES ON THE BASIS OF JSC "REMDIESEL»

Авторы: Падун Мария Алексеевна, Махмутов Ильнур Ильязович

Аннотация: Оценка финансово-хозяйственной деятельности является базой для предприятия с помощью которой формируется дальнейшая модернизация стратегии предприятия и финансовой политики. Целью анализа финансового состояния организации является реальная оценка финансовой ситуации и перспектив ее развития, учитывающая существующее положение в отрасли в конкретном временном интервале.

Ключевые слова: финансово-хозяйственная деятельность, диагностика, анализ, динамика

Annotation: The assessment of financial and economic activity is the basis for the enterprise with the help of which the further modernization of the enterprise strategy and financial policy is formed. The purpose of the analysis of the financial condition of the organization is a real assessment of the financial situation and prospects of its development, taking into account the current situation in the industry in a specific time interval.

Keywords: financial and economic activity, diagnostics, analysis, dynamics

Темпы роста объемов производства, реализации продукции, повышение ее качества непосредственно влияют на величину издержек, прибыль и рентабельность. Таким образом анализ показателей имеет важное значение для развития предприятия. Диагностика финансово-хозяйственного состояния обеспечивает комплекс исследований всех сторон финансовой деятельности предприятия [1, с. 147].

Анализ объема производства начинается с изучения динамики валовой и товарной продукции, расчетов базисных и цепных темпов роста и прироста. Рассмотрим данные показатели в таблице 1.

Таблица 1. Динамика товарной продукции

Год	Товарная продукция в сопоставимых ценах, тыс. руб.	Темпы роста, %	
		(Тб) базисные	(Тц) цепные
2016	3 795 147	104,99%	104,99%
2017	4 467 268	123,59%	117,71%
2018	7 143 844	197,65%	115,99%
сумма	15 406 259	426,23	338,69
Темп ср. роста		142,07	112,89

За базисный период возьмем 2015 год с показателем 3 614 426 тыс. руб.

$$Тб = 3795147 / 3614426 = 1,0499$$

$T_6 = 4467268/3614426 = 1,2359$

$T_6 = 7143844/3614426 = 1,9765$

$T_{ц} = 3795147/3614426 = 1,0499$

$T_{ц} = 4467268/3795147 = 1,1771$

$T_{ц} = 7143844/4467268 = 1,5999$

Тсред. Год б. = 142,07%

Тсред. Год ц = 112,89%

Итак, прирост товарной продукции составит:

$T_{пр} = 112,89 - 100 = 12,89$ .

Наглядно представим данные на рисунке 1.



Рисунок 1. Динамика товарной продукции.

Рассмотрим структуру продукции предприятия. Структура продукции представляет собой соотношение отдельных видов изделий в общем объеме выпуска. Выполнить план по структуре - значит сохранить в фактическом выпуске продукции запланированное соотношение отдельных ее видов. [2, с. 327].

На рисунке 2 отобразим анализ структуры выполнения плана и товарной продукции. Разграничим небольшой ряд оказываемых услуг соответствующим образом:

1. Частичный ремонт по техническому состоянию автомобилей КАМАЗ (услуга А).
2. Капитальный ремонт автомобилей КАМАЗ с переоборудованием до более нового модельного ряда (услуга Б).
3. Капитальный ремонт силовых агрегатов автомобилей КАМАЗ (услуга В).

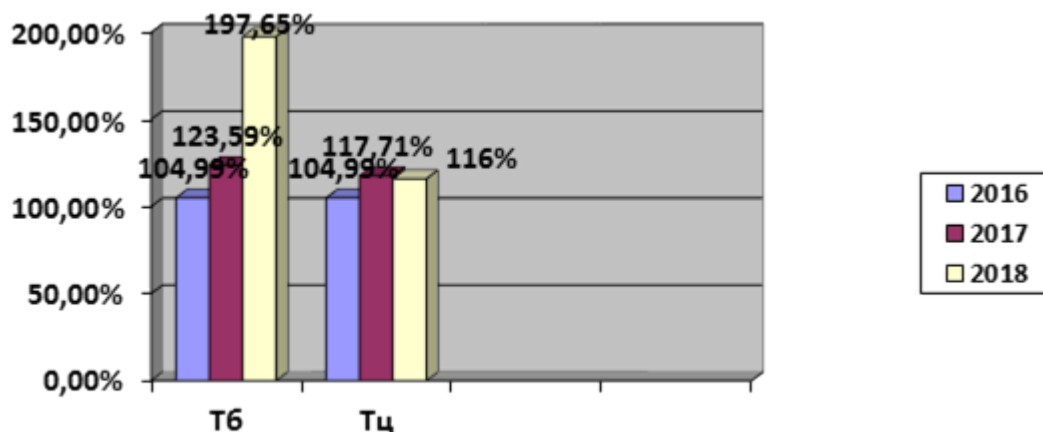
Для расчета влияния структурных сдвигов с целью устранения их влияния на экономические показатели используют метод прямого счета по всем изделиям и метод средних цен.



Рисунок 2. Анализ выполнения плана реализации услуг за 2017- 2018 года.

Из анализируемого выше материала видно, что лидирующие позиции занимает услуга Б - капитальный ремонт автомобилей КАМАЗ с переоборудованием до более нового модельного ряда. Реализация данной услуги возросла в 2018 году на 102,17% по сравнению с 2017 годом. Рассмотрим аспект реализации продукции в таблице 2.

Таблица 2. ТП выполнения услуг за 2018год

услуга	ТП в план ценах тыс. руб.		Выполнение плана %	ТП, зачтенная в выполнении плана по ассортименту, тыс. руб.
	план	факт		
Частичный ремонт по техническому состоянию автомобилей КАМАЗ (услуга А)	548 362	577 937	94,88	548 362
Капитальный ремонт автомобилей КАМАЗ с переоборудованием до более нового модельного ряда (услуга Б)	6 102 557	6 465 893	94,38	6 102 557
Капитальный ремонт силовых агрегатов автомобилей КАМАЗ (услуга В)	135 733	100 014	135,71	100 014
итого	6 786 652	7 143 844	95,00	6 750 933

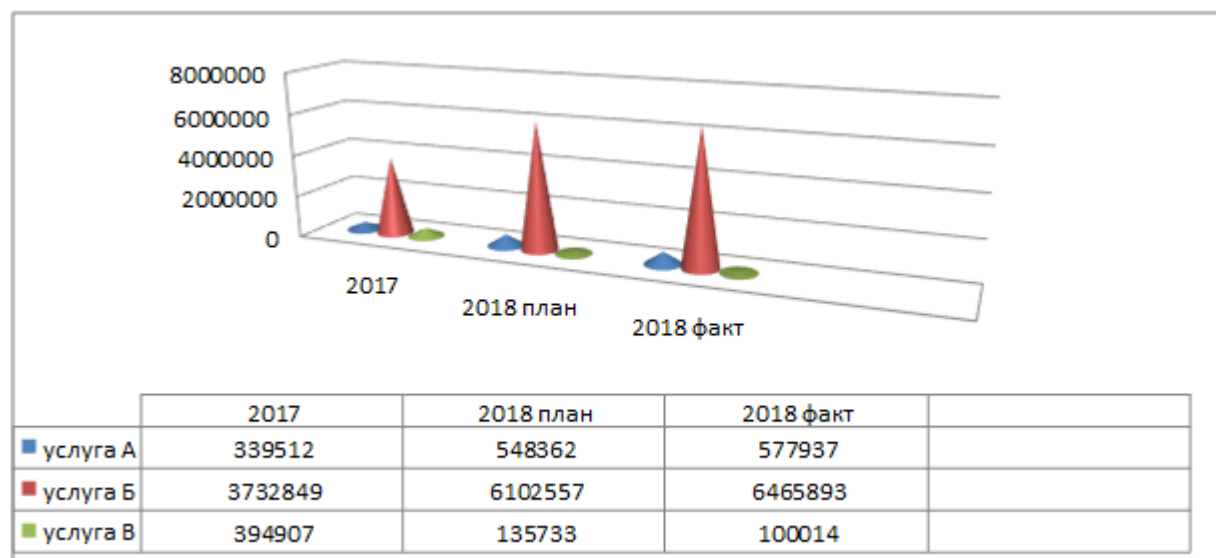
Представим анализ выпуска услуг за 2018 год на рисунке 3.



Рисунок 3. Выполнение плана по ассортименту за 2018 год

Причины невыполнения плана по ассортименту могут быть как внешние, так и внутренние. Внешние причины: конъюнктура рынка, изменение спроса на отдельные виды продукции, развитие логистической системы, несвоевременный ввод в действие производственных мощностей. Внутренние причины связаны с недостатками в организации производства, высокой степенью износа основных фондов, недостатками в системе управления персоналом.

Увеличение объема производства (реализации) по одним видам и сокращение по другим видам продукции приводит к изменению ее структуры, т.е. соотношения отдельных видов продукции в общем их выпуске [3, с.158].

Изменение структуры продукции оказывает большое влияние на все экономические показатели:

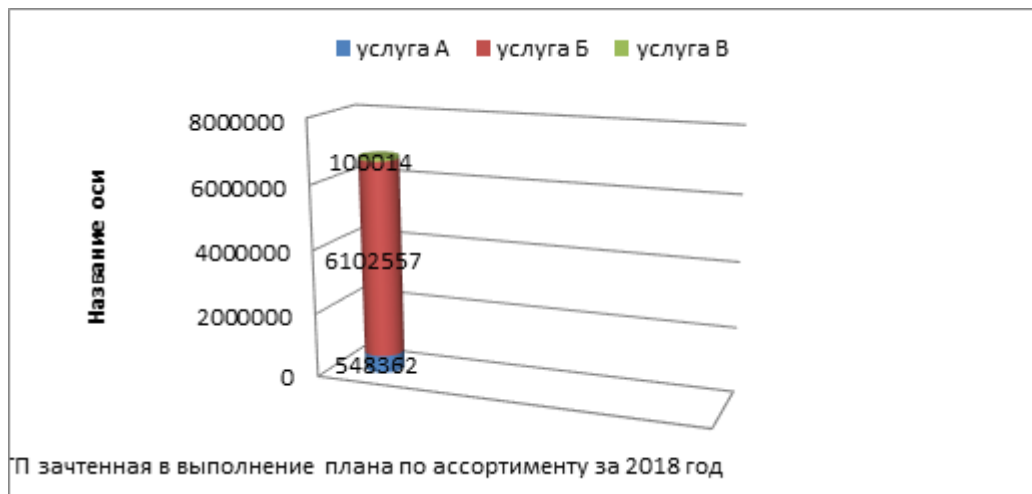
- объем выпуска в стоимостной оценке;
- материалоемкость;
- себестоимость товарной продукции, прибыль;
- рентабельность.

Если увеличивается удельный вес более дорогой продукции, то объем всего выпуска в стоимостном выражении возрастает, и наоборот. Аналогичная ситуация происходит с размером прибыли при увеличении удельного веса высоко рентабельной и соответственно при уменьшении доли низко рентабельной продукции [4]. Рассмотрим динамику в таблице 3.

Таблица 3. Расчет и динамика показателей рентабельности

Показатель	Алгоритм расчета	2017 тыс.руб	2018 тыс руб	Изменение (+,-)
1. Прибыль от реализации, т.руб.	-	346 014	323 767	-22 247
2. Прибыль до налогообложения, т.руб.	-	395 144	416 504	21 360
3. Чистая прибыль, т.руб.	-	314 643	332 276	17 633

4. Себестоимость реализованной продукции, т.руб.	-	3 517 103	6 168 356	2 651 253
5. Выручка от реализации, т.руб.	-	4 061 153	6 803 661	2 742 508
6. Средняя стоимость активов, т.руб.	-	1 010 443	1 058 837	48 394
7. Собственный капитал (ср.), т.руб.	-	644 481	969 689	325 208
8. Среднегодовая стоимость основных производственных фондов, т.руб.	-	214 509	230 655	16 146
9. Среднегодовая стоимость оборотных производственных фондов, т.руб.	-	525 894	811 291	285 397
10. Показатели рентабельности:				
10.1. R активов, %	(с.2(или с.3):с.6)*100%	39,11	39,34	0,23
10.2. R собственного капитала	(с.2(или с.3):с.7)*100%	61,31	42,95	-18,36
10.3. R продаж, %	(с.3:с.5)*100%	7,75	4,88	-2,87
10.4. R производственной деятельности (экономическая), %	(с.1(или с.3):с.4)*100%	9,84	5,25	-4,59
10.5. R производственного капитала, %	[с.2(или с.3): (с.8+с.9)]*100%	53,37	30,38	-22,99

Показатели были рассчитаны на основе прибыли от реализации. Однако рентабельность продаж в отчетном году снизилась на 2,87 %. Рентабельность активов увеличилась на 0,23%, данный коэффициент показывает способность организации генерировать прибыль без учета структуры его капитала, следовательно, улучшилось качество управления активами в 2018 году. Рентабельность производственной деятельности снизилась на 4,59 %, что говорит о снижении окупаемости издержек производства, затраты на производство и реализацию продукции в 2018 году не окупаются.

Рентабельность производственного капитала значительно снизилась на 23 %, следовательно, наблюдается несоответствие показателей реализации продукции к среднегодовой сумме амортизируемого имущества и материальных текущих активов.

Для факторного анализа рентабельности производственного капитала используют модель, позволяющую определить изменение рентабельности за счет факторов интенсификации производства в формуле (1) [5]:

$$R = \frac{1 - \left( \frac{ЗП}{Выр} + \frac{МЗ}{Выр} + \frac{А}{Выр} \right)}{\frac{ОПФ}{Выр} + \frac{ОбПФ}{Выр}} \quad (1)$$

где  $\overline{ОПФ}$  - среднегодовая стоимость основных производственных фондов;

$\overline{ОбПФ}$  - среднегодовая стоимость оборотных производственных фондов;

ЗП/Выр – зарплатоемкость продукции;

МЗ/Выр – материалоемкость продукции;

А/Выр – фондоемкость продукции;

$\overline{\text{ОПФ}}/\text{Выр} + \overline{\text{ОбПФ}}/\text{Выр}$  – капиталоемкость продукции [6].

$\frac{3}{4} \overline{\text{ОПФ}}/\text{Выр}$  согласно баланса за 2017-2018 год принимаем 2017г-187 821 тыс. руб 2018г.- 222582 тыс. руб.

$\frac{3}{4} \overline{\text{ОбПФ}}/\text{Выр}$  2017 г.- 378618 тыс. руб. 2016 г.- 668593

$\frac{3}{4}$  зарплатоемкость продукции на 2018 г.  $201186/6803661=0,029=2,95\%$ ,

$\frac{3}{4}$  зарплатоемкость продукции на 2017г =  $136135/4061153=0,033= 3,3 \%$

$\frac{3}{4}$  материальные затраты за вычетом НДС в 2018 году составили 6084845 тыс. руб..и 3295399 тыс. руб. в 2017 году.

$\frac{3}{4}$  материалоемкость 2018 г =  $6084845/6803661=0,89- 89,4\%$

$\frac{3}{4}$  материалоемкость 2017г=  $3295399/4061153=0,81- 81,12\%$

$\frac{3}{4}$  Показатель фондоемкости 2018 г =  $222582/6803661=0,032= 3,27\%$

$\frac{3}{4}$  Показатель фондоемкости 2017г=  $187821/4061153=0,046=4,62\%$

Выше полученные результаты отобразим в таблице 4.

Таблица 4. Результаты факторного анализа рентабельности

Факторы	Показатель тыс. руб.		Отклонения %
	2017г.	2018г.	
Среднегодовая стоимость основных производственных фондов	187 821	222 582	34 761
Среднегодовая стоимость оборотных производственных фондов	378 618	668 593	289 975
Зарплатоемкость продукции	0,033	0,029	-0,004
Материалоемкость	0,81	0,89	0,08
Фондоемкость	0,046	0,032	-0,014

Из таблицы видно, что в 2018 г степень использования основных средств более эффективно. Следует также отметить высокую материалоемкость продукции в общей структуре производственных затрат предприятия. Согласно исследуемых показателей целесообразно освоение новых процессов и методов управления.

Таким образом, результатом реализации предусмотренных концепцией аналитических процедур является финансовая модель организации, которая обеспечивает возможность оценки ее состояния в контексте операционной и финансовой деятельности.

**Список использованных источников**

1. Вахрушина, М.А., Пласкова, Н.С. Анализ финансовой отчетности: учебник для студ. Вузов / М. А. Вахрушина, Н. С. Пласкова. –М.: Вузовский учебник, 2017. -367 с.
2. Толпегина О.А. Комплексный экономический анализ хозяйственной деятельности: Учебник для бакалавров. – М.: Юрайт-Издат, 2016. – 672 с.
3. Меркулов К. А. Текущее состояние и перспективы развития внешней торговли России: посткризисный анализ / К. А. Меркулов // Проблемы и перспективы экономики и управления: материалы междунар. заоч. науч. конф. (г.Санкт-Петербург, апрель 2016 г.). — СПб.: Реноме, 2016. — С. 216-218.
4. Кубанцева В.В. Анализ современного состояния машиностроительного комплекса // 2017. – № 2. – с.39.
5. Борисов В.П. Перспективы машиностроения // Экономист. – 2018. – № 1. – с.53-55, 121 с.
6. Агеева О. А., Егорова А. А. Современное состояние отрасли машиностроения // Научные исследования. - № 1 (12). 2018. - с.27-29.

# СОСТОЯНИЕ АВИАПЕРЕВОЗОК В СЕВЕРО-ЗАПАДНОМ ФЕДЕРАЛЬНОМ ОКРУГЕ

Авторы: Ковалев Сергей Александрович, Клубин Евгений Александрович, Стуруа Кирилл Отарович

Аннотация: в данной представлено исследование федеральных программ по развитию региональных аэропортов, описаны реализованных проекты, выделены существующие проблемы и варианты их решений, проанализированы статистические данные по аэропортам Северо-Западного федерального округа, а также, выделены перспективы развития региона.

Ключевые слова: программа развития региональных аэропортов, оптимизация регионально-направленных аэродромов, инфраструктура аэропорта.

Annotation: *this article presents a study of federal programs for the development of regional airports, describes implemented projects in the Northwest region, highlights existing problems and solutions, analyzed statistics on airports in the North-West region, as well as the region's development prospects.*

Keywords: *program of development of regional airports, the prospects for the development, optimization of regional airfields and airport infrastructure.*

Северо-Западный федеральный округ (СЗФО) Российской Федерации состоит из территорий двух республик, шести областей, одного автономного округа и одного города особой важности: Республика Карелия, Республика Коми, Архангельская область, Ненецкий автономный округ, Вологодская область, Мурманская область, Ленинградская область, Новгородская область, Псковская область, Калининградская область, город федерального значения Санкт-Петербург.

Сеть всего транспортного сообщения на территории округа достаточно развита и связывает Северо-Запад с основными коммуникациями других регионов, но на северных территориях округа технически хуже оборудована, чем в южной его части. Это объясняется неблагоприятным северным климатом и часто меняющимися условиями погоды в районах Крайнего Севера и Арктической зоны РФ. Транспортная инфраструктура на северо-востоке округа практически отсутствует из-за высокой стоимости строительства и эксплуатации наземной транспортной инфраструктуры, речной и морской пути сообщения носят сезонный характер, и практически безальтернативным способом передвижения пассажиров и грузов является авиация. Авиалинии на территории Северо-Западного округа связывают все главные промышленные и административные центры.

Целью данной работы является проведение анализа СЗФО Российской Федерации для выявления и решения проблем, связанных с авиационными сообщениями.

## Характеристики СЗФО

Площадь региона составляет 1 686 968 км<sup>2</sup>, на которой проживает 13 843 556 чел. На



территории расположено: городов – 128, поселков городского типа – 151, районов городских муниципальных образований, сельских районов – 131, категорированных городов – 26.

По данным государственного реестра аэродромов и вертодромов гражданской авиации РФ по состоянию на 28.11.2019. на территории СЗФО расположено 56 аэродромов, из них 1 – категории А, 12 – категории В, 8 – категории Г, 2 – категории Д, 33 – категории Е. [1]

Наиболее крупные аэропорты: Пулково (Санкт-Петербург); Мурманск (аэропорт им. Николая II); Талаги (Архангельск); Бесовец (Петрозаводск); Сыктывкар.

Расположение СЗФО и воздушное пространство над ним имеет стратегическое значение для организации воздушного сообщения России как на внутренних, так и международных авиалиниях. Через это воздушное пространство проходят основные маршруты, соединяющие страны Европы и Азии.

СЗФО, часть которого расположена севернее Полярного круга, включает целый ряд районов, доступность которых обеспечивается только посредством воздушного транспорта. В Республике Коми, Архангельской и Мурманской областях, Ненецком автономном округе обслуживание отдаленных населенных пунктов осуществляется преимущественно воздушным транспортом.

### **Существующие проблемы СЗФО**

Со времен Советского Союза в России сократилось количество аэропортов: с 287 до 56 аэропортов. Сокращение аэропортов означает, что каждый год часть населенных пунктов, особенно в отдаленных районах Северо-запада, остается вне всякой транспортной доступности. Региональное сообщение означает живые связи. В СЗФО, помимо его плотно заселенной западной части, есть еще населённые пункты, куда добраться туда иным способом, как по воздуху, невозможно. Причины известны: аэропорт сложное и очень дорогое хозяйство и содержать его региональным бюджетам просто не под силу. Чем меньше рейсов выполняет аэропорт и местная авиакомпания, тем дороже они обходятся региональному бюджету. [2]

На сегодняшний момент себестоимость перевозки одного пассажира на федеральных авиалиниях составляет 2,5 рубля за километр, в полетах между регионами этот показатель составляет уже 5 рублей, на внутрирегиональных перевозках себестоимость приближается к 35 рублям за километр. Проблема в том, что такую стоимость билета люди, проживающие в региональных городах, а тем более в сельской местности, заплатить не могут.[3]

Многие экономисты отмечают, что дальнейшее развитие страны требует повышения роли регионов в экономике и создания новых центров активного роста. Для решения этой задачи необходимо повышение мобильности населения и формирование устойчивых межрегиональных транспортных связей. Сложившаяся модель перевозок сдерживает развитие не только гражданской авиации, но и экономики многих регионов.

Сокращение количества местных и региональных воздушных линий приводило до недавнего времени к разрушению единого экономического пространства внутри Российской Федерации и входящих в ее состав федеральных округов. Последствиями этого процесса являются: разрушение системы внутри- и межрегиональных экономических связей; замедление темпов роста валового регионального продукта субъектов федерации; сложное финансовое положение региональных авиакомпаний и аэропортов, не имеющих достаточных объемов работы в условиях низкого платежеспособного спроса на перевозки.

## **Реализованные проекты СЗФО**

Первые существенные шаги для развития маршрутных сетей уже были сделаны на федеральном уровне.

На Северо-западе страны реализован план, показывающий, что все полеты в этом округе были взяты под контроль Санкт-Петербургом. [4]

Самолет взлетает в Архангельске, а контролирует его диспетчер из Петербурга. Борт заходит на полосу в Мурманске, но разрешение на посадку вновь поступает с расстояния в сотни километров, из здания рядом с Пулково. Это нововведение существенно сокращает время полета самолета.

Все воздушные пространства, которые закреплены за филиалом Аэронавигации Северо-Запада, полностью перейдут на управление воздушным движением отсюда. Мурманск, Архангельск, Великие Луки, Вологда – все, что закреплено за филиалом Аэронавигации.

В настоящее время Росавиацией реализуются пять программ субсидирования, направленных на прямое снижение стоимости авиабилета для пассажира и способствующих обеспечению доступности и качества транспортных услуг для населения, совершенствованию структуры маршрутов авиационного сообщения и обеспечению развития перевозок на коротких дистанциях (региональных авиаперевозок).

В частности, приняты и реализуются следующие документы [5]:

1. Дорожная карта развития региональных авиаперевозок, утвержденная поручением Правительства Российской Федерации 29.11.2012г. №АД-П9-7212. Благодаря принятым государством мерам более полумиллиона пассажиров воспользовались возможностью совершить авиаперелёт по существенно сниженному специальному тарифу.
2. Постановление Правительства Российской Федерации от 27 марта 2013 г. № 265 «О предоставлении субсидий из федерального бюджета организациям воздушного транспорта в целях обеспечения доступности региональных перевозок пассажиров воздушным транспортом на территории Северо-Западного, Сибирского, Уральского и Дальневосточного федеральных округов». Установлена ставка НДС 0% на реализацию внутренних воздушных перевозок, вместо 10%.
3. Постановление Правительства Российской Федерации от 18 июня 2013 г. № 509 «О предоставлении в 2013 году субсидий организациям воздушного транспорта на осуществление региональных воздушных перевозок пассажиров на территории Российской Федерации и формирование региональной маршрутной сети Российской Федерации».
4. Акты Правительства Российской Федерации, обеспечивающие субсидирование приобретения региональных воздушных судов за счет средств федерального бюджета.

## **Перспективы развития СЗФО**

Для создания единого транспортного пространства внутри Российской Федерации и входящих в ее состав федеральных округов, учитывая значимую роль воздушного транспорта, требуется формирование эффективных вариантов моделей маршрутной сети региональных авиаперевозок, разработка и реализация эффективных механизмов государственной поддержки.

Развитие транспортной инфраструктуры в сфере воздушного транспорта в Северо-Западном округе предполагается осуществлять по следующим основным направлениям: реконструкция

инженерных сооружений аэропортовых комплексов Кресты (г. Псков) и Бесовец (г. Петрозаводск); реконструкция аэропортового комплекса "Кречевицы" (Новгородская область) на основе государственно-частного партнерства без привлечения средств федерального бюджета, аэропортовых комплексов в Воркуте, Усинске и Ухте (Республика Коми); реконструкция и эксплуатация объектов аэропорта Пулково (г. Санкт-Петербург); создание нового аэропорта в Великом Новгороде; проектирование и реконструкция аэропортового комплекса в г. Нарьян-Маре (Ненецкий автономный округ); проектирование и строительство объектов аэропортового комплекса "Храброво" (г. Калининград); проектирование, строительство и реконструкция объектов аэропортового комплекса "Кречевицы" (Новгородская область) на основе государственно-частного партнерства без привлечения средств федерального бюджета; проектирование и реконструкция аэровокзального комплекса аэропорта Мурманск (Мурманская область); проектирование и строительство аэропортового комплекса в г. Сыктывкаре (Республика Коми). [6]

В 2016 - 2030 годах в СЗФО развитие транспортной инфраструктуры предполагается осуществлять по следующим основным направлениям: создание узловых базовых региональных аэропортов и сети сертифицированных аэродромов (вертодромов) и посадочных площадок для обслуживания местных и региональных авиаперевозок в СЗФО, развитие на их основе авиации общего назначения, маршрутов туристического и рекреационного характера. Целесообразным является создание базовых региональных аэропортов в городах - центрах субъектов СЗФО: Санкт-Петербурге; Пскове, Петрозаводске, Вологде, Мурманске, Новгороде, Калининграде, Архангельске, Сыктывкаре, Нарьян-Маре; создание сети федеральных казенных аэропортовых предприятий на базе социально значимых аэропортов местных воздушных линий СЗФО; создание маршрутной сети местных и региональных воздушных линий с обеспечением возможности полётов в аэропорты соседних регионов Центрального ФО, Уральского ФО, Приволжского ФО; строительство, реконструкция и переоснащение аэропортов региональных и местных воздушных линий в соответствии с современными требованиями обеспечения безопасности полётов воздушных судов с целью повышения качества обслуживания потребителей авиационных услуг - пассажиров, грузоотправителей, грузополучателей, авиакомпаний, владельцев воздушных судов; создание условий для привлечения коммерческих авиаперевозчиков к выполнению работ на местных и региональных воздушных линиях; совершенствование системы управления воздушным движением в воздушном пространстве субъектов СЗФО; развитие системы предоставления услуг по техническому обслуживанию и ремонту авиационной техники; создание благоприятных условий для развития бизнеса в области предоставления авиационных и неавиационных услуг в аэропортах СЗФО; совершенствование воздушного законодательства России с целью стимулирования развития региональных и местных воздушных авиационных перевозок. [7]

Достичь заявленных показателей будет сложно. Прежде всего проблема в инфраструктуре аэропортов. На примере аэропорта в Пулково, в котором нет достаточного количества высокоскоростных рулежных дорожек, по которым самолеты могут быстро рулить от полос до стоянок. [8,9] Также организации прибытия воздушных судов с небольшими интервалами мешает отсутствие у порядка 10 процентов из них возможности следовать по специальным схемам захода с помощью спутниковой навигации GNSS. Особенно это касается региональной авиации, где, в том числе, используются советские турбовинтовые самолеты Ан-24.

Кроме того, в зоне Пулково находится несколько активных посадочных площадок. В 2,5 километрах от одной из полос аэропорта находится вертодром «Heli-drive», где в сутки может летать до 100 вертолетов. Их движение необходимо согласовывать с прибывающими в Пулково самолетами. С юга на организацию движения самолетов влияет аэродром Пушкин,

который используют военные. Авиадиспетчеры должны учитывать и близко расположенные к Пулково новостройки, чьи жители жалуются на взлетающие самолеты. Для снижения шума авиадиспетчеры предписывают самолетам быстрее набирать высоту после взлета, что вызывает недовольство авиакомпаний из-за большего расхода топлива.

Все эти факторы планируется учесть в новой структуре, которая будет использовать два вида маршрутов: для высокой нагрузки и средне-низкой. В первом случае маршруты прибытия самолетов будут удлинять с помощью дуг по технологии PointMergeSystem. [10] Во втором случае воздушные суда будут прибывать в Пулково почти по прямой линии. Это должно оптимизировать трафик в Пулково и ликвидировать отставания от расписания.

### Используемые источники

1. Федеральное агентство воздушного транспорта «Росавиация». [Электронный ресурс]. – URL:<https://m.favt.ru/dejatelnost-ajeroporty-i-ajerodromy-reestr-grajdanskikh-ajerodromov-rf/>.
2. ФГУП «Государственная корпорация по организации воздушного движения в РФ» [Электронный ресурс]. – URL: <https://gkovd.ru/press-tsentr/> (дата обращения: 27.11.2019).
3. Н. Уланов. Дорогая жизнь. [Электронный ресурс]. – URL:<https://www.rbc.ru/opinions/economics/02/09/2015/> (дата обращение 11.12.2019)
4. Санкт-Петербургский государственный университет гражданской авиации. Развитие инфраструктуры аэропорта «Пулково» [Электронный ресурс]. – URL: [https://sbguba.ru/organization\\_Pulkovo\\_aehroport/](https://sbguba.ru/organization_Pulkovo_aehroport/) (дата обращения: 02.12.2019).
5. Протокол заседания общественного совета «Росавиация» [Электронный ресурс].– URL: <https://www.favt.ru/public/materials/6/c/6/d/a/> (дата обращения 10.12.2019).
6. Сайт воздушного транспорта РФ. Доступность услуг воздушного транспорта [Электронный ресурс]. – URL: <https://www.aviaport.ru/>
7. Б. Р. Панфилов. План мероприятий по развитию региональных и местных авиаперевозок в СЗФО. – М., 2018.
8. Росавиация. Санитарно-защищенные зоны. [Электронный ресурс]. – URL:<https://www.favt.ru/dejatelnost-ajeroporty-i-ajerodromy-priaerodromnie-territorii> (дата обращения: 24.11.2019).
9. Vartus. Аэропорт Пулково [Электронный ресурс]. – URL:<https://vatrus.info/airport/ULLI> (дата обращения: 21.11.2019).
10. АвиаПорт. ВнедрениеPointMergeSystem.[Электронный ресурс] – URL:<https://www.aviaport.ru/digest/201/>(дата обращения: 20.11.2019).

# ПУТИ УЛУЧШЕНИЯ ОРГАНИЗАЦИИ ПРОИЗВОДСТВА ГАЗОТРАНСПОРТНОГО ПРЕДПРИЯТИЯ НА ПРИМЕРЕ ОБСЛУЖИВАНИЯ ГАЗОПРОВОДА «СЕВЕРНЫЙ ПОТОК»

## WAYS TO IMPROVE THE ORGANIZATION OF PRODUCTION OF THE GAS TRANSPORTATION ENTERPRISE ON THE EXAMPLE OF THE NORD STREAM GAS PIPELINE SERVICE»

Авторы: Бердинских Анастасия Евгеньевна

Аннотация: В статье рассматриваются основные проблемы, с которыми сталкивается газотранспортное предприятие и пути их устранения, анализируется организация производства на газопроводе «Северный поток»

Ключевые слова: производство, организация, эффективность.

Annotation: The article deals with the main problems faced by the gas transportation enterprise and ways to eliminate them, analyzes the organization of production on the Nord stream gas pipeline»

Keywords: production, organization, efficiency.

Одна из самых главных характеристик работы предприятия - это показатель эффективности организации производства, он подразумевает собой рациональное использование ресурсов предприятия, слаженную работу координирующих и вспомогательных служб. Конечным результатом эффективности организации производства является получение дохода предприятием и удовлетворение потребностей общества, образующего спрос на продукцию.

Как правило, каждая отрасль производства имеет свои особенности, которые определяют направление развития производственных процессов.

А именно нефтегазовая и особенно нефте- и газотранспортная сталкиваются со следующими проблемами: сложные природные условия (вечная мерзлота, сильная обводненность, труднопроходимые участки), рабочие места сильно разобщены в пространстве, объект работы значительно отдален от работника предприятия и др.

Учитывая данные особенности и опыт передовых нефте- и газотранспортных предприятий, среди основных направлений улучшения организации производства в нефтяной и газотранспортной промышленности можно отметить следующие:

1) Экстенсивный путь улучшения. В данной отрасли, как правило, имеются резервы, подключив которые мы улучшим показатель использования оборудования. Например, мы можем сократить время нахождения оборудования в планово-предупредительном ремонте (ППР). Сроки ППР могут быть сокращены благодаря использованию графиков производства ремонтных работ, росту механизации и автоматизации труда, улучшению работы между подразделениями, совершенствованию системы оплаты труда и поощрения.

2) Техническое перевооружение и реконструкция действующих предприятий и отдельных технологических установок, направленное на повышение их технического потенциала.

3) Укрупнение мощностей, комбинирование технологических процессов, централизация ремонтных работ, а также централизация других объектов вспомогательных и обслуживающих производств.

5) Совершенствование производственной структуры предприятия. Производственная структура включает в себя объекты производственных подразделений, их взаимодействие между собой, стоимость основных и оборотных фондов и др. Структура нефтегазотранспортных предприятий имеет свои особенности. В данной отрасли важна рационализация и оптимизация производственных процессов для повышения эффективности организации производства. Проблема совершенствования производственной структуры всегда остается актуальной для газотранспортных предприятий [1, с 98].

На примере организации обслуживания магистрального газопровода «Северный поток» рассмотрим способы повышения эффективности организации подобных предприятий. «Северный поток» - экспортный газопровод из России в Европу через Балтийское море. Закачку газа в «Северный поток» осуществляет компрессорная станция (КС) «Портовая». Это уникальный объект мировой газовой отрасли по суммарной мощности (366 МВт).

«Северный поток» является уникальным объектом и не имеет аналогов в мире. До этого никто в мире не строил газопроводов, позволяющих выполнять перекачку газа на расстояние 1224 км всего лишь за счет единственной головной компрессорной станции. Энергии задаваемой КС «Портовая» хватает, чтобы транспортировать газ через все Балтийское море до Германии без дополнительного компрессирования по длине газопровода.

Центр управления Nord Stream в швейцарском Цуге - это «мозг» газопровода. Именно отсюда команда из девяти диспетчеров 24 часа в сутки и 365 дней в году осуществляет удаленный мониторинг и управление параметрами газопровода. В обеспечении безопасной работы газопровода операторам помогает ряд автоматизированных систем управления. Системными аварийного отключения также управляют автоматические отказоустойчивые механизмы и в случае превышения рабочих параметров - давления и температуры газа - перекрывают поток газа [2].

Утечка углеводородов, пожар или задымление определяются точно настроенными датчиками. На видеопанели в Цуге срабатывает цветовая сигнализация, предупреждающая персонал о возможных отклонениях от заданных параметров или неполадках.

Безопасность и надежность имеют первостепенное значение для Nord Stream. Применяемые в проекте газопровода материалы, решения и технологии современны и не имеют аналогов в мире, и позволяют рассчитывать на безотказную работу в течение 50 лет.

Другая важная задача - разработка стратегии ремонта. Стратегия ремонта предусматривает пять возможных сценариев. Команда просчитала варианты ремонта в случае небольшого повреждения с утечкой, деформации труб и серьезного повреждения. Разумеется, ремонт и техническое обслуживание газопровода «Северный поток» не ограничивается морским участком. На каждом береговом участке персонал и подрядчики Nord Stream отвечают за регулярное техническое обслуживание, инспекции и тестирование оборудования систем безопасности и охраны газопровода, а также систем связи, энергоснабжения, пожарной и газовой сигнализации, кранов аварийного отключения.

Nord Stream является первой в мире компанией с таким всесторонним и комплексным подходом к ремонту. Компания

Таким образом на примере проекта «Северный поток» мы видим насколько большой шаг вперед сделали российские компании в области строительства и эксплуатации газопроводов. Новые методы организации производства позволят в дальнейшем оценить эффективность перекачки газа на длительные расстояния. Новые технологии обслуживания будут применяться в строительстве модернизированных газопроводов и позволят получить наибольшую эффективность использования ресурсов.

### **Список литературы**

1. Болдырев Е.С. Оценка эффективности организационных структур нефтегазодобывающих предприятий // Экономика и управление: научно-практический журнал. - 2010. - № 1. - С. 97 - 101.
2. Библиотека Nord Stream. Энергия для Европы 2019 год [Электронный ресурс]. - URL: <https://www.nord-stream.com/ru/informatsiya-dlya-pressy/biblioteka/> (дата обращения: 5.12.2019)
3. Годовые отчеты ПАО «Газпром». [Электронный ресурс] — URL:<http://www.gazprom.ru/investors/disclosure/reports/2017/> (дата обращения: 20.11.2019)

# ОЦЕНКА ЭКОНОМИЧЕСКОЙ ЭФФЕКТИВНОСТИ ИНВЕСТИЦИОННЫХ ПРОЕКТОВ

Авторы: *Гладышева Дарья Александровна, Куницина Анастасия Геннадьевна, Богатова Анастасия Николаевна, Горбачевская Таисия Сергеевна, Чежия Диана Руслановна*

Аннотация: *В данной статье рассмотрены наиболее распространенные методы оценки эффективности инвестиционных проектов. Также кратко описаны методы, которые позволяют выявить факторы риска при планировании инвестиционной деятельности.*

Ключевые слова: *риски, инвестиционные проекты, инвестиции, показатели, прибыль.*

Annotation: *In this article discusses the most common methods of assessing the effectiveness of investment projects. The methods that allow to identify risk factors in the planning of investment activities are also briefly described.*

Keywords: *risks, investment projects, investments, indicators, profit.*

Трудно дать однозначное определение инвестиционного риска. Экономисты и инвесторы вкладывают в это понятие разные значения. Однако, если говорить проще, инвестиционные риски — это возможность полностью или частично потерять вложенные средства. Для того, чтобы не остаться ни с чем, необходимо дать оценку эффективности инвестиционного проекта.

Инвестиционный проект — это экономический или социальный проект, основанный на инвестициях. При этом инвестиции должны быть экономически обоснованными и целесообразными, иметь определенный срок и заранее установленные объемы. При обосновании инвестиционных проектов необходимо учитывать последствия инвестиционных решений, результат которых может быть известен только в будущем. Соответственно, в этом случае инвестор имеет значительный риск потерять все, что он когда-то вложил в проект, а может и преумножить вложенные средства.

Риск является неизбежной частью любого предпринимательства, поэтому очень важно провести его анализ своевременно. Однако, как ни странно, риски — это одна из самых недооцененных частей проекта. Если компания преуспевает в повышении эффективности своих процессов, часть предотвращенных затрат может быть отражена в запуск новых инвестиций. Важно отметить, что анализ и выявление причин риска могут повысить эффективность бизнеса.

Среди инструментов и ресурсов, которые можно использовать для выявления факторов риска: контрольные списки, дискуссии и интервью,



аудит, результаты финансового контроллинга и финансового анализа. Следует подчеркнуть, что выявление факторов риска проекта является наиболее важной и трудоемкой фазой анализа. Это требует опыта, системного подхода и умения предсказывать возможные будущие ситуации.

Наиболее распространенными методами измерения риска является статистические методы: дисперсия, стандартное отклонение и коэффициент вариации.

Таким образом, в начале инвестиционной деятельности необходимо оценить эффективность вкладываемых средств и рассчитать риски.

Для определения оценки эффективности инвестиций в условиях полной неопределенности часто применяются следующие методы:

§ Статистические-такие методы используются в случае, если проект краткосрочен (срок реализации до одного года) или в случае, когда долгосрочный инвестиционный проект, лишенный значительной динамики показателей, необходимых для расчетов, можно описать среднегодовыми показателями, без ущерба для достоверности.

§ Динамические-такие методы, которые применяются для долгосрочных или краткосрочных проектов, где затраты и доходы инвестора значительно колеблются в течении реализации проекта.

Таким образом, для принятия инвестиционных решений необходима оценка эффективности, которая отражает привлекательность (максимальный доход от вложенных средств) или непривлекательность для потенциального инвестора. Также немаловажную роль на решение об инвестировании играют косвенные факторы: риски, уровень инфляции, общественное (социальное) значение проекта, экологическая безопасность и другие.

В настоящей статье будут представлены методики с помощью которых можно будет дать оценку эффективности вкладываемых средств.

В настоящее время существует множество способов определения оценки эффективности инвестиций. Выбор того или иного метода осуществляется в зависимости от размера инвестиций, сроком вложений, степенью неопределенности ожидаемых результатов и другими факторами. Одной из базовых концепций является учет разной стоимости денег во времени. Данная теория сводится к тому, что деньги с течением времени утрачивают свою ценность по различным факторам, например, инфляцией. Поэтому для соизмерения разновременных величин необходимо продисконтировать (привести их к ценности настоящего времени), для чего используется коэффициент дисконтирования  $d_m$ , который определяется как величина, обратная начислению процента:

$$d_m = \frac{1}{(1+E)^{t_m - t_0}}$$

где  $E$  – норма дисконта, выраженная в долях единицы в год;

$t_m$  – момент окончания  $T$ -шага;

$t_0$  – момент приведения, который может не совпадать с базовым моментов.

Норма дисконта  $E$  есть минимальный прибыльный процент, при котором инвестиционный проект будет доходным.

Стоит отметить, что дисконтирование для экономического обоснования инвестиций требуется не всегда. Так, для инвестирования, составляющее сравнительно небольшие финансовые средства с минимальным риском, применяются методы расчета без дисконтирования. К таким методам относятся: чистый доход (ЧД), потребность в дополнительном финансировании (ПФ), индекс доходности инвестиций (ИД), индекс доходности затрат, срок окупаемости.

Очевидно, что инвестиционный проект — это нечто, порождаемое денежными потоками (потоками реальных денег:  $\Phi_t$ ), которые характеризуются: притоком (размер денежных средств на этом шаге), оттоком (платежи на этом шаге), сальдо (разность между притоком и оттоком).

Условия финансовой реализуемости и показатели эффективности инвестиций рассчитываются на основании денежного потока  $\Phi_t$ :

1. Чистый доход (NV от англ. Net Value)- накопленный эффект (сальдо денежного потока) за расчетный период.

$$NV = \sum_{m=0}^T \Phi_m$$

Где  $\Phi_m$  - разница между денежным притоком и оттоком на  $m$ -шаге.

Данный показатель является абсолютным и не учитывает факторы времени, в этом состоит его основной недостаток-он не дает полноценной оценки привлекательности инвестиционного проекта. Данный показатель

не сможет дать инвесторам ответ на вопрос о выгодности вложенных денежных средств в данный момент.

2. Чистый дисконтированный доход (NPV от англ. Net Present Value)-накопленный дисконтированный эффект за расчетный период. Расчет ЧДД является основополагающим методом оценки эффективности инвестиционного проекта, который призван показать эффект от инвестиций, при к настоящему моменту времени с учётом разной стоимости денег в разные моменты времени.

$$NPV = \sum_m \Phi_n d_m(E)$$

Данные показатели характеризуют превышение суммарных денежных поступлений над суммарными затратами для данного инвестиционного проекта.

Разность показателей NV и NPV часто называют дисконтом проекта. Если NPV-величина положительная ( $NPV > 0$ ), то данный проект при выбранной норме дисконта является доходным, а это значит, что инвестор получит свою норму прибыли выше, чем расчетная норма дисконта. Если происходит сравнение альтернативных инвестиционных проектов, то предпочтение следует отдавать проекту с большим NPV.

Помимо данных показателей на практике используют дополнительные, например, чтобы отследить «отдачу проекта» на вложенные в него средства, могут использоваться следующие показатели: индекс доходности затрат, индекс доходности дисконтированных затрат, индекс доходности инвестиций (ИД), индекс доходности дисконтированных инвестиций (ИДД). При индексе доходности больше единицы ( $ИД > 1$ ) (при  $ЧД > 0$ ) проект признается эффективным, и наоборот. То же самое относится и к индексу доходности затрат и инвестиций.

Таким образом, мы рассмотрели основные показатели, с помощью которых можно спрогнозировать эффективность вложений в тот или иной проект, однако стоит помнить, что даже с правильным расчетом эффективность инвестиций не может быть гарантирована со стопроцентной вероятностью. В процессе принятия решений о целесообразности инвестиций в тот или иной проект, необходимо учитывать иные факторы, которые не были рассмотрены в данной статье.

### **Использованная литература:**

1. Студми. Учебные материалы для студентов [Электронный ресурс]: //Режим доступа: [https://studme.org/11121103/ekonomika/otsenka\\_effektivnosti\\_investitsiy](https://studme.org/11121103/ekonomika/otsenka_effektivnosti_investitsiy) (дата обращения 10.12.2019)
2. Бухгалтерский учет. Налоги. Аудит [Электронный ресурс]: //Режим доступа [https://www.audit-it.ru/terms/accounting/investitsionnyy\\_proekt.html](https://www.audit-it.ru/terms/accounting/investitsionnyy_proekt.html) (дата обращения 10.12.2019)

3. Бухгалтерия.ru [Электронный ресурс]://Режим доступа  
<https://www.buhgalteria.ru/article/uchet-vremennoy-stoimosti-deneg>(дата обращения 10.12.2019)

4. Мегрикян И. Т. Контекстно-эмпирический подход к проектированию процесса математической подготовки в системе профильного гуманитарного образования / Гуманитарные исследования. - Астрахань: Издат.дом "Астраханский университет", 2016.- с. 132-136

# ПРОБЛЕМЫ И ПЕРСПЕКТИВЫ РАЗВИТИЯ ВНЕШНЕЭКОНОМИЧЕСКОЙ ДЕЯТЕЛЬНОСТИ В РФ

## PROBLEMS AND PROSPECTS OF DEVELOPMENT OF FOREIGN ECONOMIC ACTIVITY IN THE RUSSIAN FEDERATION

Авторы: Осипенко Юлия Вячеславовна

Аннотация: Внешняя государственная торгово-экономическая политика имеет важное значение для укрепления финансового положения страны, повышения ее конкурентоспособности на международных рынках, реализации инновационных и инвестиционных программ. Наиболее крупным партнёром России на внешнем рынке является Евросоюз, на долю которого приходится большая часть экспортной выручки РФ. Торговые отношения РФ и ЕС являются взаимовыгодными, поскольку для России Евросоюз является ключевым торговым партнёром, для Европы же РФ крупнейший поставщик нефти и газа. Стороны находятся в обоюдной зависимости друг от друга, несмотря на то, что интересы РФ и ЕС в области внешней политики во многом не совпадают. По этой причине тема доклада является очень актуальной.

Ключевые слова: политика, финансовое положение, внешнеэкономическая деятельность, рынок, внешняя торговля.

Annotation: Foreign state trade and economic policy is important for strengthening the financial situation of the country, increasing its competitiveness in international markets, the implementation of innovative and investment programs. The largest partner of Russia in the foreign market is the European Union, which accounts for most of the export revenue of the Russian Federation. Trade relations between Russia and the EU are mutually beneficial, because for Russia the EU is a key trading partner, for Europe the Russian Federation is the largest supplier of oil and gas. The parties are mutually dependent on each other, despite the fact that the interests of the Russian Federation and the EU in the field of foreign policy in many respects do not coincide. For this reason, the topic of the report is very relevant.

Keywords: politics, financial situation, foreign economic activity, market, foreign trade.

Ориентировочно треть мировых запасов природного газа расположены на территории Российской Федерации. По объемам добычи газа Россия находится на втором месте в мировом рейтинге добывающих стран. 70 % добываемого газа используются внутри страны, остальная часть отправляется в европейские страны и страны СНГ. Единая система газоснабжения позволяет непрерывно осуществлять поставки газа. РФ транспортирует на территорию ЕС природный газ, нефть и нефтепродукты, уголь, электроэнергию, ядерное топливо.

На долю России приходится 20% мировой торговли топливом. Нефть и газ играют значительную роль в экономике России, поскольку обеспечивают её стабильность и являются основой её развития. На долю нефти и газа приходится большая часть внешней торговли России, что приводит к сильной зависимости торгового баланса государства от добычи природных ископаемых. По этой причине нефтегазовая промышленность так важна для российской экономики.

На Европейский союз приходится большая часть оборота нашей страны во внешней торговле, и энергетика играет важнейшую роль в торгово-экономических партнерских отношениях РФ и ЕС. Сотрудничество России и ЕС в энергетическом секторе преследует следующие цели: создание единого свободного экономического пространства, обеспечивающего Евросоюз облегченным доступом к нефтегазовой промышленности России, а также непрерывную транспортировку нефти и газа. Для Европы это очень важно, поскольку, согласно данным Евростата за 2019 год, 40,2% газа поступает в ЕС из России (рисунок 1).



Рис. 1 Импорт газа в ЕС в 2018 году

Сотрудничество России и ЕС во всех сферах развивалось и прогрессировало до 2014 года, когда политические разногласия из-за конфликта на Украине резко ухудшили взаимоотношения партнеров. Отказ России исполнить требования западного сообщества спровоцировал резкое охлаждение отношений с НАТО и с Евросоюзом. Решение о принятии санкционных мер в отношении России подорвало сотрудничество РФ и ЕС в ключевых областях взаимодействия. Кризисные явления оказались слишком сильны, чтобы можно было не обратить на них внимание. Введение санкций негативно повлияло на развитие российского нефтяного сектора. Прекращение доступа к новейшим технологиям стало причиной замедления разработки месторождений нефти. Как известно, западные технологии для освоения шельфовых месторождений нефти сложно заменить импортом из других стран.

Из-за ситуации на Украине возникли проблемы в торговом сотрудничестве России и Франции. Например, в 2011 году на правительственном уровне был заключен контракт между странами о поставке двух вертолетоносцев типа «Мистраль». Один из них должен был быть получен Россией осенью 2014 года, чему помешал украинский военный конфликт. Позиция президента Франции Ф. Олланда в отношении РФ изменилась, и сроки выполнения контракта не были выполнены. Серьезные трудности возникли при расторжении контракта. Французская сторона была готова возместить России 784,6 млн евро, и таким образом компенсировать деньги, учтенные в актах приемки работ. С подобным намерением не были согласны в Минобороны РФ, поскольку сумма переданного аванса составляла 892,9 млн евро. Кроме того, российская сторона понесла убытки, связанные со строительством инфраструктуры для вертолетоносцев, обучением экипажа из 400 моряков, строительством для французских вертолетоносцев партии палубных вертолетов Ка-52К. Затраченные средства Россия долгое время не могла истребовать от Франции. В июле 2019 года появилась информация о том, что в ближайшем будущем Россия самостоятельно сконструирует вертолетоносущие десантные корабли в рамках государственной программы вооружения до 2027 года. Таким образом, Россия сможет без посторонней помощи покрыть потребность в вертолетоносцах, при этом создав улучшенную версию «Мистралей».

Сильнее всего в России наблюдалась зависимость от импорта фруктов, отечественное производство которых было способно покрыть лишь 40% спроса, а также мяса и рыбных

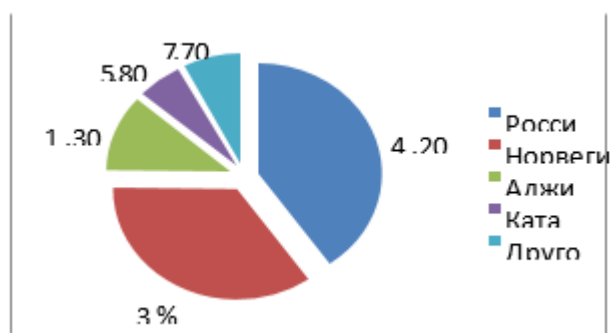
продуктов, молока и молочной продукции, потребности в которых без импорта из ЕС могли быть удовлетворены не более чем на 80%. В лист российского эмбарго на продовольственные товары из ЕС также попали самые дефицитные товары, компенсировать которые было затруднительно.

Закрытие российского рынка, невозможность мгновенного увеличения отечественного производства, а также ослабление рубля на мировом рынке привело к скачку цен на продукты питания в России. За первые два года после закрытия рынка цены на продукты питания и напитки возросли в годовом начислении на 18,1%. Больше всего возросли цены на рыбу и морепродукты: в 2016 году они были выше, чем в 2014 на 42,6%. Стоимость фруктов и овощей увеличилась на 36%, цены на молочные продукты взлетели на 21,2%. Суммарно цены на потребительские товары в 2015 году возросли на 18,8%, по сравнению с ценами 2014 года и на 23,6% в 2016 году. По данным Росстата, в следствии продовольственного эмбарго и увеличения цен на продукты питания в РФ, в 2015 году наблюдалась тенденция к уменьшению потребления фруктов, мяса, молочных продуктов и сахара. Потребление хлебулочных изделий и яиц не изменилось. Наблюдался рост потребления российских продуктов питания, изготавливаемых без участия иностранных компонентов.

Следует отметить, что возникшая на российском рынке ситуация послужила защитой отечественных производителей от иностранных конкурентов, а также стала импульсом для развития внутреннего производства. Импортозамещение напрямую способствует росту конкурентоспособности продукции отечественных производителей. Доля импортных продовольственных товаров на российском рынке с момента введения санкций и ответных мер России существенно уменьшилась. Наглядно это представлено на рисунке 2.



Рис. 2 Доля импорта в объеме товарных ресурсов розничной торговли по РФ

Первое официальное соглашение о партнёрстве и сотрудничестве между Россией и Евросоюзом было подписано двадцать пять лет назад. С тех пор отношения двух сторон планомерно развивались, сталкиваясь с различными трудностями на своём пути. В настоящий момент сотрудничество, несмотря на взаимную политику ограничительных мер, продолжается.

Стабилизация стоимости энергоресурсов в 2018 году обеспечила увеличение экспортных поставок РФ сырой нефти, нефтепродуктов и природного газа, а также возрастание экспортной выручки страны на 28,2% по сравнению с 2017 годом. На рисунке 3 представлено, как изменились поставки российского газа в некоторые страны Евросоюза за последние годы.

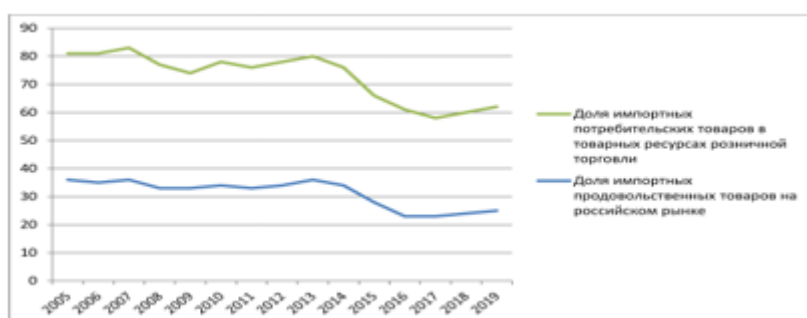

Рис. 3 Поставки российского газа (в куб.м) в европейские страны

В России в 2018 году 42,7% товарооборота приходилось на страны Евросоюза.

Большую часть торговых сделок Россия заключает с пятью странами ЕС, на долю которых приходится основная внешнеторговая активность России в рамках сотрудничества с Евросоюзом. Экономические отношения существуют между Россией и всеми 28 странами

ЕС, однако основными торговыми партнерами являются Германия, Нидерланды, Франция, Италия и Польша. Большое значение для национальной экономики РФ имеет сохранение и развитие инвестиционного сотрудничества именно с этими странами.

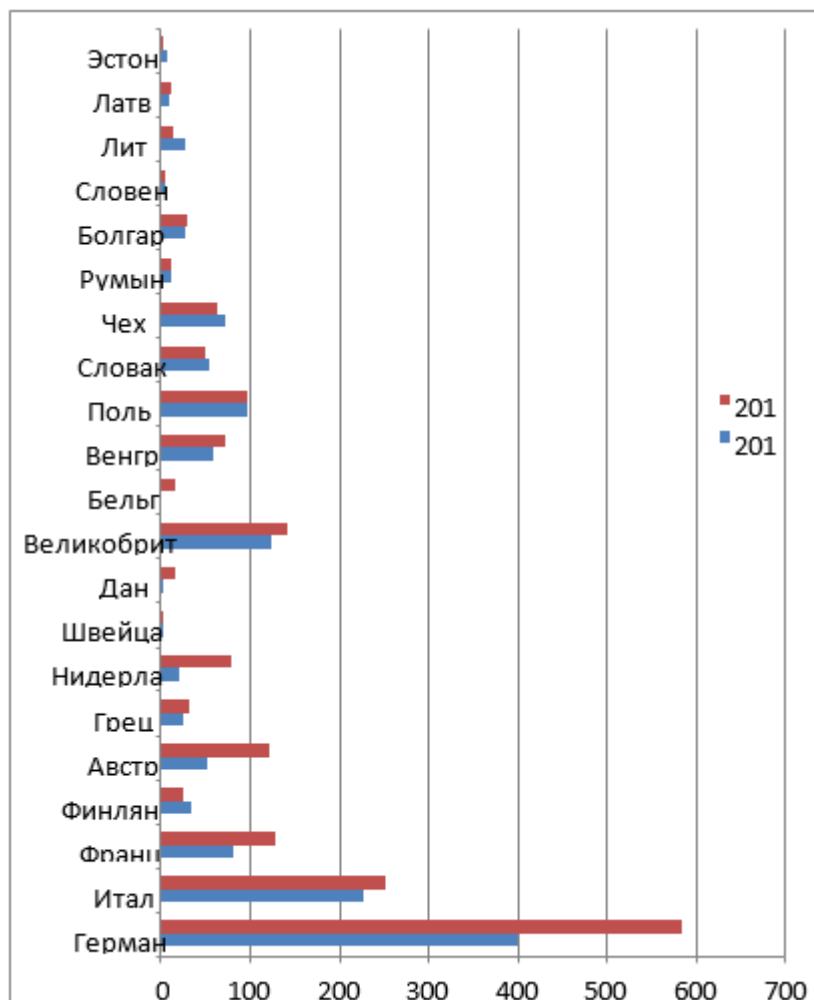
В 2018 году рост оборота торговли РФ и ЕС составил 19,3%. По данным российской федеральной таможенной службы, товарооборот достиг 294,2 млрд долларов США. Экспорт составил 204,9 млрд долларов США, импорт – 89,3 млрд долларов США. Положительное для российской стороны сальдо составило 115,6 млрд долларов США.

Наглядно показатели торговли России и ЕС за два последних года представлены на рисунке 4.





Рис. 4 Показатели торговли России и ЕС в 2017 и 2018 гг.

Состояние торгового баланса имеет огромное значение для национальной экономики России, поскольку оказывает значительное влияние на формирование бюджета страны. В 2018 году российский бюджет был исполнен с профицитом впервые за долгое время. Первоначально он был утвержден с дефицитом, однако рост нефтегазовых доходов, начинающийся с ноября 2018 года, способствовал внесению поправок в федеральный бюджет. Превышение доходов над расходами достигло 2,7% ВВП. Деньги из бюджета идут на социальную политику государства, оборону, экономику, национальную безопасность, различные общегосударственные вопросы, обслуживание государственного долга, образование, здравоохранение и в другие сферы. Доходная часть бюджета в 2019 году должна превысить аналогичный показатель 2018 года на 4,8 трлн рублей.

Таким образом, укрепление торгово-экономических отношений России с государствами Евросоюза и другими странами дальнего зарубежья обеспечивает увеличение доходов бюджета нашей страны. Ситуация стабилизируется, однако, эксперты отмечают, что в 2020 году показатели роста российской экономики не достигнут запланированных значений.

Полагаю, что российские предприниматели и руководство страны должны строить независимые долгосрочные инвестиционные проекты с Европейским союзом, что будет способствовать обеспечению стабильного развития национальной экономики.

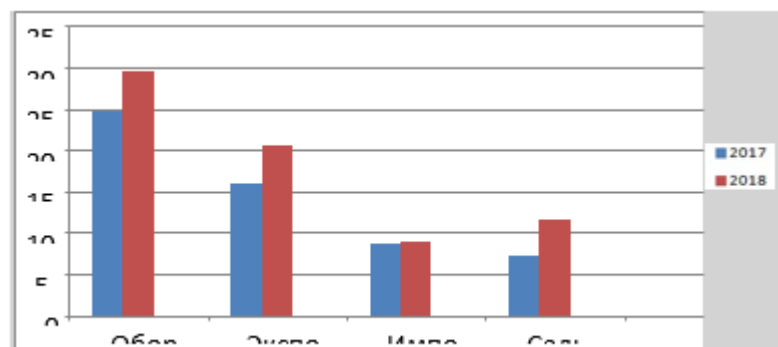
Проблемой является также то, что Европейский союз представляет собой объединение множества государств. Все страны ЕС имеют собственное представление о сотрудничестве с внешним миром и отношения ЕС и России видят по-разному. По мере расширения Евросоюза стал наблюдаться антироссийский настрой некоторых государств, стало сложнее находить общий язык.

#### Список литературы

1. Акаев А. А., Зиядуллаев Н. С., Сарыгулов А. И., Соколов В. Н. Среднесрочный прогноз динамики развития экономики России // Проблемы прогнозирования. - 2016. - № 5 (158). - С. 37-46. URL: <https://elibrary.ru/item.asp?id=28163874>
2. Бабынина Л.О. и др. Европейский союз в поиске глобальной роли: политика, экономика, безопасность: монография / под общ. ред. Ал.А. Громыко, М.Г. Носова. - М.: Весь Мир, 2015.
3. Винокурова В.А. Влияние санкций на внешнеторговую деятельность Европейского союза и Российской Федерации // Международный журнал гуманитарных и естественных наук. - 2018. URL: <https://elibrary.ru/item.asp?id=35261284>
4. Гончарова С.Н., Абазиева К.Г., Караблин О.В. Проблемы и перспективы реализации стратегии Импортзамещение в России. // Россия и ЕС: пути развития и перспективы:

- материалы международной научно-практической конференции 17-18 ноября 2016 г. Ростов н/Д: Издательско-полиграфический комплекс РГЭУ (РИНХ), 2016.
5. Громыко А. А. Россия, США, малая Европа (ЕС): Конкуренция за лидерство в мире полицентричности // Вестник Российской академии наук. - 2016.
  6. URL: <https://elibrary.ru/item.asp?id=25481573>
  7. Каштакова Е., Баумгартнер Б., Жатко М. Влияние российского эмбарго на торговлю агропродовольственной продукцией между Россией и ЕС: анализ отдельных показателей // Вестник международных организаций: образование, наука, новая экономика. - 2018. URL: <https://elibrary.ru/item.asp?id=39137251>
  8. Клинова М. Сидорова Е. Экономические санкции и их влияние на хозяйственные связи России с Европейским союзом // Вопросы экономики. - 2014. URL: <https://elibrary.ru/item.asp?id=22619838>
  9. Полный текст Соглашения о партнерстве и сотрудничестве, [Электронный ресурс] URL: <http://docs.cntd.ru/document /1900668> (дата обращения 01.11.2019)
  10. Сидорова Е.А. Европейский Союз (в соавторстве с А.А. Габартой). Глава в монографии: Перспективы экономической глобализации / коллектив авторов; под ред. А.С. Булатова. - М.: КНОРУС, 2019.
  11. Ткаченко С.Л. Внешняя политика Европейского союза: трудности становления рецензия на монографии «Европейский союз в глобальном экономическом управлении (отв. Ред. М. В. Стрежнева) и «Европейский союз: архитектура внешней политики» (авт. М. В. Стрежнева и Д. Э. Руденкова) // Вестник международных организаций: образование, наука, новая экономика. 2017. URL: <https://elibrary.ru/item.asp?id=32393165>
  12. Френкель А.А., Сергиенко Я. В., Тихомиров Б. И., Сурков А. А. Экономика
  13. России в 2017-2019 годах: предпосылки для прорыва пока не созданы // Экономическая политика. - 2018. URL: <https://elibrary.ru/item.asp?id=36334384>
  14. Экономические санкции против России: ожидания и реальность: монография / коллектив авторов; под ред. Р.М. Нуреева. - Москва: КНОРУС, 2017. - 194 с.

## Якутская филология

### П.Н. ДМИТРИЕВ КАК СОБИРАТЕЛЬ И ИССЛЕДОВАТЕЛЬ ЯКУТСКОГО ГЕРОИЧЕСКОГО ЭПОСА ОЛОНХО

### P. N. DMITRIEV AS A COLLECTOR AND RESEARCHER OF YAKUT HEROIC EPIC OLONKHO

Авторы: Данилова Анна Николаевна

Аннотация: В статье рассматривается вклад якутского фольклориста П.Н. Дмитриева в собирании и изучении якутского героического эпоса олонхо. Основной целью данной статьи является научная оценка его деятельности в развитии якутской фольклористики. При этом использовали метод фольклорной текстологии. В результате пришли к выводу, что творческая деятельность П.Н. Дмитриева, собранный им обширный фольклорный материал, имеет большое значение для дальнейшего всесторонне углубленного изучения якутского героического эпоса олонхо; он внес неоценимый вклад в развитии якутской фольклористики.

Ключевые слова: эпос-олонхо, собиратель, экспедиция, сказитель, якутский фольклор, устная традиция.

Annotation: The article considers the contribution of Yakut folklorist P. N. Dmitriev in the collection and study of the Yakut heroic epic Olonkho. The main purpose of this article is a scientific assessment of his activities in the development of Yakut folklore. At the same time, the method of folklore textology was used. As a result, we came to the conclusion that the creative activity of P. N. Dmitriev, collected extensive folklore material is of great importance for further comprehensive in-depth study of the Yakut heroic epic Olonkho; he made an invaluable contribution to the development of Yakut folklore.

Keywords: epic-Olonkho, collector, expedition, storyteller, Yakut folklore, oral tradition.

П.Н. Дмитриев-Туутук является известным детским писателем, фольклористом, переводчиком, заслуженным работником культуры Республики Саха (Якутия), заслуженным ветераном Сибирского отделения Российской Академии наук, Членом Союза писателей и журналистов России.

Петр Никифорович был одним из первых представителей якутской фольклористики, который при фиксации устного народного творчества использовал технические средства и тем самым увековечил лица и живые голоса известных сказителей.

В течение многих лет П.Н.Дмитриев провел большую собирательскую деятельность и исследовательскую работу по фиксации якутского фольклора, в частности якутского героического эпоса олонхо. Он двадцать лет руководил фольклорными экспедициями, которые охватили почти все улусы республики. Петр Никифорович зафиксировал около тридцати олонхо. При этом следует отметить, что им впервые широко применены современные

технические средства фиксации, что значительно повысило качество записи и, следовательно, научную достоверность собранных им фольклорных материалов. По его записям для массового читателя были изданы тексты олонхо «Джырыбына Джырылыатта девушка богатырка» П.П. Ядрихинского-Бэдьээлэ, «Кюн Эрили» Н.И. Степанова-Ноорой, «Кюн Тэгиэримэ» К.Л. Федорова-Кескейе, «Юёлэн Кырджит» В.Н. Попова-Бочоох, «Дэбириэлджин Бэргэн» С.Г. Алексеева-Уустарабыс, «Юрюнг Уолан богатырь» Е.Г. Охлопкова-Буоратай, «Олонхо Горного улуса», «Ого Тулаайах» В.О. Каратаева [2, с. 4; 6; 8]. Хочется отметить, что данные тексты олонхо были изданы отдельными книгами. Научные комментарии, вступительные статьи, расшифровка якутских текстов олонхо были подготовлены П.Н. Дмитриевым.

П.Н. Дмитриев участвовал в подготовке к печати академического издания 60-томной серии «Памятники фольклора народов Сибири и Дальнего Востока». Так, П.Н.Дмитриев участвовал в подготовке текста тома «Якутский героический эпос “Кыыс Дэбилэйэ”» (издан в 1993 г.) комментариев, примечаний, словарей и указателей тома «Якутские народные сказки» данной серии (издан в 2008 г.) [2, с. 5].

Большим результатом в творчестве П.Н. Дмитриева можно считать ценную находку отрывка олонхо известного писателя, основоположника якутской литературы П.А. Ойунского [3; 7]. В ходе поисковой работы в республиканских и центральных научных архивах П.Н. Дмитриев сделал ценнейшую научную находку, обнаружив считавшуюся ранее утерянной рукописью отрывка из восьмой песни олонхо П. Ойунского. В результате чего был восстановлен и издан «Нюргун Боотур Стремительный» в переводе В. Державина, а также том поэтических и драматических произведений, подготовленный к печати самим П.А. Ойунским. В архиве АН СССР (Ленинградское отделение) он обнаружил оригинал записи олонхо «Нюргун Боотур Стремительный» К.Г. Оросина (1895 г.) и его перевод С.М. Афанасьева на русский язык.

Помимо этой солидной работы по собирательской и популяризаторской работы у П.Н. Дмитриева насчитывается около ста научных, научно-популярных и фольклорных публикаций, которые изданы в различных сборниках, изданиях. В его статьях большое внимание уделено творчеству народных сказителей; раскрыты их личности как носителей якутского фольклора. Перу П.Н. Дмитриева принадлежит ряд статей, посвященных поэтической особенности якутского героического эпоса олонхо («Эпические формулы в олонхо», «Образы богинь в олонхо», «Типические места в олонхо и в эпосе тюрко-монгольских народов»). В последнее время Петр Никифорович занимался вопросами взаимодействия устного народного творчества и художественной самодеятельности, постановками эпоса олонхо в народном театре.

Петр Никифорович пополнил аудио- и видеоархив сектора якутского фольклора образцами фольклора якутов. Кроме того, он постоянно производил фотосъемки различных научных мероприятий, известных якутских исполнителей, в том числе и носителей фольклора. Также он фотографировал фольклористов, деятелей науки и искусства России. Его фотографии также хранятся в архиве сектора якутского фольклора и в музее Института им. Г.П. Башарина. Петр Никифорович является знатоком якутского языка и фольклора, носителем фольклора, великолепным исполнителем народных песен и олонхо. Свои научные доклады сопровождал песенным исполнением. Как отметила музыковед А.С.Ларионова, «голос П.Н.Дмитриева отличается мощностью и богатством тембра. Если бы он пошел в сферу искусства, то вполне мог стать профессиональным вокалистом» [5, с. 152].

Как известно, в 2005 г. якутский героический эпос олонхо решением ЮНЕСКО был провозглашен Шедевром Устного и Нематериального Культурного Наследия Человечества. Петр Никифорович активно участвовал в подготовке Заявки якутского героического эпоса олонхо. Он подготовил солидные фото и аудиоматериалы носителей классического фольклора якутского народа с научным аппаратом.

В литературной среде П.Н. Дмитриев известен как детский писатель. Его сборники стихов для детей стали издаваться с 1970 г.: «Сайылыгым барахсан» (1970), «Маайыс» (1978), «Дьизэрэнкэй» (1980), «Ойуур ойууһута» (1982). В его стихах выражены непреходящая любовь к родной земле, природе, детям. Отдельные произведения П.Н. Дмитриева были включены в хрестоматии и пособия по внеклассному чтению для якутских школ [1, с. 10]. Петр Никифорович является и переводчиком. Так им были переведены былины в пересказе для детей «Илья Муромец», «Добрыня Никитич и Алеша Попович», «Авдотья Рязаночка». Знание фольклорных традиций, особенностей устно-поэтической образности несомненно повлияло на его литературное наследие.

Творческая деятельность П.Н. Дмитриева, собранный им обширный фольклорный материал, имеет большое значение для дальнейшего всесторонне углубленного изучения якутского героического эпоса олонхо. Петр Никифорович внес неоценимый вклад в развитии якутской фольклористики. Как отметил д.и.н., профессор, близкий друг Иванов В.Н. «в его сердце горит искренняя любовь к народному творчеству и неподдельное отношение к его носителям. У Петра Дмитриева большое чувство, а именно – влюбленность в олонхо» [4, с.187].

### Список литературы:

1. Айар куттаах фольклорист П.Н. Дмитриев-Туутук [П.Н. Дмитриев-Туутук – фольклорист с творческой душой]. – Дьокуускай: Медиа Холдинг Якутия, 2013. – 167 с. (на якутском яз.)
2. Дмитриев П.Н. Айылҕаттан айдарыылаахтар: ыстатыйалар, бэлиэтээһиннэр [Одаренные от природы] / Петр Дмитриев-Туутук; (отв. ред. А.Г. Нелунов). – Якутск: ИГИ АН РС (Я), 2008. – 264 с. (на якутском яз.)
3. Дмитриев П.Н. Ойунский и олонхо // Устойчивое развитие стран Арктики и северных регионов Российской Федерации в контексте образования, науки и культуры. – Якутск: ИГИ АН РС (Я), 2006. – С.40–41.
4. Иванов В.Н. Влюбленный в олонхо // Айар куттаах фольклорист П.Н. Дмитриев-Туутук. – Дьокуускай: Медиа Холдинг Якутия, 2013. – С.186–190.
5. Ларионова А.С. Научная деятельность Петра Никифоровича Дмитриева // Айар куттаах фольклорист П.Н.Дмитриев-Туутук. – Дьокуускай: Медиа Холдинг Якутия, 2013. – С.151–157.
6. Оҕо Тулааһа: Олонхо / Со слов олонхосута В.О. Каратаева записал П.Н. Дмитриев. – Якутск: Бичик, 2008. – 64 с. (на якутском яз.)
7. Ойуунускай П.А. Дьулуруйар Ньургун Боотур: Олонхо / Сост. П.Н. Дмитриев, С.П. Ойунская. – Дьокуускай: Бичик, 2003. – 544 с. (на якутском яз.)
8. Ядрихинский П. П.–Бэдьээлэ. Дьырыбына Дьырылыатта кыыс Бухатыыр. Олонхо / Вступ. ст., коммент. и текст олонхо со слов олонхосута П.П. Ядрихинский–Бэдьээлэ записал П. Н. Дмитриев. – Дьокуускай: Сайдам, 2011. – 448 с. (на якутском и русском яз.)